

Pavuša Vežić

Dalmatinski trikonhosi

Pavuša Vežić
 Odjel za povijest umjetnosti
 Sveučilište u Zadru
 Obala kralja Petra Krešimira IV. 2
 HR - 23 000 Zadar

Izvorni znanstveni rad
Original scientific paper
 Primljen / Received: 19. 2. 2011.
 Prihvaćen / Accepted: 20. 3. 2011.
 UDK: 726.54:7.033.1(497.5 Dalmacija)

Autor raspravlja o fenomenu ranokršćanskih i srednjovjekovnih trikonhosa na istočnoj obali Jadrana, pretežno u Dalmaciji. Prema formi, funkciji i vremenu nastanka razvrstava ih u pet skupina. Prvu tvore relativno rane, malene cellae trichorae koje prvotno bijahu funerarne memorije na privatnome posjedu. Nastale su, čini se, pretežno do sredine 5. stoljeća. Drugu tvore nešto složeniji triconchosi koji za razliku od prethodnih cela imaju ispred svetišta dugi naos. Nalaze se na području antičke Dalmacije po čemu ih autor i naziva dalmatinskim trikonhosima. Oni sadržajem i množinom predstavljaju problemsko težište članka koji je po njima i naslovljen. Nastali su uglavnom poslije sredine 5. ili početkom 6. stoljeća. Treću skupinu tvore oni primjeri iz prve i druge grupe koji su od prvotne memorije naknadno postali trikonhosi kao kompleksne bazilike. Poput ostalih tipova prvotnih memorija koje su naknadno preuređene u kongregacijske crkve i oni su prepravljani uglavnom poslije sredine 6. stoljeća. Četvrtu skupinu tvore predromanički trikonhosi, morfološki vrlo zanimljiva skupina centralnih građevina, ali i dviju longitudinalnih, koje su nastale pretežno tijekom 9. stoljeća, međutim s primjerima već u 8. stoljeću (rotonda Sv. Trojstva u Zadru), te još u 10. stoljeću (rotonda u Ošlju). Konačno, petu skupinu tvore romanički trolisti nastali pretežno u 12. stoljeću.

Ključne riječi: Dalmacija, trikonhos, rano kršćanstvo, predromanika, romanika

Fenomen ranokršćanskih trikonhalnih građevina na Jadranu već je uočen u stručnoj i znanstvenoj literaturi. O njima je napisano više članaka u zasebnim studijama i općim pregledima u nas i u inozemstvu. Zasebnu studiju pod naslovom *“Le basiliche cruciformi nell’area adriatica”* posvetio im je Sandro Piusi 1978. godine, te potom Nenad Cambi s radom pod naslovom *“Triconch churches on the Eastern Adriatic”* 1984. godine.¹ No, oba autora uključuju trikonhose u širu tipološku skupinu kulturnih građevina koje prvi svrstava pod pojam “križne bazilike”, a drugi tretira kao crkve s tri grupirane konhe na začelju zajedno s onima koje imaju tri razmaknute apside po obodu naosa. Unutar te široke grupe, tipološki ipak raznorodnih primjera, pokušao sam izdvojiti užu, strukturom strogo obilježenu skupinu koju karakteriziraju tri konhe okupljene oko kvadratnog traveja na začelnoj strani kapele. Pažnju sam poklonio i činjenici da većina njih ima osobit prostorni i funkcionalni razvoj što seže od prvotne memorije, u obliku slobodno stojećeg trikonhosa, do kasnije kongregacijske crkve, u obliku kompleksne bazilike.² Zbog specifične morfološke odlike koju čine upravo grupirane konhe i množina takvih primjera na

jadranskome prostoru, čini mi se opravdanim ponovo ih razmotriti kao zasebnu tipološku skupinu građevina koje su prvotno bile kapele funerarnoga karaktera, ali su neke među njima poslije pregrađene u složene kongregacijske crkve. K tome, među trolistima moguće je odvojeno promotriti vrstu malene cele u obliku trihore bez naosa, ali katkada s narteksom ispred svetišta, kao formu različitu od srodnih kapela s naosom, dugim ulaznim krakom ispred svetišta. Shodno takvoj razlici među njima možda je dobro primijeniti i terminološku razliku po kojoj bi *cella trichora*, makar u ovoj raspravi, mogao biti naziv za prvi, jednostavniji tip malenih trolista, a *triconchos* izraz za drugi, nešto složeniji i veći tip trolista. Oba se odnose na formalno srodne građevine koje se tek donekle tipološki razlikuju. Naime, cela trihora nema dugi ulazni krak ispred traveja među konhama već se njima prilazi neposredno iz vanjskog prostora. Takav tip građevine svojstven je osobito akvilejsko-ravenatskom kulturnom krugu. Celama možemo pribrojiti i primjere s kratkim ulaznim krakom ili narteksom. Trikonhos, pak, podrazumijeva sličnu građevinu, ali s relativno dugim ulaznim krakom koji vodi do traveja među konhama. Takav tip memorije



1. Grobne kapele apsidalnoga oblika na Manastirinama u Saloni, tlocrt, drugo desetljeće 4. st. (izvor: EGGER, R., 1926.)

Funeral chapels with apses at Manastirine in Salona, ground plan, 2nd decade of the 4th century

karakterističan je upravo za kasnoantičku Dalmaciju. Ovaj rad je naslovljen upravo po tim građevinama koje generiraju iz cele trihore. Stoga u uvodnome dijelu razmatram primjere takvih cela na Jadranu i njihove pojave u relaciji s funerarnim tradicijama općenito na Mediteranu.³ O počecima kršćanske grobne arhitekture na tlu Dalmacije svjedoče na primjer aglomeracije “grobišnih kapela apsidalnog oblika” na Manastiranama u Saloni, o čemu je pisao Noël Duval,⁴ ili na primjer grupiranje konha uz memoriju u Mulinama, o čemu je pisao Mate Suić.⁵ Držim da ranokršćanski trolisti nastaju kristaliziranjem forme iz takvih procesa u kojima su se uokolo kulturne dvorane “namnožile kapele u obliku vijenca” (N. Duval). *Cella trichora*, dakle, nastaje kao jednostavniji oblik, a *triconchos* kao složeniji. Međutim, obje vrste su preko

aglomeracija grobišnih kapela generički povezane za antičku tradiciju u poganskoj i ranoj kršćanskoj funerarnoj arhitekturi (sl. 1). Pritom valja ukazati i na činjenicu da su antičke *villae rusticae* katkada u svojim sklopovima imale triklinije u obliku trihore, što se prenijelo i na dvorske komplekse kasne antike, te da i u njihovoj formi i funkciji možemo prepoznati utjecaj poganske tradicije u oblikovanju ranokršćanske funerarne arhitekture.⁶ S druge strane, ranokršćanski trolisti u najvećem broju primjera stoje upravo uz rustičke vile, što već dispozicijom govori o karakteru privatne grobne kapele. Stoga je važno naglasiti da cele trihore i trikonhosi u svom začetku predstavljaju ranokršćansku slobodno stojeću memoriju, a da su neke od njih tek s naknadno prigradenim aneksima postale jezgra veće liturgijske cjeline.

Muline

Memorija u Mulinama na otoku Ugljanu dio je većeg cemetrijalnog sklopa. On je do sada najšire istražena cjelina ranokršćanskih kulturnih građevina podignutih uz neku rimsku rustičku vilu u Dalmaciji. Pored sličnoga primjera na Brijunima,⁷ predstavlja zapravo ključni kompleks za razmatranje i tumačenje začetaka i razvoja kršćanske religije u kasnoantičkim ruralnim sredinama na hrvatskoj strani Jadrana. Odras je kršćanstva razvijenoga u urbanoj sredini *Iadera*. Vlasnik vile očito je bio bogati građanin koji je na svome imanju podigao memoriju nekome pokojniku o kome ne znamo ništa. Lađa u memoriji je pačetvorinasta. Na začelju je imala dvije duboke polukružne apsida. U južnoj se nalazio jedan sarkofag, a drugi je bio ukopan u podu lađe. Uz pročelje se nalazio protiron, predvorje s trijemom oslonjenim na dva stupa. Ispred pročelja je naknadno prigradeno dvorište s dodatnim celama oko njega. Prema analizi građevinskih struktura koju je proveo istraživač Mate Suić, čini se da je prvi sloj memorije nastao već u 4. stoljeću.⁸ Tada nije imao formu nešto mlađih trikonhosa na Jadranu. Dvije prvotne apsida na začelnoj strani ipak stoje malo razmaknute u odnosu jedne prema drugoj. Treća cela do začelja naknadno je prislonjena uz sjeverni zid. K tome ima i pravokutan tlocrt, poput onih prigradenih uokolo dvorišta. Sve to govori o postupnom množenju cela uokolo prvotne memorije, o procesu srodnom onome na groblju u *Saloni* (sl. 2 i 3).

Pišući raspravu o ranokršćanskim crkvama križne osnove na području Jadrana, Sandro Piussi je među hramove križnoga tlocrta uvrstio i dva naša trolista te tako ideju o ranokršćanskom trikonhosu u Dalmaciji povezao i s idejom o križu u tlocrtnoj osnovi trolista.⁹ Takva tipološka karakterizacija formalno se čini ispravnom.

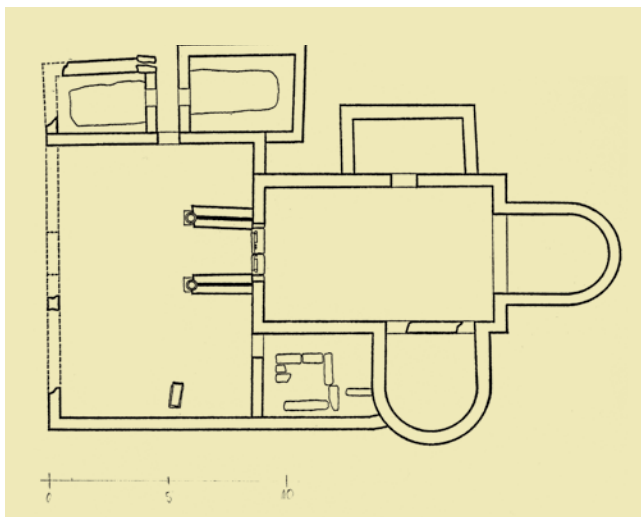

2. Memorija u Mulinama, tlocrt, 4./5. st. (izvor: SUIĆ, M., 1981., 341)
Memorial chapel at Muline, ground plan, 4th/5th century



3. Arheološki ostaci memorije u Mulinama, 4./5. st. (foto: P. Vežić)

Archeological remains of memorial chapel at Muline, 4th/5th century

Ipak, genezu trikonhosa općenito valja dovoditi i u vezu s razvojem kršćanske funerarne arhitekture. Već je Rudolf Egger ukazao na skupine grobnih cela u Saloni na ranokršćanskoj nekropoli u Manastirinama, datiravši cele u prva desetljeća 4. stoljeća.¹⁰ Pojedinačno, svaka od njih zapravo je zasebni mauzolej koji obilježava prednji travaj i stražnja obla apsida. Tom tipu grobnica Noël Duval je pridodao spoznaju o zrakastim celama, vijencu grobnih kapela na cemetrijalnim bazilikama koje je proučavao u Tunisu.¹¹ Čini se da takvim začecima kršćanske funerarne arhitekture valja pripisati i razvoj malenoga memorijalnog sklopa u Mulinama. Memorija je izrasla na području rustičke vile, dvjestotinjak metara udaljena od profanih zgrada. Dio je ovećeg sakralnog kompleksa kome pripada i jedan izdvojeni mauzolej te bazilika s krstionicom.¹²

Cjelina memorije u Mulinama sastoji se od ograđenog dvorišta i grobnih komora s jedne strane kompleksa i same memorijalne kapele s druge strane. Posebno je zanimljiva njena arhitektura. Sačuvana je, naravno, tek u niskim ostacima zida, kao i ostali dijelovi sklopa. Ipak, tragovi su dovoljni za cjelovitu interpretaciju građevine na razini tlocrtne organizacije prostora. Riječ je o zgradi pravokutnog tlocrta. Prag portala smještenog u osi kapele i danas se nalazi na ostatku pročelnog zida. Pred njim je bio protiron s parom stupova na pročelju te vjerojatno dvostrešnim krovom nad trijemom. Na suprotnoj strani, u dnu kapele bila je apsida istaknuta u prostoru na začelnoj strani. Izdužena je u tlocrtu i zatvorena oblinom polukružnog zida. Istog je oblika i veličine bila i cela na boku s južne strane do začelja memorije. Na sjevernoj pak strani prvotno nije bilo cele, ali je naknadno prigradena. Nije poput prethodnih polukružna u tlocrtu već bijaše pačetvorinasta. Primaknuta je začelju memorije, te skupa s oblim apsidama tvori prostornu kompoziciju srodnu karakterističnoj križnoj osnovi dalmatinskih trikonhosa.

CELLA TRICHORA NA JADRANU

Cela s tri apside i bez dugoga ulaznog kraka svojstvena je ranokršćanskoj funerarnoj arhitekturi.¹³ Stječe se dojam da je nastala razvojem kršćanske grobne arhitekture kako to sugeriraju cele okupljene na groblju u Saloni ili Mulinama. Stoga takvu građevinu kao tipičnu grobnu kapelu nalazimo u cemetrijalnim i memorijalnim ambijentima širom Mediterana. Njihovu jednostavnu prostornu strukturu tvori kvadratni travej koji s triju strana zatvaraju oble niše, a s četvrte je otvoren prolaz bez pristupnog kraka. Konhe su namijenjene pohranjivanju sarkofaga. Neke cele trihore kao već kristalizirani oblik trolisne memorije sačuvane su u većim ili manjim ostacima na više mjesta uz istočnu jadransku obalu, od one u Concordiji Sagittariji, nedaleko od Akvileje, ili Betiki nedaleko od Pule, do one u Gatima nedaleko od *Salone* ili, pak, u Doljanima nedaleko od *Docleje*. Starije primjere autori datiraju pretežno u prvu polovinu 5. stoljeća što je vjerojatno vrijeme nastanka samoga tipa takve kršćanske memorije.

Karakteristični primjeri celâ trihorâ na Jadranu nalaze se u Concordiji i u Betiki. U oba slučaja riječ je o relativno skromnim arheološkim ostacima trihorâ koje su postale svetištem prigradene bazilike. Za razliku od prethodnih, treća trihora, ona u Poreču, posve je sačuvana. Skromni ostaci četvrte trihore na Jadranu nalaze se u Dalmaciji, u Gatima. Čini se da je kao kultno mjesto postala nukleusom nešto mlađe kompleksne crkve. Ostaci pete nalaze se u Cisti Velikoj iza Biokova. Čini se da je i ona postala jezgra kasnije kompleksne građevine. Narteks slično postavljen kao onaj u Poreču nalazio se i pred ulazom u treću celu trihoru na tlu Dalmacije, onu u Doljanima kod Dokleje u današnjoj Crnoj Gori. Složeniji je od prethodnoga, prožet malenim kapelama u dnu bočnih krila.

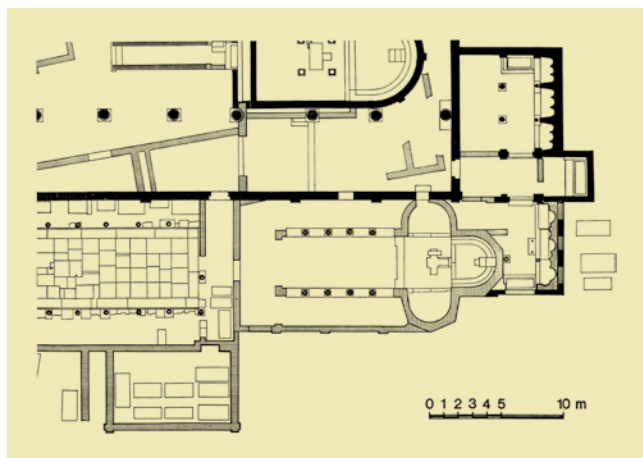

4. Cela trihora u Concordiji Sagittariji, tlocrt, 4./5. st. (izvor: BERTACCHI, L., 1980., 310)

Cella trichora at Concordia Sagittaria, ground plan, 4th/5th century

Concordia Sagittaria

U Concordiji su očuvani ostaci zanimljivog sklopa ranokršćanske trobrodne crkve prozване *Basilica Apostolorum* i uz nju prigradene memorije. Bazilika je nastala potkraj 4. stoljeća, a cela do nje čini se na samom prijelazu 4. u 5. stoljeće. Cela ima tri oble apside okupljene oko kvadratne jezgre među njima. Zapravo je jedna apside obla iznutra i izvana, a dvije su oble iznutra i poligonalne izvana - jedna s plaštom lomljenim u četiri plohe, a druga s plaštem od pet ploha. Ukopan u tlu posred cele nalazi se *loculus* u obliku križa, za čuvanje relikvija. Ispred trihore nalazi se ograđeni peristil. Pretpostavlja se da je nastao istovremeno s celom. U njemu su dva reda stupova u sredini tvorila nepokriveni izduženi prostor. Peristil je naknadno pretvoren u malenu baziliku kojoj je na pročelnoj strani prigraden narteks i pred njim izduženi atrij, sve skupa prislonjeno uz bok prvotne bazilike (sl. 4).¹⁴

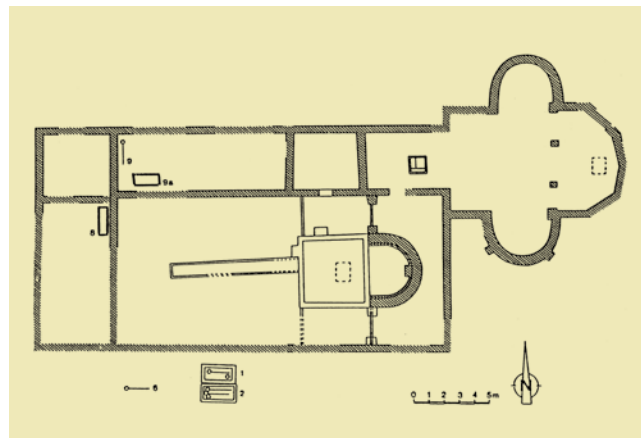

5. Cela trihora u Invillinu, tlocrt, prva polovina 5. st. (izvor: BIERBRAUER, V., 1988., 145)

Cella trichora at Invillino, ground plan, 1st half of the 5th century

Invillino

U mjestu Ibligo-Invillino (Friuli), na lokalitetu Colle di Zuca, očuvani su ostaci prostrane ranokršćanske crkve s velikom celom trihorom. Sklop je datiran u prvu polovinu 5. stoljeća. Ulazni krak trihore prislonjen je uz ugao crkve na sjevernoj strani. U prednjem je dijelu uža, a u stražnjem šira. Tu se nadovezuje na samu jezgru u središtu trihore. Ona je, za razliku od ostalih primjera, pravokutna. Oko nje su grupirane apside. Srednja je šira od bočnih i poligonalna je, s oplošjem slomljenim u šest ploha. Neobično je što iznutra nije obla već je šesterostrana kao izvana. Dvije ostale su oble te znatno uže od srednje. K tome, južnoj apsidi dvije lezene raščlanjuju oplošje izvana. Cela se dovodi u vezu s krstioničkom funkcijom (sl. 5).¹⁵

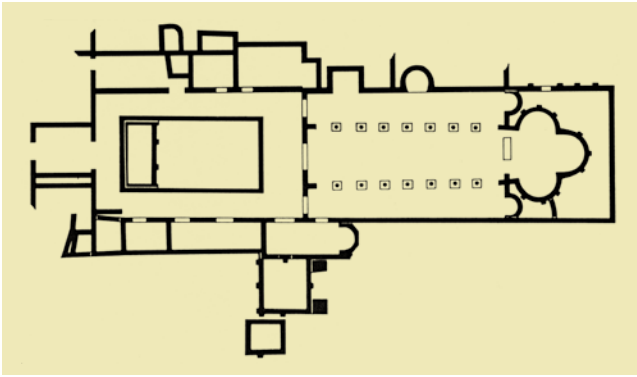

6. Cella trichora u Betiki, tlocrt, početak 5. st. (izvor: MARUŠIĆ, B., 1978.)

Cella trichora at Betika, ground plan, beginning of the 5th century

Betika

Pretpostavlja se da je cela u Betiki kod Pule izgrađena početkom 5. stoljeća. Nema tragova prilaznome trijemu. Tri apside okupljene su oko kvadratne jezgre kao u Concordiji. Međutim, apside su oble iznutra i izvana, a vanjsko oplošje raščlanjuju lezene, što je rješeno srodno nekim trikonhosima u Dalmaciji. U drugoj fazi gradnje memorija je sva uklopljena u tijelo prostrane bazilike podignute tijekom prve polovine 5. stoljeća i posvećene Sv. Andriji.¹⁶ Pretpostavlja se da je bazilika bila u funkciji samostana (sl. 6 i 7).



7. Arheološki ostaci cele trihore u Betiki, početak 5. st. (foto: P. Vežić)

Archeological remains of cella trichora at Betika, beginning of the 5th century

Poreč

Između svih *cella trichora* ona u Poreču ima posebnu vrijednost za ovu raspravu. Riječ je o memorijalnoj kapeli namijenjenoj, čini se, kultu prvoga porečkog biskupa, Sv. Maura. Živio je u drugoj polovini 3. stoljeća.¹⁷ Kapela je izgrađena kao aneks u sklopu katedrale koju je podigao biskup Eufrazije u 6. stoljeću. Prigradnja je uz baziliku u drugoj polovini 6. stoljeća, ili čak početkom 7. stoljeća.¹⁸

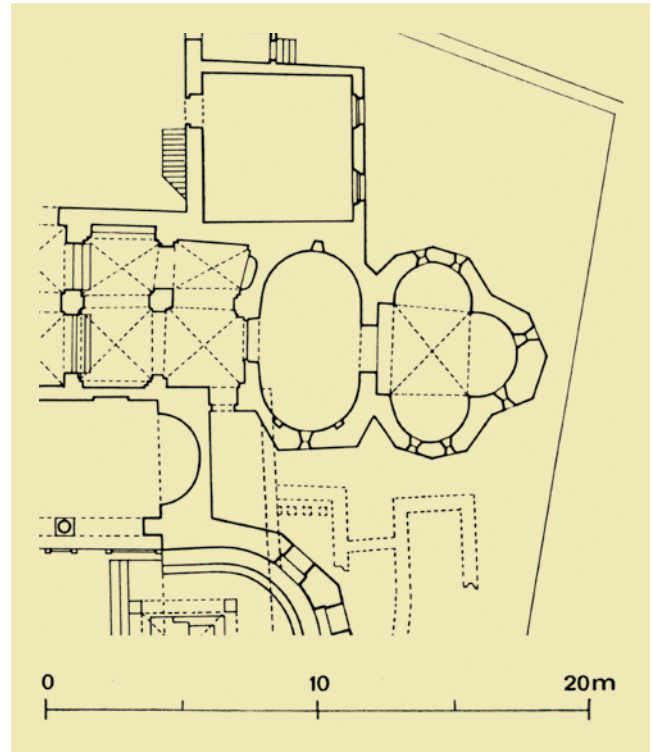

8. Cella trichora u Poreču, tlocrt, 6. st. (izvor: PRELOG, M., 1986., 13)

Cella trichora in Poreč, ground plan, 6th century

Predaja uz nju povezuje također i kult Sv. Andrije, a izneseno je i mišljenje da je izgrađena kao mauzolej za biskupa Eufrazija (P. Deperis),¹⁹ ili da je podignuta za čuvanje relikvija mučenika (G. Bovini).²⁰ Sarkofag u njoj potječe iz 13. stoljeća. Kapela ima oblik trihore s ovalnim narteksom u prednjem dijelu.²¹ Proteže se okomito postavljen na uzdužnu os kapele. Ulaz u narteks je na zapadnome zidu. U njemu se nalazi s lijeve i desne strane po jedna polukružna apside, iznutra obla a izvana poligonalna. Natkrivaju ih polukalotasti svodovi. Sučelice ulazu u narteks prolaz je u celu. Posred nje je kvadratna jezgra, travej oko koga su okupljene tri oble apside natkrivene polukalotnim svodom. Iznad traveja se diže također kvadratni tambur s ugrađenom kupolom. Vanjsku formu cele oblikuju ravne plohe poligonally složene oko unutrašnjih oblina apside. Svaku od njih tvori plašt slomljen u četiri plohe. Po dvije na svakoj apsidi imaju jednostavne pravokutne prozore koji se ljevkašto šire iz sredine prema van i prema unutra. Visok stupanj sačuvanosti izvornog oblika, posebno u zoni tambura, te očita funkcija cele kao memorijalne kapele, važni su za razumijevanje prvotnog oblika i namjene dalmatinskih trikonhosa. Građevina je znatno mlađa od trihore u Concordiji ili Betiki, ali kao memorija služi istoj funkciji (sl. 8 i 9).



9. Cella trihora u Poreču, 6. st. (foto: P. Vežić)
Cella trichora in Poreč, 6th century

Gata

Nedavno su u Gatima, na prostoru antičkog naseља *Gedate*, to jest na poljičkom području u zaleđu Omiša, otkriveni ostaci rustičke vile te uz njih dijelovi ranokršćanske centralne građevine. Ruine se nalaze podno barokne crkve Sv. Ciprijana na mjesnom groblju. Riječ je o nekadašnjoj kompleksnoj crkvi s trikonhalnom jezgrom utopljenom u niz okolnih prostorija. Sklop je temeljito istražila i monografski obradila J. Jeličić.²² Cijeli je sustav protumačila kao istovremeno nastalu građevinu, tipološki određenu po modelu tzv. "dvostruke ljuske", cjeline koja ima dva prstena pa "pripada centralnim crkvama s ophodnim hodnikom" te je "očita njena pripadnost tom tipu".²³ Datirala ju je u 6. stoljeće. No, dvije komponente ukazuju na mogućnost da je cela prvotno ipak bila samostalna memorija uz koju su naknadno prigradene okolne prostorije. One su međusobno povezane, te zaista tvore deambulatorij uokolo trihore. Njeno zide, pak, sudeći po stvarnim ostacima i grafičkoj rekonstrukciji tlocrta, nije bilo otvoreno prema hodniku, kako bi trebalo biti da je izvorno zamišljena i ostvarena po modelu građevine s

dva prstena. To je kao problem uočila i J. Jeličić te piše da "nije poznato na koji način se ulazilo iz ophodnog hodnika u glavni crkveni prostor". Međutim, sve analogije na koje se poziva svojom prostornom strukturom zorno svjedoče upravo povezanost jezgre i deambulatorija.²⁴ Drugu komponentu čini način raščlanjivanja vanjskog oplošja trihore s oblim nišama upisanim u debljinu zida. Naime, u ostacima ziđa južnoga kraka sačuvane su dvije takve niše. Jedna je na južnome zidu kraka, a druga se nalazi na istočnom zidu istog kraka, ali nije ucrtana u objavljenoj dokumentaciji. One zajedno upućuju na mogućnost da su se niše nalazile pored svakog ugla na krakovima trihore, zapravo na mjestima velike zidne mase koja se rasterećivala upravo uz pomoć upisanih niša. Vanjske niše poznati su element u ranokršćanskoj arhitekturi. Po njemu, ukoliko je moje zapažanje ispravno, cela u Gatima je srodna oktogonu u Filipima,²⁵ zatim katedrali u Bosri,²⁶ te crkvi Sv. Ivana Krstitelja u Gerasi,²⁷ a niše utopljene u debljinu zida s vanjske strane ima i krstionica u Zadru, ali posred svake stranice oplošja, napravljene također radi smanjivanja mase ziđa.²⁸ Nažalost, nisu sačuvani tragovi ostalih niša na uglovima trihore u Gatima. Vjerojatno su stradale u radikalnom zahvatu prigradivanja prstena novih prostorija uokolo nje.²⁹ Stoga pretpostavljam da je prvotno trihora bila slobodno stojeća memorija, te kao cela u Betiki, ili crkva u Gerasi, naknadno postala jezgrom nove kompleksne građevine. Izvana je bila križna, iznutra s tri oble apside. Ulazni krak nije sačuvan. Prostornu jezgru činilo je

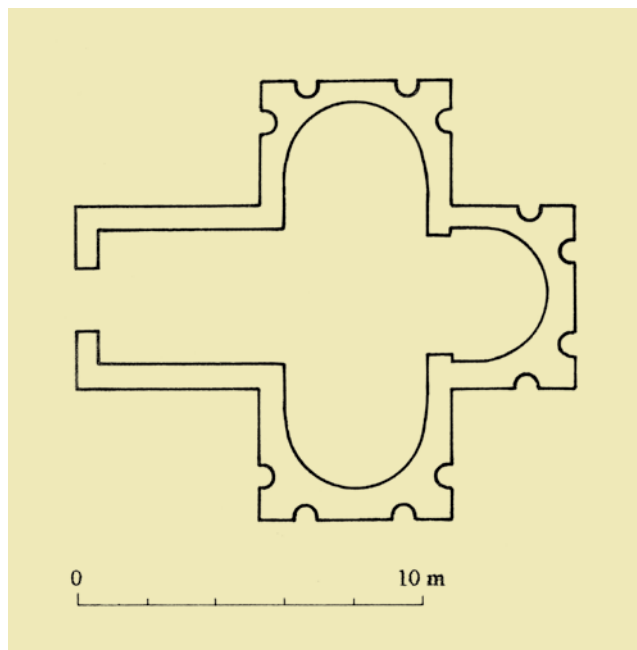

10. Cella trihora u Gatima, 5. st., grafička rekonstrukcija tlocrta
Cella trichora at Gata, 5th century, drawing of the reconstructed ground plan



11. Arheološki ostaci prigradenih prostorija uz celu trihoru u Gatima, 6. st. (foto: P. Vežić)
Archeological remains of the subsequently constructed buildings to cella trichora at Gata, 6th century

kvadratno polje. Uokolo njega tri kraka su imala upisanu oblinu zasigurno natkrivenu polukalotom. Nad jezgrom se vjerojatno dizao tambur s kupolom (sl. 10 i 11).

Dakle, sve navedeno ukazuje na strukturu samostalke cele trihore križnog tlocrta. Takva prostorna kompozicija srodna je nizu sličnih kapela ravenatskoga kulturnog kruga, od memorije Sv. Lovre pored crkve Sv. Križa u Raveni, poznatije pod imenom mauzoleja Galle Placidije,³⁰ preko krstionice u Puli, do memorija prigradenih uz baziliku Sv. Marije Formoze u istome gradu.³¹ No, za razliku od njih, koje nemaju trolisno građen prostor u nutrini zgrade, cela u Gatima upravo je troapsidalna u svojoj nutrini, te po tome slična celi trihori u Poreču. Usljed svega toga, pretpostavljam da je jezgra građevine otkrivene u Gatima bila zapravo prvotna memorija izgrađena vjerojatno u 5. stoljeću. Na takav karakter građevine ukazuje i konfesija u glavnoj apsidi, a možda i ulomci nadgrobne ploče obilježene križem i znakovima α i ω .³² Na tu dataciju ukazuju i

sitni liturgijski predmeti, u prvom redu staklo.³³ Držim, dakle, da je nastala u predjustinijanovskome razdoblju te potom preuređena i opremljena novim namještajem, pretvorena u kompleksnu crkvu s deambulatorijem. Obuhvaćena je složenom strukturom prigradenih prostora. Sličan je razvoj pratio i ostale memorije.

Cista Velika

Na lokalitetu Crkvine u Cisti iza Biokova, nakon stradanja prve ranokršćanske crkve, nastala je nešto mlađa i manja također ranokršćanska, ali prostorno složenija od prethodne. S njom u sklopu bijaše podignuta i cela trihora. Apside u celi okupljene su uokolo kvadratne jezgre, jednako kao i na prethodnim primjerima srodnih memorija. Polukružne su iznutra i izvana. Na ostacima zida neme tragova eventualnog raščlanjivanja oplošja. Poput cele trihore u Gatima, u Cisti su također ostali skromni tragovi ulaznoga kraka, te je naša spoznaja o njemu nedorečena (sl. 12).³⁴

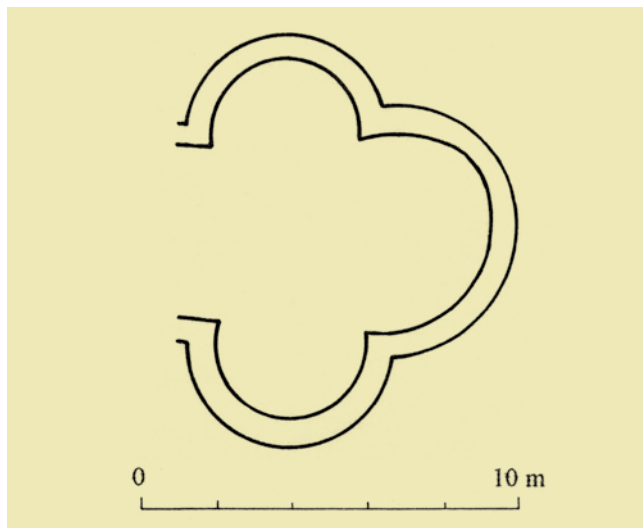

12. Cela trihora u Cisti Velikoj, tlocrt, 6. st. (izvor: MARŠIĆ, D. - GUDELJ, LJ. - LOZO, M., 2000.)

Cella trichora at Cista Velika, ground plan, 6th century

Doljani

U Doljanima, nedaleko od antičke *Docleje*, nalaze se ostaci ranokršćanske bazilike s nartekсом i pastoforijama, te do nje odvojena memorija u obliku cele trihore također s nartekсом. Nartekс je trotravejni prostor okomito postavljen na os trihore. Na sjevernoj i južnoj strani na njega se nadovezuju malene kvadratne prostorije za koje se pretpostavlja da su bile pastoforije. Sjeverna je naknadno pretvorena u krstionicu, vjerojatno u funkciji obližnje bazilike. U trihori lijevo i desno do ulaza nalaze se dvije malene oble niše, a zatim slijede tri polukružne konhe grupirane uokolo središnjeg, čini se u ovome slučaju, kružnoga prostora (sl. 13).³⁵

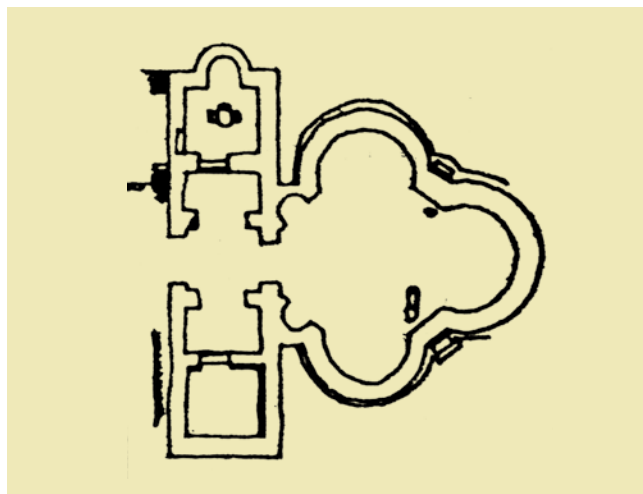

13. Cela trihora u Doljanima, tlocrt, 5. st. (izvor: KORAĆ, V., 1959.)

Cella trichora at Doljani, ground plan, 5th century

RANOKRŠĆANSKI TRIKONHOSI U DALMACIJI

Za razliku od navedenih cela trihora, koje u prvotnome obliku nemaju dugi ulazni krak što poput naosa prethodi apsidama grupiranim uokolo svetišta, trikonhose o kojima je u nastavku riječ karakterizira upravo taj elemenat u prednjem dijelu kapele. Stoga su oni utoliko prostorno razvijeniji od osnovnoga tipa cele trihore, svojim modelom složeniji od njega, te vjerojatno nešto mlađi, zapravo njegova nova tipološka varijanta. Čini se da ni jedan trikonhos na tlu Dalmacije nije nastao prije druge polovine 5. stoljeća.³⁶

Pridraga

Crkva je posvećena Sv. Martinu. Nalazi se u selu Pridraga u Ravnim kotarima nedaleko od Zadra, na području između Novigrada i Karina. U povijesnim izvorima navodi se pod imenom *Dolac*, ili, po crkvi,

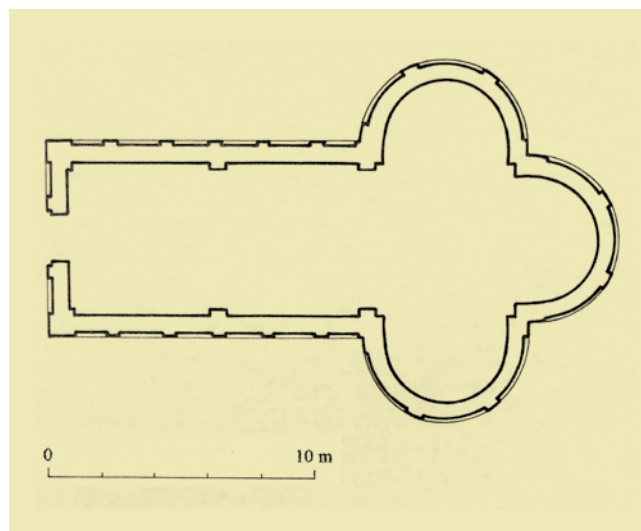

14. Trikonhos u Pridragi, tlocrt, 5. st. (izvor: VEŽIĆ, P., 2005., 141)

Triconchal church at Pridraga, ground plan, 5th century

Martindol ili *Sutmartindol*.³⁷ Crkva je nastala u vremenu kasne antike kao ranokršćanski trikonhos. Tijekom prošlosti bila je mjesna župna crkva. U stručnoj literaturi primjerenu pažnju poklanjali su joj mnogi autori, još od vremena Carla Federica Bianchija i Frana Radića preko Luke Jelića i Ljube Karamana do danas. Ipak, posebnu vrijednost ima citirani rad Stjepana Gunjače, u kome je autor prvi kategorično prosudio da je crkva "*starokršćanska građevina*".³⁸ Veliku pažnju poklonila joj je Ksenija Radulić pokrenuvši, putem redovitih programa službe zaštite spomenika kulture, opsežan zahvat konzervatorskih istraživanja te zaštite i prezentacije crkve. Tako su 1971. godine otkriveni skromni ostaci krstionice za koju se s istraživanjima

1995. godine utvrdilo da pripada aneksima, uz trikonhos naknadno prigrađenim liturgijskim prostorima.³⁹ Za mletačko-turskih ratova crkva bijaše spaljena, a s obnovom života nakon turskih vremena, te izgradnjom groblja oko crkve bijahu joj porušeni aneksi. Brojni ulomci arhitektonske plastike i kamenog namještaja, ranokršćanskog i ranosrednjovjekovnog, dospijevali su s naknadnim uređivanjem crkve u novije konstrukcije i nasipe. U okviru ove rasprave važno je spomenuti ulomke koji potječu, čini se, od sarkofaga. Među fragmentima posebno je vrijedan dio obilježen znakom križa širokih krakova. Riječ je o ulomku poklopca sarkofaga.⁴⁰

Nedaleko od trikonhosa nalaze se konzervirani ostaci rustičke vile. Na njoj je tijekom ranoga srednjeg vijeka podignut šesterolisni oratorij posvećen Sv. Mihovilu, po čemu je užu predio s porušanim građevinama i zatrpanim ostacima vile kasnije nazvan Miovilovac.⁴¹ Međutim ranokršćanski trikonhos unatoč svim stradanjima u prošlosti (osobito u vrijeme ratova s

Turcima i u Domovinskom ratu),⁴² do danas je sačuvan u prostoru i liturgijskim funkcijama. Nalazi se nekih dvjesto metara južnije od vile. Njezin vlasnik zacijelo je bio bogati zemljoposjednik, poput vlasnika ostalih vila oko antičkih gradova. U doba kasne antike na njegovu imanju podignuta je memorija nekome pokojniku, ili grupi njih, o čemu ne znamo ništa, kao ni na primjeru Mulina, ili ostalih vila s memorijama na zadarskome području. Međutim, dispozicija građevine u odnosu na sklop vile, te sam oblik kapele, sugeriraju prvotnu namjenu trikonhosa kao funerarne kapele na privatnome posjedu, memorije (sl. 14).⁴³

Trikonhos je podignut, poput memorije u Mulinama, na manjoj udaljenosti od profanih građevina rustičke vile, a na mjestu neke starije građevine. Od te je, s južne strane trikonhosa, otkriven ostatak tek manjeg dijela jednog zida koji stoji koso položen u odnosu na pravac ziđa trikonhosa. Nije moguće pretpostaviti čemu je zgrada služila.



15. Trikonhos u Pridragi, 5. st., vanjština (foto: P. Vežić)

Triconchal church at Pridraga, 5th century, exterior



16. Trikonhos u Pridragi, 5. st., unutrašnjost (foto: P. Vežić)

Triconchal church at Pridraga, 5th century, interior

Sam trikonhos najbolje je sačuvan primjer ranokršćanskih memorija u Dalmaciji. Sastoji se od relativno dugog ulaznog kraka i trolista na njegovoj istočnoj strani. U tlocrtnoj organizaciji riječ je o tri kvadratna traveja. Među njima su plitki pilastri s impostima. U prednjem traveju nalaze se i maleni kutni pilastri, koji sa susjednima nose široke slijepo lukove i s njima zatvaraju plitke niše. U drugom traveju takvih niša nema mada bi, po rasporedu sljedećih pilastara trebale biti. Štoviše, uredno zidane bočne stranice srednjih pilastara visinom sežu iznad razine imposta do vrha jednoga i drugog bočnog zida na mjestu gdje bi se trebao nalaziti sljedeći luk. To ukazuje zapravo na promjenu prvotnoga projekta. Međutim, nezavisno od toga, prednji i srednji travej tvore zapravo ulazni krak, odnosno naos memorije, a stražnji je njezino svetište oko koga su okupljene, kao kod trihora, tri oble apsida. Promjerom su uže od širine svetišta. Široke su 4,80 metara. Svijetla širina kraka je 5,80 metara što skupa s debljinom zidova daje ukupnu širinu pročelja od preko 7 metara. Puna dužina građevine je 21,50 metara. Zidovi trikonhosa visoki su oko 6 metara. S vanjske strane raščlanjeni su lezenama, gusto poredanim na prednjem

dijelu građevine i široko razmaknutim na stražnjemu, na oblinama apsida gdje su lezene međusobno povezane slijepim lukovima. Vjerojatno su i one na zidu ulaznog kraka bile, ili po nekom izvornom projektu trebale biti, povezane sa slijepim lukovima koji skupa s lezenama zatvaraju uske i plitke niše. No, ostaje upitno je li takva ideja ikada ostvarena. Ukupno su četiri lezene na pročelju, po sedam na bočnim zidovima kraka i po četiri na oplošju svake konhe. Raspored onih na zidovima ulaznog kraka vrlo dobro korespondira s travejima u njemu. Četiri lezene i tri niše među njima odgovaraju širini jednoga traveja.

Jasni tragovi bočnih stranica i rasteretnih lukova nad njima, sagrađenih od sedre, svjedoče da su uzdužni zidovi izvorno bili provideni visoko postavljenim biforama, parom dvojnih prozora. Jedan se nalazio i na pročelju. Na njemu se u podnožju bifore do posljednjeg rata čuvala *in situ* prozorska klupčica, horizontalno položena kamena ploča s jednostavnim profilom na vanjskoj strani. Zacijelo je svaka bifora imala takvu klupčicu. Posred nje na svakom je prozoru bio stupić s impost-kapitelom na koji se oslanjaju dva obla luka, nadvoji bifore. Stupići su kvaderasti. Na prednjoj plohi imaju uklesan latinski križ

s trokutasto proširenim hastama. Takav križ je uklesan i na prednjoj kosoj plohi impost-kapitela. Bočne strane na njima imaju utore za ulaganje tranzena. Ulomci stupića i kapitela otkriveni su naknadno, ugrađeni u novije konstrukcije, kao spolije. Jedan je cjelovito sačuvan. Bio je ugrađen u stranicu groba u crkvi. Na pročelju se nalazio i portal u osi trikonhosa. Tragovi svjedoče da je bio nadvijen rasteretnim lukom zidanim također od radialno složenih blokova sedre, ovdje u kombinaciji s poravnavajućim slojem, složenim od reda tankih blokova sedre. Sačuvani su i skromni ulomci okvira portala, upravo dovratnika koji bijaše ukrašen klesanim ornamentima. Tragova prozorima na oblim zidovima apsida nije bilo. Stoga valja pretpostaviti da se iznad konha dizao tambur s prozorima koji su osvjetljavali stražnji travej i konhe oko njega. S tim valja zamisliti i poprečni luk koji bi trebao nositi četvrti zid tambura, onaj na zapadnoj strani.

Dakle, prostorna struktura s ulaznim krakom od dva traveja i trećim u svetištu, oko koga su okupljene tri oble apsida te nad njim kvadratni tambur, predstavlja arhitektonski predložak po kome su podizani vjerojatno i ostali karakteristični dalmatinski trikonhosi (sl. 15 i 16).

Bilice

Tome bi u prilog govorili sačuvani dijelovi ziđa trikonhosa na Dedića Punti u Bilicama nedaleko Skradina, na istočnoj obali Prokljanskog jezera. Tu se, u prostornoj dispoziciji upravo jednakoj kao u Mulinama i Pridragi, čuvaju ostaci profanih građevina rustičke vile te stotinjak metara dalje i memorije. Ostaci njenih zidova bili su dovoljni za pouzdano čitanje tlocrtne organizacije prostora, koja bijaše napravljena, makar na razini tlocrta, upravo po istom modelu kao i opisani trikonhos u Pridragi.

Prva istraživanja memorije u Bilicama izveo je Petar Kaer tijekom 1908. i 1909. godine. Rukopis njegova izvještaja nikada nije objavljen, ali je većim dijelom sačuvan. Iz toga se vidi da je P. Kaer razumijevao višeslojnost cjeline trikonhosa. Samu jezgru je datirao u 4.-5. stoljeće.⁴⁴ Kratak osvrt na istraživanja ipak je objavljen u *Mittheilungen der Zentral Kommission* za 1909. godinu. Važno je napomenuti da se tu spominju i ulomci dvaju sarkofaga otkrivenih u blizini crkve.⁴⁵ Ćiril Metod Iveković svoja zapažanja u vezi s oblikom i vremenom nastanka trikonhosa u Bilicama objavio je 1910. godine. Pretpostavio je da crkva potječe iz 8. stoljeća. Priložio je i tlocrt iz koga se vidi da luči trikonhos od aneksâ oko njega, ali se o fazama gradnje nije izjasnio.⁴⁶ Upravo tome je veliku pažnju posvetio Luka Jelić koji naglašava da je najprije izgrađen trikonhos, po njemu u 6. stoljeću, a potom su uz memoriju prigradjeni aneksi, i to u dvije faze.⁴⁷ Miloje Vasić nekritički je datirao trikonhos u 9. stoljeće,⁴⁸ a potom Ljubo Karaman u 5.-6. stoljeće.⁴⁹ Opširniju studiju s kritičkim odnosom prema svoj ranijoj

literaturi napravio je Zlatko Gunjača.⁵⁰ I sâm sam imao prilike pisati o tome trikonhosu i njegovu sklopu, te radi opće sličnosti s onim u Pridragi, od dispozicije prema vili do dimenzija i arhitektonske artikulacije, pretpostaviti da su oba prvotno bila slobodno stojeće građevine, memorije na privatnome posjedu.⁵¹

Poput trikonhosa u Pridragi i ovaj se sastoji od relativno dugog ulaznog kraka i trolisnog stražnjeg dijela. U tlocrtnoj organizaciji nutrine prostora riječ je također o tri traveja. Oni nisu kvadratni već su pravokutni i to različite dužine: prednji 4,20 metara, srednji 4,50 metara, stražnji 4,80 metara. Među njima su plitki pilastri. U prednjemu bijahu također i oni kutni pa valja zamisliti sličan raspored slijepih lukova na oplošju, te poprečni luk ispred svetišnog traveja i tambur nad njim. Dakle, prednji i srednji travej tvore naos memorije, a stražnji je sakrarij uokolo koga su grupirane tri polukružne apsida nešto užega promjera od širine svetišta, te uže od onih u Pridragi. Valja pretpostaviti da su kao i tamo bile natkrivene polukalotastim svodovima te da se iznad svetišta dizao pravokutni tambur. Puna dužina građevine je 19,40 metara. Svijetla širina kraka je 5,40 metara, što s debljinom zidova daje širinu pročelja od 6,80 metara. Promjer bočnih apsida je 3,40 metara, a promjer središnje 4 metra. Vanjsko oplošje zidova raščlanjivale su lezene i plitke niše među njima. Bile su raspoređene otprilike istom gustoćom na oplošju ulaznoga kraka i na oblinama apsida. Ukupno su bile tri niše na pročelju, po pet na bočnim zidovima kraka, po tri na oplošju sjeverne i južne apsida, te čak pet na oplošju glavne. Raspored lezena i niša među njima na zidovima ulaznoga kraka nije sukladan s rasporedom traveja u kraku kako je to na primjeru memorije u Pridragi. Od otvora na trikonhosu u Bilicama zna se samo za položaj portala na pročelju (sl. 17).

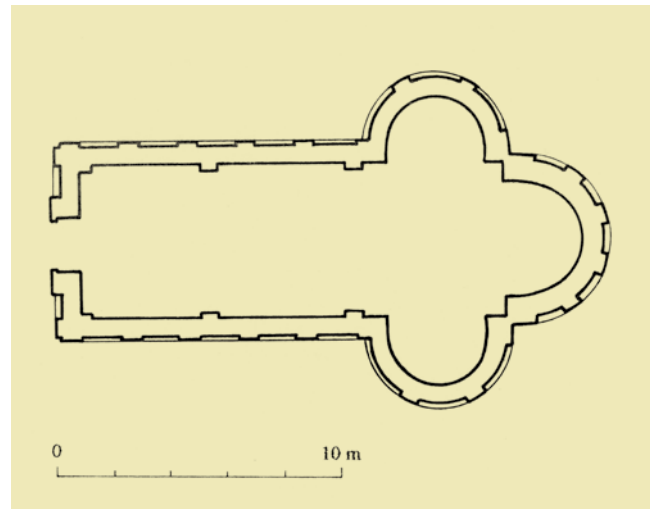

17. Trikonhos u Bilicama, tlocrt, 5. st. (izvor: VEŽIĆ, P., 2005., 141) *Triconchal church at Bilice, ground plan, 5th century*

Sutivan

Srodan prethodnima bio je i trikonhos u Sutivanu na Braču, na lokalitetu *Mostir*, uz crkvu Sv. Ivana Krstitelja iz 17. stoljeća. Skromni ostaci nisko sačuvanog ziđa dovoljni su tek za spoznaju osnovnog tlocrta memorije. Inače, o njoj su izvještavali Mihovil Abramić, Cvito Fisković i Dasen Vrsalović, ali je najinformativniji članak Davora Domančića.⁵² On je temeljito istražio i objavio ostatke. Trikonhos se sastojao od tri traveja, odnosno dugoga ulaznog kraka i svetišta. S vanjske strane oplošje zidova raščlanjivale su lezene, nešto gušće poredane na ulaznome kraku, a šire razmaknute na oblinama apsida. Redosljedom nisu sukladne s rasporedom unutrašnjih pilastara između traveja u naosu. Prvi travej je pravokutan. Kraći je od drugoga i trećeg koji su bliski kvadratu. Uokolo trećega grupirane su tri polukružne, upravo potkovaste apside. Srednja je promjerom uža od bočnih. Očuvana je tek u niskim ostacima zida, ipak dovoljnim za spoznaju širine. Od sjeverne nisu sačuvani ni najmanji tragovi, ali se o njoj može govoriti uz pomoć ostataka južne apsida. Od nje, pak, očuvana je jedna trećina obline, ali i maleni dio subselija koji je zacijelo naknadno prislonjen uz nju s unutrašnje strane. Sve tri apside zacijelo su bile natkrivene s polukalotastim svodovima. Nad svetištem se vjerojatno i ovdje dizao tambur. U cjelini, za razliku od bočnih apsida na trikonhosu u Bilicama, koje su promjerom uže od glavne, u Sutivanu su one šire od srednje apsida. K tome je memorija u Sutivanu tlocrtnim omjerima slična onima u Pridrugi i Bilicama, ali je u mjerama manja od njih, srodna trikonhosu u Korintiji na otoku Krku. U cjelini je, skupa s debljinom zidova, bila duga oko 14 metara, te ulaznim krakom široka oko 5,50 metara (sl. 18).

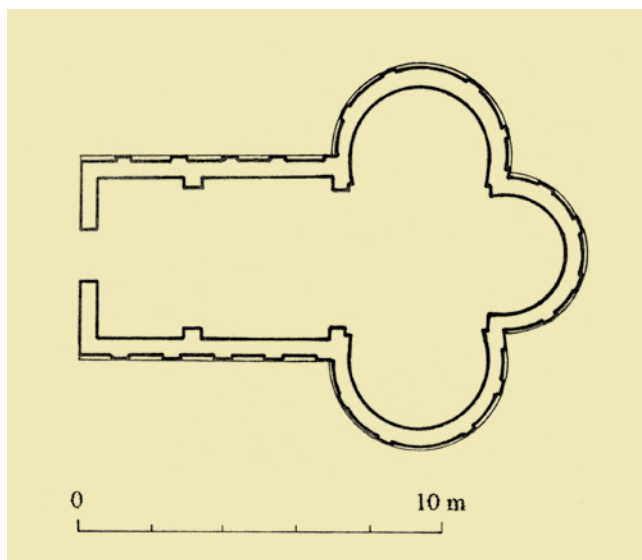

18. Trikonhos u Sutivanu na Braču, tlocrt, 5. st. (izvor: VEŽIĆ, P., 2005., 141)
Triconchal church at Sutivan on the island of Brač, ground plan, 5th century

Korintija

Ostaci trikonhosa u Korintiji na Krku, na sjeveru Dalmacije, nalaze se uz ruine nekadašnjeg utvrđenog antičkog naselja. Riječ je o skromnim ostacima ziđa koje svjedoči o trolisnoj građevini bez artikulacije oplošja na ulaznom kraku i apsidama.⁵³ Dakle, za razliku od prethodnih trikonhosa, ovaj nema lezene koje bi raščlanjivale vanjske plohe njegovih zidova, a čini se niti pilastre koji bi odvajali svetište od traveja u ulaznome kraku. K tome, dužina kraka nije poznata, te je upitno je li on imao proporcijski odnos s već opisanim trikonhosima. Svijetla širina kraka približno je 4,40 metara, a debljina zidova oko 0,60 metara. To

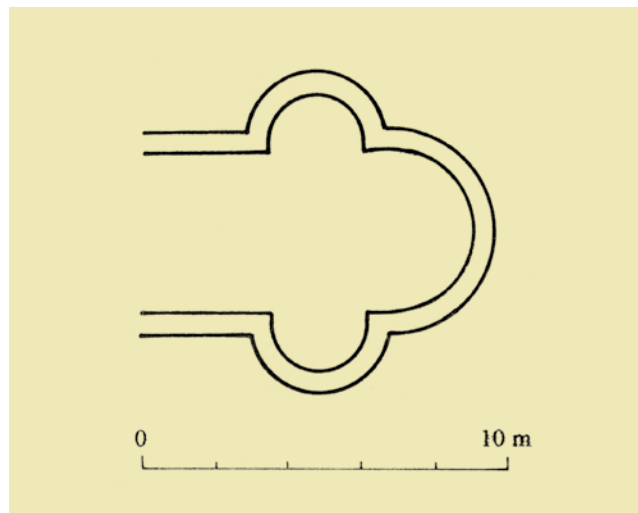

19. Trikonhos u Korintiji na Krku, tlocrt, 5.-6. st. (izvor: VEŽIĆ, P., 2005., 141)

Triconchal church at Korintija on the island of Krk, ground plan, 5th- 6th century

daje ukupnu širinu zamišljenom pročelju od približno 5,60 metara. Središnja apside na njemu promjerom je jednaka širini kraka, a dvije su bočne uže, pa svetište ima pravokutni, a ne kvadratni oblik. Promjer bočnih apsida je oko 2,80 metara. Sve tri apside zacijelo su natkrivale polukalotasti zidani svodovi, a ulazni krak možda drvena krovna konstrukcija (sl. 19).

Cim

Trikonhos se nalazio u jezgri kompleksne bazilike na lokalitetu *Crkvine* u Cimu kod Mostara.⁵⁴ Skromne ostatke cjeline sklopa otkrio je, temeljito istražio i opsežno opisao Tomo Anđelić, koji analizom nije izlučio iz njega prvobitni trolist, ali jest zapazio "da se u Cimu radi o dvije bazilike" te "da bi prvobitna crkva mogla potjecati iz druge pol. 4. ili prve pol. 5. stoljeća".⁵⁵ Ostaci trikonhosa zaista svjedoče o tlocrtu koji je oblikom i mjerama srodan prethodnima, ali za razliku od memorija

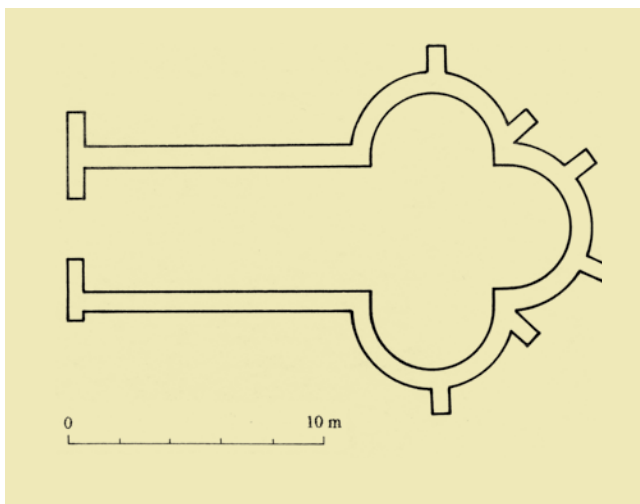

20. Trikonhos u Cimu, tlocrt, 5. st. (izvor: VEŽIĆ, P., 2005., 141)
Triconchal church at Cim, ground plan, 5th century

u Pridragi, Bilicama i Sutivanu, u naosu nema jasnih tragova artikulaciji zida koja bi krak dijelila u traveje. Oplošja apsida, pak, s vanjske strane podupirali su snažni kontrafori. Tragovi lezena nisu uočeni. Trikonhos se sastojao od dugoga ulaznog kraka i svetišta uokolo kojega su grupirane tri polukružne apside. Njih su natkrivali polukalotasti svodovi, a valja pretpostaviti da je iznad bio pravokutni tambur. Od otvora zna se tek za položaj portala na pročelju. Ukupnom dužinom memorija je gotovo jednaka onima u Pridragi i Bilicama, ali je širinom ulaznoga kraka uža od njih (sl. 20).

Radi naravi i vremena nastanka trikonhosa u Cimu valja istaknuti daljnja zapažanja Tome Anđelića. On za kamene ulomke uočava "da manji dio plastike pripada starijem vremenu". Među njima su i ulomci mramorne menze. Uz to "posebno je potrebno istaknuti sepulcrum reliquiarium (grob za moći) koji je otkriven ispod četvrtaste kamene ploče u centralnoj apside". Tu su pronađena četiri relikvijara: dva od bjelokosti, jedan u obliku kružne pikside i drugi u obliku kvadraste kutijice, te dva srebrna, oba u obliku kocke. Za one od bjelokosti autor pretpostavlja da su stariji i veže ih uz raniju crkvu, a srebrne datira u 5. stoljeće uz pomoć srodnih iz Pule i Grada (Italija). Sve to govori u prilog pretpostavci da je starija crkva zapravo trikonhos u jezgri kasnije nastale kompleksne bazilike u Cimu. U primarnoj namjeni vjerojatno je i ovaj, poput prethodno navedenih, bio samostalna memorija na području neke rustičke vile.⁵⁶

Založje

Čini se da isti prostorni i liturgijski razvoj ima i kompleksna bazilika u Založju kod Bihaća.⁵⁷ Radi se o građevini sačuvanoj u skromnim ostacima te u

izvještajima nazvanoj *Založje II*. Riječ je o trikonhosu koji se sastojao od ulaznog kraka, troapsidalnog svetišta te vjerojatno naknadno prigradenog nartekso i bočnih prostorija. Krak je u proporcijama kraći i širi od onoga u Cimu. Uokolo svetišta grupirane su tri oble apside, u tlocrtu nešto pliće od punog polukruga. K tome, srednja je promjerom uža od bočnih. Vjerojatno su ih natkrivali polukalotasti svodovi, a valja pretpostaviti da je iznad svetišta bio pravokutni tambur. Od otvora zna se samo za položaj vrata na pročelju (sl. 21).⁵⁸

* * *

Konačno, sve govori u prilog pretpostavci da su dalmatinski trikonhosi nastali kao slobodno stojeće sakralne građevine uz obližnje rustičke vile, te da su bili u funkciji memorija nepoznatih kršćanskih pokojnika

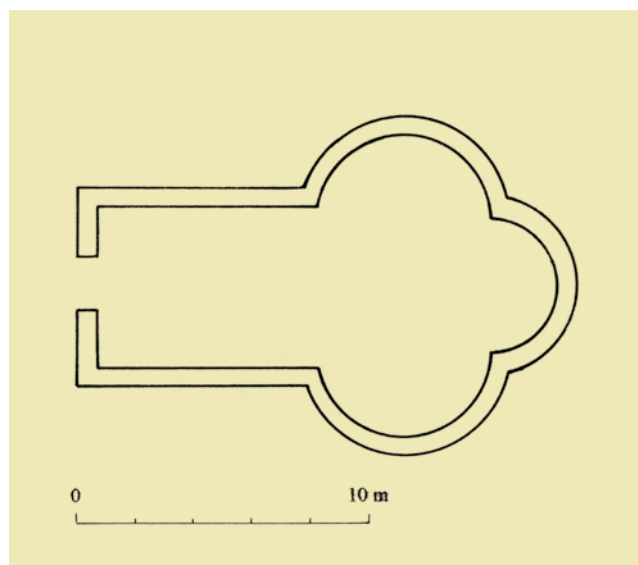

21. Trikonhos u Založju, tlocrt, 5.-6. st. (izvor: VEŽIĆ, P., 2005., 141)
Triconchal church at Založje, ground plan, 5-6th century

među kojima nije bilo mučenika, pa se na primjerima navedenih kapela ne može govoriti o martirijima. Dapače, ostala su nam nepoznata imena vlasnika rustičkih vila uz koje su podignuti trikonhosi, te je u načelu moguće pretpostaviti da su bili bogati zemljoposjednici iz dalmatinskih gradova. Trikonhosi su vjerojatno njihove memorije i ukopi članova njihovih porodica. Ulomci sarkofaga otkriveni uz ostatke memorija upućuju na takvu mogućnost. Povijesne okolnosti i stilske odlike arhitekture trikonhosa ukazuju na kasno 5. i rano 6. stoljeće kao vrijeme njihova vjerojatnog podizanja, to jest na doba koje je više ili manje prethodilo epohi bizantskoga cara Justinijana i njegove obnove Carstva i Crkve na Jadranu.

TRIKONHOSI KAO KOMPLEKSNE BAZILIKE

Uklapanjem u prsten naknadno prigradenih prostorija neki su trikonhosi pretvoreni u kompleksne bazilike, te tako od prvotne privatne memorije, postali kongregacijske crkve kršćanske zajednice, opremljene liturgijskim aneksima među kojima i krstionicom. O naravi tako preuređenih trikonhosa i novonastalih sklopova, s trolistom u prostornoj jezgri, posebno svjedoče upravo krstionice. One govore o valu većeg pokrštavanja ljudi što je vjerojatno i bio razlog za izgradnju takvih cjelina. Dakako, sličan su razvoj imali i ostali tipovi ranijih privatnih kapela u vrijeme podizanja crkava po modelu kompleksnih bazilika. Međutim, na području Dalmacije nema primjera takvih građevina prije justinijanovskoga razdoblja, ne prije druge trećine 6. stoljeća. Zacijelo tada dolazi do spomenutoga vala. S

njim su brojne starije crkve, pa tako i mnogi trikonhosi, postale jezgrom novih kompleksnih cjelina. Upravo na primjerima takvoga razvoja bilo je moguće utemeljeno govoriti o predjustinijanovskom porijeklu prvotnoga oblika dalmatinskih trikonhosa.

U literaturi postoji nekoliko naziva i tumačenja fenomena kompleksnih bazilika na našim prostorima. Dvojbeno je treba li takve građevine uopće nazivati bazilikama budući da u nutriini prostora nemaju arkature ni kolonade. Njihov naos dvoranski je jednobrodni prostor, *quadratum populi*, bogomolja vratima i prolazima povezana s okolnim aneksima namijenjenim za posebne liturgijske funkcije. U njima su narteks, katekumeneion, baptisterij, pastoforije i sl. S njima tlocrt ima izgled složene građevine, ili kompleksne crkve. Ipak, njen izvanjski oblik srodan je fizionomiji bazilike. Bočni prostori pokriveni su zajedničkim jednostrešnim krovom, a središnji među

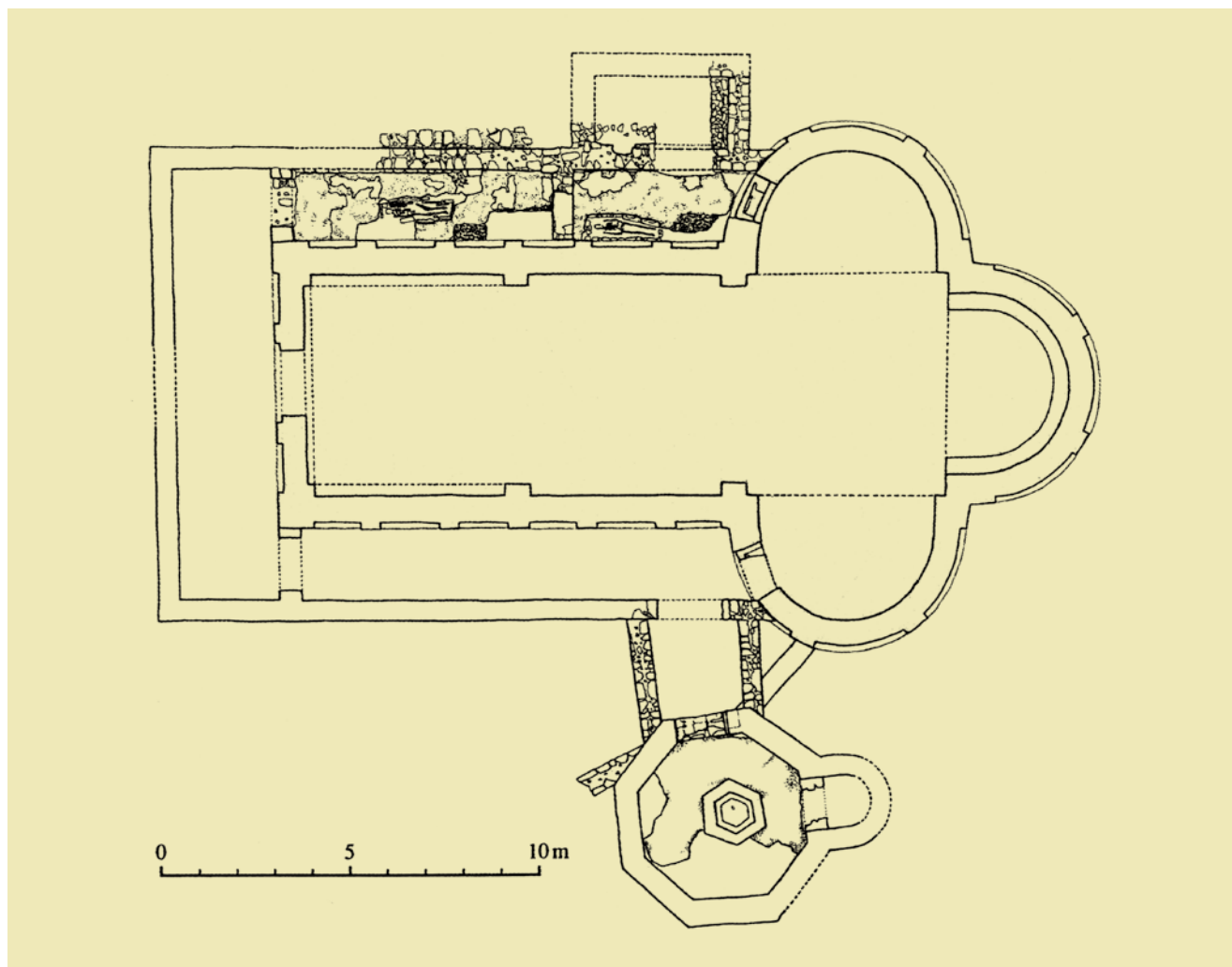

22. Kompleksna bazilika u Pridragi, tlocrt, 6. st. (izvor: VEŽIĆ, P., 2005., 87)

A compound basilica at Pridraga, ground plan, 6th century

njima dvostrešnim krovom. Taj je razinom viši od bočnih. Pod njim su prozori koji naosu daju tzv. bazilikalno svjetlo. Stoga mi se čini da naziv *kompleksne bazilike* za takav tip građevine u nas nije pogrešan i da se može koristiti ravnopravno s ostalima.

Tom tipu bazilikolike građevine, posebno onima na području Bosne i Hercegovine, prvi je veću pažnju posvetio Đuro Basler i nazvao ih “*bosanskim*” crkvama.⁵⁹ Potom je Nenad Cambi ukazao na mogućnost nastanka i širenja tog tipa *kompleksne crkve*, iz Narone kao regionalnoga centra. No, važnije od toga jest njegovo ukazivanje na egejski prostor kao ishodište samog tipa crkve.⁶⁰ To govori o grčkim utjecajima koje je moguće povezivati s naporima za obnovom carske i crkvene vlasti na području kasnoantičke Dalmacije u vrijeme cara Justinijana.⁶¹ Upravo u tim prilikama, vjerujem, kriju se razlozi izgradnje relativno brojnih građevina takve vrste na tom prostoru, ali i pretvaranja starijih manjih crkava, pa s njima i trikonhosa, u kompleksne bazilike.⁶² Oni su bili možda posebno pogodni za antifonijsko pjevanje u liturgiji ranoga kršćanstva i ranobizantskog vremena.⁶³

Za spoznaju pretvaranja privatne memorije u crkvu zajednice vjernika važno je saznanje o naknadno prigradenim aneksima uz raniju kapelu. Posebno su važne prigradene pastoforije te s njima baptisterij. Upravo po tome možemo “čitati” prerastanje prvotne memorije u potonju župnu crkvu, sjedište seoske zajednice, odnosno *ecclesiae*, koju predvodi lokalni klerik, arhiepiskop ili korepiskop, koga imenuje biskup iz obližnjeg grada.⁶⁴

Uz ostatke trikonhosa u Korintiji na Krku, ili onoga u Sutivanu na Braču, nisu otkriveni značajniji tragovi aneksa, pa za njih nije moguće sa sigurnošću kazati jesu li naknado postale kongregacijske crkve za okupljanje šire zajednice kršćana na području rustičke vile. Međutim, za ostale primjere ranokršćanskih trikonhosa na tlu kasnoantičke Dalmacije, posebno onih u Pridragi i Bilicama, bjelodano je da su s naknadnim prigradnjama postali župne crkve okolnih sela.

Pridraga

Možda najbolje argumente za razumijevanje prerastanja trikonhosa kao privatne memorije u kompleksnu baziliku kao javnu crkvu, već tijekom ranokršćanskog razdoblja, pruža kasnoantička slojevitost upravo crkve Sv. Martina u Pridragi.⁶⁵ Tamo se jasno vidi kako je izvorni trolist s triju strana naknadno obgrljen prigradenim prostorijama. Njihovo zide ni na jednome mjestu nije organski povezano sa zidovima trikonhosa. Svugdje je tek prislonjeno uz njegovo oplošje. Stoga između trikonhosa i prislonjenih zidova aneksa stoje dilatacije. Uz pročelje je prigraden narteks. Očuvan je tek u najnižem sloju temelja dovoljnom samo za ocrtavanje perimetra i to bez tragova



23. Arheološki ostaci krstionice u Pridragi, 6. st. (foto: P. Vežić)
Archeological remains of the Pridraga baptistery, 6th century

ulazu, koji je vodio u narteks. Uz bokove su prislonjeni aneksi i prolazi koji ih povezuju s narteksom. Zidovi su sačuvani nešto bolje na sjevernoj strani negoli na južnoj. Mjestimično su očuvani i preko 0,5 metara nad temeljima, ali nije sigurno do koje su mjere ukupno sezali u visinu. Nije isključena mogućnost da su bili visoki i tako u punom volumenu zatvarali prigradene prostore. Međutim, jednako je tako otvorena i mogućnost da su bili niski, možda tek kao parapeti za stupove bočnih trijemova, te skupa s narteksom funkcionirali kao svojevrsan vanjski ophod, deambulatorij za procesije u zasebnim liturgijskim činima.⁶⁶ Za komunikaciju s aneksima otvorena su nova vrata na boku sjeverne i južne apside. Ona su omogućila kružni tok kretanja uokolo memorije, u kojoj su možda i nadalje njegovane funerarne tradicije stare memorije. Prag vrata na sjevernoj apsidi i ulomak onoga na južnoj očuvani su još uvijek *in situ*. Njihova prednja ploha oblinom prati oblinu apside. Uz prostoriju na sjevernoj strani zide ukazuje na daljnje širenje sklopa u predjelu koji još nije do kraja istražen. Ipak, tamo je ustanovljena pastoforija koja se širi na sjevernu stranu. Uz prostoriju na južnoj, pak, otvara se predvorje baptisterija, tzv. *prothyron*, prilaz krstionici. Baptisterij je složenija prigradnja oktogonalnog

tlocrta s ulazom na sjevernoj strani. Tu su do danas sačuvani prag vrata i ulomak lijevog dovratnika, oba u trošnu stanju. Posred krstionice stoji šesterostrana *piscina*, krsni zdenac sa zidanim parapetom donekle izdignutim iznad razine poda i bazenom ukopanim u dubinu poda. S unutrašnje strane zdenac ima u cijelome opsegu jednu stubu za silaženje na dno pISCINE. Na istočnoj strani uz krstionicu je naknadno prigradena malena polukružna apsida (sl. 22 i 23).⁶⁷

Bilice

Trikonhos u Bilicama također je stekao prsten novih prigradnja, izgleda čak u dva maha, kako je to uočio već Luka Jelić.⁶⁸ Naime, čini se da su najprije prigradeni bočni krakovi, a tek potom prostorije zapadno do njih i narteks na pročelju. Sjeverni krak je pastoforija trapezoidnoga tlocrta prislonjena uz bok sjeverne apsida. U njoj su na boku

probijena nova vrata, kao i u Pridragi, a radi komunikacije pastoforije sa svetištem crkve. Slično se dogodilo na južnoj strani gdje je prigraden baptisterij s kružnom piscinom ukopanom u podu. Zidovi jednoga i drugog kraka imaju vanjsko oplošje raščlanjeno lezenama. S tako postavljenim prigradnjama prvotni je trikonhos stekao križnu formu.⁶⁹ Međutim, naknadno su do krakova prislonjene nove prostorije povezane s narteksom na pročelju te se naos, poput onoga u Pridragi, našao posve obuhvaćen u prstenu prigradnja. Ipak, one nisu tvorile deambulatorij, makar ne u punome krugu. Naime, tek je baptisterij vratima povezan s prigradenom prostorijom na zapadnoj strani, a preko nje s narteksom i prostorom na sjevernoj strani, ali pastoforija na toj strani nije bila otvorena prema njima pa se ne može govoriti o ophodnome hodniku u punome opsegu uokolo naosa.⁷⁰ Ipak, cjelina je stekla izgled i sadržaje posve srodne onima u kompleksu crkve Sv. Martina u Pridragi (sl. 24).

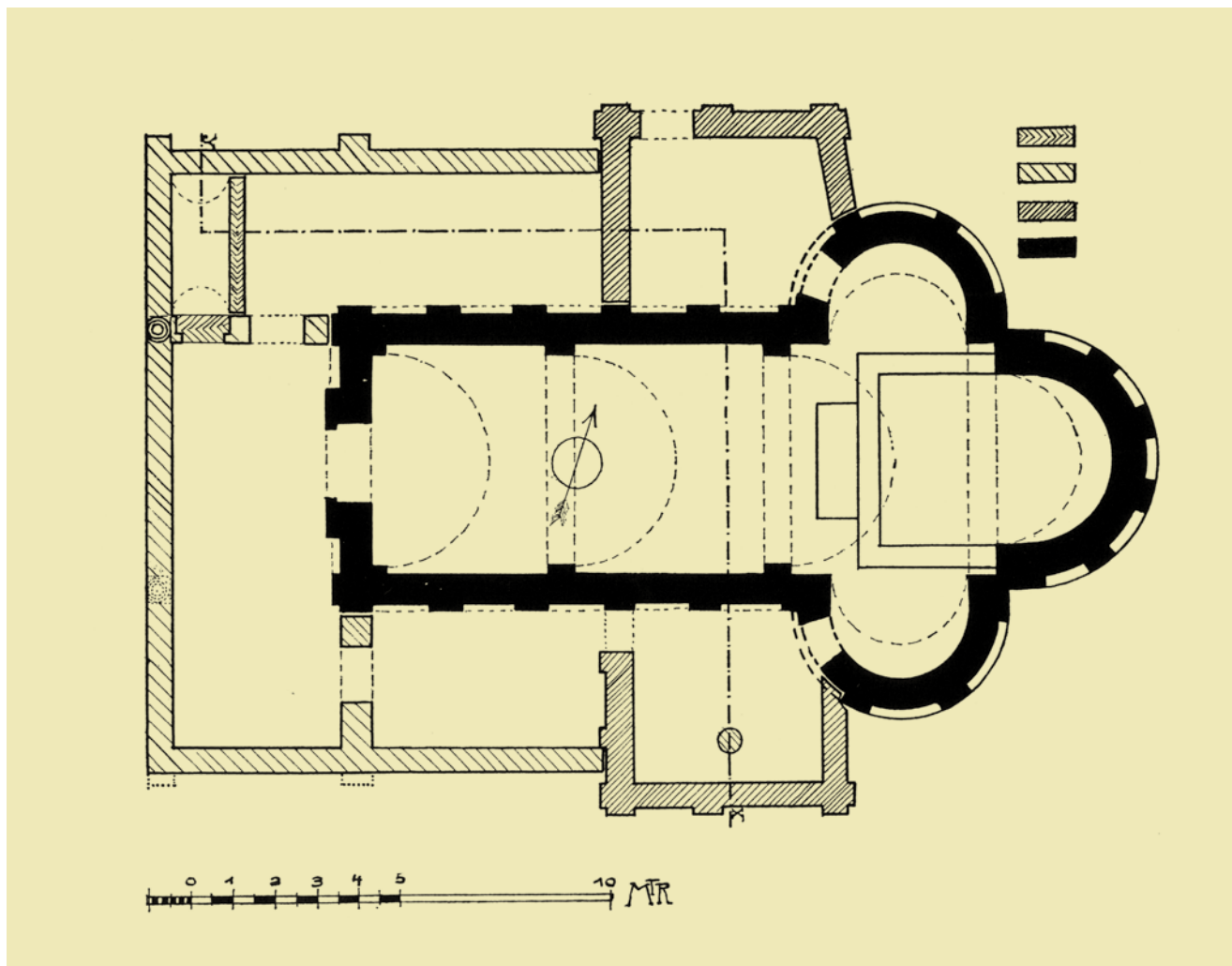

24. Kompleksna bazilika u Bilicama, tlocrt, 6. st. (izvor: GUNJAČA, Z., 1978., 72)

Complex basilica at Bilice, ground plan, 6th century

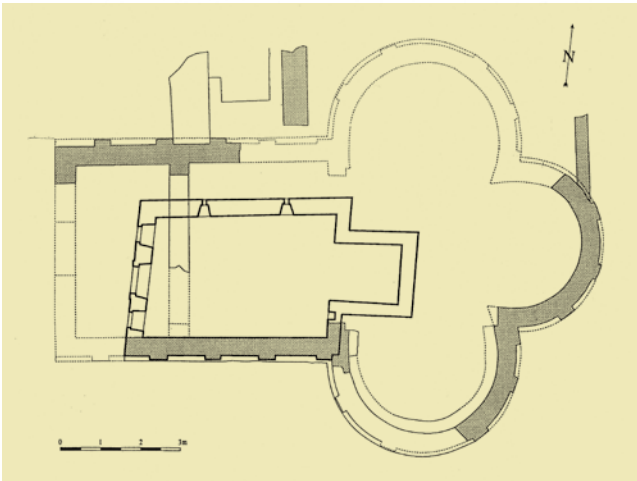

25. Trikonhos u Sutivanu na Braču, tlocrt, 6. st. (izvor: DOMANČIĆ, D., 1994., 66)

Triconchal church at Sutivan on the island of Brač

Sutivan

Tek skromni ostaci zidova izvan perimetra izvornoga trikonhosa i dio spomenutih subseleja prigradenih uz oblinu južne apside ukazuju na mogućnost naknadnog korištenja i tog trolista kao kompleksne bazilike, možda u funkciji nekog samostana, na što ukazuje naziv lokaliteta: *Mostir* (sl. 25).⁷¹

Cim

Na razini tlocrtne organizacije prostora, nastale s prigradenim strukturama opisanih sklopova, neobično je sličan izgled trikonhosa otkrivenog u Cimu kod Mostara. Po svemu sudeći i tamo je trikonhos naknadno pretvoren u kompleksnu baziliku. Nažalost, u izvještaju koji govori o ostacima građevine nije posvećena posebna pažnja dilatacijama između starijeg i novijeg sloja zidova u cjelini građevine. Ipak, poput prethodnih primjera čini se da je i trikonhos u Cimu stekao prsten novih prigradnja

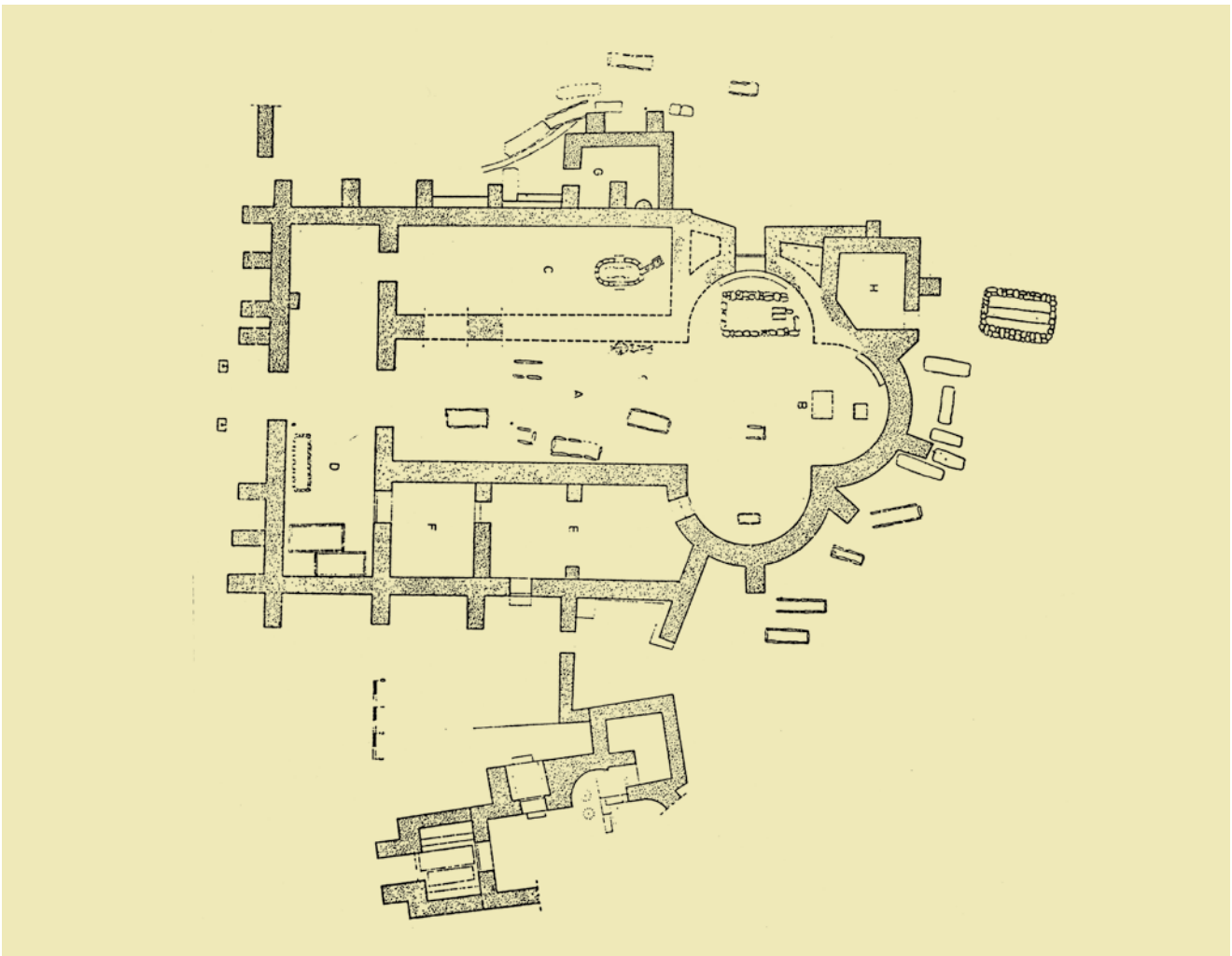

26. Kompleksna bazilika u Cimu, tlocrt, 6. st. (izvor: ANĐELIĆ, T., 1980., 259)

Complex basilica at Cim, ground plan, 6th century

koje su s vanjske strane obgrlile naos. Ispred pročelja podignut je narteks. Zanimljivo je da kontrafori s vanjske strane podupiru zidove nartekse i aneksa.⁷² Narteks ima relativno uzak prolaz postavljen točno u osi s portalom na ulaznome kraku. Uz bokove naosa, u punoj dužini s njegove jedne i druge strane, prigraden je niz liturgijskih prostorija povezanih s narteksom. Baptisterij s ovalnom piscinom, ukopanom u pod, izgrađen je na sjevernoj strani, a pastoforije su na južnoj.⁷³ Zacijelo su tada radi veze sa svetištem na boku južne apside otvorena nova vrata. Valja pretpostaviti da je isto bilo i na sjevernoj strani, te da na primjeru Cima, jednako kao u Pridragi, imamo prsten novih međusobno prohodnih prostorija koje omogućavaju kružni tok uokolo memorije, nešto poput deambulatorija. U njoj su uz nove liturgijske funkcije kongregacijske crkve vjerojatno i nadalje njegovane stare funerarne tradicije iz vremena prvotne memorije (sl. 26).⁷⁴

Založje

Srodnu opću prostornu strukturu imala je i kompleksna bazilika otkrivena u skromnim ostacima u Založju kod Bihaća, tzv. *Založje II*. Ni u tom slučaju nije poklonjena pažnja mogućoj kronološkoj razlici u nastanku pojedinih dijelova građevine.⁷⁵ Ipak, indicije upućuju na isti zaključak, mada je na ostacima građevine dokumentirano manje tragova. Ponajviše sama prostorna struktura, sa svetištem uz koje su grupirane tri polukružne apside, ukazuje na prvotnu memoriju. Pritom je važan i podatak koji donosi Đuro Basler po kome je i ova crkva imala "kasnije dozidanu krstionicu"⁷⁶, što ukazuje na naknadno stečen status kongregacijske crkve s kojom je mogla dobiti narteks i bočne prostorije (sl. 27).

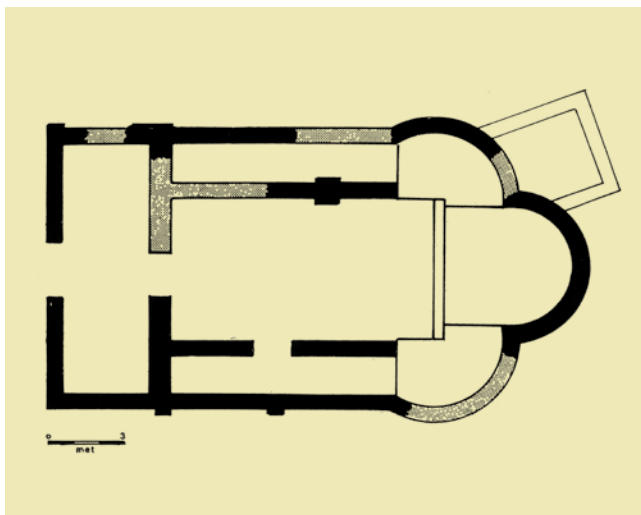

27. Kompleksna bazilika u Založju, tlocrt, 6. st. (izvor: BASLER, Đ., 1972., 22)

Complex basilica at Založje, ground plan, 6th century

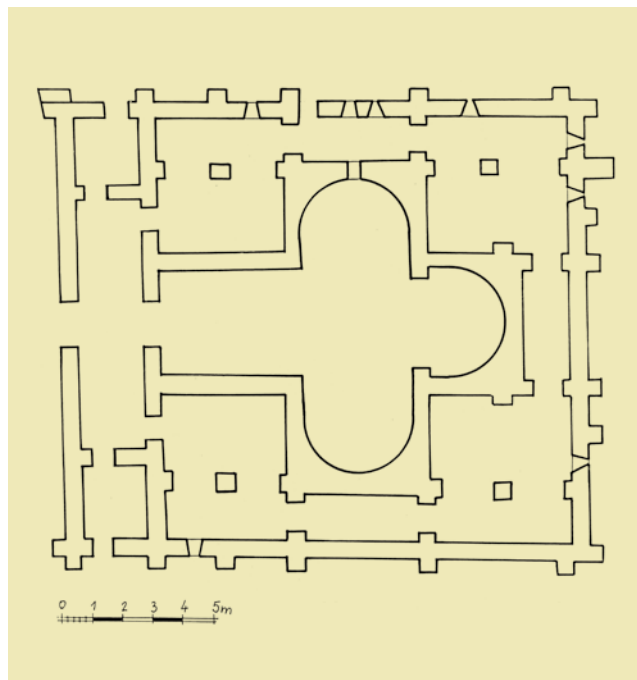

28. Kompleksna bazilika u Gatima, tlocrt, 6. st. (izvor: JELIČIĆ, J., 1994., 46)

Complex basilica at Gata, ground plan, 6th century

Gata

Čini se da je i cela trihora u Gatima naknadno stekla prsten prostorija uokolo prvotne jezgre. One skupa s narteksom zatvaraju pravokutni perimetar približne veličine 17,50 x 15 metara, pojačan kontraforima s vanjske strane. Bez nartekse sklop bi imao kvadratni perimetar. U njemu je u svakom kvadrantu među krakovima prvotne cele prigradena po jedna prostorija sa zidanim stupom u sredini, i maleni hodnik među prostorijama. Taj ih povezuje u zajednički prsten, te tako tvori svojevrstan deambulatorij. On je zacijelo bio povezan s narteksom. Narteks, pak, u dnu s jedne i druge strane ima malenu kvadratnu prostoriju. S južne vanjske strane prigradene su stepenice, malo odvojene od nartekse. Za njih Jasna Jeličić pretpostavlja da su vodile na galeriju crkve. No, čini se da je riječ o stubištu koje vodi na kat profane građevine s južne strane crkve. Druga profana građevina nalazila se sa sjeverne strane. Zanimljivo je da su obje naprosto sraštene sa sakralnim sklopom te izravno povezane s njim kroz upravo spomenute prostorije u narteksu. S preuređenjem prvotne cele u njenom je svetištu postavljena nova menza s konfesijom u stipesu,⁷⁷ ali iznad grobića koji se tu nalazio vjerojatno i prije pregrađivanja prvotne memorije, slobodno stojeće trihore, u potonju kompleksnu crkvu (sl. 28).⁷⁸

PREDROMANIČKI POLIKONHOSI

Izgradnjom kompleksnih bazilika sa starijim trikonhosom u jezgri crkve na većem broju opisanih građevina u Dalmaciji zamrla je prvotna funkcija privatne memorije. Tek se za spomenuti trikonhos u Korintiji na Krku, možda i onaj u Sutivanu na Braču, može nagađati da je ipak donekle nastavio funkciju prvotne kapele, vjerojatno do ranoga srednjeg vijeka. No, to ne znači da je u Dalmaciji nestala ideja o trikonhalnoj memoriji u vremenima koja su slijedila. Naime, tri apside grupirane uza svetište imaju i neke rotunde iz ranoga srednjeg vijeka. Naravno, one se tipološki bitno razlikuju od ranokršćanskih trolista. Ipak, možda je moguće i u njihovim oblicima, makar uvjetno, preko grupacije apsida uz svetište i kroz samu funkciju građevine, prepoznavati tradiciju ranijih *cella trichora*. Najpoznatija među rotondama monumentalna je crkva Sv. Donata u Zadru, ali jednaku formu svetišta s tri grupirane apside imaju i dalmatinski šesterolisti te osmerolist u Ošlju.⁷⁹ Pritom je važno naglasiti da sve one, kao ni ranokršćanski trikonhosi u prvotnom obliku, nisu imale funkciju kongregacijske crkve nego privatne memorije ili mauzoleja.⁸⁰ Drugu skupinu predromaničkih trikonhosa u Dalmaciji čini crkva Sv. Spasa na Vrele Cetine i crkva na Lopuškoj glavici kod Knina. Jednu i drugu karakteriziraju obli kontrafori raspoređeni s vanjske strane po obodu građevine. Dakle, tijekom ranoga srednjeg vijeka u Dalmaciji i na tlu hrvatske države i dalje je bila živa ideja o trolisnim svetištima, iskazana na osebujan način u primjerima morfološki različitih crkava koje čine spomenute dvije grupe.

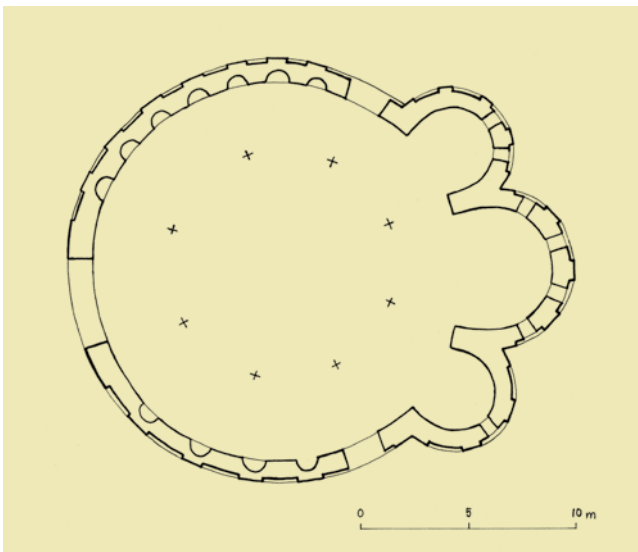

29. Rotonda Sv. Donata u Zadru, tlocrt, druga polovina 8. st. (izvor: VEŽIĆ, P., 2002a., 70)

Rotunda of St. Donatus in Zadar, ground plan, second half of the 8th century

Sv. Donat u Zadru

Crkva Sv. Donata dugo je predmet interesa povjesničara umjetnosti i arhitekture. Od 19. stoljeća do sada napisana je zaista opsežna literatura o njoj.⁸¹ Međutim, tek su novija konzervatorska istraživanja pokazala ukupnu prostornu slojevitost njezine strukture. Začetak u njoj činila je



30. Rotonda Sv. Donata u Zadru, 8. i 9. st. (izvor: VEŽIĆ, P., 2002a., 86)
Rotunda of St. Donatus in Zadar, 8th and 9th centuries

prvotna slobodno stojeća rotunda. Nju tvori složena prostorna kompozicija s kružnom jezgrom i prstenastim ophodom uokolo, te tri polukružne, točnije potkovaste apside, radijalno postavljene i grupirane na istočnoj strani ophoda. Nad središnjim prostorom vjerojatno se trebala uzdizati kupola, ali je isto tako mogao stajati i samo tambur s drvenom krovnom građom. Čini se da su zidani obli svod i drvena krovna konstrukcija nad njim prekrivali prstenasti ophod, to jest deambulatorij rotunde. O drvenoj konstrukciji svjedoče njezine ponovno upotrijebljene grede koje su otkrivene u podu kasnije izgrađenoga matroneja (galerije) u preuređenoj rotondi. Kameni polukalotasti svodovi nad apsidama, pak, sačuvani su do danas. Sačuvan je i obli zid vanjskoga prstena na koji se nadovezuju tri apside. Zid je iznutra raščlanjen nizom

od jedanaest polukružnih niša, a izvana lezenama koje slijede raspored niša. Lezene su i na vanjskome oplošju apsida. Unutrašnji prsten nije sačuvan. Glavna vrata stoje sučelice svetištu, a bočna su lijevo i desno do njega. Prema odlikama arhitekture čini se da je rotunda nastala tijekom druge polovine 8. stoljeća.⁸² Potom je, vjerojatno u vrijeme zadarskoga biskupa Donata, za prvih desetljeća 9. stoljeća, pretvorena u kompleksnu rotundu s galerijom. Na njoj je ponovljen radijalni raspored triju apsida nad onima u donjem dijelu rotonde (sl. 29 i 30).⁸³

Dalmatinski šesterolisti

Riječ je o skupini koju su tvorile oblikom i veličinom međusobno vrlo srodne građevine, njih desetak, od kojih je u većim ili manjim ostacima očuvano zide njih sedam, a osma je gotovo u cijelosti sačuvana. Sve imaju

zajedničke tipološke odlike,⁸⁴ prostornu strukturu koja ih čini neobično sličnima s unutrašnjim prostorom ranokršćanskoga baptisterija u Zadru. Najviše ih je i okupljeno upravo oko Zadra.⁸⁵ Međutim, grupa se rasprostire na području današnje Dalmacije, i to od Zadra do Splita, po čemu ih i nazivam dalmatinskima. Tek je jedan izvan toga područja, na tlu Bosne, u Rogačićima nedaleko Sarajeva.⁸⁶ Prostornu strukturu svih šesterolista karakterizira kružna jezgra oko koje su okupljene radijalno postavljene apside, njih šest. Tri prednje funkcioniraju kao lađa, a tri stražnje kao svetište. Između lađe i svetišta stajala je ograda, u tragovima sačuvana kod većine šesterolista. Apside su natkrivali polukulatisti svodovi, dok se nad jezgrom dizao tambur s kupolom. Svetište po svojim morfološkim odlikama podsjeća na svetište u rotondi Sv. Donata u Zadru. Dodatnu srodnost s njom

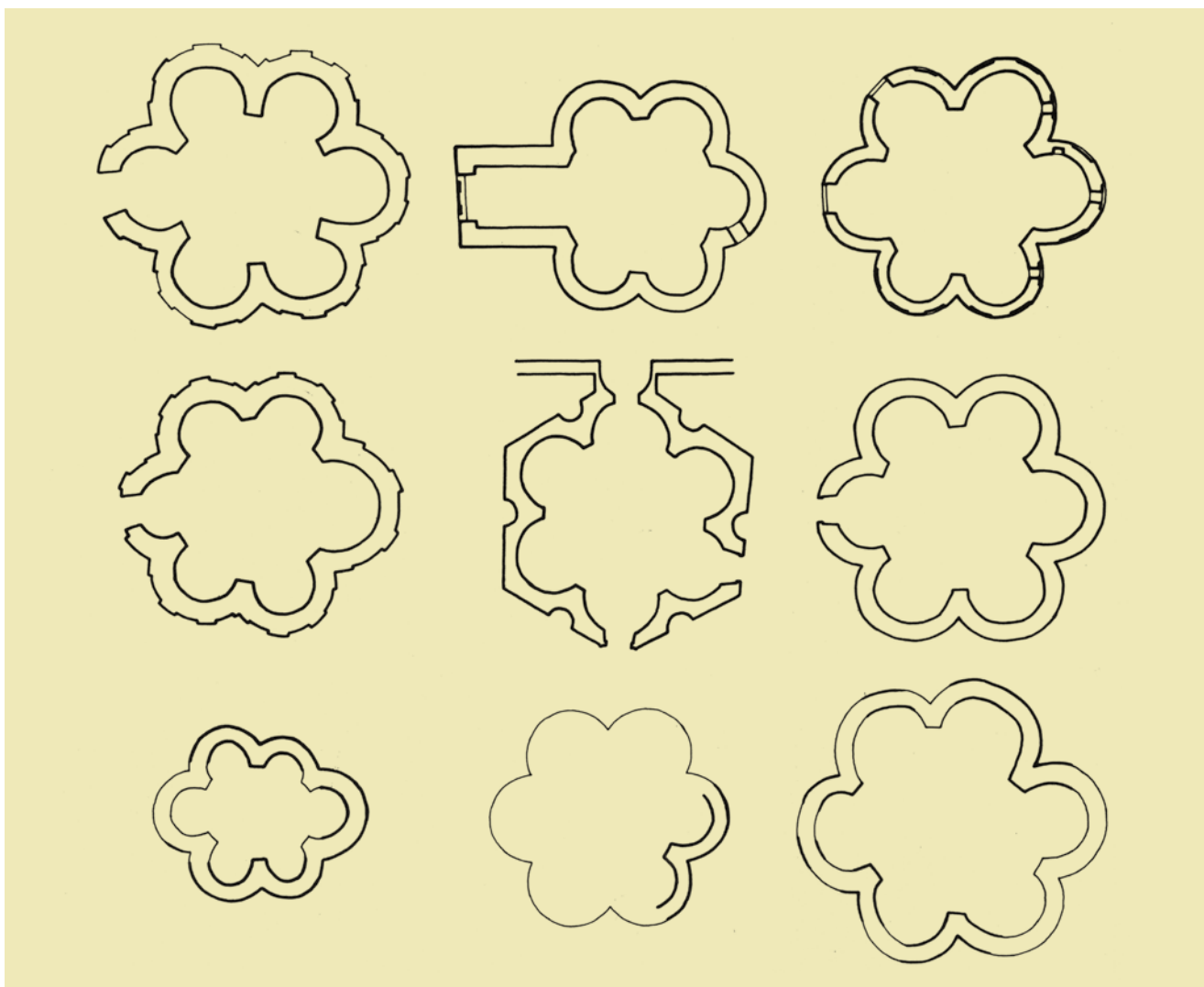

31. Dalmatinski šesterolisti, 9. st. (izvor: VEŽIĆ, P., 1991., 21)

Dalmatian hexaconchal churches, 9th century



32. Crkvica Sv. Trojice u Splitu, 8./9. st. (foto: P. Vežić)
Church of St. Trinity in Split, 8th/9th century

tvore lezene s plitkim nišama na vanjskom oplošju četiri šesterolista: Sv. Mihovil u Pridragi,⁸⁷ šesterolist u Kašiću,⁸⁸ Sv. Marija u Trogiru⁸⁹ i Sv. Trojica u Splitu.⁹⁰ Potonja je uz sva stradanja, ali i popravljana tijekom stoljeća, ipak sačuvana, čak ponovno u liturgijskim funkcijama. Osim nje dokumentacijom bijaše zabilježena kao cijela u prostoru i crkva Sv. Marije u Trogiru.⁹¹ O ostalima govore veći ili manji fizički ostaci koji čuvaju zapravo tek njihovu tlocrtnu veličinu i oblik (sl. 31 i 32).

Uz svekoliki interes za morfološkim odlikama šesterolista istraživači su relativno kasno postavili i problem njihovih liturgijskih funkcija. Prvi je Igor Fisković pretpostavio da su neki među njima zapravo memorije.⁹² Zasebnu studiju na tu temu izradio je Miljenko Jurković zaključujući kako se funkcije u šesterolistima "jasno iskazuju kao memorijalne, u različitim varijantama ... mauzoleja, dakle funerarnih funkcija, i memorijalnih kapela, do samostanskih oratorija i privatnih kapela".⁹³ Na takvom tumačenju moguće je graditi daljnju pretpostavku da su dalmatinski šesterolisti, unatoč svim tipološkim razlikama u odnosu na ranokršćanske trikonhose, zapravo novi prostorni oblik za staru funkciju memorijalne kapele s tri apside grupirane uz svetište. Samo po tome su srodne

s trikonhosima. Ipak, to je dovoljno da se i o njima može govoriti također kao o trikonhalnim memorijama, ali, u odnosu na ranokršćanske, u posve novoj arhitektonskoj kompoziciji koju čine šesterolisne građevine. Dakako, ni one nisu izgrađene sve u istom trenu, ali morfološke odlike njihova prostora i artikulacije, srodne zadarskim predloščima, ukazuju da je taj oblik nastao vjerojatno potkraj 8. ili početkom 9. stoljeća, a i stilske odlike kamene plastike iz većine šesterolista (i trikonhosa s oblim kontraforima o kojima će u nastavku biti riječi), govore o 9. stoljeću kao vremenu njihova podizanja i opremanja.⁹⁴ Valja naglasiti da šesterolisti općenito predstavljaju karakterističan arhitektonski oblik kapele svojstvene gradovima bizantske Dalmacije (Zadar, Trogir, Split), te da su očito s kulturnim utjecajima, kao zaseban tip sakralne građevine, preneseni iz njih na tlo hrvatskog dukata u zaleđu romanskih gradova.

Rotonda u Ošlju

U skupinu s opisanim centralnim građevinama moguće je pribrojiti i rotundu u Ošlju. Riječ je o poznatome osmerolistu u kome je oko kružne jezgre radijalno raspoređeno osam potkovastih apsida. Zacijelo su bile natkrivene polukalotastim svodovima, a jezgra među njima kružnim tamburom s kupolom. Tri apside grupirane su uz svetište na istočnoj strani. Sučelice njemu su vrata, a njima s lijeve i desne strane po jedna obla niša upisana u debljinu zida. U tjemenu dijelu svake apsida nalazi se po jedan uski prozor. U izvornome obliku čini se da je pred vratima memorije bio polukružni vestibul. Oplošje s vanjske strane ziđa raščlanjuju lezene s plitkim nišama. Čini se da je memorija nastala u prvim desetljećima 10. stoljeća (sl. 33 i 34).⁹⁵

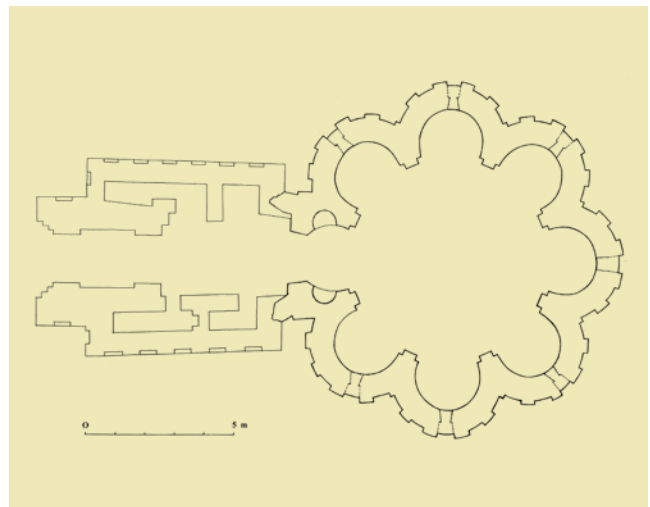

33. Rotonda u Ošlju, tlocrt, 10. st. (izvor: VEŽIĆ, P., 2002b., 225)
Rotonda at Ošlje, ground plan, 10th century



34. Arheološki ostaci rotunde u Ošlju, 10. st. (foto: P. Vežić)

Archeological remains of the Ošlje rotunda, 10th century

Trikonhosi s oblikom kontraforima

Za razliku od opisanih centralnih građevina koje tvore posve originalne arhitektonske kompozicije s troapsidnim svetištem, po čemu se tek donekle mogu uspoređivati s ranokršćanskim trikonhosima, dva predromanička trikonhosa predstavljaju također originalnu prostornu kompoziciju, ali na prvi pogled srodnu upravo ranokršćanskima. Ipak, pomnijom analizom pokazuju se različitima u odnosu na njih, prije svega rasponom naosa koji je znatno širi od promjera srednje apside.

Prva je Ivanka Nikolajević ukazala na mogućnost ranokršćanskoga uzora u oblicima crkve Sv. Spasa na Vrelu Cetine i crkve nepoznata titulara s Lopuške glavice kod Knina.⁹⁶ Zatim su o tome pisali Tomislav Marasović, Zlatko Gunjača i Željko Rapanić.⁹⁷ Gunjača je ukazao na sličnosti i razlike u oblikovanju troapsidnog svetišta kod ranokršćanskih i ranosrednjovjekovnih građevina.⁹⁸ Oba trikonhosa imaju oble kontrafore po vanjskome opsegu, odliku koja ih čvrsto veže uz širu skupinu stilski srodnih građevina koje je Ivo Petricioli utemeljeno datirao u 9. stoljeće.⁹⁹ K tome, predromanički trikonhosi imaju bočne konhe radijalno postavljene u odnosu na uzdužnu os, što

je uočio i naglasio Miljenko Jurković,¹⁰⁰ a ne pod pravim kutom kako je to na ranokršćanskim primjerima. Ipak, genezu je, uvažavajući te razlike, prihvatio i Ivo Petricioli.¹⁰¹ Oba trikonhosa nedavno su u opsežnoj zajedničkoj studiji obradili Ante Milošević i Željko Peković.¹⁰²

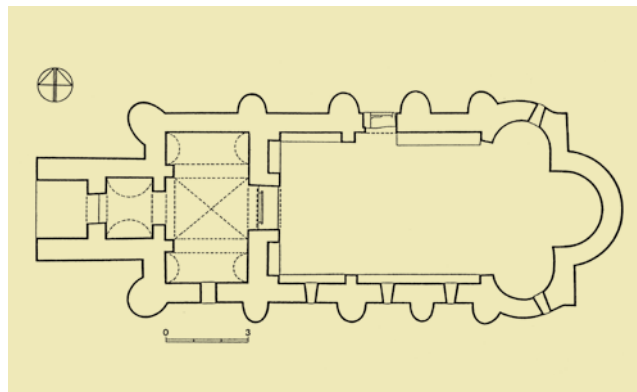

35. Trikonhos Sv. Spasa u Vrh Rici kod Knina, tlocrt, 9. st. (izvor: KATALOG, 1992., kat. jed. 18)

Triconchal church of Holy Saviour at Vrh Rika near Knin, ground plan, 9th century

Sv. Spas na vrelu Cetine

Crkva ima naglašenu longitudinalnost koju tvori po uzdužnoj osi složeni *westwerk* s protironom, tornjem i nartekсом u prednjemu dijelu građevine, te naosom i troapsidnim svetištem u stražnjemu. Pritom se protiron i toranj nalaze ispred nartekса i znatno su uži od njega i naosa. Iznad nartekса je loža rastvorena prema naosu. Ona se skupa s nartekсом i naosom nalazila pod zajedničkim krovom crkve. Pred njom se, srašten s nartekсом i ložom, diže visoki toranj sačuvan do danas. Naos je zidanim pilastrima podijeljen u prednji i stražnji travaj. Prednji je kraći, a stražnji je duži. Ograda svetišta odvajala je naos od trolisnoga prezbiterija u kojem su apside bile natkrivene polukalotama. Međutim, teško je pretpostaviti kako je bio natkriven svetišni prostor među apsidama i gdje je bio začelni zid crkve. Po izvanjskome oplošju ziđa raspoređeni su masivni obli kontrafori (sl. 35 i 36).¹⁰³

Važnu mogućnost za daljnja proučavanja te građevine, ali i ove teme, predstavlja pretpostavka da je crkva Sv. Spasa nastala zapravo kao privatna crkva sagrađena na imanju vrličkog župana Gostihe (*Gastica*) koji je s crkvom dao podići i ogradu svetišta u njoj, o čemu svjedoči kamena greda te natpis s imenom župana.¹⁰⁴



36. Arheološki ostaci trikonhosa Sv. Spasa u Vrh Rici, 9. st. (foto: P. Vežić)
Archeological remains of the triconchal church of the Holy Saviour at Vrh Rika, 9th century

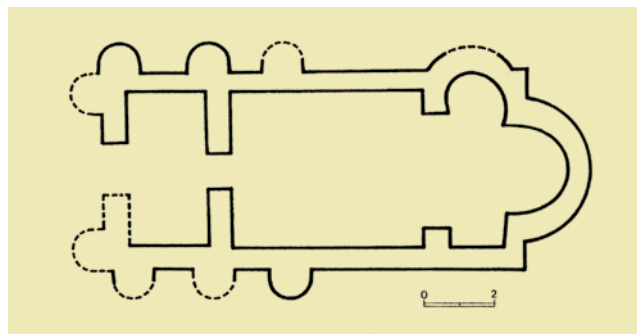

37. Triconchos na Lopuškoj glavici kod Knina, tlocrt, 9. st. (izvor: KATALOG, 1992., kat. jed. 10)

Triconchal church at Lopuška glavica near Knin, ground plan, 9th century

Crkva na Lopuškoj glavici u Biskupiji kod Knina

Crkva je bila znatno manja od Sv. Spasa. Sačuvana je tek u temeljima. U prednjem je dijelu imala nartekсs jednako širok kao i naos, a u stražnjemu trolisno svetište s glavnom apsidom znatno užom od širine naosa (sl. 37).¹⁰⁵

ROMANIČKI TROLISTI

Novu skupinu troapsidnih građevina tvore romanički trolisti na području nekadašnje Donje Dalmacije i stare hrvatske države. Riječ je o malenim kapelama koje tipološki možemo tumačiti kao vrstu polikonhosa, ili, pak, građevina križne osnove (čak rotonda, kao što ponekad nazivamo predromaničke šesteroliste ili osmeroliste). Ipak, naziv trolist možda ponajbolje ocrtava suštinu njihova oblika i naše predodžbe o njemu. Riječ je o kapelama koje imaju stvarno križni tlocrt, ali su u njemu, kao i na spomenutim ranokršćanskim celama, zaista tri oble apside okupljene uokolo kvadratne prostorne jezgre. Na primjeru crkvice Sv. Nikole kod Nina već je Dušan Jelovina uočio kako je njena "tlocrtna osnova trolist, a svodovi oblikuju četverolist".¹⁰⁶ U prednjem dijelu kratki je pačetvorinasti ulazni krak s vratima na pročelju, a u stražnjem su tri oble apside. U osi svake je maleni prozor. Plitke lezene s impostom u vrhu raščlanjuju čeone plohe ziđa među apsidama. One su natkrivene polukalotama. Nad jezgrom, pak, diže se kupola u kružnom tamburu. Pod njom su u križ postavljene pojasnice oslonjene na imposte te svojim blokovima ugrađene u svod, kao i lezene pod njima u zid. Pojasnice, zapravo rebra sraštena sa svodom, prekrivaju pandative pod kupolom.¹⁰⁷ Pravokutni ulazni krak pokriva dvostrešni krov, oble apside polustožasti krov, a kružni tambur pokriva stožasti krov. Stilske odlike na tim građevinama govore o ranim oblicima romaničke arhitekture 12. stoljeća. Istraživači na njih ukazuju i kada je u pitanju forma srodnih građevina na području Gornje

Dalmacije, u srednjem vijeku već Duklje. O dva najpoznatija romanička trikonhosa, crkvi Sv. Krševana na Krku i crkvi Sv. Nikole ispred Nina, postoji opsežna literatura. Najvažniju studiju o njima, s razradom pitanja stilske i vremenske pripadnosti, izradio je Ivo Petricioli smjestivši uvjerljivo oba u romaničku arhitekturu i datiravši ih u 12. stoljeće.¹⁰⁸ Ipak, time sam fenomen njihove forme i funkcije nije tretiran u širem krugu sličnih starijih građevina koje se na jadranskim prostorima, vidjeli smo, pojavljuju gotovo kontinuirano od vremena kasne antike do srednjeg vijeka.

Sv. Krševan kod Glavotoka na Krku

Crkva se nalazi nedaleko rta Glavotok na zapadnom dijelu otoka Krka, ponad uvala Čavlana i podno sela Milohnići, na užem predjelu koga domaći svijet naziva *Mamuci* ili *Žigulje*.¹⁰⁹ Čini se da je već u 12. stoljeću bila u vlasništvu benediktinskog samostana Sv. Mihovila u Krku.¹¹⁰ Na tlu uokolo nje naziru se ostaci zidova davno porušenih zgrada koje mnoštvom ulomaka rimskih tegula ukazuju na drevno gospodarstvo, rustičku vilu uz koju je u srednjem vijeku prigraden trolist Sv. Krševana. Slično se tijekom ranoga srednjeg vijeka dogodilo u Pridragi ili Kašiću nedaleko od Zadra, gdje su upravo uz rustičke vile sagrađeni šesterolisti.¹¹¹ Trag instalacija koje su s krovova trolista sabirale vodu ukazuje na obližnju cisternu. Unatoč dugotrajnoj zapuštenosti crkva Sv. Krševana dobro je očuvana te je privlačila pažnju većeg broja istraživača od Antona Gnirsa do Branka Fučića.¹¹²

Oblik crkvice tvore četiri kraka raspoređena uokolo kvadratne jezgre. Ulazni je pravokutnog tlocrta, natkriven poluvaljkastim svodom. Tri ostala kraka polukružne

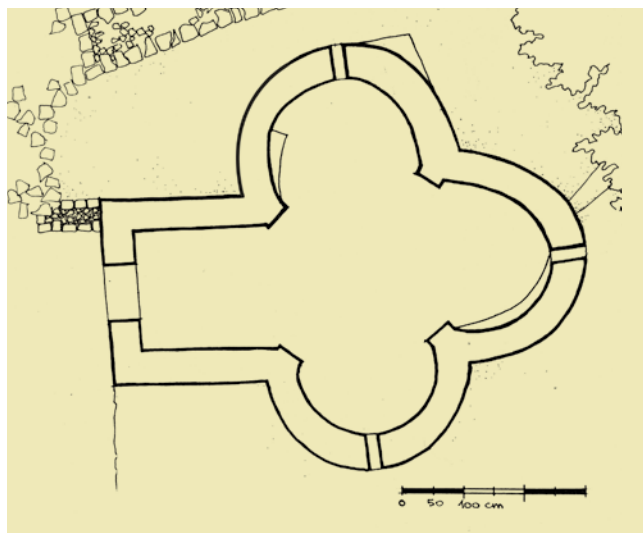

38. Trolist Sv. Krševana na Krku, tlocrt, 12. st. (izvor: Planoteka Konzervatorskog odjela na Rijeci)

Trefoil church of St. Chrysogonus on the island of Krk, ground plan, 12th century



39. Trolist Sv. Krševana na Krku, 12. st. (foto: P. Vežić)

Trefoil church of St. Chrysogonus on the island of Krk, 12th century

su apside natkrivene polukalotama. Nad središnjim prostorom diže se kupola u kružnome tamburu. Uz čeonu plohu pilona među apsidama nalaze se plitke pravokutne lezene sraštene s pilonima. Povrh njih su imposti s profilacijom izvedenom samo na čeonoj strani. Na njih se oslanjaju ukriz postavljene pojasnice. Na njihovom križištu, pak, ugrađena je rozeta koja bijaše u obliku patere. Njena ljuska, nažalost, nije sačuvana. Ostaci ukazuju da je imala perforirani ornament sličan onima u crkvi Sv. Donata u Zadru.¹¹³ U podgledu se vidi utor za kuku o koju je vješana svjetiljka. U cjelini, riječ je zapravo o ukrašenom dijelu ključnoga kamena kome je korijen vrlo dubok, seže kroz punu debljinu svoda.

Vrata na pročelju ulaznog kraka imaju romaničke stilske odlike. Tvore ih bočne stranice zidarskoga otvora bez dovratnika. U gornjem je dijelu nadvratnik, fino klesana kamena greda oslonjena na bočne stranice. Posred čeonu plohu uklesan je grčki križ s trokutasto proširenim hastama na kraju krakova. S lijeve i desne strane odozgor su uklesani plitki ležaji za pete slijepog luka, koji nadvija vrata. Građen je od fino klesanih i radijalno složenih kamenih blokova klinastog oblika. Pod lukom je plitko upisana polukružna luneta. Iznad je maleni prozor oblikovan kao uski prorez križnoga oblika. Srodni su i prozori na apsidama, različiti utoliko što su viši te imaju dvije horizontalne haste poput dvostrukog križa, *crux gemina*, ali su one znatno razmaknute. Prozore križnog oblika u naslijeđu Dalmacije ima još samo crkva Sv. Donata u Zadru, a imala ih je u vrhu zabata na začelju i bazilika Sv. Ivana (Sv. Nediljica) u Zadru što je crtežom zabilježio Giovanni Smirich.¹¹⁴

Ivo Petricioli je prvi upozorio kako trikonhos na Krku, jednako kao i onaj ispred Nina, izražava odlike romaničke arhitekture. Pritom mu je glavni oslonac križni svod s rebrima-pojasnicama nad prostorijom prvog kata zvonika Sv. Marije Male u Zadru, tornja datiranog natpisom na vijencu između drugoga i trećeg kata. Tu je uklesana 1105. godina. Slično građene pojasnice u trikonhosima mogle su nastati samo nakon toga.¹¹⁵ Miljenko Jurković crkvicu na Krku datira u drugu polovinu 12. stoljeća, njezin oblik, stil i titular smješta u vrijeme nakon što je Krčka biskupija postala sufraganska Zadarskoj nadbiskupiji.¹¹⁶ Štoviše, Branko Fučić pojasnice u trikonhosu Sv. Krševana dovodi u vezu i s pojasnicama na križnome svodu u donjem dijelu crkve Sv. Kvirina u Krku pa tako dataciju pomiče prema kraju 12. stoljeća.¹¹⁷ Taj svod također odražava veze sa Zadrom. Riječ je, naime, upravo o križnome svodu kao što je i onaj u zvoniku Sv. Marije Male. Međutim, svodovi u tamburima trikonhosa su kupole. One skupa s pojasnicama predstavljaju zapravo vrlo neobičan spoj kalote (samonosive konstrukcije!) i rebara koji su svojstveni križno-rebrastim svodovima.

Osim Sv. Krševana na Krku se nalazi već spomenuti ranokršćanski trikonhos, na lokalitetu Korintija-Bosar pored Male luke nedaleko Baške na sjevernoj strani otoka.¹¹⁸ Branko Fučić je upozorio kako je "... vjerojatno trolistan tlocrt imala i jedna porušena crkva u samom gradu Krku" (sl. 38 i 39).¹¹⁹

Sv. Nikola u Prahuljama ispred Nina

Crkvice se nalazi na predjelu Prahulje ispred Nina. Smještena je ponad tumula koji se diže posred prostranoga ninskog i zatonskog polja, u prošlosti intenzivno obrađivanog vinogradima. Na tlu uokolo tumula ne naziru se tragovi porušenih zgrada, ali tumul sam po sebi kao građevina grobnog karaktera govori o toposu koji je očito, kao funerarni sadržaj u tom prostoru, bio štovan od prehistorije do srednjeg vijeka. Izgradnja trolista na tjemenu tumula nadopunila je i prosljedila samo trajanje tog štovanja, kontinuitet digniteta prema kulturnom mjestu. U 15. stoljeću crkvice je poslužila kao malena utvrda s koje se osmatrao krajolik radi dojava o kretanju Turaka. Tada je porušeno izvanjsko oplošje tambura, a nad sačuvanom kupolom izgrađena je osmerostrana kula-izvidnica s kruništem. Godine 1603. Priulijev vizitator Franciscus Grisonius bilježi da je crkvice služila vjernicima Zatona i Zlošana koji su se tu naselili u novije vrijeme, došavši iz Morlakije. Župnik je obavljao službu na narodnom jeziku ("*all'Illirico*"), a uz crkvicu je bila vezana i bratovština Sv. Duha.¹²⁰ Ivan Kukuljević Sakcinski navodi sredinom 19. stoljeća kako mještani u "*novije doba sagrađiše nad ulazom maleni*

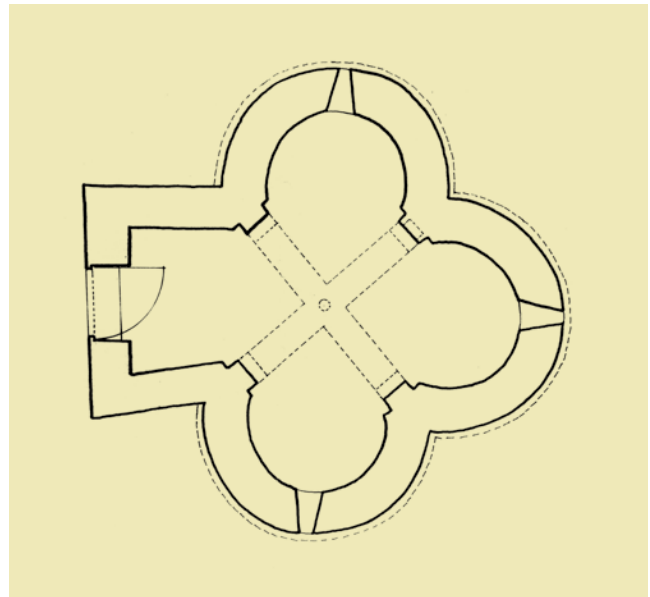

40. Trolist Sv. Nikole ispred Nina, tlocrt, 12. st. (izvor: Planoteka Konzervatorskog odjela u Zadru)

Trefoil church of St. Nicholas in front of Nin, ground plan, 12th century

prozračni zvonik", zacijelo preslicu. Posred crkvice nalazio se "*okrugli nizki stup*", zapravo podnožje oltara, *stipes*.¹²¹

U to doba građevina je bila u ruševnu stanju pa je popravljena već u 19. stoljeću. Vjerojatno je tada izgubila zabat i krov nad pročeljem i spomenuti zvonik. Sljedeći zaštitni zahvati na njoj obavljeni su tijekom 20. stoljeća, najprije 1953., potom 1963. godine. Radove je vodio Grga Oštrić. Dokumentacija je pohranjena u Konzervatorskom uredu u Zadru. Ured je organizirao i nedavne poslove konzervacije i prezentacije, obavljene u razdoblju od 1997. do 1999. godine. Imao sam priliku biti voditeljem tog zahvata te organizirati s njim i arheološka istraživanja u tlu crkvice, to jest na tjemenu tumula. Proveo ih je Arheološki muzej u Zadru pod nadzorom Radomira Jurića. Posred crkvice otkriven je grob.¹²² Konzervatorskim istraživanjima na samoj crkvici ustanovljeni su tada ostaci nekadašnje okapnice na tamburu, točnije podno tambura.¹²³ Tragova nije bilo na zapadnoj strani gdje se dizao dvostrešni krov nad ulaznim krakom crkvice. Upravo ta činjenica pružila je mogućnost za spoznaju profila i razine dvostrešnog krova, zapravo istovjetnog rješenja kao i nad ulaznim krakom trikonhosa na Krku. Prva i zadnja točka okapnice skupa s razinom bočnih zidova pouzdano su odredili nagib kosinâ pokrova, a time oblik i veličinu zabata na pročelju. Stoga je zahvatom obnovljen krov kao i okapnica podno tambura, a izvršena je sanacija zidova i krovnih vijenaca s pojedinim novim konzolicama te pokrov od kamenih ploča na apsidama.



41. Trolist Sv. Nikole ispred Nina, 12. st. (foto: P. Vežić)

Trefoil church of St. Nicholas in front of Nin, 12th century

Unatoč stradavanju u prošlosti crkva Sv. Nikole ipak je dobro očuvana te je privlačila pažnju većeg broja istraživača od Ivana Kukuljevića Sakcinskog do Ive Petriciolija.¹²⁴ Njen oblik tvore četiri kraka raspoređena uokolo kvadratne jezgre. Ulazni je pravokutnog tlocrta, natkriven polukalotastim svodom oslonjenim na ugaone trompe. Tri ostala kraka polukružne su apside natkrivene također polukalotama. Nad središnjim prostorom diže se kupola u kružnome tamburu. Uz čeonu plohu pilona među apsidama nalaze se plitke pravokutne lezene sraštene s pilonima. Povrh njih su imposti s profilacijom izvedenom

samo na čeonj strani. Na njih se oslanjaju ukriz postavljene pojasnice. Na njihovom križištu ugrađena je patera, nažalost uništene ljuske. U podgledu se vidi utor za kuku o koju je vješana svjetiljka.

Vrata na pročelju ulaznog kraka imaju romanički oblik. Tvori ga okvir s pragom, dovratnicima i nadvratnikom na kojem je s lijeve i desne strane pod petama luka po jedna konzolica. One su skupa s nadvratnikom obnovljene konzervatorskim zahvatima dok su dovratnici i luneta originalni. Slijepi luk građen je od fino klesanih i radijalno složenih kamenih blokova klinastog oblika,

jednako kao i onaj na crkvi Sv. Krševana. Pod njim se nalazi plitko upisana luneta. Izgled portala crtežom je dokumentirao William Gerber početkom 20. stoljeća.¹²⁵ Iznad lunete nema pročelnog prozora. Razlog tome je polukalotasti oblik svoda u ulaznom kraku, a ne poluvaljkasti kao što je u trikonhosu na Krku. Međutim, maleni prozori i ovdje se nalaze u osi svake apsida. Oni nemaju križni oblik ni onako uzak svijetli otvor kao na apsidama Sv. Krševana.

Izvanjska oplošja crkvice su ravna, bez plastike zida. Tek se pod krovnim vijencima apsida nalaze nazubljene konzolice. Srodne vijence, ili pojedinačne konzolice, ima niz ranoromaničkih građevina u Dalmaciji, na primjer zabat na prigrađenoj sakristiji crkve Sv. Petra u Osoru, ili pročelje bazilike Sv. Petra u Supetarskoj Dragi na Rabu, ili pročelje bazilike Sv. Andrije u Rabu, ili, pak, toranj crkve Gospe od Zvonika u Splitu. Konzolice su se nalazile i na tamburu šesterolista Sv. Marije u Trogiru. Pouzdano datirani primjer tvore ostaci *in situ* sačuvanoga vijenca pod krovom na bočnim zidovima srednje lađe na bazilici Sv. Marije Male u Zadru izgrađene nakon 1066. i posvećene 1091. godine. Konzolice su postojale i na zadarskoj katedrali prije njezina preuređenja u 12. stoljeću.¹²⁶ Podno negdašnjeg tambura bila je spomenuta okapnica. Rekonstruirana je 1997. godine. Nad njom je poligonalna kula-izvidnica podignuta iznad kupole u 15. stoljeću (sl. 40 i 41).

Sv. Toma kod Vrsi nedaleko od Nina

Skromni ostaci crkvice nalaze se na lokalitetu Sv. Toma u predjelu srednjovjekovnoga sela koje je u povijesnim izvorima zabilježeno kao: *Sutmia*, *Sotomia*, *Sottomia* i *Sutmijan*.¹²⁷ Naselje se prostiralo jugoistočno od današnjeg sela Vrsi nedaleko od Nina. Na tlu uokolo negdašnje crkvice nailazi se na rimske ostatke koji ukazuju na rustičku vilu uz koju je, u srednjem vijeku, izgrađen trolist Sv. Tome, slično kao što se tijekom ranoga srednjeg vijeka dogodilo sa šesterolistima u Pridragi ili Kašiću, ili s izgradnjom trolista Sv. Krševana na Krku.

Godine 1603. vizitator Michiel Priuli bilježi da je u selu *Surnie* (!?), zacijelo krivo zapisanom toponimu *Sutmia*, vidio u polju crkvicu Sv. Tome koja bijaše presvođena, ali bez pokrova "... *fornicata sine tecto* ...".¹²⁸ Kako je oblikom i mjerama u tlocrtu posve jednaka s trikonhosom Sv. Nikole ispred Nina, tako spomenuti navod svjedoči da je i konstrukcijama u visini bila slično građena te početkom 17. stoljeća još gotovo cjelovito sačuvana. Potom je počela znatno propadati i s vremenom posve nestala, sačuvana tek u najnižim ostacima zida i temelja, a ispod plitkoga humka nastalog od obrušene građe. Mjesto je otkrio i djelomično istražio Šime Batović 1961. godine.¹²⁹ Desetak godina kasnije manju reviziju obavili su Marijan Grgić i Vladimir P. Goss i ustanovili da je riječ o maloju

trikonhalnoj crkvi.¹³⁰ Sa svim tim nisu precizno očišćeni ni dokumentirani ostaci, pa je ostao nepoznat točan obris i tlocrtna veličina građevine. Procjenjujući opseg njenog tlocrta pretpostavio sam da je riječ o sličnome tipu i dimenzijama kao što je trikonhos ispred Nina i onaj na Krku.¹³¹ Potom je Radomir Jurić u sklopu programa Arheološkog muzeja u Zadru organizirao sustavna istraživanja ostataka, njihovu konzervaciju i prezentaciju, pri čemu sam i sâm imao prilike surađivati.¹³² Precizan arhitektonski snimak ostataka zida i temelja izradio je tada Jakov Vučić.

Dakle, crkvice je centralna građevina polikonhnoga tipa. U jezgri ima kvadratnu osnovu na koju se nadovezuju tri oble apsida i četvrti pačetvorinasti krak te je tipološki slična građevinama križne osnove. Prostor je zacijelo bio natkriven sa sustavom svodova srodnih onima u crkvi Sv. Nikole u Prahuljama ispred Nina. U nutrinu je vodio ulazni krak. Ostala tri su oble apsida. Skromni ostaci zida pokazuju neuslojenu tehniku zidanja. Tek jedan red uredno složenih blokova u glavnoj apsidi ukazuje na uslojeno zidanje unutrašnjeg lica njenog zida. Nad kvadratnom jezgrom zacijelo se dizala kupola. Fino obrađeni kameni blokovi otkriveni tijekom arheoloških istraživanja pripadali su vjerojatno pilastrima koji su nosili pretpostavljene ukrižene pojasnice pod kupolom, poput onih u crkvi Sv. Nikole ispred Nina, ili crkvi Sv. Krševana na Krku. Na ostatku pročelnoga zida na ulaznom kraku nazire se ležaj praga, trag negdašnjeg

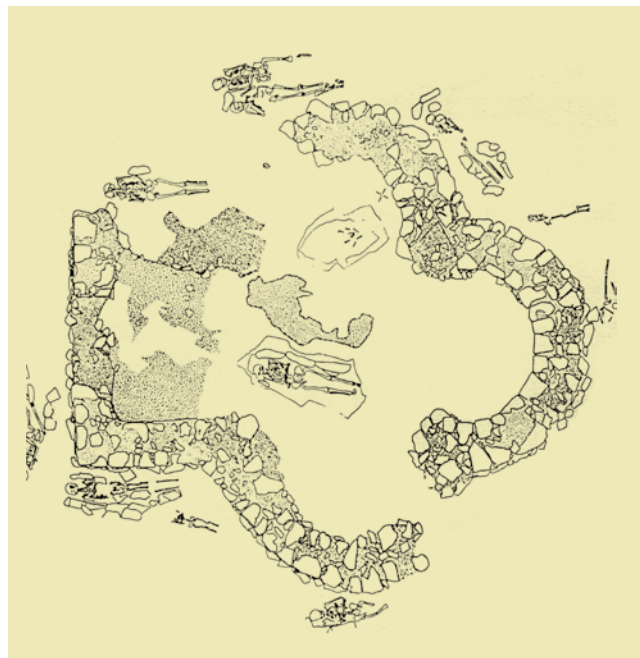

42. Trolist Sv. Tome u Vrsima kod Nina, tlocrt, 12. st. (izvor: Planoteka Arheološkog muzeja u Zadru)

Trefoil church of St. Thomas at Vrsi near Nin, ground plan, 12th century



43. Arheološki ostaci trolista Sv. Tome u Vrsima kod Nina, 12. st. (foto: P. Vežić)

Archeological remains of the trefoil church of St. Thomas at Vrsi near Nina, 12th century

portala. Krovne vijence tvorili su, kao i na trolistu Sv. Nikole, nizovi nazubljenih konzolica od kojih je nekoliko otkriveno i pohranjeno u Arheološkom muzeju u Zadru.

Osim Sv. Nikole ispred Nina i Sv. Tome kod Vrsi, na širem zadarskom području vidjeli smo, nalazi se i spomenuti ranokršćanski trikonhos, crkva Sv. Martina u Pridragi, te na lokalitetu Bilice, nedaleko od Skradina i drugi. Sve to, kao i na Krku, potvrđuje pretpostavke o dugotrajnom građenju trikonhosa, tradiciji koja na području Dalmacije vuče porijeklo još iz kasnoantičke prakse (sl. 42 i 43).

Tri opisana trikonhosa pokazuju zajedničke morfološke i stilske odlike koje ih oblikom i veličinom svrstavaju u istu tipološku skupinu. Konstruktivna rješenja i proporcijski odnosi tek se malo razlikuju između Sv. Krševana i Sv. Nikole. Nad ulaznim krakom u prvaj je poluvaljkasti svod, a u drugoj polukalota oslonjena na ugaone trompe. U proporcijским odnosima prva je donekle viša od druge, a sve tri u tlocrtnoj veličini pokazuju tek minimalne razlike. Grupa u cjelini ukazuje na romanički jezik arhitekture i zadarsku kulturnu sredinu u kojoj se oblikovao njegov

specifičan dijalekat, prepoznatljiv u formi uskih prozora križnoga oblika i nazubljenih konzolica krovnoga vijenca, te osobito u križ postavljenih rebara-pojasnica pod svodom. Upravo one, ali i arhitektura portala, samu leksiku dovode u vrijeme nakon 1105. godine. Dakle, nije moguće datirati ih prije prve polovine 12. stoljeća. Dapače, kada je u pitanju krčki primjer, možda ni prije druge polovine 12. stoljeća, vremena u kome je zadarski nadbiskup 1154. godine postao metropolit otočkim biskupijama Kvarnera. Tome razdoblju pripada utjecaj romaničke arhitekture u Zadru na crkvene građevine osobito u Rabu i Krku, ali i prenošenje kulta zadarskih svetaca na kvarnerske otoke (Sv. Anastazija, Sv. Krševan, Sv. Donat), kao i kult ninskog Sv. Ambroza. Tijekom srednjega vijeka taj hagiografski sloj naplavljavao je obale tih otoka.

No, ma koliko romanički jezik arhitekture govori o već kasnom srednjem vijeku, sam trolisni oblik tih crkvice ukazuje na srodne primjere iz duge tradicije građenja privatnih memorija ili mauzoleja na seoskim imanjima, koja potječe iz ranoga srednjeg vijeka pa i kasne antike. Tragovi zida svjedoče o rustičkim zgradama na mjestu crkvice Sv. Krševana na Krku ili crkvice Sv. Tome kod Vrsi. To govori o davnim vilama, koje bijahu još živi organizmi u 12. stoljeću, kada iz njihova tla izrastaju memorije morfološki srodne starim funerarnim celama. Njihov oblik trikonhosa i funkcija memorije svjedoči da su podignute iz duha drevne tradicije koja je u kontinuitetu trajala u Dalmaciji od kasne antike do romanike.

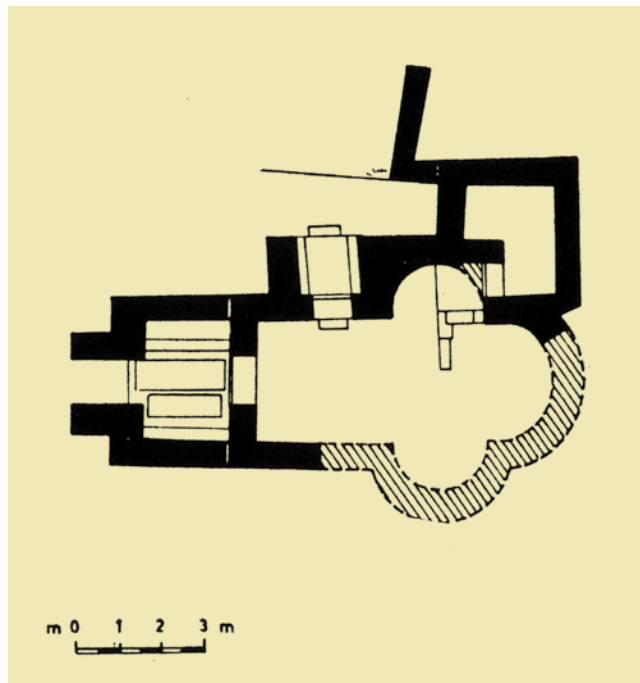

44. Trolist u Cim, tlocrt (izvor: BASLER, Đ., 1972., 122)

Trefoil church at Cim, ground plan

Cim

Ostaci manjeg trolista, odnosno *memorije*, nalaze se pored ostataka spomenutog trikonhosa u Cimu. Memorija je sačuvana u skromnim dijelovima koji svjedoče tek o troapsidnom tlocrtu. Tomo Anđelić naglašava da su takve crkve zastupljene na jadranskome području. Čini se da pretpostavlja kako je memorija nastala pod utjecajima s dalmatinske obale. Međutim, ne izjašnjava se preciznije o vremenu njene izgradnje, osim što kaže da “mlađi predstavnik tipa građevina, kao što je memorija u Cimu, jest crkva sv. Nikole u Ninu”.¹³³ Zanimljivo je zaista da dimenzije kapele približno odgovaraju veličinama opisanih romaničkih trolista. Ipak, za razliku od njih imala je nešto duži ulazni krak te promjerom širu glavnu apsidu od bočnih. Po tome se može zaključiti da je prostor među apsidama u jezgri cele bio pačetrovinast. Prema tim razlikama ona se pokazuje donekle drukčijom od navedenih romaničkih primjera (sl. 44).

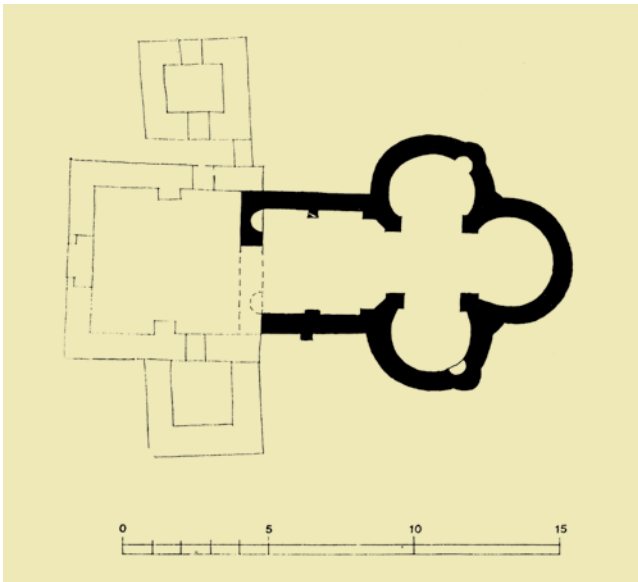

45. Trolist u Drivostu, tlocrt (izvor: KORAC, V., 1987., 28)
Trefoil church at Drivost, ground plan

Trolist u Drivostu

Drivost je mjesto nedaleko Skadra na tlu srednjovjekovne Duklje, na samome jugu antičke Dalmacije. U njemu se nalaze ostaci trikonhosa koji je mjerama približno jednak spomenutim srednjovjekovnim građevinama. Nepoznata je tek dužina ulaznoga kraka koji je bio pačetrovinast. Na njega se nadovezuje kružna jezgra i tri duboke, upravo potkovaste apside grupirane oko jezgre. U tjemenu one središnje dokumentiran je prozor.¹³⁴ Čini se da crkvu treba dovoditi u vezu s dalmatinskim trikonhosima, ali na sadašnjem stupnju istraženosti nije izvjestan odgovor na pitanje kada

je ona mogla nastati. Potkovaste apside ukazuju na predromaničku tradiciju (sl. 45).

Sv. Ivan u Zatonu

Morfološki znatnije odstupanje od prethodnih građevina pokazuje crkva Sv. Ivana u Zatonu, na Limu kod Bijeloga Polja. Njezin ulazni krak je pilastrima podijeljen u dva kratka traveja. Na njih se nadovezuje svetišni kvadrat u jezgri kapele. Oko njega su grupirane tri potkovaste apside. Njihovi piloni neobično duboko zalaze u prostor, sužavajući znatno svetišni kvadrat u odnosu na širinu lađe i promjer apsida. K tome, po jedna je mala i obla niša ugrađena u bočnim konhama, te znatno podsjeća na slično rješenje u crkvi Sv. Klementa u Ohridu koja ima bizantska stilska obilježja (sl. 46).¹³⁵

Govoreći o trolistima u Zatonu i Drivostu, Vojislav Korać je upozorio da o njihovu postanku “*nema nikavih podataka*”. Stoga oprezno ukazuje na dvije različite mogućnosti. Po jednoj te su kapele “*nastale po uzoru na male crkve na Ohridu i Prespi*”, a po drugoj one u prostornoj organizaciji imaju “*veoma bliske paralele u poznim srednjovjekovnim trikonhosima*”.¹³⁶ Pritom misli na Sv. Nikolu ispred Nina i Sv. Krševana na Krku. Za obje drži da su mlađe od dukljanskih primjera. Ipak, ne treba odbaciti obrnutu mogućnost po kojoj bi potonji trikonhosi bili odraz oblika iz priobalja Dalmacije na njezino zaleđe, procesa koji je vrlo dobro poznat upravo na području Duklje. Čini mi se da u prilog tome govore i određeni romanički oblici na crkvi Sv. Petra u Bijelome Polju, građevini koju je potkraj 12. stoljeća podigao Nemanjin brat Miroslav.¹³⁷ Možda crkvu Sv. Ivana u obližnjem Zatonu na Limu valja dovoditi u vezu s takvim kretanjima, naravno, ne zanemarujući ni bizantske utjecaje koji su na cijelome području drevne Dalmacije prisutni zajedno s onima romaničkim.

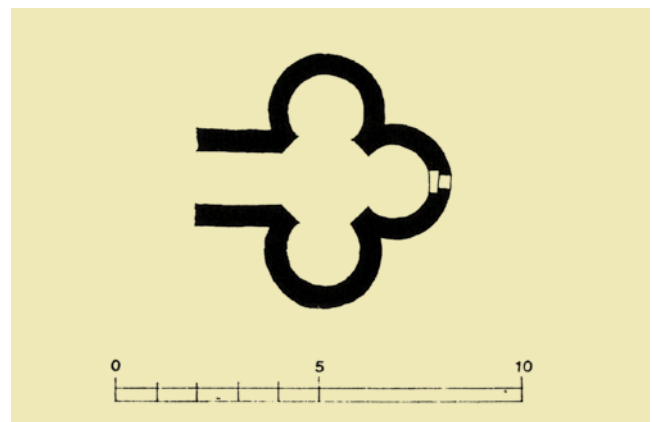

46. Trolist Sv. Ivana u Zatonu na Limu, tlocrt (izvor: KORAC, V., 1987., 28)

Trefoil church of St. John at Zaton on Lim, ground plan

ZAKLJUČAK

Na kraju ove rasprave, nezavisno od svih srodnih oblika sličnih prostorija u antičkim i kasnoantičkim profanim građevinama, valja ukazati na genezu *cela trihora* i *trikonhosa* koji su kao kršćanske memorije vjerojatno nastali kristaliziranjem arhitektonske forme iz aglomeracija starijih grobnih kapela na ranokršćanskim nekropolama. Trikonhalni oblik grobnih kapela generira iz takvih nakupina i ostaje uvijek u relaciji s njihovim funerarnim i memorijalnim karakterom. Moguće je zaključiti da su i trikonhosi u sakralnoj arhitekturi Dalmacije nastajali u vezi s tim karakterom i tom relacijom, te da su, poput konstante, ustrajno prisutni u cijeloj povijesnoj vertikali od ranokršćanskih vremena do zreloga srednjeg vijeka. Pritom bi možda naivno i pogrešno bilo tumačiti morfološke odlike mlađih građevina kao izravan utjecaj oblika sa starijih. Dapače, predromaničke rotonde variraju arhitektonske forme trihora kakve nisu bile poznate u ranokršćanskoj arhitekturi Dalmacije (osim šesterolista u nutrini zadarske krstionice). Ipak, polikonhalni prostori memorija ranoga srednjeg vijeka opremljeni su svetištem trikonhalnoga oblika poput onih u ranokršćanskim trikonhosima, te bivaju svjedočanstvo upravo funerarnih sadržaja i funkcija u preromaničkome razdoblju. S romaničkim trolistima, pak, obnavlja se prvotni tip, ali ne

kao izravna replika ranokršćanskih trihora ili trikonhosa, već prije kao sadržaj i oblik izrastao iz obnoviteljskoga duha velike crkvene reforme u romaničkome razdoblju. Dalmatinski trikonhosi svjedočanstvo su kontinuirane potrebe za privatnom memorijom tijekom stoljeća, naravno, ne samo trikonhalnom, ali ovdje je riječ upravo o takvome obliku građevine. Neki su trikonhosi već u starokršćanskom razdoblju prerasli iz porodične kapele u crkvu šire zajednice. Stoga su opremljeni dodatnim liturgijskim sadržajima i aneksima nužnim za funkcije redovničke ili većinom župne crkve. Na taj način preobraženi su u kompleksne bazilike s dodatnim prostorima, među kojima je prvotni trikonhos u jezgri sklopa postao izravno bogomolja, *quadratum populi*. Katkada, pak, prigradjeni prostori bili su međusobno povezani te su funkcionirali ujedno i kao ophodni hodnik, *deambulatorij*. To bi ukazivalo na mogućnost da su, u nekim slučajevima, stare funerarne funkcije prvotne memorije možda nastavile vijek skupa s novim liturgijskim službama u sklopu novonastale kompleksne bazilike kao kongregacijske crkve. Takvih promjena na srednjovjekovnim memorijama nije bilo, mada su neki šesterolisti, i osmerolist u Ošlju, relativno brzo nakon prvotnog oblika stekli nove prigradnje, a rotonda Sv. Donata u Zadru i nadogradnju s galerijom.

Bilješke

- ¹ PIUSSI, S., 1978., 472 i 479; CAMBI, N., 1984., 94; CAMBI, N., 2002., 241.
- ² VEŽIĆ, P., 2005., 140-143.
- ³ TESTINI, P., 1980., 89-90.
- ⁴ DUVAL, N., 1991., 417-426.
- ⁵ SUIĆ, M., 1957., 233-235; (= SUIĆ, M., 1996., 663-665); SUIĆ, M., 1976., 224; (= SUIĆ, M., 2003., 367); SUIĆ, M., 1981., 338.
- ⁶ S tim u vezi koristan je članak C. Rizzardi o mozaicima u trikliniju Tedorikove palače u Raveni. (vidi: RIZZARDI, C., 1994., 354.)
- ⁷ MARUŠIĆ, B., 1967., 6-8.
- ⁸ SUIĆ, M., 1957., 246 (= SUIĆ, M., 1996., 685).
- ⁹ PIUSSI, S., 1978., 472.
- ¹⁰ EGGER, R., 1926.
- ¹¹ DUVAL, N., 1991., 417-426.
- ¹² SUIĆ, M., 1957., 230-249.
- ¹³ KRAUTHEIMER, R., 1986., 24.
- ¹⁴ CARTELLI, F., 1977., 354; BERTACCHI, L., 1980., 310-331; MIRABELLA ROBERTI, M., 1987., 102.
- ¹⁵ BIERBRAUER, V., 1988.; BIERBRAUER, V., 1990., 144-145.
- ¹⁶ MARUŠIĆ, B., 1978., 566; ENCIKLOPEDIJA, 1995., 84 (Branko Marušić, Betika kod Barbarige); MARUŠIĆ, B. - ŠAŠEL, J., 1986., 37.
- ¹⁷ ŠONJE, A., 1971., 225; BOVINI, G., 1974., 90; CAMBI, N., 1998., 79-86.
- ¹⁸ BALDINI, M., 1997., 195.
- ¹⁹ DEPERIS, P., 1898., 434-436.
- ²⁰ BOVINI, G., 1960., 27.
- ²¹ MOHOROVIČIĆ, A., 1957., 490; PRELOG, M., 1986., 29.
- ²² JELIČIĆ, J., 1994., 15-70.
- ²³ JELIČIĆ, J., 1994., 45 i 63.
- ²⁴ JELIČIĆ, J., 1994., 41-67.
- ²⁵ JELIČIĆ, J., 1994., 51, bilj. 30.
- ²⁶ MANGO, C., 1978., 50, sl. 67 i 68.
- ²⁷ MANGO, C., 1978., 21, sl. 22.
- ²⁸ VEŽIĆ, P., 1991b., 13-23; VEŽIĆ, P., 2005., 41-43.
- ²⁹ VEŽIĆ, P., 2005., 143.
- ³⁰ MANGO, C., 1978., 71-74.
- ³¹ Za građevine u Puli vidi: MARUŠIĆ, B., 1967., 52-53; VEŽIĆ, P., 2002c.
- ³² JELIČIĆ, J., 1994., 47-48 i 93.
- ³³ FADIĆ, I., 1994., 215-219.
- ³⁴ MARŠIĆ, D. - GUDELJ, LJ. - LOZO, M., 2000., 121-122.
- ³⁵ KORAC, V., 1959., 383-385; MIJOVIĆ, P., 1978., 672-674.
- ³⁶ VEŽIĆ, P., 2005., 85-89.
- ³⁷ GUNJAČA, S., 1963., 9-21.
- ³⁸ GUNJAČA, S., 1963., 25-26.
- ³⁹ VEŽIĆ, P., 2005., 89-94.
- ⁴⁰ Ulomci su pohranjeni u depou Arheološkog muzeja u Zadru. Nisu objavljeni.
- ⁴¹ GUNJAČA, S., 1963., 28-39.
- ⁴² DOMIJAN, M., 1998.-1999., 157-158.
- ⁴³ VEŽIĆ, P., 2005., 85-94.
- ⁴⁴ O tome vidi u: GUNJAČA, Z., 1978., 71, bilj. 14, 16 i 47.
- ⁴⁵ GUNJAČA, Z., 1978., 71, bilj. 16.
- ⁴⁶ IVEKOVIĆ, Č. M., 1910., 17.
- ⁴⁷ JELIĆ, L., 1912., 64-65 i 69-80.
- ⁴⁸ VASIĆ, M., 1922., 11-13.
- ⁴⁹ KARAMAN, LJ., 1922., 139.
- ⁵⁰ GUNJAČA, Z., 1978., 71-73.
- ⁵¹ VEŽIĆ, P., 2005., 94.
- ⁵² DOMANČIĆ, D., 1999., 64-66.
- ⁵³ FABER, A., 1986.-1987., 124.
- ⁵⁴ BASLER, Đ., 1972., 73-75; BASLER, Đ., 1986., 68.
- ⁵⁵ ANĐELIĆ, T., 1980., 257-262.
- ⁵⁶ VEŽIĆ, P., 2005., 143.
- ⁵⁷ BASLER, Đ., 1972., 122; BASLER, Đ., 1986., 79.
- ⁵⁸ VEŽIĆ, P., 2005., 143.
- ⁵⁹ BASLER, Đ., 1972., 139.
- ⁶⁰ CAMBI, N., 1983.-1984., 43.
- ⁶¹ GOLDSTEIN, I., 1992., 60-75.
- ⁶² VEŽIĆ, P., 2005., 154.
- ⁶³ ENCIKLOPEDIJA, 1971., 58. (Albe Vidaković, *Antifona i Antifonijsko pjevanje*); CAMBI, N., 2002., 241.
- ⁶⁴ JEDIN, H., 1972., 383 i 406; JEDIN, H., 1995., 632.
- ⁶⁵ VEŽIĆ, P., 2005., 87-94.
- ⁶⁶ Čini se da je takve vanjske ophode (*deambulatori laterali*) u obliku trijemova (*porticati*) imala crkva Sv. Križa u Raveni. (vidi: RIZZARDI, C., 1994., 196.) Na sličnu mogućnost upućuju i rezultati istraživanja u Lepurima. (vidi: JAKŠIĆ, N., 2000., 189-200.)
- ⁶⁷ VEŽIĆ, P., 2005., 85-94 i 140-145.
- ⁶⁸ JELIĆ, L., 1912., 64-74.
- ⁶⁹ Č. M. Iveković prigradene prostorije naziva sakristijama.
- ⁷⁰ VEŽIĆ, P., 2005., 94, 140-143.
- ⁷¹ DOMANČIĆ, D., 1999., 64-66.
- ⁷² ANĐELIĆ, T., 1980., 257-262.
- ⁷³ ANĐELIĆ, T., 1980., 257, crtež 1.
- ⁷⁴ VEŽIĆ, P., 2005., 140-143.
- ⁷⁵ BASLER, Đ., 1972., 122.
- ⁷⁶ BASLER, Đ., 1972., 125.
- ⁷⁷ JELIČIĆ, J., 1994., 47-50.
- ⁷⁸ Važan primjer za raspravu na temu memorijalne crkve s trikonhalnim svetištem, doduše izvan jadranskoga prostora

- (ali ipak na tlu Italije), predstavlja trobrodna bazilika koja je naknadno prigradena uz cemeterijalni kompleks, tzv. *martyrium* Sv. Felixa u mjestu Cimitile (Nola) nedaleko od Napulja. Bazilika je podignuta već početkom 5. stoljeća (vidi: KRAUTHEIMER, R., 1986., 223). Analiza opisanih dalmatinskih trikonhosa ukazuje na njihovu rodnost s celama trihorama na Jadranu, njihovu zajedničku funerarnu funkciju, te naknadno prerastanje većine trikonhosa u kongregacijske crkve opremljene potrebnim aneksima među kojima su posebno sugestivne krstionice. Tragovi baptisterija do sada nisu uočeni tek na lokalitetu *Mostir* u Sutivanu na Braču, što ukazuje na mogućnost da trikonhos nije naknadno postao župnom već možda samostanskom crkvom.
- ⁷⁹ Na temu tih građevina postoji brojna literatura uz ostalo citirana i u četiri moja rada koja problemski govore o tim rotondama (vidi: VEŽIĆ, P., 1985.; VEŽIĆ, P., 1991a., 323-383; VEŽIĆ, P., 2002a.; VEŽIĆ, P., 2002b., 220-231).
- ⁸⁰ FSKOVIĆ, I., 1984., 41-43. VEŽIĆ, P., 1991a., 366-367; JURKOVIĆ, M., 1995., 234-238.
- ⁸¹ Pregled literature vidi u: VEŽIĆ, P., 1985., 3-4; KATALOG, 2000., 155-162, (Pavuša Vežić, III. 48.); VEŽIĆ, P., 2002a., 57-59.
- ⁸² VEŽIĆ, P., 1985., 11-13; KATALOG, 2000., 155-159 (Pavuša Vežić, III. 48.); VEŽIĆ, P., 2002a, 69-80 i 121-125.
- ⁸³ VEŽIĆ, P., 1985., 14-17; KATALOG, 2000., 159-164 (Pavuša Vežić, III. 48. i III. 49.); VEŽIĆ, P., 2002a, 80-106 i 121-125.
- ⁸⁴ Zajedničkim tipološkim odlikama dalmatinskih šesterolista u literaturi je poklonjena zaista velika pozornost. Vidi: BIANCHI, C. F., 1883., 33-42; JACKSON, T. G., 1887., 116 i T. 2. (sv. 1.) te 72-74 i 144-145 (sv. 2.); MARASOVIĆ, T., 1958.; KLAJČ, N. - PETRICIOLI, I., 1976., 117-146; MARASOVIĆ, T., 1978., 31-39; MARASOVIĆ, T., 1994., 56-60; MARASOVIĆ, T., 1984., 135-138; PETRICIOLI, I., 1990., 20-22; VEŽIĆ, P., 1991b., 21-23; VEŽIĆ, P., 1991a., 331-344; JURKOVIĆ, M., 1995., 225-240; JURKOVIĆ, M., 2000., 185-186; JURKOVIĆ, M., 2001., 27-28; VEŽIĆ, P., 2002a., 127-129.
- ⁸⁵ VEŽIĆ, P., 1991a., 331-344; VEŽIĆ, P., 1991b., 21-23.
- ⁸⁶ ČREMOŠNIK, I., 1953., 303-315.
- ⁸⁷ GUNJAČA, S., 1963., 35-38.
- ⁸⁸ DELONGA, V., 1988. (1990.), 39-89.
- ⁸⁹ MARASOVIĆ, T., 1963., 83-100; MARASOVIĆ, T., 1966., 101-108.
- ⁹⁰ MARASOVIĆ, J. T. i M., 1971.
- ⁹¹ MARASOVIĆ, T., 1966., 101-108; RAPANIĆ, Ž., 1998., 43-62.
- ⁹² FSKOVIĆ, I., 1984., 45.
- ⁹³ JURKOVIĆ, M., 1995., 238.
- ⁹⁴ JAKŠIĆ, N., 1997., 41-54.
- ⁹⁵ Za rotundu u Ošlju i svu literaturu vezanu uz nju vidi: VEŽIĆ, P., 2002b., 220-231.
- ⁹⁶ NIKOLAJEVIĆ, I., 1967., 114.
- ⁹⁷ MARASOVIĆ, T., 1978., 57-61; MARASOVIĆ, T., 1994., 74, T. XXVIII; RAPANIĆ, Ž., 1999., 83-90.
- ⁹⁸ GUNJAČA, Z., 1984., 253-256.
- ⁹⁹ PETRICIOLI, I., 1980., 114-115; PETRICIOLI, I., 1984., 221-226.
- ¹⁰⁰ JURKOVIĆ, M., 1986.-1987., 69; KATALOG, 1992., (Miljenko Jurković, kat. br. 18.).
- ¹⁰¹ PETRICIOLI, I., 1995., 21-25.
- ¹⁰² MILOŠEVIĆ, A. - PEKOVIĆ, Ž., 2009. Tu je navedena opsežna literatura koja se odnosi na njih.
- ¹⁰³ Crkvi Sv. Spasa u cijelosti je posvećen jedan svezak *Starohrvatske prosvjete*. Tamo je grupa autora obradila sveukupnu problematiku fenomena te građevine, njezine povijesti, arhitekture, inventara, istraživanja i sl., te za svu literaturu upućujem na knjigu: *Sv. Spas na Vrh Rici*, 1995., (= *Starohrvatska prosvjeta*, ser.III., sv. 22., Split). Vidi ujedno: KATALOG, 2000., 248-250 (Miljenko Jurković, kat. br. IV. 116.). Opsežnu monografiju o toj crkvi, razmatranju u svim problemskim aspektima, popraćenu opsežnom arhitektonskom i fotografskom građom, te dokumentacijom o povijesnim izvorima i svim prethodnim zahvatima na crkvi i oko nje, nedavno su izradili A. Milošević i Ž. Peković. Vidi: MILOŠEVIĆ, A. - PEKOVIĆ, Ž., 2009.
- ¹⁰⁴ V. DELONGA, 1996., 86-89; MILOŠEVIĆ, A. - PEKOVIĆ, Ž., 2009., 24.
- ¹⁰⁵ GUNJAČA S., 1954., 7; MARASOVIĆ, T., 1978., 61; KATALOG, 1992., (Miljenko Jurković, kat. br. 10.); RAPANIĆ, Ž., 1999., 83-90; KATALOG, 2000., 240 (Miljenko Jurković, kat. br. IV. 106.); MILOŠEVIĆ, A. - PEKOVIĆ, Ž., 2009., 277-289.
- ¹⁰⁶ GUNJAČA, S. - JELOVINA, D., 1976., 114; VEŽIĆ, P., 1991a., 344-350.
- ¹⁰⁷ Pandative je na crkvi Sv. Nikole ispred Nina zamjetio već W. Gerber (vidi: GERBER, W., 1912., 114).
- ¹⁰⁸ PETRICIOLI, I., 1969., 327-329; PETRICIOLI, I., 1990., 80-81; PETRICIOLI, I., 2002., 368-373; KLAJČ, N. - PETRICIOLI, I., 1976., 253.
- ¹⁰⁹ Za taj podatak zahvalan sam mještanima Milohnića, gospodinu Dragi Jurasiću i Antonu Mršiću.
- ¹¹⁰ O toj pretpostavci pišu M. Polonijo 1939. godine, V. Štefanić 1945. godine (vidi: ENCIKLOPEDIJA, 1945., 352), I. Ostojić 1964. godine, I. Žic Rokov 1974. godine.
- ¹¹¹ GUNJAČA, S., 1963., 7-66; DELONGA, V., 1988. (1990.), 39-89; VEŽIĆ, P., 1996., 94-97.
- ¹¹² KARAMAN, LJ., 1930., 12; POLONIJO, M., 1939., 32-34; ŠTEFANIĆ, V., 1945., 352; MOHOROVIČIĆ, A., 1957., 500; OSTOJIĆ, I., 1964., 191-192; PETRICIOLI, I., 1969., 327-329; PETRICIOLI, I., 1990., 80-81; PETRICIOLI, I., 1990a., 18; PETRICIOLI, I., 2002., 368-373; ŽIC ROKOV, I., 1974., 3 i dalje; MARASOVIĆ, T., 1978., 27; GOSS, V., 1987.; VEŽIĆ, P., 1991a., 348-349; JURKOVIĆ, M., 1993., 179-180; FUČIĆ, B., 1998., 247-248.; VEŽIĆ, P., 2011., 215-218.
- ¹¹³ VEŽIĆ, P., 2002a., 116.
- ¹¹⁴ VEŽIĆ, P., 2002a., 85, sl. na str. 140; VEŽIĆ, P., 1999., 8.
- ¹¹⁵ PETRICIOLI, I., 2002., 372.
- ¹¹⁶ JURKOVIĆ, M., 1993., 179-180.
- ¹¹⁷ FUČIĆ, B., 1998., 247-248.
- ¹¹⁸ POLONIJO, M., 1941., 26-27; FABER, A., 1986.-1987., 124.
- ¹¹⁹ FUČIĆ, B., 1998., 248.
- ¹²⁰ FILIPI, A. R., 1969., 572-573.
- ¹²¹ KUKULJEVIĆ SAKCINSKI, I., 1857., 12; KUKULJEVIĆ SAKCINSKI, I., 1873.; KUKULJEVIĆ SAKCINSKI, I., 1997., 436-437.

- ¹²² Prikupljena dokumentacija nije objavljena.
- ¹²³ Slične okapnice karakterističan su detalj na zabatima i tamburima. Grade se radi zaštite od vode na mjestima gdje se krovne plohe sudaraju sa zidom. Na zabatima prate kosine krova, a na tamburima se poput prstena pružaju ponad krova donjih dijelova građevine. Dobar primjer predstavlja okapnica pri dnu tambura na rotondi Sv. Donata u Zadru (vidi: VEŽIĆ, P., 2002a., 48 i 140). Shodno tome možda i na primjeru crkvice Sv. Trojice u Splitu ostatke najnižeg vijenca na tamburu valja tumačiti kao okapnicu, poput one na šesterolistu Sv. Marije u Trogiru, a ne kao niski krovni vijenac u nekoj fazi šesterolista (vidi: MARASOVIĆ, T., 1966., 101-108; MARASOVIĆ, J. T. i M., 1971., 30).
- ¹²⁴ BIANCHI, C. F., 1879., 267; JACKSON, T. G., 1887., 342, Pl. XI; IVEKOVIĆ, Č. M., 1910., tab. V; MONNERET DE VILLARD, U., 1910., 59-60; GERBER, W., 1912., 13-15; KARAMAN, LJ., 1930., 14; SUBOTIĆ, G., 1963, 14.; BELOŠEVIĆ, J., 1968., 60; GVOZDANOVIĆ, V., 1968., 25; I. PETRICIOLI (radovi citirani u bilješki br. 112); GUNJAČA, S. - JELOVINA, D., 1976., 114; MARASOVIĆ, T., 1978., 27; MARASOVIĆ, T., 1994., 54-55; GOSS, V., 1978., 141-147; GOSS, V., 1987., 159; GOSS, V., 1996., 169-170; GOSS, V., 2006., 197; KATALOG, 1990., 314 (kat. br. 72); VEŽIĆ, P., 1991a., 347-348; JURKOVIĆ, M., 1993.; VEŽIĆ, P., 2011., 218-223.
- ¹²⁵ GERBER, W., 1912., 115.
- ¹²⁶ Za konzolice na sakristiji Sv. Petra u Osoru, vidi: BULLY, S. - JURKOVIĆ, M. - ČAUŠEVIĆ-BULLI, M. - MARIĆ, I., 2007., 441-456. Za konzolice na rapskim bazilikama Sv. Petra u Supetarskoj Dragi i Sv. Anrdija u Rabu, vidi: DOMIJAN, M., 2001., slika na str. 122 i 234. Za konzolice iz bazilike Sv. Marije Male vidi: PETRICIOLI, I., 2002., 370. Za konzolice iz katedrale u Zadru vidi: VEŽIĆ, P., 1991a., 365-366. Za konzolice na šesterolistu u Trogiru vidi: MARASOVIĆ, T., 1966., 101-108. Za konzolice na crkvi Gospe od Zvonika u Splitu vidi: BELAMARIĆ, J., 1991., sl. na str. 27.
- ¹²⁷ Podatke o tome objavio je Š. Batović (vidi: BATOVIĆ, I. i Š., 1993., 224).
- ¹²⁸ FILIPI, A. R., 1969., 567.
- ¹²⁹ BATOVIĆ, I. i Š., 1993., 224.
- ¹³⁰ GOSS, V., 1987., 159-160.
- ¹³¹ VEŽIĆ, P., 1991a., 348.
- ¹³² JURIĆ, R., 2002., 309-310.; VEŽIĆ, P., 2011., 223-225.
- ¹³³ ANĐELIĆ, T., 1980., 257-258.
- ¹³⁴ KORAC, V., 1987., 28-30.
- ¹³⁵ SUBOTIĆ, G., 1963., 14; KORAC, V., 1987., 27.
- ¹³⁶ SUBOTIĆ, G., 1963., 14; KORAC, V., 1987., 27-30.
- ¹³⁷ ČANAK-MEDIĆ, M., 1989., 47.

Literatura

- ANĐELIĆ, T., 1980. - Tomo Anđelić, Neki objekti kasnoantičke sakralne arhitekture u okolini Mostara, *Dolina rijeke Neretve od prethistorije do ranog srednjeg vijeka*, Izdanja HAD-a, 6, Split, 257-266.
- BALDINI, M., 1997. - Marino Baldini, Parentium - Topografia antica, *Atti*, vol. XXVII., Trieste - Rovigno, 53-212.
- BASLER, Đ., 1972. - Đuro Basler, *Arhitektura kasnoantičkog doba u Bosni i Hercegovini*, Veselin Masleša, Sarajevo.
- BASLER, Đ., 1986. - Đuro Basler, *Kršćanska arheologija*, Crkva na kamenu, Mostar.
- BATOVIĆ, I. i Š., 1993. - Ivan i Šime Batović, Zemljopisni i kulturno-povijesni pregled Vrsi, *Zadarska smotra*, XLII-16., Zadar, 203-258.
- BELAMARIĆ, J., 1991. - Joško Belamarić, *Gospe od Zvonika u Splitu*, Društvo konzervatora Hrvatske - Monumenta Croatica 1, Zagreb.
- BELOŠEVIĆ, J., 1968. - Janko Belošević, Nin u srednjem vijeku, *Nin, problemi arheoloških istraživanja*, Arheološki muzej Zadar, Zadar.
- BERTACCHI, L., 1980. - Luisa Bertacchi, Architettura e mosaico, *Da Aquileia a Venezia*, Milano, 99-336.
- BIANCHI, C. F., 1877. - Carlo Federico Bianchi, *Zara Cristiana*, I., Tipografia Woditzka, Zara.
- BIANCHI, C. F., 1879. - Carlo Federico Bianchi, *Zara Cristiana*, II., Tipografia Woditzka, Zara.
- BIANCHI, C. F., 1883. - Carlo Federico Bianchi, Un tempio antico cristiano scoperto in Zara nel 1883 sullo stradale Franciscso Giuseppe presso Riva Nuova, *Antichità romana e medioevali di Zara*, Zara, 33-42.
- BIERBRAUER, V., 1988. - Volker Bierbrauer, Invillino-Ibligo in Friuli II. Die Spätantiken und Frühmittelalterlichen Kirchen-bauten, *München Beiträge zur Vor-und Frühgeschichte*, 34.
- BIERBRAUER, V., 1990. - Volker Bierbrauer, Un castrum d'età longobarda: Ibligo-Invillino, *I Longobardi*, (ur.) Gian Carlo Menis, Electa, Milano, 143-150.
- BOVINI, G., 1960. - Giuseppe Bovini, Il complesso delle basiliche paleocristiane di Parenzo, *VII Corso di cultura sull'arte ravennate e bizantina*, fas. II., Ravenna, 13-39.
- BOVINI, G., 1974. - Giuseppe Bovini, Le antichità cristiane della fascia costiera istriana da Parenzo a Pola, *Archeologia cristiana*, Bologna.

- BULLY, S. - JURKOVIĆ, M. - ČAUŠEVIĆ-BULLY, M. - MARIĆ, I., 2007. - Sébastien Bully - Miljenko Jurković - Morana Čaušević-Bully - Iva Marić, *L'église du monastère Saint-Pierre d'Osor (île de Cres): première campagne d'étude, Hortus artium medievalium*, 13/2., Zagreb - Motovun, 441-456.
- CAMBI, N., 1983.-1984. - Nenad Cambi, Arhitektura Narone i njezina teritorija u kasnoj antici, *Radovi Filozofskog fakulteta u Zadru*, 24., Zadar, 33-59.
- CAMBI, N., 1984. - Nenad Cambi, Triconch churches on the Eastern Adriatic, *Actes du X congrès international d'archéologie chrétienne*, vol. II., Città del Vaticano - Thessalonique, 45-54.
- CAMBI, N., 1998. - Nenad Cambi, Ideo in honore duplicatus est locus, *Radovi Filozofskog fakulteta u Zadru*, 36 (23), Zadar. 79-86.
- CAMBI, N., 2002. - Nenad Cambi, *Umjetnost na tlu Hrvatske - Antika*, Naklada Ljevak, Zagreb.
- CARTELLI, F., 1977. - Fiordelisa Cartelli, Apsidi poligonali nell'alto Adriatico, "Atti e Memorie" della Società Istriana di Archeologia e Storia Patria, 25., Trieste, 351-359.
- ČANAK-MEDIĆ, M., 1989. - Milka Čanak-Medić, *Arhitektura Nemanjinog doba - II*, Republički zavod za zaštitu spomenika kulture SR Srbije, Beograd.
- ČREMOŠNIK, I., 1953. - Irma Čremošnik, Izvještaj o iskopinama u Rogačićima kod Blažuja, *Glasnik ZMBH*, Sarajevo, 303-315.
- DELONGA, V., 1988. (1990.) - Vedrana Delonga, Starohrvatska crkva na "Mastirinama" u Kašiću kod Zadra, *Starohrvatska prosvjeta*, ser. III, sv. 18., Split, 39-89.
- DELONGA, V., 1996. - Vedrana Delonga, *Latinski epigrafički spomenici u ranosrednjovjekovnoj Hrvatskoj*, Split
- DEPERIS, P., 1898. - Paolo Deperis, Parenzo cristiana, "Atti e Memorie" della Società Istriana di Archeologia e Storia Patria, XIV., Trieste.
- DOMANČIĆ, D., 1994. - Davor Domančić, Sutivan, u: J. BELAMARIĆ - R. BUŽANČIĆ - D. DOMANČIĆ - J. JELIČIĆ RADONIĆ - V. KOVAČIĆ, *Ranokršćanski spomenici otoka Brača*, (ur.) Joško Belamarić, Regionalni zavod za zaštitu spomenika kulture Split, Split, 64-66.
- DOMIJAN, M., 2001. - Miljenko Domijan, *Rab - Grad umjetnosti*, Barbat, Zagreb.
- DOMIJAN, M., 1998.-1999. - Miljenko Domijan, Obnova graditeljske baštine na području djelovanja Konzervatorskog odjela u Zadru, *Godišnjak zaštite spomenika kulture Hrvatske*, 24-25, Zagreb, 151-170.
- DUVAL, N., 1991. - Noël Duval, Razmišljanja o arhitekturi sa zrakastim tlocrtom i njezinim odnosima s kultom mučenika u vezi Manastirina (Salona), Kalibije i Uppene (Tunis), *Antička Salona*, (ur.) Nenad Cambi, Split, 417-426.
- DYGGVE, E., 1951. - Einar Dyggve, *History of Salontan Christianity*, Instituttet for Sammenlignende Kulturforskning, Oslo.
- DYGGVE, E., 1996. - Einar Dyggve, *Povijest salonitanskog kršćanstva*, Književni krug, Split.
- DYGGVE, E - EGGER, R., 1939. - Einar Dyggve - Rudolf Egger, Der altchristliche Friedhof Manastirine, *Forschungen in Salona III.*, Wien.
- EGGER, R., 1926. - Rudolf Egger, Der altchristliche Friedhof Manastirine, *Forschungen in Salona II*, Wien.
- ENCIKLOPEDIJA, 1971. - *Muzička enciklopedija I (A-Gož)*, Jugoslavenski leksikografski zavod, (ur.) Krešimir Kovačević, Zagreb.
- ENCIKLOPEDIJA, 1995. - *Enciklopedija hrvatske umjetnosti 2 (A-Nove)*, (ur.) Žarko Domljan, Zagreb.
- ENCIKLOPEDIJA, 1945. - *Hrvatska enciklopedija V (Dilatacija - Električka)*, (ur.) Mate Ujević, Zagreb.
- FABER, A., 1986-1987. - Aleksandra Faber, Osvrt na neka utvrđenja otoka Krka od vremena prethistorije do antike i srednjega vijeka, *Prilozi*, 3-4, Zagreb, 113-140.
- FADIĆ, I., 1994. - Ivo Fadić, Kasnoantičko staklo u Gatima, u: J. JELIČIĆ RADONIĆ i suradnici, *Gata - Crkva Justinijanova doba*, (ur.) Joško Belamarić, Regionalni zavod za zaštitu spomenika kulture Split, Split, 213-226.
- FILIPPI, A. R., 1969. - Amos Rube Filippi, Ninske crkve u dokumentima iz 1579. i 1603., *Radovi Instituta JAZU u Zadru*, 15-16, (= Povijest grada Nina), Zadar, 549-595.
- FISKOVIĆ, I., 1984. - Igor Fisković, O grobnim spomenicima u srednjovjekovnoj Dalmaciji, *Dometi*, 5, Rijeka, 33-54.
- FUČIĆ, B., 1998. - Branko Fučić, *Terra incognita*, Kršćanska sadašnjost, Zagreb.
- GERBER, W., 1912. - William Gerber, *Altchristliche Kultbauten Istriens und Dalmatiens*, Verlag Gerhard Kuhtmann, Dresden.
- GOLDSTEIN, I., 1992. - Ivo Goldstein, *Bizant na Jadranu*, Zavod za hrvatsku povijest Filozofskog fakulteta - Latina et Graeca, Zagreb.
- GOSS, V., 1978. - Vladimir Goss, Značaj starohrvatske arhitekture za opću povijest evropske predromanike, *Prilozi istraživanju starohrvatske arhitekture*, Split, 131-148.
- GOSS, V., 1987. - Vladimir Goss, *Early Croatian Architecture - A study of the Pre-Romanesque*, Duckworth, London.

- GOSS, V., 1996. - Vladimir Goss, *Predromanička arhitektura u Hrvatskoj*, Andrija Mutnjaković, Zagreb.
- GOSS, V., 2006. - Vladimir Goss, *Predromanička arhitektura u Hrvatskoj*, Art studio Azinović, Zagreb.
- GUNJAČA, S., 1963. - Stjepan Gunjača, Srednjovjekovni Dolac kod Novigrada, *Starohrvatska prosvjeta*, ser. III, sv. 8-9., Zagreb, 7-66.
- GUNJAČA, S. - JELOVINA, D., 1976. - Stjepan Gunjača - Dušan Jelovina, *Starohrvatska baština*, Grafički zavod Hrvatske, Zagreb.
- GUNJAČA, Z., 1978. - Zlatko Gunjača, Rezultati neobjavljenih i najnovijih istraživanja antičkih i srednjovjekovnih lokaliteta na šibenskom području, *Novija i neobjavljena istraživanja u Dalmaciji*, Izdanja HAD-a, 3, Split, 69-82.
- GUNJAČA, Z., 1984. - Zlatko Gunjača, O pojavi elemenata kasnoantičke graditeljske tradicije na nekim ranosrednjovjekovnim sakralnim objektima, *Cetinska krajina od prethistorije do dolaska Turaka*, Izdanje HAD-a, 8, Split, 253-262.
- GVOZDANOVIĆ, V., 1969. - Vladimir Gvozdanović, *Starohrvatska arhitektura*, Izdavačka djelatnost Saveza arhitekata Hrvatske, Zagreb.
- IVEKOVIĆ, Ć. M., 1910. - Ćiril Metod Iveković, *Die Entwicklung der Mittelalterlichen Baukunst in Dalmatien*, Kunstverlag Anton Schroll, Wien.
- JACKSON, T. G., 1887. - Thomas Graham Jackson, *Dalmatia, the Quarnero and Istria*, vol. 1., Clarendon Press, Oxford.
- JAKŠIĆ, N., 2000. - Nikola Jakšić, Arheološka istraživanja razorene crkvice Sv. Martina u Lepurima kod Benkovca, *Starohrvatska prosvjeta*, ser. III, sv. 27, Split, 189-200.
- JEDIN, H., 1972. - Hubert Jedin, *Velika povijest Crkve*, I, Kršćanska sadašnjost, Zagreb.
- JEDIN, H., 1995. - Hubert Jedin, *Velika povijest Crkve*, II, Kršćanska sadašnjost, Zagreb.
- JELIĆ, L., 1912. - Luka Jelić, Contributo alla storia d'arte in Dalmazia, *Supplemento al Bullettino d'archeologia e storia Dalmata*, XXXV, Spalato.
- JELIČIĆ, J., 1994. - Jasna Jeličić, *Gata - Crkva Justinijanova doba*, (ur.) Joško Belamarić, Regionalni zavod za zaštitu spomenika kulture Split, Split.
- JURKOVIĆ M., 1986.-1987. - Miljenko Jurković, Crkve s westwerkom na istočnom Jadranu, *Prilozi povijesti umjetnosti u Dalmaciji*, 26, Split, 61-86.
- JURKOVIĆ, M., 1993. - Miljenko Jurković, Uloga Zadra, Cluniya i kneževa Frankopana u promociji romanike na otoku Krku, u: *Umjetnost na istočnoj obali Jadrana u kontekstu europske tradicije*, (ur.) Nina Kudiš i Marina Vicelja, Rijeka, 177-187.
- JURKOVIĆ, M., 1995. - Miljenko Jurković, Predromanički šesterolisti Dalmacije - problemi funkcije, *Prilozi povijesti umjetnosti u Dalmaciji*, 35 (*Petriciolijev zbornik I*), Split, 225-240.
- JURIĆ, R., 2002. - Radomir Jurić, Novija istraživanja srednjovjekovnih groblja na zadarskom području, *Histria antiqua*, 8, Pula, 295-312.
- KARAMAN, LJ., 1922. - Ljubo Karaman, O nekim novijim publikacijama o historiji umjetnosti u Dalmaciji, *Vjesnik za arheologiju i historiju dalmatinsku*, XLV, Split, 105-152.
- KARAMAN, LJ., 1930. - Ljubo Karaman, *Iz kolijevke hrvatske prošlosti*, Matica hrvatska, Zagreb.
- KATALOG, 1990. - *Sjaj zadarskih riznica*, (ur.) Tugomir Lukšić, Muzejsko-galerijski centar, Zagreb.
- KATALOG, 1992. - *Od Nina do Knina*, (ur.) Margarita Šimat, Tugomir Lukšić, Ivana Čukman Nikolić, izdavač: Muzej Mimara, Zagreb.
- KATALOG, 2000. - *Hrvati i Karolinzi - Katalog*, (ur.) Ante Milošević, Muzej hrvatskih arheoloških spomenika Split, Split.
- KLAIĆ, N. - PETRICIOLI, I., 1976. - Klaić Nada - Petricioli Ivo, *Zadar u srednjem vijeku do 1409. (Prošlost Zadra II)*, izdavač: Filozofski fakultet Zadar, Zadar.
- KORAĆ, V., 1959. - Vojislav Korać, Doljani kod Titograda, *Starinar*, 9-10., Beograd.
- KORAĆ, V., 1987. - Vojislav Korać, *Između Vizantije i Zapada*, Prosveta, Beograd.
- KRAUTHEIMER, R., 1986. - Richard Krautheimer, *Architettura paleocristiana e bizantina*, izdavač: Einaudi, Torino.
- KUKULJEVIĆ SAKCINSKI, I., 1857. - Ivan Kukuljević Sakcinski, *Izvjestje o putovanju kroz Dalmaciju u Napulj i Rim, s osobitim obzirom na slavensku književnost, umjetnost i starine*, Narodna tiskarnica Dra. Ljudevita Gaja, Zagreb.
- KUKULJEVIĆ SAKCINSKI, I., 1873. - Ivan Kukuljević Sakcinski, *Putne uspomene iz Hrvatske, Dalmacije, Albanije, Krfa i Italije*, Zagreb.
- KUKULJEVIĆ SAKCINSKI, I., 1997. - Ivan Kukuljević Sakcinski, *Izabrana djela*, (priredio Nikola Batušić), Matica hrvatska, Zagreb.
- MANGO, C., 1978. - Cyril Mango, *Architettura Bizantina*, Electa Editrice, Milano.

- MARASOVIĆ, T., 1958. - Tomislav Marasović, *Šesterolisni tip u arhitekturi ranog srednjeg vijeka u Dalmaciji*, doktorska disertacija, Zagreb.
- MARASOVIĆ, T., 1963. - Iskapanje ranosrednjovjekovne crkve Sv. Marije u Trogiru, *Starohrvatska prosvjeta*, ser. III., 8-9., Split, 83-100.
- MARASOVIĆ, T., 1966. - Tomislav Marasović, Izvorni izgled ranosrednjovjekovne crkve sv. Marije u Trogiru, *Razprave Dissertationes Hauptmanov zbornik V*, Ljubljana, 101-108.
- MARASOVIĆ, T., 1978. - Tomislav Marasović, Prilog morfološkoj klasifikaciji ranosrednjovjekovne arhitekture u Dalmaciji, *Prilog istraživanju starohrvatske arhitekture u Dalmaciji*, Split, 5-129.
- MARASOVIĆ, T., 1984. - Tomislav Marasović, Regionalizam u ranosrednjovjekovnoj arhitekturi Dalmacije, *Starohrvatska prosvjeta*, ser. III., 14, Split, 135-158.
- MARASOVIĆ, T., 1994. - Tomislav Marasović, *Graditeljstvo starohrvatskog doba u Dalmaciji*, Književni krug, Split.
- MARASOVIĆ, T., 2009. - Tomislav Marasović, *Dalmatia preromanica 2*, Književni krug, Split - Muzej hrvatskih arheoloških spomenika, Split - Arhitektonski fakultet Sveučilišta u Zagrebu, Zagreb.
- MARASOVIĆ, J. T. i M., 1971. - Jerko, Tomislav i Mirjana Marasović, *Crkva Svete Trojice u Splitu*, izdavač: Urbanistički zavod Dalmacije Split - Zavod za zaštitu spomenika kulture Split, Split.
- MARŠIĆ, D. - GUDELJ, LJ. - LOZO, M., 2000. - Dražen Maršić - Ljubo Gudelj - Marijan Lozo, Crkvine, Cista Velika - Izvješće o arheološkim istraživanjima 1992.-1999. godine, *Starohrvatska prosvjeta*, ser. III., 27, Split, 115-127.
- MARUŠIĆ, B., 1967. - Branko Marušić, *Kasnoantička i ranobizantska Pula*, Arheološki muzej Istre, Pula.
- MARUŠIĆ, B., 1978. - Branko Marušić, Kršćanstvo i poganstvo na tlu Istre u 4. i 5. st., *Arheološki vestnik*, 29, Ljubljana, 549-572.
- MARUŠIĆ, B. - ŠAŠEL, J., 1986. - Branko Marušić - Jaroslav Šašel, De la cella trichora au complexe monastique de S. André à Betika entre Pula et Rovinj, *Arheološki vestnik*, 37, Ljubljana, 307-342.
- MIJOVIĆ, P., 1978. - Pavle Mijović, Ranohrišćanski spomenici *Praevalisa*, *Arheološki vestnik*, 29, Ljubljana, 641-678.
- MILOŠEVIĆ, A. - PEKOVIĆ, Ž., 2009. - Ante Milošević - Željko Peković, *Predromanička crkva Svetog Spasa u Cetini / La chiesa preromanica di San Salvatore a Cetina*, izdavač: Omega engineering Dubrovnik - Centar Studia mediterranea pri Filozofskom fakultetu u Splitu, Dubrovnik - Split.
- MIRABELLA ROBERTI, M., 1987. - Mario Mirabella Roberti, La basilica paleocristiana di Concordia, *Anichità Altoadriatiche*, XXXI, Udine, 93-106.
- MOHOROVIČIĆ, A., 1957. - Andre Mohorovičić, Problem tipološke klasifikacije objekata srednjovjekovne arhitekture na području Istre i Kvarnera, *Ljetopis JAZU*, 62, Zagreb, 486-536.
- MONNERET DE VILLARD, U., 1910. - Ugo Monneret de Villard, *L'Architettura romanica in Dalmazia*, Alfieri e Lacroix, Milano.
- NIKOLAJEVIĆ, I., 1967. - Ivanka Nikolajević, Beleške o nekim problemima ranohrišćanske arhitekture u Bosni i Hercegovini, *Zbornik radova Vizantološkog instituta*, X, Beograd, 95-119.
- OSTOJIĆ, I., 1964. - Ivan Ostojić, *Benediktinci u Hrvatskoj II*, izdavač: Benediktinski priorat Tkon, Split.
- PIUSSI, S., 1978. - Sandro Piusi, Le basiliche cruciformi nell'area adriatica, *Antichità Altoadriatiche*, XIII, Udine, 437-480.
- PETRICIOLI, I., 1969. - Ivo Petricioli, Osvrt na ninske građevine i umjetničke spomenike srednjega i novoga vijeka, *Radovi Instituta JAZU u Zadru*, 15-16. (*Povijest grada Nina*), Zadar, 299-356.
- PETRICIOLI, I., 1980. - Ivo Petricioli, Oko datiranja umjetničkih spomenika ranoga srednjeg vijeka, *Gunjačin zbornik*, (ur.) Ivan Erceg... <et al.> Izdavački odbor, Zagreb, 113-120.
- PETRICIOLI, I., 1984. - Ivo Petricioli, Prilog diskusiji o starohrvatskim crkvama s oblim kontraforima, *Izdanja HAD-a*, 8, Split, 221-226.
- PETRICIOLI, I., 1990. - Ivo Petricioli, *Od Donata do Radovana*, Književni krug, Split.
- PETRICIOLI, I., 1990a. - Ivo Petricioli, Od ranog kršćanstva do baroka, u: *Sjaj zadarskih riznica, katalog izložbe*, (ur.) Tugomir Lukšić, Zagreb, 15-28.
- PETRICIOLI, I., 1995. - Ivo Petricioli, Crkva Sv. Spasa na vrelu Cetine, *Starohrvatska prosvjeta*, ser. III, 22., Split, 19-28.
- PETRICIOLI, I., 2002. - Ivo Petricioli, Stilska pripadnost crkve Sv. Nikole kraj Nina i crkve Sv. Krševana na otoku Krku, *Zbornik Tomislava Marasovića*, (ur.) Ivo Babić, Ante Milošević, Željko Rapanić, Split, 367-373.
- POLONIJO, M., 1939. - Mate Polonijo, Čuvajmo naše starine, *Krčki kalendar*, Zagreb, 32-37.

- POLONIJO, M., 1941. - Mate Polonijo, Još jedna "grčka" crkva na Krku, *Krčki kalendar IV.*, Zagreb.
- PRELOG, M., 1986. - Milan Prelog, *Eufrazijeva bazilika u Poreču*, Grafički zavod Hrvatske i ostali udruženi izdavači, Zagreb.
- RAPANIĆ, Ž., 1998. - Željko Rapanić, *Sancta Maria de Platea* u Trogiru. *De ecclesiis datandis - dissertatio (1)*, *Starohrvatska prosvjeta*, ser. III, sv. 25, Split, 43-62.
- RAPANIĆ, Ž., 1999. - Spomenici nepotpune biografije. *De ecclesiis datandis (2)*, *Prilozi Instituta za arheologiju u Zagrebu*, 13-14/1996.-1997., Zagreb, 83-90.
- RIZZARDI, C., 1994. - Clementina Rizzardi, *L'architettura a Ravenna durante il regno di Galla Placidia: Problematrice ed influenze artistiche*, *Ravenna Studi e ricerche I*, Ravenna, 189-202.
- RIZZARDI, C., 1996. - Clementina Rizzardi, I mosaici del triclinio del *Palatium* di Teodorico a Ravenna, *Atti del III Colquio dell'Associazione Italiana per lo Studio e la Conservazione del Mosaico*, Bordighera, 353-362.
- SUBOTIĆ, G., 1963. - Gojko Subotić, *Arhitektura i skulptura srednjeg veka u Primorju*, izdavač: Zavod za izdavanje udžbenika Socijalističke Republike Srbije, Beograd.
- SUIĆ, M., 1957. - Mate Suić, Arheološka istraživanja u Mulinama na otoku Ugljanu, *Ljetopis JAZU*, 64, Zagreb, 230-249.
- SUIĆ, M., 1976. - Mate Suić, *Antički grad na istočnom Jadranu*, Sveučilišna naklada Liber, Zagreb.
- SUIĆ, M., 1981. - Mate Suić, *Zadar u starom vijeku (Prošlost Zadra I)*, Filozofski fakultet Zadar, Zadar.
- SUIĆ, M., 1996., - Mate Suić, Arheološka istraživanja u Mulinama na otoku Ugljanu, *Odabrani radovi iz stare povijesti Hrvatske*, (ur.) Šime Batović, Zadar, 659-688.
- SUIĆ, M., 2003., - Mate Suić, *Antički grad na istočnom Jadranu*, Golden Marketing, Zagreb.
- Sv. Spas na Vrh Rici*, 1995., - *Starohrvatska prosvjeta*, ser. III., sv. 22., Split.
- ŠONJE, A., 1971. - Ante Šonje, Predeufrazijevske bazilike u Poreču, *Zbornik Poreštine I*, (ur.) Josip Miličević, Umag, 219-264.
- TESTINI, P., 1980. - Pasquale Testini, *Archeologia cristiana*, Edipuglia, Bari.
- TOMIČIĆ, Ž., 1989. - Željko Tomičić, Arheološka svjedočanstva o bizantskom graditeljstvu na sjeverno-jadranskim otocima, *Prilozi Instituta za arheologiju*, sv. 5-6., Zagreb.
- VASIĆ, M., 1922. - Miloje Vasić, *Arhitektura i skulptura u Dalmaciji*, Izdavačka knjižnica Gece Kona, Beograd.
- VEŽIĆ, P., 1985. - Pavuša Vežić, *Crkva sv. Trojstva (sv. Donata) u Zadru*, Mala biblioteka Godišnjaka zaštite spomenika kulture, Zagreb.
- VEŽIĆ, P., 1991a. - Pavuša Vežić, O centralnim građevinama Zadra i Dalmacije u ranom srednjem vijeku, *Diadora*, 13, Zadar, 323-375.
- VEŽIĆ, P., 1991b. - Pavuša Vežić, Krstionica u Zadru, *Peristil*, 34, Zagreb, 13-23.
- VEŽIĆ, P., 1996. - Pavuša Vežić, Ninska Crkva u ranom srednjem vijeku - Problem kontinuiteta i rezultati arheoloških istraživanja, u: *Starohrvatska spomenička baština - Rađanje prvog hrvatskog kulturnog pejzaža*, (ur.) Miljenko Jurković, Tugomir Lukšić, Zagreb, 87-99.
- VEŽIĆ, P., 1999. - Pavuša Vežić, Bazilika Sv. Ivana Krstitelja (Sv. Nediljica) u Zadru, *Radovi Instituta za povijest umjetnosti*, 23, Zagreb, 7-16.
- VEŽIĆ, P., 2002a. - Pavuša Vežić, *Sveti Donat - Rotonda Sv. Trojstva u Zadru*, Muzej hrvatskih arheoloških spomenika Split - Arheološki muzej Zadar, Split.
- VEŽIĆ, P., 2002b. - Pavuša Vežić, Rotonda u Ošlju, u: *Zbornik Tomislava Marasovića*, (ur.) Ivo Babić, Ante Milošević, Željko Rapanić, Sveučilište u Splitu i Muzej hrvatskih arheoloških spomenika u Splitu, Split, 220-230.
- VEŽIĆ, P., 2002c. - Pavuša Vežić, Krstionica i ciborij u Puli i Poreču, u: *Novigrad Cittanova 599-1999*, (ur.) Jerica Zihlerl, Novigrad-Cittanova, 75-87.
- VEŽIĆ, P., 2005. - Pavuša Vežić, *Zadar na pragu kršćanstva - Arhitektura ranoga kršćanstva u Zadru i na zadarskome području*, izdavač: Arheološki muzej u Zadru, Zadar.
- VEŽIĆ, P., 2011. - Pavuša Vežić, Tri romanička trikonhosa, u: *Az grišni dijak Branko pridivkom Fučić - I, the Errant Pupil Branko, Surnamed Fučić*, (ur.) Tomislav Galović, Hrvatska akademija znanosti i umjetnosti u Zagrebu, Institut za povijest umjetnosti u Zagrebu, Katolički bogoslovni fakultet Sveučilišta u Zagrebu, Staroslavenski institut u Zagrebu, Sveučilišna knjižnica Rijeka i Općina Malinska - Dubašnica, Malinska - Rijake - Zagreb, 213-230.
- ŽIC ROKOV, I., 1974. - Ivan Žic Rokov, Romanička crkva Majke Božije od Zdravlja u Krku, *Bulletin Instituta likovnih umjetnosti JAZU*, XV(XXII), 1-3, Zagreb, 13-40.

Summary

Dalmatian Triconchal Churches

The phenomenon of early Christian triconchal churches on the Adriatic has already been noted in the scholarly literature. A separate study 'Le basiliche cruciformi nell'area adriatica' was published by S. Piussi in 1978, followed by N. Cambi with the 1984 publication 'Triconchal churches on the Eastern Adriatic'. However, both scholars include triconchal churches in the typological group of 'cruciform basilicas' or treat them together with the churches which have three apses with spaces between them placed along the nave. However, because of their specific morphology consisting of the closely placed conchs and a large number of such examples in the Adriatic area, it seems justified to treat them as a separate typological group. These churches had originally been funerary chapels, but many of them subsequently grew into congregational spaces with complex liturgical functions. In addition, among the triconchal churches it is possible to discuss separately the type of a small triconchal *cella* without a nave, but sometimes provided with a narthex, as form which is different from similar chapels with a long entrance arm in front of the sanctuary.

Based on this difference, it is possible to establish a different terminology which classifies *cella trichora* as the simple trefoil type, and triconchal churches as the more complex type. The latter is relatively numerous in the territory of late antique Dalmatia. The title of this paper stems from those buildings. However, they originate in *cellae trichorae*. Thus, in the introductory section I am discussing examples of these *cellae* in the Adriatic and the connection between their appearance and funerary traditions in the Mediterranean in general. The beginnings of Christian funerary architecture in Dalmatia are found in the grouping of round *cellae* in the cemeteries of ancient Salona, as known from N. Duval's works, and in the presence of conchs next to the memorial chapel at Muline which was studied by M. Suić. I deem that the early Christian triconchal churches were created through the crystallisation of the forms present in the groups of funerary *cellae* in such complexes; *cella trichora* being the simplest form and triconchal church a more complex one. However, both are generically tied to the Roman tradition in pagan and early Christian funerary architecture. On the other hand, early Christian

trefoil structures in the majority of examples stand next to the rustic villa which in itself speaks in favour of a private funerary function. Thus, it is important to assume that *cellae trichorae* and triconchal churches in the beginning represent early Christian memorial chapels, independent of the subsequent development of the complexes which enveloped them.

Thus, the memorial chapel at Muline on the island of Ugljan is part of a larger funerary complex. It is still the most thoroughly researched group of early Christian buildings erected next to a Roman rustic villa in Dalmatia. Apart from a similar example at Brijuni, the Muline complex is crucial for the consideration and interpretation of the origins and development of Christianity in late antique rural areas on the Croatian coast of the Adriatic. It reflects the developed Christianity in the urban setting of Zadar. The owner of the villa was obviously a rich citizen who had a memorial chapel erected on his estate for a deceased person about whom we know nothing. The chapel nave is square. Two deep semicircular apses are found at the back; in the southern one was a sarcophagus. The second sarcophagus was buried under the pavement in the nave. Next to the façade was a *protyron*, a vestibule with a porch resting on two columns. A courtyard was subsequently added in front of the façade and provided with additional *cellae* around it. According to Suić's analysis, it seems that the first layer of the memorial chapel was built in the fourth century. At that time it lacked a crystallized form of somewhat later triconchal churches on the Adriatic. Two original conchs at the back stand slightly apart. The third *cella* next to the back was subsequently added to the north wall. It has a rectangular ground plan similar to those around the courtyard. All this speaks in favour of a gradual multiplication of *cellae* around the original memorial, a process similar to that at the cemeteries in Salona.

In this paper, I am discussing the phenomenon of early Christian and early medieval triconchal churches on the Adriatic. In doing so, I am only considering those which have three conchs along the sanctuary wall. Based on their form, function and date, I classify them into five groups.

The first group one consists of relatively early, small *cellae trichorae*. They had originally been funerary chapels on private estates. The remains of these memorial chapels have

been preserved in various locations along the Adriatic coast: from those at Concordia Sagittaria near Aquileia, Betika near Pula, to those at Gata near Salona and Doljani near Duklja. Older examples have been dated to the late fourth or to the first half of the fifth century, which seems to be the date of the formation of this type of Christian memorial.

In the second group are somewhat more complex triconchal churches which, unlike the *cellae*, have a long nave in front of the sanctuary. They are found in the territory of the Roman Dalmatia and therefore referred to by the author as Dalmatian. Unlike the *cellae trichorae*, which in their original form do not have a long entrance arm preceding the sanctuary conchs like a nave, triconchal churches are characterised by this very element in the front part of the chapel. In this respect they are spatially more developed than the basic, *cella trichora* type, and thus probably represent a somewhat later variants of trefoil memorial chapels. It seems that the triconchal churches at Dalmatia were mostly built by the late fifth century or in the early sixth century.

The third group consists of those churches from the second group which were transformed from the initial funerary chapels into complex triconchal basilicas. Similar to other types of original memorial chapels which were subsequently transformed into congregational churches in Dalmatia, these too were remodelled in mid-sixth century. Thus, by being enveloped by a ring of subsequently added rooms, some triconchal churches were transformed from the original memorial chapels into public congregational churches furnished with liturgical annexes, among which were baptisteries.

Baptisteries in particular witness about the nature of the remodelled triconchal churches and newly created complexes, with a trefoil structure at the core. They indicate an increase in conversion of the population which probably caused the building of such structures. Of course, a similar development was shared by other types of originally private chapels in the time when churches were being built after the model of complex basilicas. However, in Dalmatia, there are no examples of such buildings before the age of Justinian i.e. before the second third of the sixth century. It is likely that the mentioned conversion occurred in this period. With it, many older churches, including triconchal churches, became cores of new complexes. Based on the examples of such a development, it is possible to speak convincingly of pre-Justinianic origins of the initial form of Dalmatian triconchal churches.

The fourth group is formed by pre-Romanesque triconchal churches. Their morphology differs from early Christian triconchal churches, and they are represented by two subgroups of interesting early medieval churches

in Dalmatia. In the first one are numerous centrally-planned buildings while in the second are two longitudinal structures. Both subgroups are characterised by a sanctuary with three semicircular apses. In the centrally-planned buildings they are placed radially and their axes originate at the centre of the rotunda. Thus, they were not arranged in a cruciform way towards the sanctuary as it had regularly been the case in early Christian *cellae trichorae* or triconchal churches, where the axes of the lateral apses are perpendicular to the axis of the central apse. However, the three conchs grouped at the sanctuary are a crucial spatial feature in the buildings of the first subgroup so, in principle, they can be referred to as triconchal structures. In this group are the church of Holy Trinity at Zadar and a number of Dalmatian hexaconchal churches, as well as the rotunda at Ošlje. In the second subgroup are the longitudinal churches of Holy Saviour at Vrh Rika near Cetina and the church at Lopuška glavica, both near Knin. These two churches have a long nave in front of the sanctuary, and three conchs along the sanctuary wall, as was the case with early Christian triconchal churches. However, the axes of the lateral conchs are not perpendicular to the axis of the main apse but are placed radially. The nave in the church is significantly wider than the diameter of the main apse. The original layout of the church of St Donatus at Zadar, as a free-standing rotunda, was probably created in the eighth century. All other pre-Romanesque triconchal churches in Dalmatia have been convincingly dated to the period between the mid-ninth century to the early decades of the tenth century.

Finally, the fifth group consist of the Romanesque trefoil churches. These are small, cruciform *cellae* which have a short entrance arm at the front and three conchs grouped around the core at the back. The front usually rectangular and the conchs are semicircular. They are vaulted with semi-domed vaults. Above the core is a round drum with a dome. Two of those *cellae* are almost completely preserved and of particular interest due to the intersecting vault ribs below their domes. Stylistic characteristics of these buildings indicate the early Romanesque architectural features of the twelfth century. All other medieval triconchal churches in this group probably also belong to the wider Romanesque period.

Finally, regardless of all similar spatial forms in antique and late antique secular buildings, it should be pointed out that the *cellae trichorae* and triconchal churches originated as Christian memorial chapels, inspired by the agglomerations of the earliest funerary chapel installed in early Christian cemeteries. The triconchal shape of these chapels originated in these agglomerations and remained related to the funerary

and memorial character. It can be concluded that the triconchal churches in Dalmatia were formed with relation to that character and that they persisted from the early Christian time to the mature middle ages. Perhaps it might be naive and mistaken to interpret the morphology of later buildings as being directly influenced by the earlier. Pre-Romanesque rotundas display a variety of triconchal forms which were not known in early Christian architecture of Dalmatia (except the hexaconchal interior of Zadar Baptistery). Nonetheless, polyconchal spaces of early medieval memorial buildings were furnished with a triconchal sanctuary of the same shape as those in early Christian triconchal buildings, and witness about the funerary function in the pre-Romanesque period. The Romanesque trefoil churches, however, recreated the original type, not as direct replicas of early Christian triconchal forms, but through their function, while their shape grew out of the reformation spirit of the great church reform in the Romanesque period. Thus, Dalmatian triconchal churches illustrate a continuous need for private memorial chapels which does not necessarily have to be triconchal but this particular shape has been discussed here because of its

peculiarity. Already in the early Christian period, some trefoil structures outgrew their function of a family chapel to become churches for a larger community. That is why they were accompanied by additional liturgical functions and annexes necessary for monastic or parish churches. By this, they were transformed into complex basilicas with additional spaces while the original triconchal structure, situated at the centre, became the church, *quadratum populi*, sometimes surrounded by a series of interconnected rooms which served as an ambulatory. This might point to the possibility that in some cases the old funerary function of the original memorial chapel could have continued together with the new liturgical rites in the newly formed complex basilica as a congregational church. These changes did not take place in the medieval memorial structures although some hexaconchal churches and the octaconchal church at Ošlje were provided with new annexes soon after the initial building phase, and that added to the rotunda of St Donatus at Zadar included a gallery.

Key words: Dalmatia, triconchal churches, early christian period, pre-Romanesque, Romanesque