

ŽELJKO PEKOVIĆ, DUŠKO VIOLIĆ, DOROTI BRAJNOV

SVEUČILIŠTE U SPLITU
UMJETNIČKA AKADEMIJA
HR – 21000 SPLIT, GLAGOLJAŠKA BB

UNIVERSITY OF SPLIT
ART ACADEMY
HR – 21000 SPLIT, GLAGOLJAŠKA BB

IZVORNI ZNANSTVENI ČLANAK

UDK 726.591.6:72.033.41 (497.5 Koločep)

TEHNIČKE ZNANOSTI / ARHITEKTURA I URBANIZAM

2.01.04 – RAZVOJ ARHITEKTURE I URBANIZMA

I OBNOVA GRADITELJSKOG NASLIJEĐA

ČLANAK PRIMLJEN / PRIHVACEN: 03. 03. 2005. / 24. 03. 2005.

ORIGINAL SCIENTIFIC PAPER

UDC 726.591.6:72.033.41 (497.5 Koločep)

TECHNICAL SCIENCES / ARCHITECTURE AND URBAN PLANNING

2.01.04 – DEVELOPMENT OF ARCHITECTURE AND URBAN PLANNING

AND RESTORATION OF THE BUILT HERITAGE

ARTICLE RECEIVED / ACCEPTED: 03. 03. 2005. / 24. 03. 2005.

OLTARNA OGRADA CRKVE SV. MIHAJLA S OTOKA KOLOČEPA ALTAR RAIL OF ST MICHAEL'S CHURCH ON KOLOČEP ISLAND

CRKVA SV. MIHAJLA
OLTARNA OGRADA
OTOK KOLOČEP
PLETERNA ORNAMENTIKA
RANA ROMANIKA

ST MICHAEL'S CHURCH
ALTAR RAIL
KOLOČEP ISLAND
INTERLACING-RIBBON PATTERN
EARLY ROMANESQUE STYLE

Autori donose rekonstrukciju ranoromaničke oltarne ograde s otoka Koločepa, s tegurijem na kojemu je prikaz arhandela Mihajla. Niz mramornih ulomaka ograde koji su čuvani u župnoj kući i onih netom pronađenih u recentnim istraživanjima sakralnih građevina razasutih po otoku spajaju u cjelinu oltarne ograde te je atribuiraju crkvi sv. Mihajla. Analiziraju njezine dijelove i grafički je rekonstruiraju.

This paper presents reconstruction works of the early Romanesque altar rail from Koločep island with a *tegurium* featuring archangel Michael. Marble pieces of the altar rail kept in the parish house as well as those found in recent studies on religious buildings of the island are composed into a whole which is attributed to St Michael's church. Its parts are here analyzed and graphically reconstructed.

UVOD

INTRODUCTION

Dugogodišnji konzervatorski rad na otoku Koločepu, rad na istraživanju i obnovi više lokaliteta, omogućio je prepoznavanje i spajanje niza ulomaka rasutih po otoku u jedinstvenu oltarnu pregradu crkve sv. Mihajla. Rekonstruiranu oltarnu pregradu crkve sv. Mihajla na Koločepu postavio je željko Peko-
vić na izložbi u srpnju 2000. godine u samostanu Klarisa u Dubrovniku. Izložbu je pratio bogati katalog u kojemu je priloge dalo nekoliko autora koji su se znanstveno bavili ulomcima od kojih je sastavljena pregrada.¹ Ovim člankom autori bi htjeli objasniti detalje vezane za njezinu rekonstrukciju i atribuciju te skulptorske i stilske karakteristike.

Kameni mramorni ulomci od kojih je sastavljena pregrada pronađeni su na nekoliko lokaliteta na otoku: u župnoj crkvi u Donjem Čelu, na lokalitetima crkava sv. Mihajla, sv. Nikole, sv. Srđa i u ogradnome zidu kuće Jakova Besjedice u Gornjem Čelu.

DOSADAŠNJE SPOZNAJE

AVAILABLE INFORMATION UP TO NOW

Niz mramornih arheoloških fragmenta, većinom ulomaka antičkih sarkofaga, sačuvalo se zahvaljujući don Vici Mediniju, koji ih je dao uzidati u pročelje župne crkve početkom prošloga stoljeća.² Time ih je sačuvalo od raznošenja i propadanja. Nedavno su izvađeni iz zida, te su bili pohranjeni u župnoj crkvi i u

župnoj kući. Obradivani su u citavom nizu znanstvenih članaka.³ Radi se o ulomcima tegurija i dva pluteja. Najznačajniji je i najčešće obradivan veći dio zabata oltarne ograde s reljefnim prikazom arhandela Mihajla. U potpunjen je s dva fragmenta što su pronađena prilikom arheoloških istraživanja crkve sv. Srđa na istom otoku.⁴ Zabat je višekratno publiciran.⁵ Dio antičkoga sarkofaga rimskih radionica izrađen je od kararskoga mramora u 3. stoljeću, naknadno reutiliziran i preklesan u doba predromanike. U središnjem je polju vrsno isklesan arhandel, zaodjenut u tuniku, preko koje nosi hlamidu zakvačenu na desnom ramenu okruglom kopčom. U ruci drži žezlo. Na natpisnom polju uklesan je natpis koji spominje sestru i kraljicu koja je dala sagraditi crkvu.⁶ Vještina izrade odaje vrsnu radionicu, a većina istraživača upozoravala je na bizantski predložak.

U župnom uredu bili su čuvani dijelovi dva pluteja. Prvi je rekonstruiran sastavljanjem triju ulomaka, pa su minimalni dijelovi koji nedostaju domodelirani. Podijeljen je na tri cjeline, a njegova posebnost je urešenost figuralnim prikazima. Centralno polje ukrašeno mu je dvjema troprutim koncentričnim krugovima, presječenim dvostrukim troprutim dijagonalama. Na presjecištu dijagonala i kružnica izveden je motiv čvora. U poljima između prikazane su scene lova, dva dječaka koji pušu u rog, pas koji lovi divljač i grifon. U središtu kompozicije je križ. Gornja traka, visine 22 cm, ukrašena je sa zrcalno postavljenim nizom horizontalnih troprutih S vitica, spojenih dvo-prutim vezama na mjestima na kojima se dodiruju. Na svinutim zavrsecima prema unutra stvaraju motiv palmete s voluticama (motiv lire). Donja traka izvedena je kao niz arkada u čijim su poljima palmete s volutama. Gornja je traka istaknuta pa je ispod nje niz konzolica, dok je iznad donje trake izveden motiv konopca. Gledajući prema svetištu, taj se plutej nalazio s lijeve strane jer je na njegovu desnom boku sačuvan trag otučenoga istaka (pera) koji je ulazio u žlijeb pilastra.

Drugi plutej, od kojega je bila sačuvana gornja polovica, bio je podijeljen na sličan način

SL. 1. TLOCRT KOLOČEPA S POLOŽAJEM CRKAVA SV. MIHAJLA, SV. NIKOLE I SV. SRĐA

FIG. 1 PLAN OF KoločEP WITH THE LAYOUT PLANS OF ST MICHAEL'S, ST NICHOLAS'S AND ST SRD CHURCHES

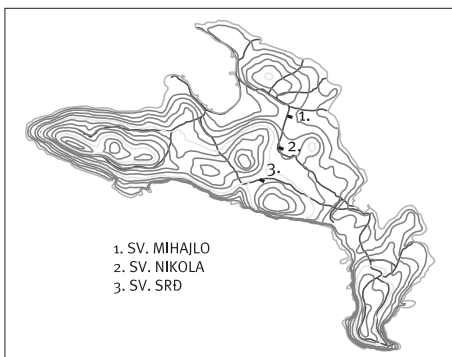

1 MILOŠEVIĆ; CAMBI; PETRICIOLI; PEKOVIĆ; DELONGA; ŠEPAROVIC, 2000.

2 LISICAR, 1932: 89

3 PRIJATELJ, 1954.; PETRICIOLI, 1960.; PETRICIOLI, 1994: 287-292; JURKOVIC, 1988: 209-215; CAMBI, 1988.b: 129-137

4 Dva manja dijela tegurija čuvala su se u depou Arheološkoga muzeja u Dubrovniku. Iskopani su na lokalitetu sv. Srđa 1972. godine, kada je istraživanja vodio Zavod za zaštitu spomenika iz Dubrovnik. Zahvaljujemo voditeljici Arheološkoga muzeja Romani Menalo, koja ga je ustupila kako bi se mogla sastaviti cjelina tegurija, time i ograde.

5 ABRAMIC, 1932: 317-331; BELAMARIC, 1991: 32; BJELOVUCIC, 1929: 49-50; JURKOVIC, 1988: 209-215; KARAMAN, 1930: 113; LISICAR, 1932: 19; MENALO, 2003., PETRICIOLI, 1960: 53; PETRICIOLI, 1994: 287-292; PRIJATELJ, 1954: 65-91

6 Nepotpuni natpis glasi: ...P SORORE (E)T REGINA (Q)VAE EDIFICA(VIT)...

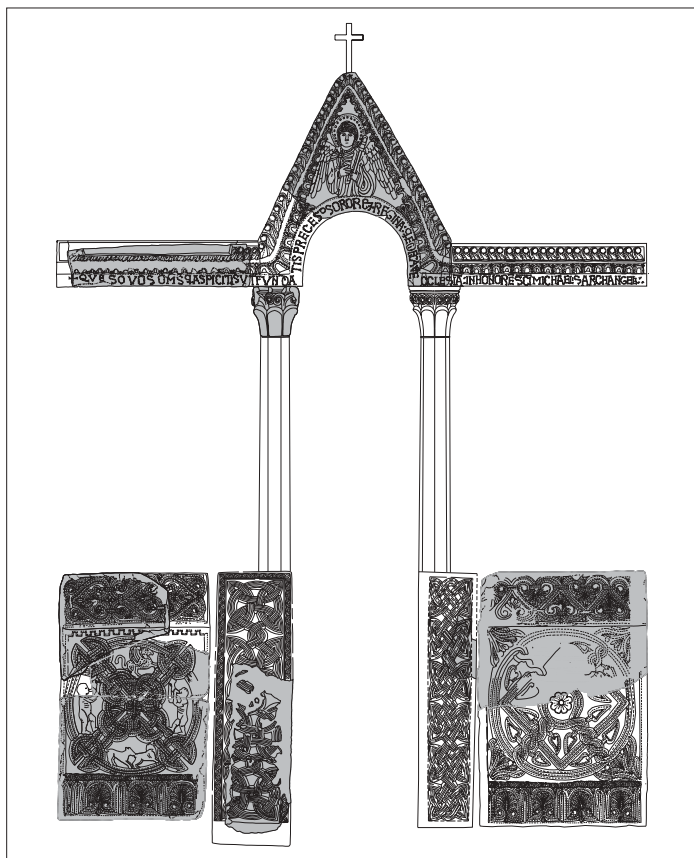

kao prethodni. Središnje polje sastoji se od dvije troprute koncentrične kružnice povezane dijagonalno troprutim pletenicama. Između kružnica je tropruti kvadrat, polja između popunjavaju biljni motivi u obliku bršljanova lista. Gornja ukrasna traka iste je visine kao na drugome pluteju, samo se motiv lira niže vertikalno.

Geometrijskom rekonstrukcijom središnjega polja ustanovljeno je da je i ovaj plutej imao donju ukrasnu traku. U rekonstrukciji mu je dopunjeno središnje polje zrcaljenjem sačuvanoga dijela, a donja traka ponavljanjem motiva s lijevoga pluteja. Na lijevom boku sačuvao je trag otučenoga istaka kojim se spajao s pilastrom. Taj se plutej, dakle, nalazio s desne strane, gledajući prema svetišću crkve.

Na oba pluteja tragovi spajanja (istaka – pera) počinju od dna gornje ukrasne trake, jednako su visoki, 100 cm, oba debljine od 12,5 cm, s jednakom visinom gornjega ukrasnog polja. Jedan je lijevi, a drugi desni, od istoga su mramora kao i sačuvani teguriji, jed-

nako su im podijeljena polja, ali različite su širine. Lijevi, s figuralnim prikazima, širok je 63 cm, a desni 69 cm. Iako nesimetrični, smatralo se da pripadaju istoj oltarnoj ogradi.⁷

Ovi fragmenti pronađeni su, prema pisanju Lisicara, kod crkve sv. Nikole, dok je samo manji fragment tegurija pronađen 1972. godine u istraživanjima ruševina crkve sv. Srđa.⁸

ISTRAŽIVANJA CRKVE SV. NIKOLE I SV. MIHAJLA – NOVI PRILOZI ZA REKONSTRUKCIJU

RESEARCH ON ST NICHOLAS'S CHURCH AND ST MICHAEL'S CHURCH – NEW CONTRIBUTIONS TO RECONSTRUCTION

Konzervatorski zahvat – prilikom kojega su obavljena arheološka istraživanja crkve sv. Nikole na mjesnome groblju i paralelno crkve sv. Mihajla – podario je niz nalaza predromaničke pleterne plastike, koji su stvorili kritičnu masu i otvorili mogućnost rekonstrukcije ograde te njezino sigurno atribuiranje crkvi sv. Mihajla.⁹

Ta dva vrlo bliza lokaliteta gotovo su sudbinski bila povezana. Crkva sv. Mihajla razgrađena je zbog navodne trošnosti, prema pisanju

SL. 2. NACRT REKONSTRUIRANE OLTARNE PREGRADE
FIG. 2 RECONSTRUCTED ALTAR RAIL; DRAWING

SL. 3. FOTOGRAFIJA REKONSTRUIRANE OLTARNE PREGRADE
FIG. 3 RECONSTRUCTED ALTAR RAIL; PHOTOGRAPH

SL. 4. TLOCRT CRKVE SV. MIHAJLA NA KOLOČEPU I CRKVE SIGURATE U DUBROVNIKU
FIG. 4 PLANS OF ST MICHAEL'S CHURCH ON KOLOCEP AND SIGURATA CHURCH IN DUBROVNIK

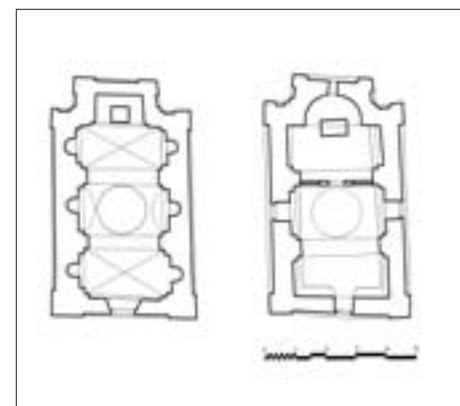

7 JURKOVIC, 1988: 209-215

8 Vidi bilj. 4.

9 Rezultati istraživanja u: PEKOVIĆ, ŽILE, 1997.-1998.; ŽILE, 2002: 254-267.

SL. 5. FOTOGRAFIJE SAČUVANIH DIJELOVA PREGRADE:
A) DIO GREDE; B) PLUTEJ; C) PLUTEJ; D) TEGURIJ; E) KAPITEL
FIG. 5 PRESERVED PARTS OF THE RAIL (PHOTOGRAPH):
A) PART OF THE BEAM B) PLUTEUS C) PLUTEUS D) TEGURIUM
E) CAPITAL



Lisičara, 1868. godine pa je dio njezine skulpture ugrađen u trijem koji je dograđivan uz predromaničku crkvicu sv. Nikole. Uz crkvu sv. Nikole 1808. uspostavljeno je novo groblje, tako da je crkva sv. Mihajla gubila na značenju i time vjerojatno bila toliko zapuštena da je zbog trošnosti porušena.

Crkva sv. Nikole istražena je te joj je u konzervatorskom zahvatu srušen potrijemak.¹⁰ Prilikom njezina istraživanja pronađeno je dosta pleterne skulpture, dijelom mramorne. Većina je bila ugrađena u trijem koji je prilikom konzervatorskoga zahvata razgrađen u potpunosti, a koji je, prema pisanju Lisičara, građen nakon rušenja crkve sv. Mihajla.

Od pletera isklesanih u mramoru pronađen je po jedan ulomak od dva pilastra oltarne pregrade i kameni doprozornici dvaju pravokutnih prozora. Izrađeni su od istoga mramora kao i pluteji. Pilastri imaju tragove utora dimenzije koja odgovara dimenzijama i položaju istaka na plutejima.

Veći je ulomak pripadao lijevom pilastru, gotovo u cijelosti mu je sačuvana donja polovica, ukrašena nizom troprutih kružnica koje su međusobno spojene uzlovima. U troprutim kružnicama interferiran je motiv „perca“. Uresno polje uokviruje traka s dvolisnim motivom. Sačuvan mu je i neukrašeni dio ispod podnice, kojim je bio umetan (uklijesten) u postolje. Visina pilastra rekonstruirana je geometrijskom analizom. Njegovo uresno polje bilo je visoko 100 cm, a širine 33 cm i debljine 12,5 cm. Utor mu se nalazi s lijeve strane, dakle spajao se s užim plutejem s figuralnim prikazima. Njihova zajednička širina nakon spajanja iznosi 95 cm.

Drugi, znatno manji ulomak pripadao je desnom pilastru. Ukrašen je prepletom troprute trake i sačuvao je dovoljno podataka da možemo rekonstruirati cjelinu pilastra. Iako je na fragmentu sačuvan malen dio ukrasne plohe, važnije je da su mu vidljive obje bočne strane. S desne strane sačuvan je oštećeni trag utora kojim se spajao s plutejem. Lijeva je strana prema prolazu zaobljena, što govori u prilog da je taj, kao i većina, ulomak nastao cijepanjem stupa većega promjera ili polukružnoga poklopca sarkofaga. Geometrijskom rekonstrukcijom ukrasnoga motiva toga fragmenta ustanovljeno je da se vrh utora nalazio 22 cm ispod vrha pilastra, što se podudara s tragovima istaka na pridruženom mu pluteju. Njegova širina iznosi 26 cm, a debljina je identična plutejima i drugom pilastru. Spojen s desnim plutejem čini ukupnu širinu od 95 cm. Dakle pilastri su bili nejednake širine, isto kao i pluteji. Spajanjem širega i užega klesar je dobio jednaka polja lijevo i desno od prolaza u pregradi.

Ocito je klesar na nizu ulomaka imao problema s dimenzijama mramora koje su mu bile na raspolaganju za preklesavanje. Težio je simetriji, tako da je kombinirajući različite dimenzije pilastara i pluteja ipak dobio simetričnu kompoziciju.

Širina pregrade određena je sada poznatom širinom pluteja i pilastara, središnji prolaz određen je rekonstrukcijom zakrivljenosti luka tegurija i iznosio je oko 50 cm. Tako ukupna širina pregrade iznosi oko 240 cm. Upravo je toliki razmak između T pilastara crkve sv. Mihajla, na mjestu gdje je trebala stajati. Ostale crkve na otoku iz toga razdoblja znatno su uže.¹¹ Istraživanjem lokaliteta sv. Mihajla otkriveno je ono najznačajnije – arhitektura u koju može stati tako široka pregrada.

Prilikom istraživanja crkve sv. Nikole, osim dijelova oltarne pregrade, pronađeni su cjeloviti dijelovi prozora, i to jedan donji prag te dva natprozornika.

Od pronađenih mramornih dijelova praga i natprozornika, od pilastra koji se čuvao u župnoj kući i od nedavno pronađenoga – sačuvanih je potpuno kvadratnih prozor dimenzije svijetlog otvora 32 x 66 cm. Prozor nije mogao biti s crkve sv. Nikole ili sv. Srđa jer su njihovi lateralni zidovi i prozori na njima sačuvani, a znatno su manjih dimenzija, bez kamenih okvira.¹² Pronađeni u trijemu i podu oko crkve, potvrđuju podatak da su tu ugrađeni u prošlom stoljeću nakon rušenja crkve sv. Mihajla.

Donji prag i natprozornik su masivni, a ukrasna im je ploha visine 21 cm. Izrađeni su od mramora i ukrašeni varijacijama troprute vitice, slične obrade kao S-vitice na gornjim trakama pluteja. Zaobljene stražnje plohe ponovno svjedoče da su nastale preklesavanjem masivnih stupova ili polukružnoga poklopca sarkofaga. Prilikom nedavnih radova na župnoj kući pronađen je jedan pilastar identičan onome koji se već čuvao u njoj.¹³ Dimenzije obaju pilastara odgovaraju vidljivim tragovima ležišta na donjemu pragu prozora. Time

¹⁰ Crkvi je srušen potrijemak jer je bio nezgrapno prigrađen, većih gabarita od same crkve i narušavao joj je spomenički integritet. Crkvu smo istražili te pronašli i djelomično restaurirali fresko-oslike iz druge polovice 11. stoljeća. Oslikala ih je radionica koja je oslikala dubrovačku katedralu. Crkva je jednobrodna, trotravejna građevina, s kupolom nad središnjim travejem. Ostaci kupole nad pandativima su pronađeni, pa je ona rekonstruirana.

¹¹ Nedaleko od crkve sv. Mihajla još su dvije predromaničke crkve: Sv. Nikola i Sv. Srđ. Obje su istražene i u njima su pronađeni tragovi oltarnih pregrada koje su znatno uže.

¹² Na crkvi sv. Nikole i sv. Srđa prozori su širine 12-15 cm, visine 30-40 cm, s polukružnim nadvojem. Na Sv. Nikoli pronađeni su unutar prozora dijelovi dviju minijaturnih kamenih tranzena.

¹³ Prije poznati pilastar imao je dimenzije 12 x 14 x 66 cm, s time da mu je ukrasna ploha dimenzija 14 x 66 cm, dok novopronađeni ima dimenzije 33 x 14 x 66 cm, s jednako velikom i na isti način isklesanom ukrasnom plohom.

je pronađen i u cijelosti sastavljen prozor koji je izrađen od istoga mramora kao i pregrada, te koji sa sigurnošću možemo atribuirati crkvi sv. Mihajla.

Novopronađeni prozorski pilastar, dimenzija 33 x 14 x 66 cm, ima nasuprot ukrasnoj plohi tragove klesanja utora kakvi se koriste za spajanje s plutejem. Međutim, vidljivi su lomovi rubova, što upućuje na zaključak da je prozorski pilastar izvorno bio klesan kao pilastar oltarne ograde, pa ga je majstor zbog nepredviđenog oštećenja preradio za znatno manji stupić prozora.¹⁴ To potvrđuje i njegova veća dimenzija od drugoga pilastra prozora. Crkva je zasigurno imala još jedan prozor izrađen od istoga mramora i vjerojatno istih dimenzija. Tomu svjedoči pronađeni masivni dio natprozorne grede s pleternim ukrasom.

O IZGLEDU CRKVE SV. MIHAJLA NA KOLOČEPU

ABOUT ST MICHAEL'S CHURCH ON KOLOČEP

Crkva sv. Mihajla jednobrodna je građevina koju dva para T polupilastara dijele u tri traveja. Najvjerojatnije je imala kupolu. Apsida joj je polukružna iznutra, a pravokutna izvana. Raščlanjena je plitkim slijepim nišama. Bočni zidovi imaju na krajevima lezene koje su najvjerojatnije bile povezane nizom slijepih arkada. Tipološki bismo je mogli povezati s ranoromaničkom fazom crkve Sigurata na Prijekom u Dubrovniku.¹⁵ Istih je tlocrtnih dimenzija, raščlanbe apsida i lateralnih zidova. Na crkvi Sigurati sačuvane su u tragovima slijepe arkade pročelja, koje su karakteristika romaničkoga sloga. Dakle, osim što je skulptura crkve sv. Mihajla ranoromanička, i arhitektura pokazuje dolazak novoga sloga. Crkva ima tipološke osobine južnodalmatinskoga kupolnog tipa, ali raspon je od desetine poznatih i sačuvanih crkava nešto veći, te se pri raščlambi vanjskoga plašta lateralnih zidova ne upotrebljavaju više slijepe niše, nego dugi potez slijepih arkadica između dviju lezena. Prozori su znatno većih dimenzija, pa ih možemo usporediti s onima na crkvi sv. Mihajla kod Stona, koji su interpolirani istodobno s fresko-oslicima s kraja 11. stoljeća.

¹⁴ Na tome pilastru vidi se tehnika i način izrade utora, budući da je posao izrade prekinut zbog nepredviđenoga loma materijala, te je nakon oštećenja preklesan u stupić prozora – doprozornik. Utoru su prvotno usko dubljeni rubovi, čime mu je bila definirana širina, a potom je dlijetom vadena sredina.

¹⁵ PEKOVIĆ, 1999.; PEKOVIĆ, 1995: 253-270

¹⁶ Zahvaljujemo vlasniku koji je dopustio da se greda izvadi i upotrijebi za rekonstrukciju ograde. Na njezino je mjesto postavljena vjerna kopija, izrađena u Muzeju hrvatskih arheoloških spomenika.

¹⁷ Natpisno polje počinje oštećenim križem: †QVESO VOS OM(NE)S Q(V)I ASPICITIS V....

Na svim ulomcima ograde i prozora vidljiv je rad jedinstvene i kvalitetom ujednačene radionice.

Prilikom istraživanja crkve sv. Mihajla pronađen je niz otkresaka kararskoga mramora, istovjetnoga onomu od kojega su ostali dijelovi pregrade, te dva veća ulomka stupa. Presjeka su spljoštenoga (nepravilnog) oktogona. Širine su 12 cm, kolika je i debljina ploče pluteja. Dijelovi kapitela nisu zasad pronađeni. Jedan kapitel, izrađen od vapnenca, pronađen je skupa s dijelovima tegurija u crkvi sv. Srđa, te bi se možda mogao atribuirati ovoj pregradi. Stupovi su rekonstruirani u cjelini, a kapiteli su jednostavno izvedeni kako bi se mogla sastaviti cjelina pregrade.

Oktogonalni su stupovi nesimetrični, što nije bilo primijećeno prilikom rekonstrukcije. Oktogonalna osnova nije pravilna, jajolika je i „spljoštena” u smjeru pružanja pluteja. Jednomu je prednje, središnje polje oktogona paralelno s plutejem, dok je drugomu zarotirano za 22,5° (stupnja), tako da je središte stupa brid oktogona.

Majstor je imao teškoća s materijalom od kojega je klesao svoje djelo, ali u toj „nepravilnosti” on se poigravao. To se očituje na plutejima, pilastrima i stupovima, možda i na kapitelima, no oni nisu pronađeni.

Najveći komadi, pluteji, nisu bili identične širine. Pretpostavlja se da je klesar imao ograničenu veličinu i količinu materijala (sarkofaga) koji je donio za izradu pregrade. Nastojeci maksimalno iskoristiti gabarite, izradio je nesimetrične pluteje koje je usuglasio debljim i tanjim pilastrima. No, osim dimenzija on se i u slaganju motiva poigravao. Tako je na lijevoj me pluteju, na gornjoj ukrasnoj traci, slagao motive lira horizontalno, a na desnome vertikalno. U šupljine krute geometrijske sheme dijagonalno presjecenih troprutih kružnica ubacuje kretanje – motive lova: dječake koji pušu u rog, grifona, psa koji goni zeca. Materijal koji je donio za preklesavanje, čini se, utjecao je i na način njegova klesanja. Antički način klesanja primijenjen je na ranoromaničkoj pregradi. Pleteri su znatno dublje i plastički oblikovani, i to načinom klesanja s upotrebom svrdla.

Klesar se u izradi pregrade igrao s nesimetrijom forme i slaganjem motiva, stvarajući vrhunsko umjetničko djelo rane romanike. Tradicijsku krutost zadržao je, čini se, samo na najvažnijem dijelu pregrade – gredama i zabatu – vjerno se držeći tradicije i zadanih kanona.

U Gornjem Čelu, nad ulaznim vratima dvorišta Jakova Besjedice bila je uzidana mramorna greda s natpisom.¹⁶ Greda je bila ukrašena prilično oštećenim nizom rakovica s velikim okom, nizom dvoprutih istaknutih arkadica, ispod kojih je traka s početkom natpisa.¹⁷

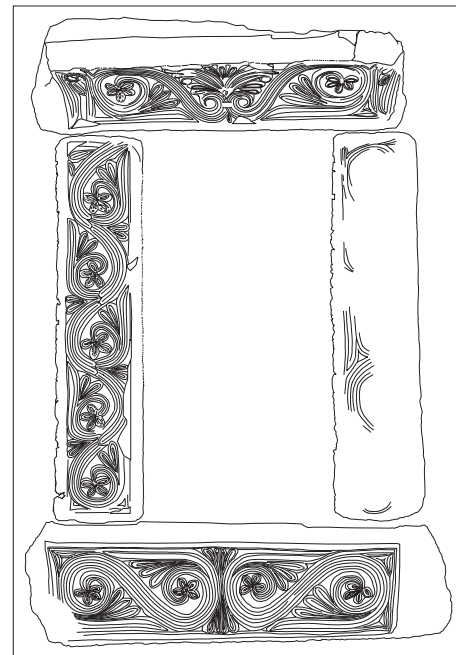

SL. 6. GRAFIČKA REKONSTRUKCIJA PROZORA CRKVE SV. MIHAJLA

FIG. 6 WINDOW (ST MICHAEL'S CHURCH); GRAPHIC RECONSTRUCTION

SL. 7. FOTOGRAFIJE ULOMAKA PROZORA: A) NATPROZORNIK; B) DONJI PRAG PROZORA; C) DOPROZORNIK; D) DOPROZORNIK
FIG. 7 PARTS OF THE WINDOW (PHOTOGRAPH): A) LINTEL; B) SILL C) JAMB, D) JAMB

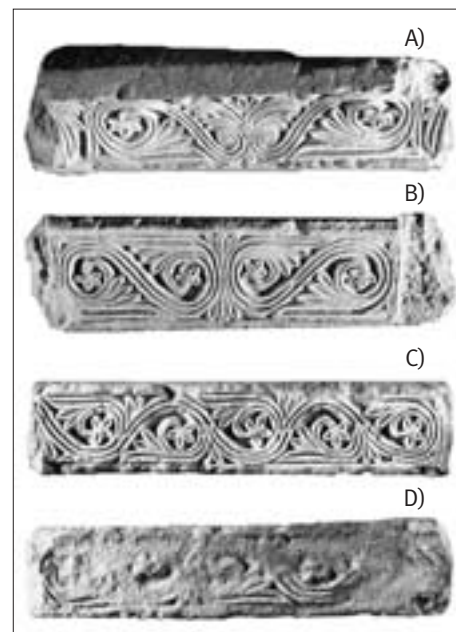

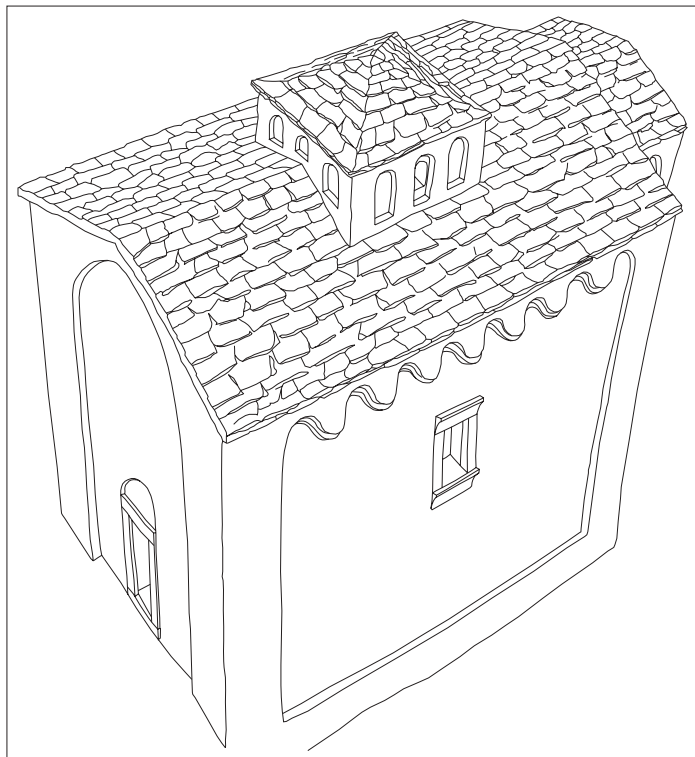

SL. 8. PRIJEDLOG REKONSTRUKCIJE CRKVE, AKSONOMETRIJA
FIG. 8 PROPOSAL FOR CHURCH RECONSTRUCTION;
AXONOMETRIC PROJECTION

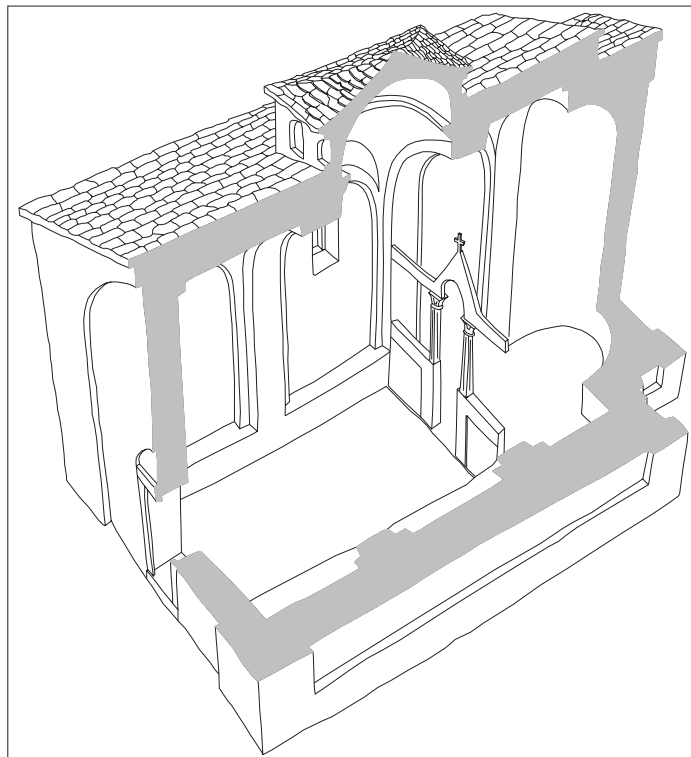

SL. 9. PRIJEDLOG REKONSTRUKCIJE CRKVE,
PRESJEČENA AKSONOMETRIJA
FIG. 9 PROPOSAL FOR CHURCH RECONSTRUCTION;
CUTAWAY AXONOMETRIC PROJECTION

Zbog istovjetnoga materijala te sličnosti s ukrasima tegurija i slova natpisa, povezujemo je s pregradom crkve sv. Mihajla.¹⁸ Klesana je od istoga mramora kao i ostali dijelovi ograde. Stražnja joj je strana zaobljena, pa je najvjerojatnije klesana od dijela antičkoga stupa većega presjeka ili polukružnoga poklopca sarkofaga. Očito je da klesar nije imao dovoljno kvalitetnoga materijala te je natpis prilagođavao veličini i obliku kamena kojim je raspolagao. Traka s natpisom otpocinje slovima manje veličine na mjestu uže grede, što svjedoči u prilog tome kako to nije kasnije oštećenje grede, jer je nepravilnostima prilagođivano klesanje natpisa.

O NATPISNOM POLJU PREGRADE

ABOUT RAIL INSCRIPTION

Zabat s reljefnim prikazom arhandela Mihajla predstavlja vizualnu okosnicu sklopa, na njemu i na gredi sačuvan je i nepotpun latinski natpis, uklesan na trabeaciji oltarne pregrade. Prigodom izložbe o ranoromančkoj crkvi sv. Mihajla zamoljen je vrhunski stručnjak za

srednjovjekovne natpise, gđa Vedrana Delonga, da obradi natpis pregrade. Rezultat njezina rada jest tekst objavljen u katalogu izložbe,¹⁹ u kojem je ona došla do značajnih otkrića i predložila vrlo moguću i vjernu rekonstrukciju natpisa. Predložila je sljedeći sadržaj natpisa:

†QVESO VOS OM(NE)S Q(VI) ASPICITIS V[IT
FVNDATIS PRECES] P[RO] SORORE (E)T
REGINA Q(VAE) EDIFICA[VIT ECCLESIA(M) IN HO
NORE(M) S(AN)C(T)I MICHAELIS ARCHANGELI].

To bi u prijevodu glasilo:

MOLIM SVE VAS KOJI OVO GLEDATE DA [IZREČETE ISKRENE MOLITVE] ZA SESTRU I KRALJICU, KOJA JE SAGRADILA [CRKVU U ČAST SVETOGA MIHOVILA ARHANDELA].

Analizirajući grafijsku izvedbu teksta u kamenu, utvrdila je da oblikovanje slova ima pred-

¹⁸ I. žile smatra da je taj ulomak grede izvorno bio iz crkve sv. Nikole (ŽILE, 2002: 263). Taj nepotpuni ulomak grede dugačak je 72 cm, a u crkvi sv. Nikole pronađeni su temelji oltarne pregrade, ukupne širine 192 cm, s prolazom širine 48 cm, te širine pluteja 52 cm. Po dužini, taj nepotpuni ulomak grede duži je od pluteja i pilastra, te bi mogao biti dijelom pregrade sv. Nikole jedino u slučaju da nije imala tegurij, već ravnu gredu, što ipak nije vjerojatno.

¹⁹ DELONGA, 2000: 23-28

²⁰ CAMBI, 2000: 5-8

²¹ Sačuvana su dva ulomka toga sarkofaga, a razloge njihova nepreklesavanja možemo tražiti u vrlo tankoj stijenci koja onemogućuje dvostrano klesanje, odnosno lomljenje stranice u neprikladne komade za reutiliziranje.

SL. 10. GRAFIČKA REKONSTRUKCIJA NATPISA NA OGRADI
FIG. 10 ALTAR RAIL INSCRIPTION; GRAPHIC RECONSTRUCTION

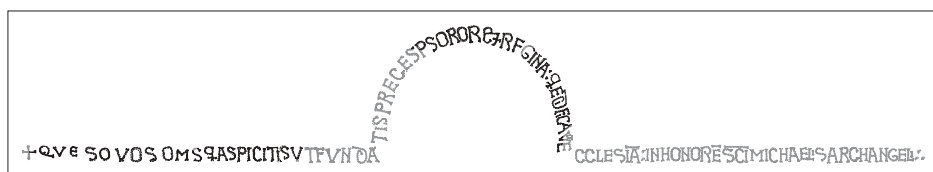

loske u istovrsnoj knjiškoj produkciji u načinu obrade slova beneventanskih kaligrafiranih rukopisa, osobito nedavno pronađene pergamente u Dubrovniku beneventanskoga liturgijskog priručnika iz druge polovice 11. stoljeća, koji sadrži legende i obredne obrasce blagdana sv. Nikole. „Sestru i kraljicu” na natpisu povezala je s kraljicom Jelenom, ženom kralja Dmitra Zvonimira, sestrom ugarskoga kralja Ladislava s konca 11. stoljeća. U povijesnoj literaturi pronašla je kako se Jelena spominje kao *soror regis Ladislai*, dakle vrlo slično kao na natpisu oltarne pregrade. Njezinu rekonstrukciju natpisa grafički smo obradili u skladu s izvorno sačuvanim dijelom natpisa i rekonstruiranom širinom pregrade.

Da je to gotovo sigurno ograda crkve sv. Mihajla, u prilog govori nekoliko činjenica. Ono što povezuje sve elemente kamene plastike pregrade jest materijal od kojega je izrađena – mramor preklesanih antičkih sarkofaga. Ostala predromanička skulptura na otoku izrađena je od vapnenca.

Rekonstruirana širina oltarne ograde podudara se sa širinom između T pilastara crkve sv. Mihajla i znatno je šira od ostalih na otoku. Crkva tipološki pokazuje karakteristike nadolazećega stila – romanike, kao i skulptura pregrade. Natpis na ogradi nedvojbeno je iz druge polovice 11. stoljeća pa se s velikom sigurnošću može povezati s donatorom – suprugom kralja Dmitra Zvonimira (1075.-1089.).

I najvažnije, prikaz arhandela Mihajla na zabatu ograde upravo je onaj titular kojemu je i posvećena donirana crkva.

ZAKLJUČAK

CONCLUSION

U župnoj kuci čuva se i nekoliko ulomaka sarkofaga koji nisu prerađivani u doba rane romanike. Vrlo su velike kvalitete izvedbe i podrijetlom su iz raznih dijelova Mediterana. Postavlja se pitanje: otkud na jednom takom otoku, kao što je Koločep, antički sarkofazi 2. stoljeća i sarkofazi iz rimskih radionica 3. stoljeća?²⁰ Možda odgovor na to pitanje krije nepotpuni natpis na gredi i teguriju oltarne ograde. Bez sumnje, donator koji gradi i oprema crkvu važna je ličnost, kao što možemo pročitati s očuvanoga dijela natpisa: *sestra i kraljica*. Na otoku je za tu priliku došla raditi nedvojbeno značajna i vrlo kvalitetna radionica. Neki sarkofazi nisu preklesani, osobito onaj antički od pantelickoga mramora, s prikazom lova Kentaura na lava i lavicu.²¹ Korišteni materijal razlomljenih sarkofaga mogao je biti iz nekoga većeg centra, gdje su se u 11. stoljeću još mogli pronaći, budući da je trgovina mramorima već bila zamrla. Vezi vanje djelovanja radionice za kraj 11. stoljeća samo za Dubrovnik nije nužno, budući da u njemu nisu pronađena njezina ostvarenja.

Dijelovi kamenoga namještaja crkve sv. Mihajla bili su razasuti gotovo po cijelom otoku, višekратно preklesavani i upotrebljavani, a postupno su pronalazeni tijekom jednoga stoljeća. Ovim su radom objedinjeni, rekonstruirani i znanstveno obrađeni. Nadamo se da će se u nekom od budućih istraživanja pronaći još ulomaka koji će ih upotpuniti, a time i naše spoznaje o vrsnosti ranoromaničke skulpture s kraja 11. stoljeća.

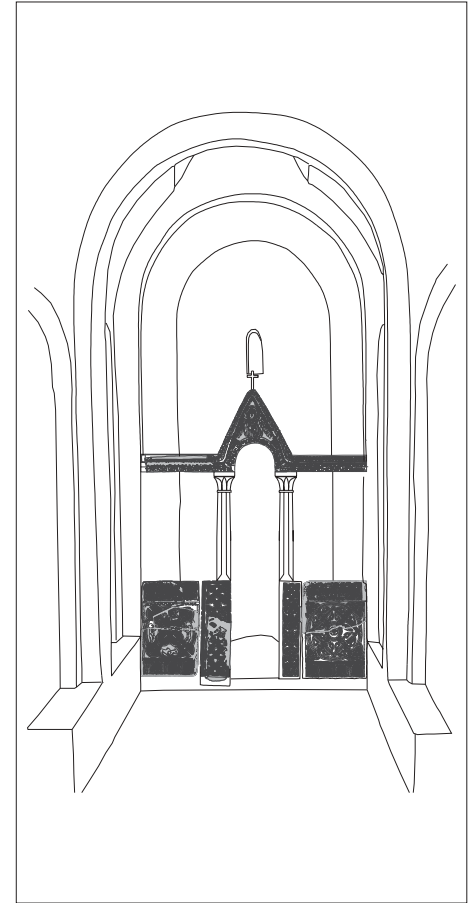

Sl. 11. REKONSTRUKCIJA IZGLEDA INTERIJERA CRKVE
FIG. 11 CHURCH INTERIOR; RECONSTRUCTION

LITERATURA

BIBLIOGRAPHY

1. ABRAMIC, M. (1932.), *Quelques reliefs d'origine ou d'influence byzantine en Dalmatie*, „Recueil Uspenskiy II”: 317-331, Pariz
2. BADURINA, A. (1996.), *Iluminirani kodeksi*, u: Starohrvatska spomenička baština – Radanje prvog hrvatskog kulturnog pejzaža [ur. JURKOVIĆ, M.; LUKŠIĆ, T.], Muzejsko galerijski centar, Nakladni zavod Matice hrvatske: 185-188, Zagreb
3. BELAMARIĆ, J. (1991.), *Romaničko kiparstvo*, u: Tisuću godina hrvatske skulpture, katalog izložbe [ur. SORIĆ, A.], Muzejsko galerijski centar: 27-48, Zagreb
4. BJELOVUČIĆ, Z. (1929.), *Crvena Hrvatska i Dubrovnik*, Matica hrvatska, Zagreb
5. BUDAČ, N. (1994.), *Prva stoljeca Hrvatske*, Hrvatska sveučilišna naklada, Zagreb
6. CAMBI, N. (1977.), *Die stadtrömischen Sarkophage in Dalmatien*, „Archäologischer Anzeiger”, 7: 444-459, Berlin
7. CAMBI, N. (1988.a), *Antički sarkofazi na istočnoj obali Jadrana*, Književni krug, Split
8. CAMBI, N. (1988.b), *Fragmenti antičkih sarkofaga na otoku Koločepu*, u: Arheološka istraživanja u Dubrovniku i dubrovačkom području: 129-137, Hrvatsko arheološko društvo, Zagreb
9. CAMBI, N. (2000.), *Ulomci antičkih sarkofaga s Koločepa*, Oltarna pregrada s Koločepa, katalog izložbe: 5-8, Muzej hrvatskih arheoloških starina, Split
10. DELONGA, V. (1996.a), *Dvorska epigrafika Žvonimirova doba i odjeci Grgurovih reformi*, u: Starohrvatska spomenička baština – Radanje prvog hrvatskog kulturnog pejzaža [ur. JURKOVIĆ, M.; LUKŠIĆ, T.], Muzejsko galerijski centar, Nakladni zavod Matice hrvatske: 173-180, Zagreb
11. DELONGA, V. (1996.b), *Latinski epigrafski spomenici u ranosrednjovjekovnoj Hrvatskoj*, Split
12. DELONGA, V. (2000.), *Pisana uspomena na jednu „sestru i kraljicu” s Koločepa*, u: Oltarna ograda s Koločepa, katalog izložbe: 23-28, Muzej hrvatskih arheoloških starina, Split
13. DEMOVIĆ, M. (1998.), *Dubrovački beneventanski liturgijski priručnik legende i obreda blagdana sv. Nikole iz XI. stoljeca*, Kor Prvostolne crkve zagrebačke, Zagreb
14. FISKOVIĆ, I. (1996.), *Adriobizantski sloj zidnog slikarstva u južnoj Hrvatskoj*, u: Starohrvatska spomenička baština – Radanje prvog hrvatskog kulturnog pejzaža [ur. JURKOVIĆ, M.; LUKŠIĆ, T.], Muzejsko galerijski centar, Nakladni zavod Matice hrvatske: 371-386, Zagreb
15. FORETIĆ, V. (1980.), *Povijest Dubrovnika do 1808.*, knj. I, Nakladni zavod Matice hrvatske, Zagreb
16. JURKOVIĆ, M. (1985.), *Prilog određivanju južnodalmatinske grupe predromaničke skulpture*, „Starohrvatska prosvjeta”, III (15): 183-199, Split

IZVORI

SOURCES

17. JURKOVIĆ, M. (1988.), *O nekim figuralnim prikazima i posljednjoj fazi pleterne skulpture u dubrovačkoj regiji*, Arheološka istraživanja u Dubrovniku i dubrovačkom području: 209-216, Hrvatsko arheološko društvo, Zagreb
18. KARAMAN, Lj. (1930.), *Iz kolijevke hrvatske prošlosti*, Matica hrvatska, Zagreb
19. KATIČIĆ, R. (1998.), *Litterarum studia*, Književnost i naobrazba ranoga hrvatskoga srednjovjekovlja, Matica hrvatska, Zagreb
20. KIRIGIN, B. (1973.), *Dopuna pluteju s Koločepa*, 2: 117-119, Dubrovnik
21. LIŠIČAR, V. (1932.), *Koločep nekoc i sada*, Dubrovnik
22. MENALO, R. (2003.), *Ranosrednjovjekovna skulptura*, katalog izložbe: 72, Dubrovnik
23. MILOŠEVIĆ, A., CAMBI, N., PETRICIOLI, I., PEKOVIĆ, Ž., DELONGA, V., ŠEPAROVIC, T. (2000.), *Oltarna ograda s Koločepa*, katalog izložbe, Muzej hrvatskih arheoloških starina, Split
24. OSTOJIC, I. (1964.), *Benediktinci u Hrvatskoj*, knj. II, Split
25. PEKOVIĆ, Ž. (1995.), *Crkva Sigurata na Prijekom*, Petriciolijev zbornik 1, „Prilozi povijesti umjetnosti u Dalmaciji”, 35: 253-270, Split
26. PEKOVIĆ, Ž. (1999.), *Ranosrednjovjekovna crkva Sigurata na Prijekom u Dubrovniku*, Muzej hrvatskih arheoloških starina, Split
27. PEKOVIĆ, Ž., ŽILE, I. (1998.), *Sv. Nikola i sv. Mihajlo na Koločepu – Konzervatorski zahvati 1997.-1998.*, katalog izložbe, Split
28. PERIČIĆ, E. (1991.), *Sclavorum regnum Grgura Barskog, Ljetopis popa Dukljanina*, Kršćanska sadašnjost, Zagreb
29. PETRICIOLI, I. (1960.), *Pojava romaničke skulpture u Dalmaciji*, Društvo historičara umjetnosti Hrvatske, Zagreb
30. PETRICIOLI, I. (1994.), *Na tragu klesarske radionice 11. stoljeca*, „Vjesnik za arheologiju i historiju dalmatinsku”, 86: 287-292, Split
31. PRIJATELJ, K. (1954.), *Skulpture s ljudskim likom iz starohrvatskog doba*, „Starohrvatska prosvjeta”, 3: 65-91, Zagreb
32. RAČKI, F. (1877.), *Documenta historiae chroaticae periodum antiquam illustrantia*, Sumptibus Academiae scientiarum et artum, Zagreb
33. ŠIŠIĆ, F. (1915.), *Priručnik izvora hrvatske historije*, Kr. hrv. slav. dalm. zemaljska vlada, Zagreb
34. ŠIŠIĆ, F. (1925.), *Povijest Hrvata u vrijeme narodnih vladara*, Zagreb
35. ŽILE, I. (2002.), *Novi nalazi predromaničke skulpture s otoka Koločepa*, Zbornik Tomislava Marasovića, Split
36. ŽILE, I. (2003.), *Predromaničko crkveno graditeljstvo otoka Koločepa*, Matica hrvatska, Dubrovnik

IZVORI ILUSTRACIJA

ILLUSTRATION SOURCES

- Sl. 1., 2., 4., Crtež: ž. Peković, D. Violić, 6., 8.-11. D. Brajnov, 2005.
Sl. 3., 5., 7. Foto: ž. Peković, 2004.

