

ZORISLAV HORVAT

SREDNJOVJEKOVNA SAKRALNA ARHITEKTURA U BRINJU I OKOLICI

Zorislav Horvat
Zagrebačka 17
HR 10216 Vrbovec

UDK:726.5.033(497.5)
Izvorni znanstveni članak
Ur: 2000-05-17

Mnoštvo sakralnih srednjovjekovnih građevina različitih tipova i veličine svjedoči o intenzivnom razvoju Brinja u kasnom srednjem vijeku. Sagrađen je augustinski samostan, razne kapele i župne crkve, a najznačajnija je među njima kapela brinjskog burga, koju je očito projektirao arhitekt upoznat s djelovanjem Petra Parlera i dvorske radionice kralja Vaclava u Pragu.

Začudo je u malom Brinju u srednjem vijeku bilo mnogo sakralnih građevina, a većina ih je, koliko-toliko, i danas sačuvana. Brinje je bilo važna postaja na trgovačkom putu prema sjeveru, od Senja prema Modrušu i Zagrebu, tu je i knez Nikola IV. Krčki, prvi koji se prozvao Frankopanom, početkom 15. st. sagradio burg s reprezentativnim palasom i kapelom. Godine 1559., nakon njegove smrti, Brinje dobiva knez Bartol IX. Frankopan. Vrlo brzo počinju sustavni pljačkaški pohodi Turaka na Hrvatsku. Godine 1530. Turci su spalili brinjsku varoš skupa s crkvama i samostanom.¹ S obzirom na svoj povoljni geografski smještaj, Brinje postaje važna krajiška utvrda iza Velebita, što je brinjskom burgu, okolnim naseljima i pučanstvu uvelike odredilo sudbinu. Napomenimo još da Turci nisu nikad zauzeli Brinje.

Brinje je smješteno posred doline i okruženo je naseljima raspršenih kuća. Tu su Holjevac, Humac, Brinjska Kamenica, Vodoteč. Malo su udaljenija naselja Letinac, prema istoku i Dabru, Križpolje i Jezerane sjeverno prema Kapeli i

¹ E. LASZOWSKI, 1920, 33; R. HORVAT, 1941, 10; M. BOGOVIĆ, 1996, 305.

Modrušu te Prokike i Melnice prema Senju. Neka su od ovih naselja nastala još u srednjem vijeku, neka su novija. U nekima su srednjovjekovne crkve ostale djelomice sačuvane i barokizirane, u novijima su pak sagrađene barokne i klasicističke sakralne građevine. Na žalost, dosta ih je na razini "crkvinâ", bez vidljivih tragova zida, koje još čekaju arheološka istraživanja. I na kraju treba reći da je dosta sakralnih objekata stradalo u II. svjetskom ratu.

PREGLED SAKRALNIH GRAĐEVINA U BRINJU I OKOLICI U SREDNJEM VIJEKU

Crkve i kapele pod krovom

BRINJE

- kapela sv. Fabijana i Sebastijana
- samostan i crkva sv. Marije (danas župna crkva istog imena)
- kapela sv. Trojstva u burgu Brinju

HUMAC

- kapela sv. Vida (neka je bila župna crkva)

HOLJEVAC

- kapela sv. Stipana Prvomučenika (nekad je bila i župna crkva)

BRINJSKE KAMENICA

- kapela Rođenja Blažene Djevice Marije

LETINAC

- kapela Sv. Duha

Crkvine²

- Lučani
- Melnice
- Tužević
- Vodoteč

Crkve spomenute u izvorima

- Jezerane, crkva sv. Marije
- Obrovo, crkva sv. Martina
- Letinac, kapela Sv. Duha
- "Umac", kapela sv. Apolonije³

² A. HORVAT, 1974, 129; M. BOGOVIĆ, 1990, 75.

³ E. LASZOWSKI, 1941, 16.

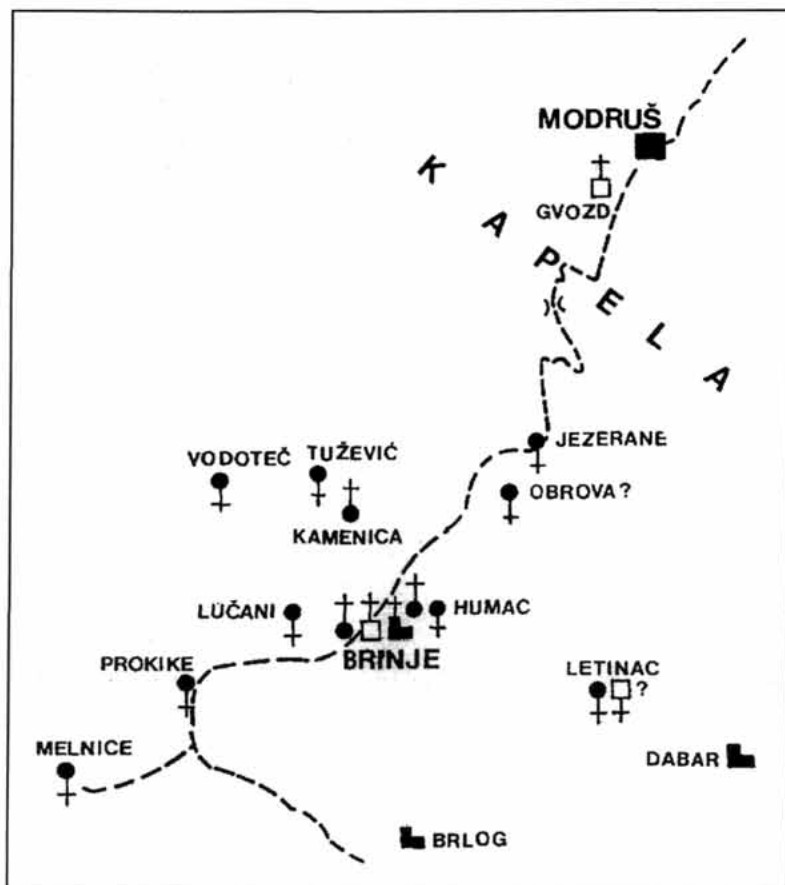

Sl. 1. Karta lokaliteta oko Brinja

Kapela sv. Fabijana i Sebastijana

Kapela sv. Fabijana i Sebastijana romaničkog je tlocrta (Sl. 2), zidana lijepim, priklesanim komadima kamena, kao što je bilo uobičajeno tijekom 13. i 14. st. u Hrvatskoj. Zapadno je pročelje na žalost ne tako davno pregrađeno i nagrđeno dodavanjem predvorja i probijanjem bočnih prolaza lijevo i desno od jednostavnog portala. Nad prvobitnim zapadnim pročeljem uzdiže se povisoka, elegantna preslica s dva zvona (Sl. 3). Kapela je prije vjerojatno bila pokrivena drvenim daščicama, danas pak betonskim utorenim crijepom (brod) i limom

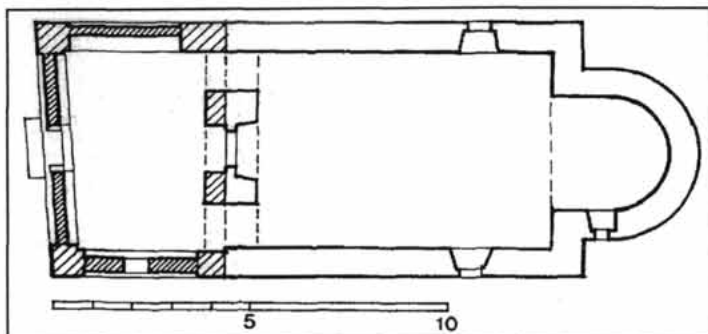

Sl. 2. Tlocrt kapele sv. Fabijana i Sebastijana u Brinju



Sl. 3. Kapela sv. Fabijana i Sebastijana u Brinju

(predvorje). Odulje je svetište svođeno kratkim bačvastim svodom i završeno polukalotom, bez posebno naznačena trijumfalog luka. Pravokutni brod ima omjere stranica 2 : 3, a tlocrt kapele određuju tri kvadrata kvadrangulacije. U unutrašnjosti nema nikakvih vidljivih tragova srednjovjekovnog uređenja. Kapelu osvjetljavaju tri prozora pravokutnih svijetlih otvora: jedan je u južnom zidu svetišta, te jedan u sjevernom i južnom zidu broda (Sl. 4 a, b). Prozori su različitih veličina, svijetlih otvora, i osigurani su željeznim rešetkama, a naknadno su na unutarnjoj strani prozora ugrađeni drveni doprozornici. Prozorske niše imaju široko otklonjene špalete.⁴

Tlocrt kapele sv. Fabijana i Sebastijana naizgled je romanički oblikovan, međutim se ovdje radi očito o romaničkoj retardaciji. Odulje svetište, omjer stranica broda 2 : 3, pravokutni prozori te kvadrangulacija tlocrta s tri kvadrata, osobine su koje ima i gotika u Hrvatskoj kraja 14. i tijekom 15. st. Možemo se složiti s A. Horvat, koja ovaj objekt drži kasnoromaničkim.⁵ Nakon zidanja priklesanim omanjim komadima kamena još je izrazito romaničkog karaktera, uobičajen u ovim krajevima u 13. i 14. st.

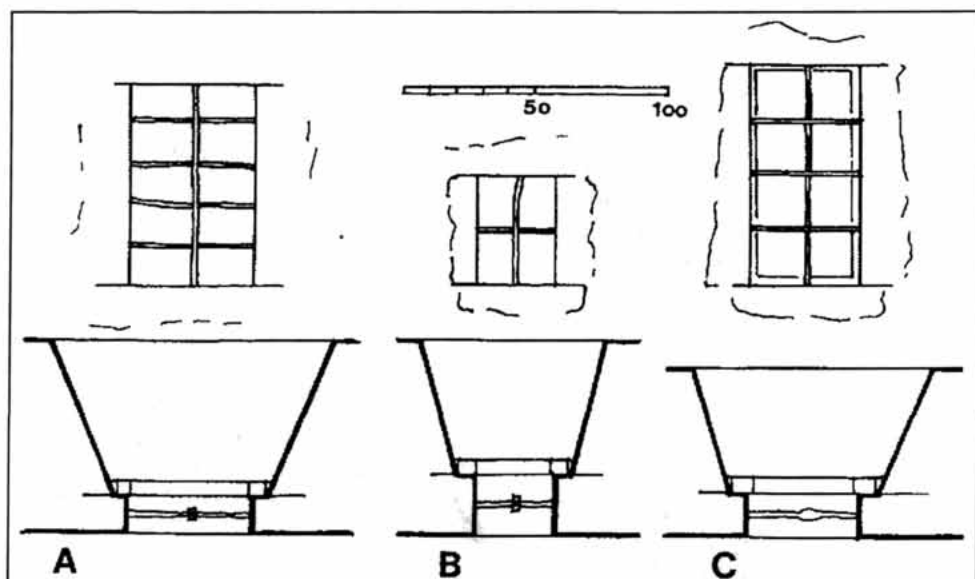

Sl. 4. Prozori nekih brinjskih kapela: A – kapela sv. Fabijana i Sebastijana – prozor broda; B – kapela sv. Fabijana i Sebastijana – prozor svetišta; C – kapela sv. Vida – prozor svetišta.

⁴ Z. HORVAT, 1997, 23.

⁵ A. HORVAT, 1974, 129.

Romaničkim tlocrtom kapela sv. Fabijana i Sebastijana i pravokutnim prozorima bliska je onoj u Jošanima, posvećenoj sv. Ivanu,⁶ koju bismo mogli povezati s pavlinskom crkvom sv. Nikole na Gvozdu nedaleko od Modruša. Dakle, unatoč naizgled romaničkom tlocrtu, nastanak kapele sv. Fabijana i Sebastijana treba staviti u kraj 14., možda čak i početak 15. st., u doba prvog razvoja Brinja.

Samostan i crkva sv. Marije

Samostan i crkva sv. Marije prvi se put spominju 1388., i to kao augustinski.⁷ Kako je nakon toga sačuvano jako malo dokumenata o tom samostanu,⁸ prisvajaju ga i pavlinski pisci, iako kao "incertae foundationis". U samostanskoj je crkvi sv. Marije 1476. pokopan Bartol Frankopan, a nadgrobna mu se ploča nalazila pred oltarom sv. Bartolomeja. Iste je godine knez Ivan VIII. Frankopan darovao augustinskom samostanu neke posjede u brinjskoj okolici.⁹

Tijekom druge polovice 15. st. sve su češća zalijetanja turskih pljačkaša u hrvatske krajeve ili onuda prolaze na putu prema sjeveru i zapadu; kako je kralj Matija Korvin bio nezadovoljan neslogom i ponašanjem braće Frankopana, oduzima im Senj i Brinje te ih jače utvrđuje. Nakon smrti kralja Matije (1492.-1493.), Frankopani uzimaju natrag svoje gradove i posjede, a knez Ivan, valjda u želji da nadoknadi svoju odsutnost, daje pavlinima ono što je već dao augustincima, te još neke posjede, kako se može zaključiti po sporu s augustincima u Rijeci 1497. Čini se da je rješenje tog spora bilo "neodlučeno" tj. augustincima je ostalo njihovo, a pavlinima pak ono što su dobili od Ivana Frankopana. Istina jest da se 1489. spominje "fratar Petar, priur sv. Marije z Brin kupno s ostali i fratri",¹⁰ no ta se opća tvrdnja može odnositi i na augustince i na pavline jer oba reda imaju i fratre i priora na čelu samostana.

Čini se da ni pavlini nisu dugo boravili u brinjskom samostanu, jer su 1506. u njemu franjevci, a 1508. – dominikanci.

Bez obzira na to što je Martin Frankopan od pape Pija II. 1463. dobio dozvolu za podizanje franjevačkog samostana na Trsatu i u Brinju,¹¹ M. Bogović drži da su franjevci samo kratko vrijeme boravili u Brinju, i to tek početkom 16. st.:

⁶ Z. HORVAT, 1997, 22.

⁷ M. BOGOVIĆ, 1996, 311.

⁸ Zanimljivo da brinjski augustinski samostan ne spominje L. DOBRONIĆ, 1987.

⁹ M. SLADOVIĆ, 1856, 225. Ta je darovnica poznata kao latinski prijevod kod Farlatija i Sladovića. M. Kruhek u tom prijevodu nalazi neke sličnosti s ispravama iz Vinodola, kao npr. spominjanje vicekomesa, suca i satnika, čega u Brinju nije bilo! – Usmeno priopćenje M. Kruheka, ne čamu mu ovom prigodom zahvaljujem.

¹⁰ M. BOGOVIĆ, 1996, 311.

¹¹ E. FERMENDIN, 1892, 253.

oni se ondje spominju 1506. i, po svemu sudeći, ušli su u napušteni augustinski-pavlinski samostan.¹² Franjevci su, dakle, u brinjski samostan mogli doći nakon što su prethodnici otišli početkom 16. st.

Dalji turski pohodi u ove krajeve i pustošenja tijekom 16. st. učinili su da je bilo kakav život izvan gradskih zidina bio nemoguć, a nakon 1520. – kad se spominje da su spaljene brinjske crkve i samostani – nema više nikakva samostana. Samostanska je crkva dočekala kraj 17. st. kao ruševina, a onda ju obnavlja pop Marko Mesić, ali za novu župnu crkvu. Dodajmo još da je ta župna crkva krajem 19. st. izgorjela u požaru.

Današnja župna crkva sv. Marije u Brinju smještena je na uzdignutom terenu nedaleko burga. Crkvu čine brod, trostrano završeno svetište i zvonik u osi zapadnog pročelja (Sl. 5, 6); ukupna je duljina crkve gotovo 50 m.



Sl. 5. Brinje, župna crkva sv. Marije, pogled s jugoistoka

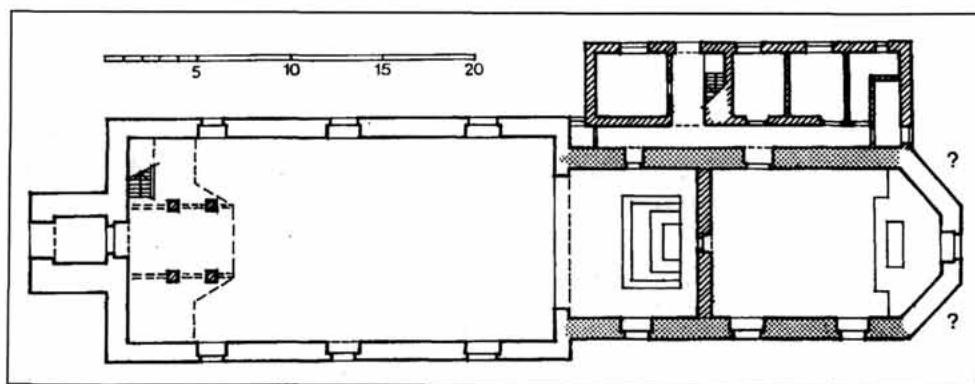

Sl. 6. Brinje, župna crkva sv. Marije, tlocrt

¹² M. BOGOVIĆ, 1996, 311-312.



Sl. 7. Brinje, župna crkva sv. Marije – spolij na jugozapadnom uglu broda (snimka M. Kruhek 1987.)

Uz sjevernu stranu svetišta prislonjen je jednokatni župni stan. Ta je crkva izašla iz II. svjetskog rata kao ruševina, a zatim je popravljena te ponešto preuređena: vrlo dugo svetište pregrađeno je na dva nejednaka dijela – manji i danas služi kao pravokutno svetište, dok je preostali dio starijeg svetišta postao kapela, namijenjena za katehizaciju i zimsku službu Božju. I brod i svetište imaju ravan strop. U brodu je uz zapadno pročelje obnovljen kor kao drvena konstrukcija na četiri betonska stupa. Gornji

dio zvonika iznutra je podebljan betonom zbog trošnosti kamenog zida.

Na crkvi nema vidljivih srednjovjekovnih pojedinosti, osim jednog spolija na zapadnom pročelju, koji je uzidan u jugozapadni ugao broda: vidi se samo jedna kosina i početak jačeg torusa, možda dijelom portala (Sl. 7). Kamen je crvenkast, a točkasti tragovi obrade viđeni su i na brinjskom burgu i njegovoj kapeli.

U župnoj crkvi sv. Marije u Brinju nekada je u zid bila ugrađena nadgrobna ploča kneza Matijaša Čubranića iz godine 1518., prenesena ovamo iz crkve sv. Vida u Humcu nedaleko od Brinja. Glagoljski je natpis glasio:

"1518 MISECA MAJA NA DAN 15. BI POSTAVLJENA ŠKRIL NA GROB KNEZA MATIJAŠA ČUBRANIĆA, VERNOGA KNEZU ANTI, A TO UČINI NJEGOVA GOSPA MARGARITA I NJEGOV SINOVAC ŠIMUN"¹³

Sladović zna da se u toj crkvi od 1476. nalazila grobnica Bartola Frankopana pred velikim oltarom.¹⁴

A. Horvat je pri obilaženju terena oko Brinja 1961. naišla na župnu crkvu, koja je upravo bila obnavljana, te u njoj vidjela ulomak jedne ploče s glagoljskim tekstom (Sl. 8) i još jedan ulomak nadvoja nekog dovratnika.¹⁵ B. Fučić je kasnije proučio glagoljski tekst na tom ulomku: bio je to dio nadgrobne ploče Matijaša Čubranića, koji je svojedobno vidio I. Kukuljević te ga publicirao u svojim "*Nadpisima...*"¹⁶

¹³ B. FUČIĆ, 1982, 108.

¹⁴ M. SLADOVIĆ, 1856, 224.

¹⁵ A. HORVAT, Putna bilježnica XVI, 22. 4. 1961, 54.

¹⁶ I. KUKULJEVIĆ, 1891, 16; B. FUČIĆ, 1982, 108.

Nema tragova samostanskog sklopa, koji se mogao nalaziti sjeverno od crkve, iako ondje ima dosta prostora za njegovu izvedbu. Prema tradiciji, brinjsku je župnu crkvu gradio pop Marko Mesić na temeljima starije crkve – to je današnje svetište – dok su brod i zvonik noviji.¹⁷

Razmatranja o nastanku i razvoju crkve

Prvi spomen augustinaca 1388. govori o kasnom osnivanju ovog samostana, a spolij na jugozapadnom uglu broda svojim stilskim osobinama da je samostan možda nastao krajem 14. ili početkom 15. st., a vjerojatno je vezan uz gradnju Nikolina burga u Brinju početkom 15. st. Unatoč značenju koje je ovaj samostan mogao imati, on se uopće ne spominje ni u spisima riječkog augustinskog samostana, osnovana početkom 14. st. Još je zanimljivije da ga ne spominje ni L. Dobronić u svom opširnom članku o augustincima u Hrvatskoj i Slavoniji. Kod nas je samostanâ "braće pustinjaka sv. Augustina" bilo u Dubici, Križevcima, Gariću, Iloku, Banoštru i Borovu (Slavonija), dok je u Hrvatskoj postojao još samo u Rijeci, dakle dosta blizu Brinja.

Riječki je augustinski samostan osnovao Hugo Divinski oko 1327., a pripadao je (1459.) Bavarsko-češkoj provinciji. Možda su knezovi Divinski i riječki augustinci pomogli u osnivanju brinjskog samostana, jer se Hugon Divinski oženio sestrom knezova Krčkih Stjepana i Ivana. Toj je dvojici Hugon Divinski čak založio Rijeku, koju su oni 1365. vratili natrag.¹⁸ Tijekom 15. st. augustinski se samostan u Brinju više ne spominje sve do 1476. Spor s pavlinima 1497. vjerojatno je nastao jer augustinaca krajem 15. st. u Brinju više nije bilo, valjda su napustili brinjski samostan; krajem 15. st. grade se zidine i kule oko



Sl. 8. Brinje, župna crkva sv. Marije – ulomak nadgrobne ploče M. Čubranića (snimka N. Vranić, 1961., Fototeka Uprave za zaštitu kulturne baštine Ministarstva kulture u Zagrebu)

¹⁷ E. LASZOWSKI, 1941, 15.

¹⁸ E. LASZOWSKI, 1941, 17.

brinjskog burga, a samostan je time ostao nezaštićen i ugrožen od Turaka. Kako je brinjski augustinski samostan očito bio frankopanska zadužbina, a oni pak imali patronatsko pravo, Ivan VIII. po svom je nahodjenju raspolagao samostanom i pozvao pavline...

Jedini ostatak srednjovjekovne samostanske crkve – osim onih nekoliko spolija – treba potražiti u tlocrtu crkve, odnosno u današnjem svetištu. S obzirom na priličnu širinu tog svetišta možda se radi o pregrađenu srednjovjekovnomu brodu, ili su pak brod i svetište bili jednake širine.¹⁹ Sigurno je jedino da je samostan mogao biti sjeverno uz crkvu i da bi ove pretpostavke trebalo potvrditi arheološkim iskopavanjima.



Sl. 9. Brinje, "lijepa Madona"
iz kapele sv. Trojstva

Kapela sv. Trojstva u burgu Brinju²⁰

Ova kapela već dugo privlači pozornost naše javnosti, često je snimana i proučavana, a konačno se u zadnje doba prišlo i njezinoj obnovi.

Burg s naseljem i kapelom crtaju krajiški inženjeri Pieroni i Stier, kapelu crtaju Valvasor i drugi; zarana je fotografirana. O Brinju pišu Kukuljević, Devčić, Klaić, Laszowski, A. Horvat, T. Premerl, pa i autor ovog članka.²¹

Opis kapele

Burg Brinje s kapelom smješten je na kameno uzvišenje posred brinjske doline, kao otok posred jezera. Do danas je ostala sačuvana kapela, ruševna branič-kula, koja je i ulazna kula burga, te ponešto zidina s kulama i ulaznom kulom u naselje (Sl. 10).

¹⁹ Z. HORVAT, 1999, 161.

²⁰ Tijekom 15. i 16. st. pisane su razne povelje "v našem gradu Brinah"; ime Sokolca nigdje se ne pominje. "Castrum Zokol", koji susrećemo 1493., nalazi se na sasvim drugom mjestu – kraj Bihaća (L. THALLOCI – L. BARABÁS, A Frangepan család okleveltara (I), *Mon. Hung. historica*, vol, 24, Budapest 1916, 231). Karakteristično je da Laszowski 1895. piše da stari brinjski grad "danas nazivlje narod Sokolcem" (E. LASZOWSKI, 1895, 116.)

²¹ Vidi popis literature na kraju članka!

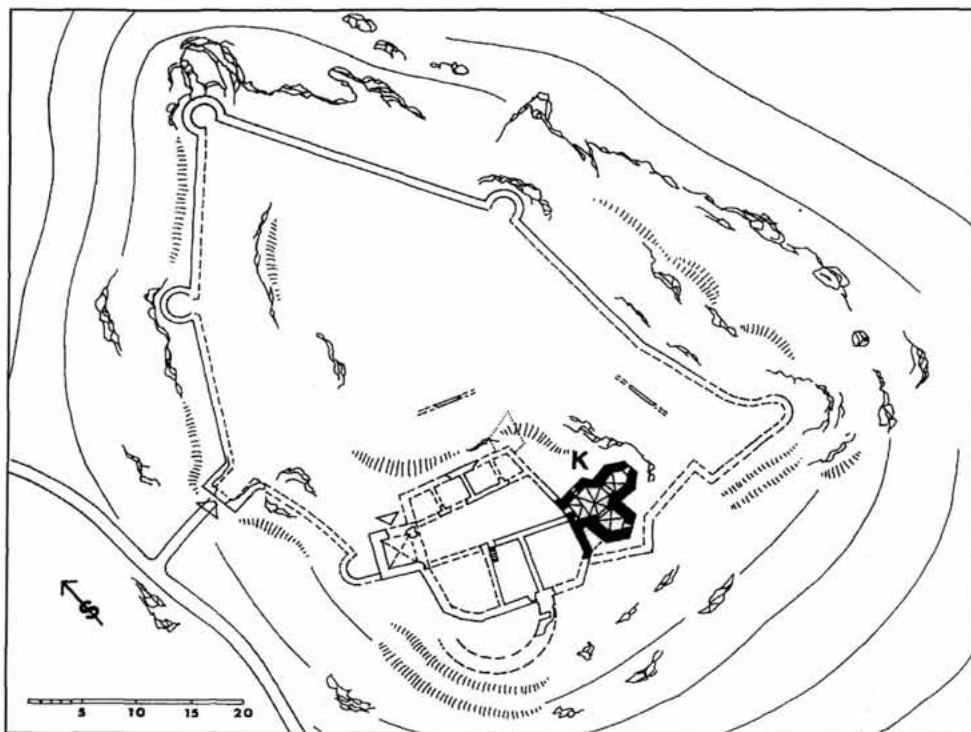

Sl. 10. Brinje, burg, tlocrt (K – kapela)

Dosta je toga pokriveno zemljom, što će biti potrebno još arheološki istražiti. Burg je bio poligonalna tlocrta, s branič-kulom na jednom i kapelom na drugom kraju, dok je ostali prostor uz zidine bio popunjen stambenim objektima.²² Kapela i branič-kula istupaju izvan osnovnoga poligonalnog tlocrta burga i zbog tog položaja imaju važnu obrambenu ulogu. S druge strane, takav položaj kapele i ulazne kule ostavlja prostor tlocrta slobodnim za razmještaj stambenih prostorija palasa kao i potrebnih pomoćnih prostorija.

Kapela je vrlo visoka građevina te ima tri etaže različitih namjena:

- Dolje je supstrukcija, "kripta", koja je u stvari postament kapele. U "kriptu" se silazilo iz dvorišta burga, no zbog pada terena, istočni i južni dio "kripte" u razini su okolnog terena.
- Kapela je vrlo visoka – 8 m – te se u nju ulazilo s galerije, i to u razini I. i II. kata.

²² Z. HORVAT, 1984-85, 54 i 67.

- Najgornja je etaža bila obrambena, s ovećim pravokutnim otvorima namijenjenim za djelovanje na napadače.

Takva je organizacija prostora bila naglašena obradom pročelja: prostor kapele bio je označen profiliranim uglovima (Sl. 11) te četirima prozorima sakralna oblikovanja.

Tlocrt kapele (Sl. 12) ima dijelove uobičajene za sakralne građevine: brod – svetište – kapelu (na južnoj strani broda) – sakristiju. U brodu se uz zapadno pročelje nalazila empora knezova Krčkih Frankopana. Brod je središnji prostor, u osnovi osmerokutnik, koji je na zapadnoj strani imao proširenje za ulaz i za kneževsku emporu. Svetište kapele sv. Trojstva imalo je na istočnoj strani tlocrt vrlo nepravilna šesterokuta, a kapela Blažene Djevice Marije od Sedam Žalosti na južnoj strani je peterokutnik. Iz kapele se ulazilo u omanju sakristiju, koje više nema jer je stradala u II. svjetskom ratu od talijanske granate: Od nje je ostao tek jednostavan kameni dovratnik i tragovi svodenja na zapadnom zidu kapele (Sl. 13). Svetište i kapela bili su povezani s brodom visokim trijumfalnim lukovima (Sl. 14).

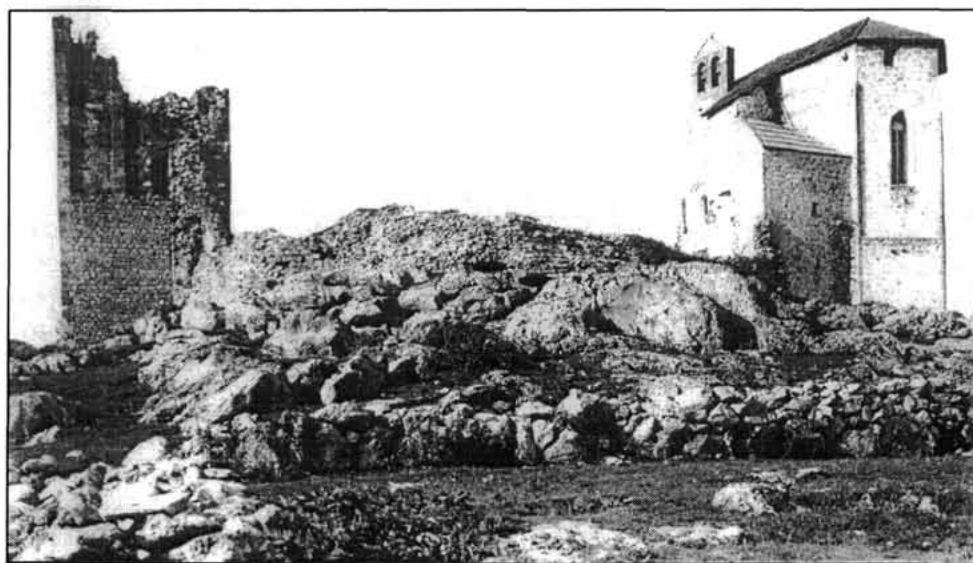

Sl. 11. Brinje, burg s kapelom i branič-kulom, pogled s jugoistočne strane (Fototeka Uprave za zaštitu kulturne baštine Ministarstva kulture u Zagrebu, snimka iz doba oko 1900., nepoznati autor)

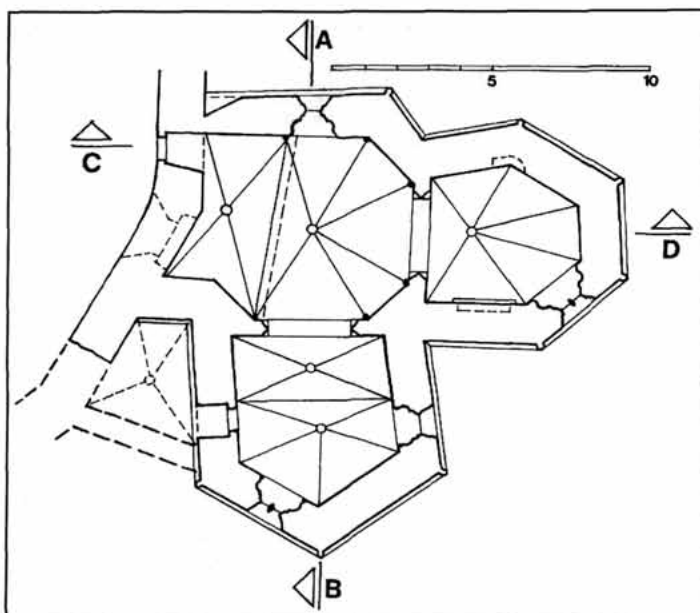

Sl. 12. Brinje, kapela sv. Trojstva u burgu, tlocrt kapele (A – brod, B – svetište, C – kapela Majke Božje od Sedam Žalosti, D – kneževski triforij, E – sakristija)

Sl. 13. Brinje, kapela sv. Trojstva, pogled na mjesto na kojemu se nekada nalazila sakristija: A – peta rebara svoda sakristije, B – peta rebara svoda prostorije nad sakristijom, C – peta rebara jednog višeg svoda, koji je srušen, a umjesto njega izvedeni svodovi A i B. (Snimka Z. Horvat 1977.)



Sl. 14. Brinje, kapela sv. Trojstva, istočni trijumfalni luk

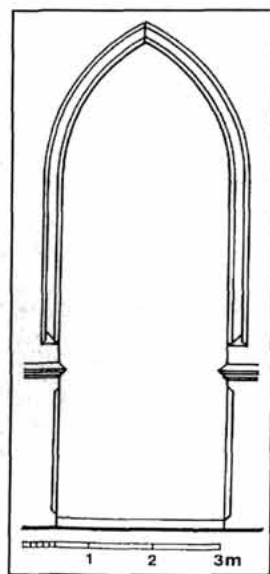

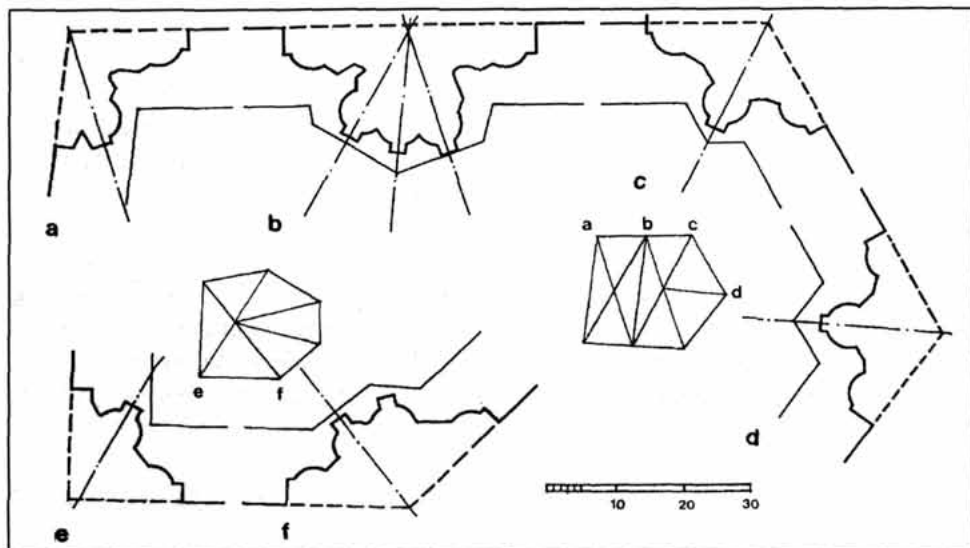

Sl. 15. Brinje, kapela sv. Trojstva – profilacije službi na zidu pobočne kapele (a-d) i svetišta (e-f)

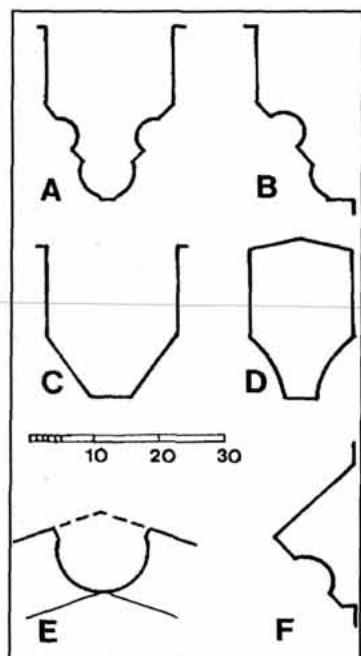

Sl. 16. Brinje, kapela sv. Trojstva – razne profilacije sustava svodenja: A – rebro svoda kapele, B – polurebro uz svod, C – rebro kripte, D – rebro sakristije, E – polustupić u brodu, F – vijenac, koji je neprekinuto tekao duž svih zidova kapele.

Sl. 17. Brinje, kapela sv. Trojstva – kapitel u svetištu (snimka N. Vranić, 1996., Fototeka Uprave za zaštitu kulturne baštine Ministarstva kulture u Zagrebu)

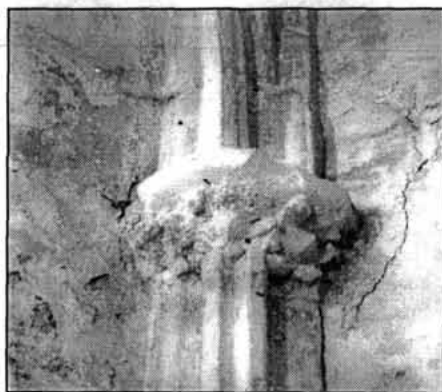

Svi su prostori kapele bili svođeni križnim svodovima s rebrima, koja su opet nosile "službe" uz zidove, a njih pak vijenac uokolo kapele. Osnovni motiv rebara svoda i službi kruškolika je profilacija, koja se protezala od vijenca do zaglavnog kamenja (Sl. 15, 16). Kapitele u petama rebara nalazimo samo u svetištu, a ukrašeni su lišćem (Sl. 17). U brodu rebra polaze iz tankih kružnih polustupića bez naznačenih kapitela, dok su u bočnoj kapeli to tek segmentni umetci (Sl. 18, 19).

U kapeli je zaglavno kamenje bilo ukrašeno grbovima knezova Krčkih, grbom Gorjanskih ili je pak imalo glatku ploču. Zaglavno kamenje središnjeg prostora kapele i "kripte" nije sačuvano. Grb knezova Krčkih sa zvijezdom sačuvan je u "kripti", u južnom prostoru (Sl. 20), a nekada se nalazio i na svodu iznad empore. U pobočnoj kapeli još se i danas nalazi grb Dore Gorjanske, druge žene Nikole IV. Krčkog (Sl. 21, 22): na desnu (heraldički lijevu) stranu okrenuta zmija, pet puta smotana, u ustima drži jabuku s križem.²³ Rebra u "kripti" nosile su jednostavne konzole, koje su izgledale kao naglavce okrenute piramidice (Sl. 23).

Kapelu osvjetljavaju četiri prozora, po jedan u svetištu i u brodu, a dva u pobočnoj kapeli. Prozori su različitih širina, dva i dva su iste visine, a svi imaju iste presjeke špaleta (Sl. 24). Prozori su profilirani samo na unutarnjoj strani, dok izvana imaju glatke špalete. Prozor u svetištu ima još sačuvano kružište i šprljak, iako ne i ostakljenje; kružište većeg prozora pobočne kapele nije sačuvano.

U svetištu je u južnom zidu ugrađena dvodjelna sedilija pravokutnog oblika (Sl. 19). Kneževsku je emporu nosio snažni bačvasti svod s kamenom ogralom, ukrašenom na način slijepih kružišta (Sl. 18). Na emporu se ulazilo velikim bogato profiliranim portalom (Sl. 25, 26) s konzolne galerije, koje davno već nema. Razina galerije očito je odgovarala kneževskim stambenim prostorijama. Pri pregradnji burga za potrebe obrane protiv Turaka sredinom 16. st.²⁴ zazidani su veliki portal i ulazi u kapelu i "kriptu", a otvoreni novi, više desno, sva tri jedan iznad drugoga, u istoj okomitoj osi. Svi su ti dovratnici imali pravokutne okvire s konzolicama pod nadvratnikom i bili su profilirani prema važnosti prostora (Sl. 27). Kameni okviri "kripte" i empore očito su izvađeni s neke od stambenih prostorija palasa, dok je okvir ulaza na razini kapele možda prvobitan, samo prenesen na novo mjesto. Čini se da je otvaranje novih ulaza u kapelu razrazilo zide te godine 1953. izazvalo rušenje zapadnog pročelja skupa s preslicom.

²³ D. RADOCSAY, 1958, 352; Z. HORVAT, 1996, 31-33.

²⁴ Z. HORVAT, 1984-85, 50-52.

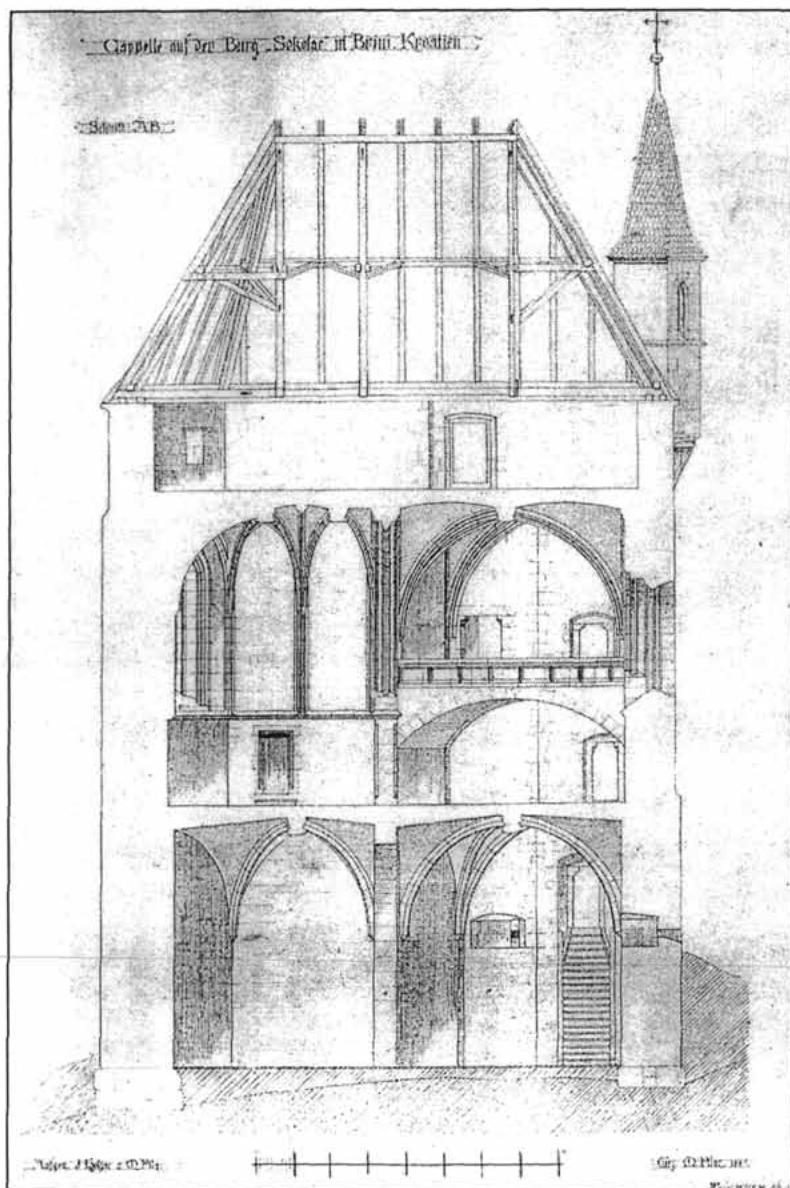

Sl. 18. Brinje, kapela sv. Trojstva, presjek A-B kroz kapelu s pogledom prema empori (crtao Martin Pilar, crteži uz člank I. Kukuljevića "Sokol-grad Brinjski", *Glasnik Društva za umjetnost i umjetni obrt*, II, Zagreb, 1887.)

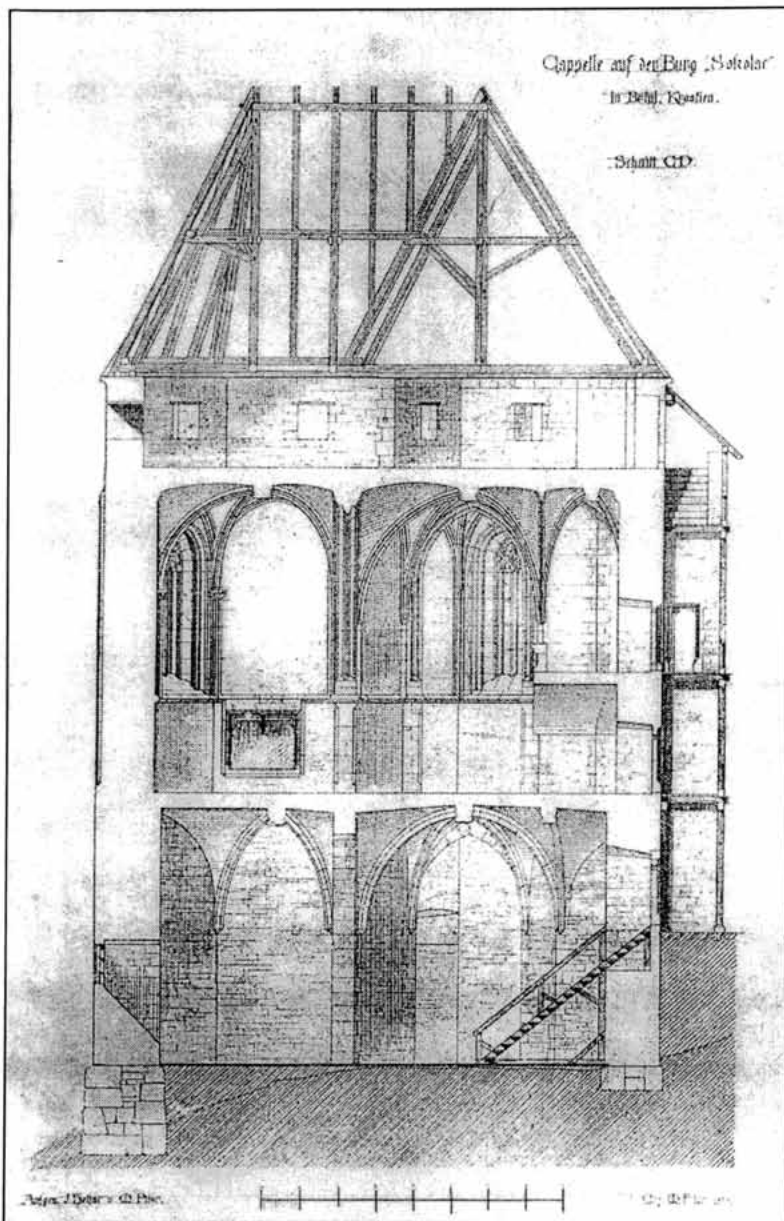

Sl. 19. Brinje, kapela sv. Trojstva, presjek C-D
(crtao Martin Pilar, crtež uz članak I. Kukuljevića)



Sl. 20. Brinje, kapela sv. Trojstva, grb knezova Krčkih na svodu pobožnog prostora kripe (snimka D. Miletić, 1990., Hrvatski restauratorski zavod)



Sl. 21. Brinje, kapela sv. Trojstva, grb Dore Gorjanske u pobožnoj kapeli (snimka D. Miletić, 1990., Hrvatski restauratorski zavod)

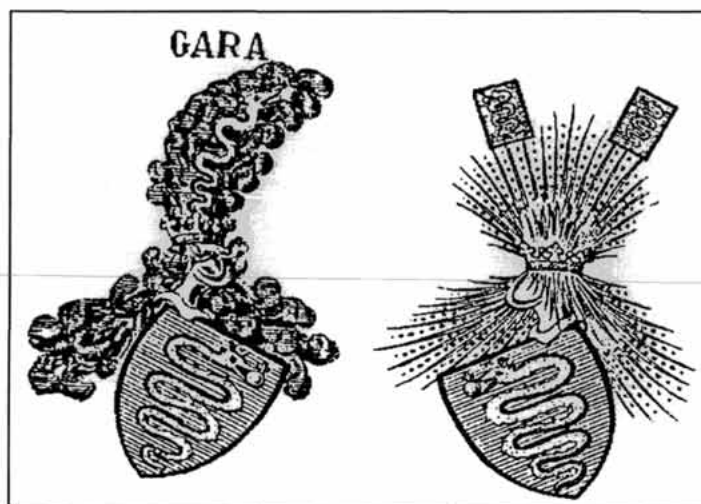

Sl. 22. Grbovi knezova Gorjanskih (prema Bojničiću, *Der Adel von Kroatien und Slavonien*)

Pri gradnji kapele moralo je doći do promjene u "projektom programu": niša ulaza u kapelu prvo je izvedena šira, pa sužena, što se može protumačiti time da se veliki portal trebao nalaziti u razini kapele, pa onda dignuti kat više, na razinu empore. S tim se slaže bačvasti svod empore, koja izgleda kao improvizacija. Promjene se vide i u svođenju sakristije, koja je prvo trebala imati viši svod, koji je zatim srušen pa zamijenjen jednim nižim svodom nad sakristijom, te još jednim svođenim prostorom iznad nje (Sl. 13). Pod toga višeg prostora nad sakristijom odgovara razini empore, te su očito izvedeni istodobno.

Sama je sakristija bila omanji prostor koji je nosio bačvasti svod.

Rebra svoda nad sakristijom jednostavne su konkavne profilacije (Sl. 16 d), dok su rebra završavala naopako okrenutim piramidicama, slično onima u "kripti".

I u kapeli i u "kripti" tijekom vremena dosta je rebara nestalo, prije svega u središnjim prostorima, manje u onim bočnim.²⁵ U svetištu nedostaju dva stražnja luka rebra, što je vjerojatno posljedica postavljanja novog manirističkog oltara. Slična je situacija i u "kripti", jedino što su u središnjem prostoru ostale sačuvane pete rebara s naopako okrenutim piramidicama, jer su bile izvedene od čvršćeg kamena (Sl. 23).

God. 1653., kad se obnavlja kapela te postavljaju novi oltari u svetištu i u pobočnoj kapeli, postavljaju se u njih gotičke skulpture, vjerojatno preuzete sa starijih gotičkih oltara.²⁶ To su skulpture Madone na oltaru u svetištu i *Pieta* u kapeli sv. Marije od Sedam Žalosti, prva od drveta, a druga od mekoga bijelog kamena (Sl. 28). Obje skulpture pripadaju u doba oko godine 1400., te su ih najvjerojatnije radili kipari češkoga školovanja. Danas su obje Madone pohranjene u župnom dvoru u Brinju.

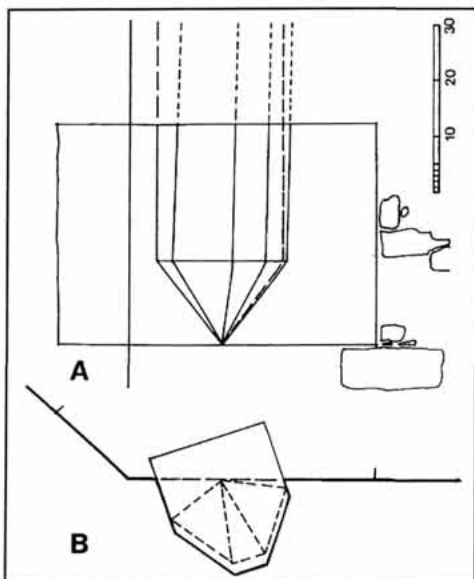

Sl. 23. Brinje, kapela sv. Trojstva, konzola iz centralnog dijela kripte

²⁵ I. KUKULJEVIĆ, 1887, 64.

²⁶ A. HORVAT, 1969-70, 86. Prema Kukuljeviću, na oltaru u svetištu je pisalo: "NA 8 DECEMBRA BI POSVEĆENA OVA PALA" – I. KUKULJEVIĆ, 1891, 18.

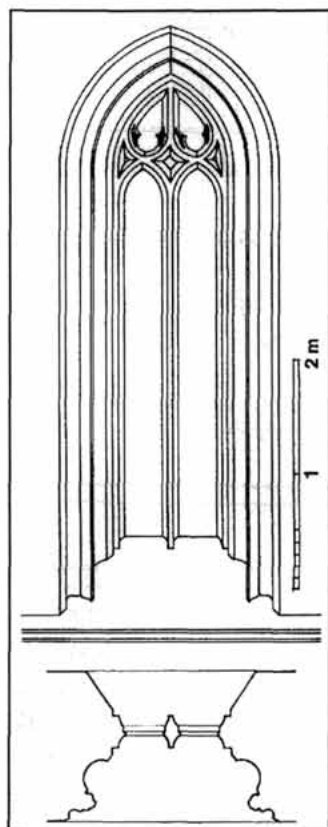

Sl. 24. Brinje, kapela sv. Trojstva, prozor u jugoistočnom zidu svetišta (pogled iznutra, presjek)



Sl. 25. Brinje, kapela sv. Trojstva, portal na zapadnom pročelju kapele, koji je vodio na kneževsku emporu – stanje prije urušavanja (snimio J. Ladović, 1954., Fototeka Uprave za zaštitu kulturne baštine Ministarstva kulture u Zagrebu)

S obzirom na to da je kapela brinjskog burga posvećena Presvetom Trojstvu, možda brinjska "Lijepa Madona" sa starijeg gotičkog oltara u kapeli potječe iz samostanske crkve sv. Marije. Možda je zbog stalne turske opasnosti kip Madone prenesen u burg, a poslije i nije vraćen u samostan jer je ovaj spaljen 1520. i nije obnovljen.

Danas nam nije poznato kakvi su bili gotički oltari, ostale su tek kamene menze s konzolno prepuštenim kamenim pločama. Godine 1653. gotički su oltari – vjerojatno drveni – zamijenjeni marinističkim, visokim do pod svod, a u njih su

ugrađene one dvije gotičke skulpture. No mi se možemo zapitati, ne potječe li možda skulptura Madone iz augustinske crkve sv. Marije, to više što su sama kapela i svetište bili posvećeni sv. Trojstvu, Pobožnoj kapeli, posvećenoj Majci Božjoj od Sedam Žalosti, međutim, posve odgovara *Pieta*.

Obrambena etaža na vrhu kapele u glavnim crtama slijedi tlocrt donjih prostora, odnosno, bolje reći, prati vanjski obris tlocrta objekta. Zidovi su, dakako, tanji te su u njima izvedeni oveći pravokutni otvori, namijenjeni obrani.

Tijekom početnih priprema za obnovu brinjske kapele 1964. potražene su zidne slike, jer je još Vj. Klaić u svojoj knjizi o Krčkim knezovima Frankopanima ustvrdio da je kapela nekad bila oslikana. Početna je istraživanja obavila Nevenka Vučićević, o čemu još i danas postoji pismeno izvješće u Zavodu za zaštitu kulturne baštine Ministarstva kulture u Zagrebu. Evo dijelova njezina izvješća:

"... Svi zidovi u unutrašnjosti bijeljeni su vapnom, ispod kojeg se nalazi više starijih slojeva vapna.

Prva probna sondiranja u donjoj zoni unutrašnje strane trijumfalnog luka pokazala su tragove boje zlatnog okera, kojim su bile naslikane zavjese. Ostaci boje na ovom mjestu danas su samo dokumentarnog karaktera, jer je sačuvana veoma mala površina. Istraživanja gotičkog svoda podijeljenog kamenim rebrima na polja, nije dalo očekivane rezultate. Na pojedinim mjestima svodnih polja, gdje je vapneni premaz već ranije otpao, mogli su se s podnožja svetišta vidjeti tragovi boje, koji su obećavali da će se ispod neotkrivene površine svoda naći veći fragmenti zidnih slika. Međutim, nekoliko probnih sonda na sjevernom, sjeveroistočnom i južnom polju, pokazalo je, da je ispod gornjeg vapnenog premaza površina žbuke već ranije bila oštećena, pa su i zidne slike uništene.

Probim čišćenjem vapnenog sloja sa kamenih svodnih rebara, ustanovljeno je, da su i ona bila oslikana u više boja (crvena, žuta, zelena), od kojih su sačuvani samo mali fragmenti.

Veća površina zidnih slika otkrivena je u srednjoj zoni južne stijene svetišta, gdje su naslikana četiri lika, poredana jedan uz drugog. Likovi su nadnaravne veličine, u stojećem stavu, s glavama okrenutim u poluprofilu. To je prikaz svjetovnih velikaša, od kojih su prva dva (brojeći od lijeva na desno), zaogruta plaštem, a treći je lik obučen u plavu dolamu, koja ima do pojasa velika okrugla dugmeta. Četvrti lik, koji se nalazi na prostoru uz sami kraj južne stijene i početak trijumfalnog luka, komponiran je tako, da se vidi samo parcijalno. Od toga je djelomično sačuvana boja samo u gornjem dijelu figure, no i sama glava lika je teže oštećena.

Svi portreti prikazanih figura imaju brkove i bradu i očito su poredani po izvjesnoj hijerarhiji, a i po godinama starosti. Tako brojeći od lijeva na desno, prvi

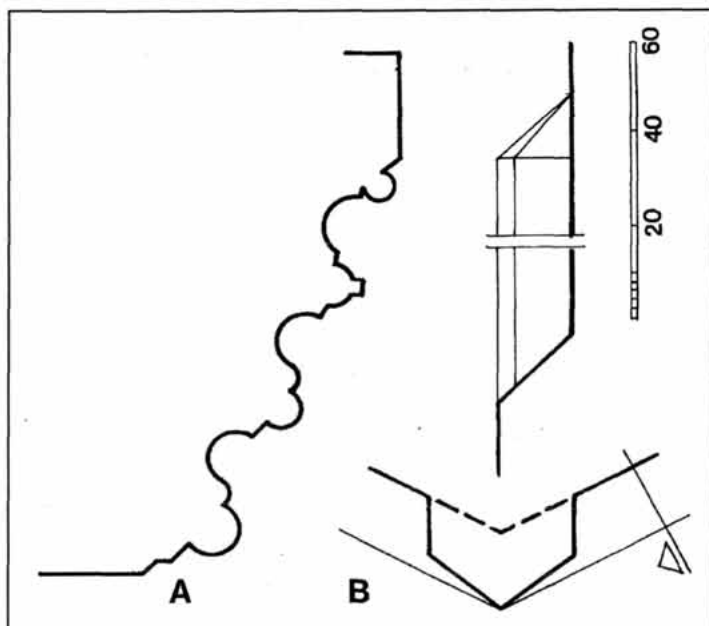

Sl. 26. Brinje, kapela sv. Trojstva, profilacija portala i uglova na pročelju

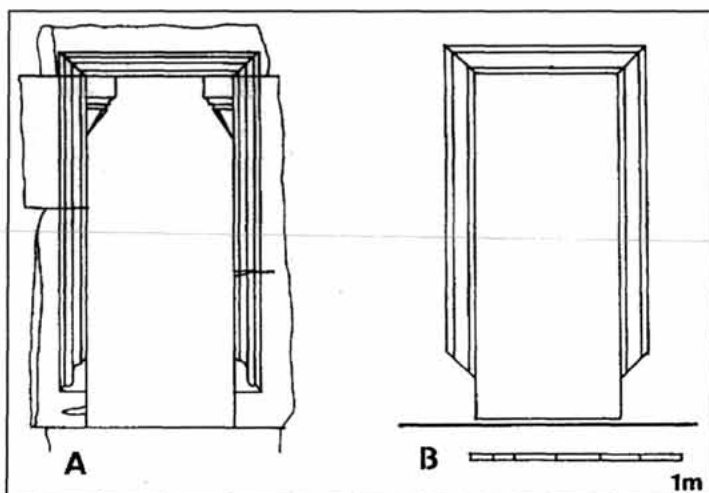

Sl. 27. Brinje, kapela sv. Trojstva, dovratnici:
A – ulaz u kapelu (novija pozicija), B – ulaz u sakristiju

po redu lik je i najstariji imade izrazito dugačku bradu i brkove, dok zadnji lik ima jedva primjetnu malu bradicu s brkovima. Kod svih portreta postoji izvjesna sličnost u crtama lica s karakterističnim markantnim nosom i velikim očima, što omogućava pretpostavku da se radi o porodici Frankopana.

Podloga, žbuka i bojeni sloj

Na kamenoj podlozi zidova u svetištu nabačena je samo jedna žbuka, prosječne debljine od 1,5 cm. Žbuka je sastavljena pretežno od vapna, žučkaste je boje i ima mjestimično komadiće čistog nerastvorena vapna. Na fino zaglađenoj površini žbuke presvučen je jedan premaz vapna, na kojem se nalazi veoma tanki bojeni sloj zidne slikarije. Zbog vapnena premaza ispod boje i veoma tankog bojena sloja, koji je oslikan s premalo veziva, površina zidnih slika je veoma hrapava i prašnjavog izgleda. Bojeni sloj vezao se većim dijelom za kasnije gornje premaze, te se zato pri čišćenju oštećuje ili potpuno otpada.

Slikarska tehnika u kojoj su ove zidne slike izvedene svakako nije – al fresco, nego je vjerojatno upotrijebljeno neko vezivo. Cjelokupno stanje usčuvanosti ostataka zidnih slika je prilično loše i zahtijeva veće restauratorske zahvate...²⁷

Fotografiranje ovih zidnih slika nije bilo moguće, odnosno uspješno, zbog njihova stanja, tako da i nema fotodokumentacije u Upravi za zaštitu kulturne baštine Ministarstva kulture.

Zidne slike na zidovima svetišta bile su preventivno zaštićene i nakon završetka građevne sanacije kapele pokušat će ih se spasiti.

Grafika M. Stiera iz sredine 17. st., uz utvrde Brinja prikazuje nam i kapelu, koja nadvisuje sve ostale građevine (Sl. 28). Uz nju je jedan omanji tornjić, koji vjerojatno odgovara preslici; sakristija je niža od kapele. Osobito je zanimljivo krovšte, koje ima konkavne

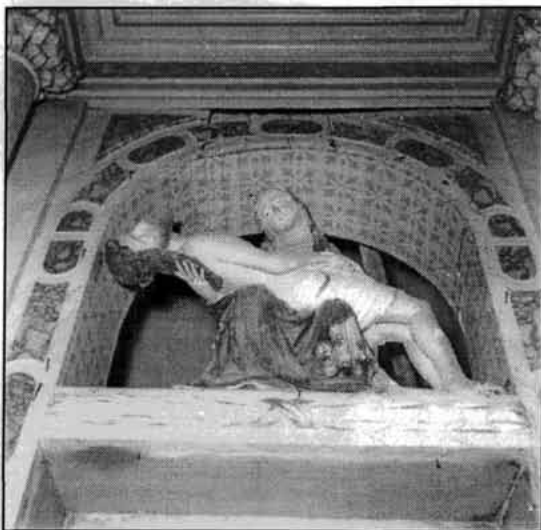

Sl. 28. Brinje, kapela sv. Trojstva, Pietà na oltaru u pobožnoj kapeli (snimka N. Vranić, 1961., Fototeka Uprave za zaštitu kulturne baštine Ministarstva kulture u Zagrebu)

²⁷ "Zagreb, 4. X. 1964., Nevenka Vučićević" (Broj izvješća: 02-29/19-1964.)

površine na naglašenom središnjem dijelu broda. Iako ih je Stier pojednostavnio, pobočna kapela (i svetište) vjerojatno je bila priključena kao nešto manji krov onom većem, središnjem. Vrh velikog krovišta naglašen je lanternom. I naravno, sve to treba prihvatiti s oprezom, s obzirom na umjetničku slobodu ing. Stiera... Takav tip krova crta V. Mencl na svojoj rekonstrukciji krovišta augustinske crkve sv. Marije i sv. Karla na Karlove u Pragu,²⁸ ali ga nalazimo i na nekim drugim crkvama tog doba (14./15. st.) kao npr. na župnoj crkvi sv. Jindricha u Pragu, crkvi sv. Nikole u Laonu i crkvi sv. Barbare u Kutnoj Hori (Sl. 30).

I G. Pieroni tih godina (1639.) crta Brinje (Sl. 31), no njegov je prikaz pojednostavljen.²⁹ S obzirom na to da je Pieroni, boraveći u Brinju, slomio ruku, možemo se zapitati, s koliko je on točnosti nacrtao tu vedutu? Tlocrt kapele sigurno je tek grafička oznaka za kapelu, pa je vjerojatno i veduta iste razine točnosti.



Sl. 29. Brinje sredinom 17. st. – grafika M. Stiera, original u ONB, Beč, cod. 860

²⁸ V. MENCL, 1948, aksonometrija rekonstrukcije augustinske crkve sv. Marije i sv. Karla na Karlove u Pragu na str. 73.

²⁹ Crtež donosi Lj. KRMPOTIĆ, 1997, 184, slika broj 120.

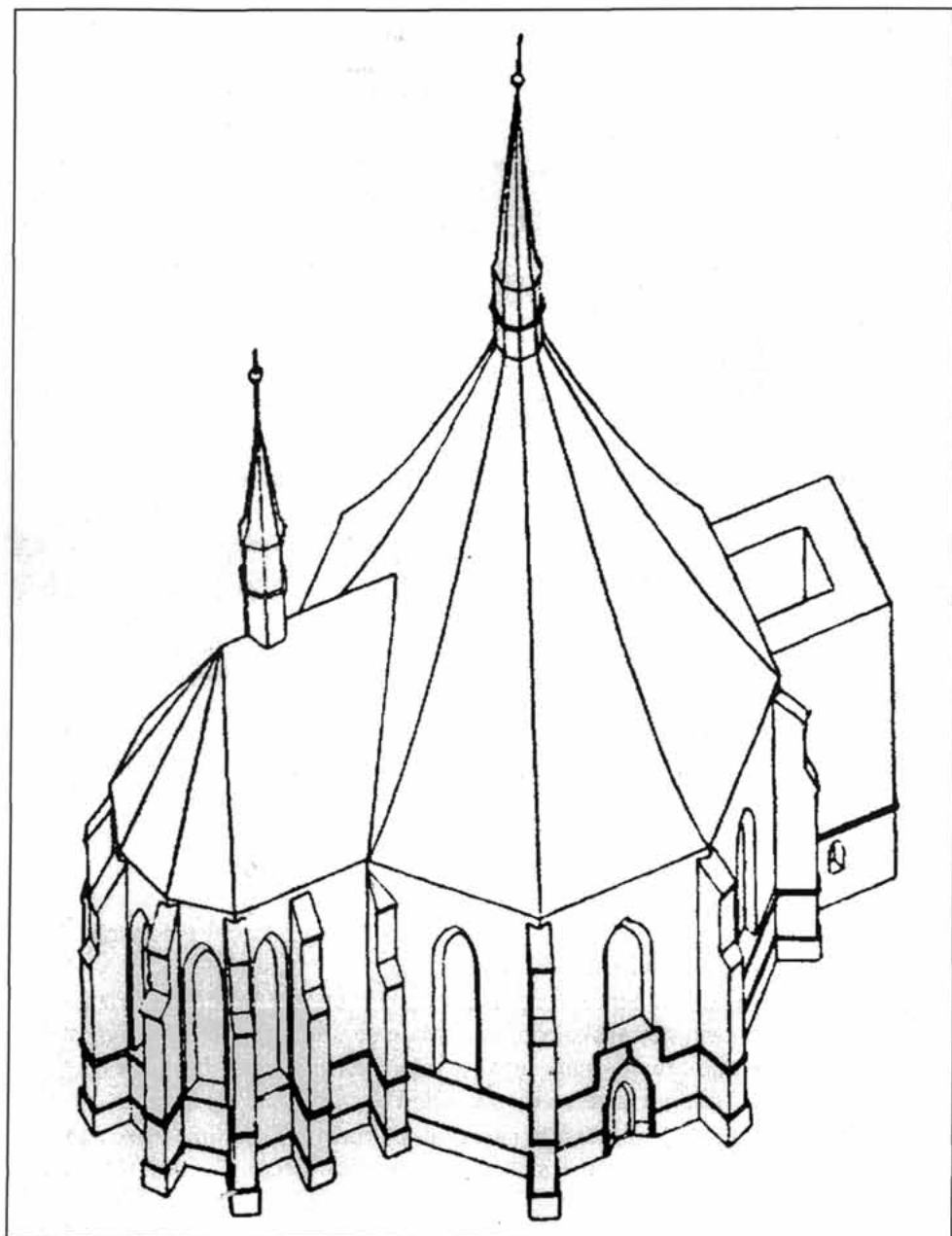

Sl. 30. Brinje, 1639. – grafika G. Pieronija, original u Arhivu Slovenije u Ljubljani



Sl. 31. Prag, kapela augustinske crkve sv. Marije i sv. Karla Velikog u doba Luksemburgovaca (rekonstrukcija V. Mencla, *Česka arhitektura doby lucemburske*, Prag, 1948, slika na str. 73)

Brinje se spominje već 1343., ali tek kao mjesto pisanja nekih listina knezova Krčkih. S obzirom na grb Gorjanskih i činjenicu da se knez Nikola IV. Krčki oženio Dorom Gorjanskom 1405., očito su burg i kapela sagrađeni početkom 15. st.³⁰ Kako ugarsko-hrvatski kralj Sigismund boravi u Brinju 1412., pretpostavimo da su burg i kapela morali biti gotovi, sagrađeni. Ispod burga nalazilo se naselje, isprva kao rasuto naselje, a kasnije, kad su učestali turski napadi, okruženo zidinama i kulama uz sam burg.

Turski su napadi tijekom druge polovice 15. st. sve češći, pa Frankopani polako prepuštaju Brinje krajiškoj obrani. Brinje se sredinom 16. st. pregrađuje: dijelom se ruši, a dijelom se grade nove utvrde (veliki rondel, bastioni itd.), što ima posljedica i za sudbinu kapele i njezin izgled.³¹

Razdoblje 16. i 17. st. doba je neprekidnih borbi s Turcima, pa su i utvrde postale ruševne zbog ratovanja i slabog održavanja. Već I. Lenković u svom

³⁰ Z. HORVAT, 1984-85, 51.

³¹ Z. HORVAT, 1984-85, 48.

izvješću od 1550. spominje potrebna poboljšanja utvrda. "Brinjani se u to doba iskazaše velikim junacima" – piše E. Laszowski. Prestankom turske opasnosti zapušta se brinjska utvrda, a kapela još stoji, iako i ona polako propada zbog nestručnog održavanja. Godine 1900.-1901. srušila se branič-kula, koja više nije imala krovišta. Oko 1941.-1943. grad i kapelu zaposjedaju Talijani, pa u kripti drže streljivo. Jedna talijanska granata ruši sakristiju.

Godine 1953. srušilo se samo od sebe, iako tek djelomično, zapadno pročelje kapele te ondašnji Konzervatorski zavod započinje s obnovom. Radove su vodili Greta Jurišić (arhitektura), Rastko Švalba (povijest umjetnosti) i Nevenka Vučićević (zidne slike). Tom je prigodom autor ovih redaka arhitektonski snimio kapelu (1962.). Kasnije je radove preuzeo Regionalni zavod za zaštitu spomenika kulture (Ž. Filipec), pa Restauratorski zavod Hrvatske (Drago Miletić), no ratne su godine 1991.-1995. usporile radove. Bilo bi, međutim, dobro da se radovi intenziviraju prema projektnom programu Hrvatskoga restauratorskog zavoda i pod stručnim vodstvom Uprave za zaštitu kulturne baštine. Neki nepotrebni ili preuranjeni radovi, bez stručnog vodstva, mogu samo udaljiti vrijeme završetka kapele, pa i onemogućiti pravilnu sanaciju cijelog kompleksa.

Burg Brinje i kapela sagrađeni su u jednom dahu, iako uz neke promjene tijekom gradnje. Naravno, dalja istraživanja trebaju dati nove podatke i rasvijetliti nepoznanice, a mi ćemo se ovom prigodom baviti samo kapelom.

Doba nastanka (početak 15. st.), stilske osobine kapele – tlocrt, elevacije, pojedinosti i profiliranje – usmjeravaju naš pogled na sjever, na upravo tada raspuštenu radionicu Petra Parlera u Pragu. Kraj 14. i početak 15. st. doba je prestanka građevinskih aktivnosti u Pragu i Češkoj općenito. Godine 1385. završeni su radovi na svetištu katedrale sv. Vita na Hradčanima u Pragu, 1399. umire Petar Parler, a prestaje i djelovanje dvorske radionice kralja Vaclava IV. Započela su društvena previranja, a uskoro i Husitski ratovi. Dijaspورا započeta 1385. završetkom svetišta sv. Vida nastavlja se, a majstori različitih struka – klesari, skulptori, zidari, slikari, arhitekti, tesari i svi ostali potrebni na velikom gradilištu – razilaze se diljem Europe.³² Tragove njihova djelovanja nalazimo u Beču, Budimu, Ptuju, Krakovu, Regensburgu itd., pa i kod nas, u Zagrebu, Medvedgradu, Gariću, Lepoglavi, Mihovljanu kod Čakovca, Bijeloj, Sv. Aní "de Dobra kwcha", Šaregradu, Iloku itd.³³ Tako širokoj dijaspori čeških majstora prethodilo je širenje glasova o Petru Parleru, njegovim novostima u oblikovanju i načinima gradnje te – mladosti! P. Parler je postao voditelj gradnje katedrale sv. Vita na Hradčanima sa samo 23 godine (!), te su ga stoga zvali "mladi gospodin"

³² M. KRUEK, 1990, 105.

³³ Z. HORVAT, 1992, 110-114.

– "Jungherr".³⁴ Po njemu su i majstori iz praga nazivani "junckerima" te su postali jamstvo tadašnjih novih smjerova u gradnji – mrežastih i zvjezdastih svodova, novih tlocrta i opreme stambenih palasa te – čini se – brze i jeftine gradnje. Karakteristično je da kasniji pisci graditeljskih priručnika s početka 16. stoljeća (Schmuttermeyer, Lacher, Roritzer) pišu da pravila kvadrangulacije i oblikovanja koja oni primjenjuju, potječu od "junkera praških"...³⁵ Pronalaženje novih oblika arhitekture obuhvaćalo je razradu tehnologije crtanja i geometrijske konstrukcije potrebne za izvedbu. Petar Parler kao voditelj praške *Bauhütte* očito je mogao utjecati na standardizaciju izvođačkih postupaka. Vjerojatno se veći dio njegove genijalnosti sastojao u tome da je znao kako izvesti zamišljeno. Bitna je osobina Parlerovih inovacija da su one bile sveobuhvatne i ticale su se praktičnih i tehnoloških pojedinosti u klesanju, izboru profilacije, oblika svoda, načina klesanja i tehnologiji cjelokupne gradnje. Zbog svega toga Parlerova je arhitektura bila jeftinija i jednostavnija za izvođenje, te prihvatljivija za investitore.

U nas se ovi češki graditelji parlerskog školovanja javljaju oko 1400. vezani na magnate i velika gradilišta: to su biskup zagrebački Eberhard i gradilišta katedrale, Medvedgrada i Garić-grada; knezovi Celjski grade pavlinski samostan u Lepoglavi, knezovi Iločki – franjevačku crkvu u Iloku i Šaregradu, a knezovi Krčki – burg u Brinju i pavlinski samostan u Kamenskom. Svi su oni imali sveze s ugarskim dvorom i kraljem Sigismundom, a to je očito bio slučaj i s knezom Nikolom IV. Krčkim.

Na burgu u Brinju susrećemo mnoge pojedinosti značajne za češku srednjovjekovnu arhitekturu druge polovice i kraja 14. st., no spomenimo samo osnovnu koncepciju rasporeda volumena burga Brinja: dvije vertikale povezane horizontalom palasa, postava branič-kule i kapele pred zidine burga zbog djelotvornije obrane te poligonalni tlocrt jezgre grada sa stambenim prostorima.³⁶ Kapela burga u Brinju neobična je tlocrta i elevacije. Brod kapele središnji je prostor, na koji su priključeni svetište, kapela sv. Marije i zapadna empora. Objekt slične koncepcije u Pragu je bivša augustinska crkva sv. Marije i sv. Karla Velikog, osnovana 1350. Svetište je kratko i završeno šiljasto, kao pobočna kapela u Brinju. Takav završetak "ušilj" nalazimo i na nekim drugim građevinama u Pragu i Češkoj kao oznaku Parlerove arhitekture druge polovice 14. st.³⁷ Vizualno nošenje rebara svoda pomoću službi nastalih produljenjem dijela rebra također je omiljeni Parlerov motiv, počevši još od Vaclavove kapele. Zatim, završavanje

³⁴ D. MENCLOVA, 1972, II, 124-125.

³⁵ P. BOOTZ, 1950, 42-43.

³⁶ Z. HORVAT, 1984-85, 54.

³⁷ *Česke umeni goticke*, 1970, 33-34.

rebara svoda okrenutim piramidicama tipično je za svodove Vaclavova doba,³⁸ a u nas ih nalazimo također u brodu crkve sv. Marka u zagrebačkom Gradecu. I na kraju pozabavimo se nepravilnošću tlocrta kapele (koja je već na prvi pogled očita), prije svega samog svetišta te (manje) pobočne kapele. Iako je zamišljen kao središnji prostor, brod je "korigiran" produljenjem za ulaz i emporu. Nad tim su nepravilnim prostorima, i u "kripti" i u kapeli, izvedeni svodovi, a da se ta nepravilnost ne osjeća.³⁹ Češka povjesničarka umjetnosti, kojoj je specijalnost baš arhitektura starih gradova, Dobroslova Meclova, drži tipičnom pojavom izvedbu pravilnih svodova nad nepravilnim tlocrtima tijekom druge polovice 14. st., osobito u svjetovnoj arhitekturi.⁴⁰ Čini se da je tome začetnik Petar Parler svojim genijalnim rješenjima: javlja se novo znanje u izvedbi, koje prerasta u perfekcionizam, u dokazivanje da se nešto, do onda nemoguće, ipak može napraviti. Postiže se jedna napeta arhitektura, koja djeluje svojim unutarnjim životom, proporcijama i porukama. To je potpuno nov način razmišljanja, koji odstupa od starijega srednjovjekovnog poretka stvari i tektonske arhitekture. Te namjerne nepravilnosti, skupa s vrlo složenim trodimenzijskim sustavom arhitektonske plastike, započeo je P. Parler na svojim građevinama, a to se ubrzo raširilo po cijeloj Europi. Novost je i krovšte, koje naglašava središnji prostor broda, ali i kompoziciju cjeline burga.

Dakle, na brinjskoj kapeli nalazimo utjecaje i izvedbu srednjoeuropske arhitekture najviše kvalitete, prenesene u krajeve onodobne Hrvatske, gdje je to bila potpuna novost. Odmah recimo: brinjska kapela može stajati uz bok ostalih gradskih kapela srednje Europe.

Gradnja kapele ipak pokazuje neke manje nesavršenosti u izvedbi, što je vjerojatno posljedica nazočne radne snage: očito je kapelu projektirao i gradnju vodio vrhunski majstor koji, međutim, nije imao savršenu izvođačku radnu snagu. To je možda posljedica rada konzervativnih domaćih klesara i zidara, koji do tog trenutka nisu radili na takvim zadacima, tj. objektima vrhunske gotike. Je li ta gradnja imala odjeka na gradnje u onodobnoj Hrvatskoj? Možda utjecaje nalazimo u tlocrtu svetišta kapele sv. Vida u Humcu, koje je izvedeno "ušilj", zatim na gradskoj kapeli burga Komića knezova Krbavskih, koja je izvedena na isti način. Spolij na zapadnom pročelju župne crkve sv. Marije u Brinju mogla je izraditi ista radionica, odnosno augustincima je mogla raditi ista radionica koja je radila i brinjski burg i kapelu. Na crkvi sv. Marka u Markovu Selu kraj Perušića zapadni je portal, iako dosta jednostavne profilacije, možda odbljesak gradnje

³⁸ D. MENCLOVA, 1972, II, 122.

³⁹ D. MENCLOVA, 1972, II, 121-122.

⁴⁰ D. MENCLOVA, 1972, II, 121-123.

brinjske kapele.⁴¹ Na žalost je arhitektura srednjovjekovne Hrvatske toliko devastirana da je teško za sada više reći. Gradnja kapele i burga u Brinju svakako je prekretnica u arhitekturi srednjovjekovne Hrvatske.

Humac, kapela sv. Vida

Nedaleko od Brinja, južno od burga, u polju, nalazi se danas grobna kapela sv. Vida (Sl. 32). Sastoji se od broda, svetišta i zvonika u osi zapadnog pročelja, dok je uza sjevernu stranu svetišta nekada bila prizidana i sakristija (Sl. 33). Svetište kapele je "ušilj", pokriveno ravnim stropom, bez vidljivih tragova svodenja. I brod ima, kao i svetište, ravan strop; trijumfalnog luka između broda i svetišta nema, iako se čini da je nekoć mogao postojati. Krovnište nad kapelom teče neprekinuto, bez zabatnog zida nad trijumfalnim lukom, a nad svetištem završava skošeno. Prozor je u brodu tijekom vremena pregrađen i jedino je prozor



Sl. 32. Humac, kapela sv. Vida, pogled sa sjeveroistoka (snimka: T. Petrinec, Uprava za zaštitu kulturne baštine, Konzervatorski odjel Zagreb)

⁴¹ M. KRUIHEK – Z. HORVAT, 1988, 221-223.

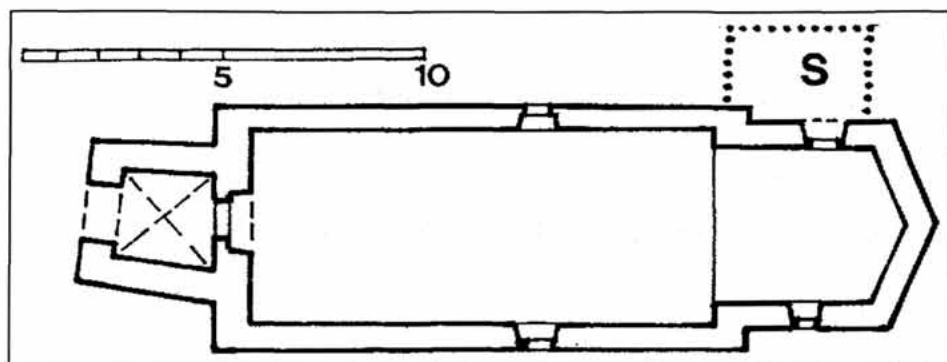

Sl. 33. Humac, kapela sv. Vida, tlocrt (sakristija je naznačena shematski)

na južnom brodu svetišta ostao neprimijenjen. Svetišni je prozor pravokutan, s kamenim okvirom u ravnini pročelja, svijetle veličine otvora 40/93 cm (Sl. 4 c). U kameni je okvir ugrađena željezna rešetka, a na unutarnju stranu drveni okvir. Osim tog prozora u svetištu je ostao sačuvan kameni dovratnik polukružna nadvoja, čija je niša vani: to je morala biti sveza sa sakristijom, koje više nema.

Zvonik je najbolje sačuvani dio srednjovjekovne crkve sv. Vida: tlocrt mu je nepravilan (Sl. 33), blizak kvadratu. Kroz prizemlje zvonika pristupa se zapadnom portalu kroz otvor šiljasta nadvoja (Sl. 34), dok je sam portal na ulazu u kapelu anonimni pravokutni otvor, iako s kamenim okvirom. Prostor nad prizemljem zvonika svodjen je križnim svodom bez rebara, sa spojevima svoda na okolne zidove izvedenim polukružno. Postrance su kamene klupe. U gornje se etaže zvonika ulazi kroz vrata na I. katu na južnoj strani, koja imaju pravokutni kameni okvir (Sl. 35). Prvi je kat bio nekoć presvoden polukružnim bačvastim svodom, od kojega su preostale samo pete. Dalje gore penje se običnim drvenim ljestvama. Vrh zvonika, u kojem su zvona,

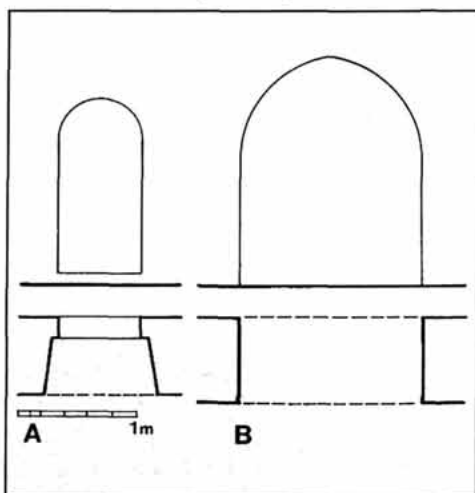

Sl. 34. Humac, kapela sv. Vida:
A – dovratnik u svetištu, na ulazu u nekadašnju sakristiju (pogled, tlocrt);
B – luk na zapadnom pročelju, pred ulazom u kapelu (pogled, tlocrt)



Sl. 35. Humac, kapela sv. Vida, ulaz u I. kat zvonika na njegovoj južnoj strani (snimka: Z. Horvat, 1995., Uprava za zaštitu kulturne baštine, Ministarstvo kulture Zagreb)

to odozdo može vidjeti, ta je skulptura kvalitetno klesana, prekvalitetno za tako skromnu građevinu: možda je ta skulptura – rimski spolij, s obzirom na to da su na obližnjem brdu "Umcu" nađene tegule,⁴⁴ a u Žutoj Lokvi nedavno su iskopani temelji rimske postaje.⁴⁵

Cijela je kapela sv. Vida sagrađena kamenom lomljenjakom, kvalitetno, s klesancima na uglovima. Gornji pojas zida broda i svetišta, kojih 50-60 cm ispod strehe, čini se da je noviji, što se vidi po drukčijoj fakturi po cijeloj duljini zida. Vjerojatno su Turci spalili kapelu, a ona je popravljena tek nakon duljeg vremena, naravno uz korekciju trošnog dijela zida. Karakteristično je da se na Stierovoj

perforiran je ovećim otvorima, dvostrukim na zapadnom pročelju, a jednostrukim na ostala tri pročelja. Nadvoji su im ovalni, gotovo polukružni, a parapeti su nekoć bili niži, ali su recentno nadograđeni za 20-30 cm. Zapadno je pročelje zvonika još ukrašeno kamenom plastikom: iznad šiljastog luka dva su puna grba, od kojih je lijevi grb knezova Krčkih, a desni ima prazno polje štita. Između njih je nekada bio prozor, koji je ne tako davno zazidan (Sl. 36). S obzirom na krunu na kacigi i jednostavnu perjanicu, to bi mogao biti grb knezova Frankopana, s tim da su lavovi možda bili naslikani⁴² (Sl. 36, 37). Iznutra, na I. katu, vidljiva je niša klinastog prozora, koji je naknadno zazidan.⁴³

Zatim, u razini II. kata izvedena je slijepa niša, možda zazidani prozor, i na kraju između dva prozora na vrhu zvonika uzidana je skulptura medvjeda (neki kažu – vučice!), s glavom i prednjim nogama (Sl. 38). Koliko se

⁴² E. Laszowski drži ovaj grb grbom knezova Divinskih – E. LASZOWSKI, 1941, 17.

⁴³ E. LASZOWSKI, 1941, 16.

⁴⁴ K. PATSCH, 1990, 101.

⁴⁵ Iskopavao Amelio Vekić, Ured za zaštitu kulturne baštine, Konzervatorski odjel Zagreb, god. 1996.

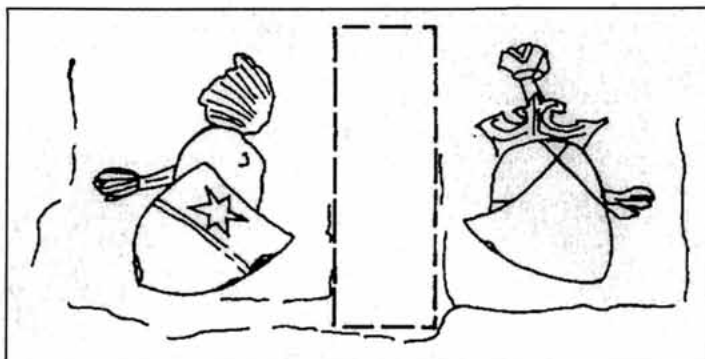

Sl. 36. Humac, kapela sv. Vida, grbovi na zapadnom pročelju zvonika – prozorčić među njima nedavno je zazidan

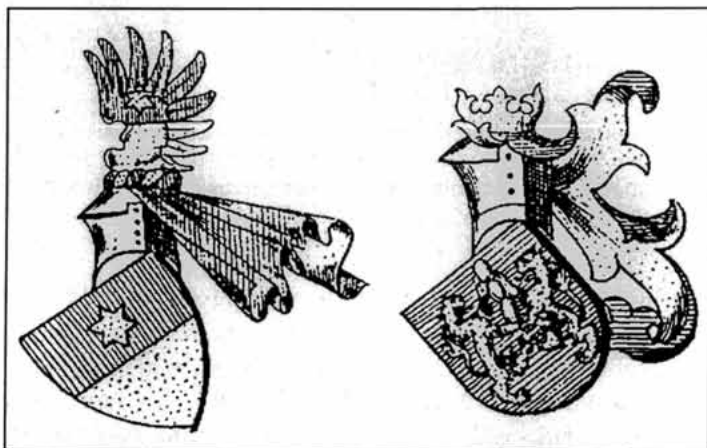

Sl. 37. Grbovi knezova Krčkih Frankopana (I. BOJNIČIĆ, 1899.)

veduti Brinja u polju vidi usamljeni toranj zarušena vrha i bez pokrova (Sl. 29). Postava tornja istočno od burga odgovarala bi poziciji Sv. Vida, jedino što ruševine crkve nisu nacrtane, no takva nepreciznost česta je na Stierovim crtežima, njega su zanimale samo obrambene mogućnosti zvonika!

Povijest te kapele vrlo je oskudna, bolje reći, gotovo da o njoj nema nikakvih podataka. E. Laszowski navodi narodnu predaju da je Sv. Vid bio nekada župna crkva, "do vremena kad je sagrađen samostan (augustinaca) s crkvom



Sl. 38. Humac, kapela sv. Vida, skulptura medvjeda ili vučice na vrhu zapadnog pročelja zvonika (snimka Z. Horvat, Uprava za zaštitu kulturne baštine, Ministarstvo kulture Zagreb)

sv. Marije u Brinju."⁴⁶ Na žalost, tome nigdje nisam našao potvrdu, a M. Bogović misli za nju da je bila u srednjem vijeku samo kapela.⁴⁷ Na groblju uz Sv. Vid nekada je bila grobnica Matijaša Čubranića, s pločom s glagoljskim natpisom, a kasnije je prenesena u župnu crkvu BDM u Brinju.⁴⁸ Još nam jedan zanimljiv podatak daje Laszowski: god. 1901. srušilo se zvono kapelice i razbilo se: pretpostavljamo da je tom prigodom zvono probilo i polukružni bačvasti svod nad I. katom zvonika. Kapela sv. Vida u Humcu posjeduje neke pojedinosti, koje nalazimo u nekim drugim mjestima srednjovjekovne Hrvatske: radi se prije svega o tlocrtu zvonika te pravokutnom obliku prozora i ulaza u zvonik i crkvu.⁴⁹

Humačkom zvoniku jako su srodni veličinom tlocrta i elevacijama zvonici uz župnu crkvu sv. Križa u Perušiću te uz grobnu kapelu sv. Jakova na groblju

⁴⁶ E. LASZOWSKI, 1941, 16.

⁴⁷ M. BOGOVIĆ, 1990, 75.

⁴⁸ I. KUKULEVIĆ, 1871, 16.

⁴⁹ M. KRUIHEK – Z. HORVAT, 1988, 119; Z. HORVAT, 1997/2, 147.

istog imena kraj Ogulina (Sl. 39). Zvonik kapele sv. Jakova ima isti, ali pravilan tlocrt, prolaz sa šiljastim lukom te romaničke bifore na vrhu zvonika.⁵⁰ Zvonik je na istočnoj strani spojen na recentnu kapelu, dok je ona srednjovjekovna ili potpuno porušena ili je možda ostao sačuvan tek dio zapadnog i sjevernog zida. Iz prostora srednjovjekovne crkve, a i današnje kapele, ulazi se u I. kat zvonika kroz jednostavan pravokutni dovratnik. Dakle, sve su to pojedinosti poznate s onog iz Humca, no te ih sličnosti i razdvajaju: više je to sličnost jednog podneblja nego djelo iste ruke. Dok su na ogulinskom Sv. Jakovu nazočne naizgled prave romaničke bifore, na Sv. Vidu su to veći otvori, s nadvojima, koji su bliži segmentnim nego polukružnim lukovima i sigurno nisu romanički.

Zvonik u osi zapadnog pročelja župne crkve sv. Križa u Perušiću ima samo tlocrt iste veličine, dok je u prizemlju gotički portal.⁵¹ Vrh je zvonika recentan i nije nam poznat njegov srednjovjekovni završetak. Gotovo identičan tlocrt ima i zvonik bivše župne crkve sv. Jurja u starom Hreljinu.

Svi ti zvonici mogu biti rad domaće radionice, koja je radila na gradilištu brinjskog burga, ili se inspirirala nekim njegovim pojedinostima. Karakteristična je primjena pravokutnih doprozornika i dovratnika: možda su se time poslužili majstori brinjskog burga da pojednostavne klesanje, a to su poslije kopirali domaći majstori. No s pravokutnim je otvorima prozora puno teže: nalazimo ih na sakralnim građevinama i romaničkih i gotičkih tlocrta, ali su takvi prozori tipični i za svjetovnu arhitekturu. Pretpostavimo da se radi o izrazu arhitekture prilagođeni potrebama domaće sredine malih zahtjeva, ali i nedovoljna znanja majstora.

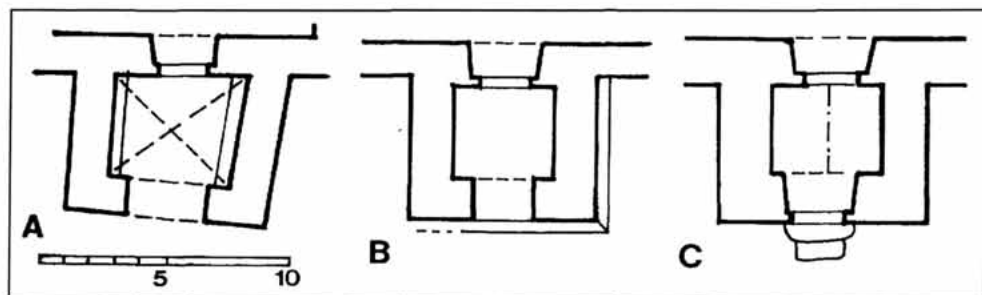

Sl. 39. Tlocrti zvonika pred zapadnim pročeljem nekih crkava u srednjovjekovnoj Hrvatskoj: A – Humac, kapela sv. Vida; B – Ogulin, kapela sv. Jakova na groblju; C – Župna crkva sv. Križa u Perušiću

⁵⁰ Z. HORVAT, 1997/2, 147.

⁵¹ S obzirom na lunetu nad portalom župne crkve u Perušiću, koja je vjerojatno ugrađena poslije oslobođenja od Turaka, možemo se zapitati nije li i ovaj portal ugrađen naknadno, prenesen onamo s nekog drugog mjesta starije crkve?!

Humac, brdo "Umac", kapela sv. Apolonije

Nedaleko od kapele sv. Vida u Humcu uzdiže se onisko brdo "Umac" (Humac) s terasom i predrimskim (ilirskim) opkopima i navodnom "Crkvinom sv. Apolonije".⁵² Taj lokalitet čini se da prvi spominje Karl Patsch 1900., ali kao mjesto nalaza tri rimske tegule s natpisom (žigom) SOLONAS (tegule se prenesene u Arheološki muzej u Zagreb). Patsch također pretpostavlja da je Brinje moglo biti rimski *Monetium*.⁵³ Na samom terenu, osim već navedenih opkopa i terase, nema ničega što bi upućivalo na postojanje srednjovjekovne kapele, no možda arheološka iskopavanja jednog dana otkriju temelje i riješe nejasnoće.

Čini se da spomen na kapelu sv. Apolonije prvi put nalazimo u "Glavnom popisu starih crkvena i gradina, nalazećih se u području županije ličko-krbavske" iz 1900.⁵⁴ Brzobjavni stilom ondje piše: "Ruševina ne ima. Tu je postojala nekada crkva sv. Apolonije. Ne sjeća se narod." Nešto je opširniji E. Laszowski, koji piše o toj kapeli prema narodnoj tradiciji: "... priča narod, stajala je (na brdu Humac – Z. H.) nekoć kapelica sv. Apolonije, koja je nekim čudom propala u zemlju."⁵⁵

Holjevac, kapela sv. Stipana

Kapela sv. Stipana (sv. Stjepana Prvomučenika) smještena je u polju uz zaselak Holjevac, a uz nju je groblje (Sl. 40). Jednostavan je to objekt, a sastoji se od broda i trapezastog svetišta; iznad zapadnog pročelja diže se preslica s dva otvora za zvona. Ispred zapadnog pročelja nekad se nalazila lopica, od koje su preostali samo zidovi i popločani prostor (Sl. 41). Brod je vrlo kratak, a svetište se sužuje prema istoku, tako da se dobiva dojam da je to nekad bila romanička crkva, kojoj je polukružna apsida zamijenjena nešto duljim, ravno završenim svetištem. Svetište danas nije presvođeno, a nema niti trijumfalnog luka. Svetište osvjetljava jedan pravokutni prozor, danas s drvenim doprozornikom, no sigurno se na tom mjestu nekoć nalazio pravokutni kameni okvir. Prilično nizak parapet govori da je svetište nekad moglo biti presvođeno bačvastim svodom, tj. da je prozor nisko postavljen zbog pete svoda. Brod ima tri prozora, po jedan u svakom od tri zida: prozori na južnoj i sjevernoj strani nešto su veći, pregrađeni i s drvenim doprozornikom. Čini se da je izvana još sačuvan kameni doprozornik, no ravna natprozorna greda je izvađena, te izveden segmentni nadvoj, vjerojatno preslikan i nadvoj prozorske niše. Isti je takav prozor i na sjevernom zidu broda. Desno uz

⁵² E. LASZOWSKI, 1941, 16; D. FARLATI, 1789, 153.

⁵³ K. PATSCH, 1990, 36, 101.

⁵⁴ "Glavni popis gradina i crkvena..."

⁵⁵ E. LASZOWSKI, 1941, 16.

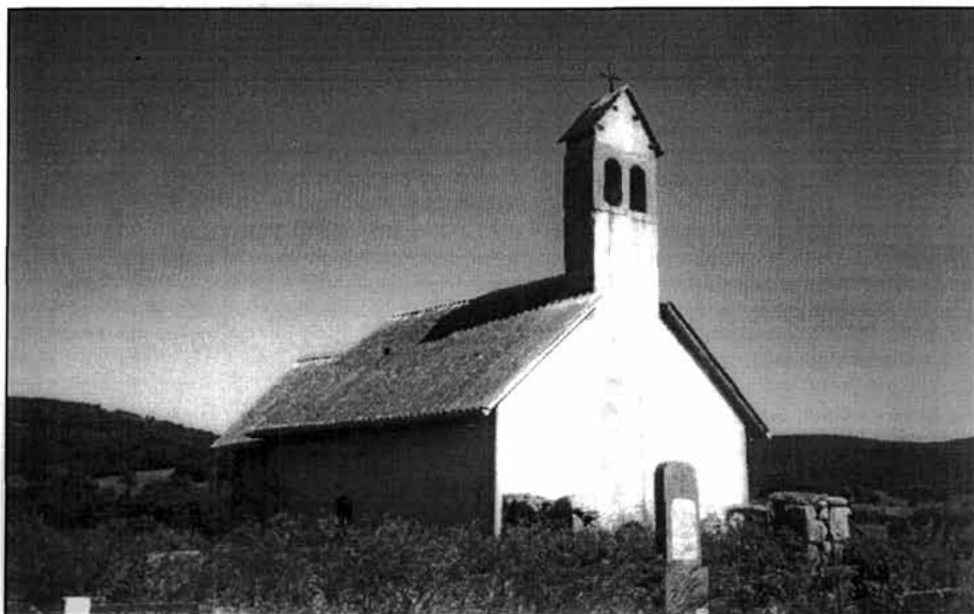

Sl. 40. Holjevac, kapela sv. Stjepana (snimka T. Petrincec 1995., Uprava za zaštitu kulturne baštine, Konzervatorski odjel Zagreb)

zapadni portal nalazi se mali prozor, pravokutna otvora, sa željeznom rešetkom, očito sačuvani prvobitni prozor. Zapadni portal ima kameni okvir i šiljasti nadvoj te nije profiliran (Sl. 42).

Sv. Stjepan je iz II. svjetskog rata izašao kao ruševina, bez krova, i takvoga ga je zatekla još 1969. A. Horvat, kako to opisuje u svojoj putnoj bilježnici.⁵⁶ Tom prigodom nije uočila ništa više srednjovjekovnih detalja nego se to danas vidi. Crkva sv. Stjepana (sv. Stjepana Prvomučenika) postojala je već u prvoj polovici 15. st.,⁵⁷ tada kao župna crkva. Posebno je zanimljivo spominjanje sv. Stjepana godine 1515., kad njegov župnik Ivan Frančić daruje jedan kalež crkvi sv. Marije u Brinju.⁵⁸ Danas je taj kalež vlasništvo crkve sv. Marije u Ugljanu, a pohranjen je u riznici Zadarske nadbiskupije. M. Bogović drži da ga je sa sobom ponio senjski biskup Šimun Kožičić Benja kad je 1533. otišao u mirovinu na Ugljan. On je doskora umro te bio sahranjen u ugljanskoj crkvi sv. Marije, a kalež je ostao crkvi.

⁵⁶ A. HORVAT, Putna bilježnica br. XXVIII, 27. 8. 1969, 198-199.

⁵⁷ M. BOGOVIĆ, 1990, 75.

⁵⁸ M. BOGOVIĆ, 1990, 75.

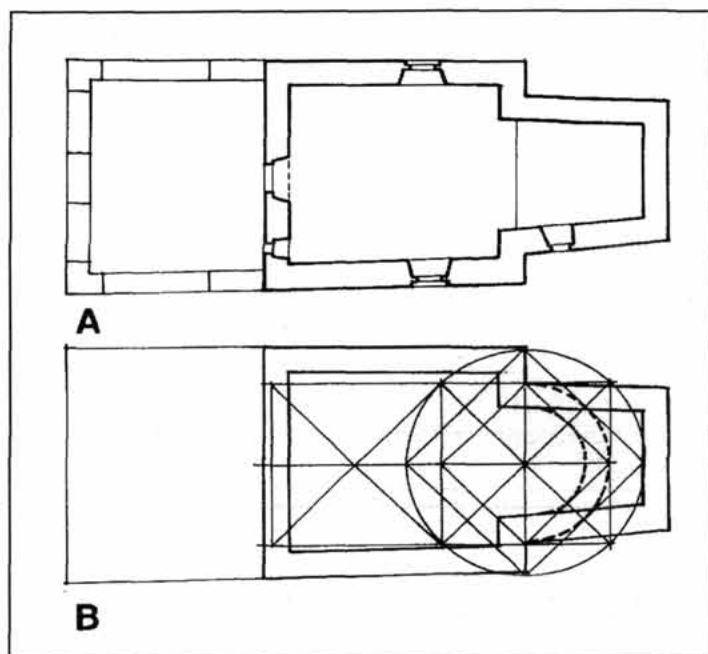

Sl. 41. Holjevac, kapela sv. Stipana: A – tlocrt; B – analiza tlocrta s ucrtanom romaničkom apsidom, koja se ondje mogla nalaziti

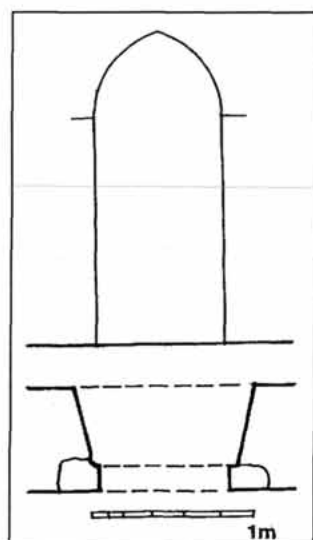

Sl. 42. Holjevac, kapela sv. Stipana, portal na zapadnom pročelju

Kapela sv. Stipana nedavno je obnovljena, iako na dosta "jeftin" način: podignut je pod betoniranjem, sve je požbukano novom žbukom, bez poštivanja starijih, srednjovjekovnih detalja. Tako su prežbukani svi kameni okviri, ne znamo što je sa svodom u svetištu niti što je bilo s trijumfalnim lukom, izjednačen je strop – bez trijumfalnog luka – i samo obložen brodskim podom.

Kapela (crkva) sv. Stipana vjerojatno je starija građevina, možda i najstarija župna crkva od svih sačuvanih, odnosno pregrađena romanička crkva. Romanički je tlocrt osnovan pomoću dva kvadrata kvadrangulacije (Sl. 41 b), vrlo točno, unatoč činjenici

da se brod sužuje prema istoku. Debljina zidova od kojih 59 cm odgovara romaničkim građevinama tog doba u Hrvatskoj.

Brinjska Kamenica – kapela Rođenja BDM

Kapela Rođenja BDM nalazi se na sjevernom rubu brinjskog polja, izvan naselja, i ona je okružena grobljem (Sl. 43). Sastoji se od izduljenog broda, učahurenog pravokutnog svetišta te lopica pred zapadnim pročeljem (Sl. 44). U osi zapadnog pročelja uzdiže se preslica, dosta zdepasta i neuredno pojačana. Brod i svetište pokriva jedinstveno krovništvo, pokriveno valovitim salonitom. Ispod preslice je portal polukružnog nadvoja; struktura portala kao niti ziđa nije jasna, jer je nedavno, pri sanaciji preslice, presvučena "špricanom" žbukom. Brod osvjetljavaju tri prozora, dva u južnom i jedan u sjevernom dijelu, dosta velikih, pravokutnih otvora. Svetište je svodeno polukružnim bačvastim svodom te nema prozora. Zidovi su broda tanki, jedva kojih 70 cm. Kapelu u Brinjskoj Kamenici ne spominje M. Bogović kao srednjovjekovnu, no ona bi to mogla biti u svojoj



Sl. 43. Brinjska Kamenica, grobna kapela Rođenja BDM, pogled s juga (snimka T. Petrincec, 1996., Uprava za zaštitu kulturne baštine, Konzervatorski odjel Zagreb)

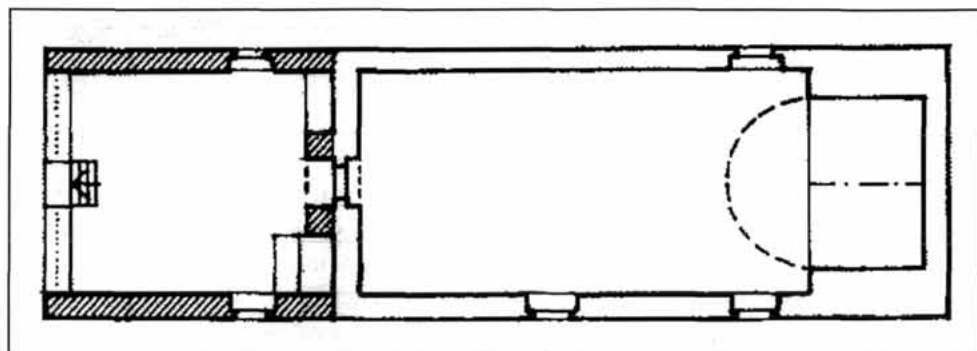

Sl. 44. Brinjska Kamenica, grobna kapela Rođenja BDM, skica tlocrta

jezgri, sudeći po svetištu pokrivenu bačvastim svodom, tankim zidovima broda te polukružnom nadvoju ulaza u kapelu. I napokon, kapela je orijentirana. S obzirom na dosta nejasnu stilsku situaciju i moguću retardaciju u izvedbi i oblikovanju, mogla je nastati tijekom širega vremenskog razdoblja. Za točno vremensko određenje bit će potrebna restauratorska istraživanja.

Letinac, kapela Sv. Duha

U župi Letinac istočno od Brinja, kod zaselka Pađeni, na izbrežini nad cestom nalazi se kapela Sv. Duha. To je omanja, jako zapuštena građevina, a polukružnim svetištem, iste širine kao i brod (Sl. 45). Izrazitih stilskih osobina nema, no očito je građena krajem 19. st. Oko kapele nema nikakvih tragova starijih građevina, osim suhozida, koji ovalno okružuje kapelu. U narodu je sačuvana predaja da su ovdje "bijeli fratri" – dakle pavlini – imali svoj samostan.⁵⁹

U Letincu se nalazila ruševina kapele Sv. Duha na mjestu srušena pavlinskog samostana – kako je to iznio M. Bogović prema Farlatiju.⁶⁰ To se saznanje ponavlja u shematizmu Senjsko-modruške biskupije iz 1915., gdje piše da je na tom mjestu podignuta kapela Sv. Duha.⁶¹ Ruševinu kapele Sv. Duha spominje i Anketa o kulturnim spomenicima 1850. god. iz župe Letinac.⁶²

K. Dočkal svoja razmatranja o pavlinima u Brinju zaključuje tvrdnjom da je ondje morao biti brinjski pavlinski samostan.⁶³ Čini se da Dočkal do tog

⁵⁹ M. KRUEK, 1989, 71.

⁶⁰ M. BOGOVIĆ, 1990, 75.

⁶¹ *Schematismus*, 1915, 58.

⁶² "Glavni popis gradina i crkva..."

⁶³ K. DOČKAL, rkp., 15.

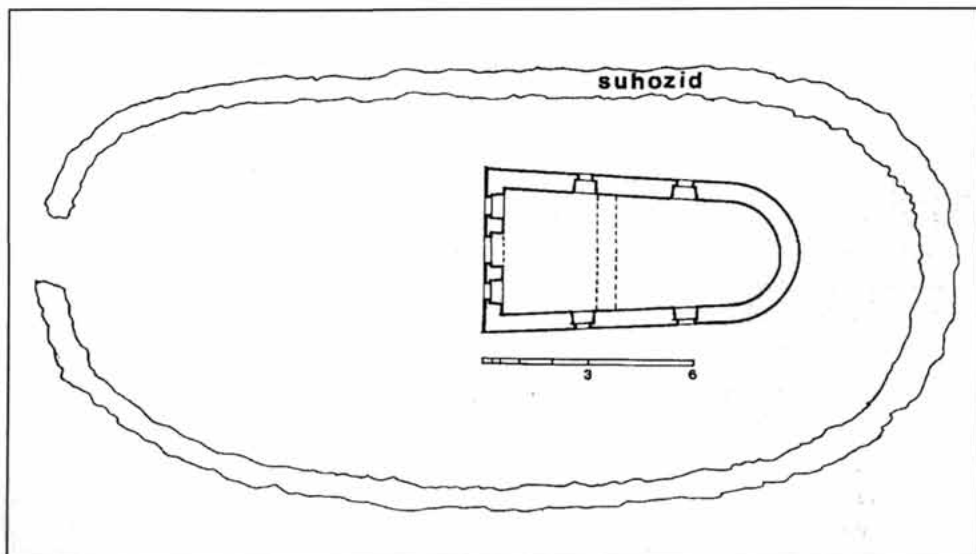

Sl. 45. Letinac, kapela Sv. Duha, tlocrt današnje kapele

zaključka dolazi služeći se podacima pavlinskih povjesničara. Važna je ipak konstatacija J. Kristolovca (početak 18. st.) da "... senjski oci drže tamo neka zemljišta".⁶⁴

I na kraju, prema podacima kojima se raspolaže, može se tek zaključiti da je ovdje mogla biti pavlinska rezidencija, a samostan da je ipak bio, ma koliko kratko, u Brinju.

Ostale crkve u okolici Brinja u srednjem vijeku

U daljoj okolici Brinja poznato je nekoliko crkвина, a za neke se druge zna tek po pisanim izvorima.

Lučani - crkvina

U Lučanima, sjeverno od Brinja, nalazi se crkvina, koju spominje A. Horvat,⁶⁵ no ne nalazimo je u Sabljarovim tekama u Arhivu HAZU.

⁶⁴ K. DOČKAL, rkp., 1.

⁶⁵ A. HORVAT, 1974, 129. Kod Sabljara, u Arhivu HAZU nisam našao Lučane.

Tužević - crkvina

U Tuževiću, sjeverno od Brinja, nalazi se crkvina, koja već 1900. nije imala zidove. A. Horvat je obišla tu crkvinu 22. 4. 1961.,⁶⁶ prije svega u potrazi za stećcima, o kojima je postojao zapis kao o velikom kamenju i uklesanim znakovima: zvijezdama, Mjesecu, Suncu te nekoj životinji s dugim repom.⁶⁷ No od toga se više ništa nije moglo naći, osim kamene ograde i jednog ovećeg kamena, vel. 250/70/30 cm, koji je mogao biti stećak u obliku kamene ploče. Jedan domaći stariji čovjek sjećao se kamena s reljefima, no – više nije postojao. Piše A. Horvat:⁶⁸ "Da je tu postojala nekropola sa stećcima, sklona sam pretpostavljati zbog ovih razloga: dimenzije zatečenog kamena odgovaraju stećku u obliku ploče; ranije se spominjalo nekoliko nadgrobničkih spomenika; motivi upropaštenog spomenika odgovaraju izboru motiva, na koje najčešće nalazimo na stećcima, a to su mjesec, zvijezde, sunce, a što nalazimo i na prvom poznatom lokalitetu, u Plaškom; od životinja s dugim repom mogu doći u obzir na pr. pas, vuk, lav (?)."

Na toj crkvini ustvrdila je A. Horvat da je ondje bila 1898. sagrađena pravoslavna kapela, ali je u doba njezina posjeta zatečena kao ruševina bez krova.⁶⁹

Vodoteč - crkvina

Lokalitet zapadno od Brinja, s crkvinom bez tragova zida, za koju je A. Horvat u svojoj putnoj bilježnici (22. 4. 1961.) zabilježila⁷⁰ da je na crkvini sagrađena pravoslavna crkva sv. Mihovila Arhandela, koja pak nije imala značaj spomenika. Nisu uočeni tragovi starog zida.

Jezerane – župna crkva sv. Marije

Jezerane su danas omanje selo na cesti Karlovac – Senj, za koje Fras u svojoj *Topografiji*⁷¹ kaže da je katoličko i da ima novu župnu crkvu, sagrađenu 1824. No Jezerane su starije naselje, sa župnom crkvom sv. Marije – 1476. to je "ecclesia Sanctae Mariae in Jeserin".⁷² U toj je crkvi "v Jezerah" pop Grdina 1499.

⁶⁶ A. HORVAT, Putna bilježnica, br. XVI, 22. travnja 1961, 52.

⁶⁷ A. HORVAT, 1963, 29.

⁶⁸ A. HORVAT, 1963, 29.

⁶⁹ A. HORVAT, Putna bilježnica, br. XVI, 22. travnja 1961, 52.

⁷⁰ A. HORVAT, Putna bilježnica, br. XVI, 22. travnja 1961, 53.

⁷¹ J. J. FRAS, 1988, 197.

⁷² M. BOGOVIĆ, 1966, 316.

"plebanuš".⁷³ Dakle, čak se ni ime nije promijenilo, no od srednjovjekovne crkve više nema tragova, pa niti "crkvine".

Obrova – crkva sv. Martina

Darovnica Ivana Frankopana, pisana u Brinju 25. prosinca 1476., navodi neka sela koja je on poklonio brinjskim fratrima,⁷⁴ a među njima je i desetina crkve sv. Martina u Obrovi "preko brda".

Morva – crkvina

U "Glavnom popisu starih crkvina i gradina..." spominje se crkvina na lokalitetu "Morve", gdje više nema ruševina a niti se narod čega sjeća, no lokalitet zove Crkvina. Na žalost, autor nije uspio saznati gdje se nalazi ta crkvina.

ZAKLJUČNA RAZMATRANJA

Mnoštvo sakralnih srednjovjekovnih građevina, različitih tipova gradnje i veličina govori o intenzivnom razvoju Brinja u srednjem vijeku. Turska je agresija na ondašnju Hrvatsku učinila da je dosta objekata svedeno na anonimnu oznaku – "crkvina", a ponegdje nema niti toga.

Čini se da razvoj sakralne arhitekture treba vezati s povoljnim smještajem Brinja na važnoj prometnici sjever – jug i blizinom Senja i jadranskog mora, u čemu je ključnu ulogu ima obitelj knezova Krčkih, kasnije Frankopana. Najstariju bi sakralnu građevinu možda trebalo gledati u crkvi (kapeli?) sv. Apolonije, smještenoj na karakterističnom mjestu, tj. ilirskoj utvrdi i mjestu nalaza rimskih tegula. No to će ipak biti nepoznanica sve do arheoloških iskopavanja: možda je Sv. Apolonija nastala i prije razdoblja romanike, možda i u razdoblju starokršćanstva! Nazočnost neke građevine, pa i naselja rimskog Arupija, možda svjedoči skulptura vučice na vrh zvonika Sv. Vida u Humcu.

Romaniku na ovim prostorima nalazimo tek na kapeli sv. Fabijana i Sebastijana, koja je najvjerojatnije nastala kasnije, dakle ne u doba kad romanika cvate, tj. od 12. do 13. st. Međutim, možda romaniku treba tražiti na mjestu trapezastog svetišta današnje grobne kapele, a nekada i župne crkve sv. Stipana (sv. Stjepana Prvomučenika) u Holjevcu kraj Brinja. To bi, međutim, značilo da se starije naselje nalazilo malo dalje od Brinja. U starije razdoblje tzv. prijelazne arhitekture romaničko-ranogotičke treba staviti i kapelu u Kamenici.

⁷³ D. ŠURMIN, 1898, 413.

⁷⁴ M. BOGOVIĆ, 1996, 316.

Razvoj trgovine na osovini sjever – jug, tj. Senj – Modruš – Zagreb i dalje prema sjeveru, Mađarskoj i srednjoj Europi, tražio je svoje punktove na udaljenosti jednog dana puta između Senja i Modruša, a to je očito bilo Brinje. Uz to, tu je bilo i raskrižje putova prema jugu i istoku. Lokalitet Staro Brinje koje uopće nije poznato niti je jasno vrijeme njegova nastanka i funkcije, tek naznačuje da je ondje već i ranije bila za tim potreba. To potvrđuje i dosta starih listina pisanih "v Brinah" u 14. st. Pozicija Starog Brinja – nešto dalje u brdima – mogla je biti razlogom da u Brinju tijekom 12. i 13. st., pa i u 14. st., još nema značajnijeg naselja. To potvrđuje i osnivanje augustinskog samostana sredinom 14. st., a oni, augustinci, djeluju u samoći, udaljeni od naselja. Njihova djelatnost obuhvaća i zbrinjavanje putnika, što opet potvrđuje da ondje nema nikakva naselja. Sljedeći je korak bio razvoj naselja i gradnja burga knezova Krčkih Frankopana prema kraju 14. i početkom 15. st., što negira status augustinaca.

Samostan augustinaca i njegova crkva nisu sačuvani, no po ona dva ulomka arhitektonske plastike te veličini svetišta današnje župne crkve sv. Marije nazire se značajnija, srednjoeuropska arhitektura. Sam burg Brinje sa svojom kapelom pripada arhitekturi najviše kategorije, a projektirao ga je arhitekt upoznat s djelovanjem Petra Parlera i dvorske radionice kralja Vaclava u Pragu. Iako su očita neka pojednostavljenja, odnosno nedostatak skulpturalnog ukrašavanja, uz nekoliko rijetkih i jednostavnih detalja i nepreciznosti u radu, kapela i palas bili su početkom 15. st. najkvalitetnije projektiran i izveden objekt onodobne Hrvatske. U kapeli (i burgu) nalazimo najsuvremenije ideje u osnivaju sakralnih i stambenih prostora srednjoeuropske arhitekture oko godine 1400.

Osnovna koncepcija kapele sa središnjim prostorom broda, bočnom kapelom, završenom "ušilj" te mnoštvom specifičnih detalja i profilacija, nedvojbeno su proizvod majstora upoznatog s djelovanjem praških radionica. Takvo značajno gradilište moralo se odraziti i u arhitekturi onodobne Hrvatske, i nalazimo ga već na kapeli sv. Vida u obližnjem Humcu te možda na kapeli burga Komića knezova Kurjakovića. Svetišta na obje građevine izvedena su "ušilj" kao na pobočnoj kapeli u Brinju, što su iznimni primjeri u oblikovanju tlocrta. Sv. Vid u Humcu preblizu je burga u Brinju, a da se to ne bi dogodilo odmah ili nakon nešto vremena. Na Sv. Vidu ima još nekoliko detalja srodnih brinjskom burgu:

- nepravilnost tlocrta zvonika
- pravokutni oblik portala – dovratnika na zvoniku te prozora svetišta
- polukružni spoj svoda na zidove u prizemlju zvonika – kao u prizemlju ulazne branič-kule brinjskog burga
- polukružni nadvoj dovratnika, koji povezuje svetište sa sakristijom.

Dva grba na zapadnom pročelju zvonika, iako isklesana po svim zakonima heraldike, mogu biti djelo nekoga lokalnog majstora. Nije vjerojatno da je drugi grb, danas prazna štita, grb knezova Divinskih (Laszowski), jer bi njihov jednostavni grb sa stubastom gredom vjerojatno bio odmah uklesan. No frankopanski grb s dva uzdignuta lava očito je bio pretežak zadatak za klesara Sv. Vida te se treba pretpostaviti da je bio slikarski izveden. To bi istodobno značilo da je Sv. Vid sagrađen nakon što je knez Nikola IV. dobio novi grb, dakle nakon 1430., kad je posjetio Rim.

U očitij je suprotnosti skulptura vučice – vrlo kvalitetno isklesana – s ostalom opremom Sv. Vida pa i grobova knezova Krčkih i Frankopana: i to ne može biti djelo graditelja Sv. Vida, već je ta skulptura odnekud donesena, možda s neke rimske ruševine. Možemo se zapitati nije li to već neko naslućivanje renesanse i preuzimanje rimske baštine?!

Nema tragova sakralne arhitekture druge polovice 15. st., a pogotovo ne one 16. st.: godine 1478. (?) kralj Matija Korvin oduzima Brinje i Senj knezovima Frankopanima, a građevna se djelatnost usmjerava na utvrđivanje. Duskora život izvan gradskih zidina postaje nemoguć zbog stalnih turskih zalijetanja u ove krajeve, pa izostaje gradnja crkava i samostana. Tijekom sljedeća dva stoljeća većina je sakralnih građevina spaljen, neobnovljena i zapuštena, i tek se protjerivanjem Turaka krajem 17. st. počinje s obnovom. Stare ruševne crkve većinom se ipak ne obnavljaju, neke vjerojatno služe i kao kamenolomi, a pozicije se svode na "crkvine" ili – zaboravljaju.

Pregledom sakralnih građevina Brinja i okolice možemo zaključiti da je to bio nekada mnogo napučeniji kraj, čiji je razvoj išao usporedno s razvojem srednje Europe. Struktura i oprema objekata odgovarala je potrebama i mogućnostima tamošnjeg pučanstva, od skromnih ladanjskih građevina do bogate arhitekture knezova Krčkih Frankopana. Oblikovanje skromnijih ladanjskih građevina odgovara tzv. "periferijskoj arhitekturi" (Lj. Karaman), koja s jedne strane živi svoj tradicijski život, a s druge strane preuzima novosti u građenju, primjenjujući ih na stari način.

Literatura

- Ivan BOJNIČIĆ, *Der Adel von Kroatien und Slavonien*, Nürnberg, 1899.
Mile BOGOVIĆ, Pomicanje sjedišta krbavske biskupije od Mateja Marute do Šimuna Kožičića Benje, *Zbornik Krbavska biskupija u srednjem vijeku*, Rijeka – Zagreb, 1988, 41-82.
Mile BOGOVIĆ, Prijelazno stoljeće senjske crkve (1450-1550), *Senjski zbornik*, 17, Senj, 1990, 69-92.

- Mile BOGOVIĆ, Crkveno ustrojstvo današnjeg područja Riječko-senjske nadbiskupije, *Riječki teološki časopis*, 2, Rijeka, 1996, 291-328.
- Mile BOGOVIĆ, Otočka biskupija, zbornik *Grad Otočac*, 3, Otočac, 1997, 27-45.
- Mihovil BOLONIĆ, Crkveni patronati na području Senjsko-modruške biskupije, *Senjski zbornik*, 5, Senj, 1973, 219-318.
- Paul BOOTZ, *Der Baumeister der Gotik*, München, 1956.
- Ivan DEVČIĆ, Grad Sokolac u Brinju, *Prosvjeta*, 15, Zagreb, 1907.
- Lelja DOBRONIĆ, Augustinci u srednjovjekovnoj Slavoniji i Hrvatskoj, *Croatica Christiana*, 20, Zagreb, 1987, 1-25.
- Kamilo DOČKAL, *Samostan Blažene Djevice Marije u Brinjama*, rukopis u Arhivu HAZU
- Daniel FARLATI, *Illyricum sacrum*, vol. IV, Venecija, 1789.
- Euzebij FERMENDŽIN, *Acta Bosnae*, Zagreb, 1892.
- Franjo Julije FRAS, *Topografija Karlovačke vojne krajine*, Gospić, 1988.
- Andela HORVAT, Prilog rasprostranjenju stećaka u Lici i Baniji, *Prilozi povijesti umjetnosti u Dalmaciji*, 15, Split, 1963, 26-35.
- Andela HORVAT, Pieta u Brinju, *Peristil*, 12-13, Zagreb, 1969-1970, 79-88.
- Andela HORVAT, Drvena gotička Madona iz Brinja, *Peristil*, 16-17, Zagreb, 1973-1974, 34-46.
- Andela HORVAT, O srednjovjekovnoj sakralnoj umjetnosti Like, *Znanstveni skup Otočac*, 21-23. 9. 1974, Zagreb, 1974, 127-141.
- Andela HORVAT, Čudovišna galerija zagrebačke katedrale, *KAJ*, Zagreb, 1979.
- Andela HORVAT, Putne bilježnice u Ostavštini Anđele Horvat u Kaptolskom arhivu u Zagrebu.
- Rudolf HORVAT, *Lika i Krbava*, Zagreb, 1941.
- Zorislav HORVAT, Burg u Brinju i njegova kapela, *Peristil*, 27-28, Zagreb, 41-67.
- Zorislav HORVAT, *Katalog gotičkih profilacija*, Zagreb, 1992.
- Zorislav HORVAT, Polukružni luk u gotičkoj arhitekturi kontinentalne Hrvatske, *Peristil*, 25-27, Zagreb, 1992-1993, 55-68.
- Zorislav HORVAT, *Heraldički štitovi u gotičkoj arhitekturi kontinentalne Hrvatske*, Zagreb, 1996.
- Zorislav HORVAT, Pregled sakralne arhitekture Modruša i okolice u srednjem vijeku, *Zbornik Krbavska bitka i njene posljedice*, Zagreb, 1997/1, 130-150.
- Zorislav HORVAT, O pravokutnim prozorima u srednjovjekovnim crkvama Like i Krbave, *Peristil*, 30, Zagreb, 1997/2, 21-20.
- Zorislav HORVAT, Srednjovjekovna pavlinska arhitektura na području Senjske i Modruško-krbavske biskupije, *Senjski zbornik*, 26, Senj, 1999, 123-278.
- Emanuel HOŠKO, Franjevci u Krbavskoj biskupiji u srednjem vijeku, *Zbornik Krbavska biskupija u srednjem vijeku*, Rijeka-Zagreb, 1988, 83-94.
- Ljubo KARAMAN, *O djelovanju domaće sredine u umjetnosti hrvatskih krajeva*, Zagreb, 1963.
- Vjekoslav KLAJIĆ, *Krčki knezovi Frankopani*, Zagreb, 1901.

- Vjekoslav KLAJIĆ, *Povijest Hrvata*, III, Zagreb, 1901.
- Viktor KOTRBA, Kompozični shéma kleneb Petra Parlére u chrámu sv. Vita v Praze, časopis *Umeni*, 7, Prag, 1959, 254-270.
- Viktor KOTRBA, Arhitektura, *Zbornik Česke umeni goticke 1350-1420*, Prag, 1970, 56-70.
- Ljudevit KRMPOTIĆ, *Izveštaji o utvrđivanju granice Hrvatskog kraljevstva od 16. do 18. st.*, Hannover – Karlobag – Čakovec, 1997.
- Milan KRUHEK, Povijesno-topografski pregled pavlinskih samostana u Hrvatskoj, katalog *Kultura pavlina u Hrvatskoj 1244-1786*, Zagreb, 1989, 67-93.
- Milan KRUHEK, *Krajiške utvrde i obrana Hrvatskog kraljevstva tijekom 16. st.*, Zagreb, 1995.
- Milan KRUHEK, Utvrde Senjske kapetanije u XVI. st., *Senjski zbornik*, 17, 1990, 93-112.
- Milan KRUHEK – Zorislav HORVAT, Sakralna arhitektura Krbave i Like na području Krbavsko-modruške biskupije, zbornik *Krbavska biskupija u srednjem vijeku*, Rijeka-Zagreb, 1988, 187-233.
- Ivan KUKULJEVIĆ, Sokol-grad Brinjski, *Glasnik Društva za umjetnost i umjetni obrt*, II, Zagreb, 1887, 57-65.
- Ivan KUKULJEVIĆ, *Nadpisi sredovječni i novovjeki*, Zagreb, 1891.
- Emilij LASZOWSKI, Brinje, *Prosvjeta*, Zagreb 1895, 116-119.
- Emilij LASZOWSKI, *Stari lički gradovi*, Zagreb, 1941.
- Radoslav LOPAŠIĆ, *Spomenici Hrvatske krajine*, sv. I, 1882, sv. II, 1885, sv. III, Zagreb, 1889.
- Radoslav LOPAŠIĆ, *Bihać i Bihaćka krajina*, Zagreb, 1943.
- Mile MAGDIĆ, Grad Brinje ili Sokolac, *Narodne novine*, Zagreb, 30. 7. 1912.
- Dobroslava MENCLOVA, *Česke hrady*, I i II, Prag, 1972.
- Viktor MENCL, *Česká arhitektura doby Lucemburské*, Prag 1948.
- Karl PATSCH, *Lika u rimsko doba*, Gospić, 1990.
- Tomislav PREMERL, Grad Sokolac u Brinju, *Arhitektura*, 109-110, Zagreb, 1971, 44-47.
- D. RADOCSAY, Gotische Wappenbilder auf ungarischen Adelsbriefen, *Acta historiae artium*, 5, 3-4, Budapest, 1958, 317-358.
- Schematismus cleri dioecesium Segniensis et Modrusiensis seu Corbaviensis, pro anno 1915*, Senj, 1915.
- Manojlo SLADOVIĆ, *Pověsti biskupijah senjske i modruške ili krbavske*, Trst, 1856.
- Gjuro SZABO, *Stari gradovi*, Zagreb, 1920.
- Ferdo ŠIŠIĆ, Rukovet spomenika o hercegu Ivanišu Korvinu, *Starine*, 37, Zagreb, 1934.
- Đuro ŠURMIN, *Hrvatski spomenici*, I, Zagreb 1898.

DIE MITTELALTERLICHE SAKRALE ARCHITEKTUR IN BRINJE UND SEINER UMGEBUNG

Zusammenfassung

Eine Vielzahl mittelalterlicher Bauwerke verschiedenen Typs des Bauens und verschiedener Groeßen spricht ueber die intensive Entwicklung von Brinje im spaeten Mittelalter. Die Folge des tuerkischen Angriffs an das damalige Kroatien war die Devastation des Landes: viele Bauwerke waren nur auf die anonyme Bezeichnung "Crkvina" (Ort einer ehemaligen Kirche) zurueckgefuehrt, und manchmal sind keine Spuren irgendeines Bauwerkes zu finden.

Die Entwicklung der sakralen Architektur kann mit der guenstigen Lage von Brinje am wichtigen Verkehrsweg in der noerdlich-suedlichen Richtung sowie mit der Naehе der Stadt Senj erklart werden. In diesem Gebiet spielte die Familie der Krker Frangepane eine wichtige Rolle.

Die aelteste Kirche auf diesem Gebiet ist wahrscheinlich die Kirche der hl. Apolonia, die auf einem charakteristischen Ort steht, d.h. auf einer ehemaligen illyrischen Festung und auf der Fundstelle der roemischen Tegula (Dachziegel). Aber das bleibt fuer jetzt unbekannt, weil auf diesem Ort keine archaeologischen Ausgrabungen durchgefuehrt worden sind.

Die Romanik auf diesem Gebiet koennen wir in der Form der Kapelle der hl. Fabian und Sebastian finden, und nicht in der Blutezeit der Romanik, also im 12./13. Jahrhundert. Aber vielleicht sollen wir Romanik auf dem Ort des trapezfoermigen Sanktuariums der heutigen Grabkapelle des hl. Stefan des ersten Martyrers in Holjevac bei Brinje suchen. Das koennte aber auch heissen, dass die aeltere Ansiedlung nicht auf dem Ort des spaeteren und heutigen Brinje loziert war, sondern irgendwo auf einer anderen Stelle.

Die sehr gut ausgehaute Skulptur der Woelfin ist ein evidenter Gegenteil der anderen Ausruestung in der Kirche des hl. Vitus sowie des Wappens der Fuersten von Krk, und sie ist wahrscheinlich von einer roemischen Ruine gebracht worden. Mann kann die Frage stellen, ob das vielleicht die Anmutung der Renaissance und die Uebernehmung des roemischen Erbes sein koennte.

Es bestehen keine Spuren der sakralen Architektur aus der zweiten Haelfte des 15. Jahrhunderts sowie aus dem 16. Jahrhundert. Im Jahre 1487 hatte der Koenig Mathias Korvin den Fuersten von Krk und den Frangepanen Brinje und Senj weggenommen, und die Bautaetigkeit entwickelte sich danach in Richtung der Bereitung zur Verteidigung. In kurzer Zeit wurde das Leben außerhalb der Stadtmauern (wegen der often tuerkischen Durchbrueche in diese Gegend) unmoeglich, und darum blieb zu dieser Zeit der Bau der spaetgotischen Kirchen und Kloester weg. Im Laufe der folgenden Jahrhunderte wurde die Mehrzahl der Kirchen gebrannt und devastiert, und erst nach der Vertreibung der Tuerken Ende des 17. Jahrhunderts begann die Erneuerung.

Das Kloster und die Kirche von den Augustinern haben sich nicht bewahrt, aber nach zwei gefundenen Bruchteilen der architektonischen Plastik und nach der Groeße des Sanktuariums in der heutigen Kirche der hl. Maria kann man die charakteristische mittelalterliche Architektur anmuten.

Die Burg Brinje mit ihrer Kapelle gehoert der Architektur der hoechsten Kategorie und ist evident nach dem Architekten projektiert dem die Taetigkeit von Peter Parler und von der Hofwerkstatt des Koenigs Vaclav IV. in Prag sehr gut bekannt war. Obwohl einige Vereinfachungen (Ausbleibung der Zierungen an den Skulpturen) zu bemerken sind, waren die Kapelle und der Palace am Anfang des 15. Jahrhunderts ein am besten projektiertes und ausgefuehrtes Bauwerk des damaligen Kroatiens. Die erwahnte Hofwerkstatt war zu dieser Zeit sehr bekannt, und sie musste die sakrale Architektur dieser Zeit beeinflussen. Aehnliche Elemente dieses Stils sind schon an der Kirche des hl. Vitus im naheliegenden Humac und vielleicht im Stil des Bauens der Burgkapelle in Komić zu sehen, die den Fuersten Kurjaković gehoeerte. Die

Sanktuarien in diesen Gebaeden sind "zugespitzt" ausgefuehrt worden, sowie in der Kirche in Brinje, und diese Beispiele stellen bei uns eine Ausnahme der Grundprojektion dar. Die Struktur und die Ausruestung von Brinje und seiner Umgebung entspricht den Beduerfnissen und den Moeglichkeiten dortiger Einwohner, von den einfachen Landhaeusern her bis zur reichen Architektur der Fuersten Frangepane von Krk.

Die Gestaltung der bescheidenen Land-Bauwerke entspricht der sgn. "peripherischen Architektur" (Lj. Karaman), die einerseits ihr traditionelles Leben lebt, und andererseits Neuigkeiten im Baustil uebernimmt und verwendet auf eine alte Weise.

THE MIDDLE-AGED SACRAL ARCHITECTURE AT BRINJE AND ITS SURROUNDINGS

S u m m a r y

A great number of sacral middle-aged buildings, various types of their construction and largeness provide evidence of an intensive development of Brinje during middle-ages. The Turkish aggression on the Croatia of that time made that a fairly great number of objects were attributed to an anonymous designation "crkvina" (which means a place where once stayed a church) while in some other places not even that one.

The development of sacral architecture seems should be connected to a favourable location of Brinje on the important road going from the north to the south and also to the vicinity of Senj, and the Adriatic Sea. In fact, the key role had the noble family of princes from Krk, later the Frankopans. The oldest sacral building should perhaps be regarded the Chapel of St. Apollonius, located in a characteristic place, i.e. on the Illyrian fortification and place of the roman "tegula" finds. But, it will yet be the unknown until the archeological excavations have taken place.

The romanism can't be found here before the Chapel of St. Fabian and Sebastian, which most probably was arisen later, meaning not during the blossoming of the romanism in the 12th - 13th c. Perhaps, the romanism could be looked after on the place of trapezoidal sanctuary of a present-day sepulchral Chapel of St. Stephen the first martyr at Holjevac near Brinje. It would, however, mean that the elder settlement was not located on the same place as the later and Brinje of nowadays.

In an obvious contrast are the sculpture of a she-wolf, carved with a very fine workmanship, and other equipment of St. Vid's as well as the coats of arms of the princes from Krk and the Frankopans. Meaning, those couldn't be pieces of work of the constructor of St. Vid's, but the sculpture must have been brought from somewhere, probably from some roman ruin. We wonder if it was not already the anticipating of the renaissance and taking over of the roman heritage.

There are no traces of the sacral architecture in the 15th c. and specially not in the 16th c. In 1478 the king Matija Korvin took Brinje and Senj from the Frankopan princes and construction activities from that time on were oriented toward the fortification. Very soon the life out of the walls became not possible because of continuous Turkish assaults in those regions. In view of that, the construction of late-gothic churches and monasteries failed to take place there.

In the course of the following two centuries the great number of buildings were reduced to ashes, unrestored, abandoned and only by the banishment of Turks in the late 17th c. the reconstructions could take place again.

The monastery of the Augustinians and its church were not preserved, but by the two fragments of the architectural plastics and by the largeness of sanctuary of the parish church of St. Mary could already be discerned architecture of Middle-European origin. The fortress Brinje with its chapel belong to the architecture of the highest category and it was obviously designed by the architect who was familiar with the activities of Peter Parler and the court shop of king Vaclav IV at Prag. Although the lack of precision and some simplifications, like deficiencies of sculpture decorations with the exception of some rare and very simple details, the chapel and palace were by the beginning of the 15th c. the objects of the highest quality in Croatia of that time. So important site must have had some reflections on the Croatian architecture of that time and we can find it already with St. Vid's chapel at neighbouring Humac and perhaps also in the chapel of the fortification Komići of the Kurjakovići princes. The sanctuaries of both buildings were made "in peak" the same as in the collateral chapel at Brinje, which were in our country very exceptional examples of forming the ground-plan.

The structure and the equipment of buildings at Brinje and its neighbourings responded to requirements and possibilities of the local population: from the modest rural objects to the rich architecture of the Frankopan princes from Krk. Design of modest rural objects responded to the so called "outskirts architecture" (Lj. Karaman), which from one side lives its own traditional life and from the other takes over the news in the construction, but applying them in the traditional way.