

# Knjiga **Niko Kralj** autorice **Jasne Hrovatin**

U čast 90. rođendana jednoga od najvećih dizajnera na području oblikovanja namještaja prošlog stoljeća, autorica Jasna Hrovatin napisala je monografiju koja je izašla u izdanju Visoke škole za dizajn iz Ljubljane. Monografija je tiskana na slovenskome pod naslovom *Niko Kralj* te na engleskom jeziku pod naslovom *Design for all, all for design*.

Knjiga je podijeljena na dva dijela, od kojih je u prvome opisano povijesno razdoblje Kraljeva djelovanja i njegov životopis, s posebnim opisom pedagoškoga i dizajnerskog rada i posebnostima njegova dizajna, te je dana ocjena njegove uloge i rada kao arhitekta – dizajnera. Drugi je dio upoznavanje s opsegom njegova rada, s kronološkim pregledom. Knjiga završava dojmovima o Niki Kralju koje su izrekli njegovi suradnici, studenti, prijatelji i obitelj.

Niko Kralj utemeljitelj je slovenskoga industrijskog oblikovanja. Kao međunarodno priznati stručnjak na području oblikovanja u drugoj polovici 20. st. uvršten je među najznačajnije dizajnere u svijetu. Njegova inovativna rješenja podarila su svijetu nekoliko bezvremenskih primjeraka namještaja, a brojne domaće i strane nagrade govore o kvaliteti Kraljeva rada na području



Slika 1. Niko Kralj



oblikovanja. Proizvodi koji su zasnovani na velikoserijskoj proizvodnji bili su komercijalno uspješni i izrađeni u stotinama tisuća komada. Zbog svoga bezvremenskog modernističkog oblika, Kraljevi proizvodi pripadaju europskoj modernoj klasici. Njegovoj stolici *Rex* struka je



Slika 2. Autorica monografije doc. dr. sc. Jasna Hrovatin



Slika 3. Namještaj Futura

dodijelila status umjetničkog proizvoda koji je izložen u newyorškom Muzeju moderne umjetnosti MOMA-i.

Niko Kralj svoj je profesionalni put započeo u gospodarstvu, nastavio ga prijenosom znanja i iskustva mladim naraštajima na Fakulteti za arhitekturo, a njegova predavanja slušali su i studenti Biotehniške fakultete u Ljubljani. Bio je osnivač i predstojnik Instituta za oblikovanje. Registrirao je 118 patenata i modela. Bio je inovator i izumitelj na najrazličitijim područjima. Da je riječ o svjetskom dizajneru govori i podatak o njegovu druženju s najeminentnijim europskim dizajnerima među kojima su Charles Eames, Richardom Menti, Richard Buckminster Fullerom, Mies van der Rohem, Marc Zanuso, Tobio Scarpa i drugi. Od 1950-ih do 1970-ih Niko Kralj bio je među najboljim industrijskim dizajnerima prema svjetskim mjerilima.



Slika 4. Stolica Lupina

Iako je oblikovao velik broj različitih proizvoda, bit će zapamćen kao dizajner namještaja.

Osim bezvremenskog oblikovnog rješenja namještaja, Niko Kralj prije svega poštuje funkcionalizam, koji potvrđuje antropometrijskim pravilima i prilagođuje potrebama čovjeka, što rezultira udobnošću pri korištenju. Ova se činjenica posebno odnosi na namještaj za sjedenje.

Osim toga, veliku pozornost pridaje konstrukciji, tehnologiji i njezinoj racionalizaciji u svim segmentima, posebice pri odabiru materijala. Osim cjelovitog drva, u svojim prijedlozima dizajnerskih rješenja kao materijalom za izradu namještaja furnirom često se koristio oplemenjenom ivericom s drvenim letvicama na rubovima i stolarskom pločom. Godine 1979. u članku s naslovom *Tendence v razvoju kakovosti pohišstva (Trendovi u razvoju kvalitete namještaja)* zapisao je da će se za namještaj za odlaganje upotrebljavati lagana i kvalitetna stolarska ploča i debljinske konstrukcije s papirnim saćem, obložene masivnim drvom.

Kraljev namještaj bio je oblikovan tako da je bilo prilagođen zahtjevima materijala i tehnologije tj. racionalnoj industrijskoj proizvodnji. Detalji su smišljeni tako da ponajprije budu prvom mjestu funkcionalni, a potom dekorativni. Proizvodi su bili plod timskog rada dizajnera, konstruktora i tehnologa. Nastali dizajn bio je rezultat razumijevanja racionalnoga industrijskog oblikovanja, i to u smislu uporabe materijala, vremena izrade i transporta. Pri tome je poštovao način života i potrebe potencijalnih korisnika, a jedan od primarnih zadataka koji je želio ispuniti bio je humanizacija životnog okoliša, s funkcionalnim i ekonomično izrađenim uporabnim predmetima koje si može svatko priuštiti. Svoje proizvode nikada nije oblikovao raskošno, ekskluzivno ni glamurozno, pa je stoga većina proizvoda koje je oblikovao i danas moderna i upotrebljiva.

Dosljedno se držao pravila da oblikovno rješenje mora biti prilagođeno svojstvima materijala i njegovoj obradi.

Već 1935. godine najavio je novosti u primjeni materijala za proizvodnju namještaja, koje je ostvario s namještajem Futura. Zagovarao je izradu namještaja od prirodnih materijala ili je nastojao da barem površine koje su u dodiru s korisnikovim tijelom budu oplemenjene prirodnim materijalom.



Slika 5. Stolica 4455

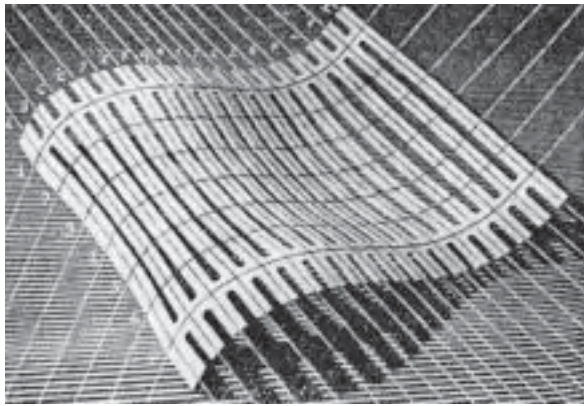

Slika 6. Patent 18240

Na Kraljevu inicijativu 1952. u tvornici Stol započeo je razvoj tehnologije izrade perforirane furnirske ploče koja je omogućila prostorno oblikovanje. Taj je patent 1957. prijavljen pod brojem 18240 kao prostorno savijena furnirska ploča. Opisano rješenje s uzdužnim perforacijama omogućuje prijenos tlačnih i vlačnih naprezanja u materijalu.

Autorica knjige Jasna Hrovatin upoznala je Niku Kralja na studiju arhitekture, na kojemu je 1987. diplomirala pod mentorstvom Nike Kralja i za taj rad dobila nagradu Unilesa. Svoju suradnju s Kraljem nastavila je kao mlada istraživačica. U tom je razdoblju imala priliku upoznati Kralja kao pedagoga, dizajnera, menadžera, inovatora i čovjeka. Pod njegovim mentorstvom sudjelovala je u nizu projekata, što joj je bila dobra osnova za stjecanje znanja na području oblikovanja namještaja. Nakon obranjenog doktorata zaposlila se

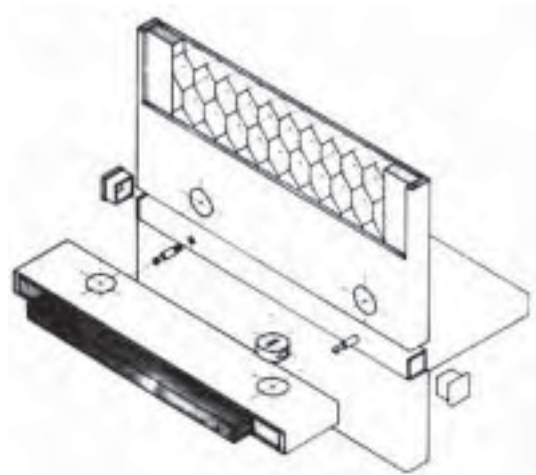

Slika 7. Kraljeva vizija kutno-plošnog povezivanja ploča

na Odelku za lesarstvo Biotehniške fakultete u Ljubljani. Svoja je znanja prenosila i brojnim studentima ALUO-a u Ljubljani. Od 2009. zaposlena je kao nastavnica na Visoki školi za dizajn u Ljubljani. Od 1999. glavna je urednica tematskih priručnika *Gradnja in oprema*. Njezini važni projekti su oprema Lutkarskog kazališta u Ljubljani i onoga u Splitu. Dobitnica je nagrade *Zlatni ključ* za kolekciju stolica te nekoliko nagrada na sajmu namještaja u Beogradu. Svoje radove izlagala je u Ljubljani, Beogradu, Kölnu i Kopenhagenu. Dobitnica je i brojnih domaćih i inozemnih nagrada. Prijavila je dva patenta s područja konstrukcija.

doc. dr. sc. Silvana Prekrat