

POKUŠAJI PRIKAZA KOPRIVNIČKIH SREDNOVJEKOVNIH I RANONOVOVJEKOVNIH UTVRDA

MEDIEVAL AND EARLYMODERN FORTIFICATIONS OF KOPRIVNICA

Ranko Pavleš

Podravka d.d.

Ante Starčevića 32

(kontakt: Mlinarska 32)

48 000 Koprivnica, Hrvatska

ranko.pavles@kc.t-com.hr

Primljeno / Received: 24. 12. 2009.

Prihvaćeno / Accepted: 29. 5. 2010.

Rad ima dvije pozitivne recenzije

Izvorni znanstveni rad

Original scientific paper

UDK/UDC 94 (49.5) - 05.292.52 (Koprivnica)

SAŽETAK

U radu se koristi analiza dosadašnjih rekonstrukcija koprivničkih utvrda kao povod da se na osnovu objavljenih dokumenata pokuša napraviti korak dalje u njihovom prikazivanju. U prvom dijelu se navodi osam autora koji su crtežom nastojali prikazati koprivničke povijesne utvrde. Uz svaki prikaz stavljena je i kratka primjedba. Kao osnova za daljnje izlaganje, u drugom su dijelu predstavljeni planovi koprivničkih utvrda nastali od druge polovice XVI. do sredine XVII. stoljeća. Više je pažnje posvećeno ranim planovima jer se iz njih može iščitati i starije stanje kao i vidjeti na kojoj je osnovi izgrađena bastionska tvrđava. Analizirano je devet planova sa prvim, malim bastionima, ali još sačuvanim kaštelom, te četiri plana tvrđave sa velikim bastionima na sva četiri ugla. Slijedeće poglavlje bavi se razvojem koprivničkih utvrda od prvih poznatih podataka iz XIV. stoljeća. Prepoznate su tri srednjovjekovne faze razvoja te napravljena analiza svega što bi na kasnijim planovima i u izvještajima moglo biti srednjovjekovno (npr. barbakan, nasip u grabi oko grada i dr.). Slijedi prikaz gradnji koje su na koprivničkim utvrdama izvedene pedesetih i šezdesetih godina XVI. stoljeća (nazvao sam ih međufazom). Zatim se istražuje gradnja tvrđave s velikim bastionima koja traje od sedamdesetih godina XVI. do sredine XVII. stoljeća. Kod svake faze nastojao sam po raspoloživim podacima predstaviti kako su utvrde izgledale. Na kraju je nekoliko misli o daljnjem istraživanju koprivničkih utvrda te o načinu kako da se rad povjesničara i arheologa iskoristi u obrazovne i turističke svrhe.

Ključne riječi: Koprivnica, utvrde, 14. - 17. stoljeće

Key words: Koprivnica, fortifications, 14. - 17. century

UVOD

Kritička analiza dosadašnjih rekonstrukcija koprivničkih utvrda prilika je za detaljno proučavanje izvora koji govore o njima te za novi pokušaj prikaza njihovog razvoja. Kada sam devedesetih godina prošlog stoljeća analizirao koprivničke obrambene elemente broj i kakvoća raspoloživih odnosno objavljenih starih planova i opisa utvrda bili su vrlo ograničeni te je dio mojih tadašnjih zaključaka bio, naravno, pogrešan. Slične probleme su imali i drugi autori te pokušaje

svakog od njih treba ocjenjivati prema izvorima kojima su raspolagali. Danas se o ovoj temi može pisati temeljitije, s više argumenata te svakako bliže istini tj. pravom nekadašnjem stanju.

U istraživanju sam naišao na problem nalaženja analogija za koprivničke srednjovjekovne zemljano - drvene utvrde te vrlo malog broja znanstveno utemeljenih rekonstrukcija ovog načina utvrđivanja. Očito je istraživanje i prezentacija ovog tipa gradnje zanemarena u historiografiji iako je bila vrlo raširena kako na ovom prostoru tako i sjeverno i istočno odavde. Nekoliko ilustracija koje ovdje donosim litvanski su i ruski primjeri. Zemljane bastionske utvrde nešto su bolje zastupljene u literaturi, a zidane iste vrste najbolje.

DOSADAŠNJI PRIKAZI

Prvi od autora koji je pokušao rekonstruirati izgled starih koprivničkih utvrđenja bio je **Leander Brozović** u vrlo plodnoj suradnji sa slikarom **Stjepanom Kukecom**. U knjizi »Građa za povijest Koprivnice« objavljeno je nekoliko rekonstrukcija.¹ Autor je raspolagao ograničenim izvorima, a dijelom je dao i mašti na volju te upotrebljavao neprimjerene analogije (npr. usporedbe s Varaždinom).

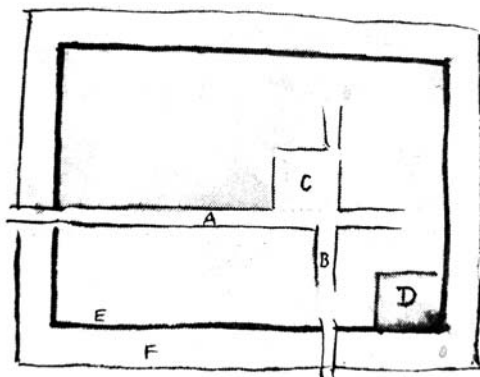

Slika 1. Nacrt Kamengrada iz XIII. stoljeća (rekonstrukcija) po Leanderu Brozoviću: A - kardo, B - dekumanus, D - oppidum - Kamengrad (Preslik iz: Leander Brozović, Građa za povijest Koprivnice, Koprivnica, 1978., str. 19.)

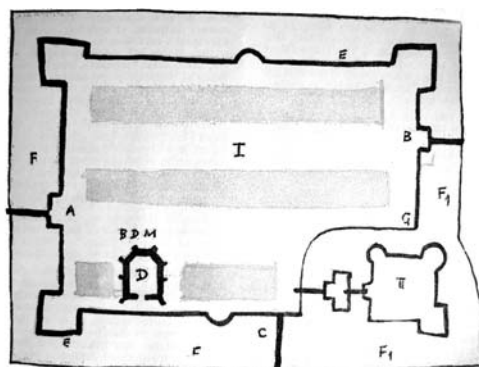

U prikazu Koprivnice u XIII. stoljeću nacrtno je Kamengrad kao dio gradskih utvrda, a ulice su nazvane po rimskom načinu (SLIKA 1.) čime se sugerirao razvoj srednjovjekovne Koprivnice na antičkim osnovama. Niti tako velika starina, niti lokacija Kamengrada pa ni utvrđenost grada u ono vrijeme nisu potvrđeni ni pisanim ni arheološkim dokazima te je crtež u cjelini plod mašte.

Slijedeći crtež je Leander Brozović nazvao »Tlocrt koprivničke utvrde prije pregradnje u XVI. stoljeću« (SLIKA 2.), a napravio ga je na osnovu shematiziranog plana iz XVI. stoljeća (vidi dalje plan iz bečkog Codexa 8609) koji mu je, vjerojatno, jedini bio dostupan, tako da već zbog toga nije mogao prikazati stvarno stanje. Također treba reći da crtež prikazuje utvrdu nakon, a ne prije prvih velikih gradnji u XVI. stoljeću na što je upozorio već Milan Kruhek.²

Koprivnički kaštel je autor prikazao kao građevinu od čvrstog materijala (SLIKA 3.)

Slika 2. Tlocrt koprivničke utvrde prije pregradnje u XVI. stoljeću po Leanderu Brozoviću. I - utvrda grada Koprivnice, II - utvrda Kamengrad (Preslik iz: Leander Brozović, Građa za povijest Koprivnice, str. 19.)

¹ Leander BROZOVIĆ, Građa za povijest Koprivnice, Koprivnica, 1978. godine, str. 19., 21., 31.

² Milan KRUHEK, Tvrđava u Koprivnici - povijesni i tipološki razvoj, Koprivnica - grad i spomenici, Koprivnica, 1986. godine, str. 25.

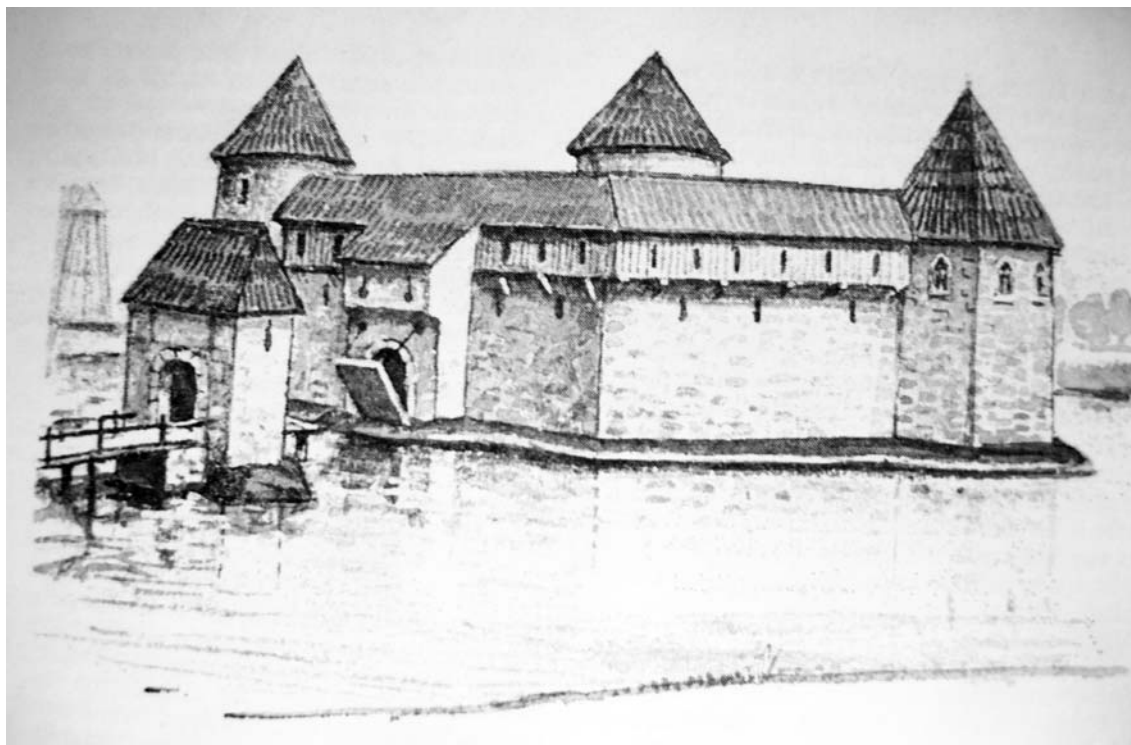

Slika 3. Rekonstrukcija nizinskog burga na primjeru Varaždina po Leanderu Brozoviću (Preslik iz: Leander Brozović, Građa za povijest Koprivnice, str. 21.)

iako ga izvori (vidi dalje plan iz Graza) opisuju i crtaju kao zemljano - drvenu građevinu. Ima pogrešaka i u detaljima (npr. predutvrda nije prikazana na osnovu starih planova, desno na slici mora biti bastion, a ne kula).

Gradski zid Leander Brozović je rekonstruirao na osnovu ostataka nađenih pri rušenju koprivničkih bedema (SLIKA 4.) što može biti sporno jer nije sigurno čemu su pronađeni ostaci pripadali. Opis iz 1549. godine³ za gradski zid piše da nije pokriven pa bi ga takvog trebalo i prikazivati. Ostatak crteža može se uzeti kao jedna od mogućnosti prikaza gradskog zida.

Ostali crteži koprivničkih utvrda u istoj knjizi napravljeni su po katastarskom planu iz sredine XIX. stoljeća i vrlo dobro prikazuju ostatke renesansne tvrđave građene krajem XVI. i početkom XVII. stoljeća.

Leander Brozović je u suradnji sa Stjepanom Kukecom napravio i uspjele rekonstrukcije koprivničke bastionske tvrđave⁴ (SLIKE 5. i 6.). Ovi prikazi ne daju tvrđavu u nekoj od faza njenog razvoja nego su također napravljeni na osnovu stanja u XIX. stoljeću.

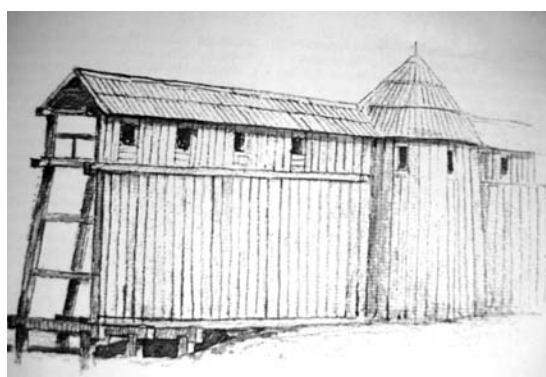

Slika 4. Srednjovjekovne koprivničke drvene utvrde po Leanderu Brozoviću (Preslik iz: Građa za povijest Koprivnice, str. 31)

³ Rudolf HORVAT, Prilozi za povijest Podravine, Vjesnik kr. hrvatsko - slavonsko - dalmatinskog zemaljskog arhiva (dalje VZA), XV., Zagreb, 1913. godine, str. 24.

⁴ Vidi reprodukcije npr. u: Hrvoje PETRIĆ, Koprivnica u 17. stoljeću, Samobor, 2005. godine, str. 15. i 23.

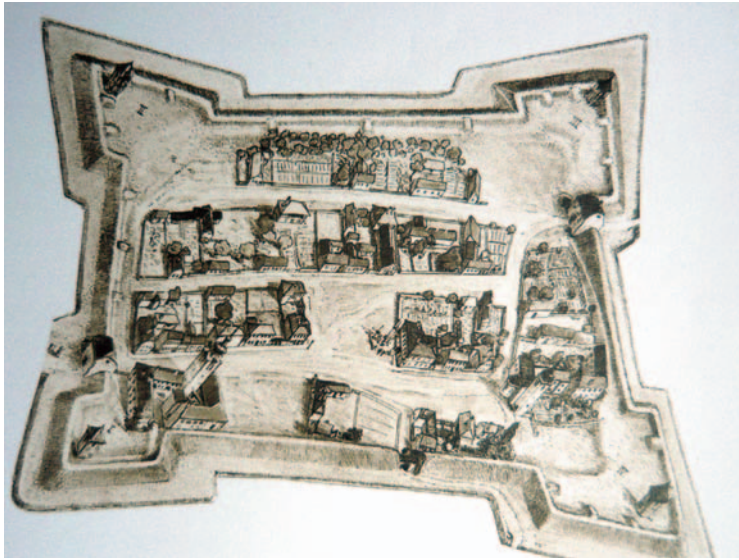

Slika 5. Rekonstrukcija izgleda koprivničke tvrđave po Leanderu Brozoviću (Preslik iz: Hrvoje Petrić, Koprivnica u 17. stoljeću, Samobor, 2005., str. 15)

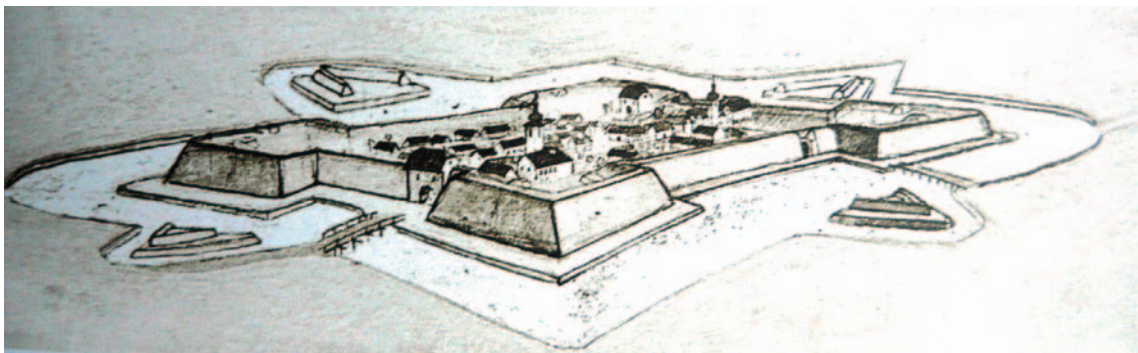

Slika 6. Rekonstrukcija izgleda koprivničke tvrđave po Leanderu Brozoviću (Preslik iz: Hrvoje Petrić, Koprivnica u 17. stoljeću, str. 23)

Ljubica Bakrač⁵ je dala značajan doprinos proučavanju koprivničkih utvrđenja time što je iz vrlo nekvalitetnih preslika prijedloga peterokutne bastionske tvrđave izvukla plan Koprivnice iz vremena kada je još postojao kaštel (SLIKE 7. i 8.). Iako se ne radi o rekonstrukciji u užem smislu te riječi navodim ovaj rad zbog njegove važnosti za kasnija istraživanja. Kao i većina autora u ono vrijeme i Ljubica Bakrač ima problema s atribucijom i datacijom planova.

Marija Planić-Lončarić⁶ se nije bavila prvenstveno koprivničkom utvrdom nego više Koprivnicom kao naseljem. Navodim je ovdje zbog njene pretpostavke postojanja gradišta na mjestu kasnijeg kaštela (SLIKA 9.).

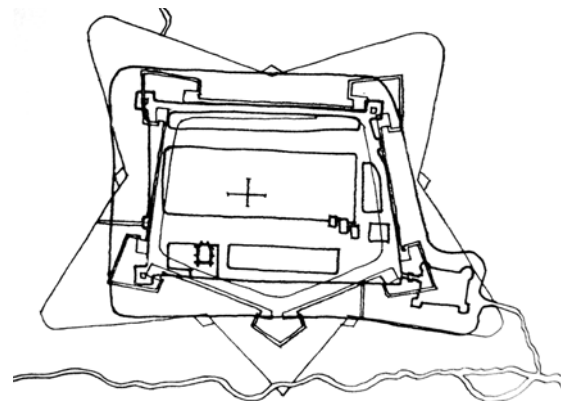

Slika 7. Rekonstrukcija postojećeg stanja na kojem je crtan plan Martina Stiera po Ljubici Bakrač (Preslik iz: Ljubica Bakrač, Prilog istraživanju koprivničke utvrde, Zbornik za narodni život i običaje, knjiga 49., Zagreb, 1983., str. 38)

⁵ Ljubica BAKRAČ, Prilog istraživanju koprivničke utvrde, Zbornik za narodni život i običaje, sv. 49., Zagreb, 1983. godine, str. 38. - 39.

⁶ Marija PLANIĆ - LONČARIĆ, Organizacija prostora grada Koprivnice do 19. stoljeća, Radovi Instituta za povijest umjetnosti, br. 8., Zagreb, 1984. godine, str. 8.

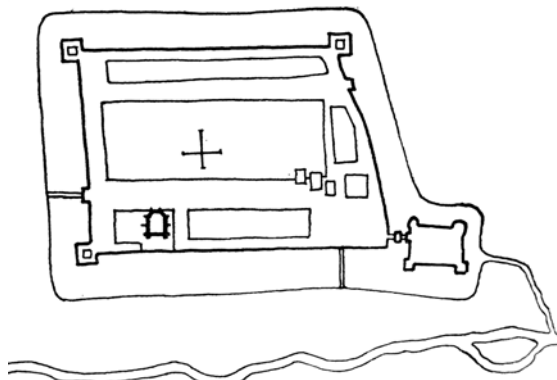

Slika 8. Rekonstrukcija stare utvrde »Copeiniz« po Ljubici Bakrač (Preslik iz: Ljubica Bakrač, Prilog istraživanju koprivničke utvrde, str. 39.)

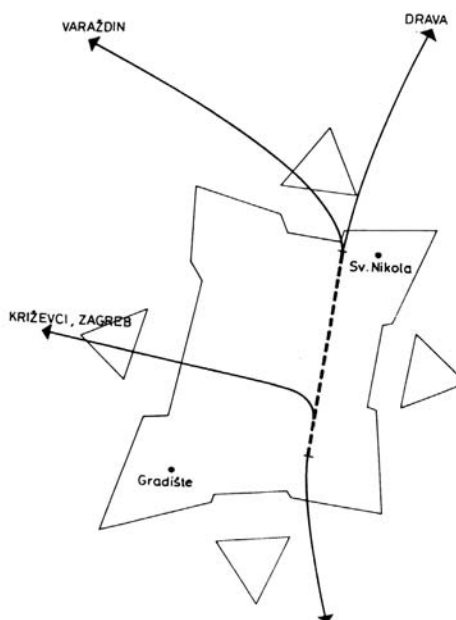

Slika 9. Koprivnica, počeci naselja, XII. - XIII. stoljeće po Mariji Planić - Lončarić (Preslik iz: Marija Planić - Lončarić, Organizacija prostora grada Koprivnice do 19. stoljeća, Radovi Instituta za povijest umjetnosti, br. 8., Zagreb, 1984., str. 8)

Milan Kruhek⁷ daje dvije rekonstrukcije tlocrta koprivničkih utvrđenja. U prvoj rekonstrukciji koju stavlja u razdoblje od XIV. do sredine XVI. stoljeća (SLIKA 10.) gradsku utvrdu i kaštel prikazuje kao dvije odvojene građevine dok je u drugoj za koju pretpostavlja postojanje od sredine XVI. stoljeća do 1590. godine (SLIKA 11.), kaštel gotovo sasvim »uvučen« u grad i čini sastavni dio njegove obrane. Za prvi prikaz osnova je nesigurna jer

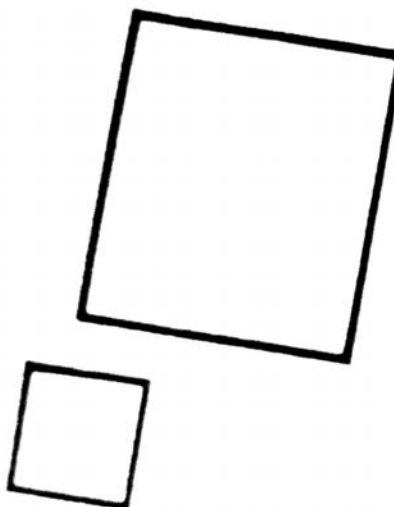

Slika 10. Koprivničke utvrde od 14. do sredine 16. stoljeća po Milanu Kruheku (Preslik iz: Milan Kruhek, Tvrđava u Koprivnici - povijesni i tipološki razvoj, Koprivnica - grad i spomenici, Koprivnica, 1986., str. 24)

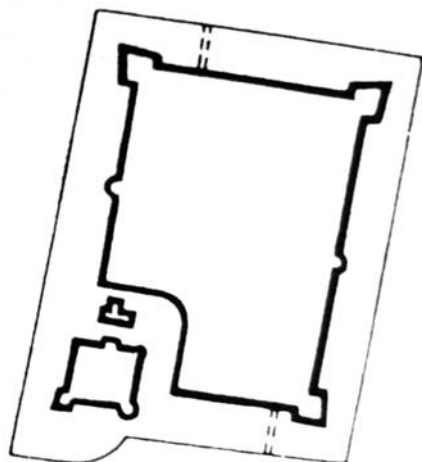

Slika 11. Koprivničke utvrde u drugoj polovici 16. stoljeća do 1590. godine po Milanu Kruheku (Preslik iz: Milan Kruhek, Tvrđava u Koprivnici, str. 24)

⁷ M. KRUHEK, Tvrđava..., str. 24.

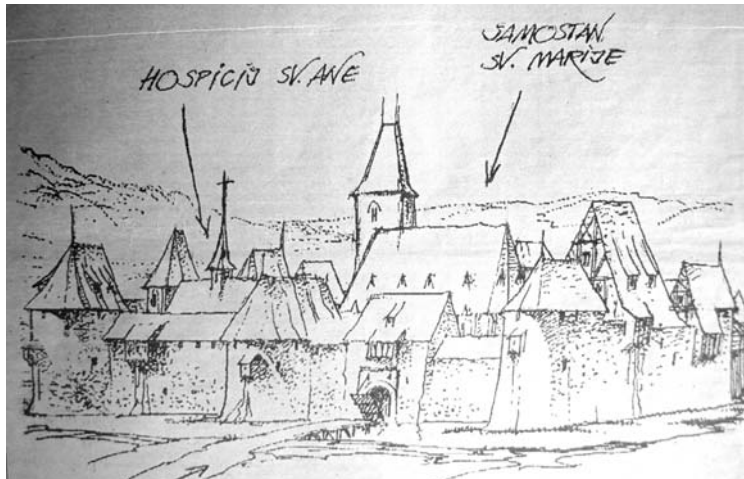

Slika 12. Koprivnica u vrijeme Gisinga po Antunu Abramoviću (Preslik iz: Hrvatsko slovo, 11. II. 2000., str. 30)

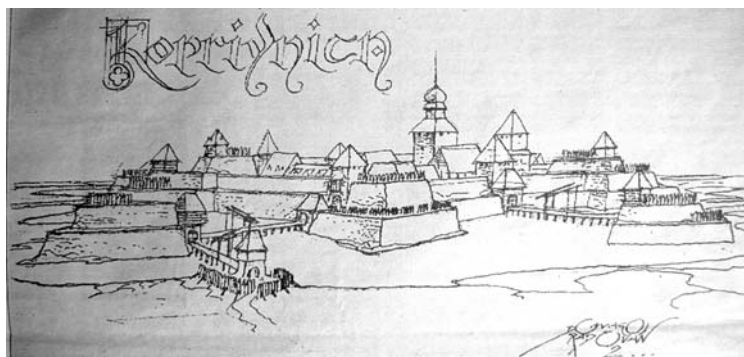

Slika 13. Koprivnica u XVII. stoljeću po Antunu Abramoviću (Preslik iz: Hrvatsko slovo, 18. II. 2000., str. 30)

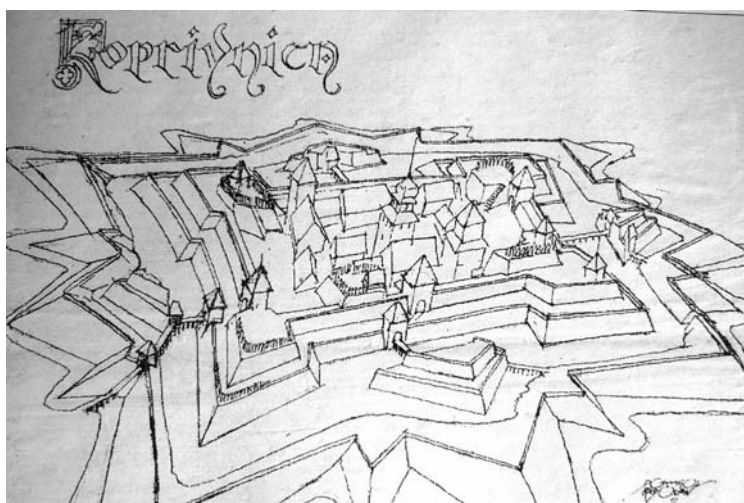

Slika 14. Koprivnica u XVII. stoljeću po Antunu Abramoviću (Preslik iz: Hrvatsko slovo, 3. III. 2000., str. 30)

ne znamo da li je kaštel uopće bio uz grad u XIV. pa ni u dijelu XV. stoljeća. Drugom prikazu se može prigovoriti da je uzet pogrešan predložak (isti shematski plan na osnovu kojeg je radio i Leander Brozović) te su dobiveni nerealni odnosi kaštela i grada.

Antun Abramović⁸ u suradnji sa izvrsnim Radovanom Devličem donosi prikaz koprivničke tvrđave u doba Gusinga tj. krajem XIII. i početkom XIV. stoljeća (SLIKA 12.). Autor je pogriješio u materijalu koji je na slici kamen ili cigla što u slučaju Koprivnice nije mogao biti slučaj. Također je nerealan odnos gradskih kuća i zida. Pretpostavljam da je autor imao ideju spojiti u jedno koprivnički grad i kastrum (iako u tekstu piše drugačije). Daljnji crteži u istom nizu članaka⁹ prikazuju renesansnu tvrđavu u dvije faze i sa svim njenim glavnim elementima (SLIKE 13. i 14.), ali su tvrđava i grad znatno skraćeni i po širini i po dužini.

U knjizi »Koprivničko i đurđevečko vlastelinstvo«¹⁰ Ranko Pavleš je objavio tlocrt Koprivnice superponiran na današnje stanje (SLIKA 15.). Pogriješio je u dataciji jer to nije stanje iz prve polovine XVI. stoljeća nego nešto kasnije te u nekim detaljima (npr. kaštel nije imao kulu na svom sjeverozapadnom kutu).

⁸ Antun ABRAMOVIĆ, Koprivnica, Utrde stare Hrvatske, Kraljevstvo Slavonije, Hrvatsko slovo, 11. II. 2000. godine, str. 30.

⁹ A. ABRAMOVIĆ, Koprivnica....Hrvatsko slovo, 18. II. 2000. godine, str. 30.; 3. III. 2000. godine, str. 30.

¹⁰ Ranko PAVLEŠ, Koprivničko i đurđevečko vlastelinstvo, Koprivnica, 2001. godine, str. 58.



Slika 15. Koprivnica u prvoj polovini XVI. stoljeća projicirana na današnje stanje po Ranku Pavlešu (Preslik iz: Koprivničko i đurđevečko vlastelinstvo, Koprivnica, 2001., str. 58)

Ratko Vučetić¹¹ donosi dva tlocrta. Prvi prikazuje Koprivnicu kakvu on zamišlja u XV. stoljeću (SLIKA 16.) sa utvrđenom samo glavnom ulicom što autor ne objašnjava u tekstu, a za što nisam našao nikakve potvrde u izvorima. Drugi tlocrt Koprivnice autor datira u XVI. stoljeće (SLIKA 17.) i na njemu je kaštel sasvim »uvučen« u gradsko tkivo kao i u navedenim radovima Leandera Brozovića i Milana Kruheka što ne smatram realnim.

Mirela Slukan Altić¹² rekonstruira tlocrt stare Koprivnice ucrtan na današnje stanje (SLIKA 18.), ali, kao što je pogriješio i Ranko Pavleš, prikaz datira nešto ranije nego što bi se to smjelo po podacima iz izvora. Također se po dokumentima ne mogu nacrtati neki detalji koje je autorica prikazala (npr. peterokutni ba-

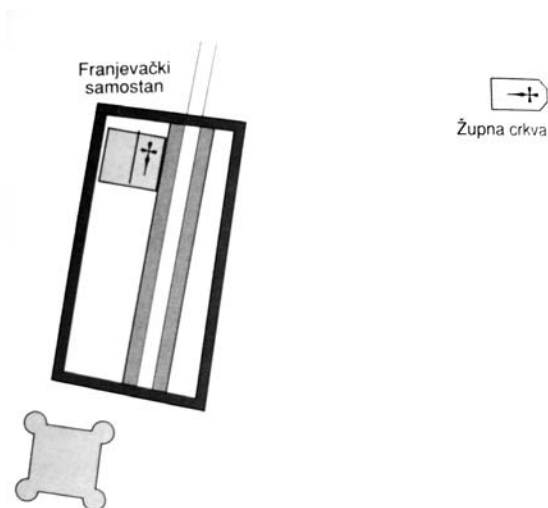

Slika 16. Idealna rekonstrukcija Koprivnice u 15. stoljeću po Ratku Vučetiću (Preslik iz: Ratko Vučetić, Prostorni razvoj srednjovjekovnih kraljevskih gradova u Podravini, Podravina, br. 3., Koprivnica, 2003., str. 140)

¹¹ Ratko VUČETIĆ, Prostorni razvoj srednjovjekovnih kraljevskih gradova u Podravini, Podravina, br. 3., Koprivnica, lipanj 2003., str. 140. - 141.

¹² Mirela SLUKAN ALTIĆ, Koprivnica, Povijesni atlas gradova, sv. III., Zagreb, 2003., str. 176.



Slika 17. Idealna rekonstrukcija Koprivnice u 16. stoljeću po Ratku Vučetiću (Preslik iz: Ratko Vučetić, Prostorni razvoj srednjovjekovnih kraljevskih gradova u Podravini, str. 141)

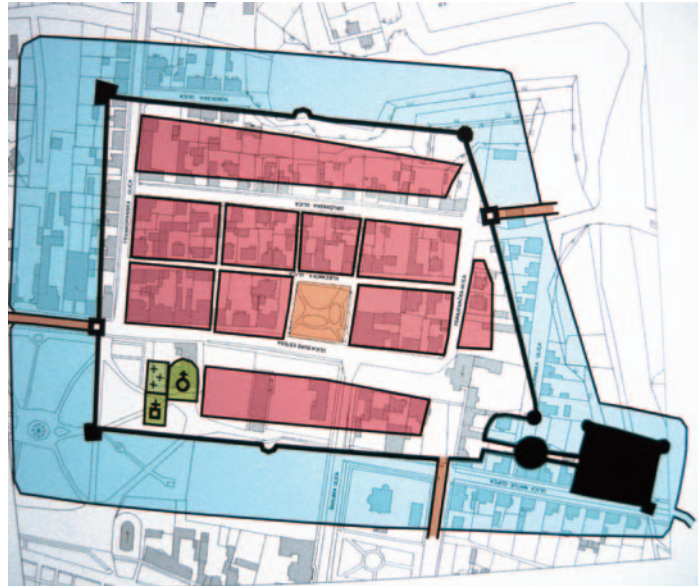

Slika 18. Mirela Slukan Altić: Koprivnica oko 1550. godine po Mireli Slukan Altić (Preslik iz: Mirela Slukan Altić, Povijesni atlas gradova, sv. III., Koprivnica, Zagreb, 2003., str. 176)

stion na jugoistočnom kutu kaštela, položaj zapadnih vrata grada, peterokutni oblik polukula ili piattaforma na zapadnom i istočnom zidu grada).

ANALIZA PLANOVA

Uzimajući u obzir sve dostupne pisane i crtane dokumente koji govore o koprivničkim utvrdama došao sam do zaključka da je najbolje ovu problematiku otvoriti analizom planova nastalih u XVI. i XVII. stoljeću. Ove planove možemo podijeliti u dvije grupe: 1) planovi sa kaštelom u jugozapadnom kutu grada, i 2) planovi tvrđave sa velikim bastionima.

1) Planovi sa kaštelom

Ova grupa planova (možemo ih nazvati i rani planovi) daje prve slike Koprivnice, a važna je za razumijevanje kako starijeg, srednjovjekovnog stanja tako i osnove na kojoj je nastala velika bastionska tvrđava. Unutar grupe planovi se mogu dalje podijeliti u četiri skupine. Prva i najbroj-

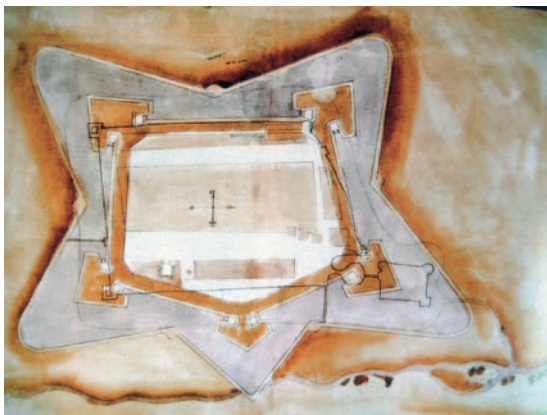

Slika 19. Dresden I

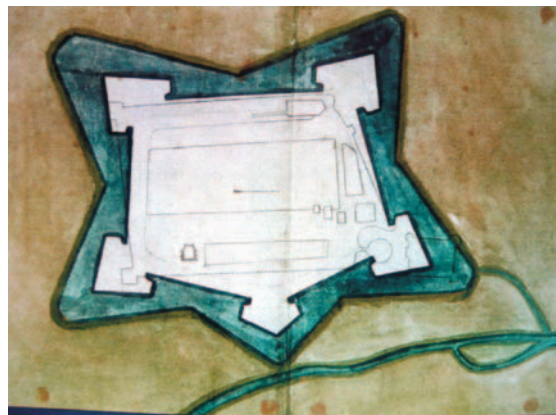

Slika 20. Dresden II

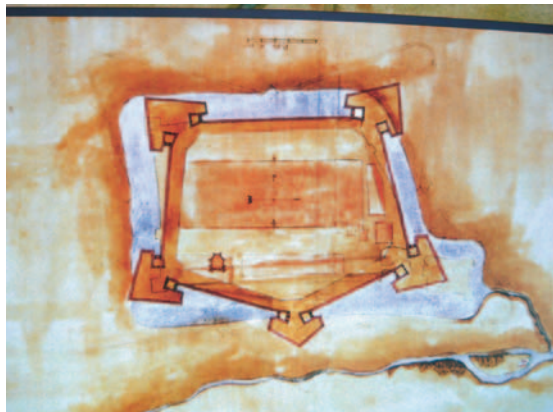

Slika 21. Karlsruhe

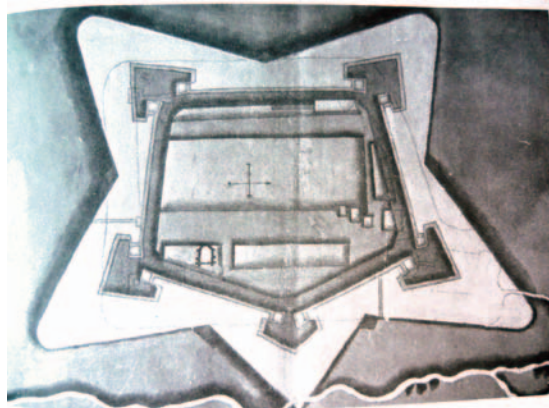

Slika 22. Beč Codex 8607

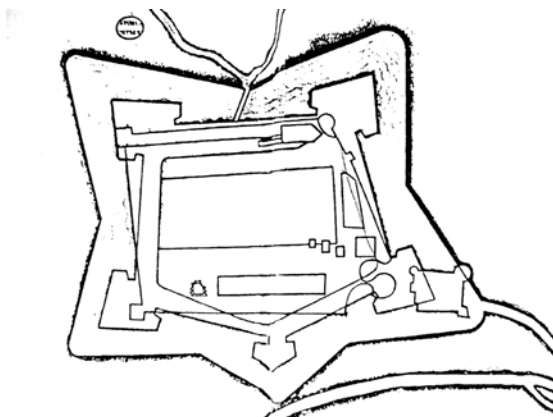

Slika 23. Stuttgart

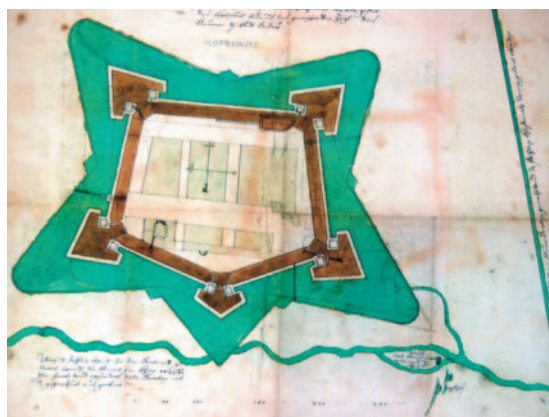

Slika 24. Graz

Planovi tvrđave sa pet bastiona (Slike 19. - 21. i 23. - 24. su preslik iz: Mirela Slukan Altić, Povijesni atlas gradova, sv. III., Koprivnica, Zagreb, 2003., str. 55., 178., 53., 179. Slika 22. je preslik iz: Ljerka Perči, Prilog poznavanju planova Koprivnice iz 16. i 17. stoljeća, Podravski zbornik, br. 18., Koprivnica, 1992., str. 50)

nija skupina je ona u kojoj su ovi planovi samo **podloga** za crtanje prijedloga nikada izvedene tvrđave sa pet bastiona. Do sada je objavljeno šest ovakvih planova. Po mjestima na kojima se čuvaju možemo ih nazvati Dresden I, Dresden II, Karlsruhe, Beč - Codex 8607, Stuttgart i Graz¹³ (SLIKE 19. - 24. i 25. - 30.).

Najdetaljniji je svakako plan iz Graza koji sadrži najviše i crtanih i pisanih podataka o Koprivnici svojeg doba. Vrlo je važno što su na ovom planu drugačije prikazani elementi od drveta i zemlje, a drugačije oni od solidnog materijala o čemu govori i tekst uz plan. Već iz ovih poda-

¹³ Vidi izvrsne preslike u: M. SLUKAN ALTIĆ, Koprivnica, Povijesni atlas..., Dresden I - str. 177., Dresden II - str. 178., Karlsruhe - str. 178., Stuttgart - str. 53., Graz - str. 179.. Preslik plana iz bečkog kodeksa 8607 vidi u: Ljerka PERČI, Prilog poznavanju planova Koprivnice iz 16. i 17. stoljeća, Podravski zbornik, br. 18., Koprivnica, 1992. godine, str. 50. U vezi sa planovima Dresden I, Dresden II i Karlsruhe postoji problem signatura pod kojima su objavljeni u dosadašnjoj literaturi. Naime, Ivka Kljajić i Miljenko Lapaine /Ivka KLJAJIĆ, Miljenko LAPAINE, Neki problemi pri istraživanju kartografskih prikaza hrvatskih gradova iz 16. stoljeća, Kartografija i geoinformacije, vol. 5., No. 6., Zagreb, 2006. godine, str. 45. i 51./ su ustanovili da je plan određen kao plan iz Karlsruhea zapravo iz dresdenskog atlasa 11, a pravi plan iz Karlsruhea nosi signaturu kao da je iz dresdenskog atlasa 6. Također je dresdenskom planu iz atlasa 6 stavljena signatura kao da je iz dresdenskog atlasa 11. Njihova se kritika odnosi na označavanje planova u: M. SLUKAN ALTIĆ, Koprivnica, Povijesni atlas... i u: Ljudevit KRMPOTIĆ, Izvještaji o utvrđivanju granica Hrvatskog kraljevstva od 16. do 18. stoljeća, Hannover - Karlobag - Čakovec, 1997. godine, str. 224. Bez obzira na ovu pogrešku zadržati ću imena koja sam dao planovima zbog lakšeg snalaženja čitalaca koji će se sigurno poslužiti navedenim radovima.

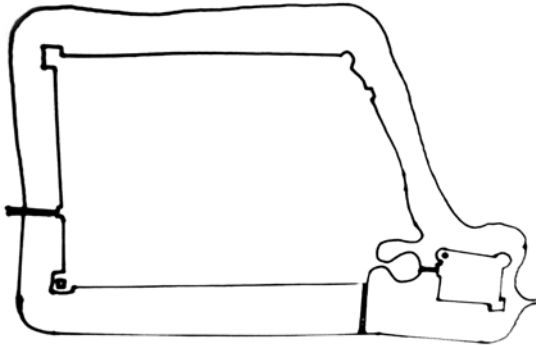

Slika 25. Dresden I

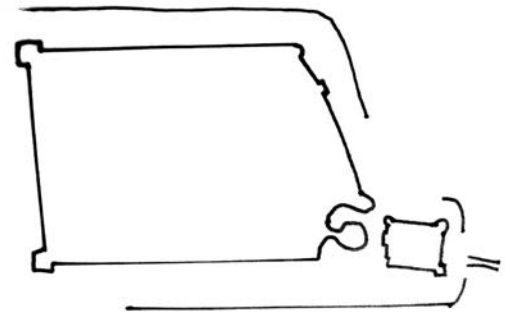

Slika 26. Dresden II

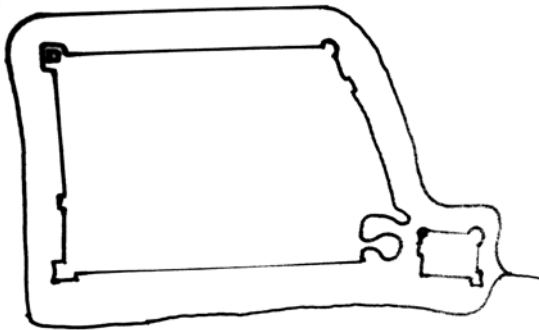

Slika 27. Karlsruhe

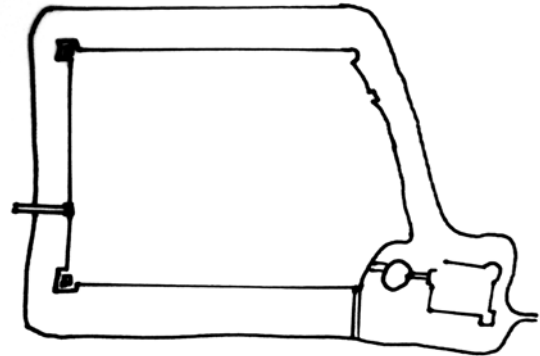

Slika 28. Beč Codex 8607

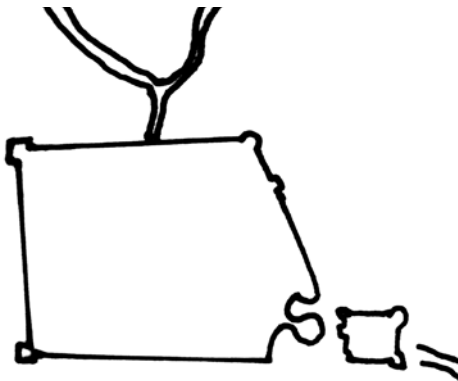

Slika 29. Stuttgart

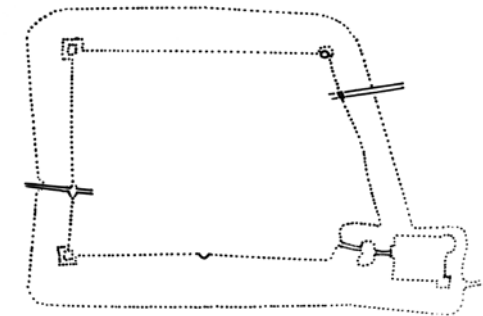

Slika 30. Graz

Planovi stvarnog stanja »izvučeni« ispod planova peterokutne tvrđave

taka je jasno da su koprivničke utvrde bile gotovo u potpunosti izgrađene od drva i zemlje te otpadaju pokušaji njihovog prikaza kao ciglenih ili kamenih građevina. Detalja po kojima se planovi prekriveni prijedlogom međusobno razlikuju ima nekoliko. Tako samo plan iz Graza ima polukružnu kulu ili bastion na zapadnom zidu, a kule na gradskim vratima te jugoistočnu kulu (ili bastion) prikazuje u njihovom tlocrtu, a ne samo kao izbočinu u bedemu. Također plan iz Graza ima ucrtano svih pet mostova (od južnih, sjevernih i zapadnih gradskih vrata te dva prema kaštelu) dok je na ostalima nacrtano njih četiri (Dresden I, Beč - Codex 8607) ili samo jedan (Karlsruhe, Dresden II, Stuttgart). Samostanski kompleks je na planu iz Graza prikazan prilično

detaljno sa crkvom i zidovima samostana dok je na ostalim planovima ili samo nacrtana samostanska crkva (Dresden II, Stuttgart) ili crkva sa naznakama gradske insule u kojoj se nalazila (Karlsruhe, Dresden I, Beč - Codex 8607). Utvrda pred kaštelom je također crtana različito: većina planova ima okrugli tlocrt, plan iz Beča (Codex 8607) prikazuje je elipsasto dok na planu iz Graza ima bubrežast oblik. Zanimljivo je da plan iz Graza nema sjeveroistočnu kulu na kaštelu, a svi drugi planovi je imaju. Na istom planu izvan utvrde je nacrtan i prijedlog za novo korito potoka Koprivnice što je izvedeno, ali ne u obliku kakav je predložen. Plan iz Stuttgarta je poseban ne samo po tome što na njemu uopće nije nacrtana stara gradska graba nego i po dva puta koja idu od istočnog zida prema sjeveroistoku i jugoistoku, a nema im traga ni na kojem drugom planu.

Činjenica da su ovi planovi služili kao podloga prijedlogu čini ih vjerodostojnim te kod njih možemo biti sigurni da barem u glavnim konturama predstavljaju stanje koje je postojalo u jednom povijesnom razdoblju dok kod većine drugih planova uvijek postoji sumnja da se možda radi o prijedlogu, a ne o stvarnom stanju. Vjerodostojnost povećava i činjenica da se ovi planovi gotovo savršeno poklapaju u nekim dijelovima (širina južnog dijela zapadne ulice, mjesto i širina samostanske, a kasnije župne crkve) sa današnjim stanjem. Iz oba navedena razloga ove planove možemo upotrijebiti pri ocjenjivanju drugih ranih prikaza koprivničke utvrde.

Ljerka Perči¹⁴ stavila je nastanak jednog od planova iz ove skupine najkasnije u prvu polovinu 1566. godine. Mirela Slukan Altić¹⁵ ovu grupu planova datira u vrijeme prije 1563. godine jer su te godine u izvještaju krajiške komisije spomenuta tri dovršena bastiona na tvrđavi, a ovi planovi imaju samo dva: sjeveroistočni i sjeverozapadni. Za dataciju prema navedenom izvještaju bitno je da li strukturu na jugoistočnom gradskom uglu smatramo kulom ili bastionom. Prije sam ovu građevinu smatrao kulom, ali bi, kako ću kasnije pokazati, ovo mogao biti jedan od tri bastiona spomenutih 1563. godine samo izveden na drugačiji način od ostala dva te bi po tome ovu skupinu

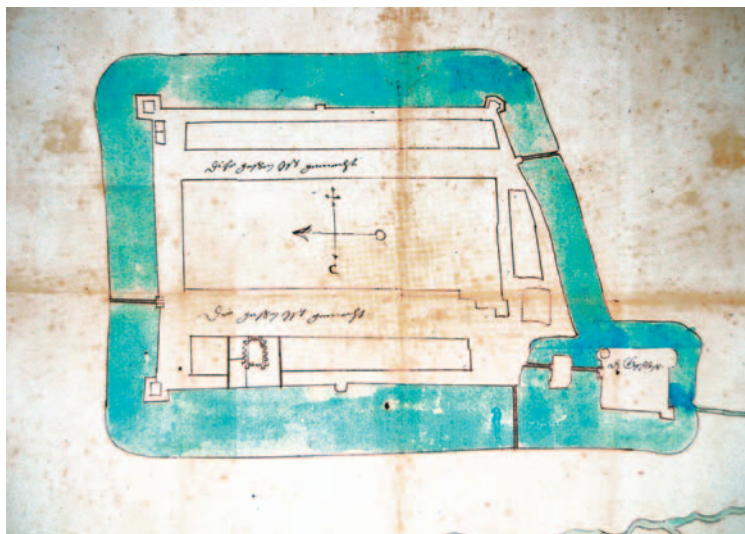

Slika 31. Plan Koprivnice datiran 1574. godinom (Preslik iz: Mirela Slukan Altić, Povijesni atlas gradova, sv. III., Koprivnica, str. 181)

planova mogli datirati nakon, a ne prije 1563. godine (ili oko ove godine). Nešto kasniju dataciju nastanka ovih planova možemo pretpostaviti po podatku da je 1568. godine iznesen prijedlog koprivničke tvrđave sa pet bastiona¹⁶ što bi barem osnovni nacrt plana u podlozi stavljalo u ovu godinu.

Slijedeći plan u grupi »planova s kaštelom« je već spomenuti plan iz **1574. godine**¹⁷ (SLIKA 31.). Osim što nije preklapljen prijedlogom peterokutne tvrđave ovaj je plan

¹⁴ Lj. PERČI, Prilog poznavanju planova Koprivnice iz 16. i 17. stoljeća, Podravski zbornik, br. 18., 1992. godine, str. 61.

¹⁵ M. SLUKAN ALTIĆ, Koprivnica, Povijesni atlas..., str. 52.

¹⁶ Milan KRUHEK, Krajiške utvrde i obrana hrvatskog kraljevstva tijekom 16. stoljeća, Zagreb, 1995. godine, str. 343.

¹⁷ Vidi izvrstan preslik u: M. SLUKAN ALTIĆ, Koprivnica, Povijesni atlas..., str. 181.

vrlo sličan planovima iz prethodne skupine, posebno planu iz Graza, ali ima više detalja od njega. Dobiva se utisak da je plan iz Graza više zaokruživao oblike na tlocrtu dok ih ovaj plan daje sa njihovim, pretpostavljam bližim stvarnosti, uglatim oblicima. Ovo se posebno dobro vidi na predutvrđi kaštela i kuli ili bastionu na jugoistočnom uglu grada kao i na polukuli na zapadnom zidu. Zanimljiva je pojedinost što na istočnoj i zapadnoj gradskoj ulici piše da su izvedene. Ovo vjerojatno znači da su vojne vlasti za potrebe obrane intervenirale i u samo gradsko tkivo o čemu ništa ne znamo. Možda je izvršeno samo poravnanje graba na ulicama da bi se vojska njima lakše kretala, a možda i neki složeniji zahvat. Plan je datiran i vrijeme njegovog nastanka za sada nije sporno.

Plan iz bečkog **Codexa 8609**¹⁸ (SLIKA 32.) izazvao je najviše rasprava pa onda i suprotnih mišljenja vjerojatno zato što je bio najranije poznat, ali i zato što prikazuje koprivničke utvrde na neobičan način. Nacrtani su vrlo kratki gradski zidovi, prilično velika tri bastiona i jako uvećana crkva. Kaštel je također uvećan u odnosu na grad i uvučen u gradsko tkivo više nego na bilo kojem drugom planu. Jasno je da je crtač ovog plana htio naglasiti elemente važne za obranu kao i sugerirati kompaktnost koprivničkih utvrđenja, ali je to napravio na štetu prikaza stvarnog stanja. Ipak i ovaj plan ima detalja koji nam pomažu rekonstruirati prošlost. Tako je veoma važno (npr. za stanje oko kaštela) što je crtač debelom crtom prikazao mjesta koja imaju zid, a tankom ona gdje ga nema. Kao ilustraciju novog načina obrane gdje je flankirna vatra najvažnija za obranu pa jedan borbeni položaj brani one susjedne na planu vidimo strijelnice na bokovima kako novih bastiona tako i starih, srednjovjekovnih kula. Razni autori su ovaj plan različito datirali. Ako povežemo plan sa kartom Slavonije i Hrvatske¹⁹ u istom kodeksu (oboje je crtano na istoj vrsti papira²⁰ pa pretpostavljam da su nastali u isto vrijeme) onda ga moramo datirati između 1566. (na karti je mađarski Siget u osmanskim rukama, a znamo da su ga oni zauzeli te godine) i 1575. godine (tada je zauzeta tvrđava Bila Stina kraj Bihaća koja je na karti još u hrvatskim rukama).

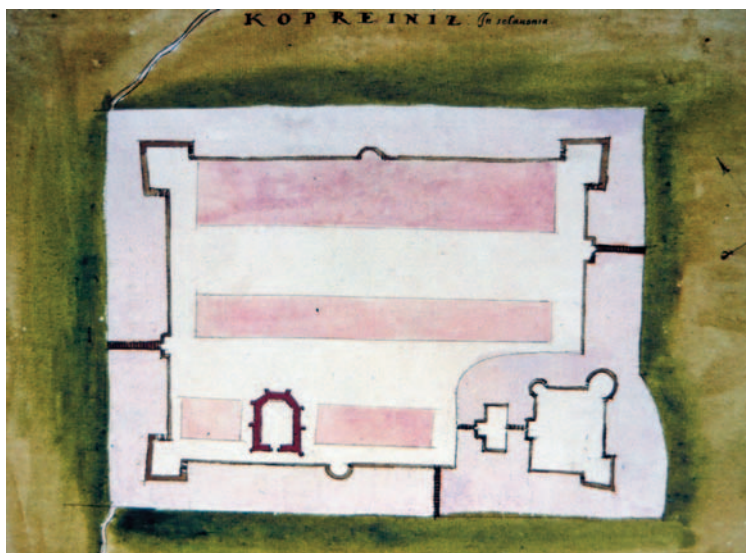

Slika 32. Plan Koprivnice iz bečkog Codexa 8609 (Preslik iz: Mirela Slukan Altić, Povijesni atlas gradova, sv. III., Koprivnica, str. 180)

Na kraju ove grupe planova treba svakako spomenuti i analizirati plan Koprivnice na spomenutoj karti Slavonije i Hrvatske (SLIKA 33.) koji se do sada nije uzimao u obzir za proučavanje. Iako plan pokazuje u osnovi stanje kakvo je bilo ipak u pojedinostima ima brojne nelogičnosti. Tako je grad na karti izdužen u smjeru istok - zapad, a kaštel mu je na istoku dok je u stvarnosti grad bio nešto duži u smjeru sjever - jug, a kaštel se nalazio uz njegov južnu rub (i Križevci i Đurđevac su na istoj karti

¹⁸ Vidi izvrstan preslik u: M. SLUKAN ALTIĆ, Koprivnica, Povijesni atlas..., str. 180.

¹⁹ Vidi izvrstan preslik u: Ljudevit Krmpotić, Izvještaji o utvrđivanju granica Hrvatskog kraljevstva od 16. do 18. stoljeća, Hannover - Karlobag - Čakovec, 1997. godine, str. 205.

²⁰ Lj. PERČI, Prilog..., str. 48.

također okrenuti za devedeset stupnjeva). Nadalje kaštel je na karti tek upola manji od gradskih utvrda dok je stvarna razlika bila otprilike jedan prema dvadeset. Grad ovdje ima jugozapadni, a kaštel sjeveroistočni bastion čega nema ni na jednom drugom planu koprivničkih utvrda. Zbog ovih bastiona kao i zbog prilične udaljenosti kaštela od grada obje utvrde izgledaju kao dva samodostatna sustava dok su se u stvarnosti ipak nadopunjavale. Karta na kojoj se nalazi ovaj plan Koprivnice,



Slika 33. Plan Koprivnice na karti Slavonije i Hrvatske (Preslik dijela karte iz: Ljudevit Krmpotić, Izvještaji o utvrđivanju granica Hrvatskog kraljevstva od 16. do 18. stoljeća, Hanover - Karlobag - Čakovec, 1997., str. 205)

ce, kako sam već naglasio, uvezana je u isti kodeks sa planom koprivničkih utvrđenja iz Beča i oboje je crtano na istoj vrsti papira, ali se samo u nekim dijelovima oba plana poklapaju (nerazmjerno uvećan kaštel, neobičan dovod i odvod vode u gradski opkop). Ista karta se nalazi i u arhivu u Karlsruheu²¹ sa jednakim prikazom koprivničkih utvrda, a uvezana sa jednim od planova »poklopljenih«²² prijedlogom peterokutne tvrđave, ali plan na karti još manje sliči na priloženi plan utvrda nego u prvom slučaju. Mislim da se zbog svega plan na ovim kartama ne može upotrijebiti za rekonstrukciju stvarnog stanja. Ljerka Perči datirala je ovu kartu između 1552. i 1579. godine,²² ali se ona može staviti i u uži vremenski raspon kako sam već zaključio kod analize plana povezanog s njom i smjestio je u vrijeme između 1566. i 1575. godine.

Pitanje je da li se može među planovima sa kaštelom uspostaviti neki kronološki slijed. Mirela Slukan Altić najstarijim smatra planove sa nadocrtanim prijedlogom peterokutne tvrđave i stavlja ih u vrijeme oko 1560. godine,²³ plan iz bečkog kodeksa 8609 smatra nešto mlađim (oko 1565. godine)²⁴ te kao najmlađi stavlja plan iz 1574. godine. Andrej Žmegač²⁵ analizira uglavnom plan iz kodeksa 8609 i onaj iz 1574. godine smatrajući prvi starijim, a drugi nešto mlađim. Mislim da svi planovi sa kaštelom prikazuju isto stanje, a da su razlike uglavnom nastale pojednostavljanjem ili omaškama. Problem je jedino plan iz kodeksa 8609 i jugoistočni kut grada na njemu. Pretpostavljam ipak da je ovaj plan bio prijedlog, a izveden je samo djelomično tj. jugoistočni bastion nije izgrađen kako je planirano nego u drugačijem materijalu i obliku. Ili je omaškom, po inerciji nakon crtanja sjevernih bastiona, na jugoistočnom uglu grada nacrtan peterokutni bastion. Mislim da se kronološki slijed među planovima sa kaštelom teško može uspostaviti jer svi prikazuju otprilike isto stanje, a datirao bi ih između 1563. i 1574. godine.

²¹ Lj. KRMPOTIĆ, Izvještaji..., str. 204.

²² Lj. PERČI, Prilog..., str. 49.

²³ M. SLUKAN ALTIĆ, Koprivnica, Povijesni atlas..., str. 51., 52., 53., 55., 177., 178. i 179.

²⁴ M. SLUKAN ALTIĆ, Koprivnica, Povijesni atlas..., str. 180.

²⁵ Andrej ŽMEGAČ, Najstariji nacrti Koprivnice, Podravski zbornik, br. 26-27., 2000. - 2001. godine, str. 75.

2) Planovi tvrđave sa velikim bastionima

Iako je broj objavljenih planova koprivničke tvrđave sa velikim bastionima prilično velik ipak ih je tek nekoliko koji pokazuju tvrđavu u njenom razvoju. Većina ovakvih planova je iz vremena stagnacije te destruiranja pojedinih dijelova tvrđavskog sustava.

Planovi prijedloga tvrđave sa pet bastiona - Ovo je prijedlog nacrtan na podlozi planova postojećeg stanja koje sam već opisao (SLIKE 19. - 24.). Plan je nađen u nekoliko europskih arhiva što znači da je razmatran na više dvorova, ali nije prihvaćen. Međutim, plan je ipak dao osnovu od koje se krenulo u modernizaciju koprivničkih utvrda.

Prikaz tekućih radova na tvrđavi Josipa Vintane iz 1582. godine²⁶ (SLIKA 34.) - Prikazana tvrđava je tipično talijanskog tipa fortifikacije sa uvučenim flankama bastiona. Plan je osim da prikaže do kuda se došlo sa gradnjom Vintana vjerojatno nacrtao i da se obrani od prigovora što nije izveo peterokutnu tvrđavu kako se planiralo nego četverokutnu jer je na planu ucrtao putanje topovskih zrna sa flanki bastiona koje pokrivaju sve dijelove bastionske trase. Ovaj plan je prikaz postojećeg stanja (izgrađen jedan bastion i bedemi) i plan buduće gradnje. Neobičnost

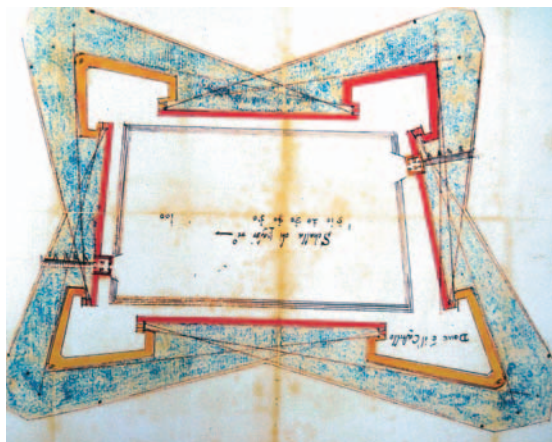

Slika 34. Plan Josipa Vintane iz 1582. godine (Preslik iz: Mirela Slukan Altić, Povijesni atlas gradova, sv. III., Koprivnica, str. 182)

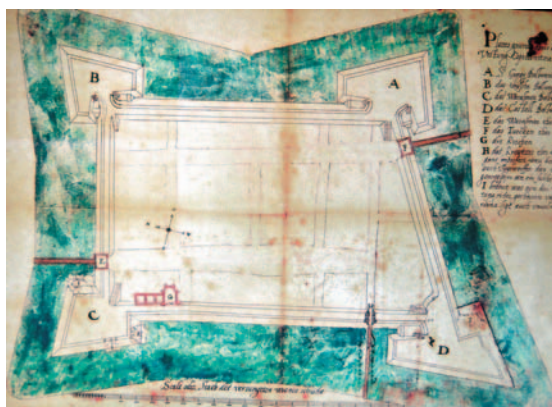

Slika 35. Plan koprivničke tvrđave iz 1598. godine (Preslik iz: Mirela Slukan Altić, Povijesni atlas gradova, sv. III., str. 183)

koju treba naglasiti jeste tupi kut između istočnog i sjevernog bedema što je slično predloženom planu peterokutne tvrđave, a razlikuje se od svih drugih prijašnjih i kasnijih planova koji ovdje imaju pravi kut. Ovo je ostalo od prijašnjih planova, ali nije izvedeno.

Plan iz 1598²⁷ (SLIKA 35.) - Prikazuje tvrđavu kakva je izvedena nakon radova sedamdesetih i osamdesetih godina XVI. stoljeća. Za razliku od Vintaninog plana dva bastiona imaju po obje uvučene flanke, treći samo jednu (druga se vjerojatno urušila), a četvrti ni jednu. Izvedena su (odnosno ostavljena od prijašnje utvrde) i vrata prema zapadu koja Vintana nije planirao. Ovdje se svakako radi o prikazu postojećeg stanja jer su nacrtana i oštećenja nastala na novosagrađenim bastionima.

Ledentuova veduta koprivničke tvrđave iz 1639. godine²⁸ (SLIKE 44. i 45.) - Iako se ne radi o planu ova je veduta tvrđave u Koprivnici dragocjena jer planovima koje imamo dodaje visinu kao treću dimenziju te znatno olakšava eventualne rekonstrukcije. Prikazano stanje je gotovo isto kao na kasnijim planovima Martina Stiera osim što na veduti još nema sjeverozapadnog kavalira (ili je nespretno nacrtan). Problem sa ovom vedutom o kojem pišem dalje u tekstu jesu njene brojne inačice sa nekim vrlo različitim elementima.

²⁶ Vidi izvrstan preslik u: M. SLUKAN ALTIĆ, Koprivnica, Povijesni atlas..., str. 182.

²⁷ Vidi izvrstan preslik u: M. SLUKAN ALTIĆ, Koprivnica, Povijesni atlas..., str. 183.

²⁸ Vidi preslike u: M. SLUKAN ALTIĆ, Koprivnica, Povijesni atlas..., str. 185. i L. BROZOVIĆ, Građa..., str. 53.

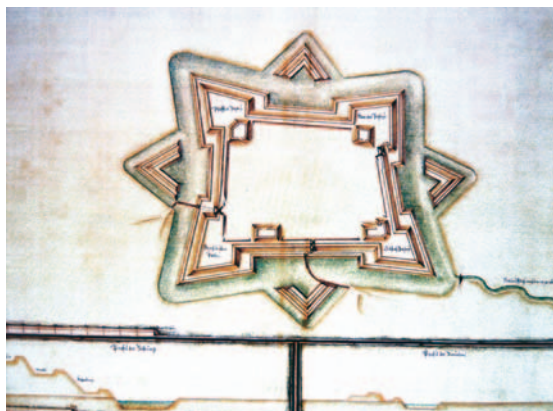

Slika 36. Plan stanja koprivničke tvrđave Martina Stiera iz 1657. godine (Preslik iz: Mirela Slukan Altić, Povijesni atlas gradova, sv. III., Koprivnica, str. 186)

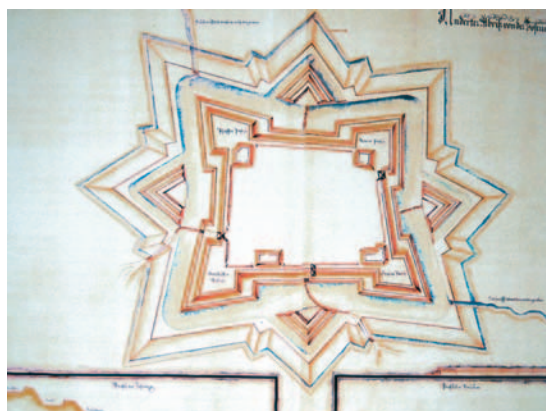

Slika 37. Plan prijedloga poboljšanja koprivničke tvrđave Martina Stiera iz 1657. godine (Preslik iz: Mirela Slukan Altić, Povijesni atlas gradova, sv. III., Koprivnica, str. 187)

Planovi Martina Stiera²⁹ - Iz prve polovine XVII. stoljeća odnosno tek iz njegove sredine imamo samo planove inženjera Martin Stiera koji ih izrađuje kao prilog svom opsežnom izvješću. On donosi dva plana ovdašnje utvrde: jedan prikazuje postojeće stanje u vrijeme njegova obilaska (SLIKA 36.), a drugi poboljšanja koja on predlaže (SLIKA 37.). Na planu stanja vidimo koji su dodaci obrambenim uređajima tvrđave izgrađeni u prvoj polovini XVII. stoljeća. To su četiri revelina, četiri kavalira i tzv. falsabrage u podnožju svih bedema i bastiona. Prijedlog još dodaje i skriveni put oko tvrđavske grabe.

RAZVOJ I ANALIZA KOPRIVNIČKIH UTVRDA

Srednji vijek

Rana povijest eventualnih utvrda na prostoru današnjeg grada Koprivnice potpuno nam je nepoznata te sve pretpostavke o slavenskim,³⁰ avarskim³¹ ili bilo kojim drugim tvrđavama ili makar samo stražarnicama starijim od XIII. stoljeća, za sada otpadaju.

Koprivnički **kastrum** spomenut je prvi put 1272. godine.³² Ne znamo gdje se nalazio te ga tek sa zadržkom možemo svrstati u koprivničke utvrde.

Herceg Stjepan **1353. godine**³³ uz ostale povlastice dodjeljuje Koprivničancima pravo da utvrde svoj grad.³⁴ U povlastici se spominju drveni gradski zid, dvoja gradska vrata i drveni tornjići ili kule nad njima. Nije sigurno da li je ovdje opisano i potvrđeno već postojeće stanje što je bio čest slučaj ili su građani tek tada smjeli podići navedene obrambene strukture. Spominje se i

²⁹ Vidi preslike u. M. SLUKAN ALTIĆ, Koprivnica, Povijesni atlas..., str. 186. i 187.

³⁰ Ovu hipotezu zastupa npr. M. PLANIĆ - LONČARIĆ, Organizacija..., str. 8.

³¹ Ovu je hipotezu postavila Nada KLAJIĆ u knjizi »Koprivnica u srednjem vijeku«, (Koprivnica, 1987. g. str. 69)

³² Tadija Smičiklas i drugi, Codex diplomaticus regni Croatiae, Dalmatiae et Slavoniae (dalje CD), vol. VII., Zagreb, 1909. godine, str. 415.

³³ CD, vol. XII., Zagreb, 1914. godine, str. 149. - 150.

³⁴ Zanimljivo je da neki autori kao prvog koji je Koprivnici dao pravo utvrđivanja navode bana Mikka i godinu 1338. za što nisam našao potvrdu u izvorima. Vidi: Anđela HORVAT, Osvrt na urbanizam Koprivnice, Bulletin, sv. 2. - 3., Zagreb, 1960. godine, str. 92.; Marija PLANIĆ - LONČARIĆ, Organizacija Koprivnice do 19. stoljeća, Radovi IPU 8/1984., str. 8.; Igor KARAMAN, Osnovne socijalno - ekonomske determinante povijesnog razvoja grada Koprivnice i njegove regije, Koprivnica - grad i spomenici, Koprivnica, 1986. godine, str. 18.; Ratko VUČETIĆ, Prostorni razvoj srednjovjekovnih kraljevskih gradova u Podravini, Podravina, br. 3., Koprivnica, lipanj 2003. godine, str. 136.

hercegov kastrum Koprivnica, ali samo kao pravna osoba te ne saznajemo ništa o njegovom prostornom odnosu prema gradu. Također se navodi i hercegova »curia« i još neke njegove građevine u gradu. Iz teksta se vidi da su ovo stambeni objekti, a ne utvrde.

Nakon ovog opisa nemamo detaljnijih podataka o koprivničkim utverdama sve do sredine XVI. stoljeća te se o njihovom razvoju tek može nagađati. Moguće je nekoliko sljedova događaja, a na arheologiji je da nam odgovori koji se od njih stvarno dogodio. Ovdje bih iznio moju inačicu događanja. Pretpostavljam da su Koprivničanci, kada su dobili povlasticu ili nešto prije oko središta naselja podigli jednostavnu utvrdnu u obliku pravilnog pravokutnika sa palisadama i grabom oko njih te dvama vratima. Kasnije, možda u vrijeme građanskog rata krajem XIV. stoljeća ili u prvoj polovini XV. stoljeća, građani podižu i dodatni zemljani zid sa ogradom od dasaka (v. dalje izvještaj iz 1549. godine). Što se tiče sjedišta uprave vlastelinstva o njemu iz XIII., XIV. i dijela XV. stoljeća imamo samo njegovo ime odnosno imena: do kraja XIV stoljeća ovo se sjedište zove Koprivnica, zatim početkom XV. stoljeća kratko vrijeme »Kukaproncza« (mađ. Kamena Koprivnica) te do sredine istog stoljeća »Kuvar« i slično. Vjerojatno je sa promjenom imena dolazilo i do promjene mjesta sjedišta uprave pa se može pretpostaviti da je u ranije doba kastrum Koprivnica bio uz istoimeni grad da bi se krajem XIV. stoljeća izgradila nova utvrda na području današnjeg Starigrada južno od Koprivnice. Uprava koprivničkog posjeda je na novom mjestu bila kratko vrijeme jer se već 1461. godine kastrum »Kuvar« spominje kao srušen.³⁵ Otada se u izvorima navodi kaštel Koprivnica i kaštelani sjede u njemu, a to je svakako utvrda koju na prvim planovima vidimo u jugozapadnom kutu koprivničkih utvrda. Pretpostavljam da je vlastelin (vjerojatno grofovi Celjski) nakon napuštanja »Kuvar« -a odlučio da novi kaštel bude uz grad u dolini i tako je i bilo. Gradi se drveni kaštel, dodaje mu se predutvrda prema gradu, a gradske se utvrde ruše da bi se napravio spoj kaštela i grada. Čini se da nije srušen samo dio zida u jugozapadnom dijelu grada prema kaštelu nego cijeli južni gradski zid. Građani ili vlastelin ili jedni i drugi zajedno grade novi zid koji više nije pod pravim kutom u odnosu na ostale gradske zidove. Ovo »pomicanje« zida sam pretpostavio jer za sada ne vidim drugi način na koji bi se objasnila nepravilnost južnog gradskog zida.³⁶ Korist od ovakve preinake utvrda bila je samo na strani vlastelina: njegov je kaštel bio bolje zaštićen, a njegovi su ljudi imali lak pristup u grad te su uvijek mogli kontrolirati građane.

Dio autora³⁷ smatra da su Keglevići četrdesetih godina XVI. stoljeća napravili znatna poboljšanja koprivničkih utvrda, ali se to ne vidi iz dokumenata. Jedini zahvat koji se pripisivao Petru Kegleviću nakon njegova odlaska s vlasti (a nije sasvim pouzdano dokazan)³⁸ jest rušenje župne crkve Svetog Nikole što je sigurno napravljeno zbog lakše obrane Koprivnice. Pretpostavljam da je crkva zbog svog položaja uz gradsku grabu bila opasna za obranu jer je mogla neprijatelju poslužiti kao uporište za napad na grad. Sumnjam da je značajno proširenje grabe razlog rušenja jer u Keglevićevo vrijeme još nisu na ovaj dio granice počela pristizati znatnija sredstva te se nije izvodilo veće građevinske zahvate.

Kraljeva komisija 1549. godine³⁹ ispituje stanje utvrda na imanjima koja su nedavno došla u kraljeve ruke i predlaže popravke i poboljšanja. Opis nam je važan ne samo kao snimka stanja utvrda u određenom trenutku nego i kao pomoć pri rekonstrukciji izgleda koprivničkih utvrda u

³⁵ Nada KLAJČ, Medvedgrad i njegovi gospodari, Zagreb, 1987. godine, str. 152.

³⁶ Moji zaključci su na tragu istraživanja Ljubice Bakrač koja je također postavila tezu o kasnom priključenju kaštela gradu i iz toga izvela razloge za nepravilan oblik južnog gradskog zida (Lj. BAKRAČ, Prilog..., str. 37)

³⁷ Rudolf HORVAT, Poviest slobodnog i kraljevskog garda Koprivnice, Zagreb, 1943. godine, str. 6. Lj. BAKRAČ, Prilog..., str. 30. i 32.

³⁸ R. PAVLEŠ, Koprivničko..., str. 44. - 45.

³⁹ R. HORVAT, Prilozi..., str. 20. - 24.

srednjem vijeku ili barem u njegovoj kasnoj fazi. Prvo je opisan kaštel na kojem je oštećena drvena ograda, a stan u kaštelu bi trebalo nanovo sagraditi. U lošem je stanju i krov na tornjiću iznad kaštelskih vrata. Grad ima dobru ogradu koju je potrebno pokriti da ne propadne, a oko grada su dvije grabe između kojih je veliki nasip sa ogradom od dasaka iza koje se sigurno može pucati na neprijatelja. Sastavljač opisa preporučuje da se uredi gradske grabe i palisadna ograda na njima.

Ovaj se izvještaj često uzima kao dokaz da su obrambene strukture grada i kaštel 1549. godine bili u vrlo lošem stanju, ali ako pažljivije čitamo vidjeti ćemo da od objekata neposredno važnih za obranu samo ograda kaštela treba popravak dok su sve ostale gradnje ili samo preporučene ili su preventiva da neki objekt ne propadne. Složio bih se da gradska tvrđava i kaštel nisu moderni za sredinu XVI. stoljeća, ali ne i da su sasvim zapušteni i ruševni. Izvještaj je od neprocjenjive vrijednosti za istraživanje koprivničkih utvrda jer nam opisuje neke njihove dijelove prije velikih građevinskih radova na njima te nam može dobro poslužiti za rekonstrukciju izgleda kasnosrednjovjekovnih gradskih zidova i kaštela.

Što je na ranim planovima i u opisu iz 1549. godine u Koprivnici srednjovjekovno?

Opći prikaz - Ako zanemarimo novosagrađene bastione koji ionako ne mijenjaju bitno cijelu sliku možemo zaključiti da je već sama prikazana situacija na ovim planovima sa gradskim utverdama i kaštelom srednjovjekovna i ponavlja se u bezbroj primjera u različitim inačicama. Dužina gradskog zida bila je oko 930 metara (sa još pedesetak neutvrđenih metara na strani prema kaštelu), a stranice pravokutnika koji su zatvarale bile su 270 sa 215 metara. Trokut na južnoj strani sa dvije male insule dodan na ovaj pravokutnik odstupao je od pravilnosti. Ukupna površina zatvorena zidom bila je oko 62 000 kvadratnih metara tj. nešto više od šest hektara. Gradska graba je bila najšira uz zapadni zid (nešto više od pedeset metara), a najuža na jugu (oko dvadeset i pet metara).

Kaštel - Svi rani planovi koprivničkih utvrda imaju i kaštel u svom jugozapadnom kutu. Po svom pravilnom obliku ovo je već utvrda nastala pod utjecajem češće upotrebe vatrenog oružja, ali se po okruglim kulama vidi da je iz vremena kada obrana od ovakvog oružja još nije usavršena. Možemo, dakle, gradnju osnove kaštela staviti u drugi dio XV. stoljeća.

Po prikazanim obrambenim uređajima možda se mogu izdvojiti tri faze gradnje odnosno dogradnje kaštela. Iz prve faze (a to bi bilo i vrijeme kada je kaštel sagrađen) bi svakako bila sjeveroistočna kula koja je malog promjera (oko šest metara) i vjerojatno relativno visoka. Jugoistočna kula je na gotovo svim planovima prikazana veća od sjeveroistočne (petnaest metara u promjeru) pa se možda radi o nastojanju da se dobije platforma za postavljanje vatrenog oružja veće snage. Ako je tome tako onda je ovdje nacrtan rondel, rana preteča bastiona te bih gradnju ovog dijela kaštela stavio u drugu fazu. U trećoj fazi, koja više nije srednjovjekovna, sagrađen je mali bastion na jugozapadnom uglu kaštela.

Kaštel je bio prilično velika građevina gotovo kvadratičnog tlocrta. Jezgra mu je bila dužine oko pedeset i šest, a širine pedeset metara. Graba oko kaštela bila je uža od one gradske, a širina joj je varirala od dvadeset i pet do osamnaest metara.

Barbakan - Strukturu pred kaštelom odnosno između kaštela i grada Ljubica Bakrač u svom je radu nazvala »utvrđenim predvratima«,⁴⁰ a Mirela Slukan Altić,⁴¹ s pretpostavkom da je ovaj objekt pregrađivan šezdesetih godina XVI. stoljeća, predkulom u ranijoj, a bastionom u kasnijoj fazi. Ako se ispituju analogije i prouče detalji na planovima može se točnije odrediti o kakvoj se

⁴⁰ Lj. BAKRAČ, Prilog..., str. 32.

⁴¹ M. SLUKAN ALTIĆ, Koprivnica, Povijesni atlas..., str. 58.

vrsti građevine ovdje radi. To je svakako barbakan tj. manja utvrda koja je u srednjovjekovnim obrambenim sustavima štitila most i ulaz u glavnu utvrdu. Na ranim planovima koprivničkih utvrđenja ova je građevina prikazana okruglim (većina »preklopljenih« planova), bubrežastim (plan iz Graza) i pravokutnim (plan iz bečkog Codexa 8609 i plan iz 1574. godine) tlocrtom. Procjenjujući sve ponuđene oblike zaključio sam da nam plan iz 1574. godine nudi stvarni tlocrt dok su drugi ili pojednostavljeni ili pogrešno precrtani. Može se pretpostaviti slijed precrtavanja u kojem je iz predložka sličnog planu iz 1574. godine precrtan tlocrt bubrežastog oblika kao na planu iz Graza (ovaj je plan pretežno nacrtan točkanjem, a točkama se teško crtaju uglati oblici) što su daljnja precrtavanja pretvorila u krug jer se možda pravi oblik više nije dobro vidio ispod boja kojima je nacrtan prijedlog peterokutne tvrđave (slabo se vidi i na planu iz Graza). Dragocjen detalj za određivanje o kakvoj se građevini radi daje nam plan iz bečkog kodeksa 8609 na kojem su sve strane ove utvrde nacrtane debelom smeđom crtom osim one prema kaštelu. Vjerojatno je da smeđa crta predstavlja dijelove na kojima je izgrađen zid, a tanka crta dijelove gdje ga nema. Ovo nas upućuje na sličan primjer barbakana u poznatoj tvrđavi u Carcassoneu u Francuskoj

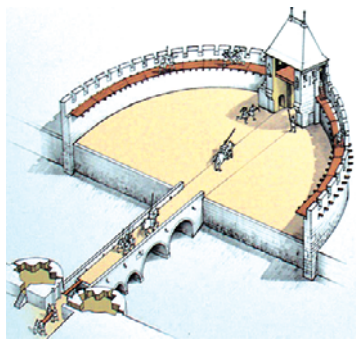

Slika 38. Barbakan tvrđave u Carcassoneu (www.medievalwarfare.info (fortifications - barbicans))

(SLIKA 38) iako se tamo radi o drugačijem obliku i materijalu.⁴² U oba slučaja radi se o predutvrđi koja ima obranu samo prema van, a kada ju neprijatelj uspije zauzeti on biva nezaštićen izložen vatri iz glavne utvrde. U Carcassoneu je rekonstruirana drvena borbena galerija na zidu pa mislim da isto možemo pretpostaviti i u našem slučaju. Također možemo pretpostaviti da je koprivnički barbakan na sjevernoj strani imao vrata i nad njima drvenu kulu što se može zaključiti po izbočini nacrtanoj na ovoj strani na nekim planovima (plan iz bečkog Codexa 8609 i onaj iz 1574. godine). Postojanje barbakana kao srednjovjekovnog elementa obrane jedan je od argumenata koji govori protiv kasnog (u XVI. stoljeću kako to pretpostavlja Milan Kruhek)⁴³ uklanjanja kaštela u gradski sustav utvrda.

Obrambene crte uz kaštel - Na planu iz Beča (Codex 8609) obris gradskih utvrda prema kaštelu nacrtan je tankom crtom što znači da na ovoj strani nije bio izgrađen zid što je sasvim srednjovjekovna situacija. Primjera za ovakav odnos kaštela i grada ima dosta po Europi, a u srednjovjekovnoj Rusiji⁴⁴ gdje grad nikad nema zid prema kaštelu odnosno unutar njemu niti je sa njim spojen zidom ovo je bilo pravilo. Na prvi pogled ovo se čini kao slaba točka obrane, ali u ruskim dokumentima nije zabilježen ni jedan slučaj da bi neprijatelj ovuda pokušao napasti. Očito se prilaz obrani grada kroz jarak pun vode i izložen vatri iz kaštela napadačima činio suviše opasan. Neutvrđenost grada na ovoj strani otežavala je neprijatelju napad na kaštel nakon zauzimanja grada, ali također omogućavala vlasniku kaštela držanje grada u pokornosti.

Prelomljene crte gradskog zida - Na planu iz Graza i onom iz 1574. godine crta gradskog bedema na sjevernoj i zapadnoj strani se lomi i to u prvom slučaju na sjevernim gradskim vratima, a u drugom na zapadnoj polukuli ili malom bastionu. Zapadni »lom« ove crte odslikan je na istočnoj strani zapadne gradske ulice što se sačuvalo do danas dok za sjeverni za sada nemamo, osim ovih planova, dokaza da je postojao. Mislim da se svakako radi o oblicima koji su nastali u srednjem vijeku, a ne prilikom pregradnji 60-ih godina XVI. stoljeća jer ovo stoljeće zbog sve češće upotrebe vatrenog oružja zahtijeva ravne crte za njegovo djelovanje. Ovakav zaključak na-

⁴² www.medievalwarfare.info (fortifications - barbicans) 31.12.2009. godine.

⁴³ M. KRUEK, Tvrđava..., str. 24.

⁴⁴ Konstantin S. NOSSOV, Medieval Russian Fortresses AD 862. - 1480, Oxford, 2007. godine, str. 48.

vodi na pomisao da je možda već u srednjem vijeku postojala neka vrsta kule ili polukule na zapadnom zidu. Međutim, za obranu ove pretpostavke potrebno je još istraživanja jer se također može reći da su »prelomljeni« bedemi napravljeni u novije doba kako ne bi izbočina sjevernih vrata odnosno zapadne polukule smetala pružanju vatrene podrške jednog bastiona drugome odnosno bastiona kaštelu.

Pravilo desne strane - Ova parafraza iz prometnih propisa znači pravilo pri gradnji srednjovjekovnih utvrđenja da neprijatelj u svom prilaženju vratima utvrde uvijek sa one strane na kojoj nije zaštićen tj. nema štit (a to je kod većine ljudi desna strana) ima ili zid sa braniteljima na njemu ili kulu odnosno borbeni položaj sa kojeg je omogućeno jače djelovanje strijelama i drugim projektlima po napadaču. U slučaju koprivničkih utvrđenja ovo je pravilo provedeno gotovo do kraja. Tako je na sjevernim i južnim gradskim vratima koje neprijatelju s desne strane imaju (vjerojatne) kule, a zapadna vrata imaju s te strane kaštel. Vjerojatno se o provođenju istog pravila radi i kod barbakana jer je na planu iz 1574. godine na njegovoj sjeverozapadnoj strani nacrtana izbočina u zidu. »Pravilo desne strane« je svakako srednjovjekovno, ali je pitanje da li je u Koprivnici provedeno svjesno ili je posljedica građevinskih zahvata na utverdama (npr. moguće prigradnje kaštela uz grad čime je možda uzrokovan pomak južnih vrata prema istoku).

Gradske kule (?) - Ni u jednom dokumentu do šezdesetih godina XVI. stoljeća ne spominje se što se nalazilo na uglovima gradskih zidova. Ranko Pavleš⁴⁵ je ucrtao gradske kule na dva mjesta. Prvo mjesto je bio jugoistočni ugao grad gdje je većina planova imala nacrtan okrugli obris, a plan iz Graza eliptičnu strukturu od solidnog materijala okruženu drvenim ili zemljanim zidom ili potpornjem. Međutim, plan iz 1574. godine ovdje ima šesterokutnu tvorbu koja je mogla na drugim planovima pojednostavljuvanjem biti nacrtana kao okrugla ili eliptična, a da se zapravo radi o istoj građevini. A ona je mogla biti, kako ću kasnije prikazati, neka vrsta manjeg bastiona, a ne srednjovjekovna kula. Drugo mjesto gdje se činilo da je stajala gradska kula bilo je na umjetno stvorenom rtu sjeveroistočno od kaštela. Ovaj je rt na nekima od planova zaobljen te u tlocrtu izgleda kao i tlocrti nekih od kula na kaštelu tako da se i ovdje mogla zamisliti gradska kula, ali pošto je nemaju ni plan iz 1574. godine kao ni onaj iz bečkog Codexa 8609 mislim da nije ni postojala. Zapravo kula na ovom mjestu ne bi ni smjela biti jer bi zauzeta od neprijatelja mogla ugroziti kaštel. Zaključujem da nema nikakvih dokaza da je grad imao kule na uglovima (koliko god to bilo vjerojatno) i da ih pri rekonstrukcijama srednjovjekovnog stanja za sad ne bi trebalo ni prikazivati. Možda se pronade neki stariji plan (možda neki koji je postojao uz izvještaj komisije iz 1549. godine) ili arheologija otkrije ostatke kula te se ovakav zaključak može i promijeniti.

Veliki nasip u grabi oko grada - Opis koprivničkih utvrda iz 1549. godine spominje veliki nasip u grabi oko grada na kojem se nalazi ograda od dasaka. Već sam napisao da se sigurno radi o srednjovjekovnoj strukturi kakva se ponavlja u brojnim primjerima plemićkih utvrda u bližoj i daljoj okolici Koprivnice (npr. gradine Bačkovica, Orlovac, Stara Diklenica, Međurača, Severin, Stara Ploščica, Pavlovac,⁴⁶ Novigrad Podravski, Virje, Budrovec, Sirova Katalena, Prugovec, Kloštar Podravski, Sedlarica, Špišić Bukovica, Stari Gradac).⁴⁷ Što se tiče utvrđivanja gradskih naselja primjera višestrukih zidova nisam našao u bližem okruženju Koprivnice te se opet moram pozvati na Rusiju gdje je to bilo uobičajeno.⁴⁸ Izmjenjivanjem graba i nasipa nastojalo se produbiti

⁴⁵ R. PAVLEŠ, Koprivničko..., str. 58.

⁴⁶ Zvonko LOVRENČEVIĆ, Srednjovjekovne gradine u Bilogori, Arheološka istraživanja u Podravini i kalničko - bilogorskoj regiji, Zagreb, 1990. godine, 140., 144., 146., 156., 158., 159., 160., 161.

⁴⁷ Zvonko LOVRENČEVIĆ, Srednjovjekovne gradine u podravskoj regiji, Podravski zbornik, Koprivnica, 1985. godine, str. 179., 182., 188., 189., 190., 191., 195., 197., 198., 199.

⁴⁸ K. S. NOSSOV, Medieval..., str. 17.

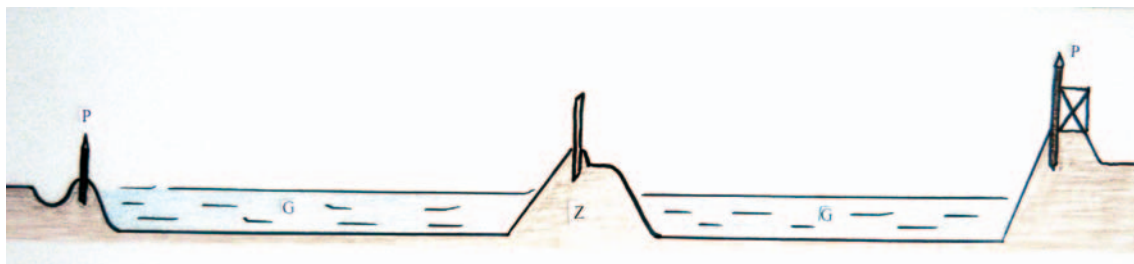

Slika 39. Presjek grabe oko grada Koprivnice sa »velikom nasipom«. P - palisade, G - graba, Z - »veliki nasip u grabi« (»grosse Erdtrich«)

obranu kao bi neprijateljeve sprave za rušenje zidova (i kasnija opsadna artiljerija) bile što dalje od glavnog gradskog zida te je neprijatelj morao osvajati nekoliko crta obrane da bi tek onda došao do gradskih zidina koje je trebao rušiti (SLIKA 39). Komisija 1549. godine preporučuje da se »u slučaju nevolje« ovaj nasip makne što je malo nejasno jer je on ipak pojačavao obranu. Vjerojatno je nasip bio toliko visok da je smetao pucanju sa gradskog zida. Na prvim planovima utvrda Koprivnice ovog nasipa nema pa se može pretpostaviti da je, kako je preporučeno, srušen nakon 1549. godine. Neki autori⁴⁹ su ovaj nasip izjednačili sa predutvrdom kaštela, ali u opisu jasno piše da se on nalazi oko grada, a ne između grada i kaštela. Vrijeme podizanja ovog nasipa u grabi možemo staviti nakon gradnje koprivničke gradske utvrde kakva je opisana u povlastici iz 1353. godine, a prije spajanja kaštela sa gradom (što je moglo biti u prvoj polovini XV. stoljeća). Naime, gradske grabe su na ranim planovima s južne strane upola uže nego na ostale tri pa pretpostavljam da ovo nije graba iz prvih faza utvrđivanja grada nego je ovdje pomakom gradskog zida prema jugu pri spajanju kaštela s gradom zatrpana stara graba široka kao i na drugim mjestima i sa nasipom u njoj, a nova izvedena uža i bez nasipa. Za razliku od dijelova nasipa na drugim stranama gradskih utvrda koji su uklonjeni i arheologija ih vjerojatno neće moći pronaći južni nasip bi se, ako je moja teza točna, mogao istražiti kopanjem u južnom dijelu stare gradske jezgre.

Među gradovima stare Slavonije situaciju sličnu koprivničkoj imao je u srednjem vijeku Varaždin, a također se isto pretpostavlja za Viroviticu.⁵⁰ Međutim, oba su ova srednjovjekovna grada pretrpjela pregradnje svojih utvrda u ranom novom vijeku te njihove najranije slike ne prikazuju srednjovjekovno stanje, a također su gradske utvrde nestale pod izgradnjom modernih gradova. Kod Varaždina se zapravo radi samo o općenitoj sličnosti s Koprivnicom (tvrđi grad + gradske utvrde) jer su njegove utvrde bile zidane. Treba svakako spomenuti i nešto udaljeniji primjer koji može biti veoma koristan i za proučavanje Koprivnice. To su Gorjani kod Đakova predstavljeni u izvr-

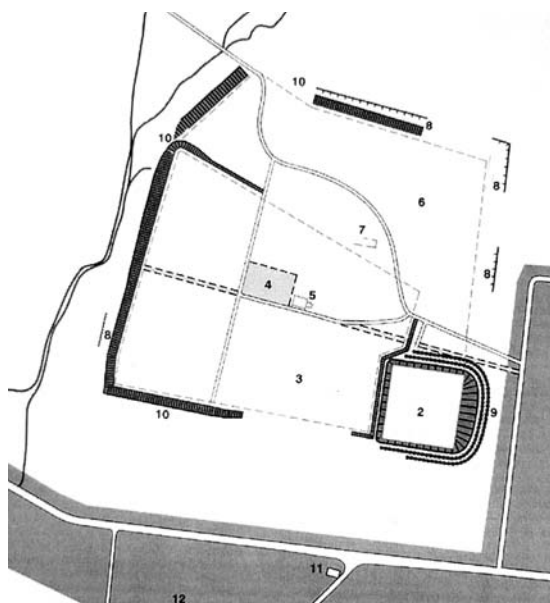

Slika 40. Gorjani - ostaci srednjovjekovnog grada i kaštela (2 - vlastelinov kaštel, 8 i 10 - gradski nasipi i grabe) (Preslik iz: Krešimir Regan, Gorjani - srednjovjekovno sjelo obitelji Gorjanski, Scrinia slavonica, br. 6., Slavonski Brod, 2006., str. 149)

⁴⁹ Npr. Lj. BAKRAČ, Prilog..., str. 31

⁵⁰ R. VUČETIĆ, Prostorni..., str. 140.



Slika 41. Jedan od mogućih izgleda koprivničkog srednjovjekovnog gradskog zida i (vjerojatne) kule. Primjer iz Litve /www.widuramziu.istorija.net/

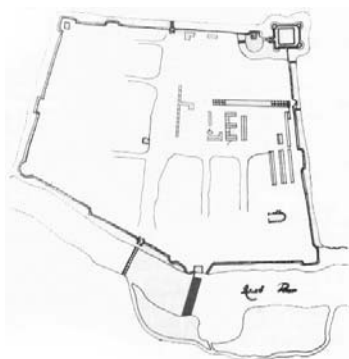

Slika 43. Plan Kormenda u Mađarskoj u XVII. stoljeću



Slika 42. Složeniji tip srednjovjekovne drvene gradske utvrde. Primjer iz Rusije (Konstantin. S. Nosssov, Medieval Russian Fortresses AD 862 - 1480., Oxford, str. 26)

snom radu Krešimira Regana⁵¹ (SLIKA 40). I tamo se radi o gradu i kaštelu u simbiozi (vjerojatno je i vrijeme nastanka ove simbioze u oba slučaja otprilike jednako - sredina XV. stoljeća), a i po veličini su oba kompleksa približno jednaka. Ali najvažnije u gorjanskom primjeru je da su srednjovjekovni grad i kaštel pod osmanskom vladavinom napušteni i njihovo je područje do danas neizgrađeno te su na taj način u određenoj mjeri zamrznuti u vremenu. Za Koprivnicu je ova okolnost posebno značajna za proučavanje srednjovjekovnih gradskih utvrda jer su one i u Gorjanima i u Koprivnici bile zemljano - drvene.

Pri rekonstrukciji koprivničkih srednjovjekovnih utvrda moramo paziti na to o kojoj njihovoj razvojnoj fazi govorimo. Za XIV. stoljeće za sada smijemo zamisliti palisadnu ogradu oko dijela naselja i, iako o tome ne govori povlastica iz 1353. godine, grabu oko nje. Pošto se zemlja iz grabe nekud morala odložiti možemo pretpostaviti i da je palisada bila na nasipu. Visina palisade morala je biti barem tolika da njen vrh napadač nije mogao dosegnuti svojim kopljima što znači najmanje tri do četiri metra. Dvoja gradska vrata su mogla biti na mjestima gdje ih crtaju kasniji planovi tj. uz sjeverozapadni i jugoistočni ugao grada, ali također i na jednom i drugom kraju glavne, zapadne, ulice s tim da su južna vrata kasnije, sa izgradnjom kaštela pomaknuta prema

⁵¹ Krešimir REGAN, Gorjani - srednjovjekovno sijelo obitelji Gorjanski, Scrinia slavonica, br. 6., Slavonski Brod, 2006. godine, str. 149.

istoku. Vrata su imala pojačanu obranu sa drvenim tornjevima (SLIKA 47.). U slijedećoj fazi moramo opisanoj slici dodati i zemljani zid u gradskoj grabi (SLIKA 48.) sa ogradom od debelih dasaka. Zid je vjerojatno građen od zemlje dobivene proširivanjem grabe. Manje je vjerojatno da je izgrađen usred postojeće grabe. Pretpostavljam da su daske bile položene vodoravno i učvršćene okomitim gredama zabijenim u nasip. Vanjsku stranu nasipa moramo zamisliti dosta strmom (najmanje 45 stupnjeva) dok je sa unutarnje strane, uz zid od dasaka, sigurno bilo proširenje gdje su mogli stajati branitelji jer se 1549. godine ovdje spominje borbeni položaj. Na ovom zidu su morala biti i vrata, možda jednostavnija tj. bez tornjeva kakve su imala glavna gradska vrata. Glavni gradski zid je do tada vjerojatno postao složeniji te je na palisadi napravljena galerija za branitelje (ako nije postojala već od samog početka). Kao i u prvoj fazi drvena je ograda bila na nekakvom nasipu koji je možda u sebi imao i drvenu strukturu koja ga je učvršćivala. Za grabe u prvom i drugom slučaju moramo pretpostaviti da su bile duboke najmanje dva metra kako bi se opsjedatelj natjerao da pliva odnosno kako bi imao što više posla zatrpavajući ih. Crtež koji ovdje donosim (SLIKA 39.) prikazuje presjek gradskih obrambenih uređaja negdje na zapadnom dijelu (otprilike na mjestu današnjeg školskog igrališta osnovne škole) gdje je graba bila najšira (oko pedeset metara). Kako sam već napisao, moja je teza da je vlastelinov kaštel postao dio gradske obrane tek sredinom XV. stoljeća. Vjerojatno je došlo do pomaka južnih gradskih vrata prema istoku tj. u jugoistočni kut grada.⁵² Gradski su zidovi tada vjerojatno ostali isti u svom presjeku, ali im se promijenio tlocrt jer je izvršeno proširenje na južnom dijelu grada. Kaštel je bio napravljen od drveta, a vanjski su mu zid činile grede ili balvani postavljeni ili okomito sa donjim dijelom ukopanim u zemlju ili vodoravno učvršćeni ukopanim okomitim gredama. Za okrugle kule možemo biti sigurni da su imale zidove od okomito postavljenih balvana. I u podnožju kaštelskih zidova je sigurno bio nasip od zemlje iskopane iz grabe oko kaštela. Kaštelska vrata su imala drveni tornjić sa barem jednim katom. Između kaštela i grada bio je barbakan sa palisadnom ogradom postavljenom na tri strane i galerijom na njoj te također sa tornjićem i vratima u njemu (SLIKA 49.). Kao i u prethodnoj fazi i ovdje je upitno postojanje ograde na vanjskom rubu gradske grabe kao i njenog izgleda. U ovih nekoliko opisa dao sam sliku kakvu dopuštaju izvori, a detalji (izgled i raspored strijelnica na zidovima, pristup na borbene galerije i dr.) se moraju dodati po analogijama. Jedno od krupnijih pitanja pri rekonstrukciji su svakako gradske kule, ali to može riješiti samo arheologija. Jedan od mogućih izgleda koprivničkih srednjovjekovnih zidova i kula prikazuju slike 41. i 42.

Čitanjem literature uočio sam problem pri vrednovanju utvrda na prijelazu iz srednjovjekovnog na novovjekovni način gradnje. Naime, obično se suprotstavljaju feudalni burg ili tvrđi grad s jedne i bastionska tvrđava s druge strane.⁵³ Prvi su obično bili na teško dostupnim mjestima, skućeni i s malim posadama i malim zalihama, a obranu su temeljili na visini zidova i kula. Bastionske tvrđave su građene na strateškim pravcima i s dobrim vezama u pozadini, imale su veliku površinu za smještaj velikih posada i puno zaliha te su bile dobro isplanirane da djeluju kao povezana cjelina. Usporedba je pojednostavljena jer su iz vida ispušteni utvrđeni gradovi koji su već u srednjem vijeku imali neke osobine važne za kasnije bastionske tvrđave (uvijek su bili smješteni na križištu putova i bili prostrani sa brojnim posadama koje su činili građani, a često i vlastelinski vojnici) te su mnogi od njih i pretvoreni u takve tvrđave uključujući i Koprivnicu.

⁵² Zanimljiv podatak donosi Marija Planić - Lončarić /M. PLANIĆ - LONČARIĆ, Organizacija..., str. 8., 9., 12./ Naime, ona sjeverna gradska vrata naziva Velika vrata, a južna Stara vrata. Ova imena bi mogla pomoći pri određivanju starosti pojedinih dijelova grada, ali i kod rekonstrukcije obrambenog sustava. Nažalost, autorica ne navodi izvor po kome je vratima dala ovakva imena tako da se podatak ne može provjeriti i ocijeniti.

⁵³ Izvršnu usporedbu jedne i druge vrste utvrda dao je Milan Kruhek u knjizi »Krajiške utvrde i obrana hrvatskog kraljevstva tijekom 16. stoljeća« (Zagreb, 1995. godine, str. 13. - 18.)

Obranu ovih gradova nisu planirali školovani stručnjaci kao bastionske tvrđave, ali su u gradnju njihovih bedema i kula bile ugrađene tisuće godina iskustva bezbrojnih opsada. Naravno, njihovi su zidovi bili prilagođeni oružju koje se vrlo dugo nije mijenjalo (luku i strijeli te bacačkim spravama) i trebalo ih je u novim okolnostima promijeniti.

Koprivničke utvrde u ovom razdoblju možemo ocijeniti kao dobre za postojeće uvjete. Ipak, iako je Koprivnica bila najbolje utvrđeno mjesto između Varaždina i Virovitice s jedne i Zagreba i Drave s druge strane, možemo reći da je gradski dio utvrda izgradila jedna ne baš bogata zajednica koja si nije mogla priuštiti gradnju u kamenu (kamenolomi su bili daleko) ili cigli (proizvodnja cigle za tako dug zid bila bi vrlo skupa) kao npr. Varaždin te da je kaštel također bio skromna građevina jer je vlasnicima ovdašnje vlastelinstvo bilo manje važno od npr. Čakovca ili Đurđevca koje su istovremeno držali. Podataka o djelotvornosti srednjovjekovnih koprivničkih utvrda nemamo jer nigdje nije podrobije opisan neki napad na njih. Ipak, one su dale osnovu za gradnju kasnijih obrambenih struktura i zaštitu radnicima koji su na njima radili.

Međufaza

Međufazom u gradnji koprivničkih utvrda nazvao sam period između srednjovjekovnog razvoja ovih građevina i gradnje tvrđave sa velikim bastionima. Na neki način ovo je bio prijelaz jer su zajedno stajali stari i novi obrambeni uređaji. Andrej Žmegač je ovu fazu nazvao prvom modernizacijom,⁵⁴ a vremenski bi se ona mogla smjestiti između 1547. godine kada je Koprivnicu preuzeo kralj i druge polovine sedamdesetih godina. Pretpostavljam da su početkom pedesetih godina izvršene popravke i promjene predložene od komisije iz 1549. godine tj. izgrađen je stan unutar kaštela, popravljena kaštelska ograda odnosno zid te saniran krov na tornjiću nad vratima i natkrit gradski drveni zid. Ako već tada nije uklonjen nasip između dva dijela gradske grabe onda je to svakako izvedeno prije nastanka ranih planova na kojima ga više nema. Prije opisa iz 1549. godine i prije prvih planova srušena je i crkva Svetog Nikole jer se ne spominje kao problem obrane, a niti je nema prikazane na planovima.

U zaključcima hrvatskog sabora tek se 1557. godine⁵⁵ prvi put spominje upućivanje radnika na popravak koprivničkih gradskih utvrda i kaštela, ali su opsežni radovi izvođeni i prije što se vidi iz spora koji vode Koprivničanci sa vojnim vlastima. Tako se 1556. godine⁵⁶ navodi da su građani sudjelovali u obnovi gradske grabe sa trećinom udjela te da su veoma zauzeti utvrđivanjem svoga grada posebno nakon što se srušio nasip⁵⁷ (nejasno je koji bi to nasip mogao biti: da li je to onaj nasip u grabi, stari glavni gradski zid ili već novi bedem). Dakle, u prvoj polovini pedesetih godina XVI. stoljeća izvode se popravci graba i nasipa u čemu značajno sudjeluju sami građani (njihov će udjel kasnije biti zanemariv), ali već i radna snaga sa strane.

U drugoj polovini pedesetih godina i početkom šezdesetih već se radi drugačija tvrđava, a o izvršenim promjenama čitamo u izvještaju komisije iz 1563. godine.⁵⁸ Izvještaj daje sliku postojećeg stanja i nekoliko prijedloga za poboljšanje utvrda. Grad je tada na tri ugla imao tri mala bastiona i bedeme među njima koji su još u izgradnji kao i palisade na bedemima. Oko utvrda su iskopane grabe. Za ovaj dio komisija predlaže samo da se grabe još prodube te da se uredi dovod i odvod vode iz opkopa. Kaštel na jugozapadnom uglu ima mali bastion, a na drugim uglovima kružne kule. Kule i bastion povezuju drvena konstrukcija i zid koji je djelomično propao. Za ka-

⁵⁴ A. ŽMEGAČ, *Najstariji...*, str. 76.

⁵⁵ Ferdo ŠIŠIĆ, *Acta comitialia*, vol. III., Zagreb, 1916. godine, str. 6.

⁵⁶ Rudolf HORVAT, *Koprivničke listine XVI. stoljeća*, VZA, XVI., Zagreb, 1914. godine, str. 266. - 267.

⁵⁷ R. HORVAT, *Koprivničke...*, str. 274.

⁵⁸ M. KRUHEK, *Krajiške...*, str. 238. - 239.

štel se predlaže kao najbolje rješenje potpuno rušenje i na njegovom mjestu izgradnja velikog bastiona. Komisija daje također prijedlog što bi se na koprivničkim utverdama trebalo napraviti u slučaju da se sagradi utvrda na mjestu Prodaviza (Virja). Tada bi ovdje trebalo dovršiti započeto i popraviti kaštel. Nejasan je prijedlog komisije u kojem se kaže da »s vanjske strane na tvrđavskom nasipu uokolo graba treba postaviti palisadnu ogradu«. Da li se ovdje radi o palisadi oko graba tj. s njihove vanjske strane (gdje bi onda prema opisu bio također jedan nasip) ili o palisadi uz grabu na podnožju glavnog bedema. Ovo i nije toliko važno jer vjerojatno nije ni izvedeno. (SLIKA 50.)

Kada čitamo ovaj izvještaj čini nam se da ga je pisao netko tko je imao pred očima »planove s kaštelom«, naravno, sa malim razlikama. Problem je građevina na jugoistočnom uglu grada jer opis spominje tri gradska bastiona, a na ovom je mjestu na različitim planovima nacrtana drugačija struktura što sam već ranije naglasio. Većina planova ovdje ima okrugli obris dok plan iz Graza ima nacrtanu eliptičnu građevinu od solidnog materijala okruženu točkicama što može značiti ili zemljani nasip u podnožju ili palisadu ili jednostavno stopu građevine koja ju štiti od vode iz opkopa. Plan iz 1574. godine na ovom uglu ima ucrtanu šesterokutnu građevinu sa unutarnjim i vanjskim rubom čime je prikazana ili debljina prsobrana ili stopa (vanjski obris) i vrh (unutarnji obris) građevine. Veličina građevine izmjerena na planu iz 1574. godine je sedamnaest do osamnaest metara po najdužem promjeru, a jedanaest metara po najkraćem. Na planu iz Graza dimenzije su joj nešto manje: vanjski rub ima promjer oko četrnaest metara, a unutarnji, zidani dio oko sedam metara. Na prvom planu je odnos veličine ove građevine prema veličini peterokutnih bastiona na sjevernim uglovima grada nešto manji nego na drugom, ali je ona veća od bastiona na kaštelu te ako uzmemo samo veličinu tlocrta u obzir možemo reći da je građevina mogla služiti kao platforma za vatreno oružje barem srednje veličine. Andrej Žmegač⁵⁹ naziva ovu građevinu u obliku kako je nacrtana na planu iz 1574. godine »prijelazom između rondela i bastiona« te dodaje da je sagrađena umjesto bastiona kakav je prikazan na planu iz bečkog kodeksa 8609. Mislim da se i ova građevina kao i one na sjevernim uglovima grada može nazvati bastionom te da je to jedan od tri bastiona koji se spominju u opisu iz 1563. godine. Pretpostavljam da su graditelji nakon što su napravili po jednom planu sjeverne bastione, a imajući na raspolaganju ciglu i kamen (vjerojatno od srušene crkve Svetog Nikole), odlučili sagrađiti treći bastion na drugačiji način. Što se tiče prikaza na planovima mislim da svi zapravo prikazuju istu građevinu samo što su je neki crtači nacrtali više zaobljenu (plan iz Graza pa po njemu i ostali »preklopljeni« planovi), a drugi joj oduzeli jedan kut te je iz šesterokutne pretvorili u peterokutnu (plan iz kodeksa 8609 i, možda, plan sa karte Slavonije i Hrvatske). Primjeri šesterokutnih bilo kula bilo bastiona u široj su okolini Koprivnice rijetki. Daleko na jugu slične strukture je imao npr. Cetingrad, a za njih Andrej Žmegač⁶⁰ piše da su ove kule imale terasu za topove, ali su bile previsoke za pravi bastion. Na sjeverozapadu je austrijski grad Hartberg imao na svom jednom uglu šesterokutnu građevinu koja se naziva »thurn« tj. kula.⁶¹ Pretpostavljam da su ostaci ove koprivničke kule ili bastiona sačuvani u preostalom bastionu (bašči) te da će jednog dana izaći na svjetlo dana te riješiti navedene nedoumice.

Dalje se u izvještaju iz 1563. godine spominju još dva bastiona. Oni su prikazani i na svim »planovima s kaštelom« na sjevernim uglovima grada. Veličina im je otprilike dvadeset sa dvadeset metara (nešto manje na planu iz 1574. godine, a nešto više na planu iz Graza). U svakom bastionu je ucrtan i unutarnji kvadratić čime je možda prikazan vrh bastiona, a možda oba obrisa

⁵⁹ A. ŽMEGAČ, Najstariji..., str. 75.

⁶⁰ Andrej ŽMEGAČ, Bastioni kontinentalne Hrvatske, Zagreb, 2000. godine, str.77. i 79.

⁶¹ Lj. KRMPOTIĆ, Izvještaji..., str. 19.

zajedno prikazuju debljinu prsobrana. Mislim da je crtač ovim unutarnjim kvadratima samo simbolički prikazao ili jedno ili drugo jer je dobiveni razmak između dva obrisa predebeo za prsobran, a također bi ovo bila prevelika razlika između baze i vrha bastiona (bastion bi imao previše nagnute zidove).

Izvještaj spominje i bedeme koji se grade. Znači da su se gradski zidovi preuređivali po drugačijoj osnovi. Pretpostavljam da je povećan zemljani dio zida kako bi otpornost na pogotke opsadne artiljerije bila veća. Na bedemima se izrađuje i palisada što znači da je zemljani dio sasvim prekrrio stare gradske palisade te one nisu mogle poslužiti pri novom utvrđivanju. Ipak to još nisu veliki bedemi kakvi će biti kasnije izgrađeni jer su na planovima prikazani još uvijek samo crtom i slabo ili nikako ne utječu na civilne strukture grada npr. insule i samostan.

Najsličniji primjer Koprivnici u ovoj fazi svakako su utvrde mađarskog grada Körmenda⁶² (SLIKA 43) s miješanim srednjovjekovnim i novovjekovnim elementima. Tamošnji kaštel je vrlo sličan koprivničkom i na isti je način, preko predutvrde ili barbakana, povezan sa gradom u čije je tkivo također »uvučen«. Kao i Koprivnica grad nema zid prema kaštelu. Naravno, postoje i razlike: kaštel je od solidnog materijala, a barbakan ima neku ogradu prema van. Kao i u Koprivnici i ovdje su gradske zidine prošle modernizaciju. Kormend je imao dva peterokutna bastiona, a na jednom mu je uglu bila struktura sa okruglim tlocrtom što jako podsjeća na koprivnički jugoistočni ugao na nekim planovima. Kao i Koprivnica i Kormend je na zidovima između bastiona imao tzv. piattaforme, ali nešto drugačijeg oblika. Proučavanje ovih vrlo sličnih utvrda vjerojatno bi pomoglo i jasnijem pogledu na koprivničku problematiku.

Kako bi trebala izgledati rekonstrukcija koprivničkih utvrda u međufazi? Svakako treba pretpostaviti visoke zemljane bedeme, ali vjerojatno upola manje nego što su bili oni kasnije izgrađeni i do danas manjim dijelom sačuvani. Na bedemima su bile palisade, ali ne znamo u kakvom odnosu prema borbenim položajima na zidu. Pretpostavljam da bastioni nisu bili samo zemljani nego su imali i vanjsku oblogu od trupaca jer bi se tako mali brzo osuli pod djelovanjem atmosfere. U podnožju su sigurno imali zemljana ojačanja. Na polovici istočnog i zapadnog zida bile su piattaforme izbočene iz bedema za četiri ili pet metara, a široke oko osam metara. Po planu iz 1574. godine istočna je imala kvadratičan oblik i vjerojatno bila zemljana sa drvenom oblogom dok je zapadna bila šesterokutna i izvedena u solidnom materijalu, vjerojatno cigli, što je naznačeno na planu iz Graza. Ako se možemo pouzdati u plan iz Graza južna gradska vrata su bila zidana, a sjeverna drvena. Teško je reći nešto o visini izvedenih struktura. Možemo pretpostaviti da su i novi bastioni i novi bedemi kao i piattaforme svi bili izvedeni u istoj visini, a da su vrata sa svojim tornjevima bila nešto viša. Na kaštelu su promjene u međufazi vjerojatno bile samo u popravcima te izgradnji malog bastiona na jugoistočnom uglu. Ovaj bastion je vjerojatno bio kao i oni gradski zemljan sa oblogom od balvana. Moguće je da se podnožje kaštelskog zida do određene visine nasipalo zemljom da bi se povećala otpornost na topovska zrna. Svi su bastioni i kule kako na gradu tako i na kaštelu imali strijelnice (vjerojatno više puškarnice nego toparnice) za flankirnu vatru, ali nema sumnje da se moglo pucati i preko stranica na kojima one nisu ucrtane. Da li su strijelnice naglašene jer su bile posebno izvedene na prsobranima ili su možda bile u unutrašnjosti bastiona i kula ili su jednostavno naglašene zato da bi se pokazalo kako se Koprivnica može obraniti u skladu s novim postavkama utvrđnog graditeljstva za sada je teško reći.

Nove utvrde su bile izgrađene u maniri starotalijanske fortifikacijske škole (mali bastioni, duge kurtine). Gradnjom se dobilo platforme sa kojih su mogli djelovati topovi te pokrivati kako prostor pred utverdama tako i područje neposredno pred susjednim kurtinama i bastionima. Ipak,

⁶² www.kormend.hu - 31.12.2009

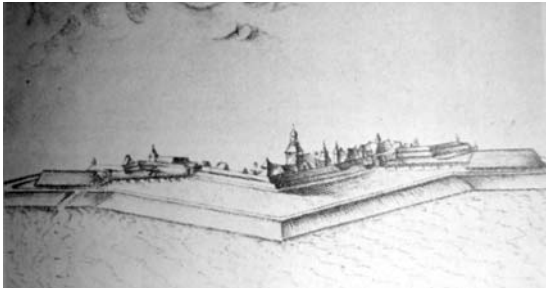

Slika 44. Ledentuova veduta koprivničke tvrđave sa skrivenim putem oko tvrđavske grabe (Preslik iz: Leander Brozović, Građa za povijest Koprivnice, Koprivnica, 1978., str. 53)

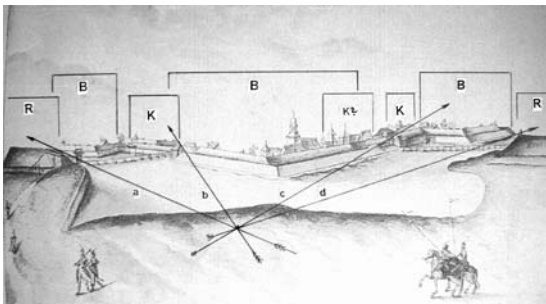

Slika 45. Ledentova veduta koprivničke tvrđave. Ucrtni su pravci crtačeva pogleda (a, b, c, d) i obilježene obrambene strukture koje se vide: B - bastioni, R - revelini, K - kavaliri, K? - mjesto gdje bi se trebao nalaziti sjeverozapadni kavalir (Preslik iz: Mirela Slukan Altić, Povijesni atlas gradova, sv. III., Koprivnica, str. 185)



Slika 46. Plan iz XVIII. stoljeća sa ucrtnim pravcima pogleda crtača Ledentuove vedute (a, b, c, d). Strukture vidljive na veduti: B - bastioni, R - revelini, K - kavaliri (sjeverozapadni kavalir na veduti nije vidljiv) (Plan je preslikan iz: Mirela Slukan Altić, Povijesni atlas gradova, sv. III., Koprivnica, str. 195)

novi bastioni su bili male građevine na koje se moglo postaviti mali broj oruđa, a bili su i dosta udaljeni jedan od drugog. Zato se već u vrijeme kada su se dovršavali počelo razmišljati o njihovom povećanju što je izvedeno u slijedećoj fazi.

Tvrđava s velikim bastionima

Nastanak ideje gradnje tvrđave s velikim bastionima u Koprivnici možemo smjestiti u vrijeme malo prije 1568. godine jer su te godine već napravljeni planovi sa prijedlogom takve utvrde.⁶³ Teže je odrediti kada se veliki bastioni i cijeli sustav povezan sa njima u Koprivnici počinju graditi. 1570. godine na saboru se spominju radovi u Koprivnici koji dobro napreduju jer je poslano dosta novaca, a nastavlja se živa građevinska aktivnost i slijedeće godine.⁶⁴ Ovo sigurno više nisu samo popravci ranije izgrađenih utvrda nego nešto veće. Ali tek se 1578. godine za koprivničku tvrđavu kaže da ima dobro utemeljenu bastionsku trasu, a za nastavak gradnje se određuje 10.000 forinti (za usporedbu: tada je za novu tvrđavu planiranu u međimurskoj Donjoj Dubravi određeno 25.000 forinti).⁶⁵ Pretpostavljam, dakle, da su pripremni radovi za novi sustav utvrda započeli već krajem šezdesetih godina.

Konkretne podatke o pojedinim dijelovima nove tvrđave saznajemo 1580. godine kada se planira izgradnja oružarnice i dovršava se zidanje gradskih vrata. Tada je spomenut plan utvrde sa pet bastiona od kojeg se u ovo vrijeme na terenu već odstupilo,⁶⁶ a sasvim odustalo 1581. godine. Prihvaćen je plan Josipa Vintane koji je predviđao da tvrđava bude izgrađena sa četiri, a ne pet bastiona.⁶⁷ Graditelj Franz Marbl negdje u ovo vrijeme piše da su završena tri bastiona i dva bedema, a treći bedem se gradi.⁶⁸ Na planu Josipa Vintane datiranim sa 1582. godinom kao dovršeni (crvena boja) pri-

⁶³ M. KRUEK, Krajiške..., str. 343.

⁶⁴ M. KRUEK, Krajiške..., str. 250.

⁶⁵ M. KRUEK, Krajiške..., str. 282.

⁶⁶ M. KRUEK, Krajiške..., str. 343.

⁶⁷ M. KRUEK, Krajiške..., str. 346.

⁶⁸ M. KRUEK, Krajiške..., str. 347.

kazani su jedan bastion i sva četiri bedema, dok su tri bastiona nedovršena (žuta boja) što je u neskladu sa Marblovim izvještajem, ali se sigurno radi o pogrešnom datiranju jednog ili drugog dokumenta. 1584. godine počinje gradnja četvrtog bastiona na mjestu starog kaštela, ali je tek 1588. godine srušena palisada oko kaštela.⁶⁹ Sa rušenjem kaštela potpuno je prekinuto sa srednjovjekovnim načinom utvrđivanja. Iako se prije izvještavalo da su drugi bastioni gotovi ipak u izvještaju iz 1588. godine piše da se ta tri ista bastiona dovršavaju. 1590. godine završen je četvrti bastion čime je privedena kraju jedna faza gradnje nove tvrđave.⁷⁰ Opisane intenzivnu građevinsku djelatnost osamdesetih godina XVI. stoljeća pratile su i velike svote novca koje dolaze iz austrijskih pokrajina. Tako je za Koprivnicu 1579. - 1581. godine samo Štajerska dala 19.000 forinti, 1581. godine za Koprivnicu i Drnje izdvojeno je 2.500 forinti, a 1586. godine za samu Koprivnicu 6.000 forinti.⁷¹ Dakle, i po opsegu radova i po utrošenim sredstvima jasno je da je ovo vrijeme gradnje velikih bastiona i bedema kakve poznajemo sa kasnijih planova.

Kroz izvještaje komisija koje osamdesetih godina,⁷² a i kasnije (npr. 1603. godine)⁷³ obilaze Koprivnicu provlači se nezadovoljstvo što Koprivnica nije sagrađena kao tvrđava sa pet bastiona jer bi u tom slučaju bila djelotvornija u obrani. Za promjenu plana gradnje kriv je ili zaslužan Josip Vintano, a na to su ga nesumnjivo natjerala ograničena sredstva. Jer zidovi tvrđave koju je isplanirao i kakva je izgrađena prate u najvećoj mogućoj mjeri unutarnji rub stare gradske grabe te se tako smanjuje na minimum potreba za postavljanjem drvenih greda u podlogu bedema što se moralo raditi uvijek kada se gradilo na vodom natopljenom zemljištu. Da se išlo na gradnju petog bastiona cijeli bi projekt bio mnogo skuplji i vjerojatno doveden u pitanje te možda ne bi bio dovršen prije početka Dugog rata s Osmanskim carstvom, a u obrambenom smislu bi se dobilo razmjerno malo. Kao da želi pokazati da se i tvrđava sa četiri bastiona može dobro braniti, Josip Vintano je na svom planu iz 1582. godine nacrtao putanje topovskih zrna koje pokrivaju sve stranice tvrđavnih bastiona.⁷⁴

Sliku svega što je izgrađeno u proteklom vremenu pokazuje nam plan iz 1598. godine. Prikazana tvrđava je kao i prethodna izgrađena po pravilima talijanske škole gradnje utvrda, ali su bastioni znatno povećani, a na tri od njih izvedene su uvučene bočne strane. Bedemi su znatno podebljani i vjerojatno povišeni. Kod zapadnih vrata vidljiv je presjek bedema i prsobrani na njima. Uvučeni bokovi bastiona se nisu održali što vidimo na kasnijim planovima jer materijal od kojeg su bili bastioni nije bio pogodan za njihovu izvedbu. Crtač je prikazao i velika oštećenja na dijelovima tvrđave.

Izvještaji o Koprivnici s početka XVII. stoljeća (razdoblje 1601. - 1606. godine) govore samo o popravcima tvrđave iako ponekad i vrlo opsežnim.⁷⁵ Predlažu se dogradnje, ali se na njima još ne radi jer traje rat s Osmanskim carstvom.

Na planovima Martina Stiera iz 1657. godine vidimo da je tvrđava tokom prve polovine XVII. stoljeća izgradnjom triju novih struktura dobila na dubini obrane. Pred kurtinama su izgrađena četiri revelina kao njihova zaštita, u podnožju bedema i bastiona izvedena je tzv. falsabraga ili predbedem (jedini element tipičan za nizozemsku fortifikacijsku školu na tvrđavi koja je uglav-

⁶⁹ M. KRUEK, *Krajiške...*, str. 351., 354.

⁷⁰ M. KRUEK, *Krajiške...*, str. 364.

⁷¹ M. KRUEK, *Krajiške...*, str. 345., 346., 353.

⁷² M. KRUEK, *Krajiške...*, str. 343.

⁷³ Milan KRUEK, *Povijest gradnje koprivničke utvrde, Koprivnica - grad i spomenici*, Zagreb, 1986. godine, str. 204.

⁷⁴ A. ŽMEGAČ, *Najstariji...*, str. 76.

⁷⁵ M. KRUEK, *Povijest izgradnje...*, str. 203. - 205.

nom izvedena po principima talijanske škole⁷⁶ kao novi cjeloviti borbeni položaj za obranu same tvrđavne grabe, a sa unutarnje strane bastiona podignuti su kavaliri te je tako pojačana obrana uglova tvrđave. Južna gradska vrata su zatvorena i zaštićena dogradnjom stranice bastiona, a zapadna premještena sjevernije tj. prema sredini bedema.

Iz prve polovice XVII. stoljeća malo je dokumenata o koprivničkoj tvrđavi te ne znamo kada su točno nastale navedene strukture. Kavaliri se ipak spominju u jednom zanimljivom dokumentu iz 1636. godine.⁷⁷ Radi se o pismu koprivničkih građana zagrebačkom biskupu. Koprivničanci pišu da su se Nijemci (tj. vojne vlasti) spremali da zbog gradnje jedne od četiri »nuternje najveće baste«⁷⁸ (nema sumnje da se radilo o kavaliru) zemljom zasipaju staru franjevačku crkvu Blažene Djevice Marije na što je prosvjedovao župnik Matija Šantić te se u Grazu požalio hercegu (a u vrijeme pisanja pisma caru) Ferdinandu. Radovi su obustavljeni i crkva je sačuvana. Matija Šantić se kao župnik spominje u Koprivnici 1612. i 1614. godine,⁷⁹ a Ferdinand (radi se o Ferdinandu II. Habsburgu) je bio nadvojvoda tj. herceg do 1619. godine kada je postao car. Dakle, najmanje tri kavalira su izgrađena prije 1619. godine, a vjerojatno i prije 1614. godine. Posljedica Šantićeva prosvjeda je pomaknutost sjeverozapadnog kavalira prema jugu tako da stoji uz kurtinu, a ne kao ostala tri u grlu bastiona. Vrijeme gradnje revelina možemo tek pretpostaviti. Vjerojatno su kao važniji element obrane (njihovim podizanjem riješen je problem predugih kurtina, posebno one zapadne) sagrađeni prije kavalira tj. u vremenu između završetka Dugog rata 1606. godine i 1612. godine. Možda nam o redoslijedu gradnje iz ovog vremena nešto može reći Ledentuova veduta koprivničke tvrđave datirana u 1639. godinu. Naime, na ovom crtežu su prikazani sjeverni i zapadni revelin i sjeveroistočni i jugozapadni kavalir. Navedeni kavaliri su nacrtani uz odgovarajuće bastione, a na njima se vide topovi i stražarske kućice baš kao i na bastionima. Međutim, na mjestu gdje bi se trebao nalaziti sjeverozapadni kavalir tj. južno od crkve, nacrtani su krovovi kuća i neki tornjevi nepoznate namjene. Koje objekte točno prikazuje veduta nastojao sam utvrditi ucrtavši pravce pogleda crtača na veduti kao i na planu Koprivnice iz XVIII. stoljeća (SLIKE 45. i 46). Čini se da je na veduti prikazano stanje tvrđave nakon završetka triju kavalira, a gradnja četvrtog još nije započela. Ovako nešto odgovara opisu u pismu iz 1636. godine. Na slici su nacrtane i falsabrage što znači da su i one nastale prije završetka četvrtog kavalira (zanimljivo je da falsabrage nisu nacrtane na revelinima, a Martin Stier ih ima na planu postojećeg stanja). Prepreka za ranu dataciju Ledentuove vedute je postojanje tornja župne crkve jer se crkva kao obnovljena spominje dosta kasnije.⁸⁰ Pretpostavljam da je između žalbe župnika Šantića i konačne izgradnje četvrtog kavalira proteklo neko vrijeme, možda i više od desetljeća tako da je bilo moguće da je već postojala gotovo dovršena crkva, a kavalir uz nju još nije bio sagrađen. Još je jedan problem vezan uz Ledentuove vedute. Naime, na inačici prvi put objavljenoj u knjizi Leandera Brozovića

⁷⁶ A. ŽMEGAČ, Bastioni..., str. 44.

⁷⁷ Franjo BUČAR, Prilozi protestantizmu u Hrvatskoj u Nadbiskupskom arhivu u Zagrebu, VZA, VI., 1904. godine, str. 193. - 195.

⁷⁸ U vezi sa ovim imenom starih Koprivničanaca za jedan od obrambenih uređaja tvrđave treba upozoriti na čuvanje narodnih imena za dijelove utvrda jer su i ona dio baštine. Naši stari su bastione nazivali bašča što se, kada je samo jedan bastion bio ostao, pretvorilo u toponim Bašča (što, naravno, nema nikakve veze sa vrtovima (turski bašta). Reveline su nazivali reberin pa je otuda ime Reberinskoj ulici. Graba oko grada se nazivala varoška graba pa je i ovo postalo toponim kada se graba nasipavanjem znatno suzila, a upotrebljava se i dalje iako Koprivnica već odavno nije varoš nego grad (promjena naziva, ali ne i sadržaja). Leander Brozović naziva dio grabe oko nekadašnjeg kaštela Kapitanska graba; bilo bi zanimljivo vidjeti u njegovim bilješkama da li je ovaj naziv čuo u narodu ili je njegova konstrukcija.

⁷⁹ H. PETRIĆ, Koprivnica..., str. 225

⁸⁰ H. PETRIĆ, Koprivnica..., str. 218.

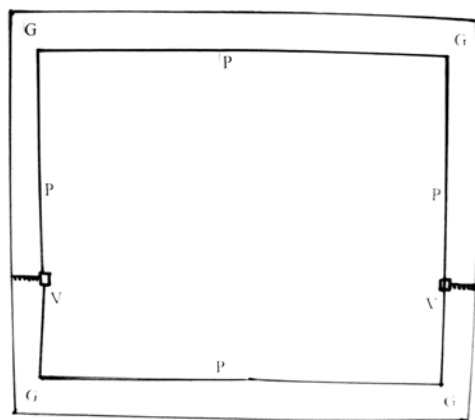

Slika 47. Koprivnička gradska utvrda u drugoj polovini XIV. i početkom XV. stoljeća.

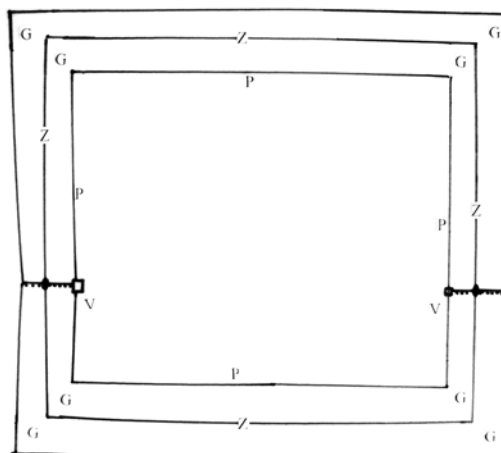

Slika 48. Koprivnička gradska utvrda u prvoj polovini XV. stoljeća

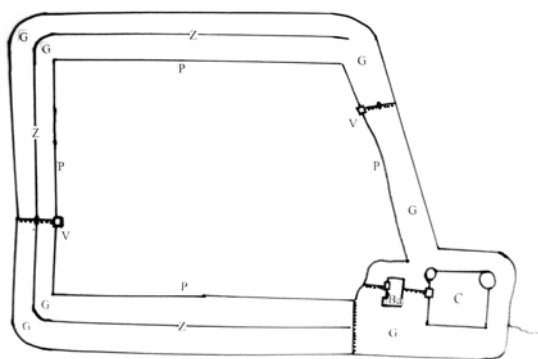

Slika 49. Koprivničke utvrde u drugoj polovini XV. i prvoj polovini XVI. stoljeća

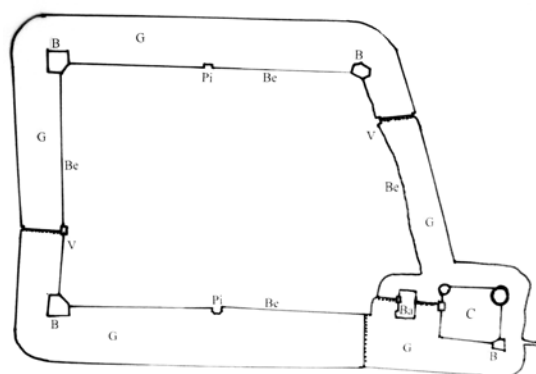

Slika 50. Koprivničke utvrde šezdesetih godina XVI. stoljeća

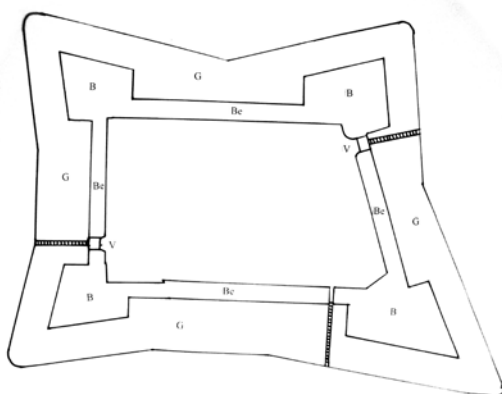

Slika 51. Koprivnička tvrđava krajem XVI. stoljeća

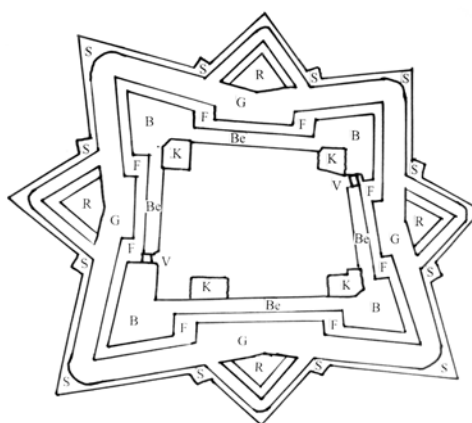

Slika 52. Koprivnička tvrđava u drugoj polovini XVII. stoljeća

»Razvoj koprivničkih utvrda od XIV. do XVII. stoljeća«, a zatim: Tumač znakova: P - palisade, G - grabe, V - gradska vrata, Z - veliki nasip u gradskoj grabi, C - kaštel, Ba - barbakan, B - bastioni, Be - bedemi, Pi - piattaforme, R - revelini, K - kavaliri, F - falsabrage, S - skriveni put

»Građa za povijest Koprivnice«⁸¹ nacrtan je i skriveni put uz vanjski rub tvrđavne grabe (SLIKA 44.) čega nema ni na jednom drugom presliku ove vedute, a također je i opći pogled na grabu sasvim drugačiji. Skriveni put nije postojao u vrijeme kada je Martin Stier obišao Koprivnicu sredinom XVII. stoljeća nego ga je tek on predložio. Ovo se može objasniti samo tako da je netko uzeo Ledentuovu vedutu i, zadržavajući detalje unutrašnjosti grada i osnove tvrđave, dočrtao nove obrambene strukture. Iz navedenih dvojbi možemo zaključiti da Ledentuova veduta Koprivnice sa svim svojim inačicama složenije pitanje te zahtijeva dodatno istraživanje.

Martin Stier je 1657. godine nacrtao stanje kakvo je zatekao u Koprivnici, ali i prijedlog poboljšanja kojih ima tek nekoliko, a najvažniji je, što sam već spomenuo, tzv. skriveni put uz vanjski rub tvrđavske grabe. Ne znamo kada je ovaj put izveden, ali ga nalazimo na kasnijim planovima. Tragovi mu se nisu sačuvali. Ovo je bio i posljednji veći zahvat na unapređenju obrambenih struktura u Koprivnici.

Sa posljednjim poboljšanjima tvrđava je imala pet crta obrane koje je napadač morao savladati. Prva je crta bio skriveni put gdje je bio dočekan vatrom iz pješackog vatrenog oružja. Zatim je morao prijeći grabu i zauzeti reveline u njoj. Slijedeća crta je bila falsabraga iz koje se pucalo usporedno sa površinom vode u grabi, a nakon nje trebalo je osvojiti glavnu crtu obrane - bastione (ili bedeme). Posljednja, peta crta obrane bili su kavaliri sa kojih se moglo vatrom otjerati neprijatelja sa zauzetog bastiona. U svom napredovanju protivnik bi bio stalno izložen vatri sa susjednih borbenih položaja. Popunjena potrebnim brojem vojnika i oružja te dovoljnim zalihama koprivnička je tvrđava predstavljala ozbiljan problem i za snažnije opsadne snage.

U odnosu na prijašnje faze tvrđava je do druge polovine XVII. stoljeća postala značajan objekt u prostoru. S jedne strane proširila se prema unutrašnjosti bedemima, bastionima i kavalirima te tako znatno smanjila prostor naselja. Prema van su preko gabarita starog obrambenog sustava prvo prešli bastioni sa pripadajućim grabama, a zatim i revelini i opkopi oko njih. Posljednje proširenje tvrđave napravljeno je izgradnjom skrivenog puta. Ako ovome dodamo i domet oruđa koje je djelovalo sa bastiona i revelina onda nam je jasno da je nova utvrda kontrolirala znatno širi pojas od starih, srednjovjekovnih utvrda. Neizravna kontrola iz koprivničke tvrđave je bila znatno šira, a vršila se kako preko niza malih utvrda u okolini tako i pokretnim snagama koje su djelovale iz nje. Posebno je zanimljiv, a još nedovoljno obrađen u historiografiji, niz prepreka koji je počinjao nedaleko od Koprivnice, presijecao Podravinu i Bilogoru te vijugao dalje prema jugu.⁸² Ovakav način obrane su gradile mnoge države suočene sa pljačkaškim pohodima manjih grupa neprijatelja.

Za crtež ili neku drugu vrstu rekonstrukcije koprivničke tvrđave sa velikim bastionima neće biti potrebno toliko domišljanja kao za ranija utvrđenja jer osim planova imamo i vedutu tvrđave, a i materijalne ostatke (bastion, dva revelina, dio bedema i dio grabe).

ŠTO JE POTREBNO UČINITI U DALJNJIH ISTRAŽIVANJIMA

Prvo i najnužnije bilo bi na osnovu napravljenih rekonstrukcija odrediti zone stroge zaštite u kojima se ne bi smjelo izvoditi nikakva kopanja te s vremenom arheološki istražiti ta mjesta u cijelosti. Ovo se odnosi na područje samih utvrda, ali i cijele njihove bliže okoline jer se i u vanjskim rubnim područjima može doći do važnih otkrića (temelji crkve Sv. Nikole, srednjovjekovno koprivničko groblje). Mjesta na koja bi trebalo obratiti posebnu pozornost su dio terena u ulici

⁸¹ L. BROZOVIĆ, Građa..., str. 53.

⁸² Opisuje ga i crta Martin Stier - vidi Lj. KRMPOTIĆ, Izvještaji..., str. 43. i 54.

Matije Gupca (SLIKA 53) gdje pod zemljom možda još postoje ostaci kaštela te Bašča odnosno sačuvani jugoistočni bastion i dio istočnog bedema za koje pretpostavljam da u sebi čuvaju niz faza gradnje koprivničkih utvrda.⁸³ Posebno je osjetljiva prva lokacija jer je graba oko velikog jugozapadnog bastiona odsjekla polovinu mjesta gdje se nalazio kaštel i vjerojatno veći dio sasvim uništila u arheološkom smislu. Na ostatku moguće pozicije kaštela sagrađene su kuće. Do sada su na području starih koprivničkih utvrda napravljena samo četiri arheološka iskapanja. Od toga su dva istraživanja (u dvorištu Muzeja i uz kuću Malančec)⁸⁴ izvršena u dijelu koji je oduvijek bio samo stambeni. U iskapanju kod Cajghausa otkrivene su substrukture novijih utvrđenja⁸⁵ kakvih je nađeno i kraj franjevačkog samostana.⁸⁶ Ovo je malen, ali vrlo ohrabrujući početak. Posebno apeliram da se čuvaju vidljivi, ali neugledni ostaci starih obrambenih i stambenih struktura kao što su rubovi graba i blokova kuća.



Slika 53. Mjesto gdje se u današnjoj ulici Matije Gupca nalazio srednjovjekovni koprivnički kaštel

Osim arheoloških radova nužno je nastaviti izdavanje izvora jer su se dosadašnji iskoraci u ovom smjeru pokazali vrlo plodnim. Istaknuo bih vrlo kvalitetne reprodukcije starih planova u knjizi Mirele Slukan Altić »Povijesni atlas gradova. sv. III. Koprivnica«. Pisane dokumente u vezi s poviješću koprivničkih utvrda imamo uglavnom prepričane od raznih autora pa bi bilo dobro da ih se objavi u originalu i, ako je moguće, u prijevodu.

ČEMU SLUŽI OVAKVO ISTRAŽIVANJE I ŠTO SE MOŽE UČINITI NA PREZENTACIJI KOPRIVNIČKIH UTVRDA

Ova vrsta istraživanja može biti čisto akademska i služiti kao štivo i kao osnova za dalja istraživanja uskom krugu povjesničara i povjesničara umjetnosti, ali također biti i teoretska osnova za stvaranje jednog ili više projekata oživljavanja prošlosti što bi moglo postati djelić koprivničkog identiteta pa i ovdašnje privrede.

U ovoj fazi istraživanja, iako za sada uglavnom povjesničarskog, mogu reći da sa priličnom sigurnošću možemo rekonstruirati izgled koprivničkih utvrda kao i ustanoviti njihov položaj u današnjem gradu sa svega nekoliko metara pogreške. Ako se rad povjesničara nadopuni arheološkim istraživanjima kako bi se raščistile neke nedoumice u detaljima, mislim da bi se uskoro mogli napraviti vrlo pouzdani prikazi utvrda što se može upotrijebiti kako u edukativne tako i u turističke svrhe. Prikazi mogu biti u obliku crteža, maketa, virtualni (SLIKA 54.) ili (u dijelovima)

⁸³ Nadu da bi koprivnička Bašča mogla čuvati ostatke starijih obrambenih uređaja povećalo je istraživanje varaždinskih utvrda pri kojem su takvi ostaci pronađeni /Marina Šimek, Arheološko istraživanje varaždinske utvrde i projekt bastion, Podravina, br. 13., Koprivnica, lipanj 2008. godine, str. 5. - 21./

⁸⁴ Robert ČIMIN, Slučajni arheološki nalazi kod kuće Malančec iz 1997. godine, Podravski zbornik, br. 35., Koprivnica, 2009. godine, str. 351. - 357-

⁸⁵ Igor KULENOVIĆ, Arheološka istraživanja na lokalitetu Oružana u Koprivnici, Podravina, br. 2., prosinac 2002. godine, str. 153. - 164.

⁸⁶ Osobni pregled autora. Misli se na grede koje su služile kao podloga zemljanom kavaliru dok pronađena gradnja od kamena vjerojatno nije bila za obranu.

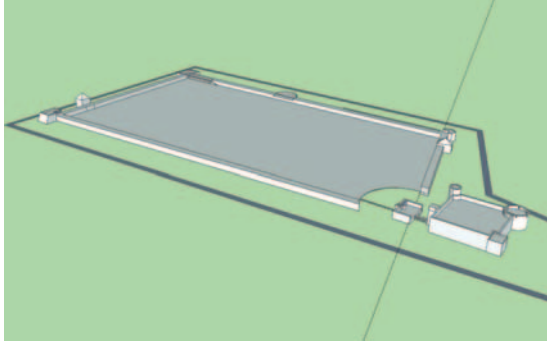

Slika 54. Pokušaj (amaterski) 3D rekonstrukcije koprivničkih utvrda iz vremena oko 1570. godine

- zemljanog srednjovjekovnog obrambenog graditeljstva s jedne i bastionskih tvrđava s druge strane. Obje bi ove sasvim različite priče dobro predstavljene postale dio slike o Koprivnici.

u stvarnoj veličini što bi nadopunjeno raznim predmetima iz određenog razdoblja te zgodno izvedenim simulacijama napada i obrane moglo biti dio neke vrste koprivničkog arheološkog parka. Možda bi ovakav park našao mjesto na sada pustom i neiskorištenom sajmištu ili na mjestu srušene Druge osnovne škole. Ako bi se ova ideja provela što prije Koprivnica bi preduhitрила gradove u regiji sa sličnim razvojem (a koji također traže načina da izraze svoju baštinu) te tako stekla prednost. Mogla bi npr. postati neka vrsta središta za istraživanje drveno

ZAKLJUČAK

Dosadašnje rekonstrukcije starih koprivničkih utvrda bile su različite po stupnju vjernosti izvorima što je ovisilo uglavnom o kvaliteti dokumenata s kojima su autori raspolagali, a tek manjim dijelom i o prelaženju preko granica mašte. Zahvaljujući novoobjavljenim kvalitetnim planovima utvrda (kojih Koprivnica ima više nego i neki veći gradovi u njejoj okolini) te sve većoj dostupnosti sličnih planova iz svih krajeva Europe moguće je napraviti korak dalje u njihovom prikazu. Istraživanjem postaje sve jasniji razvoj koji su prošle koprivničke srednjovjekovne utvrde od jednostavnih palisada preko dvostrukog obruča zidina pa do složene strukture kakav je bio spoj gradskih zidova i vlastelinskog kaštela. Iako izgrađene od jednostavnih materijala ove su utvrde imale niz elemenata svojstvenih srednjovjekovnom graditeljstvu uopće. Inače su spadale u grupu zemljano - drvenih utvrda sa vrlo dugom tradicijom gradnje koja se još i u kasnom srednjem vijeku održavala u znatnom dijelu Europe.

Stanje u utvrdom graditeljstvu se u ovim krajevima mijenja iz osnova u XVI. stoljeću kada se približila granica Osmanskog carstva te je trebalo graditi utvrde otporne na opsadno topništvo. Brigu za utvrđivanje Koprivnice preuzimaju državne strukture koje jedine mogu osigurati sredstva i radnu snagu za velike radove na preuređenju utvrda. Prvo su na postojećim utvrdama izvršeni popravci, a zatim se odmah pristupilo gradnji bastiona na koje se moglo postaviti vatreno oružje te bedema otpornih na topovske kugle. Izvedeni bastioni bili su mali, a sačuvani kaštel nije bio dovoljno prilagođen novim uvjetima te je ubrzo odlučeno da se gradi tvrđava sa većim bastionima. Radovi su dovršeni do početka velikog rata sa Osmanlijama. Nakon rata na Koprivnici se nastavlja raditi i ona je kroz XVII. stoljeće najmodernija tvrđava sjeverne Hrvatske.

Priča o razvoju koprivničkih utvrda od jednostavnih do sve složenijih oblika spojena sa poviješću razvoja oružja i ratovanja te promjenama društvenih odnosa još nije završena. I povjesničari i arheolozi te u manjoj mjeri i drugi znanstvenici još moraju raditi na ovoj temi. Ipak se već sada mogu napraviti rekonstrukcije koje bi dosadašnja istraživanja približila široj publici.

SUMMARY

In this paper, the author used an analysis of all previous reconstructions performed on Koprivnica's fortifications, and published documents at hand, as the basis for an attempt to make a step further in portraying what these fortifications might have looked like in the past.

In the first part, the author cited 8 different artists that sketched the historic fortifications in Koprivnica. All sketches and drawings were accompanied with brief commentaries. Using this as pretext for further elaboration, in the second part the author presented blueprints of Koprivnica's strongholds, dating from mid 16th to mid 17th century period. More attention was paid to early blueprints and sketches, as they had witnessed a previous, older situation, and provided an insight into the buildings of the bastion fort. Nine blueprints have been analyzed with the very first, small bastions built in, still preserved castle, and four blueprints with large bastions built in all four corners.

The next chapter probes into the development of Koprivnica's fortifications from the early 16th century records. We have recognized three medieval phases of this development and a proper analysis of everything in the later blueprints that might have been medieval (for example, barbican, the outer trench rampart around the town etc.). It's followed by description of building process on Koprivnica's fortifications, in 1550s to 1560s (the author calls them the In-Between phase). Then, the object of investigation is moved to fortification with large bastions, the building of which took from 1570s to mid 17th century. Each phase is represented and back up with available data, and the author presented what the fortifications might have looked like. Finally, the author shares some thoughts on possible new research of Koprivnica's fortifications and on the potentials, that the work of historians and archeologists is used in educational and promotional purposes.