

INFORMACIJSKE STRATEGIJE I OBLIKOVANJE JAVNOGA ZNANJA

Gordan Akrap¹

SAŽETAK: *Planiranje i provođenje informacijskih operacija nastalih kao posljedica informacijskih strategija, s ciljem oblikovanja javnog znanja kod ciljane publike nisu novost niti posebno obilježje informacijskog doba. Naime, informacija se kao borbena sredstvo koristi od samih početaka ljudskih sukoba, odnosno u procesima nametanja vlastite volje protivničkoj strani. Međutim, u prvim fazama, informacija je bila tek pomoćno sredstvo u sukobima kojima su dominirala tzv kinetačika ubojita sredstva, odnosno oružane snage s pripadajućim naoružanje. U informacijskom dobu, informacija postaje primarno sredstvo u procesima nametanja vlastite volje ciljanim publikama, dok se oružane snage koriste izuzetno rijetko. Stoga se, zbog potrebe učinkovitog provođenja ciljeva iz informacijskih strategija, nametnula potreba kontrole i upravljanja ne samo informacijskim sadržajima nego i informacijskim kanalima koji se koriste kako bi se ciljana publika izložila djelovanju plasiranih (protu)obavijesti.*

KLJUČNE RIJEČI: *informacijske strategije, informacijske operacije, medijske operacije, korpus javnog znanja, informacijsko-komunikacijski sustavi, informacijska nadmoć, globalna informacijsko-komunikacijska infrastruktura.*

¹ Gordan Akrap (gakrap@yahoo.de) je doktorirao u ožujku 2011. na Filozofskom fakultetu Sveučilišta u Zagrebu s temom Informacijske strategije i operacije u oblikovanju javnog znanja. Ovaj rad, napisan u studenom 2010., je izvadak iz te doktorske disertacije. Stavovi izneseni u radu izraz su osobnog mišljenja autora i ne predstavljaju stavove institucije u kojoj autor radi.

Summary: *Planning and implementation of information operations incurred as a result of information strategies aimed at shaping public knowledge of a targeted audience, are not new or particularly characteristic for the information age. Specifically, information is a weapon used from the very beginnings of human conflict, or in the processes of imposing one's will to the opposing side. However, in the early stages, information was only an aid in the conflicts which have dominated by kinetic weapons. In the information age, information has become a primary tool in the process of imposing one's will to target audiences, while the armed forces are use very rare. Therefore, for purposes of effective implementation of the objectives mentioned in the information strategy, it is necessary to establish control and management of, not only information content, but also the information channels used to exposed the target audiences to the effects of (dis)information.*

Keywords: *information strategies, information operations, media operations, public knowledge, information-communication systems, information superiority, global information-communication infrastucture.*

*Vrhunska odličnost nije u dobivanju svake
bitke,*

*nego u poražavanju neprijatelja bez
ulaska u boj.*

*Najviši oblik ratovanja jest napasti samu
strategiju.*

Sun Tzu

UVOD

Globalizacijski procesi kakve prepoznajemo koncem 20. stoljeća rezultat su ne samo globalnih informacijskih i komunikacijskih tehnologija, postuliranja novih vrijednosti te ciljeva i pravila međunarodnog poretka, već i radikalnih promjena u doktrinama koje teže osiguravanju hegemonije i dominacije u svijetu. Sukobi niskog intenziteta (SNI) postaju dominantna forma rješavanja međunarodnih i lokalnih ugroza dok artikulacija nacionalnih informacijskih strategija (NIS) treba osigurati političku, gospodarsku, kulturnu i vojnu dominaciju aktera na globalnoj sceni. Nacionalne, ali i poslovne, informacijske doktrine i strategije definiraju napadne i obrambene metode i tehnike uporabe informacijskih potencijala s ciljem osiguranja informacijske nadmoći. Sveobuhvatna dostupnost obavijesti putem različitih medija postala je realnost na lokalnoj, nacionalnoj, regionalnoj, međunarodnoj i globalnoj razini. Postizanje monopola nad obavijestima te dominacija nad njihovom uporabom, posebno u kriznim područjima, osnova je za planiranje i vođenje informacijskih operacija (IO) kojima se želi oblikovati javno znanje ciljane grupe (ili više njih) sukladno postavljenim ciljevima i zadaćama u utvrđenim informacijskim strategijama. Informacijska politika postala je sredstvo bez kojega se više ne može zamisliti uspješno provođenje modernih doktrina i strategija za dominacijom i oblikovanjem javnosti i javnog znanja. Mediji su postali stvarnom i potpuno vidljivom informacijskom bojišnicom upravo u kriznim područjima i kriznim situacijama.

Vodeći svjetski politički i gospodarski subjekti (države i tvrtke) definirale su vlastite informacijske doktrine i strategije temeljem kojih planiraju i provode informacijske i medijske operacije prema protivničkim korpusima znanja. Takvi subjekti stvaraju događaje s kojima upravljaju i vode ih u pravcima koji odgovaraju njihovim težnjama.

Oni pak subjekti koji nemaju definirane vlastite informacijske doktrine i strategije uvijek su u obrambenom

položaju, uvijek su prisiljeni sustizati događaje koje informacijski napadač(i) stvara(ju), a što ih stavlja u potpuno neravnopravni položaj u odnosu na napadača.

Informacijske strategije nisu novost u povijesti ljudskog ratovanja. Uspješan napad na protivnikov duh, njegov sustav moralnih vrijednosti, uvjerenja i stavove jedan je od temelja koji su teoretičari sukoba i ratova, kao što su Sun Tzu i von Clausewitz, isticali kao nužan preduvjet za postizanje ukupne pobjede. Poznat nam je velik broj primjera iz ljudske povijesti gdje su napadači, procesima nametanja volje izvojevali pobjede u pojedinačnim bitkama i ukupnim ratovima.

Republika Hrvatska je tijekom procesa osamostaljivanja, odnosno procesa stvaranja, obrane i stasanja u modernu demokratsku državu, bila izložena negativnom i pozitivnom utjecaju nekoliko različitih nacionalnih informacijskih strategija i s njima povezanih IO koje su se sukobljavale na području bivše SFRJ (ali i u zemljama koje su imale svoje interese na ovom području). Cilj većine primijenjenih IO bio je pokušaj onemogućavanja procesa osamostaljivanja Republike Hrvatske (bilo njegovim prekidom, bilo usporavanjem).

Informacijske operacije usmjerene protiv interesa Republike Hrvatske tijekom i nakon Domovinskoga rata imale su i imaju različite pojavne oblike; koristile su i koriste različite metode i sredstva; polučile su različite rezultate plasiranjem mnogih protuobavijesti. Neke su protuobavijesti kao takve prepoznate, oko nekih još uvijek postoje određeni prijevori u javnosti, dok druge, sasvim sigurno, još uvijek nisu prepoznate kao dio informacijskih i medijskih operacija nametanja volje ciljanoj publici i promjeni njihovog korpusa javnog znanja (koji je pak legitiman predmet istraživanja informacijskih znanosti). Oblikovanjem korpusa javnog znanja (KJZ) ciljane publike (CP) korištenjem obavijesti i protuobavijesti postiže se stanje informacijske nadmoći za napadača, a nametnuto stanje beznađa, dezorijentiranosti i kaosa kod CP stvara preduvjete za konačno ispunjavanje postavljenih ciljeva i zadaća informacijskih stratega.

Pod pojmom „ciljana publika“ (CP) podrazumijeva se cilj djelovanja IO. Taj cilj može biti: jedna osoba, manja ili veća grupa osoba te manja ili veća zajednica. Ovisno o planovima, potrebama, prikupljenim i obrađenim saznanjima utvrđuje se cilj (ili više njih). Stoga ćemo u radu koristiti opći naziv CP osim u slučajevima kada ćemo posebno istaknuti pojedinačni od skupnoga cilja.

Ovdje ćemo dati poseban naglasak na istraživanje metoda i tehnika, odnosno utvrđivanje obrazaca što su ih

različite informacijske strategije i IO koristile za oblikovanje javnog znanja jer se njihovim definiranjem mogu prepoznati naručitelji i planeri IO, njihovi ciljevi kao i zadaće provoditelja.

Potrebno je napomenuti da je tek djelovanjem „zviždača“ omogućen bolji i kvalitetniji uvid u primijenjene metode, sredstva i tehnike kojima se koriste informacijski napadači. Naime, u službeno dostupnoj literaturi mogu se spoznati doktrine i strategije s jedne te posljedice tih djelovanja s druge strane. „Srednji dio“, primijenjene metode, sredstva i tehnike u provođenju informacijskih i medijskih operacija, mogao se tek naslućivati iz javno dostupne službene građe. Stoga su „zviždači u vlastitim redovima“ štetni za informacijske napadače, u istoj onoj mjeri (ako ne i većoj) u kojoj im i koriste prilikom planiranja i provođenja informacijskih napada na protivnički korpus javnog znanja.

Dostupna dokumentacija omogućava kvalitetnu i učinkovitu raščlambu informacijskih doktrina te informacijskih i medijskih strategija i operacija koje djeluju prema jednom i/ili više ciljeva s krajnjim ciljem: nametanja vlastite volje CP oblikovanjem njenog KJZ.

Informacija je sredstvo od strateške važnosti za nacionalnu sigurnost.²

1. INFORMACIJSKE STRATEGIJE

Razvojem sposobnosti zapisivanja i tumačenja simbola koji prikazuju određene obavijesti i znanje, koje se time pokušava sačuvati za naraštaje koji tek dolaze, stvarani su uvjeti za brži i kvalitetniji razvoj ljudskih sposobnosti, umijeća i vještina. Daljnji razvoj tehnike i tehnologije zapisivanja simbola, s obzirom na kvalitetu zapisa, brzinu zapisivanja te mogućnost njihovog čuvanja, očuvanja, organizirane pohrane i ponovnog korištenja, stvorio je uvjete za pojavu brojnih znanstvenih revolucija, odnosno brže postizanje kvalitetnih i široko primjenjivih novih spoznaja. Središte svih zbivanja bili su i još uvijek jesu, podaci i informacije kao osnova za stvaranje novih, učinkovitih i primjenjivih znanja.

² US Department of the Army, FM3-05.130, 2008., str. B-16.

a. Znanje

Provjera i razvoj postojećih te stvaranje novih znanja cilj je pojedinca, svakog društva i svake zajednice još od prvih dana življenja. Razvoj znanja omogućavao je prednost pred okolinom, opstanak kao i daljnji razvoj i napredovanja u različitim pravcima. O važnosti, mjestu i ulozi znanja u stvaranju novih vrijednosti u korist pojedinca i zajednice pisao je Platon u svom djelu „Država“. Rasprave prikazane u tom djelu ukazuju na značaj stvaranja znanja, razliku između znanja i spoznaje te između znanja, neznanja i mnijenja.

Platon je iznio svoju definiciju znanja, procesa njegovog stvaranja te cilja kojem znanje treba težiti:

- „Znanje je stvoreno za bitak, naime da spozna, da bitak jest“³,
- „Jer tko počinje onim što ne zna, a konac je i sredinu spleo od onoga što ne zna, kako je moguće, da njemu takva tvrdnja ikada znanje postane?“⁴

Platon jasno uočava da je novo znanje proizvod spoznajnog procesa koji omogućava donošenje odluka o učinkovitom djelovanju te da znanje ne nastaje iz ničega. Znanje nastaje kao posljedica logičkog procesa promišljanja koji od samog početka prijema i obrade podataka, informacija i njenih izvedenica, pa sve do postizanja konačne spoznaje, mora biti utemeljeno na stvarnim i točnim vrijednostima predmeta promišljanja. Znanje, kao dio spoznajnog procesa te kao jedno od mjerila vrijednosti konačne spoznaje, ovisi o kvalitativnim vrijednostima ulaznih jedinica, o već pohranjenom znanju pojedinca i zajednice, o osobnim iskustvenim spoznajama, o značajkama komunikacijskog kanala, o vremenu potrebnom za obradu i stvaranje novih vrijednosti te o drugim vrijednostima o kojima će više riječi biti u narednim poglavljima.

b. Organizacija znanja

Različitostima u definiranju znanja te procesa kojima se znanje stvara, razvijani su i različiti tipovi i vrste znanja koja postoje, koja se stvaraju i mijenjaju. Za potrebe ovog rada, prihvaćamo organizaciju ukupnog korpusa znanja u dvije osnovne grupe⁵: otvorenog i kontroliranog znanja. U sastavu korpusa otvorenog znanja nalaze se korpus javnog znanja

³ Platon, 2001., str. 146.

⁴ Platon, 2001., str. 191.

⁵ Tuđman, M. , 2008. str. 51.

(KJZ) i korpus društvenog znanja (KDZ), dok korpus kontroliranog znanja čine korpusi cenzuriranog i šticeenog znanja kako je prikazano na slici 1:

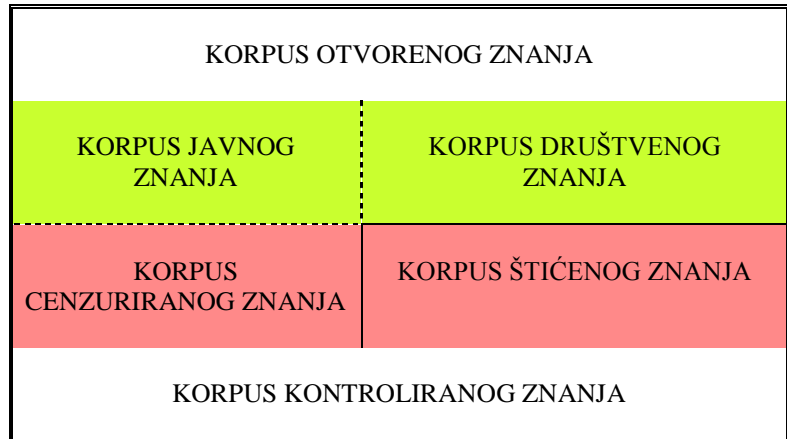

Slika 1. Organizacija znanja

Korpus otvorenog znanja (KOZ) sadrži znanja kojima pristup nije zabranjen, znanja koja su u različitim pojavnim oblicima dostupna svakome tko im na bilo koji način želi pristupiti. Postoji mogućnost da sve osobe koje to žele ne mogu imati pristup pojedinim dijelovima ovih korpusa znanja. Uglavnom se radi o problemima koji su uvjetovani nekim drugim značajkama (nepoznavanje jezika i kulture, nemogućnost komuniciranja i td.).

Korpus javnog znanja (KJZ) određen je sadržajem koji postoji u javnome informacijskom prostoru, koji u njemu ima dominantni položaj i status. Ovaj korpus se, uglavnom, oblikuje pod utjecajem različitih javnih medija. U različitim društvima i zajednicama, korpusi javnog znanja mogu biti bitno različitog sadržaja.

Korpus društvenog znanja određen je „tradicijom, povijesnom i kulturnom baštinom nekog naroda, ali i civilizacijskom stečevinom koju društvo skuplja, čuva i razmjenjuje s drugim kulturama i društvima“⁶. Ovaj korpus uključuje i stručna znanja razumijevanje kojih zahtijeva dodatne osposobljenosti kako bi ih se moglo razumjeti i učinkovito koristiti.

Korpus kontroliranog znanja (KKZ) sadrži znanja kojima je pristup ograničen zakonskim i društvenim

⁶ Tuđman, M., 2008., str. 51.

normama određenih od strane, prethodnih i/ili trenutnih političkih elita. Pristup ovim znanjima se onemogućava primjenom uglavnom represivnih i preventivnih mjera, radnji i sredstava. Tom znanju nema, i ne bi trebao imati, pristup svatko tko poželi. Odluku o tome kojem se znanju ograničava ili pak onemogućuje pristup, i na kojoj razini, donose političke elite, a u poslovnom svijetu vlasnici i upravitelji tvrtki.

Korpus cenzuriranog znanja čine znanja proglašena nepoželjnim i nepoćudnim od strane političke elite jedne ili više država. Uglavnom se radi o znanjima koja mogu imati drugi i drugačiji utjecaj na postojeću javnost i pripadajuće javno znanje te koja mogu stvoriti uvjete za promjene vladajuće ideologije i sustava.

Korpus štićenih znanja sadrži znanja koja državne institucije koriste u svom radu, a imaju ih potrebu štiti određenim vidom i razinom zaštite. Ovim korpusom obuhvaćena su privatna i korporativna poslovna znanja koja, onima koji ih imaju, omogućavaju stjecanje novih i dodatnih vrijednosti (u odnosu na konkurenciju). Istovremeno su u ovaj korpus uključena i znanja koja se štite autorskim i intelektualnim pravima, pravo na privatnost te druga slična znanja (i prava) koja se mogu svrstati u kategoriju osobne, poslovne i službene tajne.

Ovakva organizacija znanja olakšava promatranje organizacije društva i zajednice. Sadržaj pojedinih korpusa znanja nije fiksni, ni trajan, a ni stalan. Podložan je mijenama izravno povezanima sa stanjem i odnosima unutar zajednice. Znanje teži stalnom kretanju, prelasku iz područja kontroliranog u područje otvorenog znanja. Kreće se procesom koji možemo nazvati „difuzijom znanja“. Kako bi se pokazala razlika u područjima između kojih djeluje najveći dio ukupne difuzije, granice između tih područja prikazane su isprekidanim crtom dok je područje štićenog znanja omeđeno punom crtom kako je prikazano na slici 1.

Znanje je moć. Kontrola difuzije znanja je kontrola difuzije moći. Stoga vladajuće i upravljačke elite teže ka potpunoj kontroli procesa difuzije znanja tako što se pokušava onemogućiti neovlašteni prodor u KKZ te pokušaj napuštanja znanja iz tog korpusa i njihov prijelaz druge korpuse znanja. Istovremeno se KOZ pokušava zaštititi od prodora i utjecaja drugih znanja kojima se mogu izazvati bitne promjene postojećih paradigmi.

Danas se istina više ne može izbrisati, iako se može pokušati ignorirati i potisnuti u korpus kontroliranog znanja. Međutim, ona ipak postoji. Pitanje je jedino vremena i načina na koji će potisnuta istina uspjati prijeći u KJZ i postati dio

stvarnosti, postati opće prihvaćena vrijednosna činjenica, sud koji kao takav zauzima svoje mjesto u ukupnom korpusu znanja.

c. Domene svijeta današnjice

Proces stvaranja znanja trebao bi biti neprekinuti niz događanja, interakcije simbola iz svijeta koji nas okružuje sa svijetom obavijesti te našim unutarnjim mogućnostima vrednovanja i prosuđivanja zahvaćene stvarnosti. Očito postojanje različitih domena u odnosu na procese prikupljanja, obrade, pretvorbe, pohrane i tumačenja obavijesti te donošenje odluka i na njima utemeljenih djelovanja, navodi na potrebu podjele svijeta koji nas okružuje, i u kojem djelujemo, na tri različite domene: domena fizičkog svijeta, informacijska domena te kognitivna domena⁷. Interakcija, odnosno sinergijsko djelovanje procesa koji se odvijaju u ovim domenama i kroz njih, omogućava stvaranje novih korisnih i primjenjivih znanja te donošenje kvalitetnih odluka.

Međusobni odnos i položaj različitih domena grafički možemo prikazati na način prikazan slikom 2:

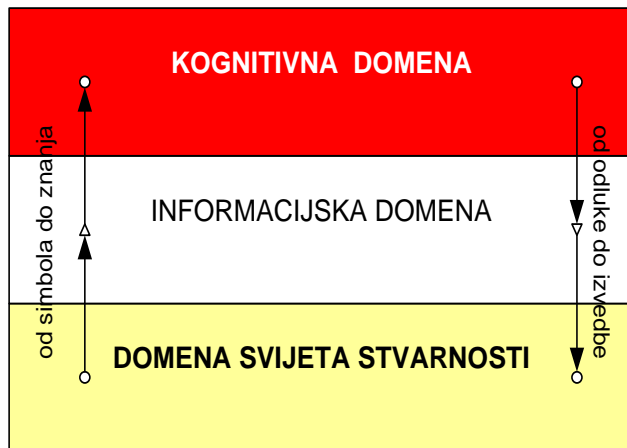

Slika 2. Domene svijeta današnjice

Domena svijeta stvarnosti ili fizička domena predstavlja našu stvarnost, svakidašnjicu koja nas okružuje, našu prošlost te predviđenu, moguću i/ili očekivanu verziju bliže i/ili dalje budućnosti. To je domena u kojoj se događaju pojave,

⁷ Alberts, D.S., Gartska, J.J., Hayes, R.E., Signori, D.A., 2001., str. 11.

pojavljuju simboli, odnosno domena u kojoj se postoji i djeluje na fizičkoj razini.

Informacijska domena jest područje u kojem postoji informacija, u kojem se vrši njena tvorba i distribucija unutar informacijske domene, ali i prema drugim domenama. U ovoj se domeni zahvaćaju simboli iz svijeta stvarnosti, pretvara ih se u oblik koristan za daljnju uporabu te omogućava distribucija različitim korisnicima u različitim, korisnicima prilagođenim načinima i oblicima.

Kognitivna domena predstavlja svijet znanja, svijet svijesti i percepcije, svijet umnih sposobnosti i obučenosti pojedinca, grupe i/ili zajednice, domena u kojoj oblikujemo znanje, stvaramo izvjesnice te domena u kojoj se donose odluke.

Dužine, prikazane strelicama, daju bitno pojednostavljen proces prijenosa simbola iz svijeta stvarnosti, njihove tvorbe u informacije i znanje te proces donošenja odluka koje imaju za posljedicu pokušaj promjene pojave i/ili događaja u svijetu stvarnosti.

Uvjet postojanja stvarnog i učinkovitog djelovanja ovih domena, kao i njihovog sadržaja, jest mogućnost komuniciranja, unutarnjeg (unutar svake domene posebno) i vanjskog (između različitih domena). O svojstvima komunikacijskog kanala te komunikacijskim sredstvima ovisi i učinkovitost obrade, i distribucija svih veličina te njihova kvaliteta.

d. Informacija kao borbeno sredstvo – razvoj kroz vrijeme

Obavijesti su imale posebnu primjenu u izvršavanju postavljenih zadaća u vremenima mnogobrojnih kriza i ratova.

Ratovanje, kao vještina i jedan od načina postizanja zacrtanih ciljeva, prati razinu i brzinu razvojne promjene ljudske zajednice, promjenu volumena i sadržaja korpusa znanja, prolazi bitne promjene u provedbenom i izvedbenom obliku. Prema pojedinim autorima⁸, današnji modeli ratovanja uglavnom su asimetrične naravi i predstavljaju 4. generaciju u „vještini i umijeću ratovanja“. Međutim, brzina obrade i prijenosa obavijesti te nove tehnike i tehnologije i doktrine, uvode nas u vrijeme primjene 5. generacije ratnih vještina čija se obilježja mogu predvidjeti.

8 Taipale, K.A., 2006. str. 9.

Obilježja dosadašnjih kao i 5. generacije ratovanja prikazali⁹ smo u tablici 1:

Tablica 1. Evolucija ratovanja (1.dio)

Evolucija ratovanja – generacije ratnih vještina			
1. dio			
	1.	2.	3.
Društvena paradigma	Agrarno društvo	Industrijsko doba	Moderno društvo
Odlučujuće sredstvo	Masovna uporaba ljudstva	Vatrena moć	Pokretljivost
Cilj djelovanja	Ljudstvo	Razaranje	Nadzor
Prijem podataka	Mjeseci-tjedni-dani	Dani-sati	Sati-minute
Vrijeme odlučivanja	Tjedni-dani	Dani	Sati
Domena primarne uporabe znanja	Fizička	Fizička	Fizička- Informacijska

9 prema: Taipale, K.A. 2006. i McKay, T. 2000.

Tablica 1. Evolucija ratovanja (2.dio)

Evolucija ratovanja – generacije ratnih vještina		
2. dio		
	4.	5.
Društvena paradigma	Informacijsko društvo	Virtualno (informacijska prezasićenost) društvo
Odlučujuće sredstvo	Znanje	Izvjescica, informacijsko-komunikacijski sustav, kontrola medija
Cilj djelovanja	Moral, percepcija	Znanje, volja, percepcija, um
Prijem podataka	Minute-stvarno vrijeme	Stvarno vrijeme, udaljeni 3D prikazi, prostorno-vremenska integracija
Vrijeme odlučivanja	Sati-minute	Gotovo trenutno
Domena primarne uporabe znanja	Informacijska	Informacijsko-kognitivna

U agrarnom društvu, vremenu nerazvijenih vojnih sredstava i tehnika, prednost u ratovanju uglavnom su imale one vojske koje su imale veći broj vojnika. Proces prikupljanja obavijesti svodio se na obavijesti o kretanjima protivničkih snaga, mogućem rasporedu protivničkih snaga na području sukoba, zapovjednom mjestu protivnika. Bio je

određen uspješnošću onih koji su ih prikupljali kao i o komunikacijskim sredstvima kojima je prikupljeno dostavljano. Taj je proces znao trajati mjesecima, a u boljim slučajevima tjednima i danima. Vojskovođe koje su znale kako se prikupljene obavijesti mogu koristiti (i kao psihološki segment u ratnim vještinama) često su mogli izvojevati pobjedu i sa slabijim snagama ili su pak znali izbjeći sraz s bitno brojnijim protivnicima¹⁰.

U industrijsko doba, prednost u ratovanju omogućena je većom vatrenom moći, odnosno mogućnošću nanošenja snažnijih i učinkovitijih udara na ljudstvo, imovinu i područje protivnika.

Obilježje prvih dviju generacija ratovanja, posebno prve, bio je kroničan nedostatak obavijesti, njihova relativna starost, upitna kvaliteta, pouzdanost i relevantnost te kao posljedica toga i njihova iskoristivost. Prve generacije imale su bitno ograničenje u komunikacijskim sustavima, posebno u prijenosu obavijesti na velike daljine. Ponekad su, posebno u slučaju pomoraca, poruke (samo u jednom pravcu) trebale putovati mjesecima da stignu (ukoliko se dogodi da sigurno stignu) do planiranog odredišta. Uvođenjem u uporabu bržih i kvalitetnijih komunikacijskih sredstva kao što su telegraf, telefon i radio veze, ubrzan je njihov prijenos. Tad je obavijest uglavnom služila tek kao pomoćno sredstvo potrebno kako bi se točno spoznalo stanje na bojišnici te donijele odluke o postavljanju, kretanju i uporabi različitih postrojbi te oružja i oruđa prije i tijekom bitke. Povremena uporaba obavijesti u različitim, sporadično upotrebljavanim, pojavnim oblicima psihološkog djelovanja i/ili vojne varke, znala je odlučiti pobjednika.

U modernom društvu, prednost u ratovanju postizana je većom pokretljivošću, odnosno mogućnošću bržeg, točnijeg i

10 U povijesti ratovanja poznat je primjer kad je Aleksandar Makedonski, nastavivši osvajanja prema istoku, došao u situaciju kad se trebao suočiti s bitno jačim protivnikom. Naime, njegove su snage bile razvučene jer je, želeći učvrstiti vlast u već osvojenim dijelovima tadašnjeg svijeta, uvijek ostavljao dio svoje vojske sa zadaćom upravljanja navedenim područjem. Dobivši obavijesti o snazi protivnika koji ga je čekao te o procjeni da će sasvim sigurno biti poražen ukoliko uđe u izravan sukob, Aleksandar Makedonski se odlučio, prije bitke, povući. Želeći spriječiti protivnički napad koji bi njegovo povlačenje protumačili kao slabost i nemoć, dao je nalog kovačima da iskuju oklope i do tri puta veće od onih koje su inače kovali za potrebe vojske. Te je, prevelike oklope, ostavio porazbacane po napuštenom logoru kako bi protivnici, ulaskom u logor i otkrivanjem velikih oklopa pomislili da se Aleksandrova vojska sastoji i od divova. Varka je uspjela, protivnik nije napao Aleksandrovu vojsku u povlačenju već se sam povukao u strahu osluškujući hoće li se, i kad, Aleksandar s vojskom „punom divova“, vratiti i napasti ih.

uspješnijeg prebacivanja postrojbi u vrijeme i na mjesto gdje to zahtijeva trenutna ili predviđena situacija. Također je vidljivo da je tehnološki napredak omogućio razvoj i prihvaćanje novih strategija, novih oružja, oruđa, metoda i sredstava, utemeljenih prvenstveno na bržem prikupljanju i prijenosu svih vrsta obavijesti i izvjesnica. Bojišnica, područje u kojem obavijest postoji, fizički je svijet, svijet stvarnosti u kojem se stoga i prikupljaju. Brzina njihovog prikupljanja, prihvata, obrade i primjene se, prateći razvoj prvih triju faza ratovanja, rapidno povećavala. Obradene obavijesti se sve više koriste kao dio vojnih operacija, prvenstveno psihološke naravi, usmjerenih prema protivničkoj strani, ali ponekad i prema vlastitoj strani (kako vojnoj s ciljem dizanja morala vlastitih postrojbi tako i prema vlastitoj javnosti s ciljem jačanja unutarnjeg jedinstva). Psihološko se djelovanje provodilo na ograničenom području, ograničenim sredstvima i s ograničenim ciljevima.

Krajem XX. stoljeća nastupa 4. generacija vještina ratovanja kad brza i učinkovita obrada relevantnih obavijesti postaje temelj i prioritet novih strategija i doktrina, kad informacijska domena postaje primarna bojišnica. Relevantna je obavijest u svim vrstama ratovanja mogla donijeti odlučujuću prednost. Međutim, krajem 4., a posebno u 5. generaciji ratovanja, kognitivna domena postaje primarna bojišnica. Obavijest prestaje biti samo i jedino predmet prikupljanja, ona u obliku informacije postaje subjekt na kojem se temelji napadno djelovanje i prije samog ulaska u fizičku borbu.

Važnost i uloga informacije kao borbenog sredstva prelazi iz operativnog i taktičkog područja u područje strategije i doktrine. Uporabna vrijednost informacije prelazi iz operativne na stratešku razinu odlučivanja i djelovanja, a u izravnoj je vezi s razvojem informacijsko-komunikacijskih sustava, tehnika i tehnologija. Njihov brzi razvoj doveo je do postupnog umrežavanja sve većeg broja lokalnih mreža te do stvaranja Globalne informacijske mreže (GIM) i Globalnog informacijskog okruženja (GIO) koje time postaje strateški cilj i strateško sredstvo u provođenju i ostvarivanju zacrtanih ciljeva, gotovo u potpunosti bez prostorno-vremenskog ograničenja. Na takav način, informacija postaje dominantno borbeno sredstvo u oblikovanju domene KJZ. Informacijska i kognitivna domena postaju primarni cilj nacionalnih informacijskih strategija s ciljem ostvarivanja nacionalnih (ali i korporativnih, poslovnih, grupnih i osobnih) interesa. Prednost se ostvaruje ne samo posjedovanjem informacije nego, što je posebno značajno, monopolom na njeno korištenje, distribuciju i tumačenje.

Važnost informacije kao borbenog sredstva posebno je istaknuta u govoru koji je, 21.5.1982., na sveučilištu Georgetown, u organizaciji Centra za strateške i međunarodne studije, održao savjetnik za nacionalnu sigurnost predsjednika SAD, William P. Clark. Tom je prilikom izjavio: „Informacija je kao instrument za provedbu nacionalne strategije zauzela isto mjesto pored vojne, diplomatske i gospodarske aktivnosti“¹¹. Može se reći da je tada informacija i službeno postala četvrti instrument kroz koji suverena država ostvaruje svoje nacionalne interese: diplomacija, gospodarstvo, vojska i informacija.

Pojavom interneta, a posebno WWW-a 1995., informacija postaje doktrinarna kategorija te strateško sredstvo u izvršavanju postavljenih ciljeva i zadaća, posebno kroz nove teorije Sukoba niskog intenziteta¹², odnosno odvratanja i sprječavanja eskaliranja kriznih situacija u ratna stanja, ali i stvaranja i upravljanja, namjerno izazvanim, lokalnim krizama. Naša je svakidašnjica obilježena nepreglednim mnoštvom obavijesti iz kojih se, korištenjem mogućnosti strojeva i ljudskih sposobnosti, treba izdvojiti relevantan sadržaj koji treba biti temelj za donošenje korisnih odluka. Razvoj komunikacijske tehnike i tehnologije omogućio je eksponencijalni rast količine dostupnih obavijesti i brzinu njihove obrade u odnosu na vrijeme kako je prikazano na slici 3:

11 Lord, C., 1996., str. 88.

12 Collins, S. 1999: „Sukob niskog intenziteta (SNI) je u biti borba za ljudski um . . . a u toj su borbi psihološke operacije znatno važnije od vatrene moći“ .

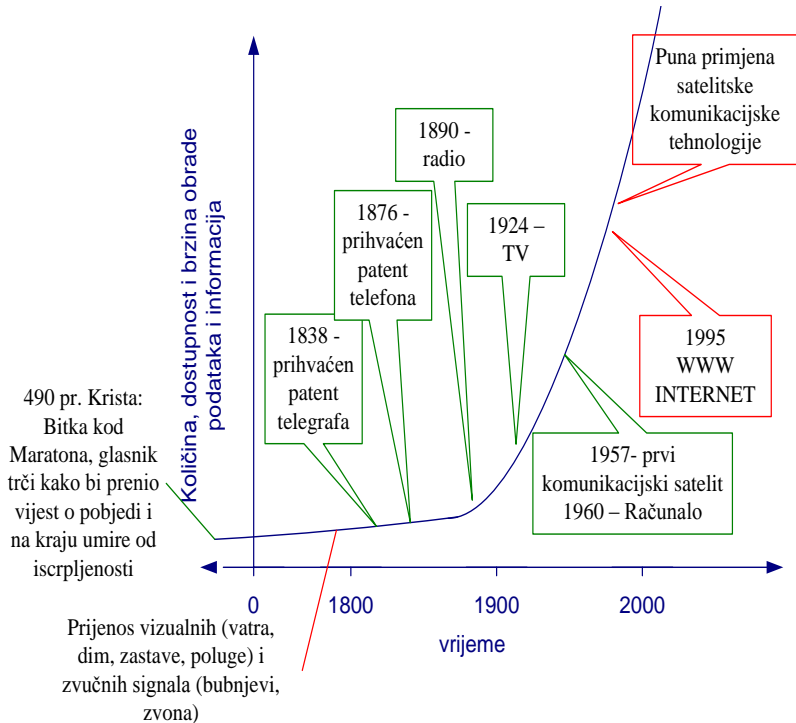

Slika 3. Vremenski razvoj brzine i učinkovitosti prijenosa obavijesti

Kao ilustracija volumena podataka koji se može naći na internetu, mogu se navesti sljedeće činjenice te procjene vezane uz njih¹³:

- U listopadu 2010., ukupan broj domena bio je 876 923 856 (za usporedbu je početkom srpnja 2009. bilo evidentirano 791 457 160 domena),
- Prema nastavku najviše ima .net domena (284 513 303), potom .com (210 753 141),
- Od država, najviše domena ima Japan (.jp - 56 220 485), potom Italija (.it - 23 780 650); Hrvatska se nalazi na 39. mjestu (od država) sa 1 286 551 domenom,
- U odnosu na brojno stanje domena u siječnju 2007. (433 193 199) došlo je do povećanja za nešto više od 100% kako je prikazano na slici 4¹⁴,
- Kina ima (ožujak 2009.) najviše korisnika: 298 milijuna (22% ukupnog stanovništva), potom SAD sa 227 milijuna

13 Distributions by Top-Level Domain Name (by hostcount); URL: <http://ftp.isc.org/www/survey/reports/current/>, 28.11.2010

14 <http://ftp.isc.org/www/survey/reports/current/hosts.png>, 28.11.2010.

(75% stanovništva), Japan sa 94 milijuna (74% stanovništva); procjenjuje se da u cijelom svijetu 1,6 mlrd ljudi koristi Internet¹⁵.

Internet Domain Survey Host Count

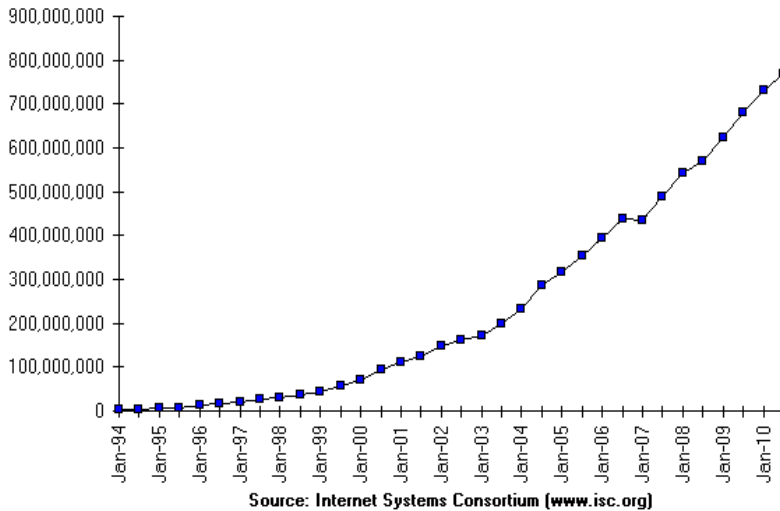

Slika 4. Rast broja Internet domena

e. *Razvoj nacionalnih informacijskih strategija*

Kao što smo već naveli, tek brzim razvojem komunikacijskih tehnologija i sredstava koja su omogućila brzi i pouzdani prijenos velike količine obavijesti, informacija i izvjesnica, njihovu organiziranu pohranu (ali i naknadno korištenje), obavijest dobiva na važnosti, postaje dostupnija, brže se pribavlja i obrađuje. Vrijeme od zahtjeva za obaviješću do konačnog proizvoda (izvjesnice) bitno je skraćeno u odnosu na ranija razdoblja.

Pokušavajući nadomjestiti nemogućnost komuniciranja s velikim brojem osoba u vrijeme 1. svjetskog rata, a želeći ih uvjeriti u ispravnost planiranih vladinih namjera, predsjednik SAD Woodrow Wilson osnovao je CPI (Committee of Public Information) poznat i kao „Creelov komitet“ (po predsjedniku Komiteta Georgu Creelu). Komitet je težio oblikovanju korpusa nacionalnog javnog znanja SAD kako bi javnost pozitivno prihvatila odluku o ulasku SAD u 1. svjetski rat na

15 Die Groesten Internetnationen - Stand: 31. maez 2009., Der Spiegel,33/2009, str. 76.

strani Saveznika. Creelov komitet vodio je bitku za nadzor nad javnim znanjem s pro-njemačkim snagama koje su pak pokušavale uvjeriti američku javnost da je ulazak SAD u rat nepotreban i štetan, kako za javnost tako i za američko gospodarstvo¹⁶. Stoga je, zbog nepostojanja masovno dostupnih medija, Creel osmislio koncept „4-minutni govornik“, osobe koje su obilazile različite grupe, zajednice, skupove, mjesta gdje se pojavljivao manji ili veći broj osoba i gdje su u svega četiri minute trebali zadobiti pažnju i uvjeriti slušatelje u ispravnost vladinih namjera. Prema službenoj evidenciji, za držanje takvih govora angažirano je, u vremenu između 1917. i 1918., 75 000 osoba. U tom periodu održali su 7 155 190 govora od „4 minute“¹⁷.

Početakom XX. stoljeća, informacijom se pokušava oblikovati KJZ vlastite javnosti s ciljem homogenizacije u vremenima kriza i očekivanih ratnih djelovanja. Istovremeno je informacija korištena preko oblika posebnih psiholoških operacija (PO) usmjerenih prema javnosti i ključnim državnim (političkim i vojnim) dužnosnicima protivničke strane. Psihološke su operacije vođene preko institucija ministarstva obrane, odnosno službi iz sastava izvještajno-sigurnosnog sustava koje su bile u stanju planirati i provoditi takva djelovanja. Naime, budući da su se već organizirano bavili tajnim prikupljanjem i obradom prikupljenih podataka i informacija, mogli su učinkovito planirati i PO za koje su očekivali da bi mogle polučiti određeni uspjeh.

Preko takvih institucija pokušala se postići i tajnost takvih djelovanja jer bi otkrivanje bar nekih od njih moglo ozbiljno kompromitirati državni vrh. Stoga se psihološko ratovanje vodilo svim instrumentima koji su državi tada stajali na raspolaganju: vojnim, diplomatskim i gospodarskim sredstvima. U ratnim uvjetima, psihološko ratovanje provodilo se doktrinom C2W (Command and Control Warfare) djelovanja u okviru kojega su tada bile objedinjene one funkcije koje danas nazivamo Informacijskim operacijama (IO). Po završetku ratnih djelovanja te pojavom Hladnoga rata (kao pojavnog oblika izrazito snažne krize u međunarodnim odnosima), uviđa se važnost koju informacija može imati u poželjnom oblikovanju KJZ, ali i oblikovanju znanja vodstva (vojnog, političkog i poslovnog) ciljane grupacije u vremenu prije, tijekom i poslije krize i mogućeg ratnog sukoba. Stoga C2W prelazi iz domene isključivo vojne uporabe u područje aktivne (u idealnom slučaju) suradnje civilno-vojnih struktura.

16 Creel, G., 1920: „To je bila borba za ljudske umove i 'osvajanje njihovih uvjerenja' kod koje je svaka obitelj u svakoj državi bila crta bojišnice“

17 Freeman, B.R., 2005., str. 15.-16.

f. Hladni rat

Vrijeme neposredno nakon 2. svjetskog rata, a posebno vrijeme „Hladnog rata“ obiluje primjerima korištenja obavijesti i protuobavijesti kao borbenih sredstava. Hladni rat, kao sukob ideologija, ideja, mišljenja i stavova obilježen je informacijskim ratovanjem, odnosno rat s informacijom za informaciju protiv informacije. To je vrsta sukoba koja prelazi iz domene svijeta stvarnosti, odnosno fizičkog svijeta (2. svjetski rat) u informacijsku i kognitivnu domenu čime se pokušava izravno utjecati, kako na državni vrh ciljane zemlje (i/ili grupe zemalja), tako i na njihovu javnost pokušavajući izravno utjecati na oblikovanje KJZ ciljane publike. U tom se pravcu koriste uglavnom prikrivene operacije posebnim oblicima djelovanja državnih agencija i institucija opremljenih za tajna i prikrivena djelovanja. Tada se koriste mnogobrojni sinonimi za informacijsko ratovanje: *ideological warfare, the war of ideas, political communication, psychological-political warfare, political warfare, psychological operations, psychological warfare, information warfare, special operations, black operations, black propaganda, grey propaganda, white propaganda, active measures* i slično. Te su operacije dobrim dijelom usmjerene prema stranoj javnosti i ciljevima izvan vlastitog nacionalnog područja.

Na unutarnjem planu se nacionalno (vojno, političko) jedinstvo pokušavalo postići preko raznih tiskovnih konferencija te planiranih vijesti koje su plasirane putem nacionalnih medija (tisak, radio, TV), današnjim rječnikom, „odnosima s javnošću“.

SSSR su, kao i zemlje članice Varšavskog ugovora, prihatile Lenjinov stav da je „istina malograđanska predrasuda“¹⁸. Propagandom su opravdavali revolucionarno nasilje. Sovjeti su vrlo rano shvatili moć obavijesti i protuobavijesti primijenjene, u nasilnoj varijanti, prema vlastitom stanovništvu. Širenjem kulture nasilja i straha održavali su agresivni i nasilni sustav na vlasti. U širenju nasilja prema domicilnom stanovništvu, prednjačili su instrumenti represivne moći države, policija i tajne službe kojima su date široke ovlasti, uključujući i one krajnje represivne i nasilne.

Posebni naponi i sredstva za djelovanje izvan matičnih granica, za vrijeme hladnoga rata ulagani su u korištenje informacije u propagandne svrhe preko institucija države, tajnim i subverzivnim operacijama s jedne te prikrivenim medijskim operacijama s druge strane. Osnovane su mnoge

18 Volkov, V., 2001, str. 75.

medijske (radio i TV postaje, tisak) ustanove i organizacije preko kojih se pokušalo propagandnim i psihološkim djelovanjem utjecati na oblikovanje javnog znanja ciljane grupe. SAD su u tom smislu osnovale veći broj medijskih kuća (Voice of America, Radio Free Europe, Radio Liberty, Radio Marti, Radio Asia, Radio in American sector in Berlin)¹⁹ dok je u SSSR-u takvu ulogu preuzimao nacionalni Radio Moskva sa svojim programima na mnogim stranim jezicima, kao i nacionalne radio postaje u satelitskim zemljama članicama Varšavskog ugovora. Ovakav oblik hladnoratovskih djelovanja nastavljen je i danas, s jačim i snažnijim intenzitetom nego ranije upravo zbog većeg utjecaja medija na oblikovanje KJZ.

g. Informacijsko doba

U ranijim sukobima/ratovima napadači su trebali brinuti jedino o tome kako zaštititi domicilno stanovništvo od protivničke propagande, odnosno protivničkih PO. Stoga je domicilno stanovništvo bilo izvrgnuto uglavnom jednostranom psihološko-propagandnom djelovanju od strane vlastite političke administracije. Današnja stvarnost jest da se praktički s bilo kojeg umreženog mjesta može pristupiti u bilo koji dio svijeta i pokušati sagledati bilo koji problem te dobiti gotovo bilo koja informacija (ne ulazeći u kontekst procjene njene kvalitete, točnosti i pouzdanosti izvora). Ne postoji mogućnost apsolutne cenzure događanja i djelovanja jer su obavijesti sveprisutne, posebno danas, u doba sveprisutnog i brzog širokopojasnog interneta. Stoga vladajuće elite posebnu pažnju trebaju obratiti na zaštitu vlastitog javnog prostora i KJZ od neželjenih utjecaja vlastitih PO koje se provode izvan nacionalnih granica. Dok se ranije teško dolazilo do potrebnih obavijesti, njihova današnja masovna dostupnost uzrokovana globalnom umreženošću, stvorila je potrebu drugačijeg, inverznog, promišljanja pokušaja sprječavanja pristupa neovlaštenih osoba do traženih obavijesti koje se nalaze u korpusu štićenoga znanja i njihov prijenos u KJZ. Inverzno razmišljanje o potrebi zaštite vlastitih obavijesti, IKS i njihovog sadržaja, ogleda se u zasipanju protivnika mnoštvom, manje ili više, besmislenih, nepotrebnih i neupotrebljivih obavijesti svih vrsta. Istovremeno se pokušava dati naglasak na pojedine događaje i situacije kako bi se protivničkoj strani odvucla pažnja i dodatno oslabili obrambeni sustavi i mogućnosti.

¹⁹ About the Agency, URL: <http://www.bbg.gov/about/>, 2010., 15.11.2010.

Stoga, u skladu sa starom izrekom koja kaže „od šume se ne vidi drveće“, stvaranjem informacijske prezasićenosti (različitim sadržajima) protivničkog sustava i protivničkog javnog medijskog prostora, višestruko se olakšava oblikovanje KJZ ciljane publike.

*„Legati sunt viri boni peregre missi
ad mendiendum rei publicae causae“²⁰*

*(Poslanici su odvažni ljudi upućeni
u tuđinu da bi lagali za dobro vlastite
države)*

2. JAVNA DIPLOMACIJA

Upravljanje javnim znanjem nije bila, nije, niti će biti lagana zadaća. Postojeći IKS stvorili su uvjete prema kojima je moguća gotovo puna interakcija osoba koje se fizički nalaze na potpuno različitim područjima. Tako je stvorena situacija u kojoj se i domicilno stanovništvo može, posredno, izložiti djelovanjima IO. Stoga se ukazala potreba za preimenovanjem dotadašnjih aktivnosti usmjerenih na oblikovanje javnog znanja u skladu s načelima „političke korektnosti“ jer je i nazivlje koje se koristi jedan od načina na koji se želi olakšati djelovanje prema volji i percepciji primatelja informacija.

Pokušavajući izbjeći nazivlje koje ima (ili može imati) negativno značenje (kao što su psihološko djelovanje, propaganda, specijalne operacije, ratovanje svih vrsta) sredinom 60-ih godina prošlog stoljeća uvodi se u uporabu naziv „javna diplomacija“ (public diplomacy)²¹, kao oblik komuniciranja koji u početku, barem na simboličkoj razini, otklanja agresivnost. Cilj je javne diplomacije davanje podrške diplomatskim naporima matične zemlje, između ostalog, mrežom nevladinih, neprofitnih i drugih sličnih udruga i organizacija koje djeluju u inozemstvu, odnosno na i prema ciljanom području. U načelu se kroz javnu diplomaciju ne distribuiraju netočne obavijesti jer se njihovim otkrivanjem može nanijeti znatna šteta njihovim autorima i prijenosnicima. Međutim, to ne sprječava obradu informacija koje se distribuiraju i kojima se izlažu CP na način i u skladu s postavljenim ciljevima i zadaćama.

Međunarodni politički odnosi mogu se artikulirati kroz nekoliko različitih područja djelovanja, ovisno o nositeljima i izvršiteljima:

- diplomacijom, koje je javna diplomacija integralni dio ukupnog spektra djelovanja,

²⁰ Marinković, I., 1977, str. 15.

²¹ Američki karijerni diplomat Edmund Gullion, kasniji dekan „Fletcher School of Law and Diplomacy at Tufts University“ skovao je taj naziv 1965.. – Wolf, C. Jr, Rosen, B., 2004., str. 3.

- izvještajno-sigurnosnim službama, odnosno prikrivenim oblicima djelovanja te
- uporabom vojne sile.

Javna diplomacija, kao dio ukupnih diplomatskih napora, u sebi objedinjava nekoliko različitih vrsta djelovanja:

- djelovanje na javno znanje međunarodne zajednice, kako na lokalnoj tako i na regionalnoj razini,
- djelovanje prema i kroz institucije i ustanove u području međunarodnih odnosa,
- odnosi s javnošću u inozemstvu, ali i u matičnoj državi,
- praćenje učinaka IO na CP korištenjem posrednika.

Korištenje instrumenata javne diplomacije za prikrivene oblike djelovanja može bitno kompromitirati ukupne napore planera IO. Stoga se, u načelu, javna diplomacija ne bi smjela koristiti prikrivenim djelovanjima u postizanju svojih ciljeva, posebno ne zlouporabom veza koje se uspostavljaju s lokalnim i/ili regionalnim medijima. Međutim, javna diplomacija svojim informacijama i savjetima može bitno pridonijeti učinkovitom planiranju i provođenju medijskih operacija budući da su u stalnom kontaktu s medijima.

Reprezentativan primjer institucije koja je bila izuzetno uspješna u utjecaju na strane javnosti, odnosno na njihove KJZ jest USIA (United States Information Agency) poznata i kao USIS (United States Information Service). Agencija je za potrebe Vlade SAD bila izuzetno aktivna za vrijeme „Hladnoga rata“ pa sve do 1999., kada je integrirana u State Department. USIA je služila za operacionalizaciju IO s ciljem ostvarivanja strateških utjecaja na ciljanu publiku (u inozemstvu i to isključivo na područjima na kojima nije djelovala Vojska SAD). Osnovana je 1.8.1953. Odlukom o osnivanju, USIA je, po nalogu tadašnjeg predsjednika SAD Dwighta D. Eisenhowera, podređena Vijeću za nacionalnu sigurnost SAD. Eisenhower je, kao izuzetno uspješan general znao kakvi se rezultati, u vrijeme „Hladnoga rata“, mogu postići uspješno planiranim i provedenim psihološkim, odnosno IO („*psihološke operacije su potvrđeni instrument naše nacionalne moći*“²²). USIA je imala zadaću da preko javne diplomacije „promovira nacionalne interese i nacionalnu sigurnost SAD kroz širenje razumijevanja, obavješćivanja i utjecanja na strane javnosti te šireći dijalog između državljana i institucija SAD s državljanima i

22 Freeman, B. R., 2005., str. 26.

institucijama druge strane²³. Fokus svojih djelovanja usmjeravali su prema medijima u zemlji i na području na kojem djeluju težeći razvoju dugoročno kvalitetnih odnosa procesima informiranja te pružanja mogućnosti dodatnog i specijalističkog školovanja, obrazovanja i obučavanja djelatnika u, prvenstveno masovnim, medijima.

Današnja nastojanja idu u pravcu definiranja novog nazivlja za djelovanja usmjerena prema domaćoj i stranoj javnosti kao i prema ciljanim grupacijama u inozemstvu: javna diplomacija i strateško komuniciranje (Public Diplomacy and Strategic Communication). Naime, iako se, po definiciji, javna diplomacija obraća stranoj javnosti (kao i političkim, vojnim i drugim stranim dužnosnicima) s obzirom na GIO, izvjesna je mogućnost da te izjave poprime neželjene oblike i posljedice na „domaćem tržištu“. Stoga je potrebno, prilikom obraćanja stranoj javnosti, voditi brigu i o stavovima domaće javnosti kako ne bi došlo do kompromitacije vlastitog djelovanja. Isto pravilo vrijedi i za odnose s javnošću koji su primarno okrenuti prema domaćoj javnosti, prema domaćem KJZ. Posvemašnja povezanost postojećih KJZ različitih CP, pruža dodatne mogućnosti kvalitetnim moderatorima da oblikuju javno znanje CP, a da im se i ne obraćaju izravno.

Javna diplomacija predstavlja jedan od ključnih načina javnog i otvorenog djelovanja uz pomoć kojeg se izravno utječe na strane vlade i institucije te njihovo stanovništvo, izravnim oblikovanjem KJZ. Javna se diplomacija ne provodi samo i isključivo kroz diplomatske predstavnike nego i kroz različite oblike razmjene osoba i znanja (razmjena studenata i predavača, razmjena različitih stručnjaka, razmjena državnih dužnosnika i službenika, susreta na različitim stručnim i znanstvenim skupovima...).

Osnovna djelovanja su suradnja i komunikacija, s posebnim naglaskom na dvosmjernu komunikaciju jer je često važnije znati saslušati, dijelom i poslušati sugovornika, nego samo i isključivo pričati. Jednosmjerna se komunikacija vrlo lako pretvori u, za primatelja, nepoželjni oblik prisile i lako se protumači kao obična propaganda te dovodi do, za poticatelja, neželjenih i štetnih djelovanja. Javnom se diplomacijom pokušava izravno utjecati na volju i odluke (percepciju pojedinih događaja i/ili pojava) osoba ključnih za donošenja odluka na, i prema, ciljanom području, na širu CP koja prihvaćanjem poslanih poruka može, na neki način, pokušati natjerati ključne osobe na donošenje odluka u skladu s težnjama naručitelja i planera IO te, što je posebno

23 Freeman, B. R., 2005., str. 6.

važno za učinkovito projektiranje budućnosti CP, na mlade osobe iz kojih bi se mogli izdvojiti oni koji će u budućnosti ili donositi odluke ili biti u stanju bitno utjecati na procese donošenja odluka.

United States Government Accountability Office (US GAO) objavio je pregled proračunskih rashoda koje je za 2008. na području javne diplomacije i strateških komunikacija imala Vlada SAD, ali samo kroz State Department (SD) i Broadcasting Board of Governors (BBG). Iznos i struktura troškova²⁴ prikazani su na slici 5:

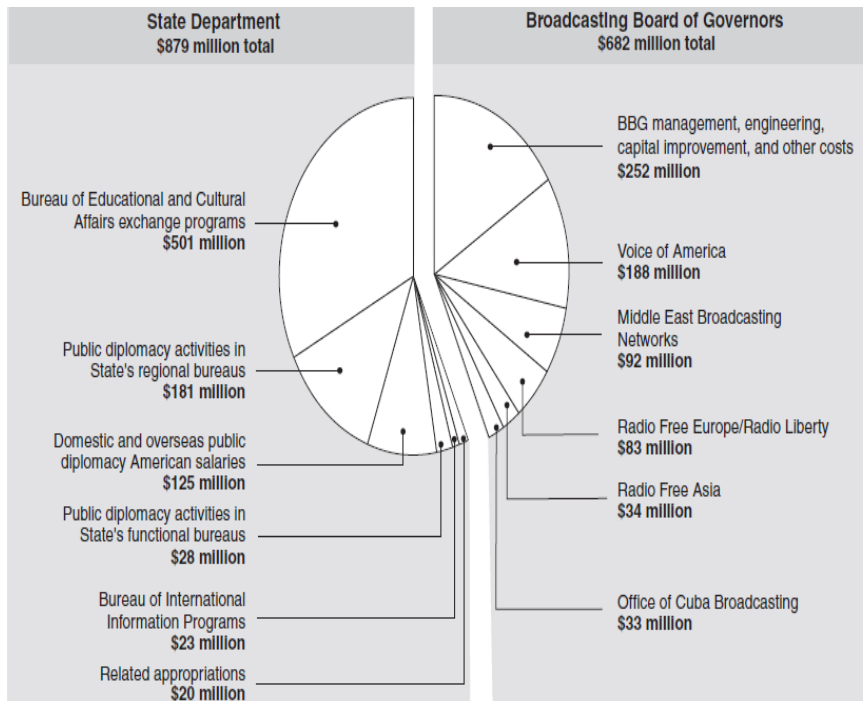

Slika 5. Iznos i struktura rashoda Vlade SAD (u 2008.) za potrebe Javne diplomacije i Strateškog komuniciranja Prijedlogom proračuna BBG-a²⁵ za 2011. predloženo je povećanje ukupnih rashoda, u odnosu na 2008., za skoro 12% (u iznosu od 768,8 milijuna US\$) na način i prema rasporedu prikazanom na slici 6:

²⁴ US GAO, 2009., str. 8.

²⁵ BBG, FY 2011, Budget Request, <http://media.voanews.com/documents/BBGFY2011CONGBudgetSubmission-ForInternetPost.pdf>, str. 5., 6.1.2011.

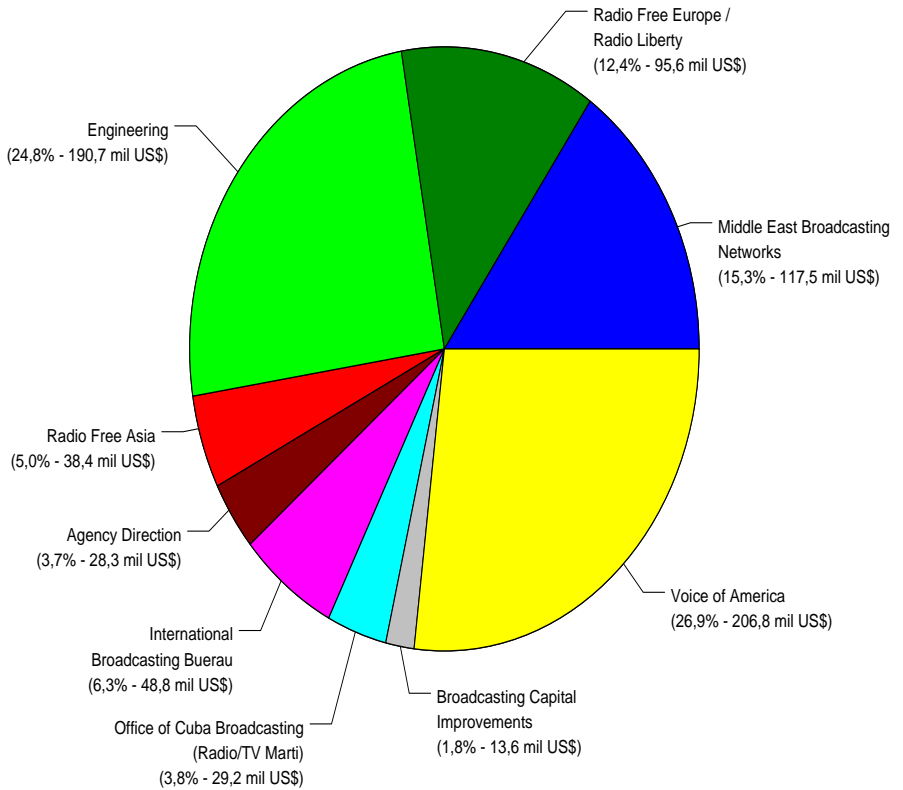

Slika 6. Prijedlog proračuna BBG za 2011.

3. RAZVOJ INFORMACIJSKIH OPERACIJA

Različitosti u pristupu problematici IO tijekom vremena, ovisne o stupnju razvijenosti informacijskih i komunikacijskih sredstava, tehnika i tehnologija te ovisno o shvaćanju važnosti informacije kao borbenog sredstva, prikazani su na slikama 7-9. Na njima je vidljiv i proces promjene, odnosno prilagođavanja, nazivlja istih oblika djelovanja tijekom vremena.

U izradi ovog prikaza pošli smo od pretpostavke da u informacijsko-komunikacijskom prostoru postoje tri osnovne grupe različitih javnosti s pripadajućim KJZ:

- domaća javnost, odnosno javnost matične države koja naručuje ili planira i provodi informacijske

- operacije na svim razinama djelovanja (operativnoj, taktičkoj, strateškoj),
- javnost ciljanog područja koje može biti nadregionalne, regionalne, nacionalne i lokalne naravi,
- ostala javnost koja nije javnost naručitelja, planera, napadača ni javnost CP i koja nije s njima izravno povezana nekim oblikom i načinom, (političkim, poslovnim, vojnim, socijalnim, povijesnim, kulturnim, vjerskim, etničkim...) te da
- postoji organizacijsko-ustrojbeni razlika u djelovanjima prema domaćoj i stranoj javnosti.

a. Prva faza planiranja i vođenja IO

Na slici 7 prikazan je proces i metodologija djelovanja s ciljem oblikovanja javnog znanja u uvjetima kad gotovo i ne postoji razmjena informacija između javnosti matične države i javnosti koja se nalazi na ciljanom području. Ne postoji komunikacijska povezanost različitih javnosti i njihovih KJZ, a ako postoji onda je njen intenzitet vrlo nizak, zbog čega je i proces razmjene informacija između navedenih javnosti vrlo slab, gotovo zanemariv. Korpusi njihovih javnih znanja su odvojeni i ne utječu jedni na druge. Istovremeno ni KJZ trećih područja, koja se ne mogu smatrati područjem matične države i koja nisu nužno izložena djelovanju IO, nemaju mogućnost komuniciranja s ostalim KJZ. U takvoj situaciji institucije vlasti provode izrazito napadne oblike IO prema protivničkoj strani korištenjem informacija i svih njenih izvedenica (dezinformacija i nazovi informacija). Za ispunjavanje zadanih ciljeva i zadaća ne biraju se ni sredstva ni načini kako bi se isti izvršili jer gotovo ne postoji mogućnost kompromitacije vlastitih aktivnosti pred domaćom javnosti uslijed slabog ili nikakvog komunikacijskog utjecaja između ciljanog područja i matične javnosti. Dok traju informacijski napadi na protivničku stranu, manje ili više koordinirano se preko nadziranih medija domaće javno znanje homogenizira oko ključnih pitanja od nacionalne važnosti na način na koji ih predstavlja vladajuća birokracija.

Ciljevi koji se postavljaju pred one koji djeluju prema domaćoj javnosti potpuno su drugačiji od ciljeva koji su postavljeni pred one koji djeluju prema stranoj javnosti (dok se domaća javnost homogenizira, protivnička se dijeli na što je moguće više grupacija i frakcija). Načelo povratne sprege prema kojem se vrši korekcija planiranih aktivnosti u skladu s njihovim realnim rezultatima također je relativno niskog

PRVA FAZA – SLABA ILI NIKAKVA KOMUNIKACIJA
IZMEĐU VLASTITE I STRANE JAVNOSTI

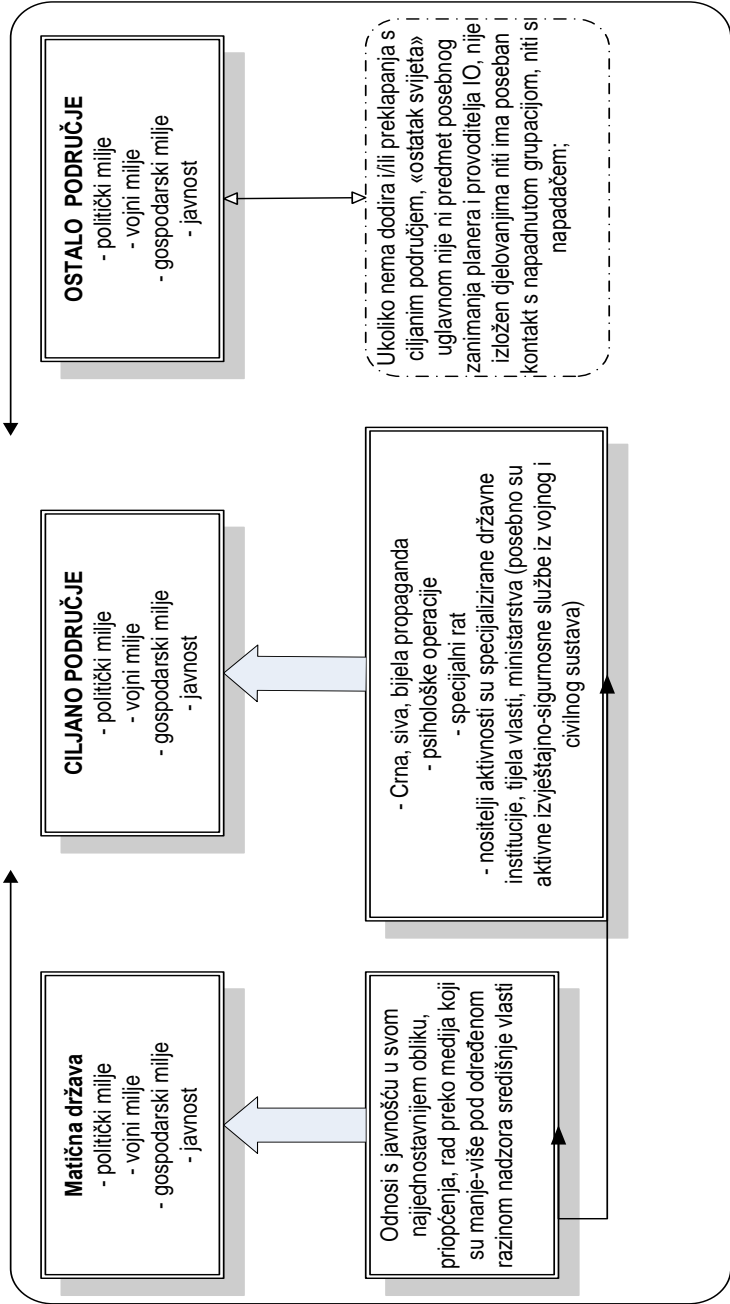

Slika 7. Prva razvojna faza IO

intenziteta. Ono se uglavnom odvija preko mreže izvora izvještajno-sigurnosnih službi te kroz različite oblike djelovanja kojom raspolažu vojne institucije.

b. Druga faza planiranja i vođenja IO

Na slici 8 prikazan je proces i metodologija djelovanja s ciljem oblikovanja javnog znanja u uvjetima postojanja razmjene informacija između različitih javnosti. Stvoreni su uvjeti da se pojedine subverzivne i agresivne, psihološke i specijalne operacije javno prokažu i da se javno otkrije njihov počinitelj i njihov naručitelj. Time naručitelj dolazi u neugodnu i nepoželjnu situaciju koja ga može bitno kompromitirati pred stranom, domaćom i cjelokupnom međunarodnom javnosti. Stoga u planiranju i provođenju IO dolazi do nužnih promjena: u nazivlju djelovanja, u pristupu i metodologiji, usklađenosti te nadziranju procesa. Kako bi se što kvalitetnije pokušali prikriti stvarni naručitelji IO, ukazala se potreba za angažiranjem „posrednika“²⁶ koji će služiti kao paravan za provođenje IO. Posrednici mogu biti različite udruge (profitne, neprofitne), organizacije (vladine, nevladine), tvrtke (privatnog i/ili mješovitog vlasništva, stvarne, fiktivne) kao i oblici organiziranog nadnacionalnog (međunarodnog) područja djelovanja (kao što su regionalne i međunarodne institucije). Posrednici se mogu nalaziti na području koje je predmet i cilj IO, mogu se nalaziti neposredno uz njega, a mogu biti i potpuno izvan ciljanog područja. Različiti posrednici djeluju prema različitim publikama, odnosno prema različitim KJZ. Angažiranjem posrednika koji se nalaze potpuno izvan ciljanog područja, omogućava se dodatni stupanj zaštite tajnovitosti operacije. Mediji koji djeluju na ciljanom području najbolji su posrednici u oblikovanju KJZ, kao i osobe koje se nalaze na (ili pri) vrhu odlučivanja u pojedinim dijelovima života ciljane društvene zajednice (politički, vojni, gospodarski, sigurnosni...).

Isto tako, zbog mogućnosti komuniciranja različitih javnosti, ukazala se potreba za intenzivnijom koordinacijom djelovanja unutarnjih i vanjskih dijelova sustava kako bi se na vrijeme pokušali spriječiti i/ili onemogućiti mogući negativni utjecaji djelovanja u inozemstvu na domaću javnost.

26 Više o izravnom i posrednom utjecaju na različite CP u različitim zemljama te posljedicama po vlastiti KJZ može se pročitati u velikom broju objavljenih tekstova. Međutim, osobno sam mišljenja da je tekst autora Johna M. Brodera objavljen 31.3.1997. u New York Timesu reprezentativan s obzirom na prikaz načina utjecaja američkih administracija na različite CP s ciljem nametanja vlastitih volje. Tekst je dostupan na adresi URL: <http://www.nytimes.com/1997/03/31/us/political-meddling-by-outsiders-not-new-for-us.html?ref=johnbroder> (9.11.2011.)

Djelovanje domicilne javnosti u SAD za vrijeme rata u Vijetnamu te (tada) sovjetske javnosti za vrijeme rata u Afganistanu dobri su primjeri neželjenih (za vladajuću administraciju) posljedica na unutarnjem planu. Proturatni prosvjedi u SAD-u snažno su djelovali na američku javnost i (ne)davanje podrške nastavku rata u Vijetnamu. Isto tako, i u tada zatvorenoj sovjetskoj javnosti došlo je do jačanja antiratnih nastojanja, uglavnom roditelja u Afganistanu poginulih pripadnika sovjetske vojske.

Budući da komunikologija unaprjeđuje postojeća i razvija nova komunikacijska sredstva i metode, dolazi do znatnih ulaganja u medijske operacije (MO) prema ciljanim zemljama i područjima (osnivaju se nove propagandne radio i TV postaje, produžava se njihovo vrijeme emitiranja, proširuje se jezični spektar na kojem iste emitiraju svoj program)²⁷.

Informacija polako dobiva na važnosti u oblikovanju javnog znanja, ali još uvijek ne postaje strateško borbeno sredstvo. Jedna od posljedica razvijenih komunikacijskih tehnika i tehnologija je i mogućnost snažnijeg utjecaja obavijesti dobivenih pomoću sustava povratne sprege. Provjera učinkovitosti provedenih operacija neophodna je kako bi ih se moglo prilagođavati novim izazovima, novim stanjima uz istovremeno praćenje njihovog učinka na CP.

27 BBG, 2010 - Annual Language Service Review Briefing Book, URL:http://media.voanews.com/documents/2010_AnnLanguageServiceReviewBriefingBook.pdf, 6.1.2011.

c. Treća faza planiranja i vođenja IO

Na slici 9 prikazan je proces i metodologija djelovanja s ciljem oblikovanja javnog znanja u informacijsko doba. Postoji potpuna, globalna, povezanost gotovo svih dostupnih (bitnih) javnosti koje mogu utjecati na procese oblikovanja javnog znanja. Bez znatne doze rizika više nije moguće, čak ni na prikrivene načine, voditi IO protiv neke CP zbog rizika od njihovog prepoznavanja od strane CP te kompromitacije na području matične države. Stoga se moraju pronaći novi načini i metodologije kako bi se otežalo prepoznavanje IO i dodatno otežalo prepoznavanje naručitelja, planera i provoditelja IO. Model prikazan slikom 7 dodatno je modeliran uvođenjem novih posrednika u obliku različitih vladinih „nezavisnih“ institucija, nevladinih i neprofitnih udruga i organizacija te spregom s glavnim medijima. Planiranjem i provođenjem dugoročnih aktivnosti postiže se potpuni nadzor nad procesima prikupljanja i obrade obavijesti. Glavnu ulogu u tim djelovanjima imaju udruge i organizacije koje djeluju na, i prema, području koje je cilj primijenjenih IO. Takvom organizacijom postižu se najveći učinci uz minimalna ulaganja i minimalan rizik kompromitiranja.

S druge strane, integriranost različitih javnosti i javnih znanja nužno je nametnula potrebu za znatno većom razinom integriranosti i koordiniranosti djelovanja planera i provoditelja IO. Uvodi se i politički korektnije nazivlje kao što je „spin doktori, opinion makeri, image makeri, public diplomacy and strategic communication, perception management“. Zbog povećane integracije države i kapitala, nameće se potreba zaštite interesa krupnog kapitala od strane vladinih institucija. Posljedica je povezivanje njihovih nastojanja različitim oblicima javno-privatnih partnerstava u osnivanju različitih zaklada i/ili institucija koje potom potiču, financiraju, organiziraju i provode procese promjene mišljenja, stavova i percepcija CP.

Reprezentativan je primjer jedne ovakve organizacije „Broadcasting Board of Governors, nezavisna savezna agencija koja nagleda sve civilne međunarodne medije koje podržava Vlada SAD“²⁸. S očekivanim proračunom za 2011. u iznosu od 768.8 mil US\$ i 3791 zaposlenikom, na 60 različitih jezika proizvode više od 3000 sati izvornog

28 About the Agency, URL: <http://www.bbg.gov/about/>, 6.1.2011.

programa tjedno²⁹. BBG upravlja sljedećim medijskim ustanovama (osnovnim sastavnicama BBG-a): Voice of America (VOA), Radio Free Europe/Radio Liberty (RFE/RL), Radio Free Asia (RFA), Office of Cuba Broadcasting (OCB; Radio i TV Marti), Middle East Broadcasting Networks Inc. (MBN; Radio Sawa i Alhurra Television) te International Broadcasting Bureau (IBB) koji omogućava multimedijску distribuciju medijskog sadržaja proizvedenog od osnovnih sastavnica BBG-a. Strateški je cilj BBG „dostaviti točne vijesti i obavijesti utjecajnim i strateškim publikama u inozemstvu“³⁰.

Koristeći dostupnost mnogobrojne dokumentacije iz SAD, vidljiva su posljednja stremjenja u traženju novih i drugačijih posrednika prema već postojećim posrednicima te novi način razmišljanja o mogućnosti povezivanja privatnih i nacionalnih interesa u oblikovanju javnog znanja CP prvenstveno iz političkih i gospodarskih razloga. Jedan od takvih prijedloga koji je privukao dosta pažnje jest prijedlog o osnivanju nove neprofitne organizacije „USA-World Trust“ koja treba podržati i nadopuniti napore Vlade SAD „osnaživanjem američkih napora s ciljem uključivanja, uvjeravanja i postizanja podrške kod stranih javnosti“³¹. Navedena organizacija, kao spoj djelovanja državnih institucija te privatnog kapitala u funkciji ostvarivanja nacionalnih i korporativnih interesa, treba bitno ojačati američku medijsku nazočnost u svijetu te mijenjati javna znanja na ciljanim područjima kroz „javnu diplomaciju i strateško komuniciranje“ jer „sva nastojanja javne diplomacije moraju biti izvedena s težnjom utjecaja na um primatelja“³².

Različite nevladine, neprofitne ili nezavisne organizacije iza kojih stoje nacionalne vlade, služe interesima tih istih vlada, otvoreno ali i prikriveno, djelujući na procese distribucije informacija, na i prema CP. Istovremeno, dok djeluju prema ciljanim područjima, prikupljaju podatke i informacije koji se potom koriste u izvještajno-sigurnosne svrhe. Međutim, za razliku od prethodnih slučajeva ove organizacije i udruge služe i za prikupljanje podataka i informacija o reakcijama javnosti i CP na izloženost IO čime

29 Grafički prikaz iznosa proračuna BBG-a kao i unutarnja raspodjela sredstava po pojedinim medijskim sastavnicama prikazani su na slikama 5. i 6.

30 BBG Fact Sheet,
URL:http://media.voanews.com/documents/11_16_10_BBGFactSheet.pdf, 6.1.2011.

31 Lord, K.M., 2008., str. 1.

32 Lord, K.M., 2008., str. 41.

omogućavaju učinkovitije prilagođavanje/mijenjanje početnih postavki iz plana IO u skladu s novim razvojem situacije.

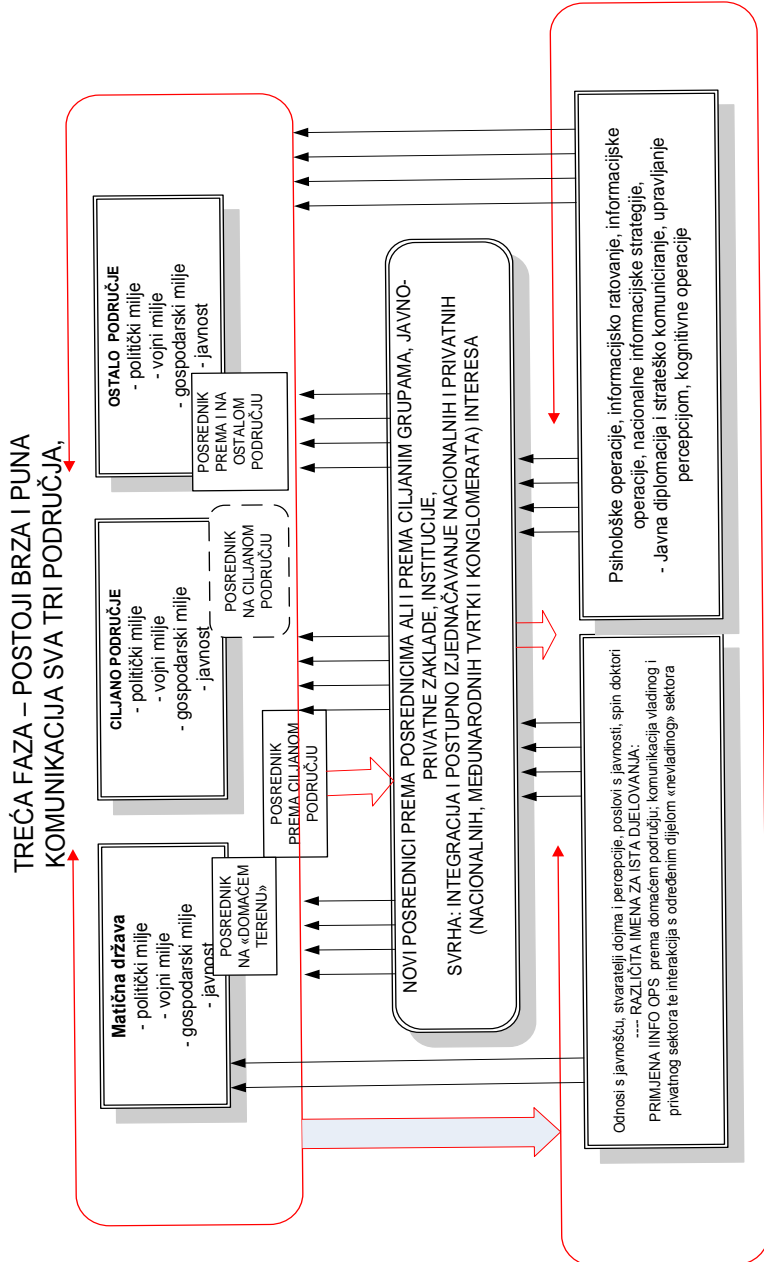

Slika 9. Treća razvojna faza IO

Različite nevladine, neprofitne ili nezavisne organizacije iza kojih stoje nacionalne vlade, služe interesima tih istih vlada, otvoreno ali i prikriveno, djelujući na procese distribucije informacija, na i prema CP. Istovremeno, dok djeluju prema ciljanim područjima, prikupljaju podatke i informacije koji se potom koriste u izvještajno-sigurnosne svrhe. Međutim, za razliku od prethodnih slučajeva ove organizacije i udruge služe i za prikupljanje podataka i informacija o reakcijama javnosti i CP na izloženost IO čime omogućavaju učinkovitije prilagođavanje/mijenjanje početnih postavki iz plana IO u skladu s novim razvojem situacije.

U tekstu³³ koji je Warren Zimmermann, posljednji veleposlanik SAD u bivšoj Jugoslaviji, objavio u časopisu „Foreign Affairs“, navodi se povezanost stranih vlada i upravljanih nevladinih organizacija u oblikovanju javnog znanja CP na područjima koje su predmet njihovog djelovanja:

„Uz moju snažnu podršku, zapadne grupe za zaštitu ljudskih prava pomogle su mnogim opozicionim organizacijama i publikacijama da opstanu. Ta investicija će se, ma koliko dugoročna jednoga dana isplatiti. Ljudi kojima se pomaže, i oni koji će ih naslediti, deo su one „druge Srbije“ i „druge Hrvatske“ – oni su jezgro demonstrantskog preporoda koji vremenom mora da zameni sadašnju nacionalističku histeriju.“

Globalizacijom informacijskih i komunikacijskih sustava pojavljuju se nove doktrine prema kojima se sukobi pokušavaju izbjeći ili pak generirati, ovisno o potrebama. Uvodi se doktrina SNI u kojima informacija (i njene izvedenice) u cijelom spektru djelovanja imaju ključnu ulogu s ciljem omogućavanja krajnjeg cilja svake NIS: stvaranje Globalne informacijske nadmoći (GIN).

Obilježje ovakvog načina provođenja IO je činjenica da je kognitivna domena postala primarna bojišnica, informacijska domena sekundarna, a fizička tek tercijarna. Sustavom djelovanja prikazanim slikom 9 informacija u potpunosti postaje strateška odrednica, četvrti instrument na kojem se, pored diplomatske, vojne i gospodarske, temelji moć suverene države. Nužno se stvaraju NIS koje postaju temelji za vođenje globalne ekspanzionističke politike na

33 Tekst je objavljen u broju 2, ožujak/travanj 1995., prenesen je u srbijanskom tisku „Naša borba“ preslikovano kojeg posjedujemo („Ubedljiva, ali prljava pobjeda“). Integralni tekst je dostupan na adresi: URL:<http://www.foreignaffairs.com/articles/50768/warren-zimmermann/the-last-ambassador-a-memoir-of-the-collapse-of-yugoslavia>, 1.9.2011.

lokalnim i regionalnim provedbenim razinama. Informacijske i medijske operacije postaju glavni „modus operandi“ u provođenju takvih politika.

Ovim je sustavom omogućena snažna povratna sprega (zbog mogućeg postojanja velikog broja kvalitetnih podataka dobivenih iz međusobno neovisnih izvora) koja omogućava:

- praćenje procesa provođenja isplaniranih i pokrenutih djelovanja;
- brzu i kvalitetnu reakciju s ciljem (re)oblikovanja pojedinih aktivnosti na strateškoj i taktičkoj razini sukladno prikupljenim podacima i informacijama;
- izradu periodičnih i završnih izvješća s prijedlozima poboljšavanja u budućim djelovanjima.

U tom pak dijelu, prikupljanju obavijesti putem procesa povratne sprege, treba biti posebno oprezan jer uvijek postoji mogućnost informacijske prezasićenosti primateljevog sustava zbog čega se taj sustav bitno usporova i zbog čega je bitno manje učinkovit. Istovremeno postoji i mogućnost namjernog plasiranja poluinformacija i dezinformacija od strane napadnute CP, ukoliko napadnuta CP prepozna neki oblik, metodologiju ili sredstvo kojim ih se izlaže djelovanju IO. Sustav prikazan slikom 9 omogućava planiranje i provođenje vrlo učinkovite metode, „pranja informacije“, s ciljem snažnog utjecaja na javno znanje i na glavne donositelje ključnih odluka (bilo da se radi o političkim, vojnim, gospodarskim ili nekim drugim područjima ljudskog djelovanja).

Potrebno je naglasiti da postoje i tzv. „specijalne informacijske operacije“ (Special Information Operations – SIO). Pod ovim se nazivom podrazumijeva niz djelovanja prema protivničkoj strani koje zbog osjetljive prirode i ciljeva djelovanja, metoda i sredstava koje koriste mogu, ukoliko dođe do njihovog otkrivanja (bilo tijekom pripreme djelovanja, bilo nakon izvršenog djelovanja) nanijeti znatnu štetu (političku, sigurnosnu, gospodarsku, etičku) njenim naručiteljima, planerima i izvršiteljima. Stoga je za pristupanje planiranju i izvršenju SIO potrebno dobiti posebne suglasnosti i odobrenja.

d. Uloga upravljanih udruga građana i nevladinih organizacija u 3. fazi planiranja i vođenja IO

Današnji stupanj razvoja informacijske umreženosti omogućio je dostupnost širokog spektra informacija (ali i poluinformacija i protuinformacija) velikom broju osoba bez

obzira na njihovu trenutnu lokaciju. Jedan od pozitivnih rezultata informacijske umreženosti je razvijanje svijesti kod pojedinaca i grupa o potrebama udruženog umreženog djelovanja kako bi ispunili postavljene ciljeve i zadaće, ali djelovanjem izvan uobičajenih institucija društva i države. Iako su nevladine i/ili različite udruge građana i ranije osnovane i djelovale, tek su danas moderne udruge građana za sebe uspjele izboriti povoljan status u različitim društvima. Velik je broj takvih udruga i grupa koje za svoj rad trpe kritike, kako vladajućih administracija tako i pojedinih interesnih grupacija dok ih protivnici njihovih protivnika, vrlo vjerojatno, u određenoj mjeri i financiraju. Njihova brojnost i utjecaj doveo je do razvoja novih odnosa i raspodjele moći unutar današnjih društvenih uređenja koji poneki nazivaju i civilnim društvom. Jedan od osnovnih uvjeta koji bi te udruge trebale ispuniti, kako bi uistinu bile na usluzi većini građana (ne mogu svima jer svi ne dijelimo iste stavove), jest i njihova neovisnost i samostalnost te objektivnost i depolitizacija djelovanja.

Međutim, nisu sve nevladine i neprofitne udruge osnovane kako bi bile apolitične. Velik je broj udruga koje se ciljano osnivaju kako bi ih se koristilo u prikrivenim oblicima djelovanja u procesima nametanja vlastite volje CP, odnosno za potrebe provođenja IO i MO³⁴. U svojoj „Oporuci“, može se reći političkom testamentu za buduće djelovanje OSI, George Soros između ostaloga jasno piše o potrebi provođenja učinkovitih IO i MO kako bi se onemogućila razumska, odnosno spoznajna djelatnost CP i nametnulo tumačenje stvarnosti kako bi se manipuliranjem javnim mnijenjem postigli postavljeni ciljevi:

Ako razmišljanje ima manipulativnu funkciju, upravo kao i spoznajno, onda nije potrebno imati bolje razumijevanje stvarnosti kako bi se dobili bolji zakoni. Postoji prečica; to su spinovi i manipuliranje javnim mnijenjem kako bi se došlo do željenih rezultata.

Politički i sigurnosni rizik otkrivanja izlaganja određene CP informacijskim i medijskim operacijama naveo je informacijske napadače da kroz nekoliko različitih razina djelovanja pokušaju prikriti svoju nazočnost, svoj utjecaj i svoje razloge zbog kojih, prema određenoj CP, primjenjuju IO i MO (dio ili cijeli spektar djelovanja).

34 Objavljena u tjedniku „Gloбус“, pod naslovom: George Soros: čovjek koji je rušio Tuđmana: Moja oporuka; u prijevodu Bisere Fabio, dostupno na adresi URL: <http://globus.jutarnji.hr/svijet/moja-oporuka/part/2>, 9.11.2011.

e. Ciljevi i zadaće upravljanih NVO

Moderne nevladine organizacije (dalje NVO) nisu, niti su jedino, ekspoziture izvještajno-sigurnosnih službi. One su vrlo često dio šireg, organiziranog, djelovanja prema pojedinim CP s različitih pozicija i pomoću različitih struktura³⁵. Dio njih su vrlo često produžena ruka zainteresiranih strana (bez obzira radi li se o pojedincima, grupama, organizacijama, tvrtkama, društvima, državama, etničkim ili nekim drugim zajednicama) u procesima:

- nametanja vlastite volje ciljanoj publici (ili publikama) kao dijela sveobuhvatnih IO,
- kontrole i nadzora, za potrebe informacijskog napadača, učinkovitosti plasiranih (protu)obavijesti prema CP (bez obzira jesu li sami ili netko drugi poslužili kao kanal za njihovo plasiranje u javni informacijski prostor) procesima povratne sprege (kao što je, na primjer, istraživanje javnog mišljenja),
- prikupljanja, raščlambe i dostavljanja izvještajno-sigurnosnih podataka i informacija svojim korisnicima (izvještajno-sigurnosnim službama, udrugama, vladinim i/ili privatnim tvrtkama i/ili institucijama i ustanovama, samim vladama), onima koji ih financiraju,
- stvaranja mreže pouzdanika (iz političkog, društvenog, medijskog, sigurnosnog segmenta) na određenom području za potrebe sadašnjeg i budućeg učinkovitog djelovanja,
- testiranja novih i drugačijih rješenja za djelovanja u drugim i drugačijim uvjetima i područjima kao i prenošenje iskustava na druga područja i prema drugim ciljanim publikama³⁶.

Intenzitet djelovanja takvih, upravljanih, NVO nije stalan. Bitno se pojačava u vrijeme prije i za vrijeme predizborne kampanje, odnosno u vrijeme izbora kad se dolazi u situaciju

35 U razgovoru za „Time“ (November 7, 2011; str. 21.) državna tajnica SAD Hillary R. Clinton je rekla:

„...you have to use all the tools of your susasion to try to convince them (CP – nap.a.) that the path that you wish to follow is also the one that is in their interest as well“.

36 Vrlo plastičan primjer izvoza metodologije izlaganja pojedine CP djelovanju različitih udruga je i slanje većeg broja članova srbijanskog, prvo studentskog potom narodnog pokreta „Otpor“ (koji su se istakli u procesu svrgavanja s vlasti Slobodana Miloševića 2010.) u Ukrajinu i druge zemlje kako bi tamošnjim aktivistima pomogli u osnivanju sličnih udruga i javnom djelovanju u procesima svrgavanja postojećih režima s vlasti.

moguće promjene vlasti (ukoliko se za to ukazuje potreba prema mišljenju informacijskog napadača) odnosno ostanka postojeće administracije na vlasti. Jednostavnije je i učinkovitije (ne)mijenjati (ne)poželjnu vlast utjecajem na CP u vrijeme izbora nego pokretanje brojnih vlastitih ili savezničkih vojnih efektiv. Učinkovitije te za sliku informacijskog napadača u vlastitoj javnosti poželjnije.

f. Međuovisnost različitih NVO

Danas postoje i NVO koje stvaraju vlastitu mrežu ovisnih lokalnih/nacionalnih/regionalnih NVO koje koriste za svoje potrebe. Ovisnost se očituje u jednostavnom načelu djelovanja:

- manja NVO nema dovoljno logističkih sredstava kako bi mogla financirati i opravdati svoje djelovanje i postojanje,
- stoga „NVO majka“ distribuiranjem potrebnih sredstava (financije, tehnička sredstva, druga logistička potpora) potpomaže „NVO dijete“ kako bi isto o(p)stalo na, uvjetno govoreći, „tržištu NVO“ na određenom području,
- broj „NVO djece“ je ograničen logističkim mogućnostima „NVO majke“,
- „NVO majka“ osigurava, u okviru svojih mogućnosti, povoljniji položaj i status za svoju „NVO djecu“ u medijima i administraciji na području na kojem djeluju. Pomažući njihovo pojavljivanje u medijima grade im status, pridaju im važnost i omogućavaju snažniji utjecaj prema CP.

Djelovanjem preko „NVO djece“, velike NVO mogu prikriti svoje djelovanje na, i prema određenom području, u situaciji kad bi njihovo otvoreno pojavljivanje moglo izazvati negativne učinke kod CP³⁷.

g. Treća faza IO u praksi

Složenost treće faze provođenja IO odlikuje se složenošću međusobnih odnosa uključenih privatnih-državnih-javnih interesa u procesima djelovanja pomoću različitih institucija,

37 Takav način djelovanja u izvještajno-sigurnosnoj metodologiji poznat je kao „false flag“ pristup. Osoba ili grupa osoba ili organizacija koja nastupa ne ističe svoje stvarno državljanstvo, ne ističe tko ih je uistinu angažirao da izvrše to što planiraju izvršiti nego se služe neistinama kako bi ih CP ipak prihvatila i primila njihove poruke.

udruga, službi, medija, fondova, zaklada, tvrki, korporacija i njihovih pojedinačnih i zajedničkih interesa. Na slici 10 prikazan je izdvojeni segment sa slike 9 koji se odnosi na izravno djelovanje prema CP s područja na kojem se ona nalazi. Gotovo identičan prikaz može se iskoristiti i za djelovanje prema odabranoj CP ali ovaj put iz posredničkog područja (područja koje ima mogućnost utjecaja na CP – u slučaju djelovanja prema RH radi se o područjima kao što su BiH, Srbija, Slovenija, Italija, Njemačka).

Za potrebe IO zainteresirana strana osniva novu, ili koristi, postojeću infrastrukturu: institucije, organizacije, udruge, fondove i zaklade. Njihovi nazivi trebaju privlačiti pažnju, koristiti zvučne i snažne političke izraze i poruke (u SAD su neke od njih VoA, NED, IRI, USIA, USAID, OSI). Osnivač financira i usmjerava njihovo djelovanje kroz različita tijela i ustanove (ili pak izravno kao u slučaju privatnih inicijativa) te potiče njihov angažman u inozemstvu (ali i, u slučaju potrebe, na domaćem području) kako bi ih stavili u funkciju provođenja vlastite politike (političke, sigurnosne, gospodarske, socijalne...). Potom te organizacije (iz prve razine) zajedno s izvještajno-sigurnosnim službama (koje preuzimaju primat u ovoj fazi jer posjeduju informacije, ljude, sredstva, izvore, mreže na terenu) rade na aktivnom stvaranju novih, ili korištenju postojećih, sličnih organizacijskih oblika djelovanja i kanala koje će djelovati na, i prema, CP na njenom ili povezanom području. Na takav je način stvoren prvi filter koji odvaja naručitelje IO od ciljane publike.

Potrebno je istaknuti postojanje simbioze državnih i privatnih interesa, kako političkih tako i gospodarskih u djelovanju prema pojedinim CP jer se danas vrlo često poklapaju interesi političke vlasti i privatnih tvrtki (posebno velikih multinacionalnih korporacija koje su u stanju, zbog vlastitih potreba i u skladu s vlastitim ciljevima, utjecati i na politike koje provode pojedine vlade.

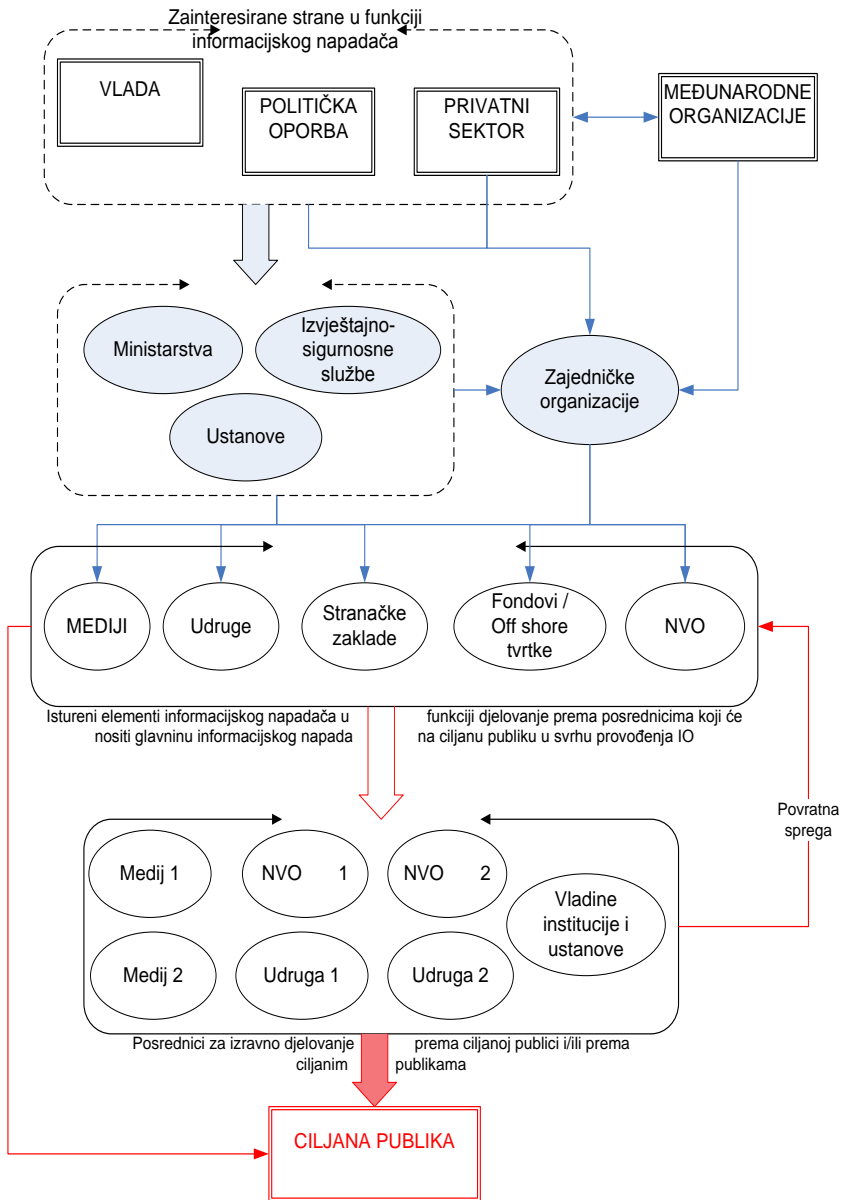

Slika 10. Modus operandi treće faze IO

S ciljem stvaranja drugog filtra, stvaraju se, ili koriste postojeće, udruge, organizacije i mediji, koji će preuzeti primarno djelovanje prema ciljanim publikama. U ovu se razinu uglavnom uključuju osobe koje su od ranije poznate

informativskom napadaču kao podesne za taj oblik djelovanja, koje moraju predstavljati (ili joj biti bliske) političku oporbu postojećoj administraciji (jer se tako postojeća vlast drži u stalnoj napetosti i prijeti joj se otkrivanjem njenih tajni (bilo stvarnih bilo izmišljenih) te osobe koje, zbog egzistencijalnih problema, predstavljaju pogodan medij za pojedine oblike djelovanje. Te osobe postaju osovine oko kojih se okupljaju i drugi istomišljenici (prvenstveno politički, ali i drugi zbog osobnih egzistencijalnih problema) te se potiče organiziranje više različitih nevladinih udruga i organizacija koje će djelovati u skladu s postavljenim ciljevima i zadaćama. Poželjno je da se osnuju udruge i organizacije već postojećih međunarodno poznatih organizacija na različitim razinama (lokalna/nacionalna/regionalna).

Sljedeća faza je uspostavljanje kontakata s vodećim medijima, pokušaji njihovog preuzimanja (unutarnjeg kroz „interesno povezivanje“ s vlasnicima i/ili glavnim urednicima i novinarima) ili vanjsko kroz njihovu kupnju. Istovremeno se djeluje prema više različitih medija: mediji koji djeluju prema širokoj javnosti, mediji koji djeluju prema stručnoj javnosti, mediji koji nemaju financijsku isplativost, ali koji se mogu prikazati kao mediji sa znanstvenim ugledom koji će ostati kao svjedočanstva vremena i koji mogu poslužiti kao izvori za ispunjenje isplaniranih dugoročnih ciljeva. Povezivanje medija s takvim udrugama i organizacijama jača njihov međusobni položaj, jedni druge hvale, ističu i informiraju te nagrađuju pokušavajući zataškati njihovu stvarnu, snažnu pozadinsku interesnu povezanost.

S vremenom od velikog broja udruga i organizacija iskristaliziraju se samo one koje dokažu da s manje uloženi sredstava (prvenstveno financijskih) mogu polučiti bolje rezultate. Tržišna konkurencija je i kod tih udruga nemilosrdna. Oni koji nisu medijski primamljivi, nisu televizični i radiofonični, oni koji su skromni, povučeni i istinoljubivi nemaju izgleda pred medijski agresivnim, arogantnim, bahatim i prepotentnim „aktivistima“ koji su u stanju, iako znaju da često nisu u pravu te da nemaju nikakva zakonska ni moralna uporišta za svoja djelovanja i tvrdnje, stalno privlačiti pažnju javnosti na sebe i svoj rad. Najbolji, odnosno najagresivniji, o(p)staju, nastavljaju koristiti logističku potporu. Takav oblik pružanja logističke, prvenstveno financijske, potpore različitim udrugama i organizacijama u mnogim je zemljama, uključujući Europu i SAD, ili zabranjen ili strogo ograničen zakonskim odredbama. Naime, želeći izbjeći nepoželjne utjecaje prvenstveno iz inozemstva (kriminalnih grupa, političkih

protivnika) na pojedine domaće ciljane publike u vrijeme izbora, a samim time i na izborne rezultate, reguliranjem izbornih pravila i ponašanja (u prvom redu doniranja) pokušava se spriječiti utjecaj drugih (stranih) IO na domaću CP.

Potrebno je naglasiti da stranačke zaklade djeluju i prema partnerskim stranačkim zakladama (ukoliko postoje) na ciljanom području. Cilj takvog djelovanja nije samo u jačanju trenutne zajedničke suradnje, nego i izgradnja visoke razine bliskosti i povjerenja mogućih budućih stranačkih i državnih vođa. Kroz takvu se suradnju pokušavaju prepoznati moguće buduće vođe koje potom treba posebno potpomagati i učiniti sebi bliskima (a po mogućnosti i ovisnima) zbog budućeg djelovanja.

4. INFORMACIJSKO-KOMUNIKACIJSKI SUSTAV, MEDIJSKE OPERACIJE, INFORMACIJSKE OPERACIJE I INFORMACIJSKA NADMOĆ

Kao što je već rečeno, IKS predstavlja cjelovit sustav koji služi za prikupljanje, obradu, organiziranu pohranu, korištenje, prikazivanje i dostavu informacijskog sadržaja. Odnosno, u IKS su objedinjene sve tri poznate domene: fizička, informacijska i kognitivna. Stoga je IKS jedan od ključnih ciljeva prema kojima informacijski napadač usmjerava svoje djelovanje kako bi postigao stanje informacijske nadmoći.

Postizanje informacijske nadmoći u nekom od informacijskih okruženja je preduvjet za postizanje nadmoći namećanjem vlastite volje na područjima od nacionalnog interesa (političkom, vojnom, gospodarskom, socijalnom) i izvršavanje postavljenih ciljeva i zadaća.

a. Informacijsko-komunikacijski sustav

Na slici 11 prikazan je IKS³⁸, odnosno proces kojim se vanjske ulazne vrijednosti korištenjem tehničko-tehnoloških pomagala te ljudskog znanja, pretvaraju u izvjesnice i postaju temelj za donošenje odluka. Ovako prikazan proces ukazuje na svu složenost i međusobnu ovisnost unutarnjih poveznica sustava čija učinkovitost ovisi o:

- sadržaju koji prolazi kroz IKS,

³⁸ Potrebno je naglasiti da ovdje prikazani IKS u svom djelovanju mogu koristiti i informacijski napadač i ciljana publika. U ovom slučaju prikazani IKS promatra se kroz prizmu primatelja, odnosno CP.

- osobama koje sudjeluju u stvaranju novih vrijednosti,
- tehničko-tehnološkim rješenjima koja omogućavaju učinkovitije djelovanje te
- vremenu potrebnom da se obradom ulaznih vrijednosti dobije konačna i uporabljiva izlazna vrijednost, odluka.

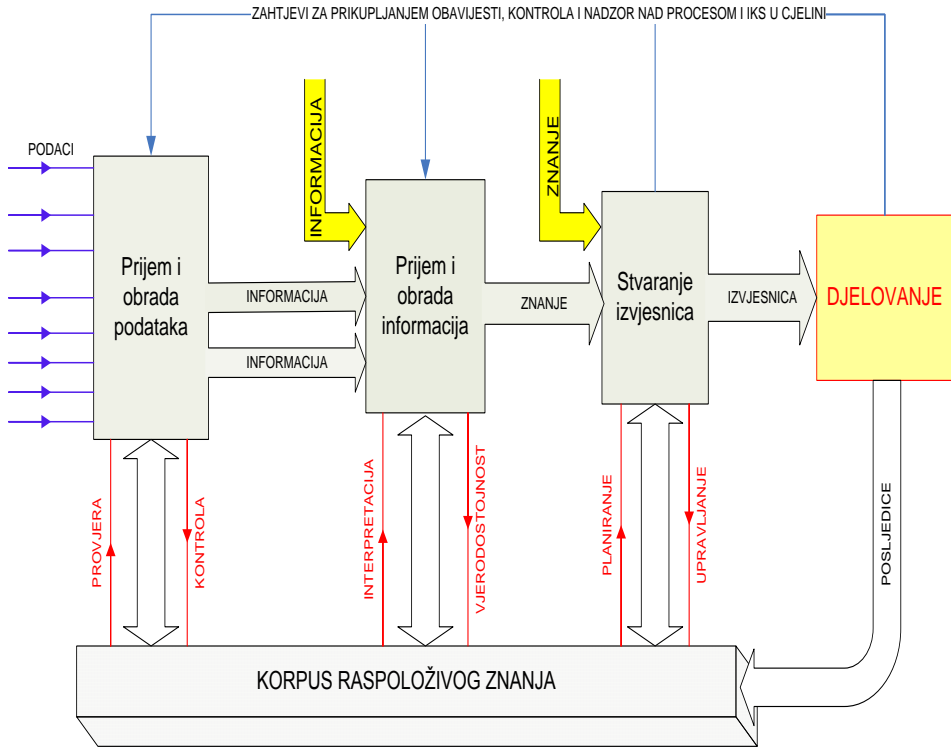

Slika 11. Informacijsko-komunikacijski sustav

Prikazani proces možemo, ali u prilagođenim oblicima, jednako primijeniti na pojedinca, grupu, zajednicu, instituciju, ustanovu ili tvrtku. Ovakav, potpuni oblik IKS, u svom radu koriste izvještajno-sigurnosni sustavi te svi oni subjekti³⁹ koji žele u potpunosti koristiti prednosti koje im pruža današnja sveobuhvatna dostupnost podataka i informacija kako bi donosili odluke koje im idu u korist. Naravno, uz primjenu primjerene razine zaštite od štetnih utjecaja na proces u cjelini ili pak na njegove pojedine dijelove.

Učinkovito upravljanje ovakvim sustavom, pojedinačnim procesima i cjelinom, traži:

³⁹ Razina i stupanj korištenja ovako prikazanog IKS ne ovisi samo o volji i želji nego i o tehničko-tehnološko-materijalno-ljudskim potencijalima

- prepoznavanje i korištenje stvarno potrebnih, relevantnih, ulaznih vrijednosti u svaku pojedinu fazu procesa (vanjske i unutarnje ulazne vrijednosti),
- učinkovito korištenje postojećih kapaciteta i pohranjenih vrijednosti (tehničkih i ljudskih),
- praćenje potreba zaposlenih s ciljem njihove povećane motiviranosti u želji za stvaranjem novih vrijednosti,
- praćenje tehnoloških rješenja i njihova primjena u skladu sa stvarnim potrebama i ljudsko-materijalno-tehničkim ograničenjima,
- prihvaćanje činjenice da je proces trajne naravi i ne razvija se nužno i uvijek u samo jednom pravcu.

Ukoliko se procesom uspije učinkovito upravljati, bitno se smanjuje izloženost CP protuobavijestima, odnosno djelovanju protivničkih IO.

Proces treba sadržavati sustav povratnih sprega putem kojih organiziramo provjeru i procjenu:

- ispravnosti/točnosti donesenih zaključaka, učinkovitosti procesa stvaranja novih vrijednosti te
- kvalitete, točnosti, uporabljivosti, objektivnosti, relevantnosti i korisnosti stvorenih informacija i izvjesnica.

Također se svaka pojedina faza procesa treba provjeravati s već postojećim, u memoriji organizirano pohranjenim grupama podataka, informacija, obavijesti, znanja i izvjesnica kako bi se onemogućio utjecaj štetnih (netočnih, iskrivljenih, kasnih) obavijesti koje na ovakav sustav i njihov sadržaj mogu imati razarajuće djelovanje.

b. Medijske operacije i utjecaj na javnost

Medijske operacije kojima se utječe na javnost mogu lakše polučiti rezultat jer većina javnosti ne koristi sve mogućnosti koje pruža cjeloviti IKS, kako smo prikazali slikom 12 gdje je posebno istaknut dio IKS kojeg koristi javnost. Široka javnost uglavnom lakše potpada pod utjecaj senzacionalizma i često ponavljanih tema i sudova koji se iznose u medijima (često se može čuti izraz da javnost pamti „od dnevnika do dnevnika“). Široka javnost ne koristi tehničko-tehnološka rješenja kojima je olakšano organizirano pohranjivanje ulaznih vrijednosti te procjenjivanje objektivnosti i istinitosti sadržaja kojima su izloženi, a što bi trebala biti zadaća ozbiljnih medija i ozbiljnih novinara koji žele postati relevantni (pouzđani zbog objektivnosti) izvori obavijesti. Prostor manipulacije informacijama otvara se kada zakažu

funkcije provjere izvora i kontrole sadržaja informacija. Zbog toga je javnost i podložnija utjecaju protuobavijesti od složenijih sustava, posebno medijskom senzacionalizmu.

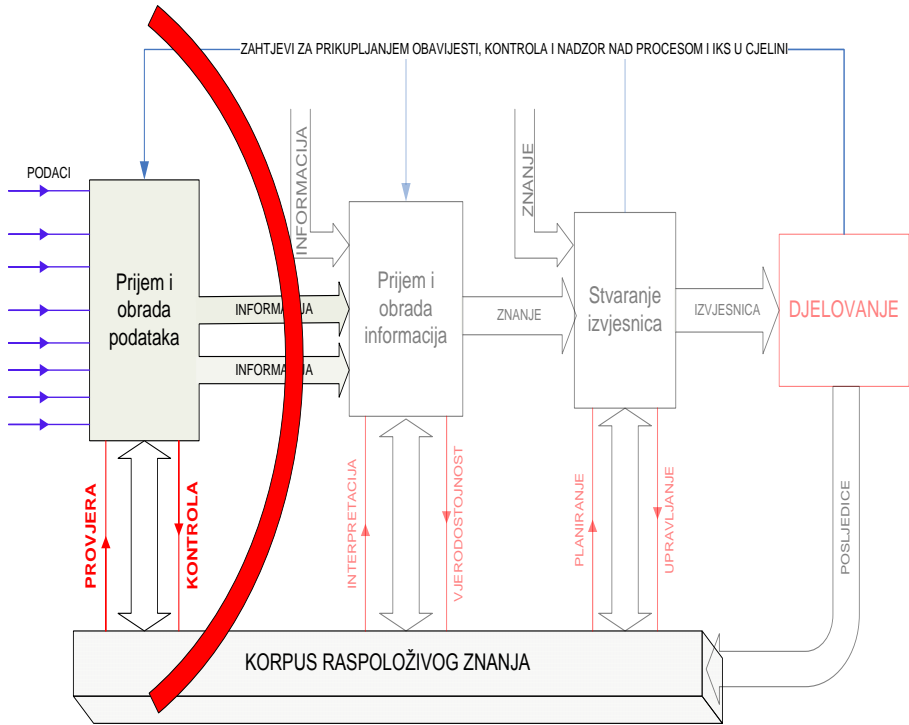

Slika 12. Dio IKS kojeg koristi široka javnost

Medijski senzacionalizam je posebno utjecajan u vremenu krize (socijalne, gospodarske, političke, sigurnosne) kad privlači pažnju nezadovoljnih nametanjem percepcije o pojedincima i grupama odgovornim za trenutno stanje. Tek u socijalnoj komunikaciji dijelovi javnosti mogu steći dodatna saznanja kojima se može olakšati sagledavanje pojedine teme iz različitih perspektiva.

Za razliku od javnosti, institucije koriste jednu razinu IKS više što omogućava učinkovitije korištenje podataka i informacija i njihovu pretvorbu u znanje kako smo prikazali slikom 13:

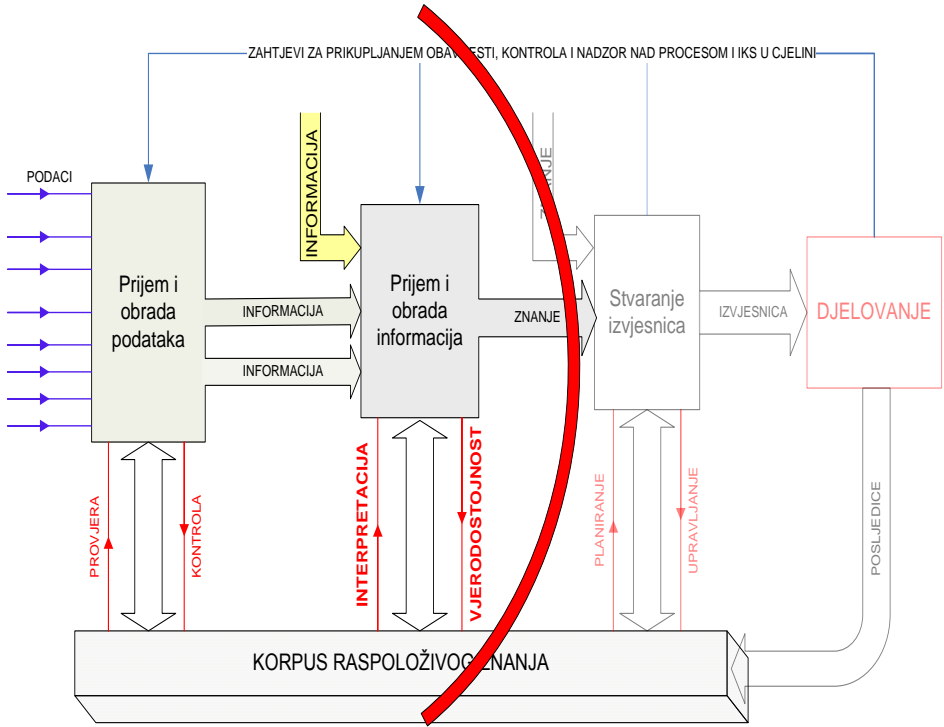

Slika 13. Dio IKS kojeg koriste institucije

Pretvorba informacije u znanje provodi se funkcijama (procesima) interpretacije podataka i informacija te provjerom vjerodostojnosti izvora. Ukoliko neki od ovih procesa zakažu, otvara se prostor za manipuliranje CP.

c. Komunikacijski kanal i informacijska nadmoć

Postoje dva bitna preduvjeta koja se moraju ispuniti kako bi utjecaj napadača na korpus znanja CP mogao dovesti do stvaranja napadačeve informacijske nadmoći u odnosu na CP:

- komunikacijski kanal, odnosno sredstvo, mora biti pod upravljačkom kontrolom i nadzorom (izravnim i/ili posrednim) napadača te
- IKS napadača treba nametnuti korpusu znanja i komunikacijskom kanalu CP.

Utjecaj na informacijski sadržaj KJZ ciljane publike može se provoditi na više načina:

- ubacivanjem novog/dodatnog informacijskog sadržaja;

- promjenom postojećeg informacijskog sadržaja te
- uklanjanjem postojećeg informacijskog sadržaja.

Kontrolom komunikacijskog kanala omogućava se izbor sadržaja koji se kreće između dva (ili više) različitih korpusa znanja. Stoga je za provođenje učinkovitih IO nužno postojanje pouzdanog (s gledišta napadača) komunikacijskog kanala koji omogućava sigurno i neometano izlaganje CP isplaniranim i prilagođenim (po sadržaju i obliku) sadržajima.

d. Protuobavijest kao šum u IKS

Problem u stvaranju učinkovitih i primjenjivih izvješnica (odnosno bilo kojeg izlaznog proizvoda u pojedinim fazama procesa) javlja se, između ostalog, kad se u IKS (kako smo prikazali slikom 14) pojavi protuobavijest (netočni podaci i protuznanje) koja se ponaša kao šum koji uzrokuje smetnje. Šum se počne ponašati kao virus u računalu: samoumnožava se i prijeti nanošenju ozbiljnih šteta. To ima za posljedicu, da je proces upravljanja znanjem posebno njegovim sadržajem nepotpun, nekvalitetan te s obzirom na konačni ishod, rezultira štetnim djelovanjem. Smetnja u sustav može ući:

- u nekom od oblika vanjskih ulaznih vrijednosti (podataka, informacija, znanja) ili
- kao posljedica:
 - prihvaćanja krive/nametnute percepcije;
 - pogrešne provjere i kontrole ulaznih podataka;
 - pogreške u interpretaciji i utvrđivanju vjerodostojnosti te
 - pogrešnog planiranja i upravljanja.

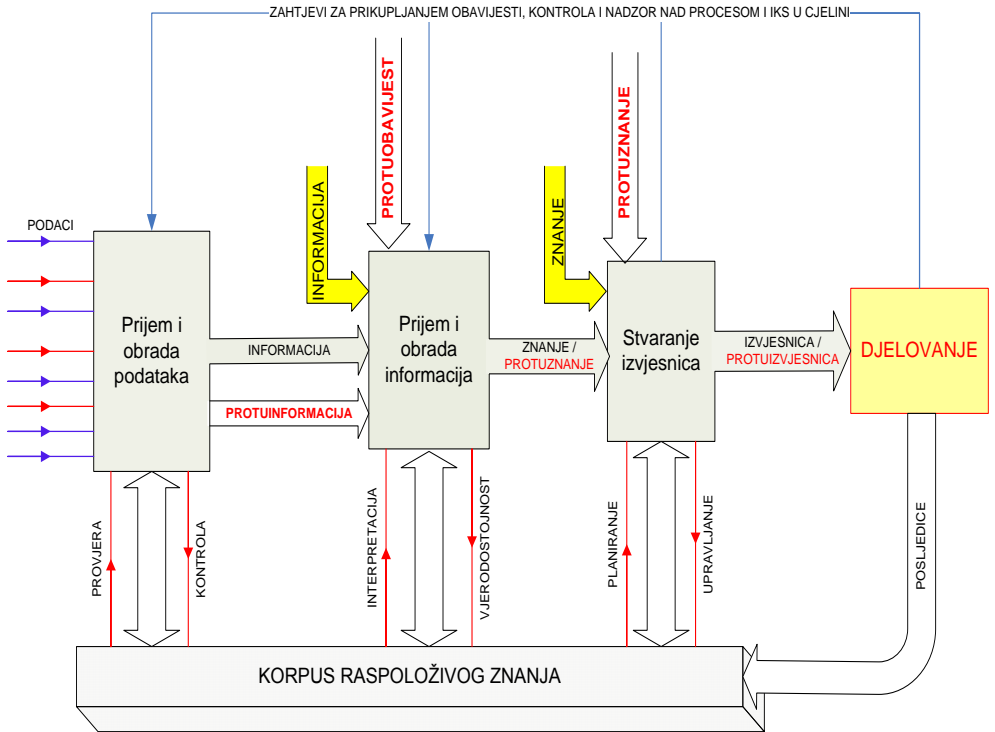

Slika 14. Mjesta mogućih ulazaka „šuma“ u IKS

e. *Moderne informacijske i medijske operacije*

Tijekom vremena, a u skladu s razvojem novih tehnika i tehnologija, dolazilo je do promjene gravitacijskog središta djelovanja, odnosno težišta djelovanja u prostoru u kojem je moguće steći odlučujuću prednost (slika 15):

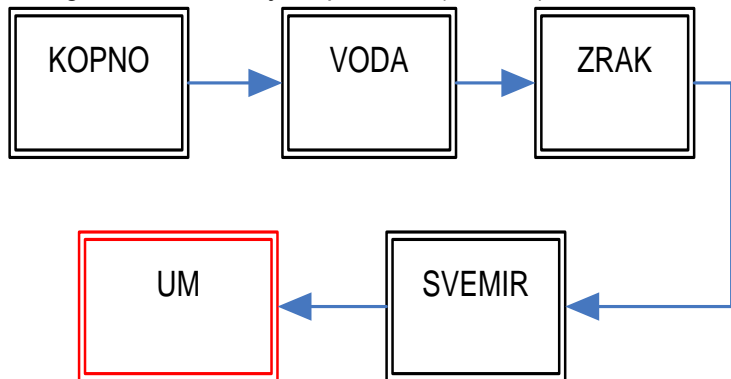

Slika 15. Promjena težišta strateškog djelovanja ratnih operacija tijekom vremena

Novo težište strateškog djelovanja u 21. stoljeću postaje um osobe, grupe, zajednice; pojedinačni i grupni kognitivni procesi s ciljem oblikovanja njihovih mišljenja, stavova, zaključaka, odluka, kako bi se utjecalo na njihovo djelovanje i na percepciju stvarnosti koja se ne temelji na istini i činjenicama. Prikaz tih procesa i težišta djelovanja NIS-a informacijskog napadača u odnosu na napadnutu CP, prikazan⁴⁰ je slikom 16:

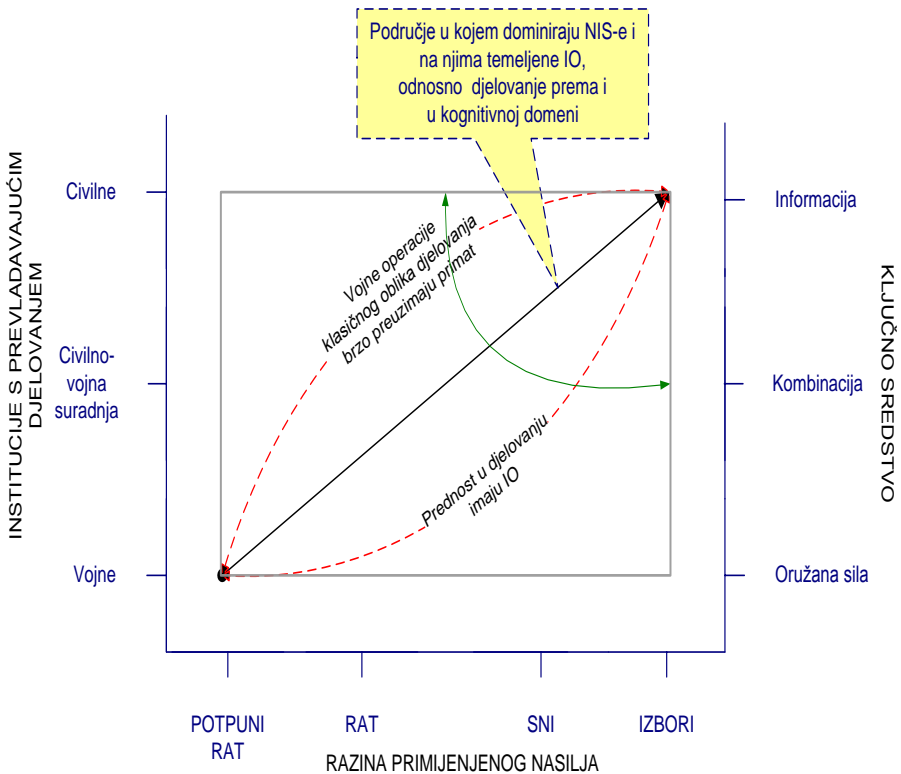

Slika 16. Težište djelovanja NIS

Obavijest (i njene izvedenice) korištene od strane, uglavnom, civilnih institucija najbolje rezultate u ispunjavanju ciljeva i zadaća utvrđenih NIS postižu ukoliko na izborima uspiju CP nametnuti „svoju garnituru“ i/ili partnere koji će

40 prema: Taipale, K.A. 2006.

ostvariti napadačeve postavljene ciljeve i zadaće. Na takav se način demokratski izbori koriste kao pokriće za „demokratske“ procese planiranog mijenjanja korpusa javnog znanja CP, što vodi do političkih promjena u društvu s mogućim negativnim, kratkoročnim i dugoročnim, posljedicama za samu CP. Jednu od ključnih uloga u ovom procesu imaju mediji.

Druga krajnost, prikazana na slici 16, je rat, tj. primjena oružanih snaga u procesu nametanja volje, ciljeva i zadaća CP. Osnovno obilježje prvih faza ratovanja je različit intenzitet fizičkog uništenja, ali i eliminacija IKS i KJZ protivnika, ovisno o snazi sukobljenih strana i težnjama pobjednika.

Mediji su po svojoj moći postali strateško oruđe kojim se izvršavaju postavljeni ciljevi i zadaće manipuliranja obavijestima. Za razliku od oružja za masovno uništavanje (WMD – Weapons of Mass Destruction), mediji su postali oruđe za provođenje kognitivnih operacija koje možemo nazvati zbog čega ih možemo nazvati „Weapons of Mass Delusion“ (oružja masovne obmane). To se posebno odnosi na medije u virtualnom svijetu (a to su danas gotovo svi poznati mediji koji u potpunosti ili djelomično djeluju u virtualnom prostoru) jer su brzina promjene i dostupnosti objavljenih (protu)obavijesti, mogućnost interakcije primatelja i sadržaja kao i mogućnost prikrivanja autorstva nad (protu)obavijestima doveli do toga da svijet virtualnog ima neposredne i realne učinke u stvarnom svijetu. Na takav način, virtualnost postaje sastavni dio stvarnosti, a ne samo njena preslika.

Medijima, koji su u funkciji IO, koji odustaju od svoje primarne zadaće istinitog i objektivnog informiranja, stvara se percepcija sadašnjosti relativiziranjem povijesti, njenom dekontekstualizacijom i novom rekontekstualizacijom (nametanjem drugačije interpretacije), pretvorbom sjećanja s ciljem nametanja projektirane budućnosti kako pojedinca tako i grupe, zajednice, naroda. Medijima se relativizira postojeći sustav općih, tradicionalnih i moralnih vrijednosti na kojima počiva zajednica i nameće nova ideologija konzumerizma, nihilizma, hedonizma, materijalizma, apatritizma, prolaznosti te istovremeno kultura straha, nesigurnosti, osvetoljubivosti uz nametanje mnogih predrasuda.

Treba istaknuti da mediji utječu na kognitivnu domenu u sadašnjosti. Međutim, na sadašnjost se izravno utječe i, kroz proces (ne)obrazovanja, na formiranje kognitivne domene polaznika vrtića i svih razina školovanja, što za jedno društvo može predstavljati (posebno ako je malo te

neselektivno otvoreno prema različitim vanjskim i unutarnjim utjecajima) veliku opasnost.

Negativan utjecaj na KJZ ima i „politički korektno ponašanje i obraćanje“. Naime, „politički korektne“ izjave često zamagljuje stvarnost, onemogućavaju objektivno i istinito sagledavanje te stvarnosti, a time i navode na donošenje štetnih odluka. Politička korektnost koja se ne gradi na istini i pravednosti stvara uvjete prema kojima se mogu ponoviti krize i pogreške iz prošlosti jer takve, „političkim korektne“ izjave onemogućavaju stvarno rješavanje uzroka kriza. One „guraju probleme pod tepih“ gdje ti problemu čekaju neka druga vremena kad će izaći na svjetlo dana i nastaviti tamo gdje su posljednji put stali.

Primjena IO nije, i ne može biti, uvijek uspješna. Postoje KJZ koji su teško ranjivi i koje je teško oblikovati u skladu s težnjama informacijskih napadača. Na slici 17 prikazan je utjecaj pojedinih odrednica na učinkovitost IO informacijskog napadača u odnosu na napadnutu CP.

Prikaz je dan tek za nekoliko bitnih odrednica:

- dostupnost i slobodu medija,
- percepciju stvarnosti kod CP te
- organizaciju društva.

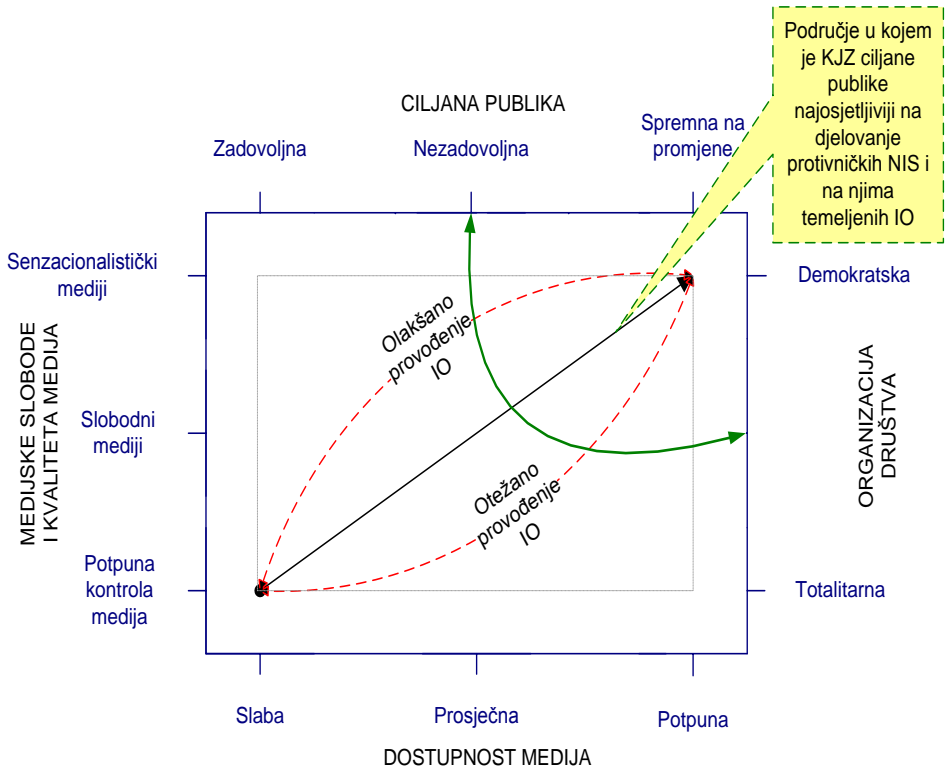

Slika 17. Izloženost KJZ utjecaju IO i MO

U zatvorenim, totalitarnim društvima, gdje su strani mediji i informacije slabo ili nikako dostupni, a uz prisutnu potpunu kontrolu medijskog prostora, vrlo je teško izvršiti odlučujući utjecaj na KJZ ciljane publike, čak i nakon dugotrajnog djelovanja.

Međutim, u otvorenim društvima gdje vlada gotovo apsolutna dostupnost medija, uz uvjet demonopolizacije medijskog prostora, lakše je utjecati na CP s ciljem njenog pristanka na promjene (odnosno podržavanje postojećeg stanja, ovisno o potrebama i ciljevima informacijskog napadača).

Ovisno o dostupnosti i slobodi medija te intenzitetu provedenih IO, ovisi i stupanj, odnosno razina, njihove uspješne primjene.

Poseban „doprinos“ djelovanju IO daju današnja tehničko-tehnološka rješenja koja su mogućnost komuniciranja podigla na do sada nepoznate razine. Internet je onima koji su u klasičnim oblicima ratovanja bili unaprijed izgubljeni i osuđeni na poraz, omogućio pojavu na globalnoj

medijskoj sceni, omogućio je aktivno sudjelovanje u planiranju i provođenju IO te gotovo ravnopravnu borbu s bitnim subjektima međunarodnih političkih, gospodarskih, financijskih, vojnih i drugih interesnih krugova. Pojedinci i grupe mogu iskoristiti WWW za promicanje svojih stavova i potreba uz znatno manje uloženi sredstava (novca, ljudi i vremena) nego li to rade države i korporacije. Drugim riječima, WWW je stvorio uvjete prema kojima asimetrični sukobi dobivaju novi smisao i u kojima nitko nije unaprijed osuđen na gubitak, centri moći mogu biti pomaknuti iz postojećih u nova središta u skladu s difuzijom znanja, dok je težište gravitacijskog djelovanja premješteno u kognitivnu domenu.

Na slici 18 prikazana su djelovanja pomoću kojih se izravno i posredno utječe na korpus javnog znanja CP. Iz slike je vidljiva različitost, ali i sličnost djelovanja civilnih i vojnih institucija. Istovremeno se ukazuje na sinonime koji se koriste u nazivlju operacija kojima se pokušava djelovati na kognitivne procese.

Kada istina te istinito i objektivno obavještavanje više nije primarni cilj masovnih medija, onda je znanje, a posebno korpus javnog znanja, izloženo mnogim nasrtajima. Iako je teško tvrditi da postoji samo jedna istina, te je očekivano imati različite poglede na pojedine događaje, nužno je da činjenice budu sastavni dio korpusa javnog znanja kako bi svojim postojanjem onemogućile pokušaje deformiranja istine i proizvodnju pristanka na programiranu budućnost, u skladu s namjerama informacijskih napadača.

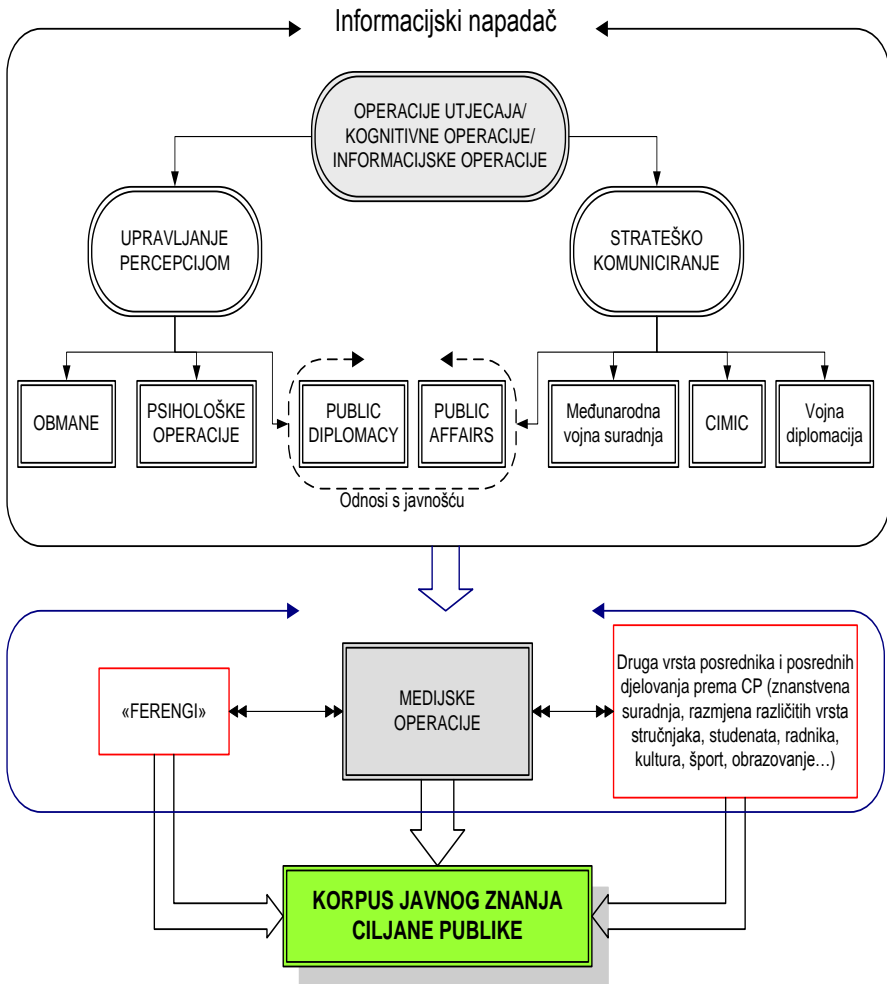

Slika 18. Kako se oblikuje javno znanje CP

Informacijskim operacijama i operacijama utjecaja, u KJZ plasiraju se protuobavijesti koje mogu bitno mijenjati ukupno javno znanje CP. Budući da su IO i s njima povezane MO stvarnost i svakodnevnica, može se reći da u korpusu javnog znanja egzistiraju istinita, poluistinita i neistinita znanja (namjerno i nenamjerno plasirana). Ishod njihovih sukobljavanja, antagonistički je odnos trajne naravi koji obilježava procese unutar KJZ te izravno utječe na prošlost, sadašnjost i budućnost svih onih koji, u nekoj mjeri, dijele vrijednosti tog korpusa znanja. Stoga je neophodno postulirati istinitost i etičnost u procesima obavještavanja kako bi se izbjegli mogući štetni utjecaji na javnost i CP. Sa

stajališta medija, takav način pisanja možda ne izgleda tržišno isplativ. Međutim, na duge staze, to je jedini način na koji medij može zadržati i čitatelje (kupce) i oglašivače (koji se privlače brojnošću čitateljske publike), a društvu stabilnost i sigurnost.

U vremenima u kojima je informacija jedan od ključnih instrumenata nacionalne moći, NIS nužno moraju bitnu pažnju obratiti i na procese odgoja i obrazovanja na svim razinama. U združenom djelovanju obrazovnog sustava i medija u procesima cjeloživotnog učenja, mogu se postići najbolji rezultati u obrazovanju mladih, dolazećih generacija koji trebaju stvarati nove i dodatne vrijednosti za sebe, za generacije prije i generacije poslije njih.

Ovakav stav ne znači inzistiranje na jednoobraznosti i na osporavanju prava na drugo i drugačije mišljenje. Međutim, ciljano širenje protuobavijesti, nepoštivanje etičkih načela, ignoriranje istine i namjerno iznošenje neistine treba biti sankcionirano kroz institucije pravne države, na razini osobne i uredničke odgovornosti na način kako je uređeno u drugim zemljama koje se diče dugogodišnjom (čak i stoljetnom) demokratskom tradicijom, zemljama koje su vlastiti KJZ zaštitile kroz sustav društvenih normi i zakonskih odredbi kojima se štite kolektivna prava ali i dostojanstvo svakog pojedinca. Zemlje koje su demokratskim mjerama i standardima zaštitile vlastiti KJZ od negativnih utjecaja informacijskih operacija su stabilna društva koja se razvijaju na način i u pravcu korisnom za cijelo društvo i za svakog pojedinca.

**„Um je taj
Koji zbunjuje um.**

Ne ostavljaj um

O umu

Umu.“

Jagju Munenori⁴¹

Zaključak

U uvodnom dijelu postavili smo hipotezu prema kojoj je Republika Hrvatska tijekom procesa osamostaljivanja bila izložena snažnom negativnom djelovanju nekoliko, s obzirom na naručitelje i provoditelje, različitih informacijskih strategija koje su, primjenom različitih metoda i sredstava iz spektra djelovanja informacijskih operacija, pokušale spriječiti proces osamostaljivanja, obrane te postizanje međunarodnog priznanja. Istraživanje ovog područja podijelili smo u nekoliko različitih dijelova kako bismo lakše potvrdili, odnosno odbacili navedenu tezu, ukoliko dođemo do drugačijih zaključaka.

Utvdili smo postojanje informacijskih strategija, informacijskih i medijskih operacija te njihovo mjesto, ulogu i značenje koje imaju u procesima nametanja volje protivničkoj strani, bilo pojedincima, manjim ili većim grupama, cijelim zajednicama. Zaključili smo da informacija može biti uporabljena kao vrlo učinkovito borbeno sredstvo. Istovremeno smo utvrdili da su uspješno isplanirane i provedene informacijske strategije jedan od temelja na kojima počiva snaga i moć, sadašnja i buduća, nekog sustava. Njima se oblikuje korpus znanja ciljanih publika u skladu s utvrđenim informacijskim strategijama.

Potom smo napravili pregled razvoja uporabe informacije kao borbenog sredstva tijekom povijesti, kao i prikaz tri faze razvoja planiranja i provođenja informacijskih i medijskih operacija. Utvrdili smo da se moderne informacijske i medijske operacije prikivaju uz pomoć djelovanja različitih kvazinacionalnih i nadnacionalnih udruga građana i nevladinih organizacija. Činjenica da IO i MO mogu dovesti do negativnih posljedica za naručitelje i planere njihovim otkrivanjem, odnosno negativnom refleksijom na vlastiti korpus znanja kao posljedica djelovanja na korpus znanja

41 Musaši M., Munenori, J., 2008., str. 97.

CP, je jedan od utvrđenih razloga zbog kojeg se provodi snažno prikrivanje ovih oblika djelovanja.

Također smo utvrdili funkcijsku, bitnu i snažnu, povezanost današnjih medija s ostvarivanjem ciljeva i zadaća utvrđenih u informacijskim doktrinama i strategijama. Kontrola medija i medijskog prostora, bilo izravna bilo posredna, uvjet je za uspješno nametanje volje različitim ciljanim publikama i oblikovanje javnog znanja u skladu s vlastitim potrebama i interesima. U ta se djelovanja ulažu znatna financijska i druga sredstva, danas uglavnom posredno kako bi se prikrile stvarne namjere zbog kojih se mediji stavljaju pod kontrolu, bilo izravnu bilo posrednu, te stvarni pokretači IO i MO. U tom procesu bitnu ulogu imaju i izvještajno-sigurnosne službe koje korištenjem metoda i sredstava koja im stoje na raspolaganju, pomažu u ispunjavanju postavljenih ciljeva i zadaća. U asimetričnim sukobima i tehničko-tehnološki slabiji protivnik, snažnijim, agresivnijim i učinkovitijim djelovanjem na području IO i MO, može pobijediti. Upravo je sukob oko Kosova, posebno djelovanje u informacijskoj i kognitivnoj domeni, predmet mnogih modernih istraživanja učinkovitosti informacijskih i medijskih operacija s ciljem povećanja njihove učinkovitosti u nekim drugim, budućim, sukobima.

Pojava WWW-a gotovo je u potpunosti promijenila odnose koji su do tada vladali na području zaštite sadržaja iz korpusa kontroliranog znanja. WWW onemogućava učinkovitu i dugotrajnu cenzuru sadržaja koji netko namjerava objaviti. Uvijek će se negdje naći netko, korištenjem različitih paravana (tehničkih, logističkih, identifikacijskih) koji će omogućiti pojavu „zabranjenih znanja“ i time omogućiti njihovu difuziju u korpus javnih znanja. Takvom difuzijom dolazi i do promjene odnosa snaga jer difuzija štićenih znanja u korpus javnih znanja neumitno dovodi do redefiniranja položaja i važnosti postojećih te moguće pojave novih, do tada ne toliko važnih i utjecajnih, centara moći.

Republika Hrvatska bila je izložena agresiji koja je imala tri pojavna oblika:

- političku agresiju,
- oružanu agresiju i
- informacijsku agresiju.

Cilj političke agresije bilo je sprječavanje političkog snaženja i osamostaljivanja Republike Hrvatske, kako unutar bivše države, tako i u procesu njenog raspada. Republika Hrvatska nije se suočila samo s jednim političkim agresorom nego s više njih, kako unutar bivše Jugoslavije, tako i s nekim utjecajnim članicama međunarodne zajednice.

Do oružane agresije došlo je u vrijeme kad je jedan od „političkih agresora“ shvatio, i uz pomoć pojedinih subjekata međunarodne zajednice, da je ishod političke agresije nepovoljan za političkog agresora te je pokrenuo i ratna djelovanja kojima je pokušao dobiti odlučujuću prednost za očekivani nastavak političke agresije.

Istovremeno s političkom, vodila se i informacijska agresija prema Republici Hrvatskoj. Međutim, ni u njoj (kao što je to slučaj s političkom agresijom) nije sudjelovao samo jedan agresor, nego više njih. Sukob različitih informacijskih operacija, kao provedbeni čimbenik različitih informacijskih strategija, utjecao je na ciljani korpus javnog znanja, ali i na korpuse javnog znanja svih sudionika informacijske agresije: napadnutog i napadača. Informacijske i medijske operacije su naša prošlost, naša sadašnjost i budućnost.

Oružana je agresija bila ograničenog vremenskog trajanja. Pobjedom u oružanom sukobu, Hrvatska je stekla i bolje pozicije u nastavku obrane pred političkom i informacijskom agresijom⁴². Stoga se može reći da je oružana agresija kraćeg trajanja od političke i informacijske agresije. Odnosno, prestankom oružanog sukoba nije došlo do prestanka političkih i s njima povezanih informacijskih agresija. Štoviše, prestankom oružanih djelovanja te nakon mirne reintegracije hrvatskoga Podunavlja, nastavljene su IO i MO s ciljem preoblikovanja korpusa javnog znanja o Domovinskom ratu, kao i drugih korpusa znanja na kojima se može temeljiti pozitivan razvoj Republike Hrvatske. IO i MO traju i danas, a sasvim sigurno će biti i dio naše svakidašnje budućnosti.

Moderne informacijske doktrine i strategije su trajne naravi; nastavljaju se i nakon ispunjenja postavljenih ciljeva i zadaća. Moderni komunikacijski sustavi i sredstva, posebno

42 Pobjeda u oružanom sukobu posljedica je, između ostalog, prednosti koju je Hrvatska stekla na političkom i informacijskom području djelovanja te snažnom pobjedničkom duhu koji su pokazali pripadnici hrvatskih oružanih snaga. U trenutku kad su hrvatske oružane snage učvrstile obrambene položaje zaustavivši oružanu agresiju na Republiku Hrvatsku, a potom i na Bosnu i Hercegovinu, kad su prethodno pokrenuti procesi obuke, organiziranja, opremanja polučili prve bitne pomake u kvaliteti i kvantiteti, došlo je i do bitnog pomaka segmenta svjesnosti o učinkovitosti dotadašnjih djelovanja, rasta samopouzdanja i jačanja moralnog i voljnog segmenta kod pripadnika vojno-redarstvenih postrojbi. Prelaskom iz faze obrane u napadna djelovanja, te posebno nakon polučenih uspjeha, snaga duha i pobjednički mentalitet je kod pripadnika hrvatskih oružanih snaga ubrzano povećavan. Istovremeno je agresorska strana ubrzano gubila na voljnom segmentu pripreme, gubila motiviranost, a ranije nametnute stavove o „ustašizaciji Hrvatske vlasti“ koji su prethodno vodili ka agresiji na Hrvatsku i BiH, pretvorili su u demotivacijski čimbenik.

WWW i na njemu razvijen sustav različitih društvenih mreža, predstavljaju nove medije uz pomoć kojih se kratkoročno i dugoročno utječe na različite ciljane publike, odnosno na njihove KJZ. Posebno su korisni u širenju različitih protuobavijesti kojima „javne tajne“ iz domene pogovora prelaze u javno znanje, oblikuju ga i dovode do postupne repozicije moći.

Vijesti se u medijima ne objavljuju slučajno. Sadržajno pak, vijesti su danas interpretacije događaja u skladu s politikama koje upravljaju pojedinim, ili grupom, medija lako se objavljene vijesti ponekad predstavljaju kao proizvod puke slučajnosti, mnoge su informacije, posebno one koje se nalaze na naslovnica i koje prodaju medije, u većini slučajeva proizvod ciljanog djelovanja prema određenoj publici i ciljanog oblikovanja javnog znanja. Međutim, potrebno je istaknuti kako se javno znanje ne oblikuje samo ciljanim objavljivanjem modeliranih sadržaja, nego i neobjavljivanjem određenih sadržaja koji, u tom trenutku ili vremenskom periodu, ne odgovaraju (iz različitih razloga) vlasničkoj i uređivačkoj politici.

Krajnji je cilj informacijskih doktrina i strategija, da se uz pomoć informacijskih i medijskih operacija, oblikuje i upravlja korpusom javnog znanja, percepcijom i emocijama ciljanih publika. Na takav se način stvara, te zadržava, moć upravljanja nad ciljanom publikom koja nije svjesna da se nalazi pod utjecajem informacijskih i medijskih operacija. U takvim procesima bitnu ulogu imaju i osobe koje kod ciljane publike potiču djelovanja i stanja koja priječe prepoznavanje negativnog djelovanja napadačkih IO i MO.

Informacijski napadači ulažu znatna sredstva (materijalna, tehnička, tehnološka i ljudska te vrijeme) u procese i djelovanja kojima se pokušava steći informacijska nadmoć uz pomoć informacijskih i medijskih operacija. Te su operacije danas dominantni oblici djelovanja u sukobima kad napadnuti i ne mora biti svjestan da je napadnut. Ovim se operacijama pokušava nametnuti vlastita volja ciljanoj publici, preoblikovati pripadajući korpus javnoga znanja sukladno vlastitim potrebama, stvoriti uvjete prema kojima će se projektirana budućnost ciljane publike ostvariti i uvjete kad ciljana publika donosi odluke u skladu s težnjama informacijskog napadača.

Razvoj današnjih informacijsko-komunikacijskih tehnologija i sredstava, omogućio je daljnji razvoj doktrina kojima se stari, hegemonistički, ciljevi pokušavaju postići primjenom novih metoda i sredstava.

Oružanu je agresiju zamijenila informacijska agresija. Nadmoć u ljudskoj vojnoj sili zamijenila je nadmoć u

stručnjacima za odnose s javnošću i medijskim djelatnicima, nadmoć u oružju i ubojitim sredstvima zamijenjena je nadmoći u informatičkom te tehničko-tehnološkom razvoju, nadmoć u kontroli i nadzoru bojišnice pretvorena je u nadmoć i kontrolu medijskog prostora. Bojišnica više ne ovisi o prostoru i vremenu; bojišnica su mediji, odnosno stvarni i virtualni informativni i informacijski prostor, u kojem različiti bojevi mogu trajati i 24 sata dnevno, 7 dana tjedno, 12 mjeseci godišnje.

Međutim, posljedice informacijskih operacija nisu ograničene samo na napadnutu, ciljanu publiku i na njen KJZ. Budući da smo pokazali postojanje potpune, globalne, povezanosti gotovo svih dostupnih (bitnih) javnosti koje mogu utjecati na procese oblikovanja javnog znanja, posljedice djelovanja IO na pojedinu CP mogu se prelijevati i na druga, manje ili više, prostorno povezana područja ovisno o medijskom praćenju iniciranih procesa, a time, teoretski i na KJZ informacijskog napadača. Zahvaljujući informacijsko-komunikacijskim sredstvima, na današnju se javnost mogu primjenjivati zakoni koji vrijede za „načela spojenih posuda“: posljedice IO se ne osjećaju samo na KJZ ciljane publike nego i na druge, povezane KJZ.

Bez znatne doze rizika više nije moguće, čak ni na prikrivene načine, voditi IO protiv neke CP zbog rizika od njihovog prepoznavanja od strane CP te kompromitacije na području primarnog postojanja i djelovanja informacijskog napadača. Stoga se moraju pronaći novi načini i metodologije kako bi se otežalo prepoznavanje IO i dodatno otežalo prepoznavanje naručitelja, planera i provoditelja IO.

Stoga se u protivnički (u ovom slučaju prvenstveno informacijski) prostor, s ciljem onemogućavanja organiziranja učinkovite obrane, ne upućuju više diverzanti i komandosi, nego osobe koje pod plaštem, primjerice, različitih nevladinih udruga djeluju prema ciljanoj publici u skladu s težnjama informacijskog napadača. Informacijski diverzanti uglavnom koriste metodu „pranja informacije“ kako bi oblikovali (i upravljali s njim) korpus javnog znanja CP u programiranom smjeru. Jedna je od prioritetnih zadaća informacijskih diverzanata⁴³, odnosno Ferengija, onemogućavanje CP da prepozna napadna djelovanja, stanje i procese koji oblikuju njen KJZ te činjenicu da je postala predmet i cilj informacijskih operacija. Ukoliko CP nije u stanju prepoznati da je izložena djelovanju

43 U doktorskoj disertaciji smo ove informacijske diverzante nazvali „Ferengii po uzoru na civilizaciju trgovaca koja se pojavljuje u seriji „Zvezdane staze“, a kojima je obilježje da ništa osim materijalnog uspjeha nije vrijedno spomena.

informacijskog napadača, neće biti u stanju organizirati obranu te će njen KJZ biti oblikovan i upravljan u skladu s napadačevim namjerama.

Istinito i objektivno obavještanje više nije primarni cilj masovnih medija. Korpus javnog znanja izložen je djelovanju različitih informacijskih napadača. Iako svaka medalja ima dvije strane, postoje činjenice koje bi širokim konsenzusom trebale biti prihvaćene kao sastavni dio nekog korpusa javnog znanja kako bi svojim postojanjem onemogućile djelovanje negativnih IO i MO, odnosno, kako bi onemogućile pokušaje deformiranja istine, proizvodnje pristanka na drugačiju, od strane napadača, unaprijed isplaniranu budućnost.

Želimo jasno naglasiti da su, posebno danas, informacijske doktrine i strategije nužnost koju trebaju imati, te znati provoditi svi koji teže organiziranju modernog društva i koji teže k brzom i učinkovitom razvoju stabilnih društava (ali i poslovnih subjekata, znanstvenih institucija...). Ukoliko neki subjekt nema jasno definirane nacionalne strategije, uključujući informacijsku, obrambena sposobnost od različitih vrsta napada, kao i od različitih napadača, bitno je smanjena već i samom činjenicom da napadnuti možda neće ni biti svjestan da se nalazi pod informacijskim napadima.

Oružani sukob, odnosno rat, nije međunarodnim pravom zabranjen kao način rješavanja problema. Međutim, Ženevskim su konvencijama, kao i nekim drugim međunarodnim pravnim aktima, ipak postavljeni određeni uzusi koji se moraju ispuniti i poštovati u vođenju rata. Stoga smatramo neophodnim utvrditi pravila ponašanja u operacionalizaciji informacijskih strategija prema pojedinim CP (stranim i domaćim) na međunarodnoj razini. Istovremeno je potrebno normirati kriterije prema kojima će se moći vrednovati sadržaji (pojedinačno, grupno) koji se nalaze u pojedinim KJZ kako bi se iz njih mogle ukloniti ciljano ubačene protuobavijesti čime bi se omogućio stabilan, i bitno slabije ometan, društveni razvoj.

Neki od primjera iz nedavne povijesti jasno pokazuju sve negativne posljedice koju planiranje i provođenje IO, bez prethodno dogovorenih pravila, prema pojedinim CP može imati po KJZ informacijskog napadača. U drugom Zaljevskom ratu, napadačka koalicija je, predvođena SAD uspjela izboriti vrlo brzu vojnu pobjedu, između ostalog i korištenjem svih djelovanja iz spektra IO. Međutim, iako je dobivena oružana bitka, poslijeratna situacija u Iraku je postala nestabilnija, nesigurnija te s mnogo više ljudskih žrtava nego prije i tijekom rata s iračkom vojskom iz

vremena Sadama Huseina. Irak je, još i danas, višestruko podijeljena država s vrlo neizvjesnom budućnošću. Međutim, upravo zbog slabo pripremljenih i provođenih IO od strane institucija SAD, tadašnji je državni tajnik morao podnijeti ostavku, dok je istovremeno međunarodni položaj i ugled SAD bio bitno poljuljan i narušen. Utvrđivanjem pravila, takve bi se situacije ubuduće mogle izbjeći.

Danas u korpusu javnog znanja egzistiraju istinita, poluistinita i neistinita znanja koja u njega mogu biti namjerno i nenamjerno plasirana. Ishod njihovih sukobljavanja, antagonističkog odnosa trajne naravi, obilježava procese unutar KJZ te izravno utječe na prošlost, sadašnjost i budućnost svih onih koji, u određenoj mjeri, dijele vrijednosti tog korpusa javnoga znanja. zaštita vlastitog KJZ od različitih protuobavijesti jamac je uspješnog i brzog razvoja, jamac je stvaranja uvjeta kojima se može postići široka suglasnost o ključnim nacionalnim interesima, jamac je zajedništva za bolju budućnost.

Stoga je neophodno poticati istinitost i etičnost u procesima oblikovanja javnog znanja kako bi se izbjegli mogući štetni utjecaji na mnoge različite CP. Govoreći o medijima, takav način pisanja možda ne izgleda tržišno isplativ, međutim, na duge staze, to je jedini način na koji medij može zadržati i čitatelje (kupce) i oglašivače (koji se privlače brojnošću čitateljske publike).

Istovremeno je potrebno bitnu pažnju obratiti i na procese odgoja i obrazovanja na svim razinama. U združenom djelovanju obrazovnog sustava i medija, u procesima cjeloživotnog učenja, mogu se postići najbolji rezultati u obrazovanju mladih, dolazećih generacija koje trebaju stvarati nove i dodatne vrijednosti za sebe, za generacije prije i generacije poslije njih.

Ovakav stav ne znači inzistiranje na jednoobraznosti i ne osporava pravo na drugo i drugačije mišljenje. Međutim, ciljano širenje protuobavijesti, ignoriranje i omalovažavanje etike, etičkih načela i istine te namjerno iznošenje neistine treba biti sankcionirano institucijama pravne države na razini osobne i uredničke odgovornosti na način kako je to uređeno u drugim zemljama koje se ponose dugogodišnjom demokratskom tradicijom.

Budući da je tempo današnjeg života rapidno ubrzan u odnosu na brzinu življenja krajem prošlog stoljeća, mogućnost opažanja svega objavljenog o pojedinoj problematici postaje uzaludan posao. Budući da se na sve medije ne može reagirati, a često se opravdano postavlja i pitanje uspjeha navedene reakcije, potrebno je pisati i iznositi vlastito viđenje istine o pojedinim događajima,

odnosima, procesima na lokalnoj, nacionalnoj i regionalnoj razini u tadašnjim odnosima i vremensko-prostornim stanjima). Svojoj djeci, ali i širokoj domaćoj i međunarodnoj javnosti, za budućnost moramo ostaviti i naša viđenja, našu istinu, stvarnu istinu, neobrađenu stvarnost lišenu svakih predrasuda, navesti plasirane protuobavijesti koje ostaju u KJZ u obliku predrasuda, istinu koja je dovela do pobjede u Domovinskom ratu i postizanja međunarodnog priznanja Republike Hrvatske.

IO nisu same sebi niti svrha niti cilj. Njihovo je djelovanje dio združenih napora usmjerenih kao ostvarivanju ključnih strateških interesa na način koji ne iziskuje (osim u krajnjim slučajevima) primjenu oružane sile.

IO se ne događaju samo drugima. Danas svatko može biti izložen djelovanju IO jer na njih nitko nije dovoljno imun da njihovo djelovanje, u određenoj fazi i na određenoj razini, ne poluči (za napadnutog) neželjene učinke. Napadnuti mora biti u mogućnosti postaviti potrebna pitanja: možemo li prepoznati napadne IO kad smo im izloženi, možemo li shvatiti koji je pravi razlog pokretanja tih IO, tko stoji iza njih te imamo li spremne protumjere i možemo li ih uspješno primijeniti? Ukoliko su neki odgovori na navedena pitanja negativni, informacijski napadač ima znatne šanse da svojom naum ostvari dok napadnuti nema mogućnost organiziranja učinkovite obrane.

Jeđan od temelja učinkovite obrane mora biti postojanje primjenjive nacionalne informacijske strategije, ne samo kao sredstva za obranu od informacijskih napada, nego kao temelja koji treba stvoriti uvjete za učinkovito raspolaganje i upravljanje informacijama i znanjem.

RH mora biti gospodarski snažna, politički i socijalno stabilna i sigurna država čija će administracija raditi u korist svih svojih stanovnika, država koja će aktivno sudjelovati u radu međunarodnih organizacija i institucija, posebno u euro-atlantskim integracijama, ali ne kao objekt nego subjekt u mjeri u kojoj se sama nametne. Nitko ne treba slabe partnere, a slabe sluge prolaze vrlo loše. Rijetko se koji sluga uspije prometnuti iz pozicije sluge u poziciju partnera. To uvijek trebamo imati na umu.

DEFINICIJE

Dolje navedene definicije uglavnom su preuzete iz nove stručne literature izrađena za potrebe djelovanja Vojske SAD. Neki su nazivi i objašnjenja prilagođena našem nazivlju dok su pojedine definicije izmijenjene u odnosu na definicije navedene u Rječniku Ministarstva obrane SAD44.

Ciljana publika – CP (Target Audience - TA): Cilj djelovanja IO koji može biti: jedna osoba, manja ili veća grupa osoba te manja ili veća zajednica. Ovisno o planovima, potrebama, prikupljenim i obrađenim saznanjima utvrđuje se cilj (ili više njih).

Elektronsko ratovanje (Electronic warfare – EW) označava procese prikupljanja, obrade i korištenja podataka dobivenih primjenom sustava za prikupljanje komunikacijskih i drugih signala; mogu biti napadne i obrambene naravi

Globalna informacijska mreža - GIM (Global Information Grid – GIG): Sustav međusobno povezanih različitih IKS, na različitim razinama djelovanja i postojanja (lokalne, regionalne, nacionalne, nadregionalne, globalne) u jedinstvenu globalnu informacijsku mrežu.

Globalna informacijska infrastruktura – GII (Global Information Infrastructure – GII): Globalno povezani komunikacijski i informacijski sustavi s ciljem globalne disperzije dostupnih obavijesti i znanja.

Gravitacijsko središte (Center of Gravity – COG) – Izvor moći strane u sukobu koji je potrebno zauzeti (ili na neki način onemogućiti njegovo djelovanje) kako bi se stekla odlučujuća prednost.

Informacija (Information): Informacijski sadržaj kod kojeg je, djelovanjem ljudskog uma, ulaznim podacima pridružen smisao i značaj.

Informacijska nadmoć (Information Superiority) Stanje pri kojem je jedna od strana u informacijskom sukobu preuzela

44 Department of Defence Dictionary of Military and associated Terms – 12 April 2001. (As Amended Through 30 September 2010), Joint Publication 1-02, URL: http://www.dtic.mil/doctrine/new_pubs/jp1_02.pdf, 11.12.2010.

kontrolu i nadzor nad protivničkim IKS, informacijskim sadržajem ili ključnim osobama uz istovremenu zaštitu vlastitih potencijala čime su stvoreni uvjeti za utjecaj na CP na strateškoj razini odlučivanja i djelovanja.

Informacijske operacije - IO (Information Operations): Skup mjera, radnji i djelovanja poduzetih prema protivničkim informacijama, IKS, osobama i kognitivnim procesima s ciljem uništavanja, onemogućavanja i usporavanja njihovog djelovanja ili pak preuzimanja nadzora nad njihovim djelovanjem, uz istovremeno osiguravanje primjerene razine zaštite vlastitih informacija, kognitivnih procesa, IKS i osoba. Možemo ih nazivati i operacijama utjecaja (Influence Operations) i kognitivnim operacijama (Cognitive Operations).

Informacijski okoliš (Information environment - IE): Skup osoba, organizacija i IKS koji organiziraju i provode prikupljanje, obradu, organiziranu pohranu, korištenje i dostavu obavijesti i izvjesnica te temeljem istih donose odluke o djelovanju. Čine ga sve tri domene: fizička, informacijska i kognitivna.

Informacijski sadržaj: Sadržaj koji ulazi, kreće se i izlazi iz IKS: podaci, informacije, znanje, izvjesnice.

Informacijsko-komunikacijski sustav - IKS (Information system): Cjeloviti sustav koji služi za prikupljanje, obradu, organiziranu pohranu, korištenje, prikazivanje i dostavu informacijskog sadržaja.

Informacijska sigurnost (Information security) – Zaštita informacija, IKS i s njima povezanih osoba od neovlaštenog pristupa, korištenja i zlouporaba.

Iskorištavanje računalnih mreža – IRM (Computer Network Exploitation – CNE): Djelovanje vlastitih računalnih mreža prema protivničkim računalnim mrežama s ciljem prikupljanja obavijesti.

Javna diplomacija (Public Diplomacy): Javno informacijsko djelovanje prema stranoj i međunarodnoj javnosti s ciljem ostvarivanja nacionalnih ciljeva i zadaća, s naglaskom na jačanje ugleda i utjecaja kod stranih CP onoga tko takve oblike djelovanja planira i provodi. Primarna CP je strana javnost.

Napad računalnim mrežama - NRM (Computer Network Attack - CNA): Napad, korištenjem vlastitih računalnih mreža, na protivnička računala i računalne mreže s ciljem onemogućavanja njihovog djelovanja (djelomično ili u potpunosti) s obzirom na njihov informacijski sadržaj.

Obmanjivanje (Deception): Djelovanje s ciljem obmanjivanja protivničkih, prvenstveno vojnih, potencijala kako bi ih se navelo na donošenje odluka koje idu u prilog obmanjivaču.

Obrana računalnih mreža – ORM (Computer Network defence – CND): Djelovanje kojim se vlastite računalne mreže s pripadajućim informacijskim sadržajem brane od neautoriziranih pristupa (vanjskih ili unutarnjih) kojima se pokušava pratiti i/ili onemogućiti njihovo djelovanje i/ili ukrasti informacijski sadržaj (njegov dio ili pak cjelinu).

Odnosi s javnošću (Public Affairs – PA): Djelovanja prema svim dostupnim javnostima s ciljem ostvarivanja postavljenih ciljeva i zadaća. Primarna CP je domaća javnost.

Operacije korištenjem računalnih mreža (Computer Network Operations) – Združeni oblik djelovanja CNA, CND i CNE s ciljem ostvarivanja postavljenih zadaća u okviru odobrenih operacija.

Protuizvjesnica: Izvjesnica nastala na temelju protuznanja, uslijed koje se njeni korisnici navode na donošenje pogrešnih odluka.

Protuobavijest (disinformation): Svjesno iskrivljena, nepotpuna te djelomično ili potpuno netočna obavijest, koje je naručitelj i stvarni autor prikriven, kojoj je cilj da CP, utjecajem na kognitivnoj razini, navede na donošenje odluka koje im nanose štetu, odnosno kratkoročno i/ili dugoročno mijenja njihov KJZ.

Protuznanje: Pogrešno znanje oblikovano, između ostalog, na temelju pogrešnih informacija i protuobavijesti.

Psihološke operacije – PO (Psychological operations – PSYOP) Skup planiranih djelovanja prema različitim CP na određenom području u određenom prostoru, s ciljem stjecanja informacijske nadmoći, odnosno oblikovanja informacijskog prostora u vlastitu korist kako bi se,

kratkoročno i/ili dugoročno utjecalo na volju, stavove, mišljenje i donošenje odluka CP.

Specijalne informacijske operacije (Special Information Operations - SIO): Informacijske operacije posebne naravi za čije je planiranje i provođenje potrebno dobiti posebne dozvole i odobrenja jer bi njihovim razotkrivanjem, onemogućavanjem ili naknadnim identificiranjem naručitelja, planera i provoditelja mogla biti nanesena znatna šteta za nacionalne interese.

Strateško komuniciranje (Strategic Communication – SC): Aktivna komunikacija (slušanje-pričanje, dvosmjerno) sa stranim CP koje donose odluke i djeluju na strateškoj razini, a s ciljem promocije, izvršavanja i zaštite vlastitih nacionalnih interesa, strategija i ciljeva na području pod (ili skorom mogućom) kontrolom navedene CP.

KRATICE

BBG	Broadcasting Board of Governors
BiH	Bosna i Hercegovina
C2W	Comand and Control Warfare
CNA	Computer Network Attack
CND	Computer Network Defence
CNE	Computer Network Exploitations
CNO	Computer Network Operations – mrežne operacije – operacije na računalnim mrežama
CP	Ciljana publika (Target Audience – TA)
GIE/	Global Information Environment/
GIO	Globalno informacijsko okruženje
GII	Globalna informacijsko-komunikacijska infrastruktura
GIM	Globalna informacijska mreža
GIN	Globalna informacijska nadmoć
IKS	Informacijsko-komunikacijski sustav
IN	Informacijska nadmoć
IO, InfoOps	Informacijske operacije
IRI	International Republican Institute
ISP	Internet Service Provider
KDZ	Korpus društvenog znanja
KJZ	Korpus javnog znanja
MO	Medijske operacije
NED	National Endowment for Democracy
NIS	Nacionalna informacijska strategija
NVO	Ne-vladine organizacije
OSI	Open Society Institute
PO, PSYOPS	Psihološke operacije

RFE	Radio Free Europe
RH	Republika Hrvatska
SFRJ	Socijalistička Federativna Republika Jugoslavija
SIO	Specijalne informacijske operacije
SNI	Sukob niskog intenziteta (Low Intensity Conflict – LIC)
USAID	United States Agency for International Development
USIA	United States Information Agency
USIS	United States Information Service
VoA	Voice of America
WMD	Weapons for Mass Destruction
WWW	World Wide Web

Literatura

- Alberts D.S., Gartska J.J., Hayes R.E., Signori D.A. Understanding Information Age Warfare, 2001., URL:http://www.dodccrp.org/files/Alberts_UIAW.pdf, 22.4.2010.
- Australian Defence force publication: Information operations planning manual (draft), <http://www.scribd.com/doc/15914909/AUSTRALIAN-DEFENCE-FORCE-PUBLICATION-INFORMATION-OPERATIONS-PLANNING-MANNUAL-Draft>, 14.9.2009.
- Bellinger, G., Castro, D., Mills, A. Data, Information, Knowledge, and Wisdom, URL: <http://www.systems-thinking.org/dikw/dikw.htm>, 21.09.2009.
- Biblija – Stari i Novi zavjet, Zagreb: Kršćanska sadašnjost, 1997.
- Broadcasting Board of Governors, 2010 - Annual Language Service Review Briefing Book, URL:http://media.voanews.com/documents/2010_AnnLanguagServiceReviewBriefingBook.pdf, 6.1.2011.
- Broadcasting Board of Governors, FY 2011 – Budget Request, URL:<http://www.bbg.gov/reports/documents/BBGFY2011CONGBudgetSubmission-ForInternetPost.pdf>, 26.5.2010.; URL: <http://media.voanews.com/documents/BBGFY2011CONGBudgetSubmission-ForInternetPost.pdf>, 6.1.2011.
- Broder, John, M.: Political Meddling by Outsiders: Not New for U.S., New York Times, March 31, 1997; URL: <http://www.nytimes.com/1997/03/31/us/political-meddling-by-outsiders-not-new-for-us.html?ref=johnmbroder>, 9.11.201.
- Clausewitz, K. von, O ratu, Zagreb: Ministarstvo obrane Republike Hrvatske, 1997.
- Clausewitz, K. von, Two letters on strategy (edited nad translated by Peter Paret and Daniel Moran), Fort Leavenworth, Kansas: U.S. Army Command and general Staff College, November, 1984.
- Collins, S.: Army PSYOP in Bosnia: Capabilities and Constraints, From Parameters, Summer 1999, pp 57-

- 73, URL:
<http://www.psywarrior.com/ArmyPsyopinBosnia.html>,
 21.4.2010.
- Creel, G. How We Advertised America 1920,
<http://www.historytools.org/sources/creel.html>,
 15.5.2010.
- DECREE ON THE MEDIA OF SOCIAL COMMUNICATIONS
 „INTER MIRIFICA“, SOLEMNLY PROMULGATED BY
 HIS HOLINESS POPE PAUL VI ON DECEMBER 4,
 1963,
 URL:http://www.vatican.va/archive/hist_councils/ii_vatican_council/documents/vat-ii_decree_19631204_intermirifica_en.html, 11.11.2010.
- Department of the Army: The United States Army's:
 Cyberspace Operations Concept Capability Plan 2016-
 2028, 22 February 2010., TRADOC Pamphlet 525-7-8,
- Department of Defence: Department of Defence strategy for
 Operating in Cyberspace, July 2011., 21.9.2011.
- Distributions by Top-Level Domain Name (by hostcount);
 URL
<http://ftp.isc.org/www/survey/reports/current/report.bynum>,
 15.10.2009
- Freeman, B.R. Thesis, The role of public diplomacy, public
 affairs, and psychological operations in strategic
 information operations, June 2005, Naval Postgraduate
 School Monterey, California;
 URL:<http://www.dtic.mil/cgi-bin/GetTRDoc?AD=ADA435691&Location=U2&doc=GetTRDoc.pdf>, 22.4.2010.
- ISC Internet Domain Survey, Jan 2009, URL:
<http://ftp.isc.org/www/survey/reports/current/>,
 15.10.2009.
- Lord, K.M. Voices of America – U.S. Public Diplomacy for
 the 21st Century“, Washington D.C., November 2008.;
 URL:http://www.brookings.edu/~media/Files/rc/reports/2008/11_public_diplomacy_lord/11_public_diplomacy_lord.ashx, 2.5.2010.
- Lord, C. The Psychological Dimension in National Strategy,
 str. 73-89; u Psychological Operations – Principles and
 Case Studies, urednici: Frank L. Goldstein/ Benjamin
 F. Findley, Air University Press, Maxwell Air Force
 Base, Alabama, September 1996.

- Marinković, I. "enigma" do pobjede, FOKUSOVA BIBLIOTEKA - Stoljeće rata (4), Zagreb 1977.
- Ministry of Defence, Joint Doctrine Publication 3-45.1, Media Operations, The Development, Concepts and Doctrine Centre, September 2007., URL: <http://www.scribd.com/doc/8016237/Joint-Doctrine-Publication-JDP-3451-September-2007->, 10.7.2009.
- Molander, R.C., Riddile, A.S., Wilson, P. A.: Strategic Information warfare – A new face of War, RAND, 1996., URL: <http://www.scribd.com/doc/522598/Strategic-Information-Warfare>, 20.02.2010.
- Musaši, M., Munenori, J.: Knjiga pet prstenova – uključujući Knjigu obiteljskih tradicija umijeća ratovanja, Zagreb: Mozaik knjiga, 2008.
- National Security Decision Directives 130: US International information policy, March 6, 1984., URL:<http://www.fas.org/irp/offdocs/nsdd/23-2213t.gif>, 15.5.2010.
- Platon, Država, Zagreb: Naklada Jurčić, 2001.
- President of the United States of America: International Strategy for Cyberspace: Prosperity, Security, and Openness in a Networked World, May 2011., 21.9.2011.
- Princeton University, WordNet Search - 3.0: Public knowledge, URL:<http://wordnetweb.princeton.edu/perl/webwn?s=public%20>, 25.09.2009.
- Rhodes, A. Ten Years of Media Support to the Balkans: An Assessment, Stability Pact for South Eastern Europe, Media Task Force of the Stability Pact for South East Europe, June 2007, URL:http://www.pressnow.org/upload/publications/mediasupport_Balkan.pdf, 4.8.2010.
- Sun Tzu: Umijeće ratovanja, Zagreb: Mozaik knjiga, 2007.
- Taipale K. A.: Deconstructing Information Warfare, October 2006., URL: <http://www.scribd.com/doc/13252674/Deconstructing-Information-Warfare-K-a-Taipale-PDF>, 15.11.2009.
- Tuđman, M.: Informacijsko ratište i informacijska znanost, Zagreb: HSK, 2008.
- Tuđman, M.: Prikazalište znanja, Zagreb: Hrvatska sveučilišna naklada, 2003.

- United States Government Accountability Office: U.S. Public Diplomacy, Key Issues for Congressional Oversight, May 2009., URL:<http://www.gao.gov/new.items/d09679sp.pdf>, 5.5.2010.
- U.S. Army War College, Information Operations Primer – Fundamentals of Information Operations, Dept. of Military Strategy, Planning, and Operations AY07 Edition, Pennsylvania, November 2006, URL:<http://www.iwar.org.uk/iwar/resources/primer/info-ops-primer.pdf>, 22.4.2010.
- U.S. Army War College, Information Operations Primer – Fundamentals of Information Operations, Dept. of Military Strategy, Planning, and Operations & Center for Strategic Leadership AY07 Edition, Pennsylvania, November 2009., URL:<http://www.carlisle.army.mil/usawc/dmspo/Publications/Information%20Operations%20Primer%20AY10-Web%20Version%20%28Nov%2009%29.pdf>, 1.7.2010.
- U.S. Department of the Army - Special Operations Forces Unconventional Warfare (30.09.2008) FM3-05.130, URL: <http://www.scribd.com/doc/20284065/US-Army-Special-Operations-Forces-Unconventional-Warfare-2008-FM3-05-130>, 10.10.2009.
- U.S. Department of the Army, FM 3-05.301 (FM 33-1-1), MCRP 3-40.6A, , Psychological Operations (PSYOPS), Tactics, Techniques, And Procedures, December 2003, URL: <http://www.scribd.com/doc/18229871/Psychological-Operations-PSYOPS-Tactics-Techniques-And-Procedures-US-Department-of-Defense-Manual>, 18.10.2009.
- U.S. Department of the Army: Information Operations Doctrine, Tactics, Techniques and Procedures, Washington DC, November 2003., URL: <http://www.scribd.com/doc/24942676/FM-3-13-FM-100-6-Information-Doctrine-Tactics-Techniques-And-Procedures-NOVEMBER-2003>. (15.01.2010.)
- U.S. Department of the Army: Psychological Operations Techniques and Procedures, FM 33-1-1, Washington DC, 1994. URL: <http://www.scribd.com/doc/33009242/Department-of-the-Army-field-Manual-fm-3-1-1-psychological>

- Operations-Techniques-and-Procedures-5-May-1994, 20.10.2009.
- U. S. Department of Defence Dictionary of Military and associated Terms – 12 April 2001. (As Amended Through 30 September 2010), Joint Publication 1-02, URL: http://www.dtic.mil/doctrine/new_pubs/jp1_02.pdf, 11.12.2010.
- U.S. Department of Defence, Information Operations Roadmap, 30 October 2003. URL: <http://www.scribd.com/doc/25546339/Information-Operations-Roadmap>, 17.5.2009.
- USIA Overview, USIA Regional Center Manila, October 1998.
URL:<http://dosfan.lib.uic.edu/usia/usiahome/overview.pdf>, 4.5.2010.
- Volkov, V.: Dezinformacija – od trojanskog konja do interneta, Beograd: Naš Dom – Age D'Homme, 2001.
- Wolf, C. Jr., Rosen, B.: Public diplomacy – How to Think About and Improve It, RAND Corporation, Occasional Paper, Santa Monica, 2004.