

Goran Bilogrivić

O mačevima posebnog tipa u Hrvatskoj

UDK: 623.444.2 (497.5) „07“
904 : 623.444.2 (497.5) „07“
Izvorni znanstveni rad
Prihvaćeno: 20. 5. 2011.

Goran Bilogrivić
Odsjek za povijest
Filozofski fakultet Sveučilišta u Zagrebu
HR, 10 000 Zagreb
Ivana Lučića 3
gbilogri@ffzg.hr

| 83

U domaćoj i stranoj literaturi već se dugo raspravlja o mačevima Petersenovog posebnog tipa 1 iz Hrvatske – dva mača iz Podravine i tri iz Dalmacije. Konsenzus oko njihove tipološke pripadnosti ne postoji pa su tako pripisivani ili isključivo tome tipu, ili određenim prijelaznim tipovima, ili pak novim tipološkim podskupinama. U ovome se radu iznose dosadašnje spoznaje o posebnome tipu 1 i razmišljanja o navedenim mačevima iz Hrvatske. Na temelju njihovog bližeg proučavanja predlaže se drugačije tipološko određenje, prema tipologiji A. Geibiga. Na kraju se dodatno razmatraju ostruge iz Morpolače te u tome svjetlu i datacija mačeva.¹

Ključne riječi: mačevi, tipologija, Karolinzi, ostruge

¹ Dio ovog rada prezentiran je 13. listopada 2010. na znanstvenom skupu Hrvatskog arheološkog društva u Varaždinu kao referat pod naslovom *Mačevi iz Medveđičke i Cirkovljana i ostali mačevi "posebnoga tipa 1" iz Hrvatske*. Također bih na ovom mjestu najiskrenije zahvalio Željku Demu iz Arheološkog muzeja u Zagrebu te Anti Jurčeviću iz Muzeja hrvatskih arheoloških spomenika u Splitu koji su mi omogućili neposredno proučavanje mačeva iz fundusa navedenih muzeja i bili mi od velike pomoći pri njihovu fotografiranju.

Prije devedesetak godina Jan Petersen je objavio tipologiju mačeva vikinškog razdoblja, temeljenu na osobinama balčaka. Proučavajući prije svega norveške mačeve te mačeve iz ostalih skandinavskih zemalja, podijelio je balčake na 26 glavnih (A – Æ) i 20 posebnih tipova (1 – 20). Posebni tipovi uglavnom se odnose na pojedinačne primjerke mačeva, oblikom srodne ili vremenom bliske pojedinim glavnim tipovima, ali ipak dovoljno različite da ih se promatra odvojeno.² Svega 15 godina nakon Petersenove knjige objavljeno je još šest mačeva koji se mogu pripisati njegovu posebnom tipu 1, uz daljnja tri srodna primjerka.³ Taj broj se s vremenom još povećao, kao i broj mačeva posebnog tipa 2, te su ta dva tipa na neki način nadrasli okvire koje je postavio Petersen. Budući da se u literaturi najčešće navodi kako u Hrvatskoj postoji pet mačeva posebnog tipa 1, zadržat ćemo se na ovome tipu.

Petersen je u mačeve posebnog tipa 1 svrstao dva norveška primjerka – mač s nalazišta S. Skjønne (T. I/1) te mnogo poznatiji mač iz Steinsvika (T. I/2). Prvi mač opisuje ovako: “Kruna jabučice najviša u sredini, niži dijelovi sa strane. Prečke s grebenom, konkavne s gornje i donje strane. Bez ukrasa.”⁴ Uz to napominje da ovaj mač treba shvatiti kao pojednostavljenje tipova iz razdoblja seobe naroda, čija kruna jabučice ima viši središnji dio i životinjske glave na stranama, na što upućuje i trodijelna podjela krune jabučice kod navedenog mača. Mač iz Steinsvika smatra vrlo bliskim navedenome po vanjskoj formi.⁵ Posebni tip 1 Petersen svrstava uz tipove A i B, a sve zajedno ih smatra prijelaznim tipovima između ranijeg razdoblja te početka vikinškog doba, koje pak karakteriziraju tipovi C – G te posebni tipovi 2 – 7.⁶

Prvu detaljniju klasifikaciju posebnih tipova 1 i 2 predložio je E. Aner 1952. i svaki podijelio na dodatne dvije skupine.⁷ Detaljnije su se istim problemom zatim bavili G. C. Dunning i V. I. Evison, koji su na temelju oblika nakrsnice i načina ukrašavanja balčaka izdvojili dvije skupine. Skupina 1 (podskupine a–d) odgovara posebnom tipu 1, a skupina 2 (podskupine a–c) posebnom tipu 2, uz napomenu da je, unatoč podjeli na podskupine, “...ukupni dojam da su svi zapravo dijelovi iste cjeline, jer svaka podskupina ima srodnosti

s bar jednim aspektom druge podskupine”.⁸ Važna zajednička značajka skupine 1, tj. posebnog tipa 1, jest da su bočni režnjevi uleknuti i tako oblikom podsjećaju na izvorne životinjske glave ranijih mačeva.⁹ M. Müller–Wille se u obradi poznatog groba u brodu iz Haithabua također opsežnije dotaknuo posebnog tipa 1, kome je pripisan i mač Ab 1 s tog nalazišta (T. II/1). Kao glavnu značajku ovoga tipa, uza sva odstupanja u detaljima, navodi središnji dio i uleknute bočne dijelove krune jabučice, čije oblikovanje podsjeća na merovinškodobne krune mačeva sa životinjskim glavama na stranama.¹⁰ W. Menghin također u opisu posebnog tipa 1 navodi trodijelnu krunu jabučice s ponekad sedlastim, odnosno uleknutim, bočnim režnjevima. Najčešći ukras balčaka izveden je trakastim tauširanjem. Menghin ističe i da se ovome tipu često pripisuju i neukrašeni mačevi ili mačevi s tauširanim balčakom, čiji oblik pak ne odgovara uvijek navedenim kriterijima, te sve to čini ovaj tip poprilično heterogenim.¹¹ Na kraju treba spomenuti i A. Geibiga, čiji kombinacijski tip 4 odgovara dijelu mačeva koji se obično pripisuju posebnom tipu 1, a definiraju zasebno kao *tip Mannheim–Speyer*.¹² Imajući na umu navedene osnovne značajke posebnog tipa 1, možemo prijeći na hrvatski materijal.

Mačevi “posebnog tipa 1” iz Hrvatske

Riječ je o dva mača iz Podravine (Cirkovljan (T. II/2) i Medvedička (T. III – V)) te tri s dalmatinskih nalazišta (dva iz Orlića (T. VI – X) i jedan iz Morpolače (T. XI – XIII)).¹³ Uvodeći Petersenovu tipologiju u domaću literaturu, Z. Vinski se osvrnuo i na mač iz groba A iz Orlića,¹⁴ navodeći tek kako “slični tipu D”.¹⁵ U kasnijem radu, posvećenom nalazima iz Medvedičke, Vinski je

2 Petersen 1919, str. 54–181.

3 Dunning, Evison 1961, str. 121.

4 Petersen 1919, str. 63.

5 Petersen 1919, str. 63–65.

6 Petersen 1919, str. 59–89.

7 Dunning, Evison 1961, str. 130–131.

8 Dunning, Evison 1961, str. 131–137.

9 Dunning, Evison 1961, str. 131.

10 Müller–Wille 1976, str. 45.

11 Menghin 1980, str. 246.

12 Geibig 1991, str. 36–38.

13 Za usporedbu stare i nove atribucije lokaliteta dalmatinskih mačeva v. Zekan 1990, str. 132–134. U praktički cjelokupnoj stranoj literaturi navode se stare atribucije nalazišta, kao i u hrvatskoj literaturi do godine 2000. Kako bi se izbjegla zbrka, ovdje će se mačevi navoditi samo prema novoj atribuciji (Orlič, grob A – nekoć Biskupija – Crkvina, “razoreni grob”; Orlič, grob B – nekoć Vrpolje; Morpolača – Tubića kuće, grob A – nekoć Plavno i Gračac).

14 U grobu A pronađen je mač s pozlaćenom jabučicom, a u grobu B mač bez vidljivog sačuvanog ukrasa balčaka. Usp. Petrincec 2009, str. 27–28.

15 Vinski 1955, str. 42.

detaljnije obradio i druge navedene mačeve i sve ih definirao, s više ili manje sigurnosti, kao posebni tip 1.¹⁶ Kao važnu značajku dalmatinskih mačeva, prvenstveno obaju mačeva iz Orlića, navodi podjelu krune jabučice na tri ukrasna polja, što je jedna od značajki posebnih tipova 1 i 2, dok bi druga važna odrednica bila relativno kratka i široka nakrsnica s hrptom.¹⁷ Mač iz Cirkovljana objavio je doduše 1978. g. Ž. Tomičić i opisao ga kao mač s pet režnjeva na jabučici te pripisao tipu K,¹⁸ no Vinski ga definira kao mač "...posebnog tipa (I ?), i to prethodnog oblika spate tipa K".¹⁹ U kasnijim radovima navodi ovaj mač kao "...posebni tip 1 i ujedno prijelazan oblik k tipu K",²⁰ ili pak ističe da je "uvjetno posebnog tipa 1, petodijelna kruna jabučice mača je prijelazni oblik prema tipu K".²¹ U sljedećim radovima Vinski ostaje pri ovakvom određenju mačeva, iako najčešće s određenom dozom nesigurnosti, čemu je uzrok prije svega loše stanje očuvanosti dalmatinskih primjeraka.²² Jedan od njegovih zaključaka o posebnom tipu 1 jest da je "...često ali ne uvijek trodijelna kruna jabučice, s povišenim srednjim dijelom i oba bočna dijela na mahove nešto uleknuta...", da "...nemaju uniformno oblikovanje jabučice..." te da "postoje, naime, mačevi tipološki uvjetno posebnog tipa 1, s izrazito otupljenim vrhom krune jabučice, odnosno i prijelazni oblici npr. prema tipu H, tipu K i dr."²³ Prijelaznom tipu prema tipu H pripadali bi mačevi iz Orlića, Morpolače i Medvedičke, a prema tipu K mač iz Cirkovljana.

Neosporni autoritet Z. Vinskog u ovome području rezultirao je prihvaćanjem ovakvog tipološkog određenja u domaćoj literaturi. D. Jelovina u potpunosti preuzima njegove zaključke, kao i u novije vrijeme A. Milošević i M. Petrinc.²⁴ I Ž. Tomičić je ubrzo u vezi s mačem iz Cirkovljana naveo kako "...valja uzeti u obzir tipološko određenje koje je predložio Z. Vinski",²⁵ iako kasnije opet mijenja atribuciju u rani oblik tipa K ili pak prijelazni oblik prema ranom tipu K, a mač iz Medvedičke opisuje kao rani oblik tipa H.²⁶ U kata-

logu izložbe *Hrvati i Karolinzi*, u kojem su prikazani i opisani svi navedeni mačevi, tipologija je poprilično raznolika. Tako mač iz Medvedičke uopće nije tipološki određen,²⁷ a cirkovljanski je primjerak naveden kao tip K.²⁸ Mačevi iz Orlića (grob A) i Morpolače navode se kao posebni tip I,²⁹ a drugi mač iz Orlića (grob B) kao "Prijelazni oblik od posebnog tipa 1 na tip H...".³⁰

U stranoj su literaturi mišljenja o ovim mačevima nešto drugačija. W. Menghin doduše smatra mač iz Orlića (grob A) jednim od svega dva primjerka posebnog tipa 1 iz kontinentalne Europe, ne računajući Skandinaviju (drugi bi bio mač iz rijeke Maas kod Aalburga u Nizozemskoj),³¹ no mač iz Medvedičke smatra samo uvjetno posebnim tipom 1, jer oblikom i ukrasom pokazuje tendencije prema tipu H, te ga svrstava u skupinu mačeva sa zatupljenom trokutastom jabučicom, ukrašenom trakastim tauširanjem. Ti se mačevi često definiraju kao tip H, što Menghin drži pogrešnim i smatra ih ukrašenim paralelama tipova Immenstedt i Altjührden i izravnim prethodnicima mačeva tipa H.³² M. Müller-Wille navodi mačeve iz Hrvatske kao skupinu koju karakteriziraju visoke krune jabučica sa zatupljenim vrhovima, pri čemu se trodijelna podjela ponegdje može vidjeti u ukrasu. Smatra ih blisko povezanim s posebnim tipom 1, odnosno zasebnom skupinom između toga tipa i tipa H. Tipični primjerci bili bi mačevi iz Orlića (grob A) i Medvedičke, no uz njih svrstava i mač iz trojnoga groba s nalazišta Nin – Ždrijac, a kao moguće strane paralele navodi mač iz Rhedena u Nizozemskoj i jedan mač iz Danske.³³ U popisu nalaza na kraju svoga rada Müller-Wille ovu skupinu mačeva označava kao "tip Biskupija – Medvedička", kojemu pripisuje ukupno pet primjeraka – oba mača iz Orlića te mačeve iz Morpolače, Nina i Medvedičke.³⁴ Nasuprot tome, E. Szameit smatra mač iz Medvedičke tipom H, cirkovljanski mač varijantom u razvoju prema tipu K, dok za mač iz Orlića (grob B) drži kako nedostaju važni detalji za preciznije određenje.³⁵ A. Geibig se podrobnije osvrnuo jedino na podravske mačeve. Prijelazni oblik posebni tip 1 – tip K, kako ga je definirao Vin-

16 Vinski 1977/1978, str. 166–176.

17 Vinski 1977/1978, str. 167, 171.

18 Tomičić 1978, str. 212–215.

19 Vinski 1977/1978, str. 176, bilj. 192.

20 Vinski 1981, str. 15.

21 Vinski 1985, str. 97, bilj. 124.

22 Vinski 1981, str. 12–15; Vinski 1983/1984, str. 193–195; Vinski 1985, str. 91–97.

23 Vinski 1985, str. 96–97.

24 Jelovina 1986, str. 10, 22, 31, 36–38; Milošević 2000, str. 127; Petrinc 2009, str. 163.

25 Tomičić 1984, str. 216.

26 Tomičić 1997, str. 67–69; Tomičić 2000, str. 153–154.

27 Simoni 2000.

28 Vidović 2000.

29 Petrinc 2000a; Petrinc 2000d.

30 Petrinc 2000c.

31 Menghin 1980, str. 246, 264.

32 Menghin 1980, str. 246, 265.

33 Müller-Wille 1982, str. 133–135.

34 Müller-Wille 1982, str. 152.

35 Szameit 1986, str. 392, 394–395.

ski, a s njim i mač iz Cirkovljana, u potpunosti priključuje svom kombinacijskom tipu 6, tj. Petersenovu tipu K.³⁶ Mač iz Medvedičke pak smatra daljom i ne s potpunom sigurnošću dokazivom varijantom kombinacijskog tipa 5 (Petersenov tip H), bliskom varijanti I. Također navodi kako mu nedostaje glavni kriterij za pripisivanje posebnom tipu 1, a to je uleknuce u bočnim režnjevima.³⁷ Ovdje valja napomenuti da maču iz Medvedičke nedostaju i sami bočni režnjevi, tj. uopće podjela jabučice na režnjeve (T. III/1). U kataloškom dijelu svoje knjige Geibig pak navodi i mač iz Orlića (grob B), i to u popisu mačeva kombinacijskoga tipa 1 i tipa 5, varijanti II – VI, koji odgovaraju Petersenovu tipu B i dijelu tipa H. Uz njega svrstava još i mačeve iz Nina i Rudića kraj Glamoča, uz opasku da jabučice mačeva iz Orlića i Rudića svojom formom blago odstupaju od navedenih tipova.³⁸

Uzevši u obzir navedena razmišljanja i paralele koje za mačeve iz Hrvatske donose domaći i strani autori (Nordloher Tief, Hohenberg, Gramilach/Tauchendorf, Halle, Stare Město (gr. 223/51), Rheden, rijeka Maas kraj Aalburga, Pécs – Magyarürög, Szigetvár – környeke, itd.), dobivamo vrlo šaroliku sliku s nizom mačeva različitih tipova. Tome značajno pridonosi i činjenica da su dalmatinski mačevi prilično loše očuvani, što sprečava njihovu preciznu tipološku atribuciju. Jednostavnija je situacija jedino s mačem iz Cirkovljana. S obzirom na morfološke značajke, prije svega njegove krune, nije teško složiti se s Geibigom i pripisati ga u potpunosti tipu K (kombinacijski tip 6), uz napomenu da se doista radi o ranom obliku.³⁹ S druge strane, maču iz Medvedičke je prema morfologiji jabučice jedina doista bliska paralela mač iz Stareg Města (T. XIV/1) (Geibigov kombinacijski tip 5, varijanta I).⁴⁰ Iako Menghin s pravom navodi kako je pogrešno ove mačeve označavati kao tip H, kod mača iz Medvedičke postoje svi elementi takve atribucije osim zašiljenog vrha pa ga se prema Geibigovoj tipologiji može svrstati u kombinacijski tip 5, sa značajkama varijanti I i IV (T. XV/1).⁴¹ Također postoje i određene morfološke sličnosti s tipom Altjührden (T. XIV/2).⁴² Mač iz groba B iz Orlića doista je teško

preciznije odrediti, budući da mu je jabučica izrazito oštećena korozijom. Naznaka trodijelne podjele krune, koju navodi Vinski, upravo je rezultat takvog oštećenja, zbog čega je već i trn postao vidljiv u sredini jabučice te tako može stvoriti krivi dojam posebno istaknutoga središnjeg dijela (T. IX/1). Pojedine sličnosti postoje s jabučicom mača iz groba 65 kraj crkve u Břeclav – Pohanskom (T. XVI/1), no zaista je nemoguće preciznije određenje.⁴³ Prema Geibigovoj tipologiji blizak je kombinacijskom tipu 1, varijanti I (T. XV/2).⁴⁴ Mač iz groba A iz Orlića morfološki je vrlo sličan maču iz Morpolače, no ukrasom je jedinstveni primjerak. Tragovi ukrasa na maču iz Morpolače, koje navodi Vinski, nisu vidljivi, osim ako autor nije mislio na oštećenje (urez) na gornjoj liniji krune jabučice (T. XII/1).⁴⁵ Oba ova mača također se mogu povezati s Geibigovim kombinacijskim tipom 1, varijantom I. Mač toga tipa iz Bockhorna u Njemačkoj (T. XVI/2) ima prilično slično oblikovanu jabučicu, a donekle i mač s nalazišta Martinsky vrch u Nitri.⁴⁶

I ovakvo tipološko određenje otkriva tek bliske, hrvatskim mačevima više ili manje slične, mačeve s drugih europskih nalazišta, a ne potpuno precizne paralele. Međutim, i Petersenova i Geibigova tipologija nastale su prvenstveno na temelju materijala iz određenih užih područja (Skandinavija, odnosno Njemačka) i stoga ne čudi ako se pojedini mačevi iz drugih dijelova Europe, pa tako i iz Hrvatske, ne mogu u njih u potpunosti uklopiti. Varijacije i određena odstupanja su uostalom očekivana, jer svaki je mač ionako jedinstveni primjerak. Geibigova je tipologija ipak nešto fleksibilnija i pojedinim svojim tipovima pokriva širi spektar srodnih mačeva, koji se naprosto ne bi mogli uklopiti u odgovarajući Petersenov tip, pogotovo ako za to nedostaju osnovni kriteriji. Koliko god je posebni tip 1 sam po sebi heterogen i obuhvaća međusobno različite mačeve, jednu osnovnu odrednicu ima, a to je trodijelna kruna s povišenim srednjim režnjem i nižim, najčešće uleknutim, bočnim režnjevima. Od hrvatskih primjeraka krunu jabučice po-

36 Geibig 1991, str. 46–47.

37 Geibig 1991, str. 42–43.

38 Geibig 1991, Kat. 383–385.

39 Usp. Bilogrivić 2009, str. 141.

40 Hrubý 1955, T. 80/1, str. 165, sl. 27/1.

41 Geibig 1991, str. 38–44.

42 Stein 1967, str. 79 i T. 67/1, T. 71/4, T. 72/4, 6. Kruna jabučice ovog tipa je generalno trokutastog oblika, no, gledajući odozgo, greben, tj. gornja linija krune blago se

širi prema vrhu, gdje završava raskovanim trnom. Ova je značajka najočitija na maču iz groba A iz Orlića.

43 Vignatiová 1993, str. 105.

44 Geibig 1991, str. 25–31. Krune jabučica kombinacijskog tipa 1 su trokutaste, s različitim konveksnim zaobljenjem krakova trokuta. Gledane s prednje strane, nakrsice su, kao i baze jabučica, pravokutnog oblika, sa završecima u obliku krova na dvije vode ili pak lagano zaobljenima.

45 L. Marun još pri pronalasku mača iz Morpolače navodi da je “bez ikakve ornamentacije”. Marun 1998, str. 163.

46 Westphal 2002, str. 70–71; Točik 1963, str. 603.

dijeljenu na režnjeve ima jedino mač iz Cirkovljana, no ona je u potpunosti karakteristična za tip K. Čak ni njezina gornja linija nije konkavna na stranama, kao primjerice kod mača iz austrijskog Hainbucha.⁴⁷ Nasuprot tome, ostala četiri mača uopće nemaju krunu podijeljenu na režnjeve, dok je ukrasnim poljima podijeljena jedino kruna mača iz groba A u Orlicu, no ta činjenica nije sama po sebi dovoljna za njegovo tipološko određenje. Ukrašenost toga mača primjerice pokazuje određene sličnosti s ukrasima na mačevima s nalazišta Termonde u Belgiji (T. XVII/1), Weismain u Njemačkoj i iz Westminsterske palače u Londonu (T. XVII/2), no prvi je mač definitivno posebnog tipa 2, a potonja dva su također jednako definirani, unatoč nedostatku jabučica.⁴⁸ Ipak, nitko do sada, s pravom, nije zbog toga definirao mač iz Orlića kao posebni tip 2. Jednako tako, očito, nema razloga ni da ga se definira kao posebni tip 1.

Datacija

U pogledu datacije novo tipološko određenje ne donosi posebne promjene. Mač iz Medvedičke prilično je čvrsto datiran u drugu polovinu 8. stoljeća prvenstveno na temelju pojasnog jezička koji je pronađen s njime, a ukrašen je inzularnim životinjskim stilom, dok se grob u kojem je mač pronađen uglavnom postavlja na sam kraj 8. stoljeća, u kontekstu franačko-avarskih ratova.⁴⁹ U prilog tome ide i datacija Geibigovog kombinacijskog tipa 5, čija varijanta IV obuhvaća drugu polovinu 8. stoljeća, a najstariji primjerci varijante I počinju se proizvoditi krajem tog stoljeća.⁵⁰ Slična da-

tacija vrijedi i za mač iz Cirkovljana.⁵¹ S dalmatinskim mačevima situacija je kompliciranija, jer je redom riječ o slučajnim nalazima s početka prošlog stoljeća, čiji je kontekst, u najboljem slučaju, samo djelomično poznat pa je nužno oslanjati se na same mačeve za dataciju. Varijanta I kombinacijskog tipa 1 datira se od druge četvrtine 8. stoljeća, s težištem u njegovoj drugoj polovini. U svakom slučaju, do 800. godine.⁵² U drugu polovinu 8. stoljeća datiraju se i srodni strani primjerci poput već navedenog mača iz Bockhorna ili pak s nalazišta Weismain, a prema kraju stoljeća i mačevi iz Termonde i Westminsterske palače.⁵³ Slična se datacija stoga može pretpostaviti i za mačeve iz Dalmacije, na što upućuje još jedna okolnost.

Naime, od popratnih nalaza uz dalmatinske mačeve sačuvana je tek jedna željezna ostruga pronađena s mačem iz Morpolače, dok su mačevi iz Orlića pojedinačni nalazi.⁵⁴ Navedena je ostruga nađena je u jako lošem stanju, no ipak je dovoljno očuvana za osnovnu klasifikaciju (T. XVII/3). Riječ je o tipu s kopčama na krajevima krakova, prema klasifikaciji K. Wachowskoga tipu VI-A₁ (*Schnallensporen*). Najstariji primjerci ovog tipa javljaju se u zadnjoj trećini 8. stoljeća i nakon godine 800. više se i ne proizvode u zapadnoj Europi, dok se pojedini primjerci iz Hrvatske datiraju sve do kraja 9. stoljeća. Radi se najvjerojatnije o lokalnim proizvodima, koje Milošević s pravom naziva *karolinškim ostrugama hrvatskog tipa*.⁵⁵ Ostruga iz Morpolače je doduše lakše i fragilnije forme od tipičnih ostruga ovog tipa te se može ubrojiti među najstarije primjerke s područja ranosrednjovjekovne Hrvatske.⁵⁶ Razlikuje se i po kopčama, koje su ovalne, a ne pravokutne i rebraste, kao što je inače uobičajeno.

47 Szameit 1986, str. 404, T. 5.

48 Dunning, Evison 1961, str. 125–139; Menghin 1980, str. 240, 250. Konceptija ukrasa na navedenim mačevima jest slična, iako su sami motivi različiti. Na maču iz Westminsterske palače riječ je, naime, o vitici, kakva se inače redovito nalazi na mačevima tipa Mannheim, dok je belgijski primjerak ukrašen motivom dvostrukog slova 'S'. Baza jabučice mača iz Orlića ukrašena je pak urezanim polukrugovima. Prostor između zona s navedenim ukrasima (po tri na svakom maču) ukrašeni su trakastim tauširanjem (Termonde i Westminster), naizmjeničnim šrafiranim i glatkim trokutima (Orlić) ili pak šrafiranim kvadratima s konkavnim stranicama (Westminster). Mač s nalazišta Weismain ukrašen je kombinacijom trakastog tauširaja i kvadrata vrlo sličnih onima s londonskog primjerka. Usp. Dunning, Evison 1961, T. XXXIX/b, T. XL/b; Menghin 1980, str. 244, sl. 15/16–16a.

49 Vinski 1977/1978, str. 176–181; Müller-Wille 1982, str. 126–127, 134; Tomičić 2000, str. 154.

50 Geibig 1991, str. 140–141.

51 Tomičić 1984, str. 223.

52 Geibig 1991, str. 140, 151.

53 Westphal 2002, str. 70; Menghin 1980, str. 250; Dunning, Evison 1961, str. 136–137.

54 Uz mač iz Morpolače bili su pronađeni i željezni nožić i šilo, no nisu sačuvani. Marun 1998, str. 163–164, 250, 286; Petrinc 2000a; Petrinc 2009, str. 21–22, 27–28.

55 Datacija pojedinih ostruga ovoga tipa na kraj 9. stoljeća ipak je otvorena, pogotovo ostruga *hrvatskog tipa*. Wachowski primjerice ostruge iz Ostrovice datira vrlo široko, od 800. do 900. godine, iako se iz njegovog teksta može zaključiti da upravo njih smatra jednim od tih kasnih primjeraka, s kraja 9. stoljeća. Međutim, najbliža paralela ovim ostrugama jest oblikom, ukrasom i veličinom gotovo identičan par iz groba 3 s Crkvine u Biskupiji, što i dataciju ostruga iz Ostrovice pomiče svakako na kraj 8. ili početak 9. stoljeća. Wachowski 1986/1987, str. 62, 75; Milošević 2000, str. 120; Milošević 2009, str. 360; Jelovina 1986, T. II/25–26; Krnčević 2000.

56 Petrinc 2009, str. 169 i str. 307, T. 29.

Baza trna joj je također ukrašena plastičnim rebrima, za razliku od uobičajenih šrafiranih trokuta. Usporedbe radi, na sličan su način ukrašene i baze trnova ostruga iz Gornjih Vrbljana i Sundremde, koje se datiraju u horizont inzularnoga životinjskog stila druge polovine 8. st.⁵⁷

U neposrednoj blizini ovoga groba nalazio se pak grob B, u kojemu su pronađene pozlaćene brončane ostruge, donedavno pripisivane grobu u sarkofagu u središnjem dijelu mauzoleja na Crkvini u Biskupiji.⁵⁸ Najbliže paralele ovim ostrugama, uz slično ukrašen par iz Sultanovića kraj Bugojna, dolaze upravo s Crkvine, iz grobova 1 i 4. Ostruge iz Morpolače jesu raskošnije, no biskupijske im u potpunosti morfološki odgovaraju,⁵⁹ a i ukras u obliku prekrštenih vitica na vrhu luka ostruga iz groba 4 također je vrlo blizak ukrasu na luku ostruga iz Morpolače,⁶⁰ što potvrđuje istovremenost groba B iz Morpolače i grobova južno od bazilike na Crkvini u Biskupiji.

Dakle, ostruga iz groba A u Morpolači pripada ranoj varijanti tipa VI prema Wachowskom (zadnja trećina 8. stoljeća), uz ukras prisutan na više ostruga mlađe varijante tipa III (druga polovina 8. stoljeća), dok su u susjednom grobu pronađene ostruge koje već sasvim pripadaju tipu karakterističnom za horizont Biskupija – Crkvina (770.–830. godine).⁶¹ Prema navedenom, unatoč blizini grobova A i B, nalazi iz groba A mogu se datirati u nešto ranije vrijeme od groba B, najvjerojatnije na početak zadnje trećine 8. stoljeća. Moguće je da su dospjeli u grob i koju godinu

kasnije, ali svakako prije onih s Crkvine u Biskupiji. Jednaka se datacija može primijeniti i na raskošniji, ali morfološki gotovo identični, mač iz Orlića (grob A), kao i na mač istoga tipa iz tamošnjega groba B. Na ovakav zaključak upućuje i činjenica da su sve ostale kombinacije mačeva i ostruga iz grobova s područja Hrvatske drugačije.⁶² Grobovi 1 i 6 s Crkvine u Biskupiji te grob iz Gornjih Koljana tipični su za horizont Biskupija – Crkvina, s mačevima tipa K i ostrugama ukrašenim šrafiranim trokutima te završecima krakova u vidu pločica sa zakovicama, odnosno pravokutnih rebrastih kopči.⁶³ U grobu 322 s nalazišta Nin – Ždrijac pronađene su također ostruge s pločicama sa zakovicama, ali jednostavnije i neukrašene, te mač najbliži Geibigovom kombinacijskom tipu 1,⁶⁴ što bi ovaj grob moglo vremenski pozicionirati između grobova iz Morpolače i Orlića, s jedne strane, te biskupijskih i njima srodnih, s druge.

Zaključak

Zaključno se može reći da razmatranih pet mačeva iz Hrvatske, prije svega, nikako ne predstavlja jedan usko povezani tip, a ponajmanje posebni tip 1, jer za takvu definiciju ne postoje osnovni morfološki kriteriji. Veće međusobne sličnosti postoje jedino između mačeva iz Morpolače i Orlića (grob A). Nepouzdanosti oko tipološke definicije svakako pridonosi i dosta loše stanje očuvanosti dalmatinskih mačeva. Osim mača iz Cirkovljana, nijedan od navedenih ne može se s potpunom preciznošću uvrstiti u postojeće tipologije, što se očituje različitim prijedlozima pojedinih domaćih i stranih autora te širokim i raznolikim izborom ponuđenih paralela s europskih nalazišta. U takvoj situaciji prikladnijom se čini Geibigova tipološka shema, koja dopušta više mogućnosti i pokriva više varijacija od Petersenove. Vremenski i kontekstualno gledano, podravski mačevi prilično su jasno određeni već u prvim objavama, dok za mačeve iz Dalmacije na žalost nedostaju precizni podaci o kontekstu i popratni nalazi. Ipak, na temelju ono malo informacija koje jesu sačuvane, može se utvrditi da navedena tri mača

57 Vinski 1977/1978, str. 157–158. Giesler 1974, str. 529, sl. 4/34 i str. 533–535. Wachowski 1986/1987, str. 56–58, 72. Obje navedene ostruge pripadaju tipu III_{2a}–A₁–M prema Wachowskom. Tip III (*Ösensporen*) bio je u upotrebi tijekom dugog razdoblja, od sredine 7. do kraja 8. stoljeća, no navedena se varijanta datira u drugu polovinu 8. stoljeća. Ukras u vidu plastičnih rebara na bazi trna je doduše raširenija pojava i vremenski i što se tiče tipova ostruga na kojima se javlja te sam po sebi nije kronološki relevantan, no u ovom kontekstu može biti dobar pokazatelj.

58 Uz noge pokojnika pronađena je i keramička posuda, a na pojasu kopča. Sačuvane su samo ostruge. Marun 1998, str. 163–164; Petrinec 2006, str. 27.

59 Sva tri para prema Wachowskom pripadaju tipu VII_{3a}–A₁, koji se doduše datira od zadnje trećine 8. do kraja 9. stoljeća, no ovdje je očito riječ o ranim nalazima ovog tipa. Wachowski 1986/1987, str. 62–66, 76.

60 Usp. Jelovina 1986, T. III/29–30, T. VI/65–66; Petrinec 2009, str. 177.

61 O dataciji ovoga horizonta te njegovu položaju u odnosu na horizonte inzularnoga životinjskog stila te Blatnica – Mikulčice v. Giesler 1974; Menghin 1980, str. 254–261; Wachowski 1983; Petrinec 2006, str. 25–26.

62 Grob s lokaliteta Mostar – Vukodol iz susjedne Bosne i Hercegovine ovdje ne uzimamo u obzir, budući da su u njemu pronađene dvije potpuno različite ostruge i karolinški mač nepoznata tipa koji je najvjerojatnije i popravljan, što govori o upotrebi ovih predmeta tijekom duljega razdoblja. Usp. Petrinec 2000b i tamo citiranu stariju literaturu.

63 Jelovina 1986, T. I, T. III/37, T. IV/43–44, T. XIV/172, T. XV/181–182.

64 Belošević 2007, T. 2; Geibig 1991, str. 25–31, Kat. 383.

pripadaju nešto ranijem (iako ne značajno ranijem) vremenu u odnosu na mačeve iz Biskupije i druge njima srodne te vjerojatno odražavaju najranije kontakte

rastuće Franačke kraljevine i lokalne elite na području na kojemu će se nekoliko desetljeća kasnije razviti hrvatska kneževina.

T I

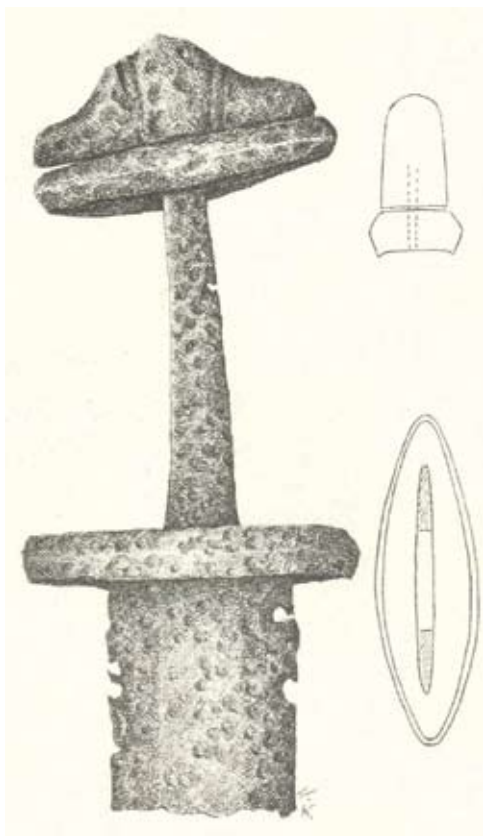

1: S. Skjønne (Petersen 1919, str. 64, sl. 55a–c)

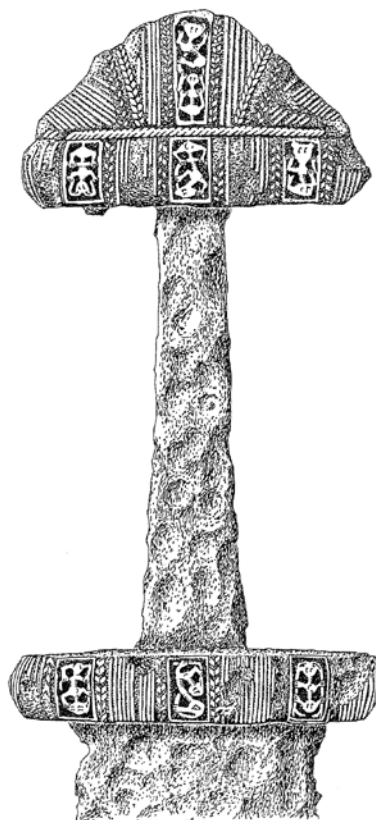

2: Steinsvik (Müller–Wille 1982, str. 130, sl. 18/1)

T II



1: Haithabu. Mač Ab1 (Müller–Wille 1976, str. 44, sl. 20)



2: Mač iz Cirkovljana (Tomičić 1997, str. 64, sl. 3)

T III



1: Medveđička. Balčak (foto: G. Bilogrivić)



2: Medveđička. Balčak – bočni pogled (foto: G. Bilogrivić)

T IV

92 |



1: Medvedička. Jabučica – pogled odozgo (foto: G. Bilogrivić)



2: Medvedička. Jabučica – pogled odozdo (foto: G. Bilogrivić)

TV



1: Medvedička. Nakrsnica – pogled odozgo (foto: G. Bilogrivić)



2: Medvedička. Nakrsnica – pogled odozdo (foto: G. Bilogrivić)

T VI



1: Orlič, grob A. Balčak (foto: G. Bilogrivić)



2: Orlič, grob A. Balčak – bočni pogled (foto: G. Bilogrivić)

T VII



1: Orlić, grob A. Jabučica – pogled odozgo (foto: G. Bilogrivić)



2: Orlić, grob A. Jabučica – pogled odozdo (foto: G. Bilogrivić)



3: Orlić, grob A. Nakrsnica – pogled odozdo (foto: G. Bilogrivić)

T VIII

96 |



1: Orlić – grob B. Balčak (foto: G. Bilogrivić)



2: Orlić – grob B. Balčak – bočni pogled (foto: G. Bilogrivić)

T IX



1: Orlić, grob B. Jabučica (foto: G. Bilogrivić)



2: Orlić, grob B. Jabučica – pogled odozgo (foto: G. Bilogrivić)

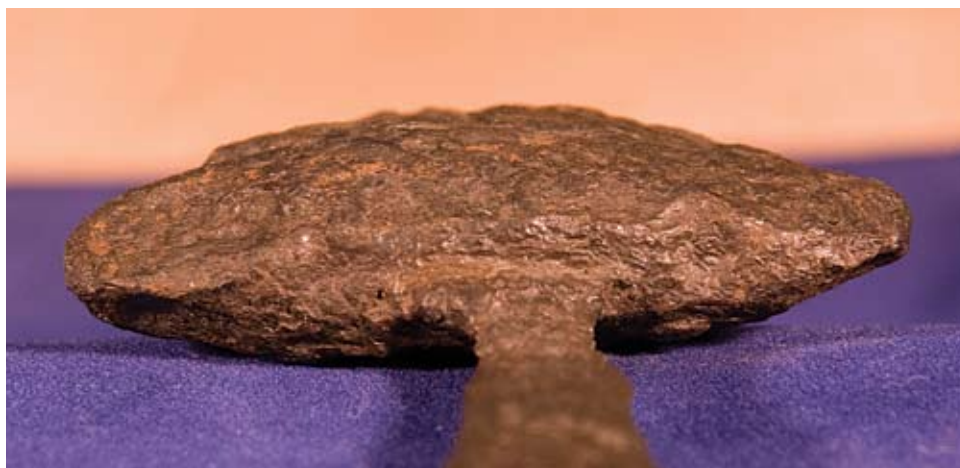

3: Orlić, grob B. Jabučica – pogled odozdo (foto: G. Bilogrivić)

T X



98 | 1: Orlić, grob B. Nakrsnica – pogled odozgo (foto: G. Bilogrivić)

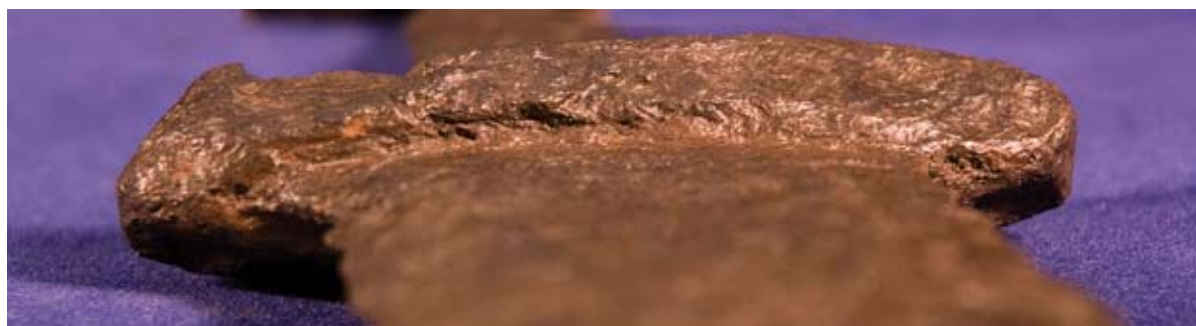

2: Orlić, grob B. Nakrsnica – pogled odozdo (foto: G. Bilogrivić)

T XI



1: Morpolača. Balčak (foto: G. Bilogrivić)



2: Morpolača. Jabučica – bočni pogled (foto: G. Bilogrivić)



3: Nakrsnica – bočni pogled (foto: G. Bilogrivić)

T XII

100 |



1: Morpolača. Jabučica (foto: G. Bilogrivić)



2: Morpolača. Jabučica – pogled odozgo (foto: G. Bilogrivić)



3: Morpolača. Jabučica – pogeld odozdo (foto: G. Bilogrivić)

T XIII



1: Morpolača. Nakrsnica – pogled odozgo (foto: G. Bilogrivić)



2: Morpolača. Nakrsnica – pogled odozdo (foto: G. Bilogrivić)

T XIV

102 |

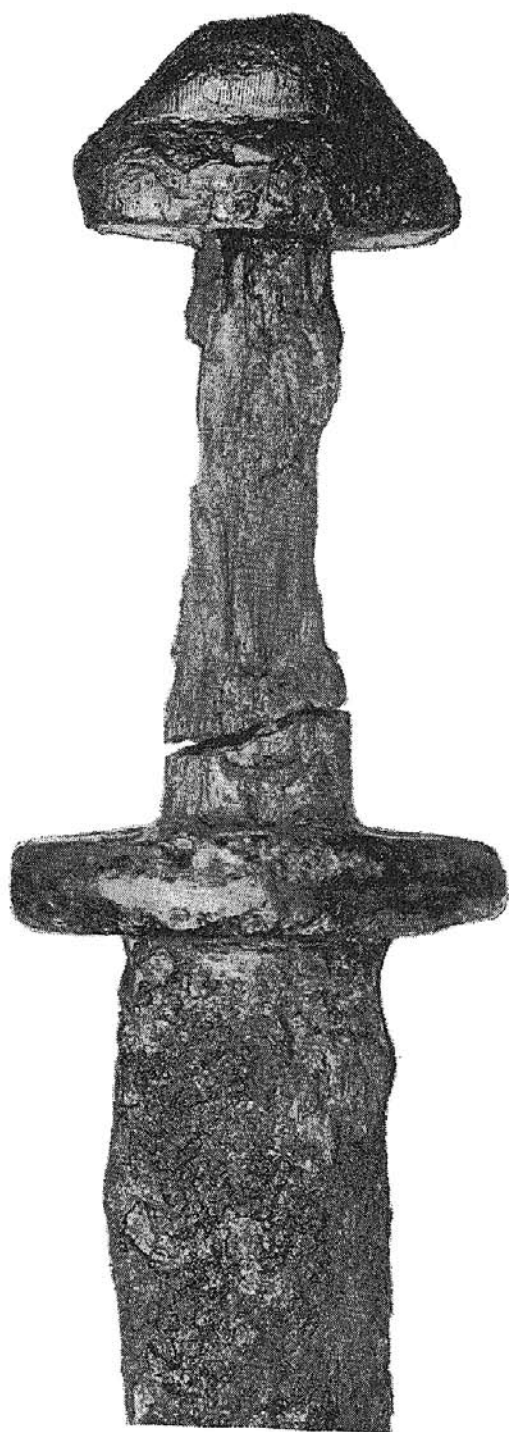

1: Stare Město, gr. 223/51 (Hrubý 1955, T. 80/1b)

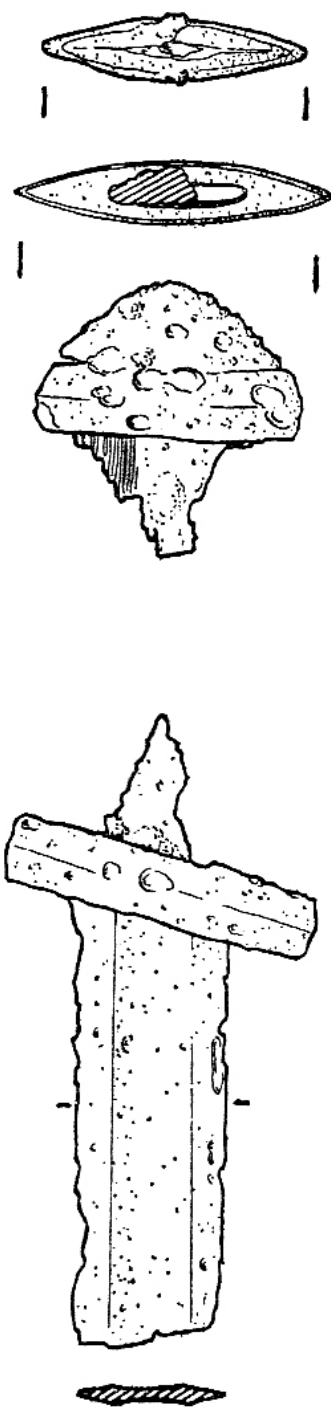

2: Altjührden (Stein 1967, T. 72/4)

TXV

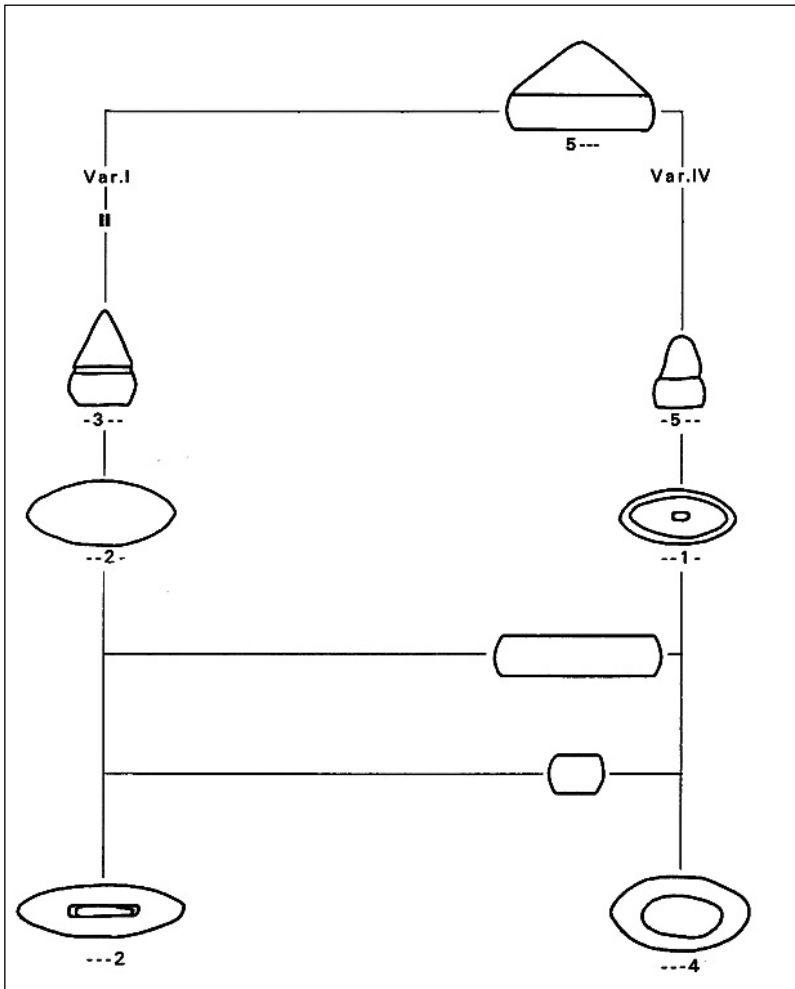

1: Kombinacijski tip 5, varijante I i IV (prema Geibig 1991, str. 39, sl. 6)

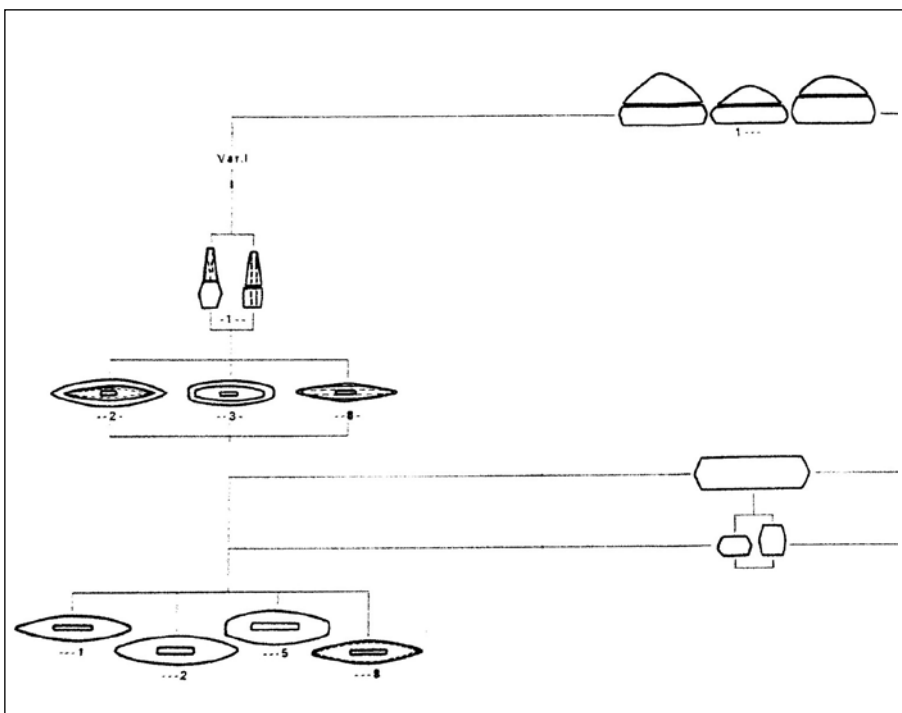

2: Kombinacijski tip 1, varijanta I (prema Geibig 1991, sl. 2)

T XVI

104 |

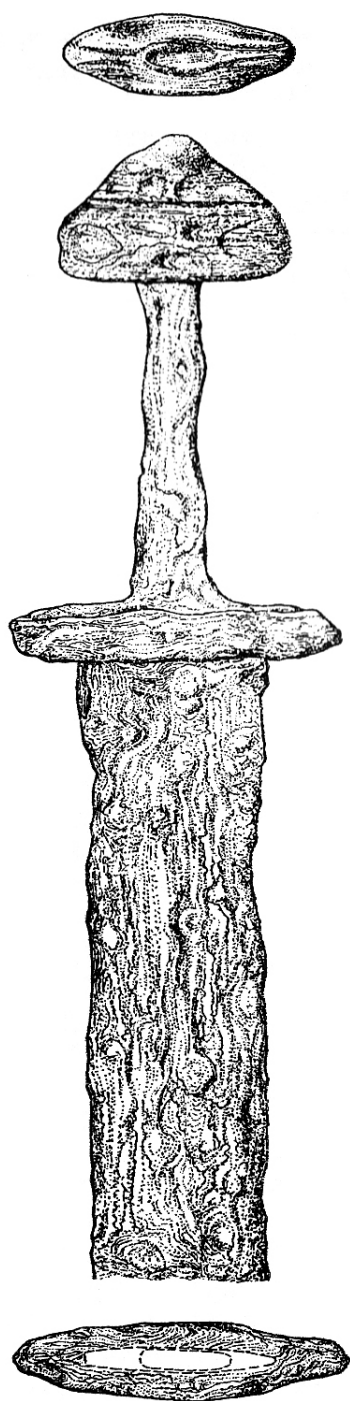

1: Břeclav – Pohansko, gr. 65



2: Bockhorn (Westphal 2002, str. 71, sl. 1.2.20)
(Vignatiová 1993, str. 105, sl. 4/1)

T XVII

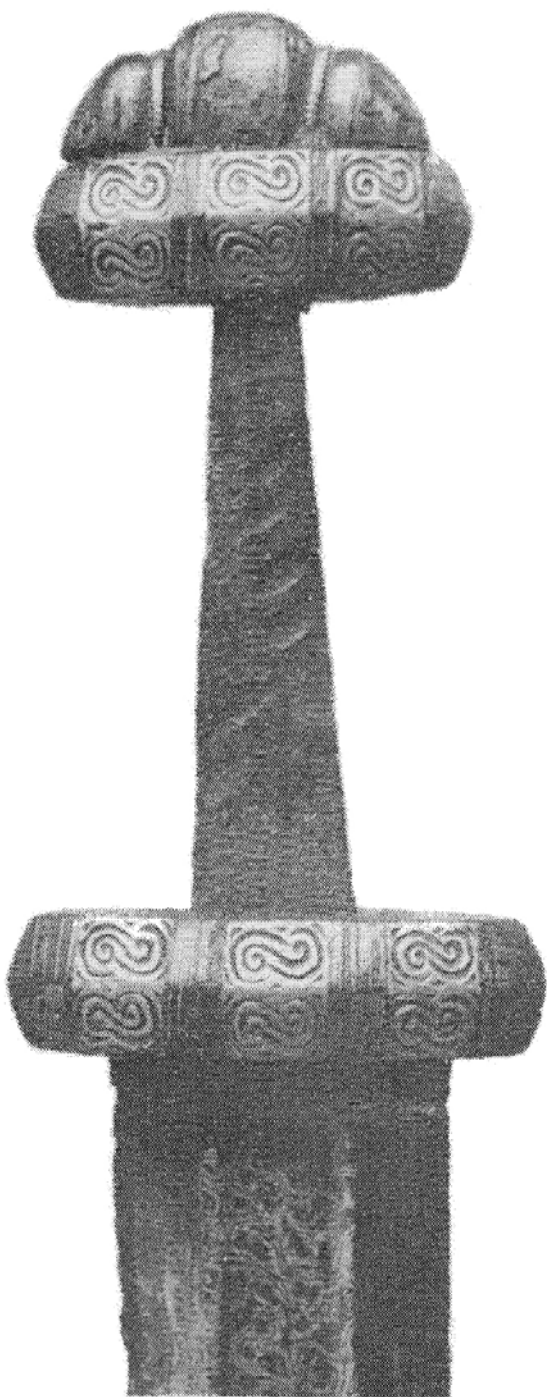

1: Termonde (Dunning, Evison 1961, T. XXXIX/b)

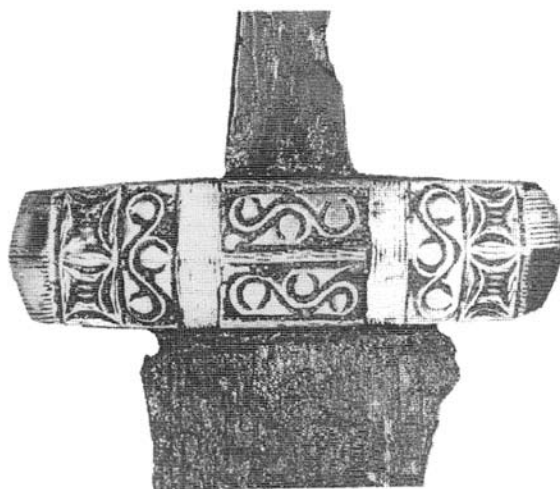

2: Westminsterska palača (Dunning, Evison 1961, T. XL/b)

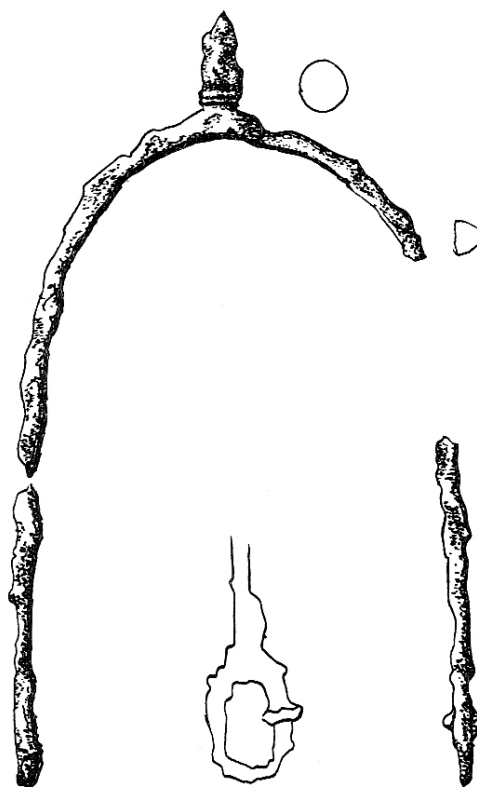

3: Ostruga iz Morpolače, gr. A (Jelovina 1986, T. XVIII/207)

Nalazište	Balčak													
	Ukupna duljina	Jabučica						Trn (držak)				Nakrsnica		
		Baza			Kruna			Duljina	Širina		Debljina	D	Š	V
		D	Š	V	D	Š	V		U korijenu	Pri vrhu				
Medvedička	16.4	6.3	3.0	1.8	5.4	2.3	2.5	10.2	3.0	2.0	1.0	8.0	2.8	1.9
Morpolača	15.9	6.7	2.3	2.2	6.1	1.7	2.5	9.3	2.9	1.8	0.4	8.9	2.7	2.3
Orlić – grob A	15.7	6.9	2.8	2.2	6.1	1.8	2.2	8.7	3.0	1.6	0.6	8.1	3.0	2.2
Orlić – grob B	16.3	7.3	1.7	2.3	5.4	1.5	2.1	9.8	2.2	1.5	0.6	7.7	1.9	2.4

Tablica 1 Metrički podaci balčaka (vrijednosti su maksimalne i izražene u centimetrima; D = duljina, Š = širina, V = visina)

Nalazište	Ukupna duljina mača	Sječivo			Kanal		
		Duljina	Širina u korijenu	Širina na 60 cm	Duljina	Širina u korijenu	Širina na 40 cm
Medvedička	84	67.6	6.2	4.5	66.3	2.2	2.2
Morpolača	90.4	74.5	5.1	4.1	69.5	2.5	2.3
Orlić – grob A	61.7	46	5.5	–	45	3.0	2.6
Orlić – grob B	95.4	79.1	4.9	4.7	73.5	2.4	2.4

Tablica 2 Metrički podaci balčaka (vrijednosti su maksimalne i izražene u centimetrima)

LITERATURA

Belošević 2007

J. Belošević, *Osvrt na karolinške mačeve tipa H sa šireg područja Dalmatinske Hrvatske*, Prilozi Instituta za arheologiju u Zagrebu 24 (2007), Zagreb 2008, 405–418.

Bilogriović 2009

G. Bilogrivić, *Karolinški mačevi tipa K*, *Opuscula archaeologica* 33 (2009), Zagreb 2010, 125–182.

Dunning, Evison 1961

G. C. Dunning, V. I. Evison, *The Palace of Westminster Sword*, *Archaeologia* 98, London 1961, 123–158.

Geibig 1991

A. Geibig, *Beiträge zur morphologischen Entwicklung des Schwertes im Mittelalter. Eine Analyse des Fundmaterials vom ausgehenden 8. bis zum 12. Jahrhundert aus Sammlungen der Bundesrepublik Deutschland*, Neumünster 1991.

Giesler 1974

U. Giesler, *Datierung und Herleitung der vogelförmigen Riemenzungen*, u: *Studien zur vor- und frühgeschichtlichen Archäologie*, München 1974, 521–543.

Hrubý 1955

V. Hrubý, *Velkomoravské pohřebiště "Na Valách"*, Praha 1955.

Jelovina 1986

D. Jelovina, *Mačevi i ostruge karolinškog obilježja u Muzeju hrvatskih arheoloških spomenika*, Split 1986.

Krnčević 2000

Ž. Krnčević, *Ostrovica, Greblje*, u: *Hrvati i Karolinzi. Katalog*, Split 2000, 317, IV. 208.

Marun 1998

L. Marun, *Starinarski dnevnic*, Split 1998.

Menghin 1980

W. Menghin, *Neue Inschriftenschwerter aus Süddeutschland und die Chronologie karolingischer Spathen auf dem Kontinent*, u: *Vorzeit zwischen Main und Donau. Neue archäologische Forschungen und Funde aus Franken und Altbayern*, Erlangen 1980, 227–272.

Milošević 2000

A. Milošević, *Karolinški utjecaji u Hrvatskoj kneževini u svjetlu arheoloških nalaza*, u: *Hrvati i Karolinzi. Rasprave i vrela*, Split 2000, 106–139.

Milošević 2009

A. Milošević, *Sarkofag kneza Branimira*, *Histria antiqua* 18/2, Pula 2009, 355–370.

Müller–Wille 1976

M. Müller–Wille, *Das Bootkammergrab von Haithabu (mit Beiträgen von O. Crumlin–Pedersen und M. De-kowna)*, *Berichte über die Ausgrabungen in Haithabu* 8, Neumünster 1976, 7–176.

Müller–Wille 1982

M. Müller–Wille, *Zwei karolingische Schwerter aus Mittelnorwegen*, *Studien zur Sachsenforschung* 3, Hildesheim 1982, 101–154.

Petersen 1919

J. Petersen, *De norske vikingesverd. En typologisk – kronologisk studie over vikingetidens vaaben*, Kristiania 1919.

Petrinec 2000a

M. Petrinec, *Morpolača kraj Benkovca, Tubića kuće*, u: *Hrvati i Karolinzi. Katalog*, Split 2000, 284, IV. 178–179.

Petrinec 2000b

M. Petrinec, *Mostar, Vukodol*, u: *Hrvati i Karolinzi. Katalog*, Split 2000, 285–286, IV. 180.

Petrinec 2000c

M. Petrinec, *Orlić kraj Knina*, u: *Hrvati i Karolinzi. Katalog*, Split 2000, 313, IV. 202.

Petrinec 2000d

M. Petrinec, *Orlić kraj Knina*, u: *Hrvati i Karolinzi. Katalog*, Split 2000, 313–314, IV. 203.

Petrinec 2006

M. Petrinec, *Sedmi grob i nekoliko pojedinačnih nalaza s Crkvine u Biskupiji kod Knina*, *Starohrvatska prosvjeta*, s. III, 33, Split 2006, 21–36.

Petrinec 2009

M. Petrinec, *Groblja od 8. do 11. stoljeća na području ranosrednjovjekovne hrvatske države*, Split 2009.

Simoni 2000

K. Simoni, *Medvedička kraj Đurđevca*, u: *Hrvati i Karolinzi. Katalog*, Split 2000, 92–93, II. 15.

Stein 1967

F. Stein, *Adelsgräber des achten Jahrhunderts in Deutschland*, Berlin 1967.

Szameit 1986

E. Szameit, *Karolingerzeitliche Waffenfunde aus Österreich. Teil I: Die Schwerter*, Archaeologia Austriaca 70, Wien 1986, 385–411.

Točik 1963

A. Točik, *Súčasný stav archeologického bádania najstarších dejín slovenského národa*, Archeologické rozhledy XV/5, Praha 1963, 591–624.

Tomičić 1978

Ž. Tomičić, *Rezultati ranosrednjovjekovnih arheoloških istraživanja u Međimurju i varaždinskoj regiji*, u: *Arheološka istraživanja u sjeverozapadnoj Hrvatskoj*, Znanstveni skup Varaždin, 22–25. X. 1975, Izdanja Hrvatskog arheološkog društva 2, Zagreb 1978, 209–222.

Tomičić 1984

Ž. Tomičić, *Prilog istraživanju karolinškog oružja u Međimurju i varaždinskoj regiji*, Starohrvatska prosvjeta, s. III, 14 (1984), Split 1985, 209–230.

Tomičić 1997

Ž. Tomičić, *Archäologische Zeugnisse der Karolinger in den von Kroaten besiedelten Gebieten*, Hortus artium medievalium 3, Motovun – Zagreb 1997, 61–72.

Tomičić 2000

Ž. Tomičić, *Arheološka slika ranoga srednjeg vijeka na prostoru međurječja Drave, Dunava i Save*, u: *Hrvati i Karolinzi. Rasprave i vrela*, Split 2000, 142–161.

Vidović 2000

J. Vidović, *Prelog, Cirkovljan–Diven*, u: *Hrvati i Karolinzi. Katalog*, Split 2000, 100, II. 27.

Vignatiová 1993

J. Vignatiová, *Karolinské meče z Pohanska u Břeclavi*, Sborník prací Filozofické fakulty Brněnské univerzity, Brno 1993, 91–109.

Vinski 1955

Z. Vinski, *Osvrt na mačeve ranog srednjeg vijeka u našim krajevima*, Vesnik Vojnog muzeja 2, Beograd 1955, 34–52.

Vinski 1977–1978

Z. Vinski, *Novi ranokarolinški nalazi u Jugoslaviji*, Vjesnik Arheološkog muzeja u Zagrebu, 3. ser, X–XI (1977–1978), Zagreb 1979, 143–208.

Vinski 1981

Z. Vinski, *O nalazima karolinških mačeva u Jugoslaviji*, Starohrvatska prosvjeta, s. III, 11, Split 1981, 9–54.

Vinski 1983–1984

Z. Vinski, *Ponovno o karolinškim mačevima u Jugoslaviji*, Vjesnik Arheološkog muzeja u Zagrebu, 3. ser, XVI–XVII, Zagreb 1984, 183–210.

Vinski 1985

Z. Vinski, *Marginalia uz izbor karolinškog oružja u jugoistočnoj Evropi*, Starohrvatska prosvjeta, s. III, 15 (1985), Split 1986, 61–117.

Wachowski 1983

K. Wachowski, *Das Problem der Chronologie der karolingischen Einflüsse auf das Gebiet von Jugoslawien*, Zeitschrift für Archäologie des Mittelalters 11, Bonn 1983, 163–167.

Wachowski 1986/1987

K. Wachowski, *Merowingische und Karolingische Spuren auf dem Kontinent*, Zeitschrift für Archäologie des Mittelalters 14–15 (1986–1987), Bonn 1987, 49–79.

Westphal 2002

H. Westphal, *Franken oder Sachsen? Untersuchungen an frühmittelalterlichen Waffen*, Oldenburg 2002.

Zekan 1990

M. Zekan, *K novoj atribuciji nalazišta mačeva karolinškoga obilježja iz Muzeja hrvatskih arheoloških spomenika u Splitu*, u: *Arheološka istraživanja u Kninu i Kninskoj krajini*, Znanstveni skup Knin, 13.–15. X. 1987, Izdanja Hrvatskog arheološkog društva 15 (1990), Zagreb 1992, 131–139.

Über Schwerter des Sondertyps 1 in Kroatien

Schlüsselwörter: *Schwerter, Typologie, Karolinger, Sporen*

Vor etwa 20 Jahren veröffentlichte Jan Petersen eine Typologie über Schwerter aus der Wikingerzeit auf der Grundlage der Merkmale ihrer Gefäße. In seiner Arbeit konzentrierte er sich vor allem auf norwegische sowie Schwerter aus den übrigen skandinavischen Ländern. Seine Klassifizierung der Gefäße unterteilte er auf 26 Haupt- (A – Æ) und 20 Sondertypen (1 – 20). Die Sondertypen beziehen sich meist auf vereinzelte Schwertexemplare, die in ihrer Form oder dem zeitlichen Rahmen mit einzelnen Haupttypen verwandt sind, aber nichtsdestotrotz ausreichend Unterschiede aufweisen, die eine separate Betrachtung erfordern. Dem Sondertyp 1 wurden insgesamt nur zwei Schwerter aus Norwegen zugeordnet. In den folgenden Jahrzehnten stieg aber ihre Zahl, so dass es zu neuen detaillierten Aufteilungen dieses Typs in Untergruppen kam. Ein wichtiges Merkmal der Schwerter des Sondertyps 1 ist die dreiteilige Aufteilung der Knaufkrone mit erhöhtem mittlerem Einschnitt und eingelegten Seitenschnitten. Diese erinnern in ihrer Form häufig an die ursprünglichen Enden in Form von Tierhäuptern bei Schwertern aus der Merowingerzeit.

Von den über zwanzig Karolingerschwertern aus Kroatien werden fünf Exemplare zumeist als Sondertyp 1 klassifiziert – zwei Schwerter aus Podravina (Drautal – bzw. aus Cirkovljan und Medvedička) sowie drei aus Dalmatien (zwei aus Orlić und ein Schwert aus Morpolača). Insbesondere Z. Vinski schenkte diesen Schwertern, aber auch den übrigen frühmittelalterlichen Typen, am meisten Beachtung. Er definierte sie mit einer gewissen Unsicherheit als Übergangstypen zwischen dem Sondertyp 1 und Typ H (Orlić, Morpolača und Medvedička), bzw. Typ K (Cirkovljan). Als wichtiges Merkmal der dalmatinischen Schwerter, insbesondere bei beiden Schwertern aus Orlić, führte Vinski die Aufteilung der Knaufkrone in drei verzierte Felder an, was eines der Charakteristiken der Sondertypen 1 und 2 ist. Der zweite wichtige bestimmende Faktor ist die relativ kurze und breite Parierstange mit Rücken. Ein Hinweis auf die dreiteilige Aufteilung bei dem Schwert aus Grab B in Orlić ist die Folge einer starken korrosiven Be-

schädigung, aufgrund dessen bereits der Dorn in der Mitte des Knaufes sichtbar ist. Dadurch kann der falsche Eindruck eines besonders ausgeprägten mittleren Teiles entstehen. Gleichfalls sind die von Vinski angeführten Verzierungsspuren auf dem Schwert aus Morpolača nicht erkennbar. Es ist durchaus möglich, dass der Autor sich dabei auf die Beschädigung (Einschnitt) auf der oberen Linie der Knaufkrone bezog. Demzufolge besteht die gewissermaßen dreiteilige Aufteilung lediglich bei dem Schwert aus Grab A in Orlić, dabei aber nur in Form einer Dekoration ohne Schnitte.

In der ausländischen Fachliteratur sind die Meinungen über diese Schwerter etwas anders. W. Menghin betrachtet das Schwert aus Orlić (Grab A) zwar als eines der lediglich zwei Exemplare des Sondertyps 1 aus dem kontinentalen Europa, Skandinavien dabei ausgeschlossen, doch gehört seiner Meinung nach das Schwert aus Medvedička nur bedingt zum Sondertyp 1. M. Müller-Wille führt die Schwerter aus Kroatien als eine Gruppe an, die durch die hohen Knaufkronen mit abgestumpften Spitzen gekennzeichnet sind, wobei die dreiteilige Aufteilung gelegentlich als Verzierung erkennbar ist. Er sieht sie eng verwandt mit dem Sondertyp 1, bzw. als Sondergruppe zwischen diesem Typ und Typ H und bezeichnet sie als "Typ Biskupija – Medvedička" (das vergoldete Schwert aus Orlić wurde früher irrtümlicherweise als Fund aus Biskupija betrachtet). A. Geibig schließt die Übergangsform des Sondertyps 1 – Typ K, und mit ihm auch das Schwert aus Cirkovljan, vollständig seinem Kombinationstyp 6, d.h. Petersen's Typ K, an. Das Schwert aus Medvedička betrachtet er dagegen als Variante des Kombinationstyps 5 (Petersen's Typ H), der der Variante I nahe steht. Desweiteren führt er an, dass ihm das Hauptkriterium, eine Einbuchtung in den Seitenschnitten, zur Zuordnung zum Sondertyp 1 fehlt.

Betrachtet man die Auffassungen und Parallelen der sowohl kroatischen als auch ausländischen Autoren bezüglich der Schwerter aus Kroatien erhält man ein sehr mannigfaltiges Bild bei einer Reihe von Schwertern unterschiedlichen Typs. Mit Ausnahme des Schwertes aus Cirkovljan (Typ K, bzw. Kombinati-

onstyp 6) kann keines der angeführten Schwerter mit vollkommener Genauigkeit in die bestehenden Typologien eingebunden werden. Unter solchen Umständen scheint das typologische Schema von Geibig angebrachter, da diese mehr Möglichkeiten zulässt und mehr Varianten von Petersen abdeckt. Dementsprechend schreiben wird das Schwert aus Medvedička dem Kombinationstyp 5 zu, mit Merkmalen der Varianten I und IV, während alle drei dalmatinischen Schwerter der Variante I des Kombinationstyps 1 zugeordnet werden können.

Im Hinblick auf die Datierung bringt die neue typologische Bestimmungsweise keine besonderen Änderungen. Chronologisch und kontextuell gesehen wurden die Schwerter aus dem Drautal schon in den ersten Publikationen ziemlich genau bestimmt. Zu den Schwertern aus Dalmatien dagegen fehlen leider genauere Angaben und begleitende Funde. Der

einzig erhaltene Fund ist die Spore mit Schnallen an den Schenkeln, die im Grab gemeinsam mit dem Schwert aus Morpolača (nach K. Wachowski Typ VI-A₁, spätes 8. Jahrhundert) entdeckt wurde. In unmittelbarer Nähe zu diesem Grab befand sich das Grab B, in dem vergoldete Bronzesporen gefunden wurden, die ein charakteristisches Exemplar aus dem sogenannten Biskupija – Crkvina Horizont sind.

Trotz der Nähe der Gräber A und B können die Funde aus Grab A zeitlich früher eingeordnet werden, höchstwahrscheinlich an den Beginn des letzten Drittels des 8. Jahrhunderts. Möglicherweise kamen sie in das Grab auch ein paar Jahre später, aber sicherlich vor jenen aus Crkvina in Biskupija. Die gleiche Datierung kann auch bei dem üppigeren, aber morphologisch fast identischen Schwert aus Orlić (Grab A) angewandt werden sowie bei dem Schwert des gleichen Typs aus dem dortigen Grab B.