

# PROSTOR

# 20 [2012] 1 [43]

ZNANSTVENI ČASOPIS ZA ARHITEKTURU I URBANIZAM  
A SCHOLARLY JOURNAL OF ARCHITECTURE AND URBAN PLANNING

SVEUČILIŠTE  
U ZAGREBU,  
ARHITEKTONSKI  
FAKULTET  
UNIVERSITY  
OF ZAGREB,  
FACULTY  
OF ARCHITECTURE

ISSN 1330-0652  
CODEN PORREV  
UDK | UDC 71/72  
20[2012] 1[43]  
1-218  
1-6 [2012]



# Af

## POSEBNI OTISAK / SEPARAT | OFFPRINT

ZNANSTVENI PRILOZI | SCIENTIFIC PAPERS

2-19 **ZORISLAV HORVAT**

**OPREMA I POJEDINOSTI  
NA BURGOVIMA KONTINENTALNE  
HRVATSKE**

IZVORNI ZNANSTVENI ČLANAK  
UDK 728.81:72.05(497.5)"12/15"

**ACCESSORY ELEMENTS AND DETAILS  
IN BURGHS OF CONTINENTAL  
CROATIA**

ORIGINAL SCIENTIFIC PAPER  
UDC 728.81:72.05(497.5)"12/15"



Sl. 1. Đurđevac, nedavno obnovljena dvorišna pročelja i galerija na 1. katu  
Fig. 1. Đurđevac, recently renovated courtyard facades and the first-floor gallery

## ZORISLAV HORVAT

HR – 10340 Vrbovec, Zagrebačka 17

Izvorni znanstveni članak

UDK 728.81:72.05(497.5)"12/15"

Tehničke znanosti / Arhitektura i urbanizam

2.01.04. – Povijest i teorija arhitekture

i zaštita graditeljskog naslijeđa

Članak primljen / prihvaćen: 20. 4. 2011. / 14. 6. 2012.

HR – 10340 Vrbovec, Zagrebačka 17

Original scientific paper

UDC 728.81:72.05(497.5)"12/15"

Technical sciences / Architecture and urban planning

2.01.04. – History and theory of architecture

and preservation of the built heritage

Article received / accepted: 20. 4. 2011. / 14. 6. 2012.

# OPREMA I POJEDINOSTI NA BURGOVIMA KONTINENTALNE HRVATSKE

## ACCESSORY ELEMENTS AND DETAILS IN BURG OF CONTINENTAL CROATIA

### BURG KONTINENTALNA HRVATSKA

Autor opisuje različite pojedinosti na burgovima kontinentalne Hrvatske koje su stanovnici koristili u svakodnevnom životu. Sačuvane su ponajviše kamene pojedinosti koje su bile isklesane i ugrađene još prigodom gradnje, dakle projektirane za uporabu stanovnika. Tijekom razvoja burgova u razdoblju 13.-15. stoljeća razvijaju se i poboljšavaju i ovi detalji.

### BURG CONTINENTAL CROATIA

This paper presents various elements and details in the burgs of continental Croatia used by their inhabitants in everyday life. Among these the best preserved ones are the elements carved out of stone and built in during construction. As the burgs developed between the 13<sup>th</sup> and 15<sup>th</sup> centuries, these elements and details were developed and improved as well.

## UVOD

### INTRODUCTION

**N**a burgovima nalazimo razne pojedinosti važne za konstrukciju zgrada, svakodnevni život, obranu i oblikovanje. Sačuvani su većinom kamene detalji, manje ili više pomno klesani, no ponekad je bilo i pojedinosti izrađenih od drugih materijala: drva, željeza, stakla, olova, boje, gline. Nalazimo ih posvuda po objektima i zidovima burga, u dvorištima, na pročeljima, pa i na pomoćnim zgradama. Tu spadaju i različite konstrukcije za komunikacije, kamene klupe, pomolci (erkeri) i sl. Neke su od ovih pojedinosti vrlo specifične za svoju ulogu na burgu, dok su neke tipske i nalazimo ih na više burgova, kao niz inačica. Radi se, ipak, većinom o kamenim proizvodima klesara jer su drveni istrunuli, a željezni odneseni ili zahrđali.

Ove pojedinosti možemo klasificirati prema nekim njihovim zajedničkim osobinama:

- građevni elementi: razne konzole, konzolne galerije (zidane ili drvene), arkade, svodovi, izljevi za tekućine
- objekti, predmeti i zapisi, namijenjeni davanju informacija o burgu: grbovi, ploče sa zapisima, skulpture (ukrasi na građevnim elementima, grbovima i sl.), klesarski znaci, grafiti
- cisterne, zdenci, vodovod
- nadgrobne ploče
- oslikanje pročelja i interijera
- podne površine dvorišta
- namještaj
- rasvjeta.

## GRAĐEVNI ELEMENTI

### BUILDING ELEMENTS

**Razne konzole** – Ovaj je element arhitekture burgova izrazito konstruktivne – praktične namjene i visoke statičke vrijednosti: nosio je i na vlak, a ne samo na tlak kao većina ostalih statičkih dijelova kamene konstrukcije. Konzole su omogućavale srednjovjekovnim graditeljima istupanje pred lice zida, razigravanje siluete i jednostavno rješavanje mnogih funkcija na zgradi, kao npr. izvedbu konzolnih galerija, istak najgornje etaže ili samo dijela u obliku pomolca (erker), braništa na zidinama, proširenja zidova, nosača galerija, dimnjaka, drvenih konstrukcija krovišta, stropova, vijenaca, slijepih kružišta, za ležaje stozera pokretnih mostova itd. (Sl. 2. i 3.).

Konzole su po potrebi umnažane, superponirane, kako bi im se pojačala nosivost i povećao istak (Sl. 2.C). Konzola je obično bila profilirana, i to samo u jednoj projekciji, a najjednostavnije je bilo obično zaobljenje ( $1/4$  kružnice). Tijekom vremena razvijeno je nekoliko tipskih oblika (Sl. 2.), koji se sporadično javljaju prema mjestu na građevini i bogatstvu izvedbe. Oblikovno se najsloženije konzole nalaze u prizemlju gotičke kule varaždinskoga Staroga grada iz početka 15. stoljeća<sup>1</sup> na prvotnom ulazu u varaždinsko naselje. Postrance su u prostoru kule izvedene bogate četverostruke sedilije, ukrašene u vrhu slijepim, vrlo složenim kružistima (Sl. 5.), a nose ih dvodijelne konzole. Nažalost, poslije je presvođenje ovoga prostora jakim križnim svodom s rebrima djelomično pokrilo bočne dijelove sedilija.

**Galerije** – Galerije su bitan čimbenik povezivanja glavnih zgrada i prostorija burga, raznih premoštenja, a konačno, galerije se protežu i duž obrambenih zidina u funkciji stražarskih staza. Već po naravi stvari, galerije se protežu duž viših etaža i zato nam njihovi tragovi vrlo često nedostaju. Dvije su vrste galerija: konzolne i na supstrukcijama, a po materijalu bile su zidane i drvene.

- Zidane konzolne galerije – U kontinentalnom dijelu Hrvatske ovakva konstrukcija nije nigdje sačuvana, iako uz Jadran imamo velik broj postojećih primjera. Zidane su galerije izvedene kamenom ili opekama. Kamene su konzole, vjerojatno, bile dvodijelne i trodijelne zbog potrebe većeg istaka, a prostor između njih premošćivan je plitkim segmentnim lukovima, kamenim pločama ili drvenim

<sup>1</sup> HORVAT, Z., 1980-1981: 61

<sup>2</sup> HORVAT, Z., 1996: 187-188

<sup>3</sup> HORVAT, Z., 2006.

<sup>4</sup> Istraživanja su ponekad vezana i za – sreću: potkraj prošle, 2010. godine, konzervator R. Ivanušec pronašao je

konstrukcijama. Zasad možemo pretpostaviti da je konzolnih kamenih galerija moglo biti na burgu Brinju.

U lloku na dijelu sjevernih zidina, uz kuriju Brnjaković, zaostali su, dvostrano, tragovi konzola od opeka koje su mogle nositi strażarsku stazu, ali i zidanu pasarelu namijenjenu komunikaciji.<sup>2</sup>

• Drvene konzolne galerije – I o njima je već pisano u prošlim brojevima „Prostora“ o obrambenim zidinama, te o drvenim konstrukcijama, pa ih ovom prigodom ne bismo ponavljali.<sup>3</sup>

**Arkade i galerije na supstrukcijama** – To su kamene, zidane arkade vanjskih komunikacija, galerija na stupovima koji nose lukove i olakšavaju izgled objekta. Za razliku od onih konzolnih, stupovi arkada trebaju temelje ili podzid; lukovi pak nose još i kroviste ili jednu do dvije više etaže. Danas na burgu Ozlju nalazimo dvije ovakve arkade: istočna galerija u sjevernom krilu ima četiri raspona (Sl. 4.), segmentne lukove i tri osmerokutna stupa. Arkada je na razini 1. kata, što je nekada bila njezina izvorna visina, no u baroku je nadozdana još jedna etaža. Druga se arkada nalazi u prizemlju sjevernoga krila, ispred ulaza u kapelu, i nosi dvije etaže. Ova je arkada očito imala funkciju stvaranja prostora za okupljanje ispred kapele. Nekada je arkadu činilo 7-8 raspona, ali neki su recentno bilo zazidani, bilo negirani probijanjem većih otvora. Presjeci stupova i lukova imaju tek malo ukosene uglove (Sl. 6.).

Uzmemo li osmerokutne stupove ozaljskih arkada kao primjer oblikovanja, vidimo da nalazimo ulomke osmerokutnih stupova na još nekim burgovima: Grebengradu, Zrinu, lloku. Osam kamenih kapitela iz Ružice (Sl. 7.), od kojih su neki nađeni u ruhi, a neki uzidani kao spolija, vjerojatno je nekada nosilo arkadu koja je mogla imati dvije etaže (1. i 2. kat). Nažalost, ove arkade više nema. Kapiteli imaju kvadratni abak, a stup koji ih je nosio, bio je kružna presjeka, promjera 50 cm. Nedvojbeno je da su stupovi morali imati baze i temelje. Možda su ovi stupovi nosili tek dio galerija, onaj ispred stambena dijela palasa, ali trebat će još istraživati.<sup>4</sup>

**Svodovi** – Svodovi su na našim kontinentalnim burgovima prilično rijetki; nalazimo ih gotovo redovito nad kuhinjama, u prizemlju branić-kula, ulaznim kulama, gradskim kapelama i podrumima (Sl. 8. i 9.). Recimo još za svodove da ih se izvodilo zbog opasnosti od

jedan ovakav kapitel pokraj zupne crkve u Svilni, nedaleko od Pleternice, preklasan u 'kurnu' – posudu za toplu vodu u nekom turskom hamamu (!). S obzirom na tu činjenicu, vjerojatno je ta galerija u Ružici bila srušena još početkom 16. st.

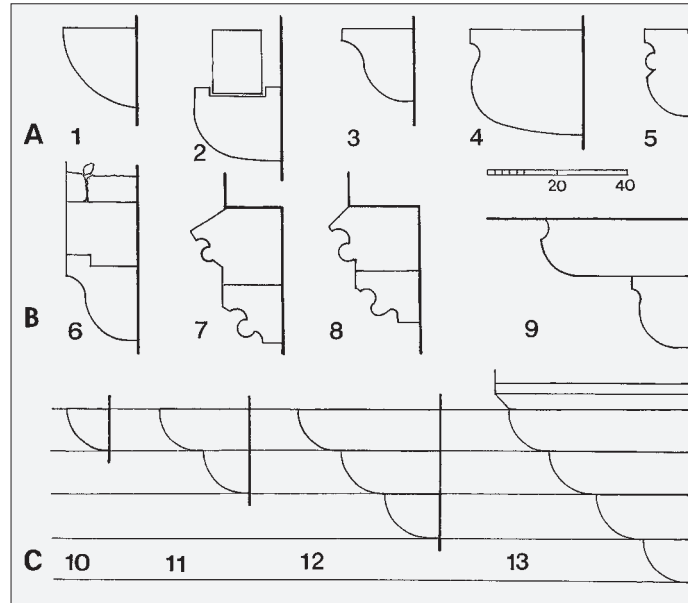

SL. 2. Prikaz raznih vrsta konzola:  
A – jednostavne konzole: 1. najčešći oblik; 2. Medvedgrad, ulomak; 3. Veliki Kalnik, palas; 4. Zagreb, sjeverozapadna kaptolska kula; 5. Varaždin, stari grad.  
B – dvostruke konzole: 6. Veliki Kalnik, palas; 7. i 8. Varaždin, stari grad; 9. Ribnik, peterokutna kula;  
C – pojačavanje konzola: 10. Ribnik, Valpovo; 11. Pazin, kaštel; 12. Vranograč, Veliki Tabor; 13. Ozalj, kapela.

FIG. 2. TYPES OF CANTILEVERS:  
A – SIMPLE CANTILEVERS: 1. THE MOST COMMON FORM; 2. MEDVEDGRAD, A SEGMENT; 3. VELIKI KALNIK, PALACE; 4. ZAGREB, NORTHWESTERN KAPTOL TOWER; 5. VARAZDIN, OLD TOWN.  
B – DOUBLE CANTILEVERS: 6. VELIKI KALNIK, PALACE; 7 AND 8. VARAZDIN, OLD TOWN; 9. RIBNIK, PENTAGONAL TOWER;  
C – CANTILEVER REINFORCEMENT: 10. RIBNIK, VALPOVO; 11. PAZIN KAŠTEL; 12. VRANOGRAC, VELIKI TABOR; 13. OZALJ, CHAPEL.

požara (kuhinje) i zbog očekivana značajnog opterećenja (topovi). Ulazni su prostori svodeni iz razloga sigurnosti, tj. da se u slučaju probijanja vrata oteža daljnje napredovanje neprijatelja u gornje etaže branić-kule ili ulaza.

Bačvaste svodove nalazimo i u prizemljima branić-kula; sačuvan je svod u branić-kuli burga Ribnika, dok su na nekim drugim branić-kulama ostali tragovi peta ovakvih svodova: Čaklovac, Stupčanica, Medvedgrad – južna branić-kula, Sarengrad, i to u nekim kulama na mjestu ulaza u burg. Branić-kula Stupčanice dobila je još jedan nov bačvasti svod nad 2. katom branić-kule, vjerojatno krajem 15. i početkom 16. stoljeća, jer je umjesto krova formirana terasa za obranu pomoću vatrena oružja (Stupčanica, Varaždin, Otočac).

Veliki palas u lloku imao je bačvasti svod nad podrumom, dužine oko 35 m, te nad prizemljem vrlo velikog raspona – gotovo 9 m. Bačvastim je svodom možda bio svoden ulazni objekt na istočnoj strani ilockog palasa. Istim je svodom bio pokriven i podrum ispod južnoga krila palasa burga Ružice (Sl. 8.).

Stražarsku stazu uza zidine Motovuna nosio je niz širokih lukova – uskih siljastih svodova, vrlo dobro sačuvanih; o njima je već pisano u članku o zidinama.<sup>5</sup>

SL. 3. BURG GARIĆ, SJEVERNA BRANIĆ-KULA, KONZOLA ZAHODA NA 2. KATU

FIG. 3. GARIĆ BURG, NORTH-FACING DEFENSE TOWER, CANTILEVER OF THE LAVATORY, SECOND FLOOR





SL. 4. BURG OZALJ, ARKADE U UNUTRAŠNJEM DVORIŠTU  
FIG. 4. BURG OZALJ, ARCADES IN THE INTERIOR COURTYARD

SL. 5. VARAZDIN, STARI GRAD, GOTIČKA KULA: SEDILIJA U PRIZEMLJU  
FIG. 5. VARAZDIN, OLD TOWN, GOTHIC TOWER: STONE SEAT ON THE GROUND-FLOOR

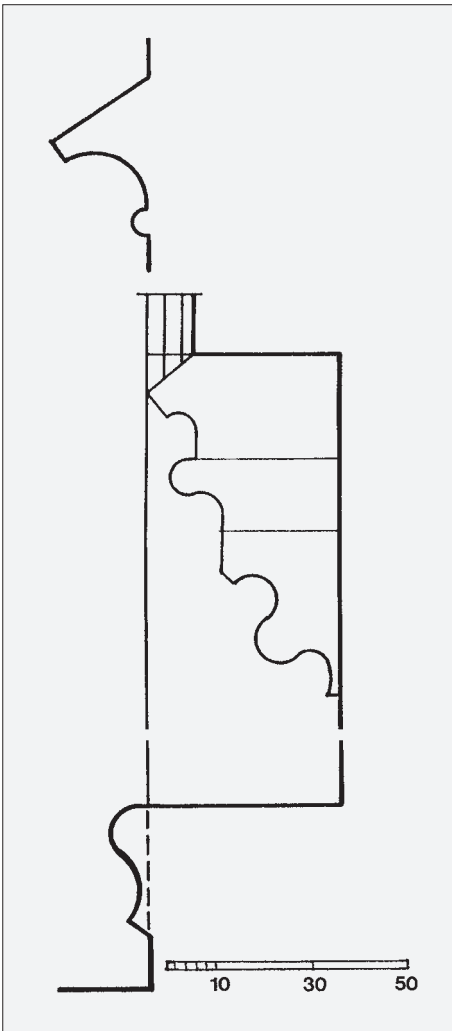

Posebno treba izdvojiti dvije ulazne kule, vrlo reprezentativne izvedbe, obje iz početka 15. stoljeća: u Brinju Nikole IV. Krčkog Frankopana<sup>6</sup> i onu u Šaregradu.<sup>7</sup>

Prva je u prizemlju, kroz koje se ulazilo u burg, imala križni svod s rebrima, dok je u šaregradskoj to bio križni svod bez rebara. Brinjska je kula imala još presvođen i 1. i 2. kat, no samo je još svod iznad 1. kata imao i rebra, a šaregradska pak na svodu nad 1. katom. Križni je svod s rebrima presvodio prizemlje gotičke kule u Varazdinu, naknadno izveden još u kasnoj gotici. I, na kraju, svodena je i branič-kula Valpova, vrlo dobro sačuvana i vrlo dobre izvedbe. Imala je kružni tlocrt (unutrašnji je promjer prostora 740 cm) te je bila zidana opekama, ali s dosta kamenih detalja. Svodovi valpovačke kule bili su kupolasti, iznad sve tri etaže (prizemlje, 1. i 2. kat). Zaglavni kameni iznad 1. i 2. kata kvalitetni su radovi; onaj iznad 1. kata imao je grb knezova Morovickih,<sup>8</sup> a iznad 2. kata – sunce.

Kapele na burgovima, posebice one kasnije, gotičkog oblikovanja, bile su svodene gotičkim svodovima s rebrima, križnim i zvjezdastim, pa i običnim križnim bez rebara. Rebra su nosile konzole ili polustupovi gotičkog oblikovanja (Sl. 9.-11.). U peterokutnoj kuli Ribnika prvi je kat bio svodjen grebenastim križnim svodom bez rebara, s vrlo lijepo isklesanim malim konzolama.

Kako nam nije ostala potpuno sačuvana nijedna gradska romanicka kapela, možemo tek pretpostaviti da je apsida bila presvođena polukalotom, što se nazire na svetištu kapele Okica koja je najbolje sačuvana romanicka gradska kapela 13. stoljeća.

**Izljevi** – Za rad s vodom uza zdenac ili cisternu, čatrnju ili u kuhinji, trebalo je imati odvod nepotrebne, otpadne vode. Za te su potrebe klesani kameni žljebovi koji su ugrađivani u zid i odvodili su vodu na drugu stranu zida. Ostataka i tragova izljeva nalazimo i zidovima Lipovca, Samobora, Grebengrada, Ribnika (Sl. 12. i 13.), Zrina, kaštela – dvorca Slavetice. Na zidovima Ribnika u dobrom je stanju sačuvano nekoliko izljeva – iz kuhinje, dva iz zahoda te još jedan, neidentificirane namjene. U Ribniku je svakako najzanimljiviji kuhinjski izljev koji je sačuvan u potpunosti, s obje strane zida: u kuhinji je to plitka kamena koja ima kanal prema unutrašnjosti zida (Sl. 13.), dok je izvana izljev osiguran okapnikom protiv curenja po zidu. Izljev iz zahoda formiran je kao kraci vijenac (Sl. 12.).

U ruševinama burga Zrina nađen je kameni kanal, duljine 78 cm, svijetla presjeka 14-19/11 cm (kanal se sužuje prema naprijed), koji je očito ‘prolazio’ kroz cijelu debljinu zida.

## DETALJI U SLUŽBI DAVANJA RAZNIH INFORMACIJA O BURGU

### DETAILS GIVING INFORMATION ABOUT THE BURG

**Grbovi** – Grbovi su na burgovima postavljeni na vidljivim mjestima, dajući informaciju o vlasniku i o drugim važnim pojedinostima, a kod nas ih nalazimo na burgovima otprilike od oko 1400. godine. Reprezentativni su burgovi imali grb vlasnika ili kaštelana iznad odnosno pokraj glavnog ulaza, sa ili bez popratnih ukrasa, ili pak u posebnom okviru (Medvedgrad, Ribnik – Sl. 17., Ozalj – Sl. 14., Kožljak – Sl. 16., Đurđevac, Mali Kalnik, Krapina, Milengrad). Ispod burga Kožljaka u Istri uklesana su tri grba, prilično grubo, pretpostavljamo krajem 15. stoljeća, vjerojatno ne svi istodobno. Jedan od njih – lav uzdignut na stražnje noge – pripada Martinu Mojsijeviću,<sup>9</sup> dok drugi mogu pripadati i nekom starijem vlasniku. Drugi primjer bogatstva grbova nalazimo također u Istri, na Kaštelu u Pazinu, gdje je ugrađeno čak šest ploča s potpunim grbovima (Sl. 15.), čini se, nekoliko značajnijih austrijskih i istarskih feudalaca.<sup>10</sup> Čudi međutim njihova množina i slijed: kao da su ugrađeni svi odjedanput prigodom neke značajnije pregradnje toga burga i događaja za Pazin.

Drugo važno mjesto postavljanja grbova bile su gradske kapele magnata (Brinje, Ozalj, Susedgrad, Ogulin, Ilok – franjevci, Hreljin, crkva sv. Jurja), ali o njima je već bilo govora u članku o gradskim kapelama. Zatim, grbovi su bili postavljeni i na obližnje crkve, skupa s nadgrobnim pločama, pod koje su kolatori crkve – vlasnici burga – bili sahranjivani. Mnogo nadgrobnih ploča imali su knezovi Krčki Frankopani, iako je dosta ovih ploča u međuvremenu nestalo, uništeno.<sup>11</sup> Vrlo lijep grb knezova Frankopana nalazimo na sveto-hraništu kapele sv. Jurja u Hreljinu, danas pohranjenom u Hrvatskom povijesnom muzeju u Zagrebu. Ovaj je grb zanimljiv jer je doista kvalitetan renesansni rad.

Heraldički su štitovi tijekom stoljeća mijenjali oblike: prvo su bili vjerne kopije štitova nošenih u borbi, da bi od sredine 15. st. počeli poprimiti razne, sve slobodnije oblike, primjerene stilu, tj. kasnoj gotici, pa renesansi. Stariji su štitovi odgovarali tzv. ‘zivoj heraldici’, a oni kasniji – ‘mrtvoj’ (Sl. 18.A i B), a njihovo je oblikovanje najčešće podređeno

6 HORVAT, Z., 1984-1985: 43; MILETIĆ, VALJATO-FABRIS, 2003: 50 i dalje

7 CVETKO, KARAC, 1986: 20-22

8 MIRNIK, 2008: 9 (572)

9 FUCIĆ, 1960: 35

10 Grbovi pripadaju grofovima Divinskim, Krsanskim, Walseeima, Raab, te grb Austrije; jedan grb pripada nepoznatom vlasniku. [DE FRANCESCHI, 1963: 182]

11 HORVAT, Z., 2005.b: 27

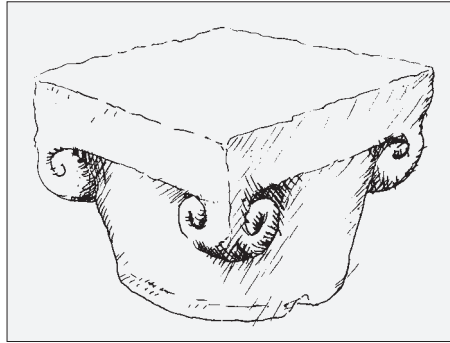
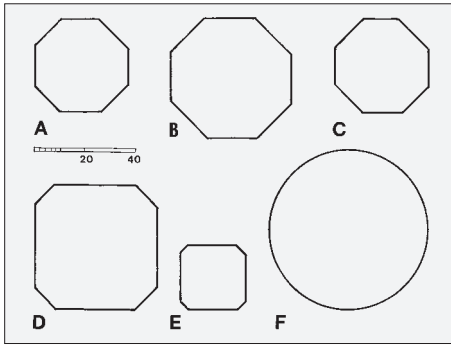

SL. 6. PRESJECI STUPOVA NEKIH ARKADA: A – GREBENGRAD, SPOLIJ; B – RUŽICA, ULOMAK; C, D – OZALJ; E – ZRIN, ULOMAK; F – MEDVEDGRAD, PODRUM PALASA  
 FIG. 6. COLUMN SECTIONS OF SOME ARCADES:  
 A – GREBENGRAD, SPOLIUM; B – RUŽICA, A SEGMENT;  
 C, D – OZALJ; E – ZRIN, A SEGMENT; F – MEDVEDGRAD,  
 PALACE BASEMENT

SL. 7. BURG RUŽICA KOD ORAHOVICE: KAPITEL VJEROJATNE PRVOTNE ARKADE  
 FIG. 7. BURG RUŽICA NEAR ORAHOVICA: THE CAPITAL OF THE PRESUMED ORIGINAL ARCADE

SL. 8. BURG RUŽICA KOD ORAHOVICE: OSTATCI BAČVASTA SVODA U JUŽNOM DIJELU PALASA  
 FIG. 8. BURG RUŽICA NEAR ORAHOVICA: REMAINS OF THE BARREL VAULT IN THE SOUTHERN PART OF THE PALACE

SL. 9. BURG BRINJE, KAPELA: SVOD KRIPTE  
 FIG. 9. BURG BRINJE, CHAPEL: CRYPT VAULT

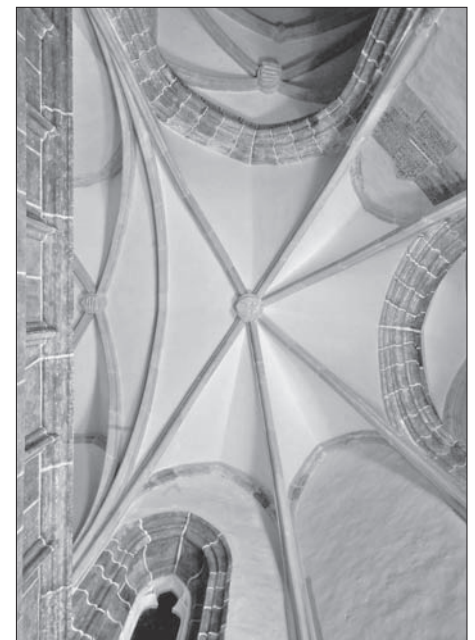

dobu nastanka. Nas ovom prigodom zanimaju oblici štitova do početka 16. stoljeća koje nalazimo uklesane u kamen na i oko burgova. Heraldicki je štit, kao dio arhitekture odnosno rada klesara, bio prvo nacrtan, komponiran, kao i ostali detalji arhitekture, dakle određen pomoću kvadrangulacije i(li) trijangulacije.<sup>12</sup> Spomenimo još nekoliko grbova 14.-15. stoljeća uklesanih u kamen, vrlo različite kvalitete: grb biskupa Sigismunda Ernusta iz Đurđevca, trostruki grb s Medvedgrada, grb nepoznata vlasnika s Milengrada, koji se nalazi na vanjskoj prozorskoj klupčici pokraj ulaza; zatim grbovi na konzolama koje su nosile rebra svoda u kapelama u Ozlju i Ogulinu.

**Ploče sa zapisima** – Sačuvan je relativno malen broj ploča sa zapisima, tj. s uklesanim tekstovima, a može ih se podijeliti na nekoliko vrsta: zapisi o završetku rada na objektu, samo godina nekoga značajnijeg događaja i zapis o vlasniku burga, a ponekad i neke značajne misli.

• Zapise o završetku radova na nekom burgu ili jednoj od građevina burga nalazimo na nekoliko mjesta: u Omišlju (1476.), Bribiru u Vinodolu (1527.), Zelini (1535.), Ozlju (1599.).

Omišaljski zapis, pisan glagoljicom, nekad je bio ugrađen u ugao gradske kule<sup>13</sup> (Sl. 19.), a glasio je: „V ime Božje, amen. 1476., ijuna, kada se poče zidati ta kaštel va vrime kneza Ivana i njega sina kneza Mikule.” Kula je srušena 1910. godine, a ploča je ugrađena u pročelje novoga župnog dvora u Omišlju. Prema crtežu bojnika Sabljara i kruništu na vrhu, očit je mediteranski utjecaj na gradnju ove kule.

Drugi glagoljski zapis nekada se nalazio ugrađen „u predzide glavne kule bribirskog sta-

rog grada”,<sup>14</sup> a bio je poklonjen 1911. godine Arheološkom muzeju u Zagrebu; danas je pak dio kamene zbirke Hrvatskoga povijesnog muzeja.<sup>15</sup> Natpis prema Fučiću glasi: „V ime božje, amen. Let gospodnjih 1527, va vrime vzmogućnoga gospodina kneza Brnardina Frankopana, krčkog, senjskog, modruškog i pročaja. Va to vrime biše kapitan v Bribiri Lovrenc Bišćac i pročaja.”

Stare zidine (‘predzide’) bile su porušene oko 1911. godine zbog gradnje nove zgrade općinskog poglavarstva. Ploča je zoran svjedok opsežnoga građevnog djelovanja kneza Bernardina.

Iako je zapis sa Zelingrada već na rubu gradnje burgova, ipak se radi o pregradnji jednoga starog burga, o novim ulaznim vratima. Tekst na latinskom jeziku glasi:<sup>16</sup>

HIC OPVS FECIT  
 FIERI EGREGIVS  
 GEORGIVS KERHEN  
 KASTELANUS ZELIN  
 IN ANO 1535

[Ovo djelo je učinio odlični Juraj Kerhen Kastelan Zelingrada godine 1535.]

Kamen je nađen prigodom zaštitnih radova na Zelingradu, a danas je pohranjen u Muzeju sv. Ivana Zeline.

• Među natpise mogu se ubrojiti i godine, uklesane bez ikakva popratnog teksta, kao npr. u Bribiru: godina 1302. uklesana nad ulaz u branič-kulu (Sl. 20.), u Ozlju je godina 1450. bila uklesana u krunu cisterne u dvorištu,<sup>17</sup> u Grobniku su godine 1442. i 1649. uklesane u zid, u blizini prvotna ulaza u kaštel; u Trakošćanu to je godina 1562.<sup>18</sup>

• Zapis o vlasniku burga: imena vlasnika nekih burgova nalazimo uklesana uz grb. Na ploči s grbom biskupa Sigismunda Ernusta, nekad nad ulazom u Đurđevac, uklesano je:

ARMA SIGISMVNDI EP(PISCOP)I QVI(N)QVEE-  
 CCLESIENSI ANNO DO(MIN)I 1488<sup>19</sup>  
 [Grb Sigismunda, biskupa pečuskog, godine gospodnje 1488.]

Još se jedan grb knezova Krčkih nalazi uzidan u zapadno pročelje kapele sv. Vida u Kosinj-

<sup>12</sup> HORVAT, Z., 1996: 25 i dalje

<sup>13</sup> FUČIĆ, 1982: 263

<sup>14</sup> FUČIĆ, 1982: 106

<sup>15</sup> VALENTIĆ, PRISTER, 2002: 74

<sup>16</sup> MAČKOVIĆ, 2003: 147

<sup>17</sup> LASZOWSKI, 1929: 33

<sup>18</sup> KUKULJEVIĆ, 1891: 176

<sup>19</sup> Ploča s grbom S. Ernusta danas je pohranjena u Hrvatskom povijesnom muzeju. [HORVAT, Z., 2010: 56]



SL. 10. BURG CESARGRAD, KAPELA: KONZOLA SVODA BRODA U SJEVEROISTOCNOM KUTU BRODA

FIG. 10. BURG CESARGRAD, CHAPEL: CANTILEVER OF THE NAIVE VAULT IN THE NORTHEASTERN CORNER OF THE NAIVE



SL. 11. NEKE SVODNE KONZOLE: A – BURG RIBNIK, PETEROKUTNA KULA, 1. KAT: PETA GREBENASTA KRIŽNOG SVODA; B – BURG U BRINJU, KRIPTA KAPELE, KONZOLA SREDNJEG PROSTORA

FIG. 11. SOME VAULTED CANTILEVERS: A – BURG RIBNIK, PENTAGONAL TOWER, FIRST FLOOR: CROSS VAULT IMPOST; B – BURG IN BRINJE, CHAPEL CRYPT, MIDDLE ROOM CANTILEVER

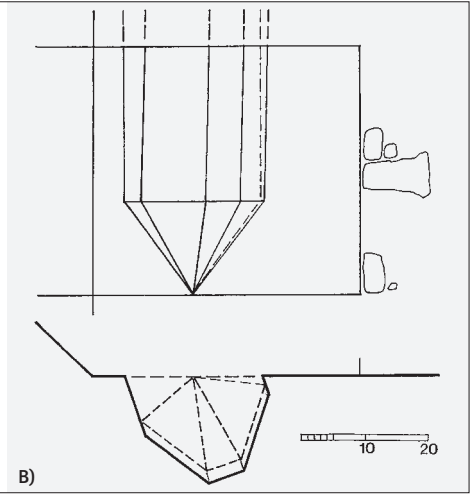

SL. 12. BURG RIBNIK: IZLJEV ZAHODA  
FIG. 12. BURG RIBNIK: LAVATORY EFFUSION

SL. 13. BURG RIBNIK: KUHINJSKI IZLJEV  
FIG. 13. BURG RIBNIK: KITCHEN EFFUSION

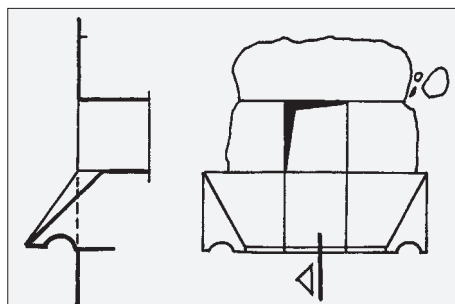

skom Bakovcu, prema tradiciji prenesen onamo s obližnjeg burga Ribnika u Kosinju (Sl. 21.). Pokraj grba piše glagoljicom: CIMER KNEZA ANŽA F(RANKOPANA). Grb je očito nastao početkom 16. stoljeca (1517.) te je prvotno bio ugrađen na crkvu uz burg Ribnik.<sup>20</sup>

U Ozlju je nad ulazom u palas, poslije prozvan Žitnicom, uklesana godina 1556. i ime vlasnika: NICO COM ZR.

Posebno su zanimljive latinske rečenice na renesansnim nadvrtnicima sa Susedgrada, danas u Hrvatskomu povijesnom muzeju. Rečenice pisane kapitalom upozoravaju na neke starozavjetne mudre izreke:<sup>21</sup>

VANITAS VANITATVM ET OMNIA VANITAS  
[Ispraznost nad ispraznošću, sve je ispraznost].

Druga bi bila:  
INICIVM SAPIENCIE THIMOR DOMINI  
[Strah je gospodnji početak spoznaje].

S obzirom na loše stanje većine naših burgova, ne znamo je li ovakvih ploča i zapisa bilo i drugdje. Npr. radovi na burgu Zrinu 2009. godine otkrili su ulomak prozora s dva slova pisana kapitalom – M B – danas nepoznata značenja. Mogli su to biti inicijali nekoga klesara, posjetitelja ili čak i dio oduljeg natpisa.

**Skulpturalni ukrasi** – Iako rijetko, skulpturalni ukrasi prate grbove ili su dio građevnih ele-

menata (npr. kapitela) i, na kraju, samostalan su ukras.

Možda se najljepši skulpturalni ukras uz grb nalazi na zaglavnom kamenu kupolasta svoda branič-kule u Valpovu: to je zmaj, smotan oko grba kneza Ivana Morovickog, kao oznaka pripadnika „Zmajskog reda” ugarsko-hrvatskog kralja Sigismunda<sup>22</sup> (Sl. 22.). Grb je vjerojatno klesan tijekom prve polovice 15. stoljeca. Međutim i na 2. se katu ove kule nalazi još jedan zaglavni kamen, ovdje s motivom sunca, očito sa stanovitim simbolikom.

Nad pločom s grbom knezova Krčkih nad vratima Ribnika kod Karlovca isklesana je mala, ležeca ljudska figura.

Svi su grbovi, posebice oni potpuni, skulpturalni klesarski radovi – bilo unutar štita grba, bilo kao dio nakita nad i oko štita. Naši se grbovi na burgovima najčešće sastoje samo od štita, ali šest je grbova nad ulazom u „Kastele” u Pazinu potpuno, tj. s kacigama i ukrasima nad njima (Sl. 15. i 23.); nastali su vjerojatno tijekom 15. stoljeca. Izrada im nije baš kvalitetna iako su nedvojbeno mogli stradati od nevremena. Čini se da ih je sve klesala ista ruka i da su ugrađeni istodobno, istim povodom. Konačno, sličnu ‘zbirku’ grbova nalazimo i na zaglavnom kamenju zborne crkve sv. Nikole u Pazinu.

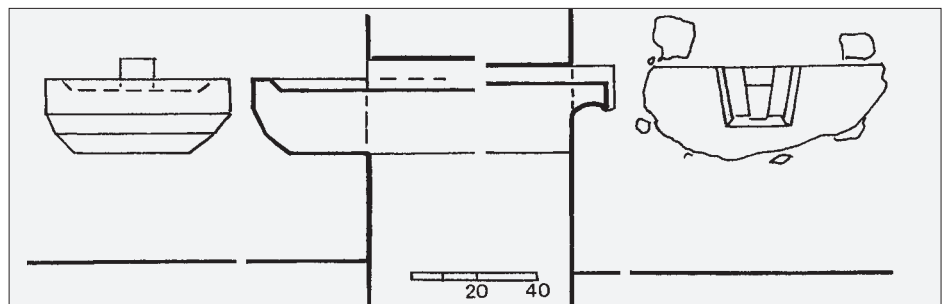



• Pojedini građevni elementi, kao npr. kapi-teli i polukapiteli, ukrašavani su skulpturalno. Iako se najčešće radi o kapelama, najstariji su se nađeni kapitel i polukapitel nalazili na bifori na vrhu branic-kule burga Velike.<sup>23</sup> Oba su dijela bifore ukrašena plitko klesanim, stiliziranim hrastovim lišćem (Sl. 24.). Bez obzira na jednostavnost ovog dijela arhitekture, izuzetan je primjer koji otvara nove poglede na opremu naših burgova u 13. stoljeću.

**Klesarski znakovi** – Iako ne svagdje, ipak prilično često nalazimo klesarske znakove kojima su klesari označavali svoj rad – bilo zbog međusobna obračuna i kontrole, bilo da bi istaknuli svoju osobnost i autorstvo. U nas se javljaju krajem 13. stoljeća, prvo na cistercitskoj crkvi u Topuskom, zatim na važnijim i kvalitetnijim sakralnim građevinama – zagrebačkoj katedrali, pavlinskom samostanu u Lepoglavi, crkvi Sv. Kriza u Krizevcima, bivsoj pavlinskoj crkvi sv. Ane u Donjoj Vriješki itd.<sup>24</sup> Još kasnije nalazimo ih i na manjim seoskim crkvama (Petrovina, Petrovsko, Visoko, Vukovoj, Kalnik itd.). Na burgovima se javljaju, čini se, od početka 15. stoljeća, vezani na majstore potekle iz praških radionica: Kostajnica, Brinje, Medvedgrad – ulomak ‘českog prozora’, Vraždin – ‘gotička kula’ Staroga grada, neki ulomci iz Krapine i Vrbovca pokraj Huma na Sutli. Nalazimo ih i na kasnogotičkim građnjama na Grebengradu, branic-kuli Valpova (Sl. 26.), u Iloku, Velikom Taboru, Đurđevcu. Zanimljivo da ih ima i na renesansnim detaljima Susedgrada,<sup>25</sup> kaštelu u Jastrebarskom i Novigradu na Dobri. Na već renesansnim rondelima Velikoga Tabora kordonski je vijenac na nekoliko mjesta označen znakovima klesara, pa je tu i malen heraldički štít s dva najčešća klesarska znaka. No, ovi se znaci nalaze samo uz ulaz u Veliki Tabor, očito u namjeri da se jasno pokaže tko je to isklesao.

Znakovi koji su ovdje navedeni uklesani su u vidljivu plohu klesanaca, najčešće dijelova arhitektonske plastike. Zanimljivo da su arheološka iskapanja na burgu Vrbovcu pokraj Huma na Sutli, koja su u tijeku,<sup>26</sup> otkrila niz ulomaka raznih prozora, vrlo kvalitetno klesanih (15. st.). Nekoliko je klesarskih znakova urezano u ležajnice, koje su bile ugrađene,



dakle poslije nevidljive. To nuka na pretpostavku da je ovih klesarskih znakova moglo biti i na drugim burgovima, ali su već po naravi stvari – nevidljivi...

**Grafiti** – Možda grafiti, zapisi usputnih prolaznika – *nomina assinorum*, nisu drugo do oštećena podloge, kao što su i današnji grafiti. Ovi prvi, srednjovjekovni, danas imaju svoju vrijednost: donose realne podatke svoga doba, pa su i – prvorazredni povijesni izvori. Nalazimo ih na mnogim zidnim slikama po istarskim crkvama i kapelama,<sup>27</sup> ali za nas su najzanimljiviji oni iz Ozlja, iz palasa Nikole IV. Zrinskog. Konzervator Branko Lucić kratko konstatira: „Grafiti su urezani glagoljskim i latinčnim pismom. Uz navode imena i godina, nailazi se na sentence na latinskom jeziku, zabilješke o događajima, a gdjekad i sitne poruge.”<sup>28</sup> Pogledajmo neke od njih:<sup>29</sup>

- Najstarija je godina „1528”.
- *Oženi se g(ospodin) Zrinski (Mi)klus gospu Katarinu od Frankopanov* (napisano 1544. godine).
- 1544. *To pisa Ivan Tvrđoslavac*
- Najmlađi grafit potječe iz 1604. godine: *...maseca na 11. To pisa žakan (župnik)..., što bi možda moglo značiti približnu godinu prestanka korištenja Žitnice kao stambene građevine jer je jezgra burga bila proširena.*



SL. 14. BURG OZALJ: GRB KNEZOVA FRANKOPANA, DANAS U HRVATSKOM POVIJESNOM MUZEJU  
FIG. 14. BURG OZALJ: COAT OF ARMS OF THE FRANKOPAN DUKES, PRESENTLY IN THE CROATIAN HISTORY MUSEUM

SL. 15. BURG U PAZINU: ULAZNO PROČELJE S MNOŽINOM GRBOVA  
FIG. 15. BURG IN PAZIN: ENTRY FACADE WITH COATS OF ARMS

SL. 16. BURG KOZLJAK U ISTRI: GRBOVI UREZANI U ŽIVU STIJENU POKRAJ ULAZA U BURG  
FIG. 16. BURG KOZLJAK IN ISTRIA: COATS OF ARMS CARVED INTO THE ROCK NEAR THE BURG ENTRANCE

SL. 17. BURG RIBNIK: GRB KNEZOVA KRČKIH IZNAD PRVOTNA ULAZA  
FIG. 17. BURG RIBNIK: COAT OF ARMS OF THE DUKES OF KRK ABOVE THE ORIGINAL ENTRANCE

20 FUČIĆ, 1982: 217-218

21 MILETIĆ, 1998: 78

22 MIRNIK, 2008: 9 (572)

23 Iskapan je prigodom zaštitnih radova 2009. godine u podnožju branic-kule. Radove je vodio Z. Fumić, a arheološka iskapanja Dubravka Sokac-Štimac.

24 HORVAT, Z., 1971-1972: 110-113; BALOG, 1995: 99-102

25 Ulomci, koje je iskopao T. Stahuljak, danas su u Hrvatskom povijesnom muzeju.

26 Iskapanja vode Ž. Tomićić i T. Tkalčec iz Instituta za arheologiju u Zagrebu.

27 FUČIĆ, 1982: 17-18

28 LUCIĆ, 1976: 118

29 FUČIĆ, 1982: 273-275

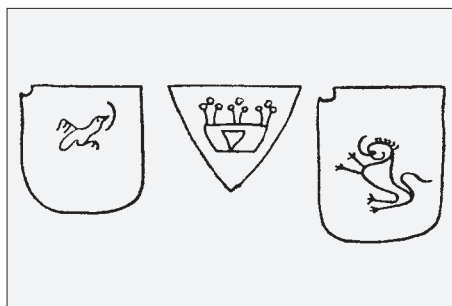

SL. 18. NEKI OBLICI HERALDIČKIH ŠTITOVA NA GRBOVIMA S NASIH BURGOVA:

A – 'MRTVA HERALDIKA': 1. BRINJE; 2. NADGROBNA PLOČA STJEPANA II. FRANKOPANA; 3. GRB BISKUPA EBERHARDA S PLOČE IZ MEDVEDGRADA; 4. RIBNIK, GRB KNEZOVA KRČKIH NAD ULAZOM U BURG; 5. GRB MOJSIJEVIĆA ISPOD BURGA KOZLJAKA; 6. OGULIN, SVETIŠTE GRADSKJE KAPELE;

B – 'ŽIVA HERALDIKA': 7. GRB KARDINALA BAKACA S PLOČE NAD ULAZOM U KAPTOLSKU UTVRDU; 8. ĐURĐEVAC, SPOLIJE; 9. OZALJ, GRADSKA GOTIČKA KAPELA; 10. OZALJ, GRB FRANKOPANA PRED ULAZOM U BURG; 11. VELIKI TABOR, GRB KLESARA NA KORDONSKOM VIJENCU; 12. ZRIN, GRB NIKOLE III. ZRINSKOG S NADGROBNE PLOČE U FRANJEVAČKOJ CRKVI.

FIG. 18. SOME FORMS OF THE HERALDIC SHIELDS ON THE COATS OF ARMS IN CROATIAN BURG:

A – 'DEAD HERALDRY': 1. BRINJE; 2. GRAVESTONE OF STJEPAN II FRANKOPAN; 3. COAT OF ARMS OF BISHOP EBERHARD ON THE PLATE FROM MEDVEDGRAD; 4. RIBNIK, COAT OF ARMS OF THE DUKES OF KRK ABOVE THE BURG ENTRANCE; 5. COAT OF ARMS OF MOJSIJEVIC; 6. OGULIN, TOWN CHAPEL;

B – 'LIVE HERALDRY': 7. COAT OF ARMS OF CARDINAL BAKAC ON THE PLATE ABOVE THE ENTRANCE TO KAPTOL FORTRESS; 8. ĐURĐEVAC, SPOLIUM; 9. OZALJ, GOTHIC CHAPEL; 10. OZALJ, COAT OF ARMS OF THE FRANKOPANS, IN FRONT OF THE BURG ENTRANCE; 11. VELIKI TABOR, COAT OF ARMS OF THE STONE MASONS ON THE CORNICE; 12. ZRIN, COAT OF ARMS OF NIKOLA III ZRINSKI OF THE GRAVESTONE IN THE FRANCISCAN CHURCH.

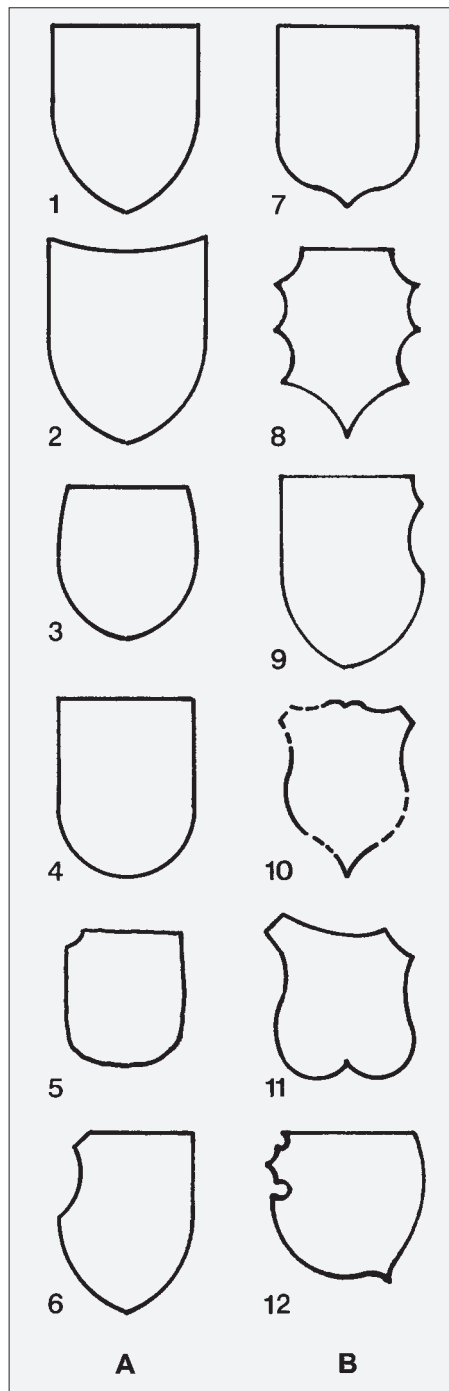

### CISTERNE, ZDENCI, VODOVODI

#### CISTERSNS, WELLS, WATER SUPPLY

Neizostavan dio svakoga burga bile su cisterne (čatrnje, sterne), rjeđe zdenci žive vode, dok za vodovode znamo tek na dva objekta, na Ružici i Iloku. Kameni vrhovi, pozicije na živim stijenama, nisu obilovali prirodnim izvorima vode pa su ondje građene cisterne

izdubene u živoj stijeni. Voda se u cisterne slijevala s krovova ili pak s omeđene površine dvorišta. Najčešći oblik cisterne je kružni – ovalni, iako ima primjera i pravokutna tlocrta (Bužim u Lici).

Konzervatorski i arheološki radovi na Medvedgradu prošlih godina otkrili su sjeverno uz kapelu – cisternu s filtrom.<sup>30</sup> U živoj je stijeni izdubena ovalna jama, veličine 5/4 m i dubine veće od 4 m. U sredini jame u suhozidu je izveden kružni zdenac, a preostali prostor jame ispunjen kamenom sitneži – filtrom. Kruna je cisterne ograđena ovalnim zidom, a prostor je unutar ograde potaracan. Nije poznato je li voda dovodena s krova obližnjeg palasa ili se slijevala s ograđenoga prostora oko cisterne.

Na Gariću, burgu koji se javlja tijekom druge polovice 13. stoljeća i koji je pregrađen početkom 15. stoljeća po želji zagrebačkog biskupa Eberharda, otkrivena je 1969. godine cisterna prislonjena uz istočnu zidinu.<sup>31</sup> Zid oko cisterne zatvara prostor veličine 6,7-8/10 m. Cisterna je po zamisli vrlo nalik onoj na Medvedgradu.

Još Szabo spominje cisternu u Dobroj Kući, izdubenoj u živom kamenu, čak 14 m duboko.<sup>32</sup> Nalazila se u sredini dvorišta i, prema Szabovu tlocrtu, imala je oblik zdenca, tj. nevelik presjek koji je očito nadomješten dubinom.

Na starijem tlocrtu kastela Novoga Vinodolskog nacrtana je u dvorištu cisterna s potaracanom površinom oko krune cisterne. Prostor oko krune cisterne ograđen je i čini se da je cisterna hvatala vodu s te površine (Sl. 27.). Kakva je cisterna i iz kojeg je doba tarac oko nje, nije mi poznato, ali nedvojbeno je da su vrlo stari. Ovakav način – ograda oko krune i tarac – nalazimo u nekoliko burgova, a tako je moglo biti i u Ozlju, dok se u Pazinu mogla skupljati voda s krova. U Ozlju još postoji cisterna, okružena pločnikom, s krunom u sredini. Prvotna je kruna razgrađena, ali je na jednom kamenu još Laszowski pročitao godinu 1450.<sup>33</sup> I ova je cisterna izdubena u živomu kamenu i s kamenim filtrom.

U dvorištu burga Bužima u Lici nalazi se cisterna, danas prilično zasuta grupom. Koliko se to na terenu moglo vidjeti, donji je dio cisterne bio izduben u živoj stijeni, tlocrtno pačetvorinasta oblika (oko 2-3/6 m), te se sužavao prema dnu. Cisterna je u gornjem dijelu svodena siljastim bačvastim svodom koji je na jednom mjestu bio probijen pa se mogla nazreti unutrašnjost. Međutim nisu jasni dovod i uzimanje vode.

<sup>30</sup> MILETIĆ, 1984: 78

<sup>31</sup> IVEKOVIC, D., 1970: 8

<sup>32</sup> SZABO, 1920: 31

<sup>33</sup> LASZOWSKI, 1929: 33

Djelomično je sačuvana kruna cisterne na Susedgradu, koju je iskapao T. Stahuljak 1945. godine (Sl. 25.). Ulomci se krune nalaze u kamenoj zbirnici Hrvatskoga povijesnog muzeja (Sl. 28.).

U Mrsinju i Okiću donekle su sačuvane kružne, zidane cisterne, dubine kojih 5-6 m jer je danas teško procijeniti pravu dubinu. U Mrsinju je cisterna smještena u najnižem dijelu burga tako da se voda mogla u nju slijevati s cijele površine burga. Unutrašnji promjer cisterne bio je 365 cm.

Za izgradnju cisterne burga Okića korišten je rub strmine pa cisterna djeluje kao da je kružna kula.<sup>34</sup> U donjem dijelu cisterna ima promjer oko 460 cm, dok se prema gore sužuje, te je očito na vrhu bio kupolasti svod s kružnim otvorom, kamenom krunom i uporabnim prostorom ukolo. Cisterna je još mogla biti natkrivena manjim krovom. Uz osnovnu namjenu – spremanje vode – ona je mogla služiti i za kontrolu prilaza te za obranu.

Istraživanja Zelingrada<sup>35</sup> otkrila su cisternu u dvorištu palasa, zidanu velikim kamenim blokovima; unutrašnjeg promjera 160 cm, dubine 4,5 m; dno je cisterne bilo pokriveno hrastovim daskama – protiv zamuljivanja prigodom zahvaćanja vode. Cisterna se vjerojatno punila kišnicom iz dvorišta ili s krova palasa. Krune cisterne više nema pa nije poznato kako je gornji dio cisterne izgledao, ali je najvjerojatnije bila natkrivena drvenim krovicom.

Najveći burg u Lici – Komic, uz cisternu u samoj jezgri uzdignutoj na litici, imao je u podnožju, podgrađu, još dvije cisterne (ili su to zdenci?) koje su danas zasute kamenjem te još jednu cisternu vani, ali još posebno okruženu zidinom. Cisterna u jezgri – koja je površinom nevelika, a danas i s minimumom zida – smještena je približno u sredini tlocrta. Gornji je otvor cisterne 120 cm i širi se prema dolje do promjera 200 cm. S obzirom na to da je cisterna djelomično zasuta kamenjem i grupom, ne može se bez raščiscavanja znati dubina, niti to koliko je duboko bila uklesana u živu stijenu. Gore je vidljivo da je cisterna bila okružena ogradom kružna tlocrta, kojih 360 cm. Međutim u podnožju vrha, na kojem je izgrađen Komic, na prijevoju odnosno na pola puta prema dolini, još i danas postoji zdenac žive vode zvan Saranča, očito vrlo star, vjerojatno u uporabi još u srednjem vijeku.

Za usporedbu pogledajmo lijep primjer otkrivenih i istraženih cisterni kraljevskog burga Bobovca u Bosni i Hercegovini. Opsežni ar-

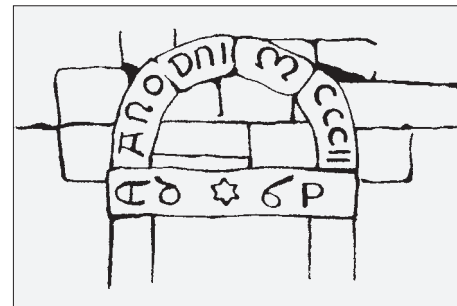
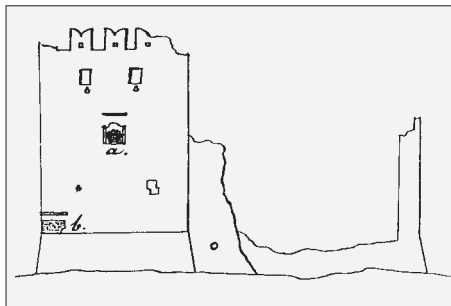

heološki radovi otkrili su tri cisterne na prostoru grada, od kojih su dvije u samom dvoru, a treća, nedovršena, pokraj „Velike crkve”.<sup>36</sup> Vrlo pomna iskapanja prvih dviju cisterni dala su podatke o njihovoj opremi odnosno vodonepropusnosti. Prva cisterna ugrađena je u supstrukcije glavne kule (branič-kule?), ovalnog je tlocrta i bila je vrlo kvalitetno zidana. Unutrašnje je lice zida bilo ožbukano hidrauličnim mortom debljine 1-3 cm. Ova se žbuka sastojala od sitnog pijeska, vapna i sitno mljevene, drobljene opeke. Dno je cisterne bilo obloženo nepravilnim kamenim pločama i presvučeno debelim slojem hidraulične žbuke, tj. estrihom. Druga se cisterna, promjera 2,5 m, nalazila u nižem dijelu dvora, ukopana u živi kamen. Zidana je na isti način kao ona prva i bila je svodena. Ono što je posebno zanimljivo jest kanal koji je dovodio vodu s krova obližnjeg palasa. Pretpostavlja se da je cisterna bila natkrivena drvenom konstrukcijom, nadstrešnicom. Nakon turskog osvajanja Bobovca ova je cisterna pregrađena još tijekom turske vlasti. P. Anđelić koji je vodio iskapanja smatra da su ove dvorske cisterne gradili potkraj 14. stoljeća dubrovački majstori, o čemu postoji ugovor iz 1388. godine: bio je to „Bogoslauus Jugovich, petrarius de Ragusa”.<sup>37</sup>

U nekim nizinskim burgovima Slavonije iskapani su zdenci jer je to omogućavao podvodni teren. Zdence nalazimo u prizemlju branič-



SL. 19. OMIŠALJ NA OTOKU KRKU, PLOČA NA KULI KASTELA IZ 1476. GODINE (CRTEŽ BOJNIKA SABLJARA)  
FIG. 19. OMIŠALJ ON THE ISLAND OF KRK, PLATE ON THE KASTEL TOWER FROM 1476. (DRAWING BY MAJOR SABLJAR)

SL. 20. BRIBIR U VINODOLU, BRANIČ-KULA: ZAPIS NAD VRATIMA S GODINOM 1302.  
FIG. 20. BRIBIR IN VINODOL, DEFENSE TOWER: INSCRIPTION WITH THE YEAR 1302. ABOVE THE DOOR

SL. 21. KOSINJSKI BAKOVAC, KAPELA SV. VIDA: PLOČA S GRBOM KNEZOVA KRČKIH I GODINOM 1517., PO TRADICIJI DONESENA ONAMO S BURGA RIBNIKA U NEPOSREDNOJ BLIZINI  
FIG. 21. KOSINJSKI BAKOVAC, ST VID CHAPEL: PLATE WITH THE COAT OF ARMS OF THE DUKES OF KRK AND THE YEAR 1517., PRESUMABLY BROUGHT THERE FROM THE BURG RIBNIK NEARBY

SL. 22. BURG VALPOVO, BRANIČ-KULA, ZAGLAVNI KAMEN NA SVODU 1. KATA S GRBOM KNEZOVA MOROVICKIH SA ZMAJEM ZMAJSKOG REDA  
FIG. 22. BURG VALPOVO, DEFENSE TOWER, KEYSTONE ON THE VAULT OF THE FIRST FLOOR WITH THE COAT OF ARMS OF THE MOROVIC DUKES WITH A DRAGON OF THE ORDER OF DRAGONS



34 MILETIĆ, 1987: 105-106

35 MAČKOVIĆ, 2003: 148-149; MAČKOVIĆ, 2010: 42, 48-55

36 ANĐELIĆ, 1973: 64-66

37 ANĐELIĆ, 1973: 66



SL. 23. BURG U PAZINU, KAŠTEL: JEDAN OD GRBOVA NAD ULAZOM

FIG. 23. BURG IN PAZIN, KAŠTEL: ONE OF THE COATS OF ARMS ABOVE THE ENTRANCE

SL. 24. BURG VELIKA: KAPITEL, NAJVJEROJATNIJE NEKE ROMANIČKE BIFORE NA BRANIČ-KULI

FIG. 24. BURG VELIKA: CAPITAL, PRESUMABLY OF SOME ROMANESQUE BIFORA ON THE DEFENSE TOWER

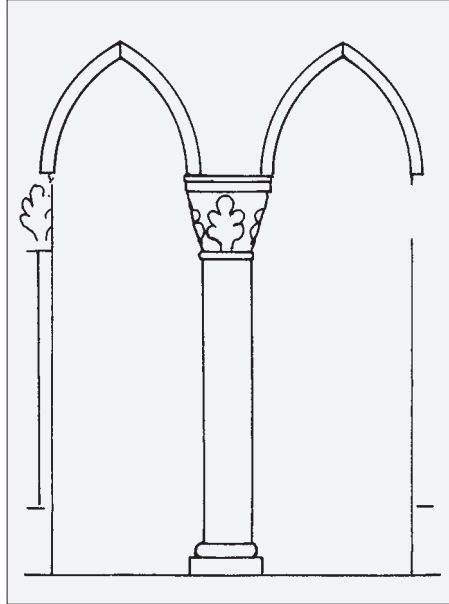

-kule burga Valpova, u ulaznoj kuli Kostajnice,<sup>38</sup> u istočnoj polukuli kaštela Konjšćine. U nekadašnjem dvorištu palasa knezova Iločkih u Iloku nalazi se još i danas zdenac obzidan kamenom, nekad znatne dubine i promjera oko 170 cm. Laszowski piše za taj zdenac da „ne pruža najbolju vodu”.<sup>39</sup> Isti autor spominje da se na južnoj strani Grebengrada nalazi dubok zdenac ‘Greibenjak’.<sup>40</sup> No živih je zdenaca bilo i u drugim burgovima u ravnicama – Đurđevcu, Korodu. Ribnik pokraj Karlovca bio je nekad okružen vodotokom, tako da se, uvjetno rečeno, voda mogla zahvatiti s prozora. Je li u Ribniku postojao zdenac negdje u dvorištu, danas se ne vidi, ali u onomu podvodnom terenu lako ga se moglo iskopati.

Zanimljiv je prikaz grla zdenca (čatrnje?) u Misalu vojvode Hrvoja Vukčića Hrvatinića iz početka 15. stoljeća (Sl. 29.). To je jednostavan valjak s naznačenim poligonalnim presjekom i prstenastim urezima (?) profiliranja. Kolotura za vadenje vode obješana je o štap, pružen iz burga u pozadini: prikaz zdenca je shematiziran i primjeren dobu – početku 15. stoljeća, ali je u potpunosti prepoznatljiv.

Uređaj za vadenje vode na kruni zdenca i(li) cisterne može nam lijepo pokazati, predociči grb knezova Ratkaja: bio je to cjelovit prikaz krune i, vjerojatno željezne, konstrukcije s koloturou u vrhu. Na crtežu se naziru gotički stilski dodatci – oponašanje kružišta. Još i danas nalazimo ovakve konstrukcije u dvorištima Varazdina (Sl. 31.), Trakošćana – ovaj posljednji vjerojatno je prigodom preuređenja tijekom 19. stoljeća bio neostilski (pre)oblikovan, zatim u Senju itd.

Zanimljivo je da su krune cisterni s obje strane Velebita poprimile oblik velikoga, stilizira-

no oblikovanog kapitela (Sl. 30.), za razliku od onih na kontinentu koji više podsjećaju na baze klasičnih stupova (Sl. 31.).

Prema istraživanjima arheologa burg Ružica imao je vodovod: „Nalazi vodovodnih cijevi rješavaju i pitanje opskrbe vodom. Voda se dovodila iz brdskih izvora južno od grada, očito je kamenim žlijebovima rješavana odvodnja.”<sup>41</sup> Možda ovo objašnjava činjenicu da dosad nije pronađen zdenac odnosno cisterna. Postoji i mogućnost da je vodovod završavao fontanom iz koje je neprekidno istjecala voda. Možda je kameni pod prostorija na zapadnoj strani palasa izveden upravo zbog fontane i reprezentativnosti ovoga prostora. U kamenom su podu dva kamena kanalića, presjeka 10/6 cm.<sup>42</sup> Uza zapadni zid palasa izlaz je nekakva kanala, presjeka 20/25 cm, koji je mogao imati vezu s ona dva kanalića, a dovodio je možda vodu s 1. kata. Kako je voda dovodena do tog specifična mjesta – nije poznato. Na 1. se katu nalazila kuhinja pa je očito i ona dobivala vodu istim dovodom. Iz tadašnjih je fontana voda neprestano curila, onako kako je dotjecala iz izvora u planini, jer ju se tada drukčije nije moglo kontrolirati. Ovaj je vodovod mogao opskrbljivati vodom i fontanu na zapadnoj strani palasa. Nije vjerojatno da su na zapadnoj strani burga Ružice od njegova početka bile radionice; popločenje finim kamenim pločama ipak odgovara sofisticiranijoj uporabi, gdje se nalazi i mjesto ove fontane.<sup>43</sup> Radionice su vjerojatno došle poslije.

Tradicija u Iloku govori da je do 1846. godine ondje funkcionirao rimski vodovod koji je dovodio vodu iz osam kilometara udaljenog izvora Vodena glava.<sup>44</sup> U svakom slučaju, turski hamam smješten u srednjovjekovnoj ulaznoj kuli imao je odnekud dovedenu vodu. Laszowski piše da su se „još prije nekoliko godina (tj. krajem 19. st.) vidjele cijevi, kojima je voda dovađana”.<sup>45</sup>

## NADGROBNE PLOČE

### GRAVESTONES

Iako nisu izravno vezane za burgove, nadgrobne su ploče plemića dio događanja burgova. Ove ploče nalazimo u sakralnim objektima u blizini burgova, „ispod” njih, a ponekad baš i nisu u neposrednoj blizini, ali kao da ih nema u gradskim, dvorskim kapelama.

SL. 25. BURG SUSEDGRAD: CISTERNA U DVORIŠTU (SNIMKA IZ 1944.)

FIG. 25. BURG SUSEDGRAD: CISTERN IN THE COURTYARD (PHOTO FROM 1944)



<sup>38</sup> MILETIĆ, 1978-1979: 259

<sup>39</sup> LASZOWSKI, 1902: 58

<sup>40</sup> LASZOWSKI, 1902: 39

<sup>41</sup> RADIC, BOJČIĆ, 2004: 32

<sup>42</sup> RADIC, BOJČIĆ, 2004: 66

<sup>43</sup> Sjetimo se gornjega dvorišta kraljevske palače u madaarskom Višegradu, gdje se tzv. Lavlja fontana nalazila na podzidu, a sagrađena je u doba ugarsko-hrvatskoga kralja Ljudevita tijekom 14. st.

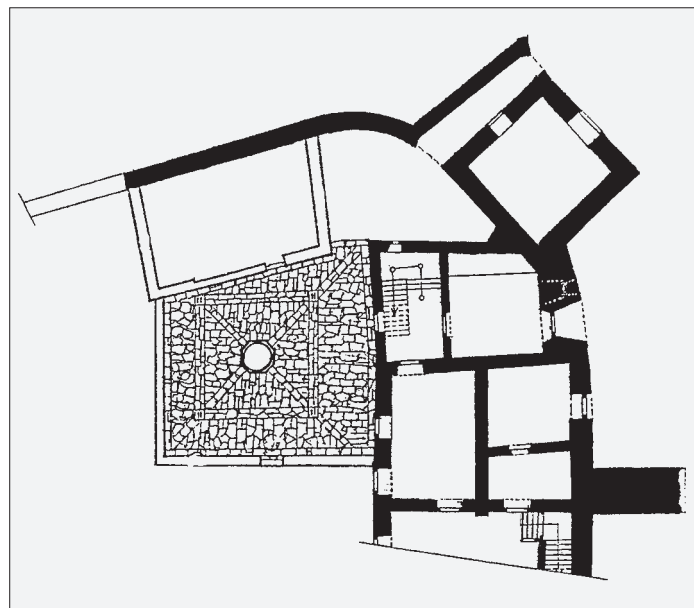
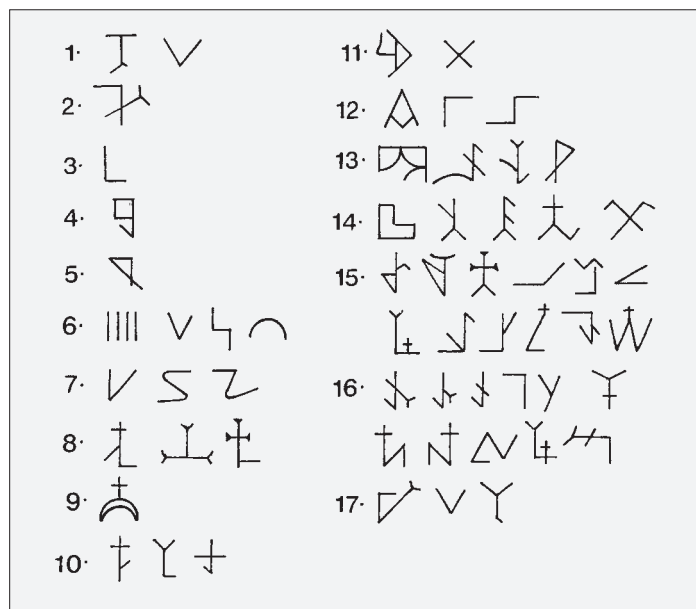

Sakralni objekti u kojima je plemstvo sahranjivano bili su: obližnje župne crkve (Brinje – Frankopani, Bednja – Draškovići, Desinić – Ratkaji), crkve franjevačkih samostana (Trsat, Slunj, Senj, Zrin, Bihać, Cetin, Ilok), pavlinski samostani (Svetice, Novi Vinodolski, Belaj, Sv. Helena pokraj Čakovca, Lepoglava), dominikanski samostani (Čazma, Zagreb) i katedrale (Senj, Modruš, Zagreb). Ove su ploče različite kvalitete klesanja, a najčešći je motiv – obiteljski grb,<sup>46</sup> rjeđe su to likovi pokojnika/pokojnica. Mnoge su od ovih ploča nestale, ugrađene u nove objekte, u podove, razbije- ne, a neke su ipak spašene time što su dospjele u muzeje. Najviše ih je u Hrvatskom povijesnom muzeju u Zagrebu.

Ovom su prigodom prikazane tek dvije ploče, koje su iskopane razbijene, no ipak mogu ko- liko-toliko reci o pokojniku: npr. to je ploča kneza Stjepana II. Frankopana iz modruške katedrale sv. Marije (Sl. 32.). Na toj je ploči prikazan lik, vjerojatno Stjepana II. Frankopa- na (1416.-1481.), već u renesansnom odijelu i s renesansnim značajkama u klesanju.<sup>47</sup>

Druga nadgrobna ploča, ovdje spomenuta, potječe iz franjevačkog samostana u Buše- viću, danas Ivanjskoj, nedaleko od Bihaća. Ploča je danas pohranjena u Hrvatskom po- vijesnom muzeju u Zagrebu. Na ploči je iskle-

san potpuni grb knezova Blagajskih, sa sti- tom, kacigom i nakitom (Sl. 35). Po rubu ploče, uokrug, teče latinski natpis goticom:<sup>48</sup>

SVB LAPIDE ISTO IN T(M)BA LATENT CINITIS GREGORTII DE BLAGAI OSSA (QVI) OBIIT ANNO D(OMI)NI M(ILESSIMO) Q(VINGENTE- SIMO) II (SECUNDO).

[Pod tim kamenom skrivaju se kosti kneza Grgura Blagajskog, koji je umro godine Go- spodnje 1502.]

Bez obzira na monumentalnost, to je osrednji klesarski rad. Karakteristično je mjesto njezi- na nalaza – nekadašnji franjevački samostan nedaleko od Ivanjske (nekada Donji Bušević) kod Bihaća, na poziciji zvanj Kloštar.<sup>49</sup>

Čini se da su franjevačke crkve potkraj 15. i tijekom 16. stoljeća, pa i ranije, bile mauzoleji hrvatskog plemstva poginulog u ratu s Turci- ma. Takvi su bili i franjevački samostani u Senju, Bihaću, Trsatu, Grebenu na Vrbasu nedaleko od Banje Luke, ali pronađene su pojedinačne ploče u drugim franjevačkim crkvama u Zrinu, Slunju, Cetinu.

## OSLIKAVANJE PROČELJA I INTERIJERA

### FAÇADE AND INTERIOR DECORATION

S obzirom na ruševno stanje zidova, kasnije pregradnje i djelovanje atmosferilija na ruse- vine, imamo na raspolaganju vrlo malo poda- taka o pročeljima i uređenjima interijera. Završna je žbuka zidova bila glatka i blago neravna jer je žbukanje pratilo neravnine zida kako bi se potrošilo što manje žbuke pri radu. Najčešće su površine ovakve žbuke zidova bile vrlo glatko izvučene ('kao staklo') i zatim bijeljene, a ponegdje se nailazi na dodatak

SL. 26. KLESARSKI ZNAKOVI NAĐENI NA NAŠIM KONTINENTALNIM BURGOVIMA: 1. BRINJE; 2. ĐURĐEVAC; 3. GARIC; 4. GREBENGRAD; 5. ILOK; 6. JASTREBARSKO; 7. KOSTAJNICA; 8. KRAPINA; 9. MEDVEDGRAD; 10. NOVIGRAD NA DOBRI; 11. OZALJ, PALAS NIKOLE IV. ZRINSKOG; 12. SAMOBOR; 13. SUSEDGRAD; 14. VALPOVO; 15. VARAŽDIN, GOTIČKA KULA; 16. VELIKI TABOR; 17. VRBOVEC KOD HUMA NA SUTLI

FIG. 26. STONE MASON'S SIGNS FOUND ON CROATIAN CONTINENTAL BURGHS: 1. BRINJE; 2. ĐURĐEVAC; 3. GARIC; 4. GREBENGRAD; 5. ILOK; 6. JASTREBARSKO; 7. KOSTAJNICA; 8. KRAPINA; 9. MEDVEDGRAD; 10. NOVIGRAD NA DOBRA; 11. OZALJ, PALACE OF NIKOLA IV ZRINSKI; 12. SAMOBOR; 13. SUSEDGRAD; 14. VALPOVO; 15. VARAŽDIN, GOTHIC TOWER; 16. VELIKI TABOR; 17. VRBOVEC NEAR HUM ON THE SUTLA

SL. 27. NOVI VINODOLSKI, KAŠTEL: DVORIŠTE SA CISTERNOM I UREĐENIM PROSTOROM OKO NJE

FIG. 27. NOVI VINODOLSKI, CASTLE: COURTYARD WITH A CISTERN AND THE ARRANGED SPACE AROUND IT

SL. 28. VIJENCI NA VRHU OGRADA NEKIH CISTERNI: A – BURG SUSEDGRAD, PROFILACIJA KRUNE CISTERNE, ULOMAK U HRVATSKOM POVJESNOM MUZEJU; B – BURG GARIC, ULOMAK

FIG. 28. CORNICES ON TOP OF THE FENCES OF SOME CISTERNS: A – BURG SUSEDGRAD, MOULDED CISTERN'S CROWN, A SEGMENT IN THE CROATIAN HISTORY MUSEUM; B – BURG GARIC, A SEGMENT

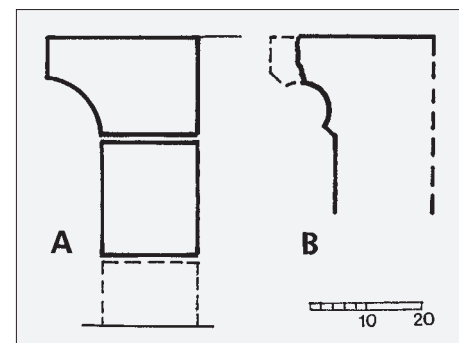

44 HORVAT, A., 1958: 17

45 LASZOWSKI, 1902: 59

46 HORVAT, Z., 1989.

47 ŠERCER, 2008: 38-39 i dalje

48 VALENTIC, PRISTER, 2002: 62; HORVAT, Z., 1988: 59-61

49 MILINOVIĆ, 2003: 481-483



SL. 29. MISAL HRVOJA VUKČICA HRVATINICA: PRIKAZ KRUNE ZDENCA  
FIG. 29. HRVOJE VUKČIC-HRVATINIC'S MISSAL: WELL'S CROWN

SL. 30. KASTEL GROBNIK: GRLO CISTERNE U DVORIŠTU, SA STILIZIRANIM GRBOM KNEZOVA FRANKOPANA  
FIG. 30. GROBNIK CASTLE: CISTERN IN THE COURTYARD WITH A STYLIZED COAT OF ARMS OF THE FRANKOPAN DUKES



sitno drobljene opeke. Karakteristično je da je zbuka zidova bila izvedena u istoj ravnini kao klesane pojedinosti, a da je završni sloj vapnene boje prelazio i na klesane površine. Bojenje površina zatim je teklo neprekinuto, i preko zbuke i preko klesanih detalja.

**Obrada pročelja** – Tek kod dvaju objekata – unutrašnjim dvorišnim zidovima Đurđevca (Sl. 1.) i na pročelju plemićke kurije ispod burga Ružice – nalazimo sačuvane nacrtane klesance.<sup>50</sup> Na ulomcima prozora raznih oblika, koji su iskopani na burgu Vrbovcu kod Huma na Sutli, zaostali su tragovi bojenja okerom i bijelom bojom, tj. vapnom, kao niz izmjeničnih vodoravnih traka širine 9 cm. Prozorski su otvori još bili okruženi pojasom okera.<sup>51</sup>

Palas kastela Velikoga Tabora, građen početkom 16. stoljeća, još je kasnogotičkog oblikovanja pa bismo ovom prigodom opisali njegov izvorni izgled (Sl. 33.). Prema D. Miletiću ova su pročelja bila ozbukana i oslikana.<sup>52</sup> Srednjovjekovno je oslikanje palasa istaknulo klesance na uglovima crveno i sivo, naizmjenice, na erkeru je pak motiv koji podsjeća na 'riblju kost'. Zatim je pod nekađasnjom strehom – poslije je dozidan još jedan kat – izveden bojani pojas niza pravokutnih polja, i opet obojanih po dijagonali, naizmjenice crveno i sivo. Oslikane su površine – uglovni klesanci, vijenac i trake oko prozora – glatke, dok je sva ostala površina pročelja ravna, ali grubo ozbukana.<sup>53</sup>

Palas knezova Iločkih, zidan opekama, imao je jednostavno pročelje od vidljivih, fugiranih opeka, slaganih u gotičkom vezu. Kameneralji – veliki 'češki prozori' i oni drugi, manji te

ostali kameneralji – ostali su goli, vidljive izvorne površine kamena. Iz optimalne udaljenosti ovakvo je pročelje moralo djelovati vrlo robusno.

**Obrada interijera** – I unutrašnjost palasa bila je oslikana, ali i od toga nam je malo, vrlo malo ostalo sačuvano. Osim bijeljenja vapnom, neke su važnije prostorije bile oslikane, kao npr. palas Nikole IV. Zrinskog, koji je poslije nazvan po kasnijoj namjeni – Žitnica. Prema B. Lučiću, koji je kao konzervator radio na konzervaciji ovog palasa,<sup>54</sup> „zapadna, prizemna prostorija sačuvala je na svom istočnom zidu ostatke zidnih slika renesansnih značajki. U pravilnim su kružnim medaljonima scene iz Isusova života, a segmenti između priljubljenih krugova medaljona ispunjeni su andeoskim glavicama s krilima. Na sjevernom i zapadnom zidu naziru se neznatni ostatci likova, ali naslikani od druge ruke... Prema tradiciji, ta je prostorija služila kao spavaonica”.

U palasu Velikoga Tabora na stropu su nađeni tragovi oslikanja patroniranjem.

Godine 1702. opat Bonini piše u svom izvješću L. Odescalchiju da je unutrašnja strana zidova ukrašena starim freskama koje svjedoče o raskoši kojom je bio izgrađen.<sup>55</sup> Nažalost, restauratorska istraživanja unutrašnjosti palače nisu otkrila *in situ* oslikane zidove koji bi odgovarali 'starim freskama'. Pa ipak, nešto je nađeno: u zazidanu zahodu na 2. katu palasa nađeni su komadići oslikane zbuke, očito objijene sa zidova prigodom baroknih preuređenja tijekom 18. stoljeća. Ovih je komadića zbuke prilična količina, raznih boja i dijelova ornamenata, a jedan ulomak zbuke ima na sebi cvijet,<sup>56</sup> a to sve potvrđuje navode opata Boninija.

Restauratorska su istraživanja, koja je provodio Hrvatski restauratorski zavod, otkrila vjerojatnost da su velike prozorske niše prostorija na jugoistoku, na 2. katu, bile obložene drvenim lamperijama, a to i nije bila rijetkost na dvorovima magnata i vladara srednje Europe (Karlstejn, Prag).

I kapele su na burgovima bile oslikane. Još su i danas vidljive, iako vrlo izblijedjele, zidne slike u svetištu kapele u Brinju; ondje se najvjerojatnije radi o liku kneza Nikole IV.

SL. 31. VARAŽDIN, STARI GRAD: KRUNA ZDENCA U DVORIŠTU  
FIG. 31. VARAŽDIN, OLD TOWN: WELL'S CROWN IN THE COURTYARD



<sup>50</sup> ZEC, 2007: 125

<sup>51</sup> TKALČEC, 2010: 100

<sup>52</sup> MILETIĆ, 1997: 100

<sup>53</sup> MILETIĆ, 1997: 100: Napomenimo da su od pet pročelja dva bila oslikana, a preostala tri nisu.

<sup>54</sup> LUČIĆ, 1976: 117-118

<sup>55</sup> JACOV, 1990: 43

<sup>56</sup> Podatak sam dobio od D. Škarpe-Dubreta iz Hrvatskoga restauratorskog zavoda koja je sudjelovala u restauratorskim istraživanjima na dvorcu Odescalchi, na čemu joj se ovom prigodom zahvaljujem.

Krčkog, prvoga koji se počeo nazivati Frankopanom, te još nekih osoba.

## PODNE POVRŠINE PROSTORIJA I DVORIŠTA

### FLOOR SURFACES OF ROOMS AND COURTYARDS

O podovima prostorija već je bilo govora, ali nije na odmet stogod reći o uređenju površina dvorišta unutar zidina. Općenito se može reći da su površine dvorišta uglavnom nedefinirane. S obzirom na to da su mnogi burgovi izgrađeni na kamenim vrhovima, često i u padu, takva su bila i dvorišta, tek mjestimično prilagođena potrebama korisnika.

I na Medvedgradu je bilo dijelova dvorišta koji su bili neravni, s vidljivom živom stijenom, a uređeni su tek glavnim smjerovima prometa. Ove žive stijene nalazimo i u najnižim prostorijama palasa i drugih građevina burgova – Brinju, Ružici, Velikom Kalniku itd.

Pod u dvorištu burga Vrbovca kod Huma na Sutli, koji je dosad tek djelomično arheološki otkopan, bio je potaracan kamenom, no također je utvrđeno da je dvorišni pod u nekoliko navrata popravljan, pa je i razina poda mijenjana.<sup>57</sup>

U dvorištu palasa Iločkih u Iloku arheološka su iskapanja 2006. otkrila tragove popločenja od valutica i krupnijeg sljunksa.<sup>58</sup>

Na burgu Ružici još se prilično rano počelo iskapati, pa i raditi na sanaciji zida, no arheolozi Bojčić i Radić konstatiraju da „nije moguće iz dostupnih izvještaja, dnevnika radova i drugih materijala naci pouzdani odgovor na pitanje, kakav je pod bio u predvorju, u sredini palasa”.<sup>59</sup> Ipak, njihov je zaključak da je to predvorje najvjerojatnije bilo popločano kamenim pločama.

Po ruševnom stanju galerija, koje su pregrađivane, vjerojatno su i pod i razina poda u središnjem predvorju mijenjani. Ulazna su vrata u palasu bila povišena pa se ulazilo preko pokretnog mosta, a zatim se silazilo u klasturu nalik na dvorište preko nekoliko stuba koje su bile, tlocrtno gledano, polukružne (Sl. 34.).

Na stražnjoj strani palasa Ružice, između palasa i zapadne zidine, omanje je dvorište popločano kamenim pločama veličine 54/36/8 cm.<sup>60</sup> Arheolozi su ploče zatekli *in*

*situ*. U tom su podu dva kanala koji prolaze kroz prostorije iza zapadnu zidinu, i to kao lijepo izvedeni otvoreni odvodni kanali. S obzirom na dovod vode u zapadnom zidu palasa (veličine otvora 20/25 cm),<sup>61</sup> koji je očito napajao vodom one kanaliće u podu, javlja se misao o mogućnosti postojanja fontane na tome mjestu. To bi odgovaralo nekom reprezentativnom prostoru.

One tri prostorije, za koje se pretpostavlja da su radionice, očito su kasnija improvizacija jer bi bilo čudno da se za radionice izvodi pod od kamenih ploča.

## NAMJEŠTAJ

### FURNITURE

Gotovo nam je potpuno nepoznat sadržaj prostorija, prije svega stambenih. Možemo samo pretpostavljati da je to uobičajeni namještaj, neophodan za svakodnevni život, vjerojatno manje ili više stilski izrađen: stolovi, stolice, klupe, kreveti, skrinske... Na zidove su mogle biti obješene tapiserije, naročito u 15. stoljeću. U Muzeju za umjetnost i obrt u Zagrebu pohranjene su velike, vrijedne renesansne tapiserije iz Čakovca, izrađene tijekom 16. stoljeća u Tournaiju i Flandriji. Regotizirani burg Trakošćan može nam u tome pomoći, ali to je ipak odviše neogotička scenografija.

Godine 1494., kada je kralj Vladislav htio kazniti Lovru Iločkog zbog njegova neprimjerena ponašanja i zauzeo Ilok, iz dvora kneza Lovre Iločkog odneseno je „do 300 dragocjenih i krznom prošivenih haljina, bezbroj zlatnih i srebrnih posuda i do 3000 akova vina”.<sup>62</sup> Haljine su negdje morale biti pohranjene (skrinske, ormari), i zlatno i srebrno posuđe također, a za njihovu su uporabu trebali stolovi, stolice, klupe. Sigurno je jedino da u velikim prozorskim nišama 1. i 2. kata iločkog palasa, kao i drugdje, nalazimo kamene klupe, što također treba shvatiti kao dio unutrašnjeg uređenja namještajem.

Očito treba pogledati naše muzeje,<sup>63</sup> gdje se možda može naci pokoji komad namještaja iz naših ili stranih burgova, stranih izvora. Po-

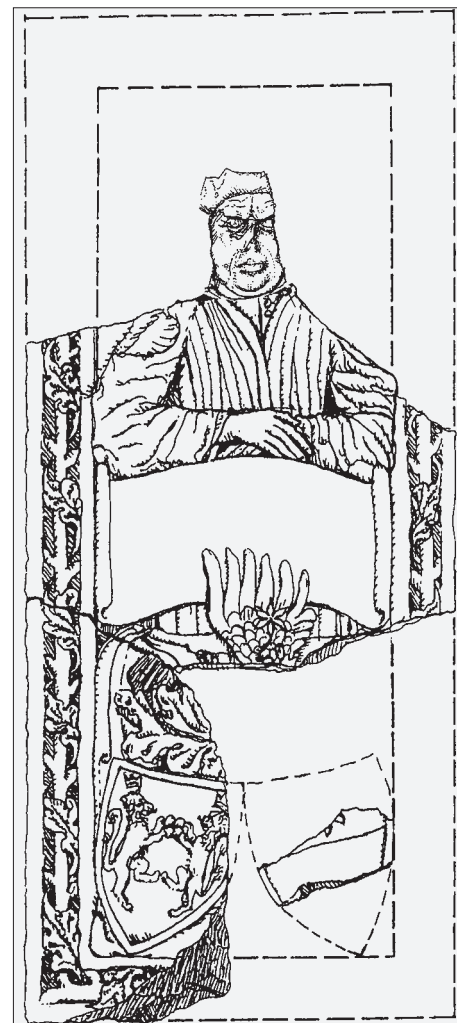

SL. 32. NADGROBNA PLOČA, NAJVJEROJATNIJE STJEPANA II. FRANKOPANA IZ KATEDRALE SV. MARIJE U MODRUŠU  
FIG. 32. GRAVESTONE, PRESUMABLY OF STJEPAN II FRANKOPAN FROM ST MARY'S CATHEDRAL IN MODRUŠ

SL. 33. VELIKI TABOR, PALAS: OBNOVLJENA PROČELJA  
FIG. 33. VELIKI TABOR, PALACE: RENOVATED FACADES

SL. 34. BURG RUŽICA KOD ORAHOVICE, STUBIŠTE NA ULAZU U PALAS: POGLED IZNUTRA  
FIG. 34. BURG RUŽICA NEAR ORAHOVICA: STAIRCASE AT THE PALACE ENTRANCE: VIEW FROM INSIDE

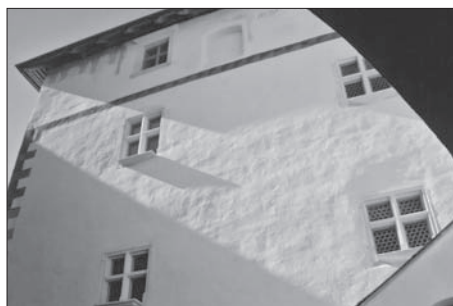

57 TOMIČIĆ, TKALČEC, 2005: 99

58 TOMIČIĆ I SUR., 2007: 14

59 RADIC, BOJČIĆ, 2004: 24

60 RADIC, BOJČIĆ, 2004: 25, 31, 66

61 RADIC, BOJČIĆ, 2004: 66

62 KLAIC, V., 1973: 244

63 Muzej za umjetnost i obrt, Hrvatski povijesni muzej...



Sl. 35. NADGROBNA PLOČA GRGURA BLAGAJSKOG (1502.) IZ FRANJEVAČKOG SAMOSTANA POKRAJ DANAŠNJE IVANJSKE, S POZICIJE „KLOŠTAR“ (BOSNA I HERCEGOVINA), DANAS U HRVATSKOM POVIJESNOM MUZEJU

FIG. 35. GRAVESTONE OF GRGUR BLAGAJSKI (1502.) FROM THE FRANCISCAN MONASTERY NEAR IVANJSKA, FROM THE „KLOŠTAR“ POSITION (BOSNIA AND HERZEGOVINA), PRESENTLY IN THE CROATIAN HISTORY MUSEUM

kušajmo napraviti pregled tog namještaja, makar prema onodobnim pisanim izvorima, koji se često navode u popisima inventara burgova i kaštela:

- stolovi (*mensae*)
- skrinja (*capsa*)
- krevet (*lectus, torus, sponda*)
- ormar (*armarium*)
- stolica (*sedila, sedes, scamnum*)
- stolica s rukonaslonom (*cathedra*)
- vas (*posuda*).

Osim toga, nailazimo na parove kamenih konzola, na koje su se uglavljivale drvene prečke, za vješanje (mokrog) rublja, oružja i sl. Dobar sačuvani primjer nalazimo u branič-kuli kaštela Sokolca pokraj Bihaca, i to ugrađen u zid. Takvih je uređaja moralo biti obješeno i na drvene stropove, no kako ni stropovi nisu sačuvani, nema im tragova.

Iako se time autor nije posebno bavio, mali pregled naših ruralnih stambenih objekata u Turopolju, Slavoniji i drugdje govori o vjerojatnoj vezi unutrašnjeg uređenja boljih seoskih kuća tijekom srednjeg vijeka i uređenja manjih burgova i kurija. Ovdje smo došli i do ključnog pitanja, na koje je teško sa sigurnošću odgovoriti: plemstvo je stanovalo i u drvenim kurijama, većim od ruralnih, seoskih kuća, ali manjim od zidanih burgova koje smo ovdje razmatrali. Možda nam za njihov izgled i unutrašnje uređenje može poslužiti još koja sačuvana drvena kurija malog plemstva Turopolja i Hrvatskog zagorja, iako je srednjovjekovno unutrašnje uređenje ipak moralo biti jednostavnije.



## RASVJETA

### ILLUMINATION

U srednjem vijeku, osim, dakako, dnevna svjetla, samo je otvoreni plamen služio za rasvjetu prostorija, komunikacija i dvorista. Vatra otvorenoga kamina rasvjetljavala je prostor tek sekundarno. Glavni izvor rasvjete bila je svijeća od pčelinjeg voska te lući – drvene trijeske smolasta drva i baklje. Svijećnjaci su bili u svakodnevnoj uporabi pa su nam zanimljiva i mjesta na kojima su svijeće odlagane: to su male niše u zidovima, veličine 33/33/18 cm (1'1'/2/3' stope) i veće. Nalazimo ih u stambenim prostorijama (Modruš), zahodima (Ribnik, Brinje – branič-kula), spaletama niša prozora (Modruš, Cesargrad), spaletama ulaznih vrata (Ribnik) itd.

## ZAKLJUČAK

### CONCLUSION

Oprema i uređenje naših kontinentalnih burgova (12.) 13.-15. (16.) stoljeca – možemo konstatirati – bili su realna činjenica, dakle nešto što je doista postojalo u svakodnevnom životu ondašnjeg plemstva i što je vrijedno našeg zanimanja. Čini se da je mnogo toga odmah bilo ugrađeno, da se već prigodom gradnje mislilo o potrebama budućih stanara. Tri su stvari bile važne u ondašnjem životu: grijanje, zahodi i svjetlo – veliki prozori uz koje se moglo raditi. Uređenje i strukturu burgova i njihovih palasa moglo bi se zatim podijeliti na dva (tri) odijeljena vremenska odsječka – do oko 1400. godine i poslije te godine. Prema kraju 15. stoljeca zbiva se nagla promjena, kada se zbog turske agresije novi renesansni, napredni običaji i predmeti pretvaraju u reducirane, pa i uništene

'ostatke ostataka'. Sve završava ubrzanom gradnjom renesansnih kaštela i borbom za goli život.

Pri razmatranju burgova, a poslije i kaštela i njihova uređenja, trebamo voditi računa i o gospodarskoj snazi i društvenoj ulozi njihovih graditelja pa je normalno da su građevine kraljeva i magnata uvijek bile bolje uređene nego obično vrlo skromni palasi i stambene branič-kule maloga i srednjeg plemstva. Starije je uređenje moralo biti mnogo skromnije, svedeno na važnije predmete u prostorijama. U ovom nam je trenutku teže definirati prvo razdoblje jer imamo manje sačuvanih ostataka burgova, ali i još nedovoljno istraživanja. U svakom slučaju, rasvjeta i grijanje bili su na tehnički nižoj razini zbog manjih prozora i bez kaljevih peći, zahoda je bilo, no čini se da su konzolne kućice bile drvene. Ipak, može se reći da se uređenje burgova nakon 1400. godine naglo poboljšalo, da nam arheološka istraživanja donose zanimljive podatke, o kojima se moglo ranije tek predmnijevati. Tijekom 15. stoljeca građevine – palasi i stambene prostorije – povećavaju se, sve do kraljevskih veličina (Ilok, Ružica, vjerojatno Gorjan, Ludbreg, Čakovec), a arheološka istraživanja gotovo redovito nalaze ulomke kaljevih peći i 'čeških prozora'. Zatim, i sklopovi palasa, njihova struktura, postaju sve složeniji, prostorije veće, tlocrti racionalniji. Sve to prati unutrašnje uređenje i namještaj.

Prvi proplamsaji renesanse na kontinentu vrlo brzo prelaze na obrambene objekte – kaštela. Renesansa u krajevima sjeverno od Velebita i u Slavoniji zaustavlja se uglavnom na oblikovanju pojedinosti, a tek povremeno zalazi u strukture tlocrta kakve gotika u nas nije poznavala. Sve to prate detalji, tek kao naznaka novoga vremena koje se vrlo brzo stubokom promijenilo.

## LITERATURA

## BIBLIOGRAPHY

1. ANDELIC, P. (1973.), *Bobovac i kraljeva Sutjeska*, Sarajevo
2. BALOG, Z. (1995.), *Znaci klesara i druge klesarske oznake u gotičkoj Lepoglavi*, „Lepoglavski zbornik”: 99-117, Ivanec
3. CVETKO, V.; KARAC, Z. (1986.), *O istraživanju utvrde Šaregrad*, „Vijesti muzealaca i konzervatora Hrvatske”, 3-4: 20-22, Zagreb
4. DE FRANCESCHI, C. (1963.), *Storia documentata della Contea di Pisino*, „Atti e memorie della società istriana”, X-XI della nuova serie, Venezia
5. FUCIC, B. (1960.), *Gospodin v Kozlaci*, „Bulletin JAZU”, 1: 33-44, Zagreb
6. FUCIC, B. (1982.), *Glagoljski natpisi*, Zagreb
7. HORVAT, A. (1958.), *Ilok*, „Bulletin JAZU”, 6 (1): 15-21, Zagreb
8. HORVAT, Z. (1971.-1972.), *Klesarske oznake*, „Peristil”, 14-15: 109-115, Zagreb
9. HORVAT, Z. (1980.-1981.), *Gotička kula varaždinskog Starog grada*, „Godišnjak zaštite spomenika kulture Hrvatske”, 16-17: 75-88, Zagreb
10. HORVAT, Z. (1984.-1985.), *Burg u Brinju i njegova kapela*, „Peristil”, 27-28: 42-67, Zagreb
11. HORVAT, Z. (1988.), *O nekim osobinama nadgrobnih ploča s grbovima u kontinentalnom dijelu S.R. Hrvatske*, „Bulletin JAZU”, 1 (59): 41-68, Zagreb
12. HORVAT, Z. (1996.), *Heraldicki stitovi gotičke arhitekture kontinentalne Hrvatske*, Zagreb
13. HORVAT, Z. (2005.a), *Primjena drva u gradnji burgova u kontinentalnom dijelu Hrvatske, I. dio: Krovišta*, „Prostor”, 13 (1/29): 11-21, Zagreb
14. HORVAT, Z. (2005.b), *Pregled sačuvanih nadgrobnih ploča Krčkih knezova Frankopana*, „Senjski zbornik”, 32: 25-58, Senj
15. HORVAT, Z. (2007.), *Branic-kule na burgovima kontinentalne Hrvatske od 13. do 15. st.*, „Prostor”, 15 (1/33): 26-41, Zagreb
16. HOUSKA, M. (1997.), *O Zelingradu i njegovim gospodarima*, „Po Zelinskoj gori”: 28-37, Sveti Ivan Zelina
17. IVEKOVIĆ, D. (1970.), *Izvršeni radovi na Garicgradu u protekle dvije godine*, „Vijesti muzealaca i konzervatora Hrvatske”, 19 (1-2): 5-11, Zagreb
18. JAČOV, M. (1990.), *Srem na prelomu dva veka (XVII-XVIII)*, Beograd
19. KLAIC, V. (1973.), *Povijest Hrvata*, 4, Zagreb
20. KUKULJEVIĆ SAKCINSKI, I. (1891.), *Nadpisi sredovječni i novovjeki*, Zagreb
21. LASZOWSKI, E. (1902.), *Hrvatske povijesne građevine*, Zagreb
22. LASZOWSKI, E. (1929.), *Grad Ozalj i njegova okolina*, Zagreb
23. LUČIĆ, B. (1976.), *Ozaljski stari grad i zaštita njegovih spomeničkih vrijednosti*, „KAJ – Po dragome kraju”, 9-11: 116-119, Zagreb
24. MAČKOVIC, R. (2003.), *Zelingrad – arheološka istraživanja starog grada*, „Obavijesti”, 1: 146-155, Zagreb
25. MAČKOVIC, R. (2010.), *Cisterna za vodu na srednjovjekovnom Zelingradu*, „Zbornik radova sa znanstvenog skupa: Sveti Ivan Zelina – povijest i kultura”: 37-58, Zagreb – Sveti Ivan Zelina
26. MILETIĆ, D. (1978.-1979.), *Istraživanja Starog grada u Hrvatskoj Kostajnici*, „Godišnjak zaštite spomenika kulture Hrvatske”, 4-5: 247-275, Zagreb
27. MILETIĆ, D. (1984.), *Medvedgrad*, Zagreb
28. MILETIĆ, D. (1987.), *Plemićki grad Okuč*, „Godišnjak zaštite spomenika kulture Hrvatske”, 13: 91-114, Zagreb
29. MILETIĆ, D. (1997.), *Velikotaborski palas – rezultati istraživanja i problemi nove namjene*, „Peristil”, 39: 93-110, Zagreb
30. MILETIĆ, D. (1998.), *Plemićki grad Susedgrad*, „KAJ”, 5-6: 63-94, Zagreb
31. MILETIĆ, D.; VALJATO-FABRIS, M. (2003.), *Sokolac, plemićki grad u Brinju*, Zagreb
32. MILINOVIĆ, A. (2003.), *Nepoznata franjevačka kulturna baština srednjovjekovnog Pounja i Povrbasja*, „Riječki teološki časopis”, 2 (22): 463-492, Rijeka
33. MIRNIK, I. (2008.), *The Order of the Dragon as reflected in Hungarian and Croatian Heraldry*, „Genealogica et heraldica. St. Andrews MMVII. Myth and Propaganda in Heraldry and Genealogy”, Proceedings of the XXVII International Congress of Genealogical and Heraldry Science St. Andrews, 2006, Edinburgh
34. RADIĆ, M.; BOJČIĆ, Z. (2004.), *Srednjovjekovni grad Ružica*, katalog izložbe, Osijek
35. SZABO, GJ. (1920.), *Sredovječni gradovi u Hrvatskoj i Slavoniji*, Zagreb
36. ŠERCER, M. (2010.), *Nadgrobnna ploča Stjepana II. Frankopana*, „Modruški zbornik”, 2: 37-52, Modrus
37. TKALČEC, T. (2010.), *Burg Vrbovec u Klenovcu Humskom*, Zagreb
38. TOMIČIĆ, Ž.; TKALČEC, T. (2005.), *Redni broj 45; Lokalitet: Plemićki grad Vrebovec*, „Hrvatski arheološki godišnjak”, 1: 98-99, Zagreb
39. TOMIČIĆ, Ž. i sur. (2007.), *Rezultati zaštitnih arheoloških istraživanja dvora knezova Iločkih 2006. godine*, „Godišnjak Instituta za arheologiju”, 3: 7-16, Zagreb
40. VALENTIĆ, M.; PRISTER, L. (2002.), *Zbirka kamenih spomenika*, II. dop. izdanje, Hrvatski povijesni muzej, Zagreb
41. ZEC, D. (2007.), *Plemićka kurija kraj Ružice grada, Orahovice*, „Obavijesti”, 1: 118-127, Zagreb

## IZVORI

## SOURCES

## KRATICE

## ABBREVIATIONS

MK – Ministarstvo kulture, konzervatorski odjel u Zagrebu, Rijeci

FF – Filozofski fakultet, Institut za povijest umjetnosti, Fototeka – Zbirka B. Balic

HRZ – Hrvatski restauratorski zavod

## IZVORI ILUSTRACIJA

## ILLUSTRATION SOURCES

- |  |  |
|--|--|
| Sl. 1.   | Foto: D. Šimić [HRZ]                   |
| Sl. 2., 5., 6., 8., 11.B, 12., 13., 18., 24., 26., 28. | Crtež: autor                           |
| Sl. 3.   | Foto: Z. Bogdanovic (MK, Zagreb)       |
| Sl. 4., 8., 17., 30., 31., 33., 34.                    | Foto: autor                            |
| Sl. 7., 32.  | Crtež: Ana Horvat                      |
| Sl. 9., 22.  | Foto: D. Miletic [HRZ]                 |
| Sl. 10.  | Arhiva autora                          |
| Sl. 11.A   | Foto: V. Bradač [MK, Fototeka]         |
| Sl. 14., 35.   | Foto: B. Balic [FF]                    |
| Sl. 15.  | Foto: B. Fucic [MK, Rijeka]            |
| Sl. 16., 21.   | Crtež: B. Fucic, 1982.                 |
| Sl. 19.  | Crtež: M. Sabljar [Arhiv HAZU]         |
| Sl. 20.  | Crtež: B. Senoa [SZABO, 1920.]         |
| Sl. 23.  | Crtež: De Franceschi (1963.)           |
| Sl. 25.  | Crtež: Misal Hrvoja Vukčića Hrvatinića |
| Sl. 27.  | Crtež: M. Pilar [MK, Planoteka]        |

## SAŽETAK

## SUMMARY

## ACCESSORY ELEMENTS AND DETAILS IN BURG OF CONTINENTAL CROATIA

Between the 12<sup>th</sup> and the early 16<sup>th</sup> centuries the burgs of continental Croatia were a part of Central European built heritage. They had, however, some specific features adapted to a particular region, knowledge and financial resources. It was a Late Romanesque – Gothic period characterized by a particular style and building habits. In the course of their history the Croatian burgs were demolished, reconstructed, neglected or left to decay due to the wars (Tatar invasion, the Hundred Years' War with the Turks), natural disasters or changes in lifestyle. A number of them are just archaeological sites today. As a result, the facts about the way of life in the burgs had remained relatively obscure.

Nevertheless, Croatian continental burgs contain various details that had been used by their dwellers in everyday life. Most of them were designed, carved out of stone and built in during construction. Among these were various structural elements for communication purposes inside the burg: cantilevers, arcades, and vaults which were markedly structural. The stone and wood cantilevers, quite simple in design, deserve to be singled out although the latter have not been preserved. The cantilevers were made bigger in cases of greater structural requirements thus creating typical medieval shapes.

Galleries were used as communication links between the rooms of the burgs or served as the paths along the ramparts. As they were mostly wooden, no trace of them has been preserved. The galleries on stone or brick cantilevers were less frequent and have been lost as well. They were more common along the Adriatic coast. Arcades with galleries built for communication purposes were a typical feature of the more elaborate burgs, preserved mostly as stone fragments of the columns and arches of the galleries.

Vaults as structural members were less common. They were mostly barrel vaults above the base-

ments and ground-floor levels, above the burg entrances, on the ground-floor levels of defense towers and kitchens. Later they were built on the top floors of various towers following the requirements imposed by a new type of fire-arms warfare. Unlike the Romanesque unvaulted town chapels, the Gothic ones had rib vaults. The most representative one is the chapel of the burg Brinje of the early 15<sup>th</sup> century built by the Czech master masons who were familiar with the work of Petar Parler.

Another group of details provided information about the burg and its owner, the period of its construction, some important event, changes or builders. Among these were the coats of arms as well as the Latin and Glagolitic inscriptions carved into the stone plates or burg walls. The plates and the coats of arms as well as some other parts of the structure featured additional sculptural decorations. Particularly interesting are the graffiti such as those found in the residential part of the burg in Ozalj from the first half of the 16<sup>th</sup> century giving information about some historical figures.

Master masons who built burgs and carved some elements such as door and window jambs, cornices, ashlar, etc., chiselled their guild signs (common in the medieval stone-mason workshops) into the stone. Occasionally these were also heraldic shields with a stone-mason sign so as to promote the personality of the sign owner who was probably head of the building project.

Water was provided in three ways: by using natural wells or cisterns which received and stored water pouring from the roof or some enclosed courtyard area. There is evidence in only two cases (Ilok, Ruzica) that some form of the water supply system existed as well. The wells were dug in plain areas in the ground water terrain whereas the cisterns were common in the mountains: they were built into the solid rock or built up the slope. The cisterns were provided with a filter, covered with

impermeable layers (clay) and rendered with plaster. They were normally vaulted and had an opening with a stone crown on top. The water supply system was connected to effusion which helped to eliminate waste water from the burgs. Information about the water supply system (Ilok, Ruzica near Orahovica) is obtained from traditional sources although no material evidence has been found.

The exterior and the interior design of the burgs, particularly the design of its residential areas, has been preserved mainly as traces left over after the burgs had been demolished, deserted or redesigned in Baroque style. It is known that the interiors were painted, the ceilings had visible, moulded and painted beams, the floors were made of brick or covered with planks or a limestone overlay. A slightly adapted terrain served as the floor surface of the basement and ancillary rooms whereas the solid rocks were left intact.

The exterior was usually whitewashed and painted in two or three colours using the motif of wreaths and corner ashlar while the window frames were marked with colour. The plaster was smooth following slightly uneven surfaces of the walls but also roughly levelled in combination with smoothly levelled window frames. Some burgs had their originally painted facades renovated (Veliki Tabor – palace, Đurđevac – courtyard facades, Ozalj). It is obvious that the burg facades of the wealthy owners were more representative than others.

Likewise, the burg courtyards of the wealthy owners were laid out in a more elaborate manner while those owned by the gentry were more or less adapted to everyday usage with the terrain left in the same condition as it was before the construction.

Little is known about the furniture as it has not been preserved. Mere suppositions can be based only on the comparison with the furniture from the surrounding areas.

ZORISLAV HORVAT

## BIOGRAFIJA

## BIOGRAPHY

Dr.sc. **ZORISLAV HORVAT**, dipl.ing.arh., viši je znanstveni suradnik. Radio je kao aktivni projektant, a do odlaska u mirovinu bio je zaposlen na mjestu konzervatora – višega savjetnika pri Upravi za zaštitu kulturne baštine Ministarstva kulture u Zagrebu. Tijekom dugogodišnjega znanstvenog bavljenja poviješću hrvatske arhitekture objavio je četiri knjige i veći broj znanstvenih članaka, uglavnom posvećenih nepoznatim primjerima našega gotičkoga fortifikacijskog i sakralnog graditeljstva. Vodio je obnove najsloženijih spomeničkih sklopova na području kontinentalne Hrvatske.

**ZORISLAV HORVAT**, Dipl.Eng.Arch., Ph.D., Senior Research Associate. He worked as a designer. Until his retirement he worked as a conservationist – Senior Adviser in the Administration for the Protection of Cultural Heritage of the Ministry of Culture. He was carrying out scientific research into the history of Croatian architecture over many years and published four books and many papers, mostly on unknown Croatian Gothic fortification and religious architecture. He was the head of restoration projects of the most sophisticated monumental structures in continental Croatia.

