

PROSTOR

20 [2012] 1 [43]

ZNANSTVENI ČASOPIS ZA ARHITEKTURU I URBANIZAM
A SCHOLARLY JOURNAL OF ARCHITECTURE AND URBAN PLANNING

SVEUČILIŠTE
U ZAGREBU,
ARHITEKTONSKI
FAKULTET
UNIVERSITY
OF ZAGREB,
FACULTY
OF ARCHITECTURE

ISSN 1330-0652
CODEN PORREV
UDK | UDC 71/72
20[2012] 1[43]
1-218
1-6 [2012]



Af

POSEBNI OTISAK / SEPARAT | OFFPRINT

ZNANSTVENI PRILOZI | SCIENTIFIC PAPERS

74-87

**ZORANA SOKOL GOJNIK
IGOR GOJNIK
MLADEN OBAD ŠČITAROCI**

**NAČELA MODERNE UTKANA
U SAKRALNI PROSTOR ARHITEKTA
TOMISLAVA PREMERLA**

IZVORNI ZNANSTVENI ČLANAK
UDK 726.5:72.036(497.5)"19"

**PRINCIPLES OF MODERNISM
IN CHURCH DESIGN: ARCHITECT
TOMISLAV PREMERL**

ORIGINAL SCIENTIFIC PAPER
UDC 726.5:72.036(497.5)"19"



SL. 1. PRVA SKICA CRKVE SV. ANE, 1964.

FIG. 1. ST ANNE'S CHURCH, FIRST SKETCH, 1964.

ZORANA SOKOL GOJNIK¹, IGOR GOJNIK², MLADEN OBAD ŠĆITAROCI¹

¹SVEUČILISTE U ZAGREBU
ARHITEKTONSKI FAKULTET
HR – 10000 ZAGREB, KAČIĆEVA 26

²ARHITEKTONSKI URED „SILOUETA”
HR – 10000 ZAGREB, ŠIROLINA 8

IZVORNI ZNANSTVENI ČLANAK
UDK 726.5:72.036(497.5)“19”

TEHNIČKE ZNANOSTI / ARHITEKTURA I URBANIZAM

2.01.01. – ARHITEKTONSKO PROJEKTIRANJE

2.01.04. – POVIJEST I TEORIJA ARHITEKTURE
I ZAŠTITA GRADITELJSKOG NASLIJEĐA

ČLANAK PRIMLJEN / PRIHVAĆEN: 6. 12. 2011. / 14. 6. 2012.

¹UNIVERSITY OF ZAGREB
FACULTY OF ARCHITECTURE
HR – 10000 ZAGREB, KAČIĆEVA 26

²ARCHITECTURAL PRACTICE “SILOUETA”
HR – 10000 ZAGREB, ŠIROLINA 8

ORIGINAL SCIENTIFIC PAPER
UDC 726.5:72.036(497.5)“19”

TECHNICAL SCIENCES / ARCHITECTURE AND URBAN PLANNING

2.01.01. – ARCHITECTURAL DESIGN

2.01.04. – HISTORY AND THEORY OF ARCHITECTURE
AND PRESERVATION OF THE BUILT HERITAGE

ARTICLE RECEIVED / ACCEPTED: 6. 12. 2011. / 14. 6. 2012.

NAČELA MODERNE UTKANA U SAKRALNI PROSTOR ARHITEKTA TOMISLAVA PREMERLA

PRINCIPLES OF MODERNISM IN CHURCH DESIGN: ARCHITECT TOMISLAV PREMERL

LITURGIJSKA ARHITEKTURA
MODERNA
PREMERL, TOMISLAV
SAKRALNA ARHITEKTURA

LITURGICAL ARCHITECTURE
MODERNISM
PREMERL, TOMISLAV
RELIGIOUS ARCHITECTURE

Članak govori o arhitektonskom opusu sakralnih građevina arhitekta Tomislava Premerla nastalim u razdoblju od 1964. do 2012. na području Hrvatske. Opus čini 28 izvedenih građevina te 14 projekata i natječajnih radova te se promatra u kontekstu smjena arhitektonskih paradigmi 20. st. i novih teoloških i liturgijskih smjernica definiranih na Drugom vatikanskom koncilu 1965. god.

This paper looks into the religious architecture of Tomislav Premerl between 1964 and 2012. His work encompassing 28 built structures and 14 projects and competition entries is researched here in the context of the paradigm shifts in the 20th century architecture as well as the new theological and liturgical guidelines drawn up by the 1965 Second Vatican Council.

UVOD

INTRODUCTION

Arhitektonski opus sakralnih građevina arhitekta Tomislava Premerla zanimljiv je u kontekstu problematike sakralne, a specifično liturgijske arhitekture 20. stoljeća u Hrvatskoj¹ jer odražava pregnuće koje je inherentno svim stvarateljima u 20. stoljeću, i to je traženje nove autentičnosti izričaja u kontekstu velikih društvenih, kulturnih i tehnoloških promjena. Iako će ovaj rad dati prikaz samo odabranih projekata, u cjelokupnom i velikom opusu – od najranijih radova župne crkve sv. Ane u Gornjem Prekrižju iz 1964. godine pa sve do posljednjeg svetišta Majke Božje od Puta na Grohotu iz 2008. godine – možemo pratiti teoretsku nit koja nadahnjuje djela ovog arhitekta, kao i osobnu stvaralačku metodu.

Fasciniran modernom arhitekturom, arhitekt Tomislav Premerl cjelokupan svoj znanstvenoistraživački rad posvećuje hrvatskoj modernoj arhitekturi i zagrebačkoj školi arhitekture,² čime je i u stručnom radu razumljiva ukorijenjenost u načela moderne misli. Uza sve to, razumijevanje teoloških i liturgijskih paradigmi Drugoga vatikanskog koncila i želja za njihovim izričajem u suvremenom duhu glavne su osobitosti njegova cjelokupnoga sakralnog arhitektonskog opusa. Otpor prema 'zaboravu prošlosti', poziv na osvjetavanje starih vrijednosti kao stvaralačkog poticaja za novo doba, isticanje načela Vječnog, Svetog i Lijepog³ – kao imperativa novog oblikovanja liturgijske funkcije, naglasavajući

i individualnog i kolektivnog korisnika (zajednicu vjernika) – postali su temelj arhitektonske misli o sakralnom prostoru jer za autora „građenje nije samo gomilanje materijala i oblika, ono je profinjeni posao misli i senzibiliteta, ljubavi i osjećaja, te marljivog istraživanja svega što je prethodilo”.⁴ Ovim se člankom želi dati uvid u sakralni opus Tomislava Premerla koji je nastao u dugom razdoblju od 1965. do 2012. godine.

MODERNA KAO NOSITELJ ARHITEKTONSKE MISLI O SAKRALNOM PROSTORU

MODERNISM AS A CARRIER OF ARCHITECTURAL THOUGHT ABOUT RELIGIOUS SPACE

Teoretska misao arhitekta Tomislava Premerla izrasla je iz znanstvenoistraživačkog rada posvećenog modernoj arhitekturi. Ozračje koje je gotovo programatski postavila moderna obilježiti će cijelo 20. stoljeće i postati okvir u koji se ugrađuje njegova stvaralačka misao. Stoga da bismo razumjeli stvaralački čin i metodu, potrebno je prisjetiti se smjena misli koje su izgradile ovo ozračje.

Na početku 20. stoljeća u protomodernom slijedu⁵ arhitektura je bila još uvijek usidrena u povijesno shvaćanje prostora, a oslobađajući se ornamenta i dekoracije započeo je put pročišćavanja arhitekture i traženja njene nove autentičnosti. Sintagme 'ornament je zločin' i 'forma slijedi funkciju' navijestile su put kojim će krenuti moderna arhitektura. Iako su njene postavke partikularno bile sadržane u mnogim projektima početka 20. stoljeća, na plodnom tlu Njemačke i Francuske 1930-ih godina formirat će se zrela racionalistička moderna arhitektura utemeljena na funkcionalizmu. Interpretacija liturgijskih prostora u ovom kontekstu našla se rastrgana između moderne misli i crkvenih smjernica za projektiranje liturgijskih prostora, koje su potjecale još iz doba nakon Tridentskog koncila.⁶ Teologija se našla pred istim pitanjima kao i arhitektura. Kako pomi-

1 SOKOL GOJNIK, 2010.

2 Arhitekt Premerl dobitnik je nagrade „Neven Šegvić” za ukupan znanstvenoistraživački i publicistički rad na području arhitekture i urbanizma 2010. godine.

3 PREMERL, 1997: 91-107

4 PREMERL, 1986: 15

5 Pod protomodernim slijedom podrazumijeva se prijelazni period između stilskih pravaca historicizma i moderne u kojem se pojavljuju heterogeni stilski izricaji, kao što su kasni historicizam, secesija, rana moderna.

6 CVETNIC, 2007.; SOKOL GOJNIK, 2010.

7 GIBELLINI, 1999: 213

8 Romano Guardini (1885.-1968.), značajan teolog 20. stoljeća, vođa je liturgijskog pokreta *Quickborn* prve polovice 20. st. Taj je pokret od 1919. djelovao u dvorcu Rothenfels (blizu Würzburga, Njemačka) i postao je jezgra liturgijskog pokreta u Europi. Pod vodstvom Guardinija li-

riti duh novoga doba s crkvenim učenjem? Kao i u arhitekturi, kolijevka moderne teologije postale su Njemačka i Francuska. Na početku 20. stoljeća katolička teologija bila je zaokupljena obnovom skolastičke tradicije da bi učvrstila svoj položaj u borbi protiv modernizma. Međutim unatoč obnovi skolastičke tradicije, sve je jasniji uvid da se „nad tadašnjom svijesti o vjeri protezala sjena, da se kršćanstvo više nije doživljavalo kao radosna vijest, nego se pretvorilo u naviku bez utjecaja na životno usmjerenje”.⁷ Neautentično promišljanje jezika svoga doba, koje je u historicismu i u protomodernoj zakrtilo autentičnost arhitekture, na jednak je način zakrtilo i autentičnost teologije. I kao što je arhitektura prošla svoj put traženja autentičnosti, prošla ga je i teologija. Različiti teološki pravci težili su istome – iščitavanju srži kršćanske poruke. Zato liturgijske prostore moderne grade zahtjevi liturgije shvaćeni isključivo funkcionalno jer se sama liturgija našla u krizi smisla. U Europi jačaju liturgijski pokreti kojima se pokušava ponovno sagledati smisao liturgije, na što osobito utječe fenomenološka filozofija prenesena u teologiju Romana Guardinija.⁸

U doba rađanja moderne, usporedno s obnovom teologije i liturgije događala se i obnova liturgijske arhitekture. Arhitekti Rudolf Schwarz, Dominikus Böhm i Emil Steffan⁹ u suradnji s teologom Romanom Guardinijem uvode duh novoga doba u liturgijsku arhitekturu. Njihovi prostori obilježeni su slobodnijim tlocrtnim obrascima (iako longitudinalne usmjerenosti pod utjecajem važećeg kanona), nestankom bočnih kapela, organizacijom prostora s ciljem aktivnog sudjelovanja vjernika u obredu, ukidanjem hijerarhijske prostorne odvojenosti i sve većem integriranju svetišta i prostora vjernika. Čitljiv i logičan konstruktivni sustav proizlazi iz organizacije prostora uz istinito pokazivanje konstrukcije. Imperativ oblikovanja postaje liturgijska dinamika, čime u oblikovanju, u suglasju s modernističkom paradigmom, ‘forma slijedi funkciju’. Reducirana estetika, oslobo-

liturgijski pokret promovira dubinsko vraćanje značenja Svetoj misi kao slavlju spomena na Kristovu žrtvu cijele kršćanske zajednice. U liturgijskom pokretu sudjeluju teolozi, arhitekti i ljudi iz kulturnog života, a poseban naglasak daju novom promišljanju liturgijskog prostora. Autor je brojnih djela u kojima se bavi problemima liturgije i duha suvremenog društva, među kojima su: *Duh liturgije, Konac novog vijeka, Sveti znakovi, Bit kršćanstva. O biti umjetničkoga djela* i dr.

⁹ SOKOL GOJNIK, 2007: 143-162; SOKOL GOJNIK, 2010: 263-264

¹⁰ „Srž cjelovitoga organičkog pokreta misli leži u spoznaji da su arhitekti našega vremena tako dugo tražili drugačije od poznatoga da su izgubili kontakt s onim što je u cjelokupnoj povijesti gradnje sustinski isto.” [VENTURI, 1983.]

¹¹ MIKAC, 1986: 22-26

¹² *** 2003: 16

denost ornamenta i dekoracije bila je u duhu modernističkog poimanja ‘manje je više’.

No moderna je arhitektura u svome naporu da dođe do autentičnog jezika novoga doba polako izgubila organičku vezu s prošlosti. Potaknuta događajima Drugoga svjetskog rata, kao reakcija na reduktivizam moderne, u razdoblju poraća rađa se kasnomoderna arhitektura.¹⁰ Kasnomoderna arhitektura obuhvaća čitav niz stilskih traženja koja nasljeđuju koncepte funkcionalizma, ali svojom meksom, slobodnijom i ekspresivnijom formom bivaju reakcija na puristički racionalizam i apstraktnost moderne. Ekspresivnost kasnomoderne arhitekture u razdoblju od desetak godina iscrpljuje se, a u slijedu arhitektonskih stilskih paradigmi bilježimo pojavu postmoderne arhitekture. Postmodernističko oživljavanje memorije jest reakcija na odbacivanje prošlosti modernističkih racionalističkih apstraktnih koncepata. Otvaranjem puta ‘novoj figuraciji’¹¹ postmoderna arhitektura koristi citate prošlosti odbacujući cjelovitost idealiziranih modernih koncepata. Kroz sklop konvencionalnih i asocijativnih kulturnih značenja arhitekturu gradi pluralizam oblika.

POTICAJI DRUGOGA VATIKANSKOG KONCILIA INITIATIVES OF THE SECOND VATICAN COUNCIL

U ovu sliku druge polovice 20. stoljeća ugrađuje se događaj Drugoga vatikanskog koncila (1962.-1965.), u koji se slijevaju nova teološka obzora i liturgijski pokreti što su obilježili prvu polovicu stoljeća. Drugim vaticanskim koncilom Crkva se otvara svijetu, a za liturgijsku arhitekturu je značajno da se naglašava novo shvaćanje liturgijskog prostora. Dokumentima Drugoga vatikanskog koncila Crkva ne propisuje strogi kanon, već navodi da se „kod građenja svetih zgrada brizljivo pazi da budu prikladne za vršenje liturgijskih čina i da se može postići djelatno sudjelovanje vjernika”.¹² Crkveni dokumenti Drugoga vatikanskog koncila dakle otvaraju put traženju nove autentičnosti i naglašavaju važnost dovođenja u suodnos forme i sadržaja.

Događaj Drugoga vatikanskog koncila ugrađuje se u kasnomodernistička i postmodernistička arhitektonska stremljenja, a smjernice o djelatnom sudjelovanju vjernika u obredima impliciraju istraživanja novih tlocrtnih tipova. Dosege moderne u interpretaciji sakralnoga liturgijskog prostora (organizacija prostora s ciljem aktivnog sudjelovanja vjernika u obredu, nestanak bočnih kapela, ukidanje hijerarhijske prostorne odvojenosti prostora vjernika i svetišta, iskreno pokazivanje konstrukcije i organizacija prostora koja proizlazi iz liturgijske dinamike) dopu-



Sl. 2. UNUTRAŠNOST CRKVE SV. ANE, 1966.
FIG. 2. ST ANNE'S CHURCH, INTERIOR, 1966.

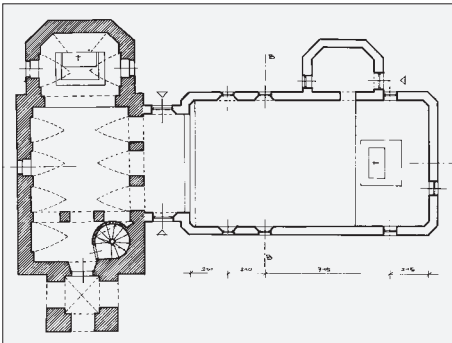

Sl. 3. TLOCRT CRKVE SV. ANE UZ CRKVU SV. MIHOVILA, 1966.
FIG. 3. ST ANNE'S CHURCH ADJACENT TO ST MIHOVIL'S CHURCH, PLAN, 1966.

Sl. 4. CRKVA SV. ANE UZ CRKVU SV. MIHOVILA, 1966.
FIG. 4. ST ANNE'S CHURCH ADJACENT TO ST MIHOVIL'S CHURCH, 1966.



njuje kasnomoderni i postmoderni slijed ozivljavanjem ambijentalnih tradicijskih i autohtonih arhitektonskih konstrukata, ojačan teološkim nuputcima Drugoga vatikanskog koncila. Tlocrtni se tipovi napajaju na povijesnim, najčešće centralnim, obrascima dajući im novo značenje. U arhitekturi poslijekoncilskih građevina naglasak je na organizaciji prostora u kojem je zajednica liturgijski subjekt slavlja. Svećenik se okreće prema vjernicima, a to uvjetuje novu interpretaciju liturgijskih elemenata. Uvodi se jedan središnji oltar u prostoru svetišta koji je u težištu cijele kršćanske zajednice. U prostoru svetišta uvodi se ambon – prostor čitanja Božje riječi, a svetohranište – prostor čuvanja Presvetog oltarskog sakramenta, najčešće se smješta u posebnu kapelu u blizini oltara.

Ovaj duh protegnut će se sve do kraja 20. stoljeća kada će se formirati dva tipa suvremenog arhitektonskog izričaja: suvremeni arhitektonski izričaj koji reminiscencijama na povijesne oblike gradi novi jezik i suvremeni arhitektonski izričaj koji će u radikalnom odmak u tradicije pokušati stvoriti jezik novoga doba.

ARHITEKTONSKI OPUS

ARCHITECTURAL OEUVRE

U opisanoj misaonoj klimi kasne moderne, postmoderne i suvremenoga arhitektonskog izričaja, ali utemeljen u kontekstu cijeloga 20. stoljeća, ugrađuje se i arhitektonski opus katoličkih sakralnih ostvarenja arhitekta Tomislava Premerla, čije prve građevine potječu iz vremena neposredno nakon Drugoga vatikanskog koncila (nakon 1965. godine). Bogat arhitektonski sakralni opus čine brojne izvedene građevine, projekti i natječajni radovi. Izvedeni opus čini niz od 28 građevina (od kojih je 5 crkava, 15 izvedbi rekonstrukcija, preinaka ili uređenja unutrašnjosti crkava, 8 izvedbi manjih sakralnih građevina). Uz izvedene građevine značajno je spomenuti i 14 projekata sakralnih građevina (10 projekata crkava, 2 projekta preinaka unutrašnjosti crkava, 1 projekt uređenja okoliša crkve i 1 projekt raspela).

Člankom se analiziraju odabrani primjeri izvedenih građevina koji najbolje oslikavaju misaono sazrijevanje i karakter sakralnoga arhitektonskog opusa arhitekta Premerla, a na kraju članka u tabličnom prikazu dan je popis svih izvedenih sakralnih građevina i projekata.

• **Župna crkva sv. Ane, Gornje Prekrižje, 1964. i 1966.** – Prvi arhitektonski zadatak povjeren arhitektu Tomislavu Premerlu bila je nova župna crkva sv. Ane, koja je zapravo dogradnja postojeće crkve sv. Mihovila u selu Gornje Prekrižje blizu Krašica iz 1964. godine.

Zadatak je postavljen za zasjedanja Drugoga vatikanskog koncila koji će donijeti korjenite promjene u shvaćanju liturgijskih građevina. Nova liturgijska stremljenja naznačena su i u prostornoj koncepciji arhitektonskog rješenja, iako je ono nastalo prije dokumenata Drugoga vatikanskog koncila.

Stara župna crkva spominje se kao kapela 1673. godine, a krajem 17. stoljeća ona je zidana kapela. Godine 1757. dograđen je toranj, a crkva je kao takva sačuvana. Godine 1789. Gornje Prekrižje postaje župa, a 1821. dograđena je sakristija koja je narušila osnovni volumen i barokno mjerilo.¹³ Župna crkva sv. Mihovila svojim dimenzijama više nije zadovoljavala potrebe župe. Stoga se rodila potreba za povećanjem crkve.

Prvim skicama iz 1964. godine arhitekt Premerl predlaže gradnju nove crkve pokraj stare. Na tim skicama vidimo traženje prikladnog oblika za liturgijsku građevinu na tragu Le Corbusierovih prostornih istraživanja u kapeli u Ronchampu iz 1955. godine (Sl. 1.).

No težnja da se novim ne umanjiti zatečena vrijednost i zahtjevi naručitelja za „uklapanjem i jednostavnom gradnjom koju mogu izvesti lokalni majstori“¹⁴ rezultira odustajanjem od prvih skica. Novim rješenjem iz 1966. godine predlaže se dogradnja postojeće crkve mnogo skromnijim izričajem u skladu sa zahtjevima naručitelja. Arhitekt pribjegava obliku koji strukturalno donosi novost, a vanjskim oblikovanjem prilagođava se zatečenom, iako jasno diferencirajući novo od staroga.

Arhitektonska ideja bila je proširenje crkve bez proširenja postojeće građevine – da se rušenjem sakristije ona vrati u izvorno barokno stanje, zatim da se dogradi nova crkva tako da stara i nova građevina prostornom dispozicijom stvore nove prostorne odnose i novu vrijednost, a da stara barokna crkva ostane netaknuta. Arhitekt je nastojao da nova i stara vrijednost stvore jedinstvo međusobnog odnosa, kao i jedinstvo s krajolikom i njegovim mjerilom. „U susretu staro-novo nema uklapanja niti podržavanja, već može postojati samo 'sukob' dvije vrijednosti koje u međusobnom dijalogu donose jednakovrijedne prostorne intenzitete, a razlike oblika, strukture i boje logično nastale i uvjetovane drugačijim mišljenjem i funkcijom obogaćuju samo prostornu komunikaciju stvarajući novi život. Prema tome nema podređene uloge niti na jednoj niti na drugoj strani.“¹⁵

Iz tog stajališta isčitavamo tadašnje suvremeno moderno mišljenje i kasnomoderni-

¹³ Projektna dokumentacija, arhiv arh. T. Premerla.

¹⁴ Usmeni podatak od arh. T. Premerla.

¹⁵ Iz tekstualnog opisa projektne dokumentacije, arhiv arh. T. Premerla.

¹⁶ *** 2005: 40

stička stremljenja. Modernim mišljenjem arhitekt novom strukturom i novom prostornom koncepcijom stvara novu prostornu vrijednost koje forma nužno proizlazi iz novih teoloških i liturgijskih zahtjeva kojih je konstrukcija jasno pokazana i kojih se unutarnja logika jasno čita u odnosima volumena. No arhitekt ipak problemu dogradnje uz vrijedan povijesni spomenik pristupa tako da prostorno istraživanje utemeljuje u ambijentalnoj vrijednosti prostora u kojem gradi i elementima povijesne arhitekture, koristeći iste materijale gradnje kojima je građena i barokna crkva te oblikujući volumen u tradicijskom smislu pravilna prizmatičnog volumena s dvostrešnim kosim krovom od kojeg je odvojen vijencem, s naglašenim soklom koji prati sokl barokne crkve (Sl. 3.i 4.).

Volumen nove crkve arhitekt odvaja od volumena stare crkve nižim i manjim volumenom, čime ostvaruje prekid u kompoziciji. Novi volumen reinterpreтира temu jednobrodne dvoranske crkve bez apside u duhu koncilskih stremljenja kojima se naglašava zajedništvo vjernika i svećenstva, a koja je putem spojnog volumena povezana s brodom barokne crkve. Stara barokna crkva sada preuzima funkciju kapele, a u slučaju većih slavlja ona putem spojnog volumena biva funkcionalno uklopljena u nov liturgijski prostor. U spojnom volumenu formiran je ulaz u novu crkvu i u kapelu (staru crkvu).

Unutrašnji je prostor longitudinalnog usmjerenja i završava svetištem. Svetište nije u koncilskom duhu interpretirano kao odvojeni dio (u povijesnim crkvama najčešće smješten u apside), nego je dio cjelovitog prostora i jednom stubom izdignuto iznad razine prostora vjernika. U duhu koncilskih promjena oltar je okrenut prema vjernicima, ambon je smješten desno od oltara. Svetohranište je smješteno uza stražnji zid s lijeve strane oltara, a krstionica s desne. Prostor svetišta naglašen je jednim vitrajem s temom sv. Ane na stražnjem zidu i dvama vitrajima na bočnim zidovima te velikim krizem izveden tehnikom *sgrafitto* u zidnoj žbuci. Svetište je osvjetljeno svjetlošću koja dopire s prozora na desnom zidu svetišta, a prostor svetišta naglašen je kontrastnim osvjetljenjem prostora vjernika i prostora svetišta (Sl. 2.).

• **Sv. Kvirin u Krku, obnova unutrašnjosti romaničke crkve, 1985.** – Nakon crkve u Gornjem Prekrižju arhitekt Premerl dobio je nekoliko vrlo značajnih narudžbi, od kojih valja istaknuti preinaku svetišta crkve sv. Kvirina na Krku 1985. godine. Ta je crkva dvo-

katna romanička biskupska kapela koja je svojim volumenom priljubljena na pročelje krčke katedrale.¹⁶ Donja je etaža kapele dvobrodna, a gornja etaža trobrodna. Liturgijski prostor nalazi se na prvome katu. Liturgijski prostor čine tri broda koja završavaju polukružnim apsidama. U zatečenom stanju iz 1984. godine liturgijski je prostor bio organiziran tako da je svetište bilo smješteno u apside, djelomično zadiruci u prostor središnje lađe. Prostor svetišta bio je jednom stubom izdignut iznad razine lađa. U prostoru svetišta, u osi središnje lađe, bio je smješten oltar s tabernakulom koji je bio dvjema stubama izdignut u odnosu na razinu svetišta. Ne zadiruci u ugođaj romanickog prostora, arhitekt Premerl svojim projektom¹⁷ prilagođava liturgijski prostor novim liturgijskim zahtjevima. Decentnim oblikovanjem, uporabom materijala i boja koje zatječe u postojećem stanju autor gradi nov arhitektonski sloj, suptilno poštujući staru vrijednost i dajući joj novi sloj razumijevanja utemeljen u liturgijskoj dinamici. U prostoru zadržava postojeće stanje svetišta definirano postamentom izdignutim za visinu jedne stube. U prostoru svetišta arhitekt uklanja stari oltar s tabernakulom i njegovu izdignutost dvjema stubama. Predlaže postavljanje novog oltara koji je samo jednom stubom izdignut iznad razine svetišta te ga povezuje s prostorom sedesa u pozadini oltara uza zid apside. Novi oltar arhitekt oblikuje jednostavnom geometrijom čuvajući proporciju prethodnog oltara. U prostor svetišta autor uvodi ambon i smješta ga lijevo od oltara uz rub prostora svetišta, bliže vjernicima prema zahtjevima nove liturgije. Zatečen barokni tabernakul arhitekt premješta u plicu apside na kraju lijeve lađe i za nj oblikuje nov postament istim jezikom kao što je oblikovan oltar i ambon. Postavljanje tabernakula u apsidu na kraju bočne lađe u suglasju je s novim liturgijskim propisima kojima se preporuča smještanje tabernakula u odvojenu kapelu, čime se omogućava njegovo korištenje i izvan misnoga slavlja. Kao protutežu tabernakulu u apside na kraju desne lađe autor oblikuje postament na koji smješta baroknu skulpturu sv. Kvirina (Sl. 5.).

• **Crkva sv. Pavla Apostola, Retkovec, Zagreb, 1987.** – Godine 1987. arhitekt Tomislav Premerl dobiva narudžbu za projekt crkve sv. Pavla u Retkovcu u Zagrebu. Kako pokazuju dopisi Nadbiskupskoga duhovnog stola u Zagrebu, ideja o gradnji crkve seže u 1972. godinu kada je podnesena molba za dozvolu kupnje zemljišta.¹⁸ Ali, zbog društveno-političkih okolnosti gradnja se odgadala sve do 1987. godine kada je zatražena lokacijska dozvola.¹⁹

Crkva sv. Pavla Apostola nalazi se na rubu stambenog predjela određenog pravilnom mrežom ulica i srednje gustom izgradnjom



Sl. 5. UREĐENJE UNUTRAŠNOSTI CRKVE SV. KVIRINA NA KRKU, 1985.

FIG. 5. ST. KVIRIN'S CHURCH ON THE ISLAND OF KRK, INTERIOR DESIGN, 1985.

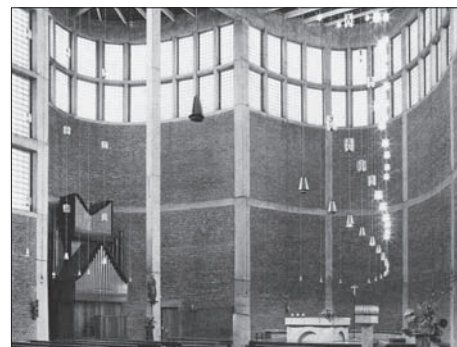

Sl. 6. CRKVA SV. THERESIA U LINZU U AUSTRIJI, 1962.

FIG. 6. ST. THERESIA'S CHURCH IN LINZ, AUSTRIA, 1962.

Sl. 7. UNUTRAŠNOST CRKVE SV. PAVLA APOSTOLA U RETKOVCU, ZAGREB, 1987.

FIG. 7. ST. PAUL THE APOSTLE'S CHURCH IN RETKOVEC, ZAGREB, INTERIOR, 1987.



¹⁷ Radove je izvela klesarska radionica „Sirola“ iz Kاستva.

¹⁸ NAZ, NDS, br. 618/1972.

¹⁹ NAZ, NDS, br. 952/1987.



SL. 8. CRKVA SV. PAVLA APOSTOLA U RETKOVCU, 1987.
FIG. 8. ST PAUL THE APOSTLE'S CHURCH IN RETKOVEC, 1987.

SL. 9. TLOCRT CRKVE SV. PAVLA APOSTOLA U RETKOVCU, 1987.
FIG. 9. ST PAUL THE APOSTLE'S CHURCH IN RETKOVEC, ZAGREB, PLAN, 1987.

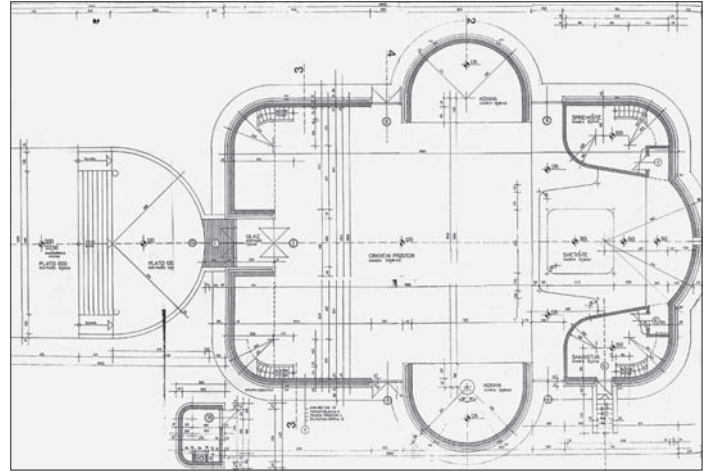

obiteljskih kuća. Svojim položajem crkva nije znak sirih gradskih vizura. Cjelokupan sklop sastoji se od crkve, župnog dvora i zvonika, koji svojim položajem na parceli stvaraju vanjske prostore različitog karaktera. Pred crkvom se nalazi pristupni trg jakog privatnog karaktera. Ulaz u crkvu naglašen je monumentalnim stubištem. Između crkve i župnog dvora stvoren je intiman prostor (stambena ulica), koji određuju volumeni crkve, župnog dvora i zvonika.

Iako su u doba gradnje crkve kasnomodernistička i postmodernistička načela u svijetu i kod nas polako bila na zalasku, a arhitektonsko stvaralaštvo sve je više prozimaio duh suvremenog izričaja, u arhitektonskom pristupu arhitekta Premerla osjeća se misaoni kontinuitet, ali i novi sloj razumijevanja liturgijskog prostora, utemeljen na tada već učvršćenim polazištima Drugoga vatikanskog koncila i novim arhitektonskim strujanjima. Dok se u crkvi na Prekrižju arhitekt drži povijesno češćega longitudinalnog tipa, a novost uvodi interpretacijom svetišta kao integralnog dijela lade, u ovoj crkvi – u duhu suvremenog izričaja – arhitekt temelji volumen na novu tlocrtnom tipu u kojem se čita tema jednobrodne crkve, ali i tema transepta koji dobiva novo prostorno značenje. Referiranje na temu jednobrodne crkve s transeptom koja dobiva novu prostornu vrijednost ugrađuje se u paradigmu suvremenoga arhitektonskog izričaja koji reminiscencijama na povijesne oblike gradi novi jezik. Svijest o novim liturgijskim konceptima kroz povezivanje apside i transepta na tragu je istraživanja koje je u liturgijskoj arhitekturi primijenio Rudolf Schwarz u crkvi sv. Theresia u Linzu u Austriji još 1962. godine, povezujući na taj način pjevalište smješteno u bočnoj apside s prostorom svetišta (Sl. 6. i 7.).

„Od osnovne ideje o prostoru koja je kao vlastita misao bila u meni htio sam ostvariti je-

dinstvo drzeci se tradicije kao graditelja, a ne opterećenja, znanja kao pomoci, a ne diktata, iskrenosti i dakako osobne duhovne konstante. Htio sam ostvariti djelo koje će funkcionirati na duhovnoj razini uključivši više intervencija (sudjelovanje umjetnika: M. Ujević, J. Biffela, I. Ivoša i H. Ljubica²⁰) unutar moje imaginacije o sakralnom prostoru kao funkcionalnom zajedništvu više stvaralačkih osobnosti.”²¹ Ovaj autorov citat najbolje oslikava kreativno pregnuće arhitekta da svojim djelom ostvari povijesni kontinuitet i zajedništvo različitih umjetničkih grana u ostvarenju liturgijskog prostora. Stoga u ovom djelu uočavamo i elemente „humanog funkcionalizma i sinteze kulturnog naslijeđa, autohtonosti ambijenta i zahtjeva suvremenosti”,²² ali i pregnuća da se stvori i novi sloj suvremene interpretacije liturgijskog prostora. „Crkva sv. Pavla u Retkovcu zasigurno je najkompleksnije povezana s regionalnim značajkama sredine i akademskom memorijom arhitekture Zagreba.”²³

Shvaćajući crkveni prostor kao „duhovno mjesto u kojem se čovjek susreće sa samim sobom i s Bogom, intimno, ali i u zajedništvu”,²⁴ te povezujući karakter intimne kontemplacije i zajedničkog slavlja liturgije, arhitekt interpretira postkoncilске smjernice koje posredno upućuju na kreiranje središnjih prostora zajedništva vjernika i svećenstva. Stoga se arhitekt opredjeljuje za blago longitudinalan tlocrtni tip koji na originalan način razvija u postkoncilskom duhu uvodeći jake bočne kapele što preuzimaju funkciju pjevališta i krstionice. Naglašenim zenitalnim osvjetljenjem ublažava se longitudinalno

²⁰ Brončanu skulpturu sv. Pavla izradila je Marija Ujević, a vitraje Josip Bifel. Elemente od mjedi izradio je Hrvoje Ljubić, a brončani kip Raspetog Krista kipar Ivan Ivoša [usmeni podatak arh. T. Premerla].

²¹ PREMERL, 1994: 603

²² MOHORVIĆIĆ, 1947: 59

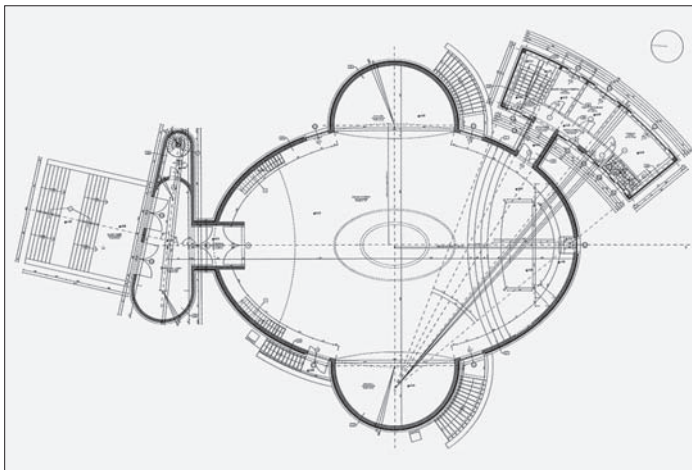

usmjerenje, a odnosi kapela i apside tvore zanimljive prostorne odnose koji istovremeno odvajaju i sažimaju prostor. Time je karakter usmjerenog prostora ublažen i ističe post-koncilsku ideju zajedništva. U oblikovanju tu ideju naglašava i drvena vidljiva stropna konstrukcija koja crkvi daje intiman karakter ranokršćanske provenijencije u duhu post-koncilskog vraćanja izvorima. U prostoru apside nalazi se svetište u kojem je centralno smješten oltar, s lijeve strane oltara ambon, s desne strane svetohranište, a u pozadini sedes.

Izvana volumen crkve oblikuju jasno hijerarhizirani, meko, stereotomski oblikovani volumeni koji – u duhu promišljanja koje je utemeljila moderna – iskreno odražavaju unutrašnju artikuliranost prostora. Vanjsko oblikovanje usuglašeno je s oblikovanjem župnoga dvora u manje ekspresivnom izričaju. Čuvajući graditeljsku tradiciju kraja, arhitekt u oblikovanju koristi fasadnu opeku.²⁵ Vertikalna zvonika je znak u širem prostoru, a na parceli ona odvajaju volumen crkve i župnoga dvora te intimizira pretprostor župnoga dvora. Volumen zvonika nije autorski interpretiran kao kompaktan volumen, nego kao meko zakrivljena ploha.

Ta je crkva prvi primjer liturgijske arhitekture u 1990-im godinama u Zagrebu, koju je strukturalno oblikovalo novo postkoncilsko shvaćanje liturgije i suvremeno arhitektonsko pregnuće da novim jezikom izrazi sakralnost prostora (Sl. 8. i 9.).

• **Crkva sv. Benedikta Opata, Miševac, Zagreb, 2001.** – Na istom tragu razumijevanja

arhitekture liturgijskih građevina arhitekt Premerl izgradit će i crkvu sv. Benedikta Opata u Miševcu u Zagrebu. Na natječaju provedenom 2001. godine arhitekt Premerl dobiva prvu nagradu, a gradnja će crkve početi 2005. godine.²⁶

Crkva se nalazi u predjelu niske i rijetke izgradnje obiteljskih kuća. Smještena je u osi pristupne ceste pa je snažan znak u prostoru. Međutim ona ne sudjeluje u slici grada iz širih gradskih vizura. Parcela crkve upuštena je u odnosu na razinu prometnice. Tu osobitost terena arhitekt koristi te pred crkvom formira snažan prostor polujavnog, a poluprivatnog karaktera. Pred ulazom oblikovan je trg, a s bočnih strana crkve, po završetku izgradnje, planira se perivojno uređenje parcele. U crkvu se pristupa s trga monumentalnim stubištem uklopljenim u naglašeno ulazno pročelje. U etaži ispod liturgijskog prostora smještene su dvorane i popratne prostorije za potrebe župe (Sl. 11.).

I u ovom djelu, kao i u prethodno opisanoj crkvi sv. Pavla Apostola, uočavamo isti misaoni okvir. Sustavno preispitujući povijest, i u ovoj crkvi arhitekt pokušava pronaći stare vrijednosti koje postaju stvaralački potencijal budućeg promišljanja.

U crkvi sv. Benedikta u Miševcu arhitekt se inspirira tlocrtnom arhetipskom formom elipse longitudinalnog usmjerenja s dvije bočne polukružne kapele. Također iščitavamo povijesno poznat tlocrtni tip koji zadobiva novu prostornu interpretaciju. Dok je u crkvi sv. Pavla Apostola u Retkovcu tlocrtni tip longitudinalan s bočnim kapelama, ovdje je odabran centralni tip tlocrta. Pribjegavanje centralnom tipu tlocrta temeljenog na elipsi u ovoj liturgijskoj građevini nije slučajno, uzimajući u obzir činjenicu da je titular ove crkve sv. Benedikt. Ideja zajedništva temeljna je ideja koju vezujemo za toga sveca. Svoje djelo „Pravilo sv. Banedikta”²⁷ sv. Benedikt

SL. 10. CRKVA SV. BENEDIKTA OPATA U MIŠEVCU, TLOCRT, 2001.

FIG. 10. ST BENEDICT THE ABBOT'S CHURCH IN MIŠEVAC, PLAN, 2001.

SL. 11. CRKVA SV. BENEDIKTA OPATA U MIŠEVCU, ZAGREB, 2001.

FIG. 11. ST BENEDICT THE ABBOT'S CHURCH IN MIŠEVAC, ZAGREB, 2001.

SL. 12. POGLED NA KUPOLU U CRKVI SV. BENEDIKTA U MIŠEVCU, 2001.

FIG. 12. VIEW OF THE DOME OF ST BENEDICT THE ABBOT'S CHURCH IN MIŠEVAC, 2001.



23 JURIC, 1992: 12-13

24 PREMERL, 1997: 92

25 VUKIĆ 1995: 118

26 Izvor: Arhiv arhitekta Tomislava Premerla; SOKOL GOJNIK, 2010: 445-446.

27 *** 1980.



SL. 13. HEIKKI I KAIJA SIREN, KAPELA, ESPOO, FINSKA, 1957.
FIG. 13. HEIKKI I KAIJA SIREN, CHAPEL, ESPO, FINLAND,
1957.

SL. 14. HEINZ BIENEFELD, CRKVA ST. BONIFATIUSA,
WILDBERGERHUTTE, NJEMAČKA, 1981.

FIG. 14. HEINZ BIENEFELD, ST BONIFATIUS CHURCH,
WILDBERGERHUTTE, GERMANY, 1981.

SL. 15. KAPELA MAJKE BOŽJE LURDSKE, ČULINEC, ZAGREB,
2005.

FIG. 15. CHAPEL OF OUR LADY OF LOURDES, ČULINEC,
ZAGREB, 2005.

SL. 16. KAPELA MAJKE BOŽJE LURDSKE U ČULINCU, ZAGREB,
2005.

FIG. 16. CHAPEL OF OUR LADY OF LOURDES IN ČULINEC,
ZAGREB, 2005.

gradi na ideji zajedništva. Mekoćom kapela, koje i ovdje preuzimaju funkciju krstionice i pjevališta, prostori različitog karaktera 'prelijevaju' se jedan u drugi stvarajući prostor 'Benediktova', ali i postkoncilskog zajedništva, ipak jasno hijerarhiziranih elemenata. Ugodaju prelijevanja prostora pridonosi način osvjetljenja prostora prozorima na kojima se predviđaju vitraji. Cijeli je prostor nadsvodjen konstruktivno drvenom plitkom elipsastom kupolom u središtu koje je lanterna što sažima čitav liturgijski prostor prema središtu. U središnjoj apsidi u osi ulaza nalazi se svetište koje je izdignuto u odnosu na razinu prostora vjernika trima stubama i koje je organizirano slično kao i svetište u crkvi u Retkovcu. U središtu svetišta postavljen je

oltar, lijevo do oltara nalazi se ambon, a u pozadini sedes i svetohranište. Na stražnjem zidu svetišta projektom se predviđa skulpturna Uskrslog Krista.²⁸ Interpretacijom pojedinih elemenata prostora (kapele, apsida, kor, kupola) arhitekt u kontinuitetu tradicije, ali novom interpretacijom, evocira povijesne reminiscencije kojima komponira nove teološke interpretacije (Sl. 10. i 12.).

U oblikovanju vanjskog prostora arhitekt Premerl se, na tragu prethodnih prostornih istraživanja, služi mekim, stereotomski oblikovanim volumenima crkve i ulaznog narteksa u koji je ukomponirana vertikalna zvonika. U svome suodnosu volumeni stvaraju skladnu kompoziciju. Ulaz u liturgijski prostor arhitekt ostvaruje monumentalnim volumenom narteksa sa stubištem u koji je uklopljena vertikalna zvonika, oblikovana u kontrapunktu punog i praznog. Dvama arhitektonski naglašenim otvorima pristupa se u narteks, a iz narteksa u liturgijski prostor. Gradacijom ulaznog prostora stvorena je simbolička snaga ulaska u liturgijski prostor.

• **Kapela Majke Božje Lurdske, Čulinec, Zagreb, 2005.** – Izgradnja kapele Majke Božje Lurdske u Čulincu počela je 2005., a dovršena je 2008. godine. Izgradnju kapele naručila je Rimokatolička župa sv. Pavla Apostola u Retkovcu kao pomoćnu kapelu velike župe Retkovec.²⁹ Kapela se nalazi u predjelu guste stambene izgradnje obiteljskih kuća. Uklopljena u urbano tkivo četvrti, kapela nije dio širih gradskih vizura, ali je oblikovanjem visokog zvonika element vizura užega urba-

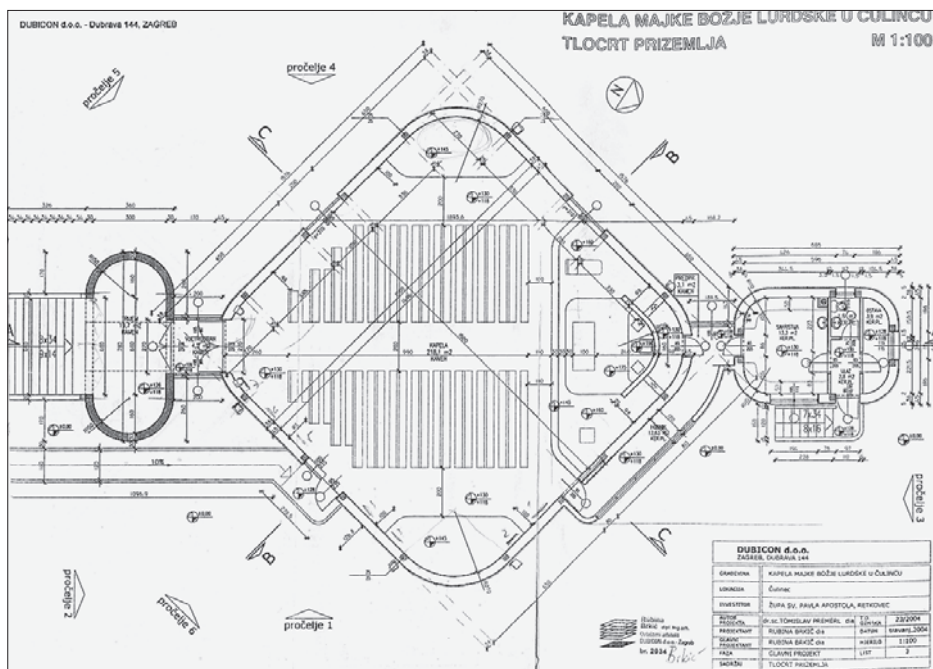

²⁸ Projektna dokumentacija arh. T. Premerla.

²⁹ Arhiv župe sv. Pavla Apostola, Retkovec.

³⁰ STOCK, 2003.

³¹ PREMERL, 1977: 73-84

³² Naziv *poklonac* uobičajen je u sjevernom dijelu Hrvatske. U izvorima se susreću nazivi kapelice, oratorium, ca-

nističkog konteksta. Na gotovo pravokutnoj parceli arhitekt je postavio građevinu po dijagonali parcele, nizajući elemente cjelovitog volumena: narteks – zvonik, liturgijski prostor i sakristija. Ispred crkve oblikovan je pristupni trg jakoga javnog, a slaboga privatnog karaktera (Sl. 16.).

Kapela Majke Božje Lurdske u Čulincu nastala je na tragu istoga prostornog shvaćanja poput ostalih djela arhitekta Tomislava Premerla. Kao i kod crkve sv. Benedikta u Micevcu, ulaz – narteks uklopljen je u volumen vertikale zvonika, čime je simbolički povezan ulaz u liturgijski prostor i simbolika zvona koja "pozivaju" da se uđe u prostor. Volumen zvonika u ovome djelu dobiva lakši i prozračniji karakter. Meko oblikovani volumeni narteksa – zvonika, liturgijskog prostora i sakristije nizani po dijagonali stvaraju dinamične kompozicijske odnose. Kao i u ostalim svojim djelima, tako se i u ovoj kapeli arhitekt snažno napaja tradicijom, reinterpretrirajući suvremenim oblikovanjem tradicijske elemente narteksa, kapela i apsida. Liturgijski prostor arhitekt gradi na kvadratnom tlocrtu organizirajući ga po dijagonali. Na dijagonalnoj osi kvadrata nalazi se ulaz u liturgijski prostor i svetište.

Elementi liturgijskog prostora: svetište, pjevalište i kapela, smješteni u kutovima kvadratnog tlocrta, jasno su razgraničeni, ali se u meko oblikovanom volumenu 'prelijevaju' jedan u drugi oprostoriujući pritom postkoncilske zahtjeve shvaćanja mise kao slavlja cijele kršćanske zajednice. Unutrašnji prostor svojom proporcijom zadobiva uzvišen karakter, a vedrinu i toplinu kršćanskoga liturgijskog prostora zajedništva arhitekt interpretira drvenim plitko-kupolastim svodom, oblikovanim od radialnih greda između kojih je dasčani podgled. Temu ugođaja i ambijenta, koja će u duhu arhitekture druge polovice 20. stoljeća biti aktualna u europskom kontekstu, arhitekt Premerl oživljava upotrebom drva u interpretaciji stropa. Tom će se temom u liturgijskoj arhitekturi baviti i drugi arhitekti, primjerice Heikki i Kaija Siren ili Hans Bienefeld³⁰ (Sl. 13.-15.).

• **Svetište Majke Božje od Puta, Grohot, 2008.** – Godine 2008. arhitekt Tomislav Premerl dobiva narudžbu za specifičnu liturgijsku građevinu na otvorenom – planinarskom svetištu Majke Božje od Puta u predjelu Grohot, na planinskom vrhu na 492 m nadmorske visine na istočnoj strani Medvednice,

iznad mjesta Blagusa u Župi Kašina. Zadatak je bio u sumovitom predjelu oblikovati prostor za liturgijsko slavlje na otvorenom – s oltarom, ambonom, sedesom kao elementima svetišta. Arhitekt je iščitavajući genius loci, gotovo mimikrijski, koristeći sljemenski kamen, interpretrirao slobodnu zidnu plohu koja definira svetište. Variranjem visine arhitekt je graduirao važnost pojedinih liturgijskih mjesta pa je tako ispred točke u kojem je zid najviši smješten oltar, a lijevo je smješten ambon. U pozadini, iza zid, smješten je sedes. Interpretrirajući u duhu svojih prethodnih projekata klasične zakonitosti geometrije, središnji dio pozadinskog zida koji sažima prostor slavlja jest dio kružnice, dok prema rubovima zid dobiva slobodnu formu. Naoko horizontalna kompozicija dobila je svoj vertikalni element interpretacijom križa, čime je uravnotežena kompozicija i povezan horizontalni i vertikalni autoritet smjera liturgijskog prostora. U zidnoj plohi autor ostavlja plitku nišu s mozaikom Majke Božje od Puta (ak. kipar Branko Kelcec), čime naglašava titulara svetišta na otvorenom.

Iako je ovo svetište sagrađeno 2009. godine, i u ovome djelu iščitavamo kontinuitet stvaralacke metode. Arhitekt gradi prostor zakonitostima klasične geometrije, upotrebljava lokalni kamen i nastoji se gotovo mimikrijski uklopiti u zadani kontekst, što je u duhu shvaćanja arhitekture koji je utemeljila moderna i koji zasigurno evocira karakter arhitekture koju je u sličnom prirodnom kontekstu interpretrirao Juraj Denzler gradeci svoju crkvu Majke Božje Sljemenske Kraljice Hrvata 1932. godine kao djelo vlastite modernosti utemeljeno na klasičnom redu³¹ (Sl. 17. i 18.).

• **Poklonci** – Uz liturgijske građevine koje su prikazane u ovome radu vrijedno je spomenuti i manje sakralne građevine koje je arhitekt Premerl gradio, a koji nemaju liturgijsku funkciju, već je njihova funkcija podsjećanje i poziv na molitvu u svakodnevnom životu. Radi se o pokloncima – građevinama koje često nalazimo na križanjima putova i cesta, posebice u manjim gradovima i na selima. U pokloncima se čuva kip ili slika sveca.³²

Razvojem gradova poklonci su gotovo nestali. Godine 2003. arhitekt Premerl izvodi poklonac Majke Božje Fatimske u Retkovcu u Zagrebu. Poklonac je smješten na križistu cesta. Građevina je dimenzija 2x2 m i visine 4 m (Sl. 19.).

Poklonce arhitekt Premerl oblikuje na način da se referira na morfologiju tradicijskih poklonaca koju interpretrira suvremenim jezikom. Poklonac oblikuje kao cjelovit monolitni volumen u duhu suvremenog jezika, a samo bakrenim limom naznačuje motiv 'krova' koji su najčešće imali tradicijski poklonci. Na taj način autor povezuje prošlost i sadašnjost u

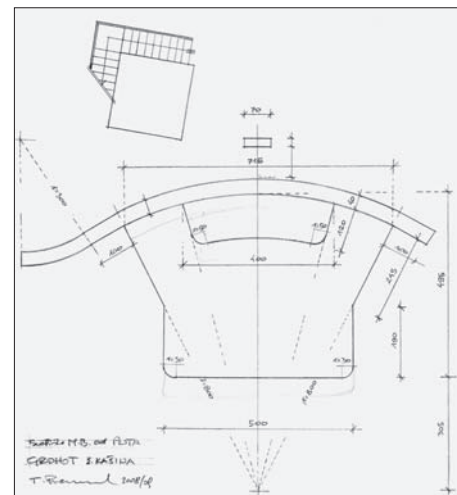

SL. 17. SVETIŠTE MAJKE BOŽJE OD PUTA, GROHOT, 2008., TLOCRT

FIG. 17. SANCTUARY OF MOTHER OF GOD, GROHOT, 2008.

SL. 18. SVETIŠTE MAJKE BOŽJE OD PUTA, GROHOT, 2008.

FIG. 18. SANCTUARY OF MOTHER OF GOD, GROHOT, 2008.

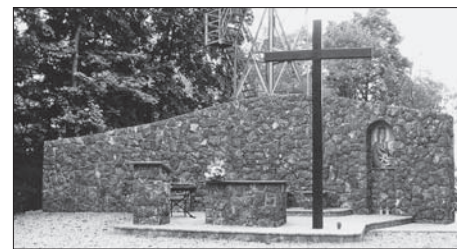

SL. 19. POKLONAC U RETKOVCU, ZAGREB, 2003.

FIG. 19. CHAPEL IN RETKOVEC, ZAGREB, 2003.



pellula, aedificiolium, receptaculum... Pucka inventivnost oblikovala je više tipova poklonaca. Na području sjeverne Hrvatske uobičajen je zidani prizmatični stup sa satorskim krovčićem i četiri, tj. tri niše te s jednom nišom za kip. To su izdanci gotičkog stupa tipa tabernakula. Poklonci-edikule (podizani tijekom 18. i 19. stoljeća) otvoreni su s tri strane ili samo s jedne strane, ili su pak zatvoreni providnim vratima, a katkad imaju i manji tornjic. [*** 1996: 75]

TABL. I. POPIS IZVEDENIH GRAĐEVINA

TABLE I. LIST OF THE BUILT STRUCTURES

	Izvedene građevine	Mjesto	Godina
1.	Crkva sv. Ane	Gornje Prekrižje, kraj Krasica	1966.
2.	Rekonstrukcija i obnova pročelja zupne kurije, rekonstrukcija cinktora i ulaza, te uređenje kapele Majke Božje iz 18. st. uz staru crkvu sv. Šimuna iz 15.-18. st.	Markusevec, Zagreb	1976.
3.	Djelomična rekonstrukcija i konzervatorska sanacija drvene kapele sv. Jurja iz 17.-18. st.	Lijevi Štefanki, kraj Pokupskog	1977.-1981.
4.	Uređenje unutrašnjosti nove zupne crkve u Belišću (arh. R. Domanovac)	Belišće	1977.-1981.
5.	Projekt kriza na groblju	Markusevec, Zagreb	1978.
6.	Oblikovanje pročelja kuće prilagodene liturgijskoj funkciji	Trnovčica, Zagreb	1982.
7.	Uređenje unutrašnjosti crkve sv. Kvirina iz 12. st.	Krk, otok Krk	1985.
8.	Uređenje svetišta i unutrašnjosti franjevačke crkve Velike Gospe (arh. Stjepan Podhorsky, 1938.)	Makarska	1984.-1989.
9.	Uređenje kapelice Majke Božje Lurdske iz 19. st.	Porat, otok Krk	1985.
10.	Konzervatorska rekonstrukcija krovista crkve sv. Marije Magdalene i samostana franjevac trecoredaca glagoljaša iz 16. st.	Porat, otok Krk	1985.
11.	Uređenje svetišta crkve sv. Kuzme i Damjana iz 15.-18. st.	Poljica, otok Krk	1986.
12.	Uređenje unutrašnjosti crkve sv. Petra (nekada benediktinski samostan) iz 11. st.	Supetarska Draga, Rab	1987.
13.	Rekonstrukcija kora franjevačkog samostana iz 15. stoljeca	Krk, otok Krk	1987.
14.	Župna crkva sv. Pavla Apostola i pastoralni centar	Retkovec, Zagreb	1987.-1998.
15.	Postava skulpture Majke Božje Čučerske i uređenje trga ispred crkve	Čučerje, Zagreb	1990.
16.	Adaptacija kora, stubišta i tornja zupne crkve Presvetoga Trojstva (arh. Valdemar Balley, 1981.)	Špansko, Zagreb	1993.
17.	Uređenje svetišta u zupnoj crkvi sv. Antuna Padovanskog (kraj 19. st.)	Tucepi Gornji	1996.
18.	Konzervatorska rekonstrukcija pročelja franjevačkog samostana i crkve sv. Marije Magdalene iz 16.-18. st.	Porat, otok Krk	1997.
19.	Rekonstrukcija baroknog poklonca sv. Ivanuša iz 18. st.	Gornja Stubica, Hrvatsko zagorje	2000.
20.	Crkva i pastoralni centar sv. Benedikta Opata	Mičevac, Zagreb	2001.-2012.
21.	Crkva Majke Božje Lurdske	Čulinec, Zagreb	2002.-2007.
22.	Poklonac Presvetoga Srca Isusova	Gornja Stubica, Hrvatsko zagorje	2002.
23.	Zvonara na otvorenom pokraj crkve i groblja Jakusevec	Jakusevec, Zagreb	2002.
24.	Poklonac Majke Božje Fatimske	Retkovec, Zagreb	2003.
25.	Crkva Sv. Križa	Hizakovec, Župa Gornja Stubica	2003.
26.	Rekonstrukcija kule, zida cinktora i ulaza u dvorište pavlinskog samostana	Veternica, Hrvatsko zagorje	2005.
27.	Nova krstionica u svetištu zupne crkve sv. Jurja iz 18. st.	Gornja Stubica	2007.
28.	Planinarsko otvoreno svetište Majke Božje od Puta na Grohotu	Obronci istočne Medvednice	2008.-2009.

nov arhitektonski izričaj. Prednje pročelje poklonca autor također interpretira kao cjelovitu i ravnu plohu, na kojoj prekidom značava ili ostavlja u memoriji tradicijsku podjelu pročelja, koja odražava unutarnju logiku građevine. Funkcionalno poklonac sa skulpturom Majke Božje Fatimske namijenjen je kratkom zaustavljanju i molitvi prolaznika ili za pobožnosti prilikom ophodnje procesije tijekom značajnih blagdana.

ZAKLJUČAK

CONCLUSION

U četrdesetpetogodišnjem stvaralačkom radu arhitekta Tomislava Premerla uočavamo rast i preobrazbu kreativne osobnosti, ali i konstantu specifičnosti izričaja u sakralnoj arhitekturi koji se ogleda u nekoliko razina.

Na prvomu mjestu uočavamo organičan razvoj arhitektonskog promišljanja ukorijenjenog u tradiciji. Na oblikovnoj razini zamjećujemo utemeljenost u modernoj arhitekturi, koja je čitljiva u racionalnosti tlocrta, ali i novi sloj interpretacije kojim autor radi odmak od purizma i racionalizma moderne mekoćom forme i uporabom toplih materijala, čime afirmira karakter konteksta u duhu arhitektonskih stremljenja druge polovice 20. stoljeca.

Svim svojim projektima liturgijskih građevina arhitekt Premerl izražava urastanje u teoloski okvir definiran Drugim vatikanskim koncilom, afirmirajući zajednicu vjernika kao djelatnog subjekta misnoga slavlja i evocirajući izvorni karakter i smisao liturgijske građevine.

Uz navedeno važno je prepoznati i senzibilitet kojim arhitekt reagira u specifičnim kontekstualnim okvirima – od potpunog podređivanja kontekstu i napora da se sačuva prethodno definiran karakter (crkva sv. Ane u Gornjem Prekrižju iz 1966. godine ili projekti preinaka liturgijskih prostora) do građenja

novog sloja razumijevanja i interpretacije u slabo definiranim gradskim kontekstima (crkva sv. Pavla Apostola u Retkovcu, crkve sv. Benedikta Opata u Mičevcu, crkva Majke Božje Lurdske u Čulincu).

Tomislav Premerl u svome je radu stvaralačkim pristupom, utemeljenom u duhu koji je iznjedrila moderna arhitektura u zagrebačkome prostoru, ostvario vrijedna djela liturgijske arhitekture. Njegova misao, u kojoj iščitavamo 'klasicizirajući element',³³ inherentan i modernoj i prethodnim povijesnim stilovima, ugrađuje se u siri kontekst europskog stvaralaštva druge polovice 20. stoljeća, a promišljanjem o liturgijskim i teološkim okvirima liturgijske arhitekture u novome vremenu dao je značajan doprinos traženju novoga arhitektonskog izričaja za uvijek isti duhovni sadržaj. „Jednostavno, crkveni prostor mora biti duhovno mjesto u kojem se čovjek susreće sa samim sobom i sa Bogom, intimno, ali i u zajedništvu, dakle, mora pružati mogućnost intime i kontemplacije, ali i zajedništva u liturgijskom slavlju. To je pojam crkve od najstarijih vremena.

Duhovni rasap našega stoljeća doveo je do drugacijeg poimanja sakralnosti, ili bolje rečeno, nije se o tome uopće mislilo, tj. nije se oformio pojam sakralnosti u našem vremenu. Ostaje pitanje, kako ga tražiti.”³⁴

I upravo je arhitekt Premerl, svojim stvaralačkim bićem, stavljen pred ovakve arhitektonske zadatke tražio odgovore na složena pitanja kako interpretirati sakralni-liturgijski prostor današnjice. Za njega „graditi crkvu silno je zahtjevna tema. Praktična težina zadatka pred graditeljem očituje se tek u rješavanju primarne fizičke funkcije i u konstruktivnom savladavanju prostora, iako i ono već spada u viši red stvari... Sve ostalo nije zadatak u klasičnom smislu, niti je odgovor primarnoj funkciji, sve ostalo jest stvaralaštvo koje teži izražavanju vlastite duhov-

TABL. II. POPIS PROJEKATA
TABLE II LIST OF PROJECTS

	Projekti	Mjesto	Godina
1.	Crkva sv. Ane – prvi projekt	Gornje Prekrižje, Hrvatsko zagorje	1964.
2.	Župna crkva	Velika Brusnica pokraj Bosanskog Broda	1964.
3.	Župna crkva	Repušnica pokraj Kutine	1965.
4.	Projekt uređenja unutrašnjosti crkve sv. Ćirila i Metoda (arh. Stjepan Podhorsky, 1925.)	Tomislavgrad	1981.-1983.
5.	Projekt crkve	Cerje (župa Kotari), pokraj Samobora	1982.
6.	Projekt crkve sv. Pavla Apostola – prvi projekt	Retkovec, Zagreb	1986.
7.	Uređenje okoliša oko zavjetne kapele sv. Marije i svetište na otvorenom	Lopar na otoku Rabu	1989.
8.	Projekt kapele sv. Marije Goretti	Slanovac, Župa Čucerje	1990.
9.	Natjecajni projekt za crkvu i internat hercegovačkih franjevaca	Dubrava, Zagreb	1993.
10.	Natjecajni projekt zupne crkve sv. Franje Asiškog i samostan franjevaca trecoredaca glagoljaša	Rijeka	1994.
11.	Projekt proširenja crkve sv. Mihovila	Vrh, otok Krk	1995.
12.	Natjecajni projekt zupne crkve Muke Isusove i pastoralnog centra	Vukomerec, Zagreb	2000.
13.	Projekt uređenja unutrašnjosti zupne crkve sv. Kate	Grude, Bosna i Hercegovina	2002.
14.	Projekt raspela u Južnoj ulici	Retkovec, Zagreb	2007.

ne imaginacije i misaonog i kreativnog prožimanja, otvarajući dakako i nova pitanja”.³⁵ Traženja odgovora na nova pitanja obilježila su sve projekte arhitekta Premerla.

Pitanje kako pomiriti tradiciju i povijesni kontinuitet s duhom novoga doba i novim paradigmatama oblikovanja, s novim teološkim i liturgijskim konceptima, proželo je sva njegova arhitektonska ostvarenja. Nit kontinuiteta – koja sažima kasnomodernističku ekspresivnost ukorijenjenu u modernoj misli temeljenoj u funkcionalizmu i postmodernistička i suvremena stremljenja koja oživljavaju autohtone oblike i materijale te osvjetavaju značenje tradicije – povezuje arhitekta Premerla s obzorima novih teoloških i liturgijskih konceptata, a svjedoči i o stvaralačkom naporu da se arhitektonski oprostori kršćansko-liturgijsko mjesto.

33 MIKIĆ, 2002: 26

34 PREMERL, 1997: 92

35 PREMERL, 1997: 93

LITERATURA

BIBLIOGRAPHY

1. BAŠNEC, N. (1992.), *Katolička župa sv. Mihaela u Zagrebu 1942.-1992.*, Zagreb
2. CVETKOVINA, E. (1994.), *Graditelj hrama*, „Većernji list”, 24.4.: 20, Zagreb
3. CVETNIC, S. (2007.), *Ikonoografija nakon Trident-skoga sabora i hrvatska likovna baština*, FFpress, Filozofski fakultet, Zagreb
4. FRAMPTON, K. (1992.), *Moderne arhitektura, kritička povijest*, Globus, Zagreb
5. GIBELLINI, R. (1999.), *Teologija 20. stoljeća*, Kršćanska sadašnjost, Zagreb
6. JURIC, Z. (1992.), *Nova hrvatska sakralna arhitektura*, „Kontura”, 6: 12-13, Zagreb
7. JURIC, Z. (2001.), *Savrsenstvo zidanja opekom*, „Vijenac”, 188 (17.5.), Zagreb
8. KRIZIĆ ROBAN, S. (1993.), *Tomislav Premerl, Ljudska slika crkve*, „Kontura”, 3, Zagreb
9. KUSIN, V. (1995.), *Bogu na čast i na službu čovjeku*, „Vjesnik”, 23.-26.12.: 30-31, Zagreb
10. MIKAC, N. (1986.), *Prema novoj figuraciji u hrvatskoj arhitekturi*, „Arhitektura”, 196-199: 22-26, Zagreb
11. MIKIĆ, V. (2002.), *Arhitekt Antun Ulrich. Klasičnost moderne*, Zagreb
12. MOHOROVIĆIĆ, A. (1947.), *Teoretska analiza arhitektonskog oblikovanja* u „Odabir eseja, polemika, studija i napisa o našoj arhitekturi” (ur. ŠTULHOFER, A.; UCHYTIL, A.), Arhitektonski fakultet, 57-59, Zagreb
13. PREMERL, T. (1977.), *Od klasičnog reda do vlastite moderne*, „Kaj”, 3-5: 73-84, Zagreb
14. PREMERL, T. (1986.), *Tragovi moderne u poslijeratnoj arhitekturi Hrvatske*, „Arhitektura u Hrvatskoj 1945-1985”, 196-199: 14-21, Zagreb
15. PREMERL, T. (1987.), *Novi sakralni prostor – problemi arhitekture*, „Čovjek i prostor”, 415, Zagreb
16. PREMERL, T. (1994.), *Crkveno graditeljstvo dva desetog stoljeća*, u: *Sveti trag: devetsto godina umjetnosti Zagrebačke nadbiskupije: 1094.-1994.*, MGC – Muzej Mimara, 10.9.-31.12.1994., Zagreb
17. PREMERL, T. (1996.a), *Novija crkvena arhitektura u Zagrebu*, „Galerija Modulor”, katalog izložbe, Zagreb
18. PREMERL, T. (1996.b), *Bogoslužni prostor u svjetlu povijesno-umjetničkih zakonitosti*, u zborniku: „Bogoslužni prostor, crkva u svjetlu teologije, arhitekture i umjetnosti”, 97-110, Zadar
19. PREMERL, T. (1997.), *Zajedništvo i funkcija umjetnosti u sakralnom prostoru*, „Radovi Leksikografskog zavoda M. Krleža”, 6, Zagreb
20. PREMERL, T. (2001.), *Nemoc devedesetih godina*, „Galerija Modulor”, katalog izložbe, Zagreb
21. PREMERL, T. (2010.), *Sakralna arhitektura dva desetog stoljeća u Hrvatskoj*, zbornik znanstvenog skupa „Hrvatska arhitektura u 20. stoljeću”, Matica hrvatska, 8.-10.11.2007., Zagreb
22. RIZMONDO, V. (1996.), *Skriveni tragovi velikog geometra*, „Slobodna Dalmacija”, 12.3., Split
23. SANSON, V. (2004.), *L'edificio cristiano, architettura e liturgia*, Padova
24. SANSON, V. (2008.), *Architettura sacra nel novecento. Esperienze, ricerche e dibattiti*, Padova
25. SCHLOEDER, S. (1998.), *Architecture in communion*, Ignatius Press, San Francisco
26. SOKOL GOJNIK, Z. (2007.), *Duh moderne i nova liturgijska strujanja na primjeru crkve Gospe od zdravlja u Splitu*, „Croatica Christiana Periodica”, 59: 143-162, Zagreb
27. SOKOL GOJNIK, Z. (2010.), *Arhitektonska i urbanistička obilježja liturgijskih građevina u Zagrebu u 20. stoljeću*, disertacija, Arhitektonski fakultet, Zagreb
28. STOCK, J. W. (2003.), *Europäischer Kirchenbau 1950-2000*, München
29. STOCK, J. W. (2006.), *Europäischer Kirchenbau 1900-1950*, München
30. VENTURI, R. (1983.), *Složenosti i protivrečnosti u arhitekturi*, Beograd
31. VUČETIĆ, R. (1996.), *Nova sakralna arhitektura*, „Čovjek i prostor”, 43 (3-5): 62, Zagreb
32. VUKIĆ, F. (1995.), *Crkva sv. Pavla apostola u Retkovcu u Zagrebu*, „Život umjetnosti”, 30: 118, Zagreb
33. *** (1980.), *Pravilo sv. Benedikta*, Benediktinski priorat, Tkon, Čokovac
34. *** (1996.), *Enciklopedija likovnih umjetnosti*, Leksikografski zavod Miroslava Krleže, Zagreb
35. *** (2003.), „*Sacrosantum concilium*”, *Sakralna umjetnost i bogostovni predmeti*, „Crkvena kulturna dobra”, 1: 16, Zagreb
36. *** (2004.), *Crkva sv. Pavla u Retkovcu*, „Crkvena kulturna dobra”, 2: 77-82, Zagreb
37. *** (2005.), *Hrvatska enciklopedija likovnih umjetnosti (K-M)*, Leksikografski zavod Miroslava Krleže i Vjesnik d.o.o., 40, Zagreb

IZVORI

SOURCES

DOKUMENTACIJSKI IZVORI

DOCUMENT SOURCES

1. Arhiv arh. T. Premerla
2. Nadbiskupski arhiv u Zagrebu, Nadbiskupski duhovni stol [NAZ, NDS]
3. Arhiv Župe sv. Pavla Apostola, Retkovec

IZVORI ILUSTRACIJA

ILLUSTRATION SOURCES

- SL. 1.-5., 9., 10., 16.-19. Arhiv arh. T. Premerla
 SL. 6. STOCK, 2003: 82
 SL. 7., 8., 11., 12., 15. Arhiv autora
 SL. 13. STOCK, 2003: 228
 SL. 14. STOCK, 2003: 165
 TABL. I., II. Izradili autori

SAŽETAK

SUMMARY

PRINCIPLES OF MODERNISM IN CHURCH DESIGN: ARCHITECT TOMISLAV PREMERL

This paper looks into the religious architecture of the Croatian architect Tomislav Premerl within the period of 45 years. His architectural oeuvre is of great interest in the context of religious, specifically liturgical 20th century Croatian architecture since it reflects an honest endeavour, so typical of the 20th century artists, to seek a new authentic expression in the context of major social, cultural and technological changes.

Modern architecture exerted a profound influence on the architectural perception of liturgical space in the first half of the 20th century. Liturgical movements in Europe produced a strong effect on the reassessment of the liturgy itself and its mission. The Modernist paradigm *form follows function* embodied in a well-known aesthetic principle *less is more* marked the first half of the 20th century. Modern architecture, however, in its striving to create an authentic new age vocabulary, lost its organic link with the past. In the early years following the Second World War Late Modern architecture was born out of a reaction to Modernist reductionism. It took over the Modernist legacy of functionalism, yet its softer, more liberated and more expressive form was a reaction to the purist rationalism and abstraction of Modernism. Expressiveness of Late Modern architecture was exhausted within the period of ten years and was subsequently followed by a new architectural style – Post modernism. Post-modern tendency to revive the past can be seen as a reaction against the Modern rationalist and abstract concept which rejected any historical reference. Post-modern architecture, through a concatenation of conventional and associative cultural meanings, was an expression of a pluralism of ideas. The 1965 Second Vatican Council guidelines for a more active involvement of the congregation in the liturgical service had a noticeable effect on the Late Modern and Post-Modern architectural tendencies and the search for new plan types.

Tomislav Premerl's architectural thought is a part of the general flow of ideas in the second half of the 20th century. His rich architectural oeuvre encompasses 28 structures (5 churches, 15 reconstruction projects, refurbishment or interior church

design, 8 smaller religious structures). Additionally, he produced 14 projects of religious structures (10 church projects, 2 church interior refurbishments, 1 church surroundings project and 1 crucifix project).

Premerl's creative career spanning a period of 45 years is distinctively marked by a process of his personal development and transformation but at the same time by a continuous specific quality of his religious architectural vocabulary observable on several levels. Firstly, there is a noticeable organic development of his architectural ideas deeply rooted in the tradition. On the formal level one notices his entrenchment in Modernism discernible in his rational plans but also a new layer of interpretation through the softness of form and the use of warm materials. In this way he successfully manages to detach himself from purism and rationalism of Modernism thus confirming the character of the context in the spirit of general architectural strivings of the second half of the 20th century. All his liturgical structures show his dedication to the theological guidelines set out by the Second Vatican Council which anticipated the congregation as an active subject in the service thus evoking the genuine character and purpose of a liturgical structure. Premerl shows great sensitivity in specific contexts ranging from the total dependence on the given context and an effort to preserve a previously defined character to a creation of a new layer of comprehension and interpretation in loosely defined urban contexts.

The selected examples presented here serve to illustrate the developing process of Tomislav Premerl's creative thought and a character of his religious architectural oeuvre.

His work on the addition to St Anne's church (1966) in Gornje Prekrižje was based on the ambience value of the space and the historical architectural elements with the use of the same building materials that had been used in building the existing Baroque church. He thus formed a volume in a traditional sense but emphasized the break-up in the composition. In the refurbishment project of St Kvirin's church on Krk (1985) the architect did not impinge on the Romanesque ambience of the space but

adapted it to new liturgical requirements. He successfully created a new architectural layer based on subtle design the existing materials and colours thus showing his respect for the existing value and endowing it with a new layer of comprehension rooted in liturgical dynamism. In St Paul the Apostle church in Retkovec (1987), in the spirit of a contemporary vocabulary and the Council guidelines, the architect based his volume on a new plan type which interprets a traditional one-nave church and a transept thus acquiring a new spatial meaning. While working on the project of St Benedict's church in Micevac (2001), Premerl was inspired by an archetypal form of an ellipse in plan with two lateral semicircular chapels. The historically well known plan type thus has acquired a new spatial interpretation. The use of a central plan type based on an ellipse stems from the sense of community so typical of St Benedict's philosophy and the Council guidelines. The chapel of Our Lady of Lourdes in Culinec (2005) was designed using the same spatial principles as all other Premerl's liturgical structures. The square-shaped plan was here developed in a new way by organizing the space on diagonal. The sublime character of the interior is achieved through proportioning principles while the serenity and warmth of Christian liturgical space is created by a wooden shallow dome made of radial beams with boards between them. The Mother of God sanctuary in Grohot (2008) shows a continuity of Premerl's creative method. Spatial organization is based on classical geometric principles. The architect uses local stone and attempts to fully integrate the church into the given context while at the same time remains faithful to the concept of architecture as defined by Modernism.

The entire religious architecture of Tomislav Premerl reflects continuity which brings together Late Modernist expressiveness rooted in modern thought based on functionalism and Post-modern and contemporary tendencies reviving indigenous forms and materials. The result is a raised awareness of the tradition and its meaning. Premerl links these tendencies to the new theological and liturgical concepts in his creative attempt to imbue Christian liturgical space with an architectural value.

ZORANA SOKOL GOJNIK

IGOR GOJNIK

MLADEN OBAD ŠĆITAROCI

BIOGRAFIJE

BIOGRAPHIES

Dr.sc. **ZORANA SOKOL GOJNIK**, viša asistentica – znan. novakinja na Arhitektonskom fakultetu. Doktorirala je s temom „Arhitektonska i urbanistička obilježja liturgijskih građevina u Zagrebu u 20. stoljeću”.

IGOR GOJNIK, dipl.ing.arh., samostalno vodi arhitektonski biro „Siloueta” u Zagrebu. Apsolvent je poslijediplomskog studija „Graditeljsko naslijeđe” Arhitektonskog fakulteta Sveučilišta u Zagrebu.

Dr.sc. **MLADEN OBAD ŠĆITAROCI** redoviti je profesor na Arhitektonskom fakultetu. Voditelj je znanstvenoistraživačkog projekta „Urbanističko i pejzažno naslijeđe Hrvatske kao dio europske kulture”.

ZORANA SOKOL GOJNIK, Ph.D., senior assistant, junior researcher at the Faculty of Architecture. She received her Ph.D. with thesis "Architectural and Urban Planning Features of 20th Century Liturgical Structures in Zagreb”.

IGOR GOJNIK, Dipl.Eng.Arch., head of Zagreb-based architectural practice "Siloueta". He completed all courses of the post-graduate program in "Built Heritage" at the Faculty of Architecture in Zagreb.

MLADEN OBAD ŠĆITAROCI, Ph.D., full professor at the Faculty of Architecture in Zagreb. Head of the research project "Croatian Urban Planning and Landscape Heritage as a Part of European Culture”.

