



UDK 1-05(497.5)“20“
1(497.5)“20“

Prethodno priopćenje sa znanstvenog skupa
Primljeno 23. 1. 2012.
Prihvaćeno 24. 10. 2012.

O čemu, koliko i kako filozofiraju hrvatski filozofi?

Istraživanje mišljenja hrvatskih filozofa o njima samima

Kristijan Krkač*, Iva Cerovsky**

Sažetak

Autori u tekstu istražuju i prikazuju mišljenje hrvatskih filozofa o njima samima. Istraživanje se djelomično oslanja na slična istraživanja, a provedeno je anketom među hrvatskim filozofima. Pitanja su osmišljena kao spoj navođenja činjenica i vlastite procjene o dosljednosti rada tj. akademskoj kvalifikaciji i stručnosti. Rezultati istraživanja relativno su poražavajući, no u skladu sa sličnim istraživanjima. Tako bi se moglo kazati da prosječni hrvatski filozof nije posebno stručan (npr. malo objavljenih radova bilo koje vrste u uglavnom tuzemnim časopisima i mnogo tema kojima se »bavi« u dovoljno dugom razdoblju i sl.), što znači da iako jest filozof, jer zadovoljava minimalne uvjete da to bude, zapravo nije akademski kvalificiran u smislu u kojem se to predmnijeva u razvijenim filozofskim zajednicama. Ključne riječi: hrvatska filozofija danas, kolikoća i kakvoća filozofije, mišljenje hrvatskih filozofa o njima samima i njihovom rad

Uvod

Na do sada poražavajuće »objektivne« rezultate istraživanja produktivnosti hrvatskih filozofa akademska je zajednica imala kojekakve primjedbe (vidi Jolić, 2004). Stoga će se ovdje istražiti što filozofska zajednica drži sama o sebi. Treba napomenuti da se autori nisu susreli sa sličnim istraživanjima u Republici Hrvatskoj. Ovaj rad nastoji pridonijeti raspravi istražujući što hrvatski filozofi misle o svome vlastitom radu i stručnosti, napose pod vidikom kolikoća i kakvoće znanstvenih radova.

U tekstu autori istražuju o čemu, koliko i kako filozofiraju hrvatski filozofi. U prvome dijelu opisuju motiv, metodu i cilj istraživanja. Drugi je dio rada prikaz rezultata i kratak osvrt. Hipoteza je istraživanja da hrvatski filozofi sebe prosuduju boljima no što mogu potkrijepiti rezultatima svoga rada. Hipoteza je dobrim dijelom verificirana.

* Doc. dr. sc. Kristijan Krkač, Zagrebačka škola ekonomije i managementa. Adresa: Jordanovac 110, 10 000 Zagreb, Hrvatska. E-pošta: kristian.krkač@gmail.com

** Iva Cerovsky, MBA, Nakladnička kuća MATE d.o.o., Jandrićeva 12, 10 000 Zagreb, Hrvatska. E-pošta: iva.cerovsky@gmail.com



1. Istraživanje

Predmet ovog teksta je istraživanje o čemu, koliko i kako se danas filozofira među hrvatskim filozofima. Naime, do sada se svjedočilo istraživanjima o, primjerice, kolikoći filozofa i radova, o produktivnosti, o kategorizaciji periodike u RH¹, kao i o drugim temama poput tržišnoga otvaranja filozofije². Ovo istraživanje ne bavi se tim temama, tj. mjerenjem objektivnih podataka, nego »mišljenjem hrvatskih filozofa o njima samima«. Istraživanje se temelji na anketi (vidi *Prikaz 2*) koja je 23. 10. 2011. godine elektroničkom poštom s adrese kristian.krkač@gmail.com (vidi *Prikaz 1*) u prilogu poslana na pet filozofskih udruga ili instituta, sedam odsjeka za filozofiju fakulteta ili sveučilišta u Republici Hrvatskoj, sedam filozofskih časopisa i sedam časopisa u kojima se povremeno pojavljuju filozofski tekstovi. Također, isti je tekst poslan na elektroničke adrese 20 osoba za koje autori znaju da rade u različitim ustanovama, bave se različitim temama i produciraju različite količine rezultata svoga rada (tekst poruke u tim je slučajevima malo izmijenjen jer se obraća konkretnoj osobi). Anketa je tek formalno anonimna, dok je realno poznato tko je poslao anketne listiće³.

Prikaz 1: Tekst poruke poslana elektroničkom poštom

Figure 1: Text of the message sent by E-mail

Poštovani,

Zamolio bih Vas da svojim članovima/autorima elektroničkom poštom pošaljete anketu koja se nalazi u prilogu ove poruke. Radi se o anonimnoj anketi čija je tema: *područja i intenzitet bavljenja filozofijom hrvatskih filozofa* (bilo da djeluju u RH ili izvan nje). Anketa se provodi u svrhe znanstvenoga istraživanja, anonimna je i podatci neće biti korišteni u nikakve druge svrhe. Rezultati će biti objavljeni u publikaciji primjerenoj temi. Također Vas molim da anketu prosljedite i svim autorima koji nisu djelatni na vašem fakultetu, članovi Vašega društva niti objavljuju u časopisu društva, a za koje Vam je poznato da djeluju kao filozofi. Uz to, ukoliko znate autore koji su nekako spriječeni pristupiti anketi, molim Vas da to napomenete svojim članovima kako bi dobili što potpunije podatke. Krajnji rok do kojega ćemo zaprimati ankete je 30. 11. 2011. godine. Hvala Kristijan Krkač, Iva Cerovsky

- 1 Jolić, T. (2004.) *Tko to tamo filozofira? Produktivnost hrvatskih filozofa (1993–2003)*, u Prolegomena, 2 (2/2004), str. 237–42. Bracanović T. (2005.) Norme i činjenice u hrvatskoj filozofskoj periodici, u Prolegomena, 2 (2/2004), str. 237–42. Gregorić, P. (2005.) Hrvatska filozofska periodika i novi Pravilnik o uvjetima za izbor u znanstvena zvanja, u Prolegomena, 4 (2/2005), str. 279–83.
- 2 Krkač, K. (2007.) *Filozofija kao društvena kritika ili happy end industrije, politike, religije i umjetnosti*, na stranici udruge Filozofija.org, URL: www.filozofija.org, članci, (pristupljeno 21. 11. 2007.) Krkač, K. (2011.) Quo vadis philosophia? u: Krkač K. (2011) Hrvatska filozofija i skolastička epistemologija 20. stoljeća, Odabrana predavanja 1998.–2008., Udruga za promicanje filozofije Filozofija.org, Zagreb, 2011, str. 64–70.
- 3 Koautori ovog teksta su nastojali rezultate istraživanja prokomentirati što preciznije i objektivnije. Kako je jedan koautor filozof (K. K.) i kako se rezultati odnose i na njega samoga, svakako je drugi koautor (I. C.) kao društveni znanstvenik i praktičar na području ekonomije zaslužan za objektivnost prikaza rezultata kao i za objektivnost pri osvrtu na rezultate.

Filozofi nisu poznati kao pretjerano produktivni u usporedbi s drugim znanstvenicima, što posebno vrijedi za hrvatske filozofe. To se lako može *provjeriti* usporedbom kolikoće i kakvoće članaka koje u tekućoj godini objave hrvatski filozofi i primjerice hrvatski biolozi, kemičari ili liječnici (u dostupnim bazama članaka). Zbog toga je anketa i poslana na odabrani uzorak filozofa pri čemu su svi studiji u Republici Hrvatskoj zastupljeni u jednakoj mjeri. Nadalje, anketa je poslana u Institut za filozofiju, četiri udruge, sedam odsjeka te ukupno 14 časopisa. Tako je većina hrvatskih filozofa trebala dobiti anketu iz najmanje jednog izvora. Konkretno, udruge i instituti na koje je razaslana anketa su sljedeći: Hrvatsko društvo za analitičku filozofiju (HDAF), Hrvatsko filozofsko društvo (Hfd), Institut za filozofiju u Zagrebu (Ifzg), Udruga za promicanje filozofije (Upf) i Udruga za promicanje filozofije Filozofija.org (filozofija.org). Kontaktirani su sljedeći odsjeci filozofije na sljedećim fakultetima i sveučilištima: Filozofski fakultet Družbe Isusove u Zagrebu, Hrvatski studiji te Filozofski fakultet u Osijeku, Rijeci, Splitu, Zadru i Zagrebu. S obzirom da je filozofa na studijima teologije, prirodnih znanosti itd. uglavnom mali broj, većina ih je kontaktirana osobno. Nadalje, uključeni su sljedeći filozofski časopisi (Skupina I: Izričito filozofski časopisi): Croatian Journal of Philosophy, Disputatio Philosophica, European Journal of Analytic Philosophy, Filozofska istraživanja, Prilozi za istraživanje hrvatske filozofske baštine i Synthesis Philosophica; zatim (Skupina II: Ne strogo filozofski, tj. religijski, teološki i metodički časopisi s priličnim brojem filozofskih članaka godišnje): Bogoslovska smotra, Crkva u svijetu, Metodički ogledi i Obnovljeni život; te (Skupina III: Ne-filozofski i ne-religijski časopisi u kojima se rijetko, ali ipak pojave filozofski članci): Društvena istraživanja, Interdisciplinarni opisi kompleksnih sustava i Politička misao.

Kao što je vidljivo na Prikazu, prvi je rok za zaprimanje i vraćanje ankete bio dulji od mjesec dana, tako da su svi koji su primili anketu i bili voljni ispuniti je imali dovoljno vremena za ispunjavanje i vraćanje. Pojavila se jedna poteškoća. Naime, postavilo se pitanje: treba li slati anketu osobno onima za koje se pretpostavlja da su hrvatski filozofi ili pak ustanovama tj. udrugama, časopisima, odsjecima i studijima? Iako bi se brži i točniji podaci mogli dobiti osobnim slanjem, odlučeno je da se anketa šalje ustanovama. Tako će biti vidljivo kako djeluju najodgovornije osobe tih ustanova. Naime, treba očekivati da neke ustanove neće uopće prosljediti anketu svojim članovima te da će »disidenti« u takvim ustanovama, saznajući za anketu iz drugih izvora, samoinicijativno je ispuniti i poslati.

Prikaz 2: Anketni listić

Figure 2: Questionnaire sample

<p><i>Čime se bave hrvatski filozofi?</i> <i>Anonimna anketa.</i> Ova anketa provodi se u svrhe znanstvenoga istraživanja o temama, pojmovima, područjima, filozofima i razdobljima, itd. kojima se bave hrvatski filozofi. Podatci koji će biti prikazani po svršetku ankete biti će isključivo sumarni i iskazani u postocima. Slobodni ste ne ispuniti anketu, no molim Vas da tada vratite poruku elektroničkom poštom s napomenom da ne želite ispuniti anketu. Ako želite sudjelovati, molim Vas da u potpunosti ispunite anketu i vratite ju na adresu elektroničke pošte kristian.krkač@gmail.com. Ako ste već primili i ispunili anketu, molim Vas da to ne činite ponovno. Krajnji je rok zaprimanja anketa 30. 11. 2011. Zahvaljujemo na susretljivosti. <i>Kristijan Krkač i Iva Cerovsky</i></p>
<p>1. Navedite područje/–a Vašega bavljenja filozofijom (nije nužno odgovoriti na sva potpitanja, molim Vas navedite konkretne pojmove, probleme, itd.)? 1.1 Pojmovi: 1.2 Problemi: 1.3 Filozofi: 1.4 Razdoblja filozofije: 1.5 Ostalo:</p>
<p>2. Obavljate li sljedeće aktivnosti u skladu s područjem/–ima Vašeg bavljenja filozofijom (nije nužno odgovoriti na sva potpitanja, odgovorite s da ili ne)? 2.1. Objavljivanje (recenzija, članaka, knjiga, itd.): 2.2. Izlaganja (simpoziji, kongresi, javna predavanja, itd.): 2.3. Držanje redovnih predavanja (na fakultetima ili drugdje): 2.4. Gostujuća predavanja (na fakultetima, visokim školama, institutima i sl.): 2.5. Održavanje nastave filozofije, logike ili etike u gimnaziji ili srednjoj školi: 2.6. Ostalo (rasprave, okrugli stolovi, debate i sl.):</p>
<p>3. Koliko radova (bilo koje vrste) ste do sada objavili u skladu s područjem/–ima Vašeg bavljenja filozofijom (odgovorite podcrtavanjem odgovora)? 3.1. Manje od 10 3.2. Između 10 i 20 3.3. Više od 20</p>
<p>4. Koliko često izlažete na simpozijima, konferencijama, kongresima i sl. godišnje u skladu s Vašim područjem/–ima bavljenja filozofijom (odgovorite podcrtavanjem odgovora)? 4.1 Manje od jednom godišnje 4.2 Jednom godišnje 4.3 Više od jednom godišnje</p>

5. Postoji li dosljednost između teme Vašega rada (završnoga, magistarskog ili doktorskog) s kolegijima koje predajete, ostalim aktivnostima i s objavljenim radovima (odgovorite podcrtavanjem odgovora)?

5.1 da

5.2 većinom

5.3 manjinom

5.4 Nžne

6. Navedite, po Vašem mišljenju, jedan ili više najkvalitetnijih časopisa, godišnjaka i sl. ili najkvalitetnijega nakladnika kod kojeg ste objavili barem jedan ili više svojih radova (odgovorite dopisivanjem imena).

6.1

6.2

6.3

6.4

7. Koliko se dugo bavite filozofijom, od početka studiranja? (odgovorite podcrtavanjem odgovora):

7.1 Manje od 10 godina

7.2 Između 10 i 20 godina

7.3 Više od 20 godina

Pretpostavka je da će predsjednici udruga, pročelnici odsjeka i urednici časopisa prosljediti svojim filozofima anketu i da će uzorak biti dostatan za odgovor na temeljno pitanje: o čemu, koliko se i kako filozofira među hrvatskim filozofima. Ako je 2003. u Republici Hrvatskoj bilo 102 filozofa⁴, ako se do danas taj broj uvećao »prirodnim prirastom«, (za recimo 10–15 filozofa), ako se tomu pridodaju »hrvatski filozofi koji djeluju izvan Republike Hrvatske« (kojih bi moglo biti najviše 5–10), realno je očekivati maksimalno između 120 i 125 osoba koje bi mogle zaprimiti anketni listić. No, s ovim se brojem neće ozbiljno računati, vjerujući da će pristigli broj ispunjenih i važećih anketnih listića biti više nego dostatan uzorak (dakle, negdje između 40 i 50 valjano ispunjenih i u roku poslanih anketa). Pod pitanjem »tko filozofira« ne zanima nas niz imena, nego više jesu li svi koji filozofiraju zaista filozofi i obrnuto. To nije neposredno važno pitanje, ali će se dobiti neki prosjek broja onih koji »imalo« filozofiraju. Središnja su pitanja: (1) o čemu se, (2) koliko i (3) kako se danas filozofira među hrvatskim filozofima. Pritom, pitanje (1) je pitanje o disciplinama, područjima, problemima, filozofima, itd. Pitanje (2) je pitanje o kolikoći filozofskoga rada. Pitanje (3) u prvom je redu o dosljednosti između disertacije, kolegija, članaka i ostalog što čini struku filozofa, a zatim i o tome je li to »dobro filozofiranje«. Ovo su, dakako, subjektivne procjene samih filozofa. No, svakako će za neko buduće istraživanje ova ista

4 Jolić, T. (2004.) *Tko to tamo filozofira? Produktivnost hrvatskih filozofa (1993–2003)*, u Prolegomena, 2 (2/2004), str. 237–42.

mjerila u pitanjima (3) moći objektivno pomoći usporedbi tj. uvidu o sličnosti i razlici između percepcije i stvarnosti hrvatske filozofije.

Odgovori na ta pitanja nastoje se dobiti sljedećim pitanjima u anketnome listiću. Prvo pitanje ankete traži od ispitanika da navede područje unutar filozofije kojim se bavi. To je, dakako, slobodna procjena samoga ispitanika. Drugo pitanje čini situaciju složenijom jer se od ispitanika traži da navede kojim se filozofskim aktivnostima bavi a da su u skladu s njegovim područjem bavljenja pri čemu se pod aktivnostima misli objavljivanje, izlaganje na skupovima, predavanja, itd. Pitanje o skladu opisa bavljenja i stvarnih aktivnosti nastavlja se i dalje. Treće pitanje pita o količini radova u skladu s područjem bavljenja, a četvrto o tome koliko često ispitanici izlažu na simpozijima i sl. Peto pitanje na određen je način trik-pitanje. Naime, ono pita o dosljednosti između teme doktorske disertacije, kolegija koji se predaju, ostalih aktivnosti i objavljenih radova. S jedne strane, postoji očita raznolikost tema (anketa to pokazuje). No, ako postoji dosljednost određenih tema i uz nju određena raznolikost, to svakako treba uzeti u obzir (to anketa ne pokazuje). Šesto pitanje zahtijeva subjektivnu procjenu o časopisu ili nakladniku kod kojih je ispitanik objavljivao, za koje drži da su među najcjeljenijima u kojima je uspio objaviti članke, knjige i sl. Posljednje, sedmo pitanje tehničke je naravi te pita koliko se vremena, od početka studija, ispitanici bave filozofijom. To vremensko razdoblje potrebno je da bi se ostali odgovori mogli postaviti u kakav-takav kontekst (napose s obzirom na razliku između manje i više od 10 godina). Načelno, za razliku od dosadašnjih istraživanja koja nastoje objektivno mjeriti i raspravljati sa samim mjerilima, ovo istraživanje, pa i sama anketa, u stvari je istraživanje percepcije hrvatskih filozofa o njima samima (samovrednovanje). Kao takva, mogla bi utjecati na ono što hrvatski filozofi misle o sebi samima, drugim filozofima i o cjelini filozofske zajednice ili pogona.

No, postoji nekoliko ograničenja ankete. Može se pitati zašto to isto nije učinjeno samo među filozofima zaposlenim u Republici Hrvatskoj? Naime, činilo se nepravednim hrvatske filozofe koji su zaposleni izvan Republike Hrvatske ne uključiti u anketu, tim više jer su njihovi radovi nerijetko kvalitetniji ako ništa drugo a ono s obzirom da, jednim dijelom, filozofiraju u puno konkurentnijim filozofskim zajednicama (uglavnom u Europskoj uniji i zemljama engleskog govornog područja, iako ne treba zaboraviti ni Hrvate primjerice u Austriji, Njemačkoj, Mađarskoj, BiH i Vojvodini). Zbog toga je rečeno »hrvatskih filozofa« a ne »filozofa u Republici Hrvatskoj«. Povrh toga, najveći hrvatski filozofi bili su hrvatski nerijetko samo po rođenju i nacionalnosti, dok su stvarali, djelovali i objavljivali u tadašnjim centrima filozofske moći. Sljedeća je poteškoća nepoznat broj onih koji će zaprimiti anketu u odnosu na one koji će na nju odgovoriti. Kako bi se to izbjeglo, u anketi su svi koji zaprime anketu zamoljeni da, ako ne žele odgovarati, to i napomenu elektroničkom poštom. Tako će uzorak biti precizniji, a, što je malo vjerojatno, i sasvim precizan, u slučaju da se svi odazovu an-

keti, iako bi dio odbio ispuniti je. Posljednja, no ne i najmanje važna poteškoća, stvarni je broj hrvatskih filozofa ili filozofa u Republici Hrvatskoj.

2. Rezultati istraživanja s komentarom

Do 30. 11. 2011. zaprimljeno je 47 anketa. Nije zaprimljena nijedna poruka s odgovorom da osoba ne želi ispuniti anketu. Kao što je i pretpostavljeno, neke ustanove nisu poslale povratnu informaciju, ali je unatoč tome iz tih ustanova pristiglo nekoliko anketa. Vjerojatno su te osobe dobile obavijest iz drugih izvora. S obzirom na broj filozofa u Republici Hrvatskoj prema mjerilu T. Jolića koji iznosi otprilike 100 (99–102 iz 2004. godine)⁵, te s određenim povećanjem toga broja u posljednjih sedam godina, količinom anketa pokriveno je nešto manje od 50% ukupnog broja filozofa u Republici Hrvatskoj, što je količinom dostatan uzorak. Što se tiče količine zaprimljenih valjano ispunjenih anketa, komentar je dvostruk. S obzirom na ukupni broj filozofa u Republici Hrvatskoj, broj ispunjenih anketa nije velik, no dostatan je. Presudno je što je broj pristiglih anketa dostatan za jasan prikaz stanja. Što se tiče rasprostranjenosti, valja reći da su ankete pristigle sa svih filozofskih fakulteta i odsjeka za filozofiju u Republici Hrvatskoj. S obzirom da u Zagrebu postoje tri odsjeka/studija i jedan institut, najviše je anketa pristiglo baš od zagrebačkih filozofa, no pristigle su i ankete iz Osijeka, Rijeke, Splita i Zadra. Ovaj podatak također pridonosi relevantnosti podataka. Kao prvo, valja napomenuti da se istraživanje nije bavilo »stvarnim« stanjem među hrvatskim filozofima, nego »samovrednovanjem« hrvatskih filozofa, tj. njihovom vlastitom »subjektivnom« procjenom (pitanja 1, 5 i 6) u kombinaciji s »navođenjem činjenica« (pitanja 2, 3, 4 i 7). Ta su pitanja raznolika i međusobno »ispriješana« u anketi kako bi se dobila što jasnija slika baš o »subjektivnosti samoprocjene« hrvatskih filozofa. Odgovori na pitanja su sljedeći (količina zaprimljenih anketa = 47).

2.1. Rezultati

Pitanje 7: Koliko se dugo bavite filozofijom od početka studiranja?

Question 7: How long have you been engaged in philosophy since becoming a student?

7.1 Manje od 10 godina	11
7.2 Između 10 i 20 godina	11
7.3 Više od 20 godina	25

Zanimljivo je da se u jednoj anketi u kojoj je označen odgovor »više od 20 godina« ne navodi nijedan časopis ili nakladnik.

5 Jolić, T. (2004.) *Tko to tamo filozofira? Produktivnost hrvatskih filozofa (1993–2003)*, u Prolegomena, 2 (2/2004), str. 237–42.

Pitanje 2: Obavljate li sljedeće aktivnosti u skladu s područjem/–ima Vašega bavljenja filozofijom?

Question 2: Are you involved in the following activities in keeping with the scope of your discipline in philosophy?

2.1 Objavljivanje:.....	Neodgovoreno = 2, Ne = 1, Da = 44
2.2 Izlaganja:.....	Neodgovoreno = 0, Ne = 2, Da = 45
2.3 Držanje redovnih predavanja:.....	Neodgovoreno = 6, Ne = 9, Da = 32
2.4 Gostujuća predavanja:.....	Neodgovoreno = 7, Ne = 14, Da = 26
2.5 Održavanje nastave u srednjoj školi:.....	Neodgovoreno = 16, Ne = 27, Da = 4
2.6 Ostalo:	Neodgovoreno = 13, Ne = 7, Da = 27

Pitanje 3: Koliko ste radova (bilo koje vrste) do sada objavili u skladu s područjem/–ima Vašeg bavljenja filozofijom?

Question 3: How many papers (of any kind) have you published until now in keeping with your field/fields of expertise?

Neodgovoreno	0
3.1. Manje od 10	17
3.2. Između 10 i 20	10
3.3. Više od 20	20

Zanimljivost je da jedna anketa napominje »više od 400« radova. Također je zanimljivo da jedna anketa kaže da se radi o manje od 10 radova u filozofiji, ali o znatno više radova u srodnome području.

Prikaz 3: Odgovori na pitanje 3

Figure 3: Answers to question 3.

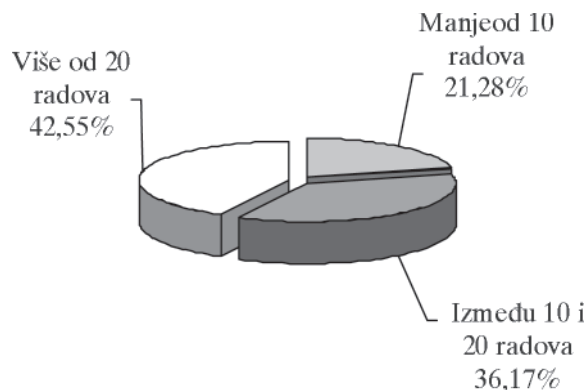

Pitanje 4: Koliko puta godišnje izlažete na simpozijima, konferencijama, kongresima i sl. u skladu s Vašim područjem/–ima bavljenja filozofijom?

Question 4: How often yearly do you give presentations at symposia, conferences, etc. in keeping with your field/fields of expertise?

Neodgovoreno	0
4.1 Manja od jednom godišnje	9
4.2 Jednom godišnje	12
4.3 Više od jednom godišnje	26

Pitanje 5: Postoji li dosljednost između teme Vašeg rada (završnoga, magistarskog ili doktorskog) s kolegijima koje predajete, ostalim aktivnostima i s objavljenim radovima?

Question 5: Is there any consistency between the topic of your thesis (BA, MA or doctoral) and courses you are teaching, other professional activities and your published works?

Neodgovoreno	0
5.1 Da	3
5.2 Većinom	10
5.3 Manjinom	15
5.4 Ne	19

Ovo je načelno najvažniji odgovor. Naime, u odnosu prema drugim odgovorima proizlazi da prosječni hrvatski filozof drži kako je dosljedan iako taj odgovor nije u korelaciji s drugim odgovorima.

Prikaz 4: Odgovori na pitanje 5

Figure 4: Answers to question 5.

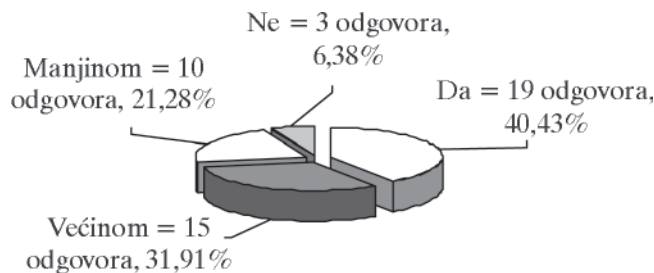

Pitanje 6: Navedite, po Vašem mišljenju, jedan ili više najkvalitetnijih časopisa, godišnjaka i sl. ili najkvalitetnijega nakladnika kod kojega ste objavili barem jedan ili više svojih radova.

Question 6: Name one or more of the following: the best journal, annual publication or the like, or the best publisher who has published at least one of your papers.

6.1 Filozofska istraživanja	19
6.2 Obnovljeni život	11
6.3 Prolegomena	9
6.4 Synthesis Philosophica	7
6.5 Croatian Journal of Philosophy, Metodički ogledi, Prilozi za istraživanje hrvatske filozofske baštine	5
6.6 Acta Analytica, Godišnjak za filozofiju, Institut za filozofiju u Zagrebu (zbornici), Politička misao, Social Responsibility Journal / Emerald	3
6.7 Crisis, Disputatio Philosophica, Matica hrvatska, Oxford University Press, Scopus	2
6.8 Acta medica hystorica adriatica, Analysis, Arhe, Bogoslovska smotra, Brat Franjo, Breza, Brill / Leiden–Boston, British Journal for the Philosophy of Science, Colloquia Maruliana, Crkva u svijetu, Demetra, Dijalog, Društvena istraživanja, Epistemologia, Felix Meiner, Formosan Journal of Medical Humanities, Franco Angeli, Gazophylacium, Gordogan, Hegel Forschung / Akademie Verlag, Hrvatski filmski ljetopis, Hrvatski studiji, Hrvatsko filozofsko društvo (zbornici), Jesenski i Turk, Lettera Internazionale, Lit Verlag, Naše teme, Nova revija, Oesterreichische Akademie der Wissenschaft, Parerga / Berlin, Perspectives in Biology and Medicine, Polylog / Hegel Jahrbuch, Praxis, Profil, Rad / HAZU, Routledge, Ryzai, Science Publishers, Springer Verlag, Školska knjiga, Teorema, The Journal of Ethics, University Press of America, Wittgenstein Studien / De Gruyter	1

Napomena. Ako se časopisi ili nakladnici spominju isti broj puta u anketama, navedeni su abecednim redom tj. u slučaju da su spomenuti jednom, dva, tri ili pet puta (vidi *Prikaz 3* u kojem je lijevo dana količina navođenja, a desno naziv časopisa i/ili nakladnika).

Prikaz 5: Poredak časopisa i/ili nakladnika po količini pojavljivanja u anketama.
 Figure 5: Rank journals and/or publishers according to frequency of appearance in questionnaires.

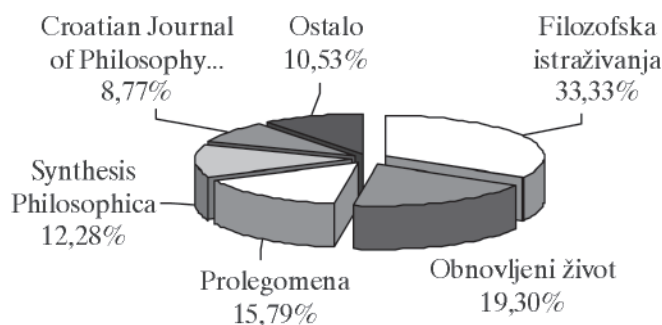

Pitanje 1: Navedite područje/–a Vašeg bavljenja filozofijom (nije nužno odgovoriti na sva potpitanja, molim Vas da navedete konkretne pojmove, probleme, itd.).

Question 1: Name topic/topics in philosophy that you are pursuing. (You need not answer all subquestions. Please name specific concepts, problems, etc.)

Napomena. U ovom pitanju svatko je mogao navesti što god je htio i koliko je htio. Kao i u prethodnome prikazu, lijevo će biti navedena količina navodenja, a desno naznačeno što je ili tko naveden. U *Prikazu 4* iskazani su određeni rezultati koji ne trebaju biti uzeti zdravo za gotovo. Naime, ako je prema pretpostavci uzorak dobar, znači da se primjerice najčešće spominjani pojmovi (od tri do šest navoda) ne bi značajno umanjili čak i ako bi se pokazalo da neka skupina hrvatskih filozofa nije ispunila anketu. Najčešći su pojmovi klasičnih disciplina tj. epistemologije, ontologije i etike. Što se tiče problema, i njih se može kategorizirati u ovim trima skupinama, ali šire shvaćenim.

<i>1. Navedite područje/–a Vašeg bavljenja filozofijom (nije nužno odgovoriti na sva potpitanja, molim Vas da navedete konkretne pojmove, probleme, itd.):</i>	
1.1 Pojmovi	Kol
– znanje	6
– etika međunarodnih odnosa, umjetnost	5
– bitak, dobro, jezik, um	4
– čovjek, društvo, sloboda	3
– biće, bit, demokracija, (in)kompatibilizam, institucije, istina, liberalizam, moralna odgovornost, politika, vrijednosti	2
– astrologija/filozofija, biopolitika, događaj, geopolitika, historicizam, humanizam, ideja, intencionalnost, komunikacija, kozmos, kultura, ljubav, moć, opažaj, povijesnost, prijateljstvo, priroda, prostor/vrijeme, simulacija, stvaranje, supstancija, sveto, svijest, svijet, tehnika, vizualnost, zlo	1

1.2 Problemi	Kol
– epistemološki, problemi filozofije religije i teodiceje	6
– bioetički problemi, hermeneutika, pravda, značenje (filozofija jezika)	4
– Božji atributi, estetika, filozofija politike, filozofija znanosti, ljudska prava, um i tijelo	3
– etika rata, etički/moralni problemi, mediji, pojam, problemi hrvatske filozofije, seksualna etika/etika seksualnosti, skolastički problemi	2
– antropološki problemi, čovjek–životinja, direktna–predstavnička demokracija, filozofija odgoja, kapitalizam–socijalizam, logički problemi, metafizički problemi, moralna odgovornost psihopata, naturalizacija svijesti, objektivnost, postojanje, predviđanje u Renesansi, problemi filozofije povijesti, problemi Platonove <i>Države</i> , problemi povijesti filozofije, republikanizam–konstitucionalizam, sloboda volje–determinizam, subjektivnost, terorizam	1
1.3 Filozofi	Kol
– Platon	9
– Hobbes, Kant, Locke	7
– Aristotel, Descartes, Heidegger	6
– Toma Akvinski, Hume, Nietzsche, Petrić, Rawls, Rousseau, Wittgenstein	4
– Bošković, Leibniz, Spinoza	3
– Augustin, Buber, Camillo, Dubrovčanin, Dworkin, Gadamer, Gehlen, Habermas, Jaspers, Machiavelli, Marx, Mill, Rorty, Walzer	2
– Više od 30 filozofa navedeno je samo jednom se ovdje neće navoditi	1
1.4 Filozofska razdoblja	
– suvremena filozofija (20. i 21. st.)	23
– analitička filozofija, antička filozofija	9
– novovjekovna filozofija	7
– renesansna filozofija	5
– njemački klasični idealizam, srednjovjekovna filozofija	4
– egzistencijalizam	2
– cjelokupna povijest filozofije, helenistička filozofija, personalizam, postmodernizam, prosvjetiteljstvo	1
1.5 Ostale teme (filozofija i...)	Kol
– poslovna etika	6
– teologija i religija	3
– filozofija medicine, kultura, lingvistika, marketing, međunarodni odnosi/ diplomacija, neuroznanost, primjena filozofije, psihijatrija, retorika, vodstvo	1

Razlikom između tamnijeg i svjetlijeg teksta istaknuta je granica najmanje triju filozofa koji su naveli ista pojmove, probleme, filozofe, itd. te njihov udio izražen u postotcima na *Prikazima 6 i 7*.

Prikaz 6: Odgovori na prvo pitanje s obzirom na potpitanje o pojmovima.
 Figure 6: Answers to question number 1 concerning subquestion on concepts.

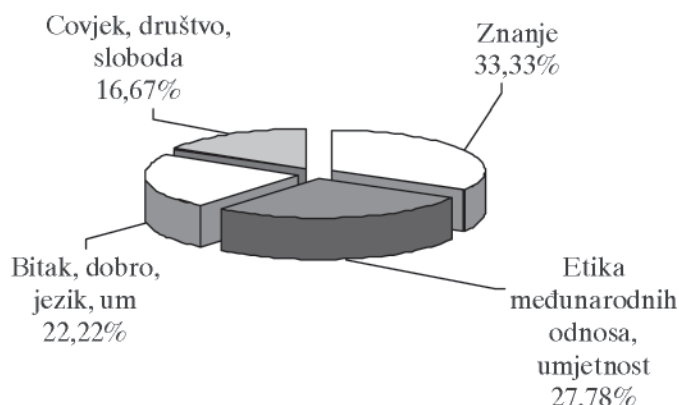

Prikaz 7: Odgovori na prvo pitanje s obzirom na potpitanje o problemima.
 Figure 7: Answers to question 1 with regard to subquestion on problems.

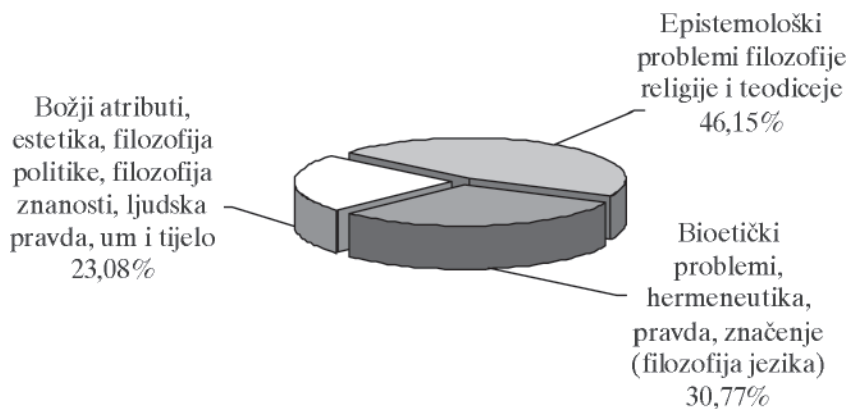

2.2. Osvrt na rezultate

Krenimo s kratkim osvrtima na *Prikaze 6 i 7*. Razlika između tamnijega i svjetlijeg teksta označava granicu barem triju hrvatskih filozofa koji se bave istim ili sličnim pojmovima, problemima, filozofima i razdobljima. Iz toga se saznaje o čemu najčešće filozofiraju hrvatski filozofi i koje su najčešće teme. Zašto se to čini važnim? Zato što se većina hrvatskih filozofa vjerojatno bavi tim pojmovima, problemima, filozofima i razdobljima. Na određen način, u domaćem pogonu postoji kritična masa filozofa koji imaju barem nešto zajedničko te se tako, ako ništa drugo, mogu barem međusobno razumjeti. S druge strane, s obzirom na

poznate razlike među filozofskim usmjerenjima u Republici Hrvatskoj, npr. u slučaju epistemologije, nije moguće s velikom vjerojatnošću zaključiti bi li se, primjerice, svi koji su naveli pojam »znanje« i problem »spoznajni problemi« (ili neke konkretne probleme) zaista razumjeli. Iako 30 anketa sadrži podatak da je objavljeno više od 10 radova (dakle, skupina između 10 i 20 radova i skupina više od 20 radova, uzete zajedno), ipak je to znatno manje od količine pojmova, problema, filozofa i razdoblja kojima se filozofi prosječno bave.

Zanimljivo je da više od polovice anketa navodi jedinstvene pojmove i probleme, tj. one koji se ne navode u drugim anketama. To pak znači da za barem polovicu svih tema kojima se bave hrvatski filozofi u zajednici postoji samo jedan stručnjak. To je samo po sebi neobično. No, u vezi s ostalim odgovorima, može zvučati i poražavajuće. Iako se tijekom analize podataka činilo da se hrvatski filozofi bave mnoštvom problema, čini se da tomu nije tako. Naime, kao prvo, postoji vrlo malen broj pojmova, problema, filozofa i razdoblja kojima se bave tri ili više hrvatska filozofa. Zašto baš tri? Čini se da je to najniža donja granica koja je dostatna da se oblikuje koliko–toliko stručno povjerenstvo za obranu, primjerice, doktorske disertacije iz teme za koju su članovi stručni i iz koje kandidat doktorira. U stvari, taj bi broj trebao biti četiri ili viši ako se uzme u obzir da mentor, istini za pravo, ne bi trebao biti član ispitnoga povjerenstva. Ovi podaci možda mogu pomoći i studentima u potrazi za mentorima koji bi bili minimalno stručni u smislu mentoriranja završnih i magistarskih radova i doktorskih disertacija. Iako usporediva s ostalim znanostima zbog malenoga broja znanstvenika, u filozofiji je otežavajuća okolnost što ne postoji zajednički temelj u nekoj jedinstvenoj kolikoći informacija koju svatko tko se njome bavi treba znati. Primjerice, moguće je da se dva filozofa bave estetikom ili teorijom spoznaje a da dijele vrlo malo ili nimalo zajedničkoga znanja i razumijevanja discipline, što se u ostalim znanostima rjeđe događa (čak primjerice u povijesti, povijesti umjetnosti i sl.).

No, možda je ovaj zaključak pogrešan. Možda su hrvatski filozofi čvrsto povezani s najsnažnijim filozofskim zajednicama u svijetu i ne mare za tuzemne neprilike. Tome u prilog ne govori podatak da su po svome vlastitom uvjerenju među prvim trima najboljim časopisima i/ili nakladnicima kod kojih su objavljivali naveli časopise koji izlaze na hrvatskome jeziku. Tako se postavlja zanimljivo pitanje — ako je netko jedini stručnjak u Republici Hrvatskoj za neki filozofski problem, napiše članak na hrvatskom jeziku i pošalje ga u časopise kako su navedeni u *Prikazu 3*, tko će joj/mu biti recenzent? Što se tiče problema, vrlo su rijetko navedeni svjetski časopisi koji njeguju kratak problemski pristup. Što se tiče filozofa, također se rijetko navode bilo kakvi, da ne spominjemo najbolje časopise koji su posvećeni istraživanju filozofija navedenih filozofa. Iznimka je, u hrvatskom slučaju, samo časopis *Prilozi za istraživanje hrvatske filozofske baštine*. Primjerice za Humea, Kanta ili Heideggera ne navodi se nijednom da je ijedan filozof koji kaže da su ti filozofi među središnjim predmetima njegova bavljenja, objavio barem jedan članak u časopisima koji se bave filozofijama tih filozofa. Slično je i s problemima. Primjerice, nitko tko je naveo da se bavi bioetikom nije naveo da je među najvažnijim časopisima u kojima je objavljivao/la i

neki međunarodni renomirani časopis za bioetiku, itd. Tako usporedba odgovora na pitanja 1 i 6 ukazuje na zanimljivu situaciju.

U svjetlu ovih odgovora moguće je osvrnuti se i na ostale. Naime, odgovori na ostala pitanja uzeti zasebno ili odvojeno od ovih odgovora mogu stvoriti dojam da hrvatski filozofi ili, točnije, da prosječni hrvatski filozof zaista dosta radi, naime, drži predavanja (iako u stvari nije moguće reći ništa o kakvoći tih predavanja), objavljuje razne vrste radova (uglavnom u časopisima koji izlaze na hrvatskome jeziku) i barem jednom godišnje sudjeluje na simpoziju (može se pretpostaviti je da je barem jedan simpozij tuzeman), itd. No, temeljem dobivenih podataka moguće je pitati ne samo o tome radi li hrvatski filozof ili ne, nego i kako radi. Manje od 50% odgovora na pitanje 5 koje pita o dosljednosti odgovara da postoji dosljednost, a to znači da kod više od 50% ne postoji potpuna dosljednost. Ili točnije — postoji nedosljednost. Zašto je ovo važno? Zato što nije lako reći za što je onda takav stručnjak zaista stručan. Na koncu, valja još jednom naglasiti da je ovo bila anketa uglavnom onoga što hrvatski filozofi misle sami o sebi. Pitanje o dosljednosti u stvari je pružilo određenu realnu sliku o stručnosti hrvatskih filozofa. Sada bi svakako bilo zanimljivo rezultate nekih odgovora usporediti s objektivnim pokazateljima i međunarodno prihvaćenim mjerilima, no to nije tema ovoga rada. Podatci pokazuju da prosječan hrvatski filozof nije posebno uvjeren u sklad navedenih elemenata svoje stručnosti. Moguće je dvojiti vara li se on značajno. Tako bi se moglo nagađati da prosječan hrvatski filozof nije posebno stručan (npr. malo objavljenih radova bilo koje vrste u uglavnom tuzemnim časopisima i mnogo tema kojima se »bavi« u dovoljno dugom razdoblju, i sl.), što drugim riječima znači da, iako jest filozof, jer zadovoljava minimalne zakonske uvjete da to bude, u stvari nije akademski kvalificiran u stručnome smislu u kojem se to zahtijeva u razvijenijim filozofskim zajednicama (vidi primjerice AACSB akreditacijska mjerila).⁶ To se može učiniti proturječnim, ali nije. Prived proturječja rješava se time što se ovo dvoje spoji ili u »loš filozof« ili u »loše mjerilo« onoga biti *filozofom*. To je svakako tema za neko daljnje istraživanje, a uz to bi se moglo postaviti i pitanje je li prosječan hrvatski filozof žrtva negativne selekcije i negativnoga radnog okruženja? Naime, kolikoća filozofa koji mnogo i dosljedno objavljuju te koji navode svjetski priznate nakladnike i časopise u stvari je manjinska.

Zaključak

Ovo skromno istraživanje relativno je uspješno provedeno. Broj zaprimljenih anketa, njihova popunjenost i relevantnost uzorka na određen način daju za pravo sažeti osvrte na rezultate. Prosječni hrvatski filozof bavi se filozofijom između 15 i 20 godina, objavio je približno toliko radova raznih vrsta. Ukratko, hrvatski

6 AACSB (2011.) *Standards 2011 Update Report*, AACSB International — The Association to Advance Collegiate Schools of Business, URL <http://www.aacsb.edu/accreditation/standards/>, (pristupljeno 17. 11. 2011.)



filozofi ne filozofiraju ujedinjeno oko skladne skupine pojmova, problema, filozofa i razdoblja. Nadalje, ne filozofiraju previše. Na koncu, ono što pišu nije visoke kakvoće sudeći prema časopisima i nakladnicima kod kojih obično objavljuju, a o citiranosti da se i ne govori.

Kako se ovdje radi o istraživanju sasvim je jasno da zaključci ne smiju ni na koji način prelaziti okvire postavljene hipoteze, rezultata i njihovih tumačenja. U tom smislu nije suvišno okrenuti se drugomu standardnom elementu ovakvih zaključaka, a to su preporuke za daljnje istraživanje. Pritom valja napomenuti dvoje. Prvo, ovo istraživanje ne bi bilo loše provesti za pet godina. Drugo, kao što smo već napomenuli, ove rezultate moglo bi se usporediti s objektivnim mjerilima i rezultatima rada hrvatskih filozofa.

*On the Topics, Quantity, and Quality of Croatian Philosophers' Philosophizing
Research on Croatian Philosophers' Self-View*

Kristijan Krkač^{7}, Iva Cerovsky^{**}*

Summary

In this paper the authors research and comment on how Croatian philosophers view themselves. In part, the research is founded on previous similar research and was carried out by means of questionnaires given to Croatian philosophers. The questions combined factual issues as well as self-assessment concerning consistency in their work, that is regarding their academic qualifications and professionalism. Results were quite self-defeating but in keeping with other research of this kind. Thus one could say that the average Croatian philosopher is not particularly academically qualified (eg. few published works of any kind in domestic journals and multiple topics dealt with during a sufficiently long period of time, etc.) which means, in other words, that though he/she may be a philosopher in the sense of fulfilling minimal requirements, he/she is in fact not academically qualified in the sense that is presumed in flourishing philosophical communities. Key words: Croatian philosophy today, quantity and quality of philosophy, self-view of Croatian philosophers and of their work

* A/Prof. Kristijan Krkač PhD, Zagreb School of Economics and Management. Address: Jordano-
vac 110, 10 000 Zagreb, Croatia. E-mail: kristian.krkač@gmail.com

** Iva Cerovsky MBA, MATE Publishing house. Address: Jandrićeva 12, 10 000 Zagreb, Croatia.
E-mail: iva.cerovsky@gmail.com

