

Ranosrednjovjekovno groblje kod *Gluvinih kuća* u Glavicama kod Sinja

Ante MILOŠEVIĆ

muzejski savjetnik, Muzej hrvatskih arheoloških spomenika
HR - 21000 SPLIT, S. Gunjače b.b.

U prilogu se objavljuju rezultati istraživanja manjeg ranosrednjovjekovnog groblja na položaju Gluvine kuće u Glavicama kod Sinja. Groblje je usve sadržavalo 14 grobova ukopanih u dvije faze. Dva groba (1 i 10) pripadaju starijoj fazi, a filigranske naušnice, koštani iglenik i keramička posuda određuju ih u drugu polovicu 7. i prvu polovicu 8. stoljeća. Ostali grobovi (2 - 9 i 11 - 14) pripadaju drugoj fazi ukapanja, a u njima pronađene rasporene jednojagodne naušnice i obične karičice, određuju početak ukapanja u ovoj fazi okvirno u 11. stoljeće. U grobu 11 pronađena je neznatno deformirana brončana "S" naušnica, pa se po njoj, završetak ukapanja u drugoj fazi groblja datira u 12. stoljeće.

¹ A. MILOŠEVIĆ, Novi ranosrednjovjekovni grobni nalazi iz Cetinske krajine, *Cetinska krajina od prethistorije do dolaska Turaka*, izd. HAD-a, 8/1980., 181-220; ISTI, Srednjovjekovna nekropola u "Barama" u Lučanima kod Sinja, *Starohrvatska prosvjeta (dalje: SHP)*, III, 14/1984., 285-304; ISTI, Ranosrednjovjekovni grob iz Bitelića, *SHP*, III, 15/1985., 227-236.

² Pored groblja kod *Gluvinih kuća* o kojemu će biti riječi u ovome prilogu, novi ranosrednjovjekovni grobovi u Glavicama, pronađeni su i na položaju kod *Jojinih kuća*, gdje su 1997. godine, *Muzej hrvatskih arheoloških spomenika* iz Splita i *Muzej Cetinske krajine* iz Sinja, započeli istraživanja većeg ranosrednjovjekovnog groblja. (usp. ISTI, *Arheološka topografija Cetine*, Split, 1998., 56, 179, 184)

Prije petnaestak godina sistematiziranim i objavljenim ranosrednjovjekovnim grobnim nalazima sa šireg prostora Sinjskog polja¹, sretne su okolnosti nedavno dodale još dva ovakva nova položaja pronađena u Glavicama kod Sinja². Ovom prigodom objavljuju se rezultati zaštitnih istraživanja manjeg ranosrednjovjekovnog groblja otkopanog na položaju *Gluvine kuće*, po sredini sjevernog pristranka *Grede* koja naglašeno, kao bedem u dužini od oko 3,5 km, omeđuje sjeverni rub Sinjskog polja. Povod istraživanjima bilo je slučajno otkriće jednog groba, djelomice oštećenog strojnim iskopom rova za kabel električne mreže³ u dvorištu istočno od obiteljske kuće Ivana Poljaka.

Zaštitnim istraživanjima na ovom položaju otkopano je 14 grobova popodenih, obloženih i pokrivenih pločama od muljike. S dva izuzetka (grob 1 i 10), svi su bili orijentirani u smjeru istok - zapad, s time da je glava pokojnika u tim gorbovima bila na zapadnoj strani. Grobovi 1 i 10 bili su orijentirani u smjeru sjever - jug. Glava pokojnika u grobu 1 bila je na južnoj, a u grobu 10 na sjevernoj strani. Osobitost groblja su urezani križevi na dvije uzglavnoj i nekolicini donožnih ploča grobova, i to u pravilu u onima iz druge faze ukapanja.

Opis grobova i grobnih nalaza

Grob 1. U grobu popodenom, obloženom i pokrivenom priklesanim pločama od muljike bili su ostaci dvaju pokojnika, s time da je ukop drugoga (s rukama ispruženim niz tijelo) izmjestio ostatke skeleta prvoga koji su bili složeni u jedan kraj groba. Osim osteoloških ostataka u grobu je pronađena keramička posuda (iznad lijeve potkoljenice), željezni nožić (na desnoj strani prsnog koša), dva brončana prstena rastavljenih krajeva i rombično rasko-

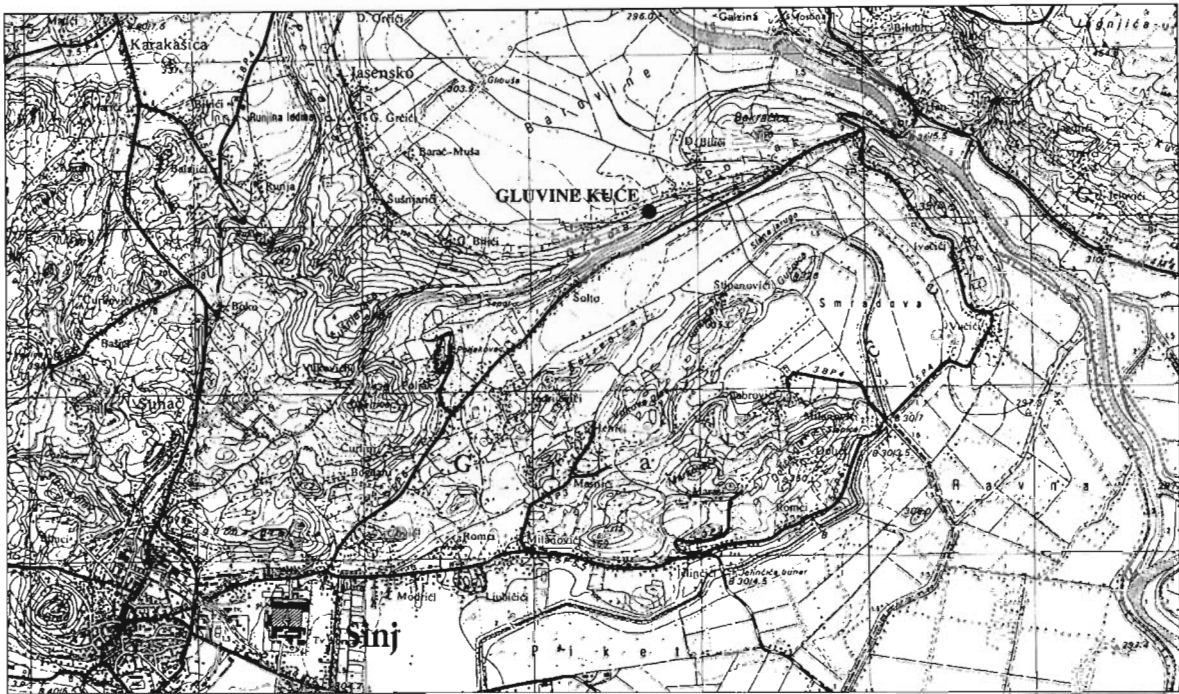

vane krune (na prstima lijeve i desne ruke), koštani iglenik s brončanim okovom i sa željeznom iglom (na desnoj strani prsnog koša), srebrna filigranska naušnica (ispod podne ploče groba), karičica srebrne naušnice s neznatnim ostacima filigrana (uz lijevo stopalo), brončana spona (u zemlji među izmještenim ostacima skeleta prvog ukopa) i brončano zvono (nad ostacima skeleta pavog ukopa).

Sl. 1. Položaj ranosrednjovjekovnog groblja kod Gluvinih kuća u Glavicama

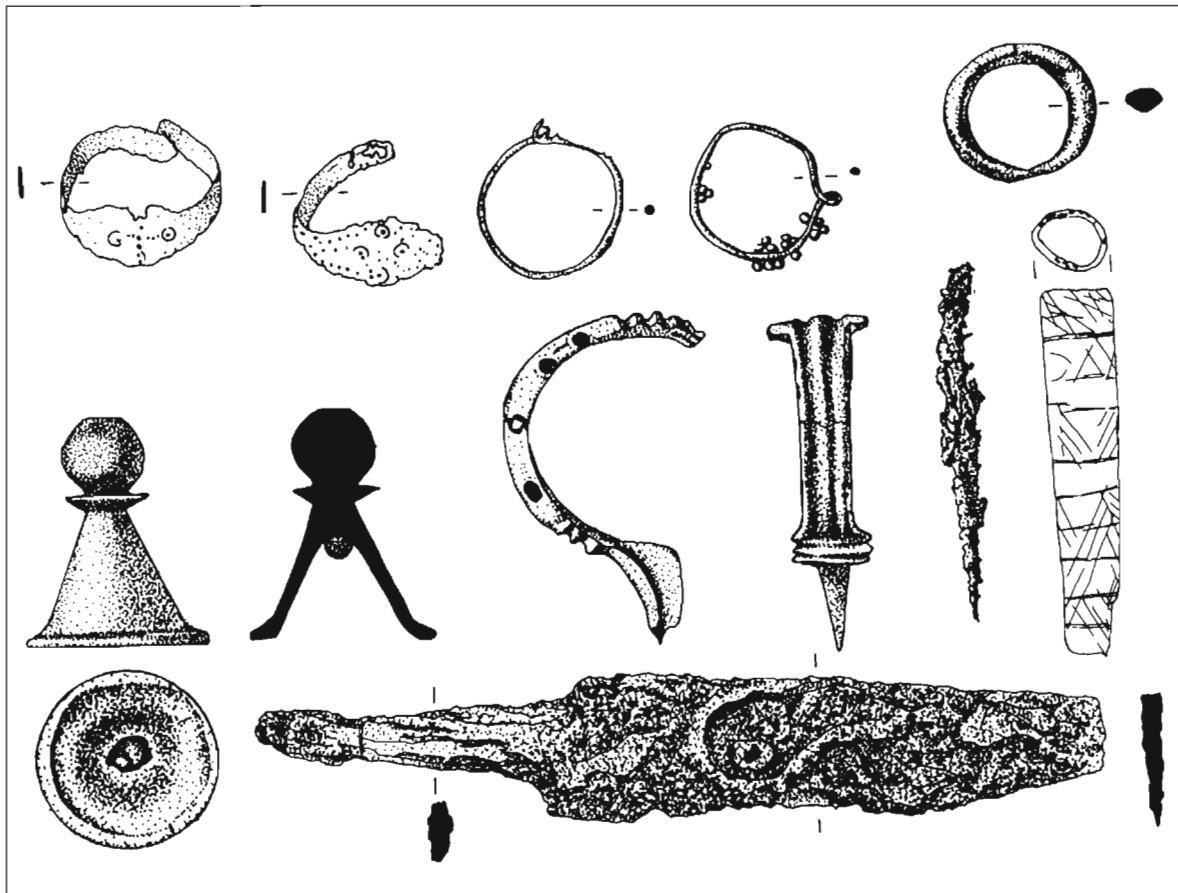

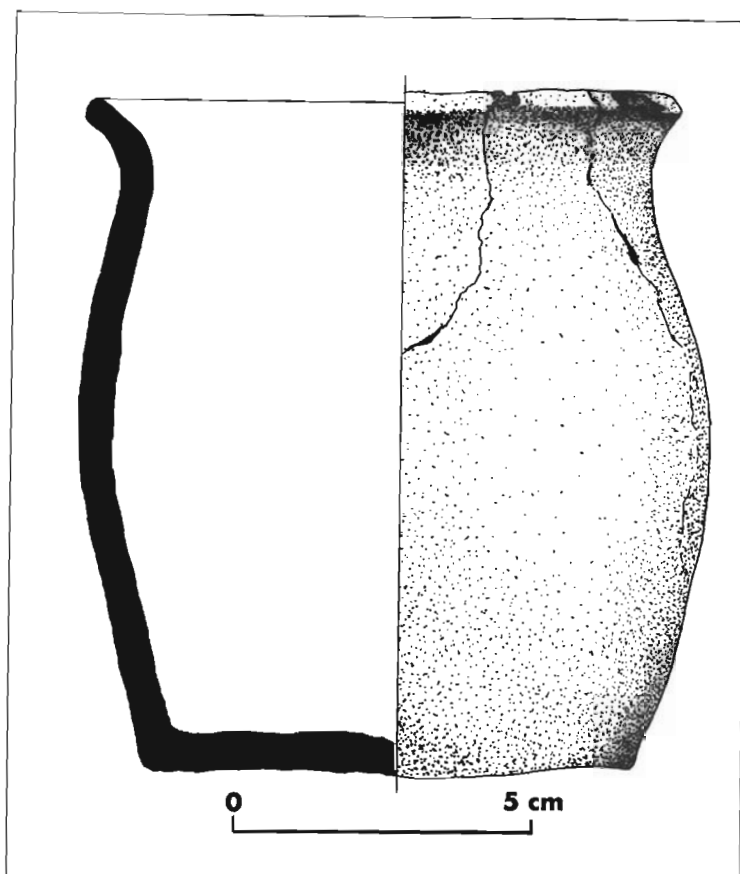

Grob 2. U grobu popodenom, obloženom i pokrivenom dobro obrađenim pločama od muljike bili su ostaci dvaju istovremeno sahranjenih pokojnika (s rukama ispruženim niz tijelo). Po sredini i na zapadnoj strani gornjeg ruba obložnih ploča su utori za drvenu prečku, koja je podržavala pokrivnu ploču groba. Nema nalaza.

Grob 3. U grobu popodenom, obloženom i pokrivenom dobro obrađenim pločama od muljike bili su ostaci četiriju istovremeno sahranjenih pokojnika (s rukama ispruženim niz tijelo). Na donožnici groba s unutrašnje strane urezan je križ. Nema nalaza.

Grob 4. U grobu popodenom, obloženom i pokrivenom dobro obrađenim pločama od muljike bili su pomiješani ostaci tri ili četiri oštećena skeleta. Na donožnici groba s unutrašnje strane urezan je križ. Nema nalaza.

Grob 5. U grobu obloženom priklesanim pločama od muljike bili su ostaci skeleta dvaju istovremeno sahranjenih pokojnika (odrasla osoba i dijete, ruke odrasle osobe ispružene niz tijelo). Ostaci dječjeg skeleta bili su uz lijevu nogu odrasloga. Nema nalaza.

Grob 6. U grobu popodenom, obloženom i pokrivenom dobro obrađenim pločama od muljike bili su ostaci skeleta jednog pokojnika (s rukama ispruženim niz tijelo). Na donožnici groba s unutrašnje strane urezan je križ. Nema nalaza.

Grob 7. U grobu popodenom, obloženom i pokrivenom dobro obrađenim pločama od muljike bili su ostaci skeleta jednog pokojnika (s rukama ispruženim niz tijelo). Na uzglavnoj ploči groba s unutrašnje strane urezan je križ. Uz ostatke skeleta u grobu je pronađena jedna brončana jednojagodna naušnica (u

³ Zaštitna arheološka istraživanja na ovom položaju provedena su u vremenu od 30. studenoga do 6. prosinca 1996. godine. Obavljena su u suradnji *Muzeja hrvatskih arheoloških spomenika* iz Splita i *Muzeja Cetinske krajine* iz Sinja, a u njima su sudjelovali kustosi Ljubomir Gudelj (MHAS), Vedrana Gunjača (MCK) i Maja Petrincec (MHAS), kustos-vježbenik Anita Librenjak (MCK), dokumentarist Maja Fabjanac (MHAS) i pomoćni djelatnik Marijan Lozo (MHAS). Nalaze i dokumentaciju s ovih istraživanja čuva *Muzej hrvatskih arheoloških spomenika* u Splitu.

predjelu pojasa) i brončana karičica rastavljenih krajeva (na desnoj strani prsnog koša) kojoj jedan kraj završava šiljato, a drugi s petljom.

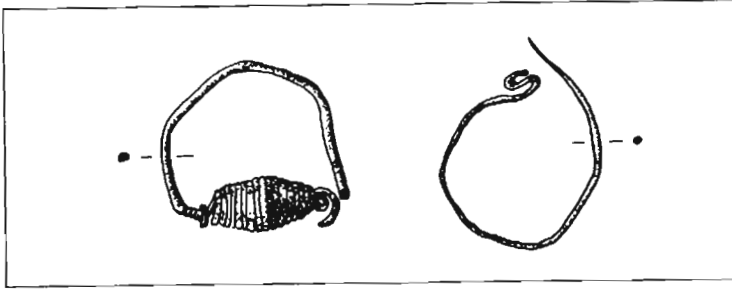

Grob 8. U grobu popodenom, obloženom i pokrivenom priklesanim pločama od muljike bili su ostaci skeleta dvaju dječjih istovremeno sahranjenih pokojnika (s rukama ispruženim niz tijelo). Uz ostatke skeleta u grobu je pronađena jedna brončana jednojagodna naušnica (ispod lubanje mlađeg djeteta) i brončana karičica rastavljenih krajeva (na podnici groba).

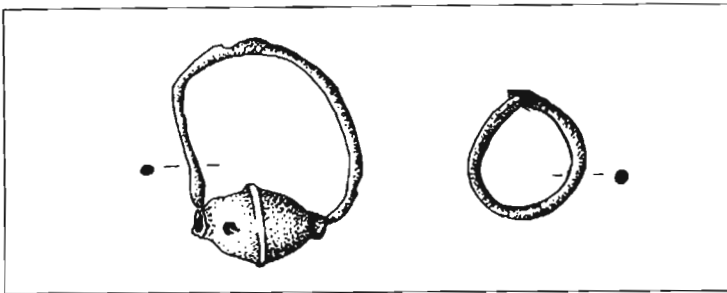

Grob 9. U grobu popodenom, obloženom i pokrivenom priklesanim pločama od muljike bili su neznatni ostaci skeleta (djelovi lubanje). Na donožnici groba s unutrašnje strane urezan je križ. Nema nalaza.

Grob 10. U grobnoj raki pokrivenoj nepravilnim pločama od muljike bili su ostaci jednog loše sačuvanog skeleta (s rukama ispruženim niz tijelo). Grob je djelomice oštećen ukopom kasnijih grobova (11 i 12). Nema nalaza.

Grob 11. U grobu popodenom, obloženom i pokrivenom priklesanim pločama od muljike bili su neznatni ostaci triju skeleta. Na donožnoj i uzglavnoj ploči groba s unutrašnje strane urezan je križ. Među izmiješanim ostacima skeleta u grobu je pronađen lijevani brončani prsten i neznatno deformirana brončana "S" naušnica.

Grob 12. U grobu popodenom, obloženom i pokrivenom priklesanim pločama od muljike bili su ostaci jednog dječjeg skeleta (s rukama ispruženim niz tijelo). S obzirom da je grob 12 bio prislonjen uz grob 11, vjerojatno su istovremeno ukopani. Nema nalaza.

Grob 13. U grobu popodenom, obloženom i pokrivenom dobro obrađenim pločama od muljike bili su ostaci jednog dječjeg skeleta (s rukama ispruženim niz tijelo). Na donožnici s unutrašnje strane groba urezan je križ. Uz ostatke skeleta pronađen je par jednojagodnih brončanih naušnica-sljepoočničarki (s obiju strana lubanje).

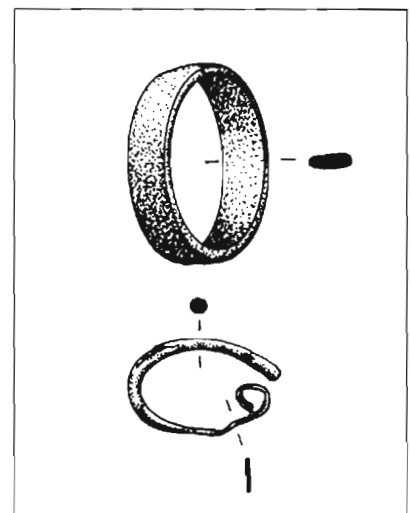

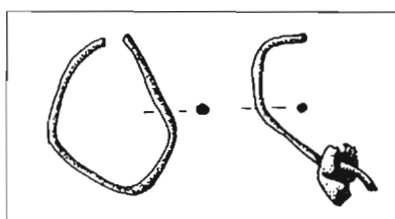
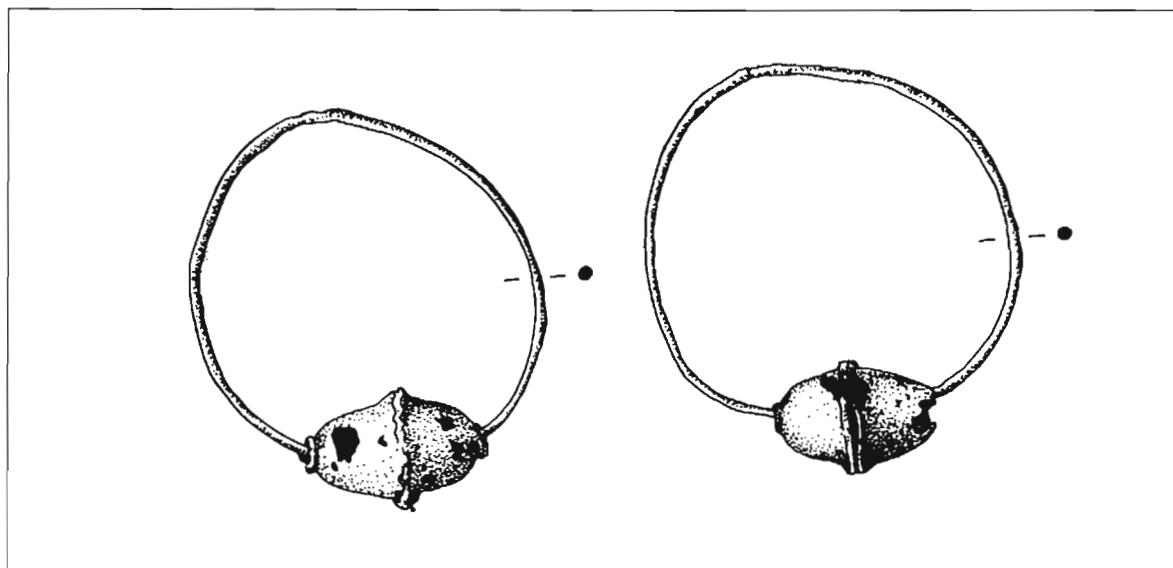

Grob 14. U grobu popođenom, obloženom i pokrivenom priklesanim pločama od muljike bili su ostaci jednog dječjeg skeleta. Uz neznatno sačuvane ostatke skeleta u grobu je pronađena jedna oštećena brončana jednojagodna naušnica (ispod lubanje) i brončana karičica rastavljenih krajeva (s desne strane lubanje).

Već iz sažetoga, prethodno donesenoga opisa groblja, grobova i nalaza u njima, vidljivo je da se groblje kod *Gluvinih kuća* u Glavicama kod Sinja sastoji iz dva dijela. Jednoga, mlađega, kojemu pripada većina grobova (grobovi 2 - 9 i 11 - 14), i drugoga, starijega, kojemu pripadaju grobovi 1 i 10, koji se od ostalih izdvajaju prvenstveno orijentacijom i dubinom ukopa (grobovi ove faze znatno su dublje ukopani), ali i grobnim priložima.

Veća, mlađa, skupina grobova pripada uobičajenom tipu ranosrednjovjekovnih groblja na redove, s prilično jednoobraznim nalazima među kojima prevladavaju jednojagodne naušnice (grobovi 7, 8, 13, 14) i obične karičice rastavljenih krajeva (grobovi 7, 8, 14). Među nakitnim oblicima ove faze ukapanja jedini tipološki izuzetak predstavlja deformirana brončana "S" naušnica iz groba 11. Istraživanje groblja kod *Gluvinih kuća* u cjelini, daljnjem proučavanju ondje pronađenih oblika ranosrednjovjekovnog nakita, nije, čini se, donijelo novih spoznaja, pa se, u datiranju većeg dijela grobova s ovog položaja u Glavicama, treba osloniti na općenita saznanja koja pružaju dosadašnja izučavanjima ovakve vrste nakita. Dodatno je zanimljiva, možda i kao kronološka odrednica, činjenica da su svi nalazi iz ove mlađe grupe grobova pronađeni u zapadnoj polovici groblja, i to, s izuzetkom groba 11, svi u dječjim grobovima. Uočljiv je, dakle, nedostatak bilo kakvih nalaza u istočnom dijelu groblja, a koji su uz to, najbolje uređeni grobovi i u kojima su odreda bile sahranjene odrasle osobe (grobovi 2 - 6). Svim tim uočenim osobitostima nismo uspjeli domisliti logičnog obrazloženja a da ono ne bude samo pretpostavka.

Jednojagodne naušnice iz Glavica pripadaju najčešćem i najjednostavnijem tipu jednojagodnih ranosrednjovjekovnih naušnica

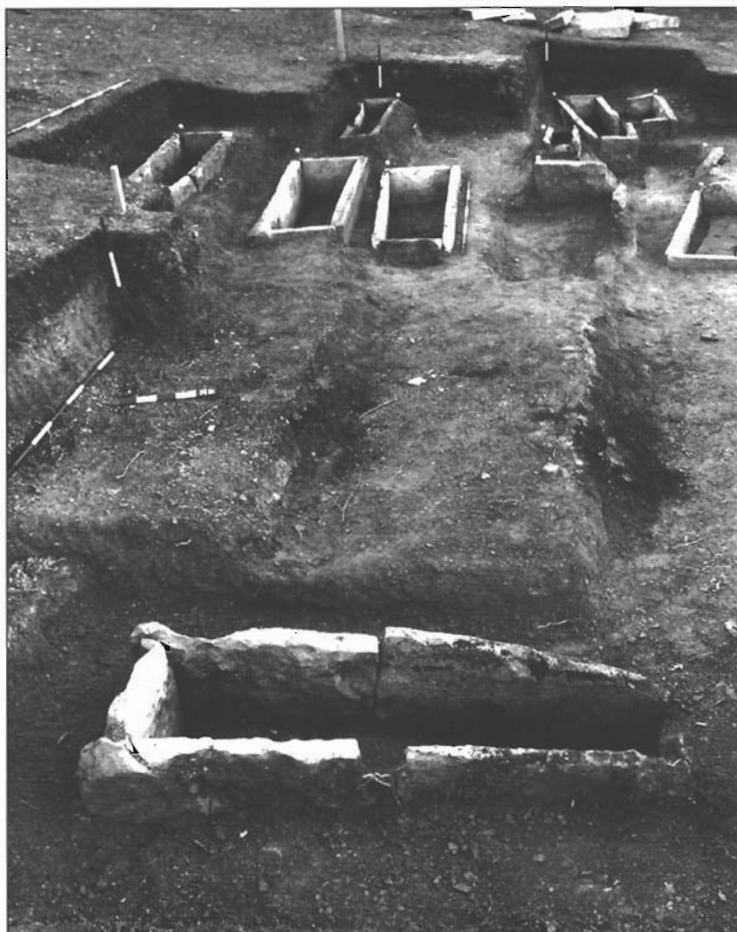

Sl. 2. Ranosrednjovjekovni grobovi kod Gluvinih kuća u Glavicama

sastavljenih od karičice na kojoj je jagoda spojena od dvije glatke kalote međusobno povezane filigranskom niti, a što im u konačnoj izvedbi odaje dojam bikoničnosti. Ovakvi oblici naušnica do sada su pronađeni na nizu lokaliteta u cetinsko-zrmanjskom međurječju⁴, a najbrojniji i našima najbliži srodni primjerci potječu iz solinsko-kaštelanskog prostora (s lokaliteta Glavičine i Rižinice u Solinu, s položaja Gajine u Kaštel Sućuracu, te iz grobova kod crkve Sv. Marte u Bijaćima)⁵. Pače, relativno rijetkom tipu jednojagodne naušnice iz groba 7 kod *Gluvinih kuća*, kojoj je jagoda napravljena od spiralno svinute filigranske žice, jedinu analogiju, pored jednog nalaza s položaja Mastirine u Kašiću⁶, nalazimo upravo na tom prostoru; u jednoj oštećenoj naušnici s nalazišta Gajine u Kaštelima⁷. Ova, kao i drugi primjerci jednojagodnih naušnica i sljepoočničarki iz grobova u Glavicama, uobičajeno se datiraju u 9. ili 10., s tim da im se sporadična uporaba pretpostavlja i tijekom 11. stoljeća⁸. Ni većina drugih naušnica iz ove grupe grobova nisu osobito zanimljive. Prvenstveno se to odnosi na jednostavne karičice rastavljenih, zbog lakšeg kopčanja, ponekad zašiljenih i u petlju svinutih krajeva. I ovima su analogije brojne, a na dalmatinskom prostoru gotovo da i nema srednjovjekovnog groblja na kojemu nisu pronađene. Nisu dobar oslonac za datiranje, jer su vrlo dugo u uporabi⁹. To se isto odnosi i na brončanu lijevanu viticu iz groba 11¹⁰, koja je najčešći nalaz u srednjovjekovnim grobovima u Dalmaciji. Zanimljiv nalaz iz groba 11 je i jedna neznatno deformirana "S" naušnica. Uglavnom srebrne naušnice ovog tipa, naime,

⁴ D. JELOVINA, *Starohrvatske nekropole na području između rijeka Zrmanje i Cetine*, Split, 1976., 97-99.

⁵ LJ. KARAMAN, *Iskopine društva "Bihaća" u Mravincima i starohrvatska groblja*, *Rad JAZU*, 268, Zagreb, 1940., 1-44.

⁶ D. JELOVINA, nav. dj., 47-48, T. LXIV/10.

⁷ ISTI, nav. dj., T. LXXXIX/11.

⁸ LJ. KARAMAN, nav. dj., 14-15, 29-39; D. JELOVINA, nav. dj., 97-99.

⁹ D. JELOVINA, nav. dj., 93-94.

¹⁰ ISTI, nav. dj., 107-108.

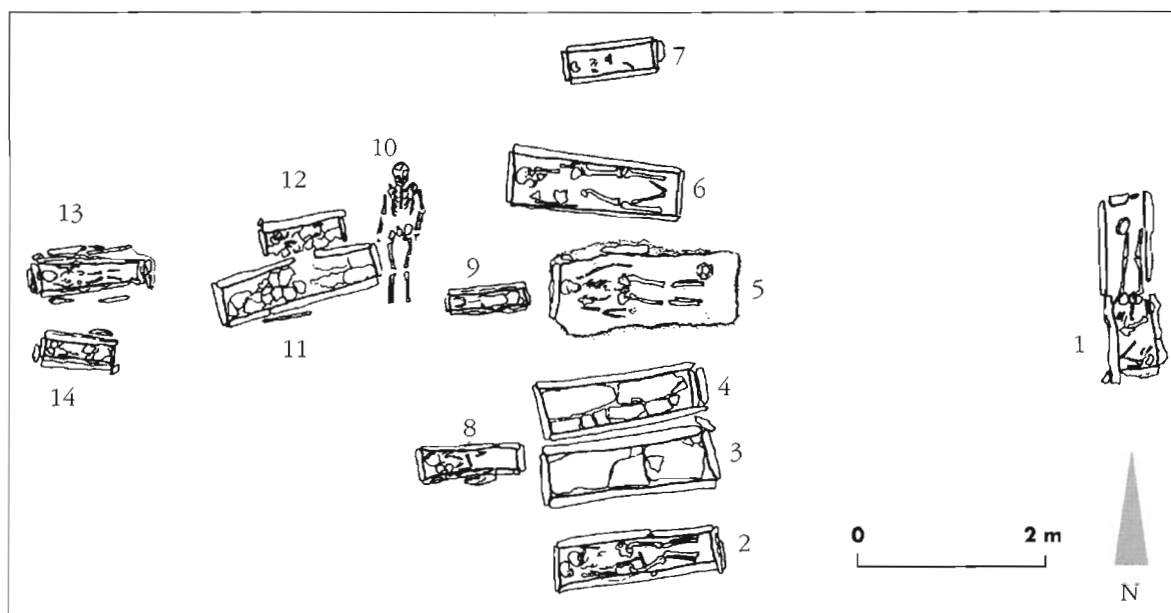

Sl. 3. Tloris groblja kod Gluvinih kuća u Glavicama

do sada su, s izuzetkom jedne iz Glavičina u Solinu (nalaz iz zemlje između grobova)¹¹, nađene uglavnom samo na srednjovjekovnim grobljima na prostoru Ravnih kotara (poglavito na nalazištima benkovačkog i bibrirskog područja), te u Biskupiji kod Knina (nalazi iz Crkvine, Lopuske glavice i Bukorovića podvornica)¹². Naša im arheološka literatura pretpostavlja različito porijeklo i datiranje¹³, no nedavno je N. Jakšić razložno pokazao da pojavu ovog tipa ranosrednjovjekovnog nakita u Dalmaciji treba datirati u početak 12. stoljeća, i promatrati ga kao dio Kolomanove materijalne naknade hrvatskim plemenitašima u zadarsko-biogradskom zaleđu nakon nagodbe s njima, a neposredno prije njegova krunjenja za hrvatsko-ugarskog kralja 1102. godine u Biogradu¹⁴. Prihvaćanjem ovakvog logičnog Jakšićevog obrazloženja porijekla i datiranja "S" naušnice u ranosrednjovjekovnim grobovima u Dalmaciji, odredili smo i gornju vremensku granicu ukapanja veće skupine grobova u ovom glavičkom groblju. Nalaz "S" naušnice iz Glavica je uz to (s obzirom da je izrađen od bronce, nasuprot većini koja je od srebra), vjerojatno još nešto mlađi, jer se može pretpostaviti da je, ili uvezen iz Panonije nakon što se ovaj tip nakita tijekom 12. stoljeća uobičajio u upotrebi, ili pak, da je rađen po tim uzorima. Štoviše, ova "S" naušnica nije i jedini bjelobrdski uvezeni nalaz na sinjskom području. Otprije je, naime, također s Grede u Glavicama, poznata jedna lijevana brončana grozdolika naušnica pronađena u uništenim grobovima kod Poljakovih kuća¹⁵.

Naposljetku, bez obzira na rijedak i zanimljiv nalaz "S" naušnice u ovim krajevima Dalmacije, općenit je dojam da nalazi iz mlade grupe grobova kod *Gluvinih kuća* u Glavicama pokazuju najočitije sličnosti s nalazima iz već spomenutih ranosrednjovjekovnih grobova solinsko-kaštelanskog prostora, pa ih treba slično i datirati. Činjenica da su kod *Gluvinih kuća* (u tri od četiri slučaja) nađene rasparene jednojagodne naušnice, u pravilu nošene s jednostavnim karičicama, možda nudi pretpostavku da ih treba datirati u kraj njihove upotrebe, tj. u 11. stoljeće, s tim da nalazi iz groba 11, s obzirom na nalaz brončane "S" naušnice, a i

¹¹ LJ. KARAMAN, nav. dj., 14-15, sl. 9.

¹² D. JELOVINA, nav. dj., 94-96; N. JAKŠIĆ, Crkve na Begovači i problem starohrvatskih nekropola, *Diadora*, 11/1989., 424-429.

¹³ Lj. Karaman pretpostavlja da su "S" naušnice uvoz iz podunavskih oblasti, a dalmatinske primjerke datira u 11. stoljeće. (Usp. LJ. KARAMAN, nav. dj., 15). Tome se ne baš uvjerljivo suprotstavlja D. Jelovina, pretpostavljajući da je ova vrsta nakita pronađena u ranosrednjovjekovnim grobovima u Dalmaciji proizvod domaćih zlatarskih radionica 10. stoljeća, s tim da poneki pronađeni primjerci mogu biti i raniji (iz 9. stoljeća), a da se samo iznimno javljaju i kasnije, u 11. ili 12. stoljeću. (Usp. D. JELOVINA, nav. dj., 95-96).

¹⁴ N. JAKŠIĆ, nav. dj., 424-429.

¹⁵ A. MILOŠEVIĆ, *Arheološka topografija...*, 197.

lijevane brončane vitice, mogu biti i nešto mlađi¹⁶. Takvu dataciju groba 11 krijepi i činjenica da je on svojim ukopom ošteti ostatke prethodnoga, starijega groba 10, dakle, ukopan je u vrijeme kada se za ovoga više nije znalo, odnosno u vrijeme kada je nestala njegova nadzemna oznaka.

Posebnu zanimljivost ranosrednjovjekovnog groblja kod *Glavinih kuća* u Glavicama predstavljaju nalazi iz groba 1. Nažalost, grob je zatečen djelomice devastiran, ali srećom, prigodom otkrivanja nije bio iz znatije prekopan, pa nalazi u njemu nisu izmiješani. Zbog toga se može držati da je sasvim upotrebljiv za arheološku analizu. Iz prethodnoga opisa je vidljivo, da se u ovaj grob dva puta ukapalo, a s obzirom na nalaze, vjerojatno s određenim vremenskim razmakom. Drugi ukop, naime, izmjestio je ostatke prvoga skeleta, a s njima i nalaze koji su mu pripadali, pa se iz položaja priloga u grobu približno mogu rekonstruirati i grobne cjeline pripadne prvom, odnosno drugom ukopu. Položaj priloga u grobu i njihov odnos prema ostacima skeleta, naime, pretpostavlja da drugom, mlađem ukopu, vrlo vjerojatno pripadaju željezni nožić, keramički lonac, koštani iglenik sa željeznom iglom i brončanim okovom, te dva prstena, dok bi ostali nalazi (par oštećenih zvjezdolikih ili njima srodnih naušnica, brončano zvono i spona) pripadali prvom, starijem, ukopu. U činjenici da je jedna od spomenutih naušnica (ona bolje sačuvana) nađena ispod ploče koja je činila dno groba, treba vidjeti i djelomičnu preinaku groba u vrijeme drugog ukopa, odnosno, vjerojatno je da je grob bio popođen tek kada je u njega ponovno sahranjivano.

Otvoreno je, naravno, pitanje vremena kada se sve to dogodilo. Na sreću, dio nalaza iz obiju faza ukopa u ovaj grob prilično je dijagnostičan, pa to umnogome olakšava dataciju i pretpostavke čini vjerojatnijima. Iz prve, starije grupe nalaza, kao kulturno i vremenski vrlo odredljive, izdvajamo zvjezdolike ili njima tipološki srodne filigranske naušnice karakteristične za ranobizantsku kulturu 6.-8. stoljeća. Ova vrsta naušnica vrlo je česta i u todobnim prostorima pod jačim bizantskim utjecajima, pa ih nalazimo i u grobovima ranog srednjeg vijeka na širokom europskom području od Sicilije, preko Italije i Panonije do Ukrajine. U Dalmaciji nisu osobito uobičajene, a dosadašnja literatura nalaze ovakvih naušnica bilježi u Golubiću kod Knina¹⁷, u Visočanima kod Zadra¹⁸, vjerojatno među predmetima iz grobova ranosrednjovjekovnoga groblja na Ždrijacu u Ninu,¹⁹ u Dubravcima kod Skradina,²⁰ i u grobu kod župne crkve Sv. Asela u Ninu²¹. Nekoliko različitih oblika ovakvih zlatnih naušnica s nepoznatih nalazišta nalazi se i u *Muzeju hrvatskih arheoloških spomenika* u Splitu²². Uz ove filigranske zlatne i srebrne naušnice zvjezdolikog i njima sličnog tipa, ranosrednjovjekovna materijalna kultura u Dalmaciji poznaje i njima srodne istovremene lijevane brončane inačice²³.

Brončano zvono i spona znatno su stariji od pronađenih filigranskih naušnica, i pripadaju prvim stoljećima nove ere, a uz pokojnika u prvoj fazi ukopa u grob 1, vjerojatno su bili u naknadnoj uporabi. No, i takvi su zanimljivi, jer u cjelini grobnog inven-

¹⁶ Kasniju dataciju groba s lijevanom brončanom viticom podržavaju i drugi nalazi iz kasnijih srednjovjekovnih ili kasnosrednjovjekovnih groblja uz gornji i srednji tok rijeke Cetine, pri čemu posebno upozoravamo na nalaze iz Brnaza (S. GUNJAČA, Starohrvatska crkva i kasnosrednjovjekovno groblje u Brnazima kod Sinja, *SHP*, III, 4/1955., 85-132), Maljkova (D. JELOVINA, Kasnosrednjovjekovna nekropola "Grebje" u selu Maljkovu, *SHP*, III, 7/1960., 255-266), Trilja (A. MILOŠEVIĆ, Kasnosrednjovjekovna nekropola sa stećcima pod Borinovcem u Trilju, *SHP*, III, 12/1982., 185-198) i sela Cetine (N. JAKŠIĆ - M. PETRINEC, Kasnosrednjovjekovno groblje kod crkve Sv. Spasa u Vrh Rici, *SHP*, III, 23/1996.).

¹⁷ Lj. KARAMAN, nav. dj., 22.

¹⁸ J. BELOŠEVIĆ, Nekoliko ranosrednjovjekovnih metalnih nalaza s područja sjeverne Dalmacije, *Diadora*, 3/1965., 148-149.

¹⁹ ISTI, *Materijalna kultura hrkata od 7-9. stoljeća*, Zagreb, 1980., T. XLIII, 25, 26.

²⁰ Z. GUNJAČA, Groblje u Dubravcima kod Skradina i druga groblja 8-9. stoljeća u Dalmaciji, *Etnogeneza Hrvata*, Zagreb, 1995., 159-168, sl. 13.

²¹ M. KOLEGA, Nin - zaštitna istraživanja u sklopu župne crkve Sv. Asela, *Obavijesti HAD-a*, 28(3)/1996., 47.

²² Lj. KARAMAN, Starohrvatsko groblje na "Majdanu" kod Solina, *VAHD*, 51/1936. S obzirom da potječu iz staroga, kninskog fundusa muzeja, vjerojatno je da su pronađene negdje na prostoru sjeverne Dalmacije.

²³ A. MILOŠEVIĆ, Ranosrednjovjekovna naušnica s Garduna, *Diadora*, 13/1991., 313-319.

tara iz ove faze ukopa odaju veću vremensku i kulturnu bliskost antičkoj i kasnoantičkoj negoli ranosrednjovjekovnoj civilizaciji.

Priloge iz druge faze ukopa u grobu 1 čine: keramički lonac, željezni nož, koštani iglenik sa željeznom iglom i brončanim okovom, i dva srebrna prstena raskovane krune i rastavljenih krajeva.

Keramički lonci u grobu, donedavno su bili jasna odrednica koja je vremenski i kulturno, pa i etnički, određivala ukupni inventar groba²⁴, no prije nekoliko godina nastojali smo pokazati da grobni nalazi s ovakvim loncima podjednako mogu pripadati i kasnoantičkom i ranosrednjovjekovnom razdoblju²⁵, odnosno da, promatrano sa stajališta etničke pripadnosti, i kasnoantičkim domorocima, i ranosrednjovjekovnim doseljenicima. Otprilike sličan zaključak može se odnositi i na prstenje od srebrnog lima s raskovanim i punciranjem ukrašenim kruništem, za koje dosadašnja literatura drži da je osobitost ranosrednjovjekovnih starohrvatskih grobova 8. i početka 9. stoljeća, te da je rasprostranjenost nalaza ograničeno samo na sjevernu Dalmaciju²⁶. U novije vrijeme, međutim, pronađeni primjerci sličnog prstenja iz kasnoantičkoga razdoblja u Dalmaciji²⁷ i srodni nalazi iz *Komanske kulture* u Albaniji,²⁸ i ovoj vrsti nakita vjerojatno utvrđuju kasnoantičko, odnosno ranobizantsko porijeklo. Vrlo sličan puncirani ornament s križno raspoređenim kružićima na prstenju komanske kulture (nalazi iz groblja Kalasë së Dalmacës)²⁹, i prstenju iz Glavica ishodište nalazi u kasnoantičkom, ranobizantskom kulturnom krugu, okvirno ga datirajući u isto vrijeme, tj. vjerojatno u 8. stoljeće.

I preostali predmet iz druge faze ukopa u grob 1 groblja kod *Gluvinih kuća* u Glavicama, tj. koštani iglenik sa željeznom iglom i brončanim okovom, iskonom pripada vjerojatno istom kulturnome krugu. S obzirom na dosadašnja saznanja o toj vrsti nalaza, ovakva je pretpostavka naizgled čudna, pogotovo kad znamo da su ovakvi predmeti kod nas do sada nađeni samo u ranosrednjovjekovnim grobovima. Iglenci su, kao relativno rijedak nalaz, među inventarom ranosrednjovjekovnih grobova u Dalmaciji (osim jednog upitnog primjerka iz groba 5 groblja na Maklinovu brdu u Kašiću kod Zadra)³⁰, nađeni samo među predmetima iz četiriju ženskih grobova velike, ali u cijelosti još neobjavljene ranosrednjovjekovne nekropole na Ždrijacu u Ninu³¹. Slični iglenici relativno su čest nalaz i u avarsko-slavenskim grobovima (poglavito iz 8. stoljeća)³², pri čemu je zanimljivo, da su tamošnji primjerci, kao i naš iz Glavica, nađeni uglavnom na predjelu prsnog koša, zbog čega se drži da su vjerojatno nošeni na vrpici oko vrata. Cjevaste koštane iglenike sa željeznim iglama poznaje i germanska materijalna kultura iz početka 6. stoljeća³³. Slični koštani iglenici, no veći po dimenzijama i bogatije ukrašeni, nađeni su i u kasnijim srednjovjekovnim grobovima, a pored jednog primjerka u *Arheološkom muzeju* u Splitu vjerojatno iz Solina³⁴, poznati su među grobnim nalazima s položaja Goričina nadaleko crkve Sv. Martina u Novigradu dalmatinskom³⁵, među nalazima s nekropole na brdu Spas kod Knina³⁶, te na širem prostoru, među nalazima iz mlađe faze pokapanja s nekropole na položaju Gorica - Stranče u Vinodolu³⁷, i iz grobova bjelobrdske groblja u Gomljenici kod Prijedora³⁸. Ova skupina kasnijih, tipo-

²⁴ J. BELOŠEVIĆ, nav. dj., 109-114.

¹² A. MILOŠEVIĆ, Porijeklo i datiranje keramičkih posuda u grobovima ranoga srednjega vijeka u Dalmaciji, *Diadora*, 12/1990., 237-256.

²⁵ J. BELOŠEVIĆ, nav. dj., 94-95.

²⁶ A. MILOŠEVIĆ, nav. dj., 342.

²⁷ V. POPOVIĆ, Byzantins, Slaves et autochtones dans les provinces de Prévalitane et Nouvelle Épire, *Villes et pauplement dans l'Illyricum protobyzantin*, Rome, 1984., 220-225; S. ANAMALI - H. SPAHIU, *Stoli arbërore*, Tiranë, 1988., 48-49, 80.

²⁸ S. ANAMALI - H. SPAHIU, nav. dj., 49, 80.

²⁹ J. BELOŠEVIĆ, nav. dj., 125.

³⁰ ISTI, nav. dj., 124-125, T. XXXVI, XLV.

³¹ K. VINSKI-GASPARINI - S. ERCEGOVIĆ, Ranosrednjovjekovno groblje u Brodskom Drenovcu, *VAMZ*, III, 1/1958., 142-143, T. XIV, 3.

³² *Die Franken - Wegbereiter Europas II*, Mannheim - Mainz, 1996., 915-916.

³³ A. ŠARIĆ, Ranosrednjovjekovni i srednjovjekovni nalazi s područja Solina u Arheološkom muzeju u Splitu, *VAHD*, 85/1993., 145-146, 163-164, sl. 22.

³⁴ S. GUNJAČA, Srednjovjekovni Dolac kod Novigrada, *SHP*, III, 8-9/1963., 60, T. XVI, 27.

³⁵ D. JELOVINA, Starohrvatska nekropola na brdu Spasu kod Knina, *SHP*, III, 19/1989., 134-135, 218-219, T. VIII, 1.

³⁶ Ž. CETINIĆ, Istraživanja starohrvatskog groblja Gorica - Stranče 1983. i 1984. godine, *izd. HAD-a*, 13/1988., 132, sl. 4/1.

³⁷ N. MILETIĆ, Slavenska nekropola u Gomljenici kod Prijedora, *GZM N.S.*, 21-22/1966-1967., 96, 137, T. 20, 109.

³⁸ J. BELOŠEVIĆ, nav. dj., 124-125

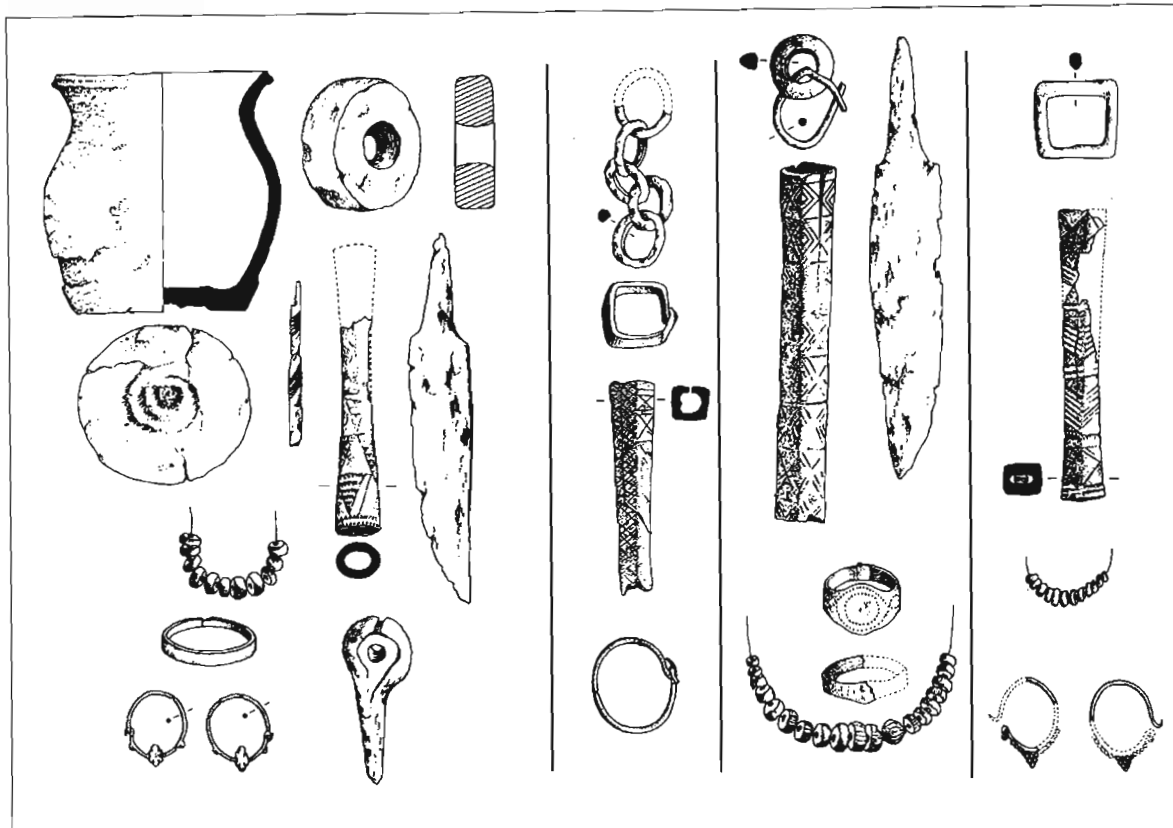

loški vrlo srodnih srednjovjekovnih koštanih iglenika, dobro je datirana nalazima iz Knina, Vinodola i Prijedora, većim dijelom u 11. stoljeće.

Za datiranje iglenika iz Glavica posebno su zanimljivi nalazi iz grobova 48, 54 i 227 spomenute ninske nekropole, jer se javljaju uz predmete kakvi su pronađeni i u grobu u Glavicama. Igljenik iz groba 54, naime, nađen je, pored ostalog, uz dva srebrna prstena raskovanog i punciranjem ukrašenog kruništa, a primjerci iz groba 48 i 227 uz primjerke zvjezdolikih ili njima tipološki srodnih fili-granskih naušnica. Uz to, ističe se da grobne cjeline s iglenticima spadaju među najbogatije, i ujedno najstarije grobove na ždrijačkoj nekropoli, a datirani su u prvu polovicu 8. stoljeća³⁹. Za datiranje i utvrđivanje kulturnog porijekla, a time i određivanje etničkih nositelja iglenika iz grobova nekropole na Ždrijacu, zanimljiva je, nadalje, činjenica da su u tri od četiri slučaja, iglenci ondje nađeni i s ogrlicama sastavljenim od niza reznjastih perli od staklene paste i svjetloplavog kalcedona, a taj oblik nakita također je, nesumnjivo, kasnoantička kulturna tekovina. Za ovdje postavljen problem, nadalje, zanimljivo je da je ogrlica upravo od ovakvih perli činila i dio cjeline groba 54 s položaja Maklinovo brdo u selu Kašiću kod Zadra⁴⁰, te da je dio te grobne cjeline iz Kašića i osobiti lijevani brončani polukružni privjesak. Ovakvi su privjesci, pak, karakteristični za kasnoantička i ranosrednjovjekovna nalazišta duž istočnojadranske obale. Javljaju se u 7., a u uporabi su dijelom i u 8. stoljeću. Na hrvatskom dijelu obale pronađeni su na nekoliko nalazišta (u Kašiću kod Zadra, u Solinu², u Drveniku kod Makarske i u Stonu), a najbrojnije su zastupljeni među nalazima iz istovremenih grobova s prostora današnje Albanije. Tamo pak, pripadaju već spomenutoj *komanskoj kulturi*,⁴¹ a poznato je

Sl. 5. Grobne cjelina s iglenticima iz Ždrijaca kod Nina

³⁹ ISTI, nav. dj., 92-93, T. XXXV.

⁴⁰ A. MILOŠEVIĆ, Komanski elementi i pitanje kasnoantičkog kontinuiteta u materijalnoj kulturi ranosrednjovjekovne Dalmacije, *Diadora*, 11/1989., 347-356; isti članak u: *Etnogeneza Hrvata*, Zagreb, 1995., 97-104, 272-275.

⁴¹ V. POPOVIĆ, nav. dj., 181-243; ISTI, Albanija u kasnoj antici, *Iliri i Albanci*, Beograd, 1988., 201-250 i tamo navedena starija literatura.

da većina elemenata te, poglavito ranosrednjovjekovne kulturne skupine, ishodi iz kasnoantičkoga i ranobizantskoga kulturnoga kruga⁴².

Shodno svim navedenim izravnim i neizravnim kulturološkim usporedbama i prihvaćanjem dobro utemeljenih datacija dijagnostičkog arheološkog materijala, slično možemo promatrati i nalaze iz groba 1 ranosrednjovjekovnog groblja kod *Gluvinih kuća* u Glavicama. Prihvatimo li, pak, tako predloženo kulturno određenje tih nalaza, dakle s jakim osloncem na kasnoantičku tradiciju, u dobroj smo mjeri odredili i njihovog mogućeg etničkog nositelja, pri čemu iz svega proizlazi da ovaj glavički grob u prvoj fazi ukopa pripada drugoj polovici 7., a u drugoj fazi, prvoj polovici 8. stoljeća, odnosno etnički, kasnoantičkom stanovništvu, koje na *Gredi*, uz sjeverni rub Sinjskog polja, brani zadnje ostatke nekada prostrane Provincije Dalmacije. Ta je, pak, prethodnim avaroslavenskim prodorima u 7. stoljeću, bila svedena samo na širi salonitanski teritorij, odnosno na suženi teritorij todobne salonitanske nadbiskupije, kojoj je granica prema unutrašnjosti bila na rijeci Cetini⁴³. Stariji grobovi kod *Gluvinih kuća* u Glavicama nisu dio većeg groblja, nego pojedinačni ukopi, možda u okviru todobnog posjeda pokojnikâ, što pokazuje još jedan zanimljiv, ali na žalost oštećen grobni nalaz otkopan na obližnjem položaju Kongor⁴⁴, isto kao i nekoliko drugih istovremenih sličnih primjera sa šireg područja Sinjskog polja⁴⁵.

Mlađi ranosrednjovjekovni grobovi kod *Gluvinih kuća* ukopani su pokraj ovih pukim slučajem, i ne pokazuju kontinuitet ukopišta, nego možda tek kontinuitet naseljenosti, s obzirom da su vrlo vjerojatno i jedni i drugi bili u blizini naselja. Kako su u ovim mlađim ranosrednjovjekovnim grobovima nađene uglavnom rasporene jednojagodne naušnice, a s obzirom na navedene srodne nalaze iz Dalmacije, kao i s obzirom na nalaz brončane "S" naušnice, predložili smo datiranje te skupine grobova u 11. i 12. stoljeće, tj. u starohrvatsko razdoblje cetinske prošlosti, odnosno u vrijeme kada cijeli prostor današnje Cetinske krajine, kao i najveći dio Dalmacije, već dobrano napučuju Hrvati.

U uočenoj sličnosti sveukupnog grobnog inventara ovih glavičkih grobova, prvenstveno s onima iz solinsko-kaštelanskog prostora, treba vidjeti i njihovu jedinstvenu kulturnu, pa time i upravnu pripadnost području nekadašnje salonitanske, a tada već splitske nadbiskupije.

Naposlijetku još riječ-dvije o urezanim križevima na jednoj uzglačnoj i nekolicini donožnih ploča grobova istraženih kod *Gluvinih kuća*, nalazišta koje je do sada iznjedrilo najviše ovakvih nalaza. Urezani križevi na pločama grobova pronađeni su samo na grobovima druge faze pokapanja, i to u sedam slučajeva (grobovi 3, 4, 6, 7, 9, 12, 13), s tim da je u grobu 12 križ bio urezan i na uzglačnoj i na donožnoj ploči.

Ovako urešene (ili označene) uzglačnice ili donožnice osobitost su srednjovjekovnih grobova cetinskog područja, jer ih drugdje, koliko je poznato, nije pronađeno⁴⁶. Nema ih niti na cijelom cetinskom prostoru, a dosadašnjim nalazima ograničene su samo na srednji tok rijeke Cetine (na područje ranosrednjovjekovne cetinske županije), pri čemu su najsjeverniji nalazi iz

⁴² A. MILOŠEVIĆ, Die spätantike territoriale und kulturelle Kontinuität in der frühmittelalterlichen Cetinagegend, *Hortus artium medievalium*, 1, 1995., 169-174.

⁴³ Na položaju Kongor, također "Iza grede" u Glavicama, u dvorištu kuće Ante Poljaka, oko 100 m zapadnije od položaja kod *Gluvinih kuća*, nađen je jedan osamljeni grob sa zanimljivim ranobizantskim nalazima (željezna spona, vršak strelice, željezni nož). Prema pričanju mještana u grobu na ovom položaju, bio je i keramički lonac, kojega našim zaštitnim istraživanjima (1996. godine) nismo pronašli.

⁴⁴ ISTI, Porijeklo i datiranje..., 327-356.

⁴⁵ Jedna slična ploča s urezanim križem nađena je i na brdu Spas u Kninu, u štu među različitim građevinskim ulomcima. Drži se da pripada dijelovima crkvenog namještaja i zadnjim ostacima ondje do temelja porušene crkve (usp. D. JELOVINA, nav. dj., 220, T. XXXVII, 119).

⁴⁶ A. MILOŠEVIĆ, *Arheološka topografija...*, 168.

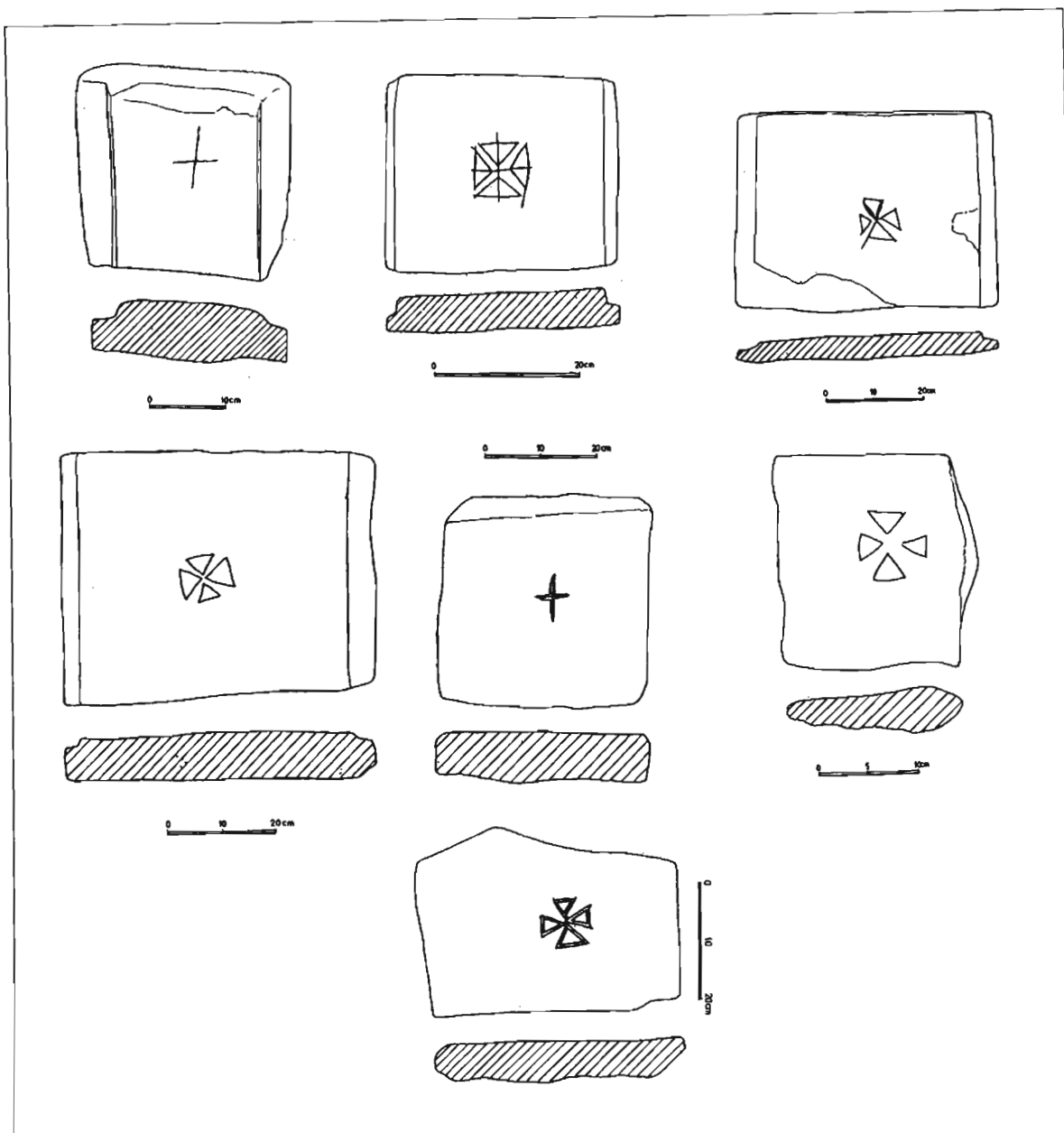

uništenih srednjovjekovnih grobova kod Vukova potoka u Hrvacama⁴⁷, a najjužniji u jednom grobu kasnosrednjovjekovnog groblja pod Borinovcem u Trilju⁴⁸. Osim ovih, grobovi s urezanim križevima na donožnicama pronađeni su u Lučanima na položaju Bare⁴⁹, u Turjacima na nalazištu Tripaluša⁵⁰, te još na dva položaja u Glavicama: na predjelu Lušćić kod Jadrijevića kuća, i među uništenim srednjovjekovnim grobovima kod Poljakovih kuća⁵¹. Nalazi iz Trilja, Turjaka, Lučana i oni s položaja Lušćić u Glavicama pripadaju kasnosrednjovjekovnom, dok se ostali pripadaju ranijem srednjovjekovnom razdoblju; donožnice s križevima kod Vukova potoka u Hrvacama datirane su vjerojatnim nalazom jednojagodnih naušnica u 10. ili 11. stoljeće, one kod Poljaka bjelobrdskom lijevanom brončanom grozdolikom naušnicom u 11. ili 12. stoljeće, isto kao i prije spomenuti nalazi kod *Glavinih kuća*. Sadašnjim stupnjem istraženosti nije moguće razložno objasniti pojavu ovako ukrašenih (ili označenih) grobova u cetinskom srednjovjekovlju.

Sl. 6. Donožne i uzglavne ploče s urezanim križevima iz grobova kod Glavinih kuća u Glavicama

⁴⁷ ISTI, Kasnosrednjovjekovna nekropola..., 187.

⁴⁸ ISTI, Srednjovjekovna nekropola u "Barama" u Lučanima kod Sinja, *SHP, III*, 14/1984., 291.

⁴⁹ ISTI, *Arheološka topografija...*, 204-205.

⁵⁰ Isto, 191, 197.

⁵¹ A. MILOŠEVIĆ, Novi ranosrednjovjekovni grobni nalazi..., 196-197; ISTI, *Arheološka topogra*

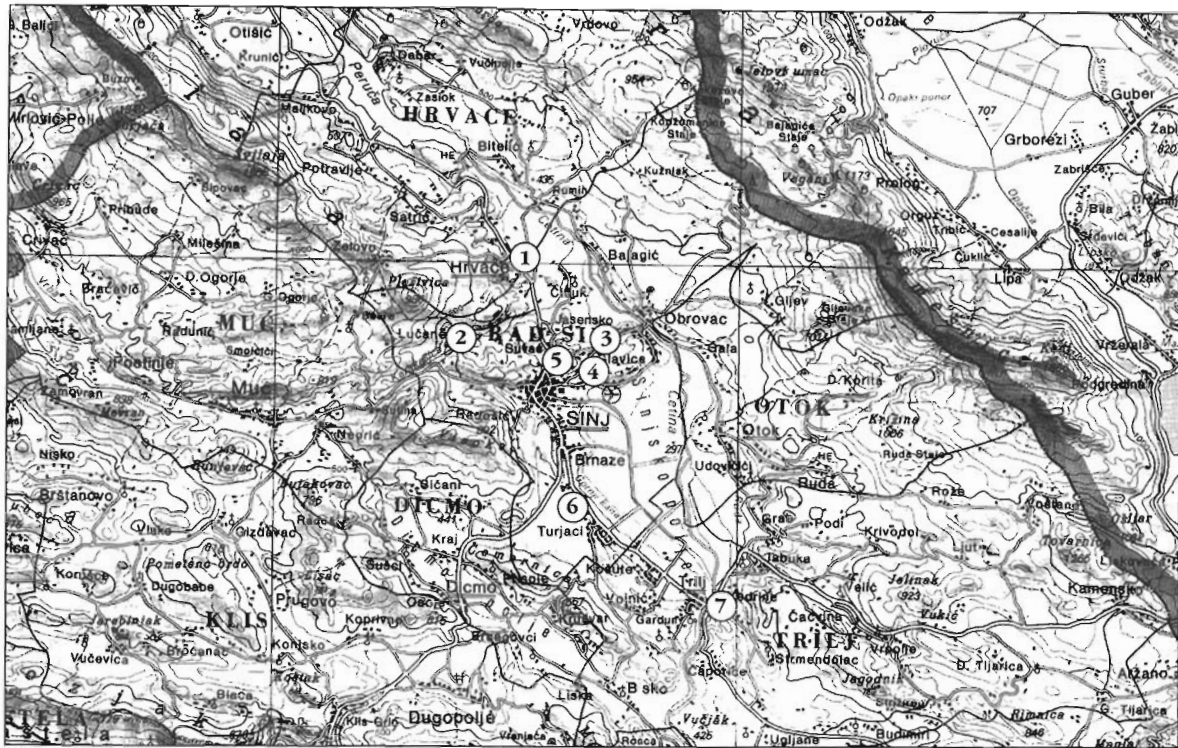

Sl. 7. Zemljovid s položajima na kojima su nađeni srednjovjekovni grobovi s križevima urezanim na uzglavnim ili donožnim pločama: 1. Hrvace (Vukov potok), 2. Lučane (Bare), 3. Glavice (Gluvine kuće), 4. Glavice (Lušić), 5. Glavice (Poljakove kuće), 6. Turjaci (Tripaluša), 7. Trilj (Borinovac)

The Early Medieval Cemetery at Gluvine Kuće in Glavice near Sinj

Treba se nadati da će naredna istraživanja tome pridonijeti, isto kao što bi istraživanja drugog, nedalekog, novootkrivenog ranosrednjovjekovnog groblja u Glavicama, onoga kod Jojinih kuća, mogla dopuniti i pojasniti ovdje naznačenu problematiku. No, ako se to i ne dogodi tom prilikom, sigurno je, da će ta skora istraživanja, kao i istraživanja drugih položaja sa srednjovjekovnim grobovima kojih *Iza grede*, uz južni rub Hrvatačkoga polja do Tomića kuća u Jasenskome⁵², ima još na nekoliko položaja, dopuniti naša dosadašnja općenita saznanja o ovom, arheološki i povijesno najzanimljivijem, ali i najslabije poznatom razdoblju hrvatske povijesti.

The results of rescue excavation of a small early mediaeval cemetery at the site of Gluvine Kuće, in Glavice near Sinj, are published in this article.

Rescue excavation at this site uncovered 14 graves, floored, lined, and covered with slabs of silty sedimentary stone. One special feature of the cemetery was carved crosses on some grave covers, mainly those by the feet.

Two phases of burial at this cemetery can be distinguished clearly according to the grave finds. The later phase includes the majority of graves (graves 2-9, 11-14), and the earlier phase (graves 1 and 10) is distinguished from the other by the appearance of the graves, the orientation, and the grave goods.

The jewellery forms discovered in the later, more numerous group of early mediaeval graves at Glavice, with the exceptional find of a deformed bronze "S-shaped" earring from grave 11, belonged to the most common type of early mediaeval jewellery in Dalmatia: single-beaded earrings and ordinary circlets. This type of jewellery has been found to the present at a series of sites in the area between the Cetina and Zrmanja Rivers, and the closest sim-

ilar examples were discovered in the Solin-Kaštela region (at the sites of: Solin - Glavičine, Solin - Rižinice, Kaštel Sućurac - Gajine, Bijaći - Sv. Marta). Such examples of single-beaded earrings and temple-rings from the site at Gluvine Kuće in Glavice are usually dated to the 9th or 10th century, and were also sporadically in use during the 11th century. The fact that in three of four cases the single-beaded earrings discovered at Gluvine Kuće were not found in pairs might suggest that they should be dated to the period at the end of their use, i.e. in the 11th century. The remaining earrings from this group of graves belong to the type of simplest and most common circlets with separated ends, which are sometimes, for easier attachment, pointed or bent into a loop. There are also numerous analogies to these, and in the Dalmatian region there are almost no mediaeval cemeteries where they have not been found. They are not a good element for dating, as they were in use for a very long time, and the same is true for the cast bronze ringlet from grave 11, which is the most common inventory of mediaeval graves in Dalmatia. Grave 11 contained the interesting and important find of an only slightly deformed bronze "S-shaped" earring, which determines the upper boundary of dating this group of graves at the cemetery of Gluvine Kuće as the 12th century.

Particularly interesting elements of the early mediaeval cemetery at Gluvine Kuće in Glavice were the finds from grave 1, in which a double burial took place. The second burial relocated the remains of the first, along with the accompanying finds, and from their arrangement in the grave it is possible to reconstruct in approximate fashion the grave units belonging to the first grave and to the second one. The position of the goods in the grave and their relation to the remains of the skeletons indicate that the second, later burial would probably have been accompanied by the small iron knife, a pottery vessel, a bone needle-case with an iron needle and a bronze mount, and two rings, while the remaining finds (a pair of damaged star-shaped or related earrings, a bronze bell, and a buckle) would have belonged to the first, earlier burial. The fact that one of the earrings (the better preserved one) was found under the slab that formed the base of the grave should be considered to reflect the partial alteration of the grave at the time of the second burial, meaning it is likely that the grave was re-floored when reburial took place in it.

The question of when all of this took place naturally remains open. Some of the finds from both phases of burial in this grave, luckily enough, are fairly diagnostic, and this greatly facilitates dating and makes various hypotheses more likely. From the first group, as very typical finds, we can note the star-shaped or typologically similar filigree earrings characteristic for the early Byzantine culture of the 6th-8th centuries. They are common in the areas under strong Byzantine influence in that period, and they are found in graves of the early Middle Ages in a broad European region extending from Sicily, through Italy and Pannonia, all the way to the Ukraine. They are not a particularly common find in Dalmatia, and have been found to date at Golubić near Knin, at Visočane near Zadar, and probably are among the inventories of graves at the early mediaeval cemetery of

Ždrijac in Nin, at Dubravice near Skradin, and in a grave at the parish church of St Anselm in Nin. Along with these filigree golden and silver earrings of star-shaped and similar types, the early mediaeval material culture in Dalmatia also contains related contemporary cast bronze variants.

The bronze bell and buckle are considerably earlier than the discovered filigree earrings, and they belong to the first centuries AD, and they were probably in subsequent use next to the deceased in the first phase of burial in grave 1. As such, they are interesting, as the entire grave inventory from this burial phase reveals a greater chronological and cultural contiguity to the civilization of antiquity than to that of the Middle Ages.

The graves goods in the second phase of burial in grave 1 consist of: a pottery vessel, an iron knife, a bone needle-case with an iron needle and a bronze mount, and two silver rings with a crowns hammered flat and unconnected ends.

Pottery vessels in graves until recently were a clear indicator which defined the entire inventory of a grave chronologically, culturally, and even ethnically, but several years ago we showed that grave finds with such vessels can equally belong to either the period of late antiquity or the early mediaeval period. Approximately the same conclusion can be applied to rings of silver sheet metal with hammered crowns, held by Croatian archaeological science to be a characteristic of early mediaeval early Croatian graves of the 8th century and beginning of the 9th. However, recently discovered examples of similar rings in graves of the late Roman and early Byzantine periods in Dalmatia, as well as similar finds from the Komani Culture in Albania, also confirm a late Roman or rather early Byzantine origin for this type of jewellery, dating it approximately to the same period, the second half of the 7th century or more likely, in the 8th century.

The remaining objects from the second phase of burial in grave 1 of the cemetery at Gluvine Kuće in Glavice, the bone needle-case with an iron needle and bronze mounts, in origin probably belong to the same cultural circle despite the fact that such objects have been found in Croatia to the present only in early mediaeval graves. Other than one questionable example from grave 5 of the cemetery at Maklinovo Brdo in Kašić near Zadar, they have only been found among the objects from four female graves of the major, but still not completely published early mediaeval cemetery at Ždrijac in Nin.

These finds from Nin are exceptionally important, as they appear alongside objects such as were found in the grave in Glavice; in one case together with two silver rings with hammered and stamp-decorated crowns, and in two cases along with star-shaped or typologically related filigree earrings. For dating and determining the cultural origin of the needle-cases from graves at the Ždrijac cemetery, it is interesting that in three out of four cases the needle containers were found there with necklaces composed of a row of shaped beads of glass paste and pale blue chalcedony, and such jewellery is also undoubtedly derived from late classical forms. It is additionally interesting that a necklace of such beads was found in an early mediaeval grave at the site of Maklinovo

Brdo in the village of Kašić near Zadar, and that this same grave unit from Kašić included a striking cast bronze semicircular pendant. Such pendants are characteristic for late classical and early mediaeval sites along the eastern Adriatic coast. They appear in the 7th century, and are partly in use in the 8th century, as well. They have been found at several sites along the Croatian part of this coast, and they are most numerous among the finds from contemporary graves in the area of present-day Albania. There they are classified to the already mentioned Komani Culture, and it is known that the majority of elements of this primarily early mediaeval cultural group were derived from the late Roman and early Byzantine cultural sphere.

Given the cited comparisons and acceptance of the dating of such typical archaeological material, the finds from grave 1 of the early mediaeval cemetery at Gluvine Kuće in Glavice can be considered in a similar manner, in which the first phase of burial would belong to the second half of the 7th century, and the other to the first half of the 8th century. If we accept the suggested cultural determination and origin of these finds, thus with a strong dependence on the late classical tradition, we have to a great extent defined the possible ethnic bearer of these finds, which in our case could be a surviving late classical population, who along the northern edge of Sinj Plain would then still have been defending the remnants of the once extensive province of Dalmatia, reduced merely to the minute territory of the archdiocese of Salona by the previous Avaro-Slavic invasions in the 7th century.

The later graves of the early mediaeval period at Gluvine Kuće were buried next to this earlier one purely by chance, and do not indicate a continuity of the cemetery, but only possibly a continuity in inhabitation, considering that it is very likely that both were buried nearby a settlement. As mostly single examples of single-beaded earrings were found in these later graves of the early mediaeval period, we have suggested a dating of this group of graves to the 11th century, i.e. in the early Croatian period of the Cetina region's past, at a time when this entire area, like most of Dalmatia, was already well populated by Croats. The perceived similarities of the entire grave inventory of the Glavice graves, particularly to those from the Solin-Kašić region, would reflect their cultural, and thus administrative uniformity, and at this time, and throughout this entire region, this would most likely be maintained by the archbishopric of Split, as the successor to the former archdiocese of Salona.