

Sv. Petar Stari u Zadru i njegova kript

Dr. Miljenko JURKOVIĆ

Odsjek za povijest umjetnosti Filozofskog fakulteta u Zagrebu,
HR - 10000 Zagreb

Ivana Lučića 3

U raspravi o crkvi Sv. Petra Starog u Zadru definira se dvobrodni istočni presvođeni prostor kao kript prednjeg crkvenog prostora i tako ukazuje na činjenicu da ga ne treba koristiti u tipologijama predromaničke arhitekture kao posebnu samostalnu građevinu. Ujedno se iznose paralele ne samo s kriptama već i memorijama, oratorijima-relikvijarijima uglavnom romaničkog doba, koji su po funkciji derivati kripe. Gotovo svi se primjeri kripe, a i veći broj memorija uz svetište nalaze u Zadru ili su pod utjecajem zadarske arhitekture, što je dobra indicija za praćenje geneze forme i funkcije. Problem pak datacije pojedinih faza gradnje Sv. Petra Starog, poglavito druge i treće, relativizira se i ostavlja zasada otvorenim.

Sv. Petar Stari u Zadru Rezultati dosadašnjih istraživanja

Crkva Sv. Petra Starog u Zadru (sl. 1), a pri tome mislim na oba međusobno povezana prostora - na jednobrodnu starokršćansku crkvu, koju se običava nazivati Sv. Andrija, i na dvobrodni prostor, koji je imao privilegiju nositi pravo ime cijeloga kompleksa, Sv. Petra Starog - jedinstvena je srednjovjekovna građevina u Dalmaciji, te je stoga već odavno, svršetakom 19. stoljeća, izazvala pažnju istraživača. A kako je prilikom konzervacije početkom šezdesetih godina i temeljito istražena, s više se sigurnosti može koristiti u raspravama o pojedinim problemima naše starije arhitektonske baštine.

Konzervacija i istraživanje crkve ujedno su bili prilika za detaljnu objavu.¹ Kako su autori analizirali i podvrgli kritici svu stariju literaturu o crkvi, povijest istraživanja građevine nije potrebno u detalje iznositi. Valja samo ponoviti kako su povijesne podatke o njoj donijeli prvo C.F. Bianchi,² a potom ih ne samo dopunio već i ispravio L. Benevenia,³ i kako su o arhitekturi prvi progovorili T. G. Jackson⁴ te nakon arheoloških istraživanja G. Smirich,⁵ a poslije prvih restauracija G. Serra.⁶ U detaljnoj objavi I. Petriciolija svi su navodi iz ranijih publikacija temeljito komentirani, pa kako u njima ne vidim drugih podataka koji bi bili relevantni za raspravu, nije se na njih potrebno više vraćati.

Polazišna točka za ovu raspravu, u kojoj ne kanim monografski pisati o već temeljito obrađenoj crkvi, već taknuti samo pitanje njene funkcije, stoga je Petriciolijeva analiza kojom je utvrđena kronologija gradnje. Uostalom, kako nakon toga i nije bilo drugih tekstova o crkvi (osim što je korištena u tipologijama, a tu su preuzeti svi Petriciolijevi navodi), to su rezultati objave i danas prihvaćeni u struci. Prema Petricioliju, riječ je o tri faze

¹ I. PETRICIOLI - S. VUČENOVIĆ, *Crkve Sv. Andrija i Sv. Petar Stari u Zadru, Diadora*, 5, Zadar, 1970, str. 177-202.

² C. F. BIANCHI, *Zara cristiana*, vol. I, Zadar, 1977., 380 i dalje, 488.

³ L. BENEVENIA, *Scampoli di storia patria*, Zadar, 1890., 90 i dalje.

⁴ T. G. JACKSON, *Dalmatia, the Quarnaro and Istria*, vol. I, Oxford, 1887., 262.

⁵ G. SMIRICH, S. Pietro Vecchio in Zara, *Ephemeris Bihacensis*, Zadar, 1894., 21.

⁶ G. SERRA, Lavori di restauro e ripristino ai monumenti di Zara, *Bollettino d'arte IX*, fasc. 12, 1929.-1930., 535.

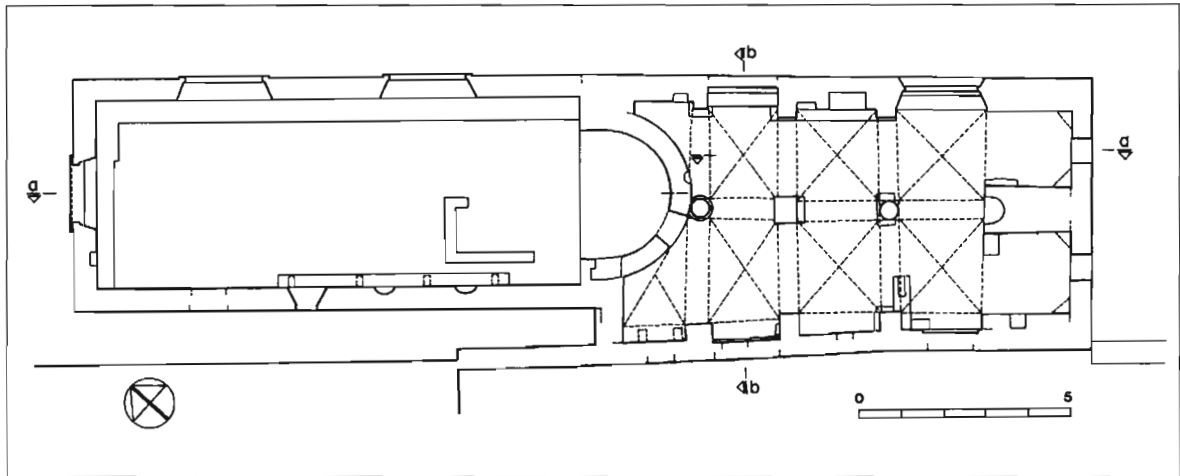

Sl. 1. Sv. Petar Stari u Zadru, tloris

gradnje: najranija je jednobrodna crkva s polukružnom apsidom koju nazivamo Sv. Andrija, iz starokršćanskog doba, prema autoru iz 5./6. stoljeća.⁷ Nakon toga izgrađena je pravokutna prostorija istočno od crkve koju zovemo Sv. Petar Stari, a u trećoj fazi se taj pravokutni prostor presvođuje i dobiva dva broda i dvije apside.

Drugi je Petriciolijev važan zaključak o titularima. Ispravno je zaključio na temelju izvora, koje je ranije sakupio Benevenia, i kronologije uspostavljene istraživanjima, da se oba prostora nazivaju samo jednim imenom i to Sv. Petar Stari, sve do početka 17. stoljeća, kada mijenjaju ime u Sv. Andrija kada se istoimena bratovština useljava.⁸ Zaključak osnažuje i time što je tada dvobrodni prostor koji zovemo Sv. Petar Stari bio tek sakristija jednobrodnog prostora sa zapadne strane.

Treći doista važan zaključak I. Petriciolija, začudo uopće neiskorišten u pisanju o crkvi, jest taj da *se može sa priličnom sigurnošću pretpostavljati da je crkva Sv. Petra Starog u stvari jedan dodatak glavnom prostoru - crkvi Sv. Andrije, jedan augmentum karakterističan za ranosrednjovjekovnu arhitekturu, kad su improvizacije i adaptacije bile uobičajena pojava.*⁹ Pri tome se autor ne upušta u raspravu o funkciji tog *augmentuma*.

Rezultati tog jedinog ozbiljnog istraživanja crkve Sv. Petra Starog i poslije su korišteni, a terminološki i pročišćeni, u katalogu izložbe *Sjaj zadarskih riznica*, gdje se jasno tvrdi da je Sv. Petar stari iz 5./6. stoljeća složena građevina kojoj je prednji dio *starokršćanski oratorij iza kojeg je prigraden pačeturinasti aneks, koji je u doba predromanike preuređen u dodatni crkveni prostor s dva križno presvođena broda i dvije upisane pravokutne apside s ugaonim trompama.*¹⁰ Taj prostor na dva broda dijele dva stupa (antička spolia) i jedan stup sazidan od antičkih spolia, a svi nose šest križno-kupolastih svodova,¹¹ koji su zapravo napola sferični, a napola križni i k tome vrlo nepravilni.

S obzirom, dakle, da je utvrđen samo jedan titular za oba prostora, bez obzira na udomaćeno dvostruko tituliranje u literaturi - Sv. Andrija i Sv. Petar Stari - nadalje ću pod imenom Sv. Petar Stari podrazumijevati oba prostora, tim više što je i cilj ove rasprave dokazati kako dvobrodni dio i nije posebna crkva. Osim što, dakle, valja odbaciti sve dokazano mlade titulare jer doista samo otežavaju raspravu, ipak treba naglasiti da pitanje titulara ne može biti definitivno riješeno. Nikada se, naime, ne zna nije li koji

⁷ I. PETRICIOLI - S. VUČENOVIĆ, nav. dj., 184.

⁸ Isto, 184.

⁹ Isto, 184.

¹⁰ *Sjaj zadarskih riznica*, katalog izložbe, Zagreb, 1990., 302.

¹¹ I. PETRICIOLI, u *Sjaj zadarskih riznica*, 17. ISTI, *Od Donata do Radovana*, Split, 1990., 47.

¹² Usp. bilj. 2-5.; V. BRUNELLI, *Storia della città di Zara*, parte I, Venezia, 1913., reprint Trst, 1974., 237-240.

¹³ MONNERET DE VILLARD, *L'architettura romanica in Dalmazia*, Milano, 1910., 54. i dalje

¹⁴ V. GOSS, *Early Croatian Architecture*, London, 1987., 144-145.

¹⁵ I. PETRICIOLI - S. VUČENOVIĆ, nav. dj.

¹⁶ I. PETRICIOLI - M. DOMIJAN - P. VEŽIĆ, *Sjaj zadarskih riznica*, 302.

titular s vremenom nestao, a da nije ostavio nikakva traga. U svakom slučaju, dok se tako nešto ne dokaže Sv. Petar Stari su oba prostora - starokršćanska crkva i njen srednjovjekovni aneks.

Kako je za našu raspravu značajna i datacija crkve, valja se osvrnuti na različita mišljenja iznesena u literaturi, a predložene su doista mnoge. Nevažne su, međutim, sve one koje su iznesene proizvoljno, bez temeljitih istraživanja, kao Bianchijeva, Benevenijina (8. stoljeće), Brunellijeva, Jacksonova (9. stoljeće), Smiricheva (7.-8. stoljeće), jer su oni mislili da je prednji prostor, za koji se uobičajilo nazivati ga Sv. Andrijom, mlađi od dvobrodnog, istočnog dijela.¹² No, vratit ću se još prijedlogu Monneret de Villarda koji dvobrodni dio crkve Sv. Petra Starog datira u 11. stoljeće, doduše samo na temelju mišljenja da se ono što on naziva *lombardske trompe* nije gradilo prije tog stoljeća.¹³ Isto mišljenje zastupa, iako s dužnom mjerom opreza V. Goss, koji u svodovima vidi proizvod 11. stoljeća.¹⁴ I. Petricioli, kako sam već naveo, smatrao je obje faze gradnje istočnog dijela predromaničkim;¹⁵ u katalogu *Sjaj zadarskih riznica*, izbjegava preciznije datirati prvu fazu aneksa - konstatira samo da je crkva starokršćanska, a da joj je kasnije pridodan pačetvorinasti aneks, dok su u doba predromanike izvedeni svodovi.¹⁶

Tipologija

Nakon objave, crkva Sv. Petra Starog - ali samo njegove istočne polovice, što je postalo metodološki pogrešno već nakon Petriciolijeve tvrdnje da je taj dio samo *augmentum* starokršćanskoj crkvi - ušla je u fundus naših predromaničkih crkava i kao takva uvrštena je među razne tipove predromaničke arhitekture u Dalmaciji. Tako T. Marasović stvara zbog nje dvobrodni i dvoapsidalni tip, bez obzira na to što je jedina takva, a veže je tipološki za drugu dvoapsidalnu, ali ne i dvobrodnu crkvu, Sv. Platona na Cresu.¹⁷ U tom je pogledu V. Goss oprezniji, konstatirajući kako je Sv. Petra Starog doista teško tipološki odrediti, no i on ga uspoređuje sa Sv. Platonom na Cresu.¹⁸ Sličnosti pak Sv. Andrije s istarskim crkvama uočio je već A. Mohorovičić, uspoređujući našu crkvu sa Sv. Marijom Malom kod Bala.¹⁹ Posljednji je, pak, put korištena u tipologiji dvoapsidalnih crkava u Hrvatskoj, poglavito Istri,²⁰ od kojih također niti jedna nije dvobrodna. No, u slučaju komparativne analize dvoapsidalnih crkava na hrvatskim prostorima nije neopravdano uspoređivati dvije apside naše crkve sa ostalima iz sve brojnijeg korpusa dvoapsidalnih građevina, pogotovo kad se raspravlja o funkcionalnim određenjima dviju apsida. U tom je pogledu novi prilog I. Matejčića prilično značajan. Vrlo dobro, naime, uočava da niša između dviju apsida - a takvu nalazimo i u našoj crkvi (sl. 2) - predstavlja liturgijski fokus građevine²¹ i da bi je trebalo povezati uz glavni oltar crkve i uz dva bočna u apsidama. Tu tezu će se svakako morati uzeti u obzir u daljnjim raspravama. No, vratimo se tipologiji građevine.

Vidljivo je, dakle, da naš Sv. Petar Stari u Zadru baš i nema izravnih paralela, osim u pogledu dvoapsidalnosti jednog dijela crkve. I više, ona je zapravo posve izolirani primjer. Naime, i kad

¹⁷ T. MARASOVIĆ, Prilog morfološkoj klasifikaciji ranosrednjovjekovne arhitekture u Dalmaciji, *Prilozi istraživanju starohrvatske arhitekture*, Split, 1978., 61.

¹⁸ V. GOSS, nav. dj., 71.

¹⁹ A. MOHOROVIČIĆ, Problemi tipološke klasifikacije objekata srednjovjekovne arhitekture na području Istre i Kvamera, *Ljetopis JAZU* 62, Zagreb, 1957., 497.

²⁰ I. MATEJČIĆ, Jedna dvoapsidalna crkva - Sv. Marija Mala kod Bala, u: *Starohrvatska spomenička baština. Radanje prvog hrvatskog kulturnog pejzaža* (ur. M. Jurković i T. Lukšić), Zagreb, 1996.; ISTI, *Dvije crkve*, Rijeka-Rovinj, 1997., 7., bilj. 8.

²¹ ISTI, nav. dj., 7., bilj. 8.

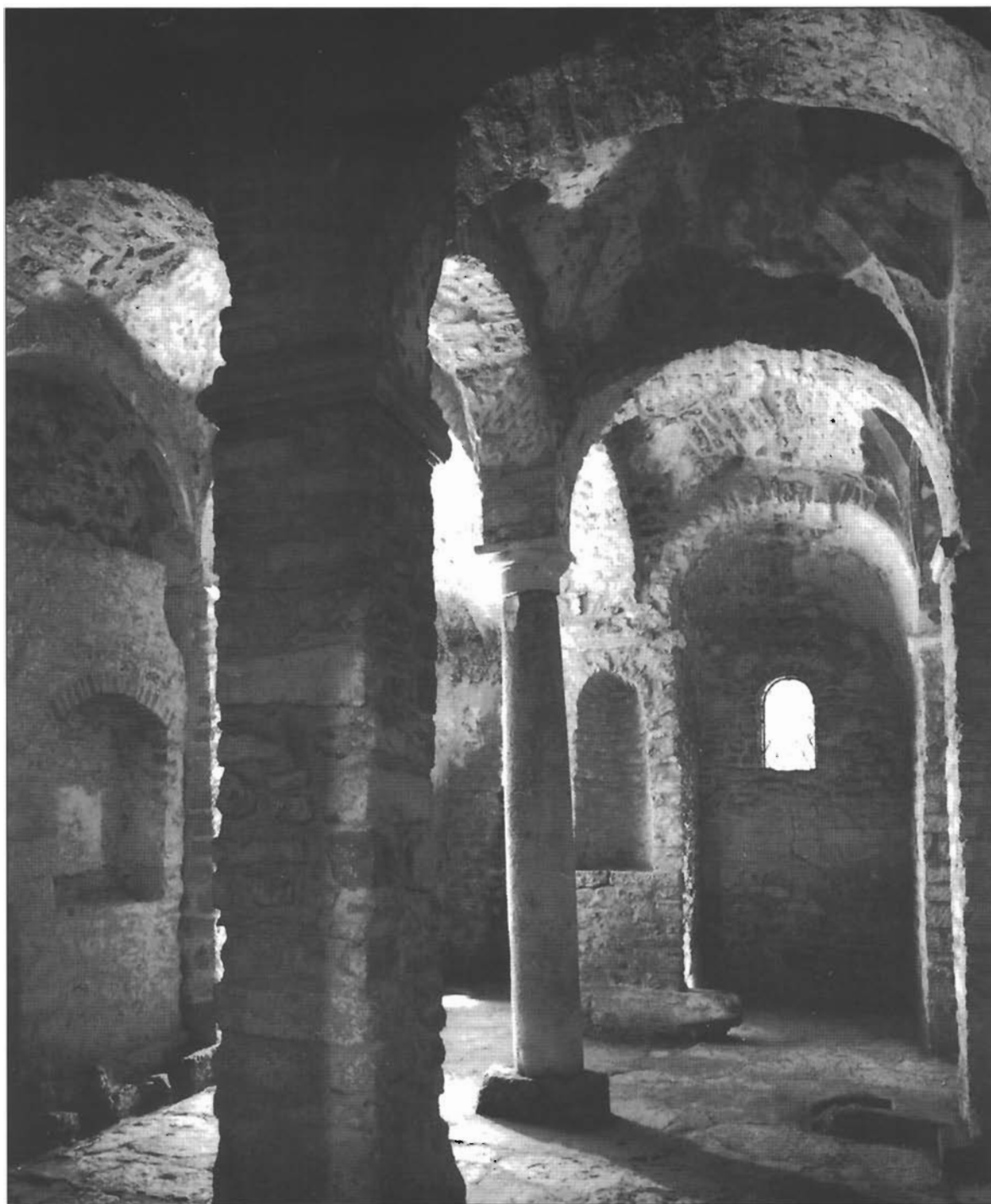

bi se zanemarila dvobrodnost, a uzele u obzir samo dvije apside, ostaje činjenica da su sve koncentrirane u Istri, a da se Sv. Platon na Cresu, koji se inače uzima kao komparacija, kao i niz drugih crkava na sjevernojadranskim otocima sve do 12. stoljeća vrlo često vežu upravo za istarsku arhitekturu.

Kada je, dakle, riječ o tipologiji, onda ipak valja uzeti u obzir čitav objekt, starokršćansku crkvu zajedno s aneksom, i samo tako uspoređivati je sa sličnim primjerima. U tom je pogledu jedino V. Goss izrazio mišljenje da bi ova naša građevina mogla pripadati grupama crkava poznatih pod imenom *Familienkirche*.²² No, da bi tako bilo, valjalo bi utvrditi da oba dijela sklopa imaju svoje vlastite titulare, odnosno da je riječ o dvije odvojene crkve. Doista,

Sl. 2. Sv. Petar Stari u Zadru, unutrašnjost kripe, pogled prema istoku

²² V. GOSS, nav. dj., 71.

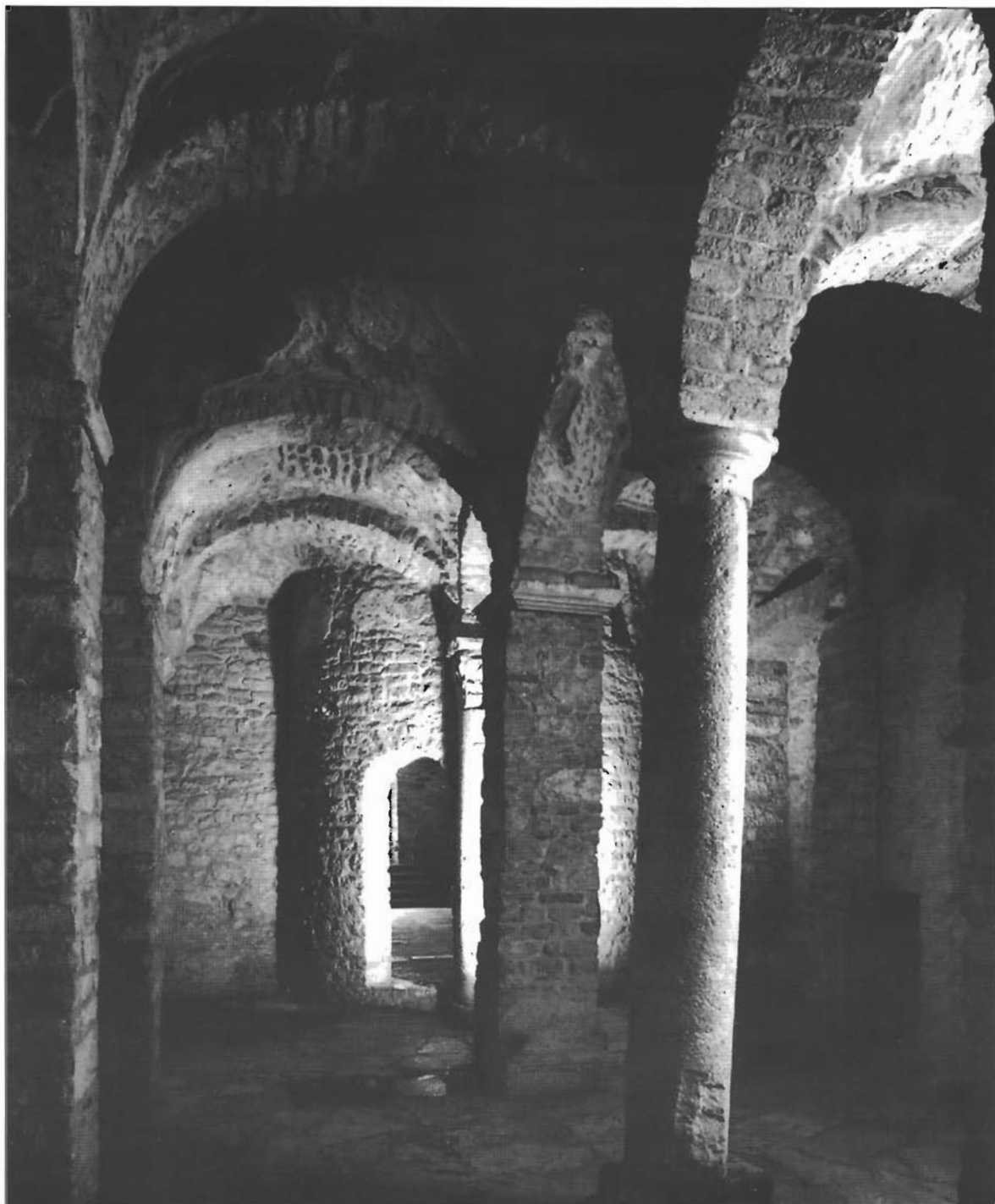

**Sl. 3. Sv. Petar Stari u Zadru,
unutrašnjost kripe, pogled
prema zapadu**

²³ F. GLASER, Eglises doubles ou familles d'églises: les cinq églises du Hemmaberg, *Antiquité Tardive* 4, Paris, 1996., 142-148. Uostalom, cijeli taj broj časopisa raspravlja o temi dvojnih crkava i familija crkava na čitavom kršćanskom prostoru u kasnoj antici i dijelom u srednjem vijeku.

porodice crkava najčešće se povezuju u uzdušnoj osi, kako pokazuje niz poznatih primjera, od kojih je dobar dio u relativnoj blizini - uglavnom u Noriku.²³ No, nisam još naišao ni na jedan primjer u kojem bi jedna crkva svojim volumenom interferirala u prostor druge građevine.

Svakako je Sv. Petar Stari jedinstvena građevina na Jadranu po tome što je u prvom redu crkva sa složenim aneksom na istočnoj strani, a taj aneks jedini dvobrodan i dvoapsidalan. Ta me činjenica nuka da pokušam rasvijetliti pojedina pitanja koja se čine još otvorenima. To su prvom redu funkcija istočne građevine i njezin neobičan položaj u odnosu na zapadni dio, te datacija pojedinih faza gradnje. Pri tome odmah na početku ističem da raspravljam

o crkvi Sv. Petra Starog nakon što su izgrađeni svodovi u aneksu, dakle, o trećoj fazi crkve. Ako je kronološki prva jasna - to je starokršćanska crkva - druga je prilično neodređena i zahtijeva još istraživanja.

Činjenica je da se dvobrodni prostor ne može ni u kojem slučaju promatrati neovisno od zapadnog dijela crkve Sv. Petra iz nekoliko razloga. U prvom redu dvobrodni se dio nadograđuje s istočne strane starokršćanske crkve dopuštajući da se njena apside interferira u prostor dvobroda. Da se taj istočni dio smatrao zasebnom crkvom, teško da bi se i u najskučenijim prostornim uvjetima dopustilo takvo narušavanje kubusa dvobroda. Istovremeno se vizualno zatvorio liturgijski fokus građevine, njezina apside, i tako dokinulo jednu od ključnih postavki starokršćanske, ali i srednjovjekovne arhitekture: vizualno isticanje i formalno naglašavanje funkcijom najznačajnijeg dijela građevine (sl. 3). Za to je svakako morao postojati jak razlog. U tom pogledu nužno je preispitivanje svrhe prvoj prigradnji, dakle dogradnji još neodređenog prvog aneksa. S druge je strane činjenica da se

Dvobrodni prostor - vanjska kript

Sl. 4. Sv. Petar Stari u Zadru, uzdužni presjek, pogled prema jugu

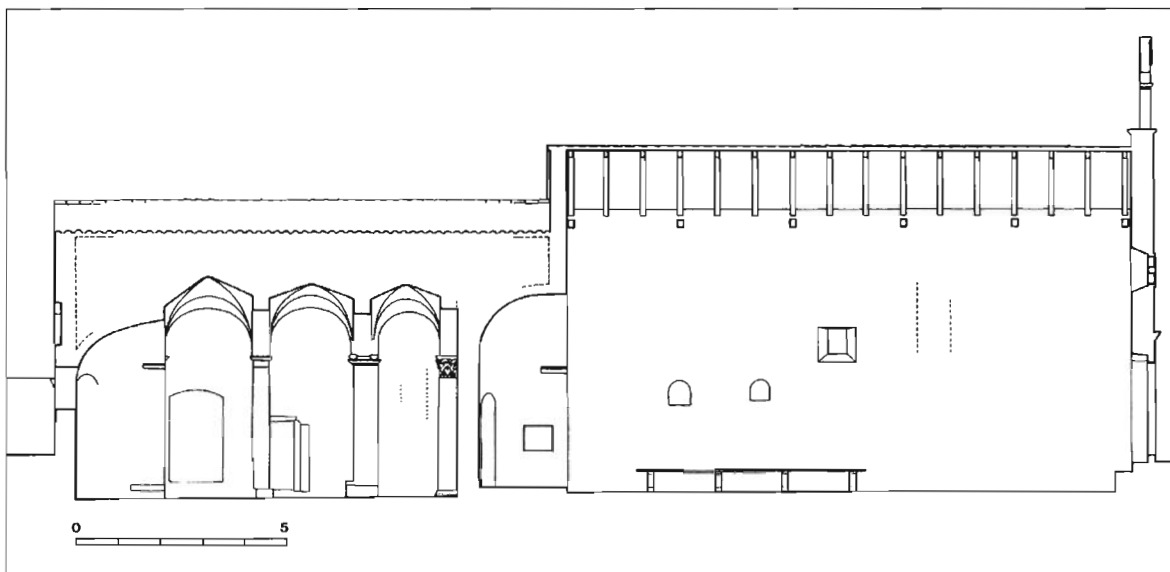

komunikacija između dva prostora odvija od nekog trenutka (naravno, to se zbivalo vrlo kasno²⁴) kroz apsidu starokršćanske crkve, pa tada istočni dio pouzdano služi kao sakristija prednjem, zapadnom dijelu. Nije li to konačno reminiscencija na prvobitnu namjenu istočnoga dijela? Moramo se odmah zapitati tko smije koristiti tu komunikaciju? Dakako, samo onaj tko provodi liturgiju, dakle svećenik. Kakav je onda pristup za laike u dvobrodni dio ako je ona zasebna crkva?

Istraživanja prije konzervacije donijela su i o tome podatke (sl. 4). Aneks je, naime, u svojoj prvoj fazi, bez svodova, imao barem jedna vrata, no ta su prema istraživačima zazidana kada su sagrađeni svodovi.²⁵ Argument koji dokazuje zatvaranje tih vrata jest blago preklapanje pilastra, koji podržava svod, s jednim dovratnikom i manjim dijelom otvora. Od tog trenutka (?) funkcioniraju jedna druga vrata, i to s južne strane, ali u traveju pred svetištem,²⁶ u prostoru omeđenom oltarnom ogradom. Tu je ogradu prilično lako definirati s obzirom da jedan kameni blok s

²⁴ I. PETRICIOLI - S. VUČENOVIĆ, nav. dj., 192. tvrde da se vrata probijaju u doba baroka. U svakom slučaju apsidalne su freske *terminus post quem* s obzirom da ih vrata poprilično uništavaju. O freskama vidi u: I. FISKOVIĆ, *Romaničko slikarstvo u Hrvatskoj*, Zagreb, 1987., 45-46., i podrobna analiza u: ISTI, *Zidno slikarstvo Radovanova doba u Dalmaciji, Majstor Radovan i njegovo doba*, Trogir, 1994., 208.

²⁵ I. PETRICIOLI - S. VUČENOVIĆ, nav. dj., 187.

²⁶ Isto

utorom za postavljanje pluteja označava njen smještaj. Važno je da taj blok nije naknadno postavljen, već da funkcionira kad se crkva presvođuje jer prvi pilastar južnog zida djelomično sjeda na taj bazament ograde.²⁷ Ta bi činjenica mogla upućivati i na to da je oltarana ograda i starija od treće faze gradnje te dokazivati sakralnu funkciju istočnog prostora i u drugoj fazi (pačetvorinasti aneks bez svoda), no to je za ovaj dio rasprave nevažno. Pitanju ću se vratiti kasnije u raspravi o kronologiji gradnje. Ostaje, dakle, činjenica da jedini nama poznati ulaz u presvođeni dvobrodni prostor vodi ravno u njegovo svetište. Drugim riječima, tim se ulazom ne mogu služiti laici. Tako i za doba gradnje svodova postoji situacija identična onoj u kojoj je bio istočni dio u funkciji sakristije nakon probijanja vrata u zapadnom dijelu, nekoliko stoljeća kasnije. Nije ključno, ali osnažuje tezu. Naime, ukoliko se nije mijenjala funkcija tog prostora, doista nije bilo potrebno zatvarati jedna vrata, a otvarati druga na tek nešto promijenjenom položaju. Proizlazi da je upravo položaj novih vrata unutar prostora svetišta bio bitan u funkcioniranju novoosmišljenog presvođenog prostora.

Sl. 5. Sv. Petar Stari u Zadru, poprečni presjek, pogled prema zapadu

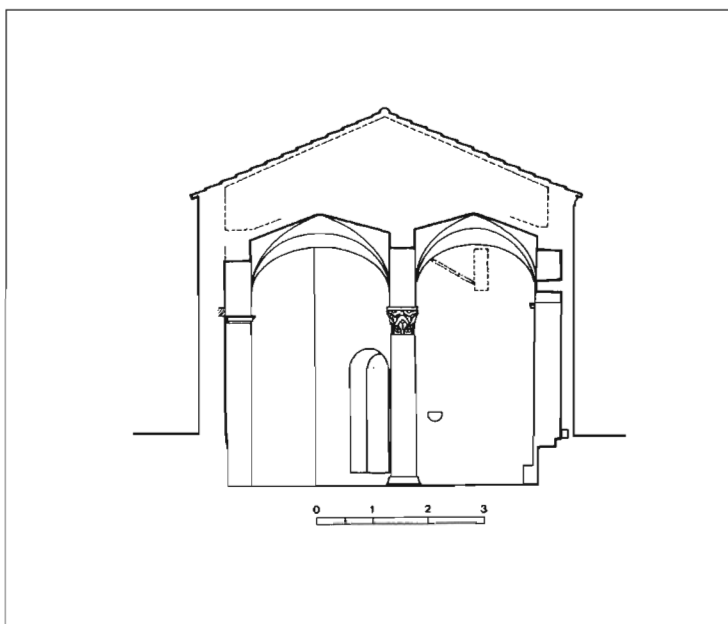

Stoga se temeljem ove kratke analize smije zaključiti da po svom položaju i obliku istočni dio Sv. Petra Starog pripada skupini vanjskih kripti. Tipološki se takve kripte javljaju uglavnom u 11. stoljeću, što je vrlo često povezano s činom izdizanja relikvija,²⁸ no valja napomenuti da ima i ranijih primjera.²⁹ One su u načelu s istočne strane apside crkve, katkad na nešto nižoj razini, no uglavnom na istoj prizemnoj.

Stoga kriptu Sv. Petra Starog ne bi trebalo tretirati kao poseban tip predromaničkih crkava na Jadranu, jer ona i nije zasebna građevina.

Kada se, pak, raspravlja o kriptama u nas valja reći da ih je izuzetno malo i da ih većina nastaje u doba romanike. Ako izuzmemo kriptu katedrale u Novigradu, koja se ionako povezuje izravno uz Akvileju, te one u južnoj Dalmaciji (npr. Sv. Petar u Dubrovniku), ili ulazak u već definiran antički prostor s novom

²⁷ Isto

²⁸ L. F. GENICOT, *Les églises mosanes du XIe siècle*, Louvain, 1972., 158.

²⁹ ISTI, *Les cryptes extérieures du pays mosan au XIe siècle: reflet typologique du passé carolingien?*, Cahiers de Civilisation médiévale 22, Poitiers 1979, str. 337-347.

funkcijom kao u Splitu, preostaju nam u Dalmaciji samo zadarske i one nastale pod utjecajem Zadra. U prvom su redu to dvije monumentalne kripte zadarske i rapske katedrale (ova potonja nije istražena, no nedvojbeno je). Ostale su manje i različitih oblika, no zanimljiv je njihov teritorijalni raspored. Uz Sv. Petra Starog, u Zadru postoje još dvije kripte - u Sv. Stošiji na Puntamiki³⁰ i Sv. Nedjeljici,³¹ na koju se često zaboravlja. Na ovome mjestu valja se prisjetiti i davnijašnjih Ivekovićevih tvrđnji, danas nepotvrđenih, o kripti u zadarskom Sv. Krševanu.³²

Velika je većina kripti koje poznajemo, dakle, iz Zadra ili okolice i većinom pripadaju romaničkom razdoblju. Pri tom se čini da su najranije one Sv. Stošije na Puntamiki i Sv. Petra Starog u Zadru. Sv. Stošija na Puntamiki je adaptacija antičke cisterne nad kojom se izdiže gornja crkva, te unatoč adaptaciji ima standardan oblik dvokatne građevine. Ukoliko se doista crkva može povezati s legendom o prijenosu moći Sv. Anastazije,³³ onda je ona dokaz o memorijalnom karakteru građevine, što je u genezi jedna od varijanti funkcijâ kripti.³⁴ No, to onda upućuje i na moguću kasniju izgradnju dvokatne strukture, upravo u podsjećanju na raniji povijesni čin.

U tom pogledu kripta Sv. Petra Starog u Zadru ne mora se povezati samo s drugim kriptama, već i s prostorima kojima funkcije u pravilu deriviraju iz onih koje imaju kripte (sl. 5).

U tom je smislu rapska crkva Sv. Ivana više nego ilustrativan primjer. Pišući ne tako davno o njoj, nastojao sam dokazati kako je deambulatorij crkve - i on jedinstven na Jadranu - derivat kriptе, a nastao je u doba izdizanja relikvija iz mračnog donjeg prostora u jače osvijetljeno svetište.³⁵ Činjenica da je crkva Sv. Ivana u Rabu nastala utjecajem Zadra, da joj je u neposrednoj blizini kripta rapske katedrale, da je u genezi deambulatorija općenito jedan od putova nastanka upravo kripti,³⁶ kojoj samo u gornjoj zoni ponavlja oblik (vidi npr. Ivrea, Verona).³⁷

Memorija s upisanom apsidom nalazi se, pak, u prizemlju zvonika, koji je smješten tik uz svetište crkve s njegove južne strane. Iako je to jedini slučaj zvonika uz svetište u Dalmaciji, taj je oblik na Zapadu od 11. stoljeća posve uobičajen, pogotovo u njegovom mediteranskom dijelu.³⁸ Kao i oni koji su udvojeni s jedne i druge strane svetišta, imaju nekoliko funkcija. Postava tornja na posljednje traveje bočnih brodova, uz njih ili pak na transeptu, označava izvana, kao što je to slučaj i s rapskim, početak kora, što je tipično romanička težnja za vanjskim obilježavanjem unutrašnjeg prostora. U Rabu je prostor kora i iznutra označen stepenicom koja ide upravo do mjesta gdje se uzdiže zvonik.

S druge strane takvi položaji zvonika, označavajući svetište ili kor, obilježavali su i najsvetije mjesto u crkvi. Izdignuti u blizini ili čak nad relikvijama, ne samo da su ih u simboličkom smislu čuvali, već su doista u većem broju slučajeva u takvim zvoncima bile sagrađene male memorije ili dvokatne kapele.³⁹ U Rabu, u takvoj organizaciji prostora tornja uz svetište, prostorija s apsidom u prizemlju može biti samo mjesto čuvanja relikvija, dakle oratorij-relikvijarij ili trezor.

³⁰ M. SUIĆ - I. PETRICIOLI, *Starohrvatska crkva Sv. Stošije kod Zadra, SHP III 4/1955.*, 7.; T. MARASOVIĆ, nav. dj., 24.

³¹ V. BRUNELLI, nav. dj., 253-255.; *Sjaj zadarskih riznica*, 303, sa starijom literaturom.

³² Č. IVEKOVIĆ, Crkva i samostan Sv. Krševana u Zadru, *Djela JAZU 30*, Zagreb, 1931. Unatoč nedostatku pouzdanih dokaza, Ivekovićev crtež i opisi govore o hodniku uz bočni zid Sv. Krševana i sarkofagu unutra. No, kripta doista ne mora biti podzemna prostorija, ne mora biti razvijena, ne mora biti simetrična. Stoga i kripta u hodniku Sv. Krševanu uz jedan njegov bok dolazi u obzir za usporedbu.

³³ M. SUIĆ - I. PETRICIOLI, nav. dj., 18.

³⁴ A. GRABAR, *Martyrium, Recherches sur le culte des reliques et l'art chrétien antique*, Paris, 1946., T I, 521, i dalje.

Memorije, oratoriji - relikvijari

³⁵ M. JURKOVIĆ, Oratorij-relikvijarij i deambulatorij crkve Sv. Ivana u Rabu, *Radovi IPU 14*, Zagreb, 1990., 81.

³⁶ I u zadarskoj se katedrali nameće zaključak cjelovitog ophoda u razini kriptе i gornje zone svetišta, bez obzira na to što sustav nije dosljedno proveden (samo jedan prolaz kojim se iz apside može spustiti u kripta). Cf. M. JURKOVIĆ, nav. dj., 85.

³⁷ M. C. MAGNI, Cryptes du haut Moyen Age en Italie; problemes de typologie du IXe jusqu'au debut du XIe siecle, *Cahiers Archeologiques 28*, Paris, 1979., 41; P. VERZONE, *L'architettura religiosa dell'alto medio evo nell'Italia settentrionale*, Milano, 1942., 137.

³⁸ P. HELIOT, Sur les tours de transept dans l'architecture du Moyen Age, *Revue Archeologique T I*, Paris, 1965., 171.

³⁹ Isto, T II, 1965., 86.

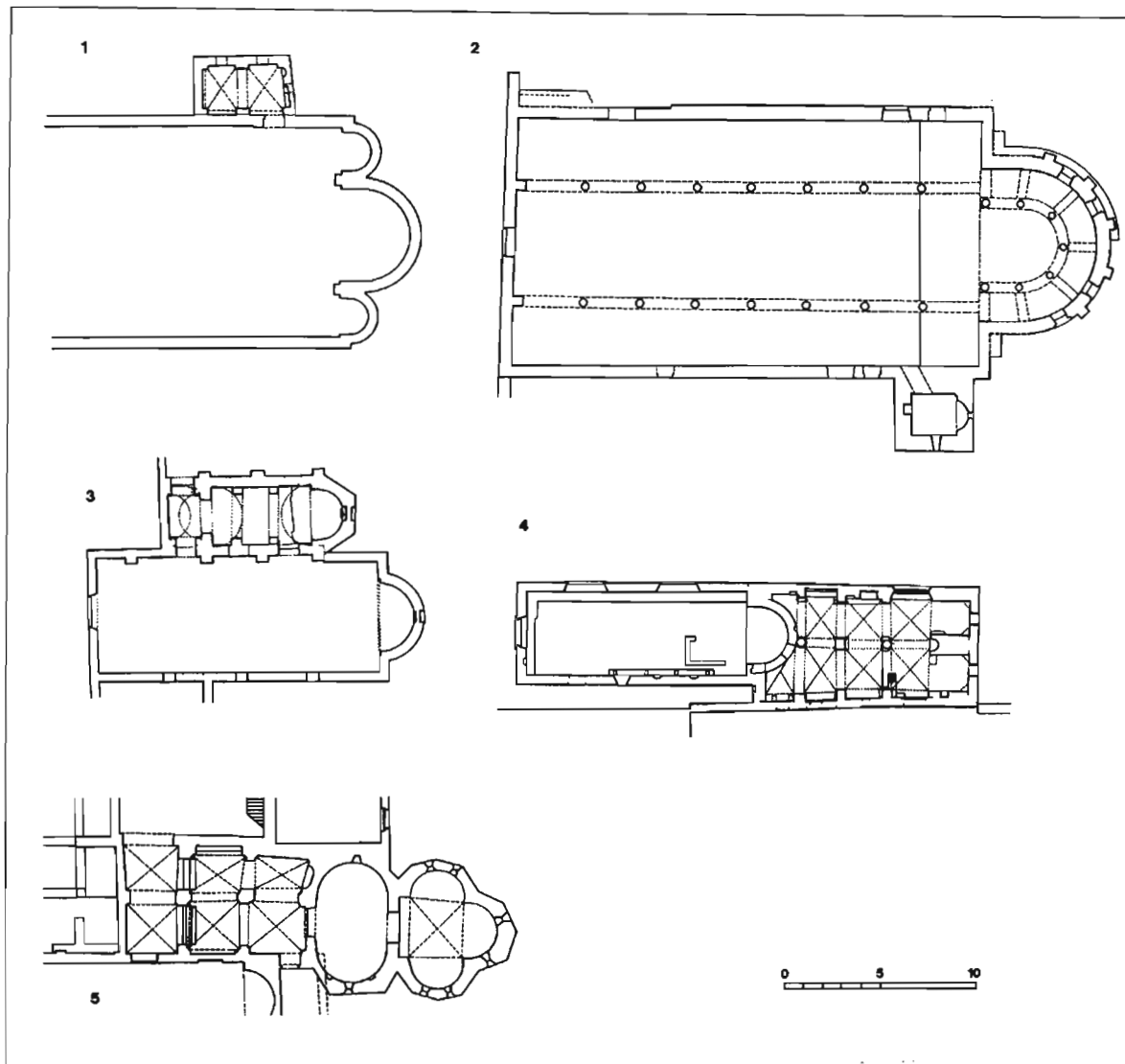

Sl. 5. Oratoriji-relikvijariji uz svetište u komparaciji sa Sv. Petrom Starim: 1. Sv. Petar, Osor; 2. Sv. Ivan, Rab; 3. Sv. Mihovil, Lim; 4. Sv. Petar Stari, Zadar; 5. Eufrazijana, Poreč

⁴⁰ O tomu je M. Domijan izvijestio stručnu javnost u više navrata, među ostalim i na I. simpoziju Međunarodnog istraživačkog centra za kasnu antiku i srednji vijek u Motovunu 1994., no koliko mi je poznato, rezultate nije još publicirao.

⁴¹ U natuknici "Romanika" u Enciklopediji hrvatske umjetnosti II, Zagreb, 1996., 176, J. Belamarić govoreći o "Vekeneginoj celli-kapeli" u zvoniku zadarskih benediktinki kaže da "slična cella postoji u zvoniku samostana Sv. Andrije na Rabu". Dok o takvoj "kapeli" u zvoniku Sv. Andrije u Rabu ne bude publicirana građa, teško je išta zaključiti iz enciklopedijske natuknice. Što se, pak, prvog kata zvonika

Nakon što sam maleni prostor s apsidom u prizemlju zvonika na temelju analize arhitektonskog sklopa, morfologije, postavljajući ulaza, veza s deambulatorijem, i dakako komparativnog materijala na Zapadu gdje su tornjevi uz svetište, često i s kapelom unutra vrlo uobičajeni, definirao kao oratorij-relikvijarij, to je funkcionalno određenje osnažilo nedavno otkriće M. Domijana koji je pored ramena apsida pronašao skriven i naknadno zazidan prostor za postavu relikvijara čime je funkcija oratorija-relikvijarija definitivno i potvrđena.⁴⁰

Iako jedini dosad poznati oratorij-relikvijarij u zvoniku,⁴¹ uz svetište rapske crkve Sv. Ivana nije i jedini na Jadranu. Upozorio sam već ranije, analizirajući upravo rapski primjer, da istu funkciju nose i memorija uz svetište samostanske crkve Sv. Petra u Osoru, te *stara sakristija* porečke Eufrazijane.⁴² Pridružio sam im drugom prilikom i mali presvođeni prostor uz samostansku crkvu Sv. Mihovila na Limu.⁴³ U najnovijem radu o samostanu Sv. Mihovila nad Limom, I. Fisković donosi nekoliko novih zapažanja o kronologiji gradnje čitavog sklopa, nazivajući manji prostor vanjskom kriptom.⁴⁴ Ovdje je donosim samo kao primjer oratorija-relikvijarija s napomenom da je mogao biti sagrađen i na kat. U čitavoj toj grupi, naime, čini se zasad najpouzdanijim utvrditi da je

katnu strukturu imala memorija uz Sv. Petra u Osoru. Nedavnim su, naime, čišćenjem bršljana kojim je čitav sklop bio obrastao, izašla na vidjelo visoka i uska vrata u komunikaciji s glavnom crkvom, a na razini pretpostavljenog kata memorije. Svim ovim navedenima pridružujem još i memoriju uz katedralu u Osoru, za koju smatram da je iz 11. stoljeća, a ne predromanička,⁴⁵ i da je njena gradnja direktno vezana uz osobu bl. Gaudencija.

Ako bi se, dakle, Sv. Petra Starog u Zadru trebalo uvrstiti u neku tipologiju ranosrednjovjekovnih sakralnih građevina, onda mi se čini jedino opravdanim povezivati ga s kriptama i njihovim derivatima po funkciji kao što su to oratoriji-relikvijariji.

Ukoliko se može prihvatiti da Sv. Petar Stari izgradnjom svodova i dviju apsida u trećoj fazi kompleksa dobiva vanjsku kriptu, nije još posve jasno kada se to dogodilo. U tom bi pogledu svakako pomoglo pomnije određenje vremena gradnje i još više funkcije druge faze kada starokršćanska crkva s istočne strane dobiva još posve nedefiniran aneks.

Na temelju pozitivnih rezultata provedenih istraživanja točna se kronologija gradnje i ne može ustanoviti. Naime, i nakon temeljitih istraživanja ostaje niz otvorenih pitanja. Je li primjerice južni zid već postojao i bio dijelom neke druge građevine? Je li taj zid uopće jedinstven s obzirom na jasan lom njegove osi, a na tom se mjestu (nažalost, točno na mjestu prvotnih južnih vratiju) vidi reška cijelom visinom zida? Da li to znači da istočni travej s kasnije ugrađenim apsidama pripada nekom drugom sklopu? A taj dio je itekako važan za datiranje druge faze gradnje. Izvedba triju niša u gornjoj zoni, naime, još je po svom karakteru kasnoantička (u širem smislu tog pojma - što znači ovdje sve do početka predromanike) no, drugdje na našoj obali susreću se takove profilacije još dugo u doba romanike. Prozori, pak, suvremeni su apsidama u trećoj fazi, a morfološki se uopće ne razlikuju od niša u gornjoj zoni niti od zazidanog prozora koji bi po logici stvari morao pripadati drugoj fazi (sl. 6). Moglo bi se inače utvrditi da ta faza i pripada kasnoantičkom dobu i tu se ne bi puno pogriješilo. No i takva nam ne pomaže precizniju dataciju svodova.

Što se, pak, tiče treće faze kompleksa - ugradnje svodova i apsida, minimalni podaci ne mogu preciznije pomoći točnijem kronološkom određenju, pa se istraživač nužno mora okrenuti stilskim odrednicama i komparativnom materijalu. No, u tom pogledu gotovo da postoje dvije jednako moguće opcije.

Korištenje antičkih spolia - stupova, baza, kapitela, itd. u gradnji svodovnih konstrukcija na nosačima postaje čestom pojavom u oblikovanju interijera, s vrlo jasnim znakovima *kristijanizacije* ugrađenih elemenata (urezani križevi na stupovima). Takvo naglašeno i jasno vidljivo korištenje spolja, uz način zidanja, artikulaciju svodovnih pojasnica u Zadru prepoznajemo samo na crkvi Sv. Donata. U tom smislu ni niše na istočnoj fasadi niti prozorski otvori ne odudaraju od cjeline. Tomu svakako treba dodati i nekoliko fragmenata pleterne skulpture pronađenih u crkvi koji ukazuju na 9. stoljeće. Stoga bi bilo jako važno ustanoviti nije li već u drugoj fazi postojala oltarna ograda, kako to sugerira pilastrom pritisnut dio bazamenta ograde, pa onda te fragmente pletera, ali i dio spolja povezati s tom fazom.

O dataciji Sv. Petra Starog

ka zadarskih benediktinki tiče, ne bi ga trebalo zvati "cella-kapela" jer to u funkcionalnom smislu malo govori. Taj regalni prostor ima posve druge, upravo suprotne, funkcije od onih memorijalnog karaktera i ne bi ih niti trebalo komparirati.

⁴² M. JURKOVIĆ, nav. dj., 88.

⁴³ M. JURKOVIĆ, *Romanička sakralna arhitektura na gornjojadranskim otocima*, disertacija, Zagreb, 1990., daktilografirano, 137.

⁴⁴ I. FISKOVIĆ, Nova videnja oko benediktinskoga samostana na Lim u: *izd. HAD-a, Sv. 18*, Zagreb, 1997., 240.

⁴⁵ Taj je mali jednobrodni prostor prislonjen uz sjeveroistočni ugao trobrodne starokršćanske katedrale u Osoru. Dugo ga se smatralo jednim od najranijih dijelova kompleksa dvojnih crkava u Osoru, dok B. Fučić nije posve jasno ustanovio kronologiju gradnje, smatrajući je najmlađim dijelom kompleksa, a na temelju duboke potkovaste apside predromaničkim. Cf. B. FUČIĆ, *Stara katedrala Sv. Marije u Osoru, Advocata Croatiae, Teološki radovi, 12*, Zagreb, 1981., sa svom starijom literaturom.



Sl. 6. Sv. Petar Stari u Zadru, istočna fasada (foto: I. Petricioli)

** Sve je nacрте u ovom prilogu izradio Ivan Tenšek, dia, Institut za povijest umjetnosti u Zagrebu. Terenski snimci Sv. Petra Starog potječu iz 1970. godine, i prikazuju stanje nakon velikih konzervatorskih radova.*

S druge strane valja istaknuti da artikulacija strukture kripe Sv. Petra Starog i artikulacija svodova s jakim pojasnicama podsjeća i na osorsku memoriju i na porečku *staru sakristiju*, a konačno i vrst križnog svoda s kalotastim dovršetkom na onaj u oratoriju-relikvijariju rapskog Sv. Ivana. Ako tomu dodamo da svi komparativni primjeri memorija potječu iz ranijeg doba romanike, a da su i sve kripe zadarskoga okružja, osim možda ona Sv. Stošije na Puntamiki, romaničke, a i samo podizanje vanjskih kripti uglavnom donosi 11. stoljeće, onda je i ta mogućnost prilično dobro argumentirana.

Ipak sam skloniji pitanje datacije treće faze Sv. Petra Starog u Zadru ostaviti daljnjim prosudbama. Jednako vrijedi i za drugu fazu kompleksa - izgradnju aneksa crkvi Sv. Petra Starog s istočne strane.

Ostavljajući dataciju faza Sv. Petra Starog i dalje otvorenom, jer i nije bio cilj ovoga priloga to utvrditi, čini mi se da kripa Sv. Petra Starog ulazi u novu, drugačiju skupinu spomenika i kao takvu je valja ubuduće proučavati.

The Church of St Peter the Elder in Zadar and Its Crypt

The Church of St Peter the Elder in Zadar is a complex building composed of two mutually related areas: the single-aisled early Christian church, which is usually called St Andrew's, and the two-aisled church called St Peter the Elder. The earliest is the single-aisled church with a hemispherical apse called St Andrew, from the early Christian period. A rectangular structure was subsequently constructed to the east of this church, which we call St Peter the Elder, and in a third phase this rectangular structure was re-vaulted, at this point being outfitted with two arched aisles and two apses.

The eastern half of the Church of St Peter the Elder has been included in the list of Croatian pre-Romanesque churches, and as such has become a part of various typologies of pre-Romanesque architecture in Dalmatia, although there are no direct parallels, other than in the double apsed nature of one part of the church. In fact, this is an entirely isolated example. When the very typology is thus in question, then the entire structure should be considered, the early Christian church together with the annex, and only in this manner can it be compared to similar examples.

It is a fact that the two-aisled space cannot in the least be considered independently of the western part of the Church of St Peter for a series of reasons. First of all, the two-aisled part was added to the eastern side of the early Christian church, allowing its apse to interfere in the two-aisled area. If this eastern section were to be considered a separate church, it is hardly likely that even in the most cramped spatial conditions such an infringement in the cubic shape of the two-aisled structure would be permitted. At the same time, the liturgical focus of the structure, its apse, was visually shut off, for which a very good reason had to exist. In this sense, it is important to re-examine the reasons for the first adaptation, this being the addition of a nonetheless still undetermined first annex. On the other hand is the fact that the communication between the two areas at least at some point took place through the apse of the early Christian church, which then definitely served as the sacristy to the frontal, western section. The annex in fact, in its first phase, without vaulting, had at least one door, but these were walled in when the vaulting was introduced. From that moment (?), some other door was in function, on the southern side, but also in the bay in front of the sanctuary, in the area bounded by the altar screen.

In terms of its position and form the eastern part of St Peter the Elder belongs to a group of exterior crypts. The crypt of St Peter the Elder thus should not be used in typologies of pre-Romanesque architecture in the Adriatic, as it is not an independent church.

When crypts in this region are discussed, it should be noted that they are exceptionally rare, and that the majority were created in the Romanesque period. If we exclude the crypt of the cathedral in Novigrad, which is otherwise directly related to Aquileia, and those in southern Dalmatia (such as St Peter in Dubrovnik), the only ones that remain in Dalmatia are those from Zadar and those created under the direct influence of Zadar. This primarily refers to two monumental crypts in the cathedrals of Zadar and

Rab. The others are smaller and of various forms, but their territorial distribution is interesting. Along with St Peter the Elder, another two crypts exist in Zadar, at the churches of St Anastasia in Puntamika and St Dominique. The long-ago claim by Iveković about a crypt in the Zadar church of St Chrysogonus should also be remembered in this context.

The great majority of known crypts are thus from Zadar or its surroundings, and most belong to the Romanesque period. It seems that the earliest are at the churches of St Anastasia in Puntamika and St Peter the Elder in Zadar. St Anastasia in Puntamika is an adaptation of a Roman cistern, above which the upper church was built, and despite this adaptation, it has a standard form of a two-floor structure. Inasmuch as this church can truly be connected to the legend about the conveyance of the relics of St Anastasia, then this represents evidence of the memorial character of the structure.

In this sense, the crypt of St Peter the Elder cannot be related merely to the other crypts, but also with areas whose functions as a rule are derived from those that have crypts (Fig. 5).

From this point of view, the Church of St John in Rab is a more than illustrative example. Its deambulatory was derived from the crypt, and the memoria with a non-extrusive apse was located in the ground level of the bell-tower, just next to the sanctuary of the church on its southern side.

Such a position of a belltower, noting the site of the sanctuary or choir, marked the holiest place in the church. Raised in the vicinity or even above the relics, they did not merely guard them in a symbolic sense, but truly in a great number of cases, small memoriae or even two-storied chapels were erected in them. At Rab, with such a spatial organization of the tower next to the sanctuary, the area with the apse at ground level can only be the site where relics were kept, thus an oratory-reliquary or treasury.

There are several such oratories-reliquaries in Dalmatia: the memoria next to the sanctuary of the monastery church of St Peter in Osor, and the "old sacristy" of St Euphrasius in Poreč, the small vaulted area next to the monastery church of St Michael at Lim, and the memoria next to the cathedral at Osor. Some of them had another storey, which has been confirmed to date for the memoria next to the Church of St Peter in Osor.

If the structure of St Peter the Elder in Zadar must be placed into some typology, then the only proper course would seem to be to relate it to crypts and their functional derivatives, such as oratories-reliquaries.

If it can be accepted that St Peter the Elder acquired an exterior crypt with the construction of vaulting and two apses in the third phase of the complex, it is not entirely clear when this occurred. In this aspect, a more detailed determination of the period of construction and even more, the function of the second phase, when the early Christian church received a still entirely undefined annex on the eastern side, would certainly help. Unfortunately, the minimal data cannot aid more precisely in determining a more exact chronological definition, so it is necessary to turn to stylistic and comparative material. In this sense, however, two equally possible options exist.

In the construction of arched vaulting, the use of Roman spolia — columns, bases, capitals, and so forth — became dominant in designing the interior, with very clear signs of the “Christianization” of these elements (crosses carved on columns). And such emphasized and clearly visible use of spolia, along with the construction technique, and the articulation of the arch friezes, can be found in Zadar only at the Church of St Donatus. In this sense, not even the niches on the eastern facade nor the window openings stand apart from the whole. Several fragments of interlaced sculpture found in the church, showing indications of the 9th century, should be added to this. Thus it would be very important to establish whether an altar screen existed as early as the second phase, as is suggested by part of the base of a screen pressed up against a pilaster, and then to relate the fragments of interlaced patterns but also part of the spolia to this phase.

On the other hand, it should be emphasized that the articulation of the structure of the crypt of St Peter the Elder and the articulation of the vaults with their strong belts is reminiscent both of the memoria in Osor and the “old sacristy” in Poreč, and finally the type of cross-vaulting with a spherical (pendentive) finish in the oratory-reliquary of the Church of St John in Rab. If we add to this that all the comparative examples of memoria come from the earlier Romanesque period, and that all crypts of the Zadar region, except perhaps that at St Anastasia in Puntamika, are Romanesque, and that the construction of exterior crypts mainly occurred in the 11th century, then this possibility is fairly well argued.

For this reason, I am more inclined to leave the question of dating the third phase of St Peter the Elder in Zadar to future judgments. The same is true for the second phase of the complex — the construction of the annex to the Church of St Peter the Elder on the eastern side.