

IGOR FISKOVIĆ

ROVINJSKE CRKVICE IZ OSVITA ROMANIKE

UDK 726.54 (497.5 Rovinj)
Izvorni znanstveni rad
Original scientific paper
Priljeno: lipanj 1994.
Received: June 1994

Igor Fisković
HR - 10000 Zagreb
Filozofski fakultet
Odsjek za povijest umjetnosti
Ivana Lučića 3

Za utvrđivanje tipoloških skupina i razreda u srednjovjekovnoj arhitekturi Istre, posebno su značajne dvije crkvice iz okolice Rovinja. Posvećene Sv. Ceciliji i Sv. Kristoforu, vrlo su srodne već u dimenzijama ali i metodi ukupnog projektiranja, geometrijski razrađenoj. Analitičkom deskripcijom raskriva se u njima kontinuitet kasnoantičke tradicije jadranskog bazena i dodir s rječnikom rane romanike internacionalnog smjera. Zato se slijedom morfološkog sustava prva datira u prijelaz iz X. u XI. st., a druga u sredinu XI. st. zbog razvijenije plastifikacije pravilnih zidnih plaštava i uvođenje ikonografski objašnjivih elemenata figuracije na pročelju.

Na putu prema što cjelovitijem pregledu ranosrednjovjekovnoga graditeljstva u Hrvatskoj, u znatnijoj je mjeri izostalo sustavno proučavanje istarske baštine. Prilično izdvojena po pretjerano isticanim svojim regionalnim osobitostima¹, ona je neopravdano oskudno zastupljena u svojim dosadašnjim prikazima predromaničkog i romaničkog stvaralaštva jadranskog okružja. Ujedno, među mnogobrojnim onodobnim spomenicima najvećega našeg poluotoka nije provedena ni zadovoljavajuća tipološka podjela s utanačivanjem vremenskih i stilskih razreda ili skupina slijedom detaljnih arhitektonskih snimaka. Potičući popunjavanje te praznine danasve u želji da se istarski spomenici očitaju u svojim suodnosima, ali i spram bolje poznatim dosezima svog obalnog područja, za jubilarni svezak "Starohrvatske prosvjete" obrađujem dvije svake pažnje vrijedne crkvice². U okviru izražajnih oblikovnih odlika, u nekojem se pogledu one mogu usporediti s istovrsnim i suvremenim rješenjima dalmatinskog graditeljstva, što me i ponukalo njihovu objavljivanju u znanstvenome časopisu koji dosad nije često donosio osvrte na građu iz Istre. A ona je unutar bogatih općina, nadohvat posebice razvijenih turističkih zona, sramotno prepuštena urušavanjima. Stoga je i ovaj korak k detaljnijem rasvjetljavanju davnašnjega kulturnog posezanja na tlu poluotoka višesmjernan za učinkovitosti zajedničkih nam zanimanja ili djelovanja.

Crkvice Sv. Cecilije i Sv. Kristofora nalaze se nedaleko od Rovinja, jasno su - prije svega - povezane oblikovnom izražajnošću srodnog sloga, te unutar istog arhitektonskog tipa upadljivo blizim veličinama. Iako poznate u znanosti³, nisu



Sl. 1. Crkva Sv. Cecilije - pročelje (Ž. Bačić)

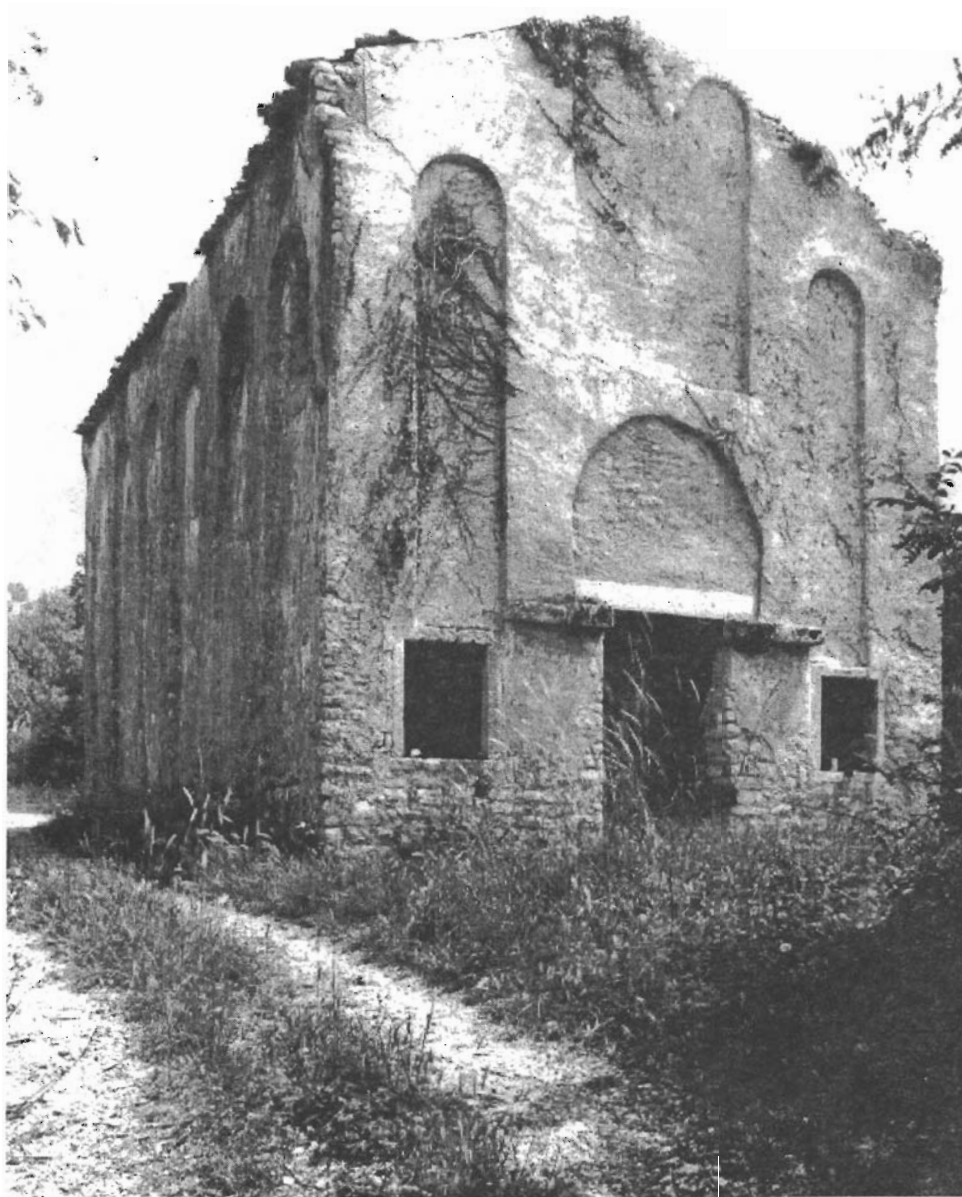

Sl. 2. Crkva Sv. Kristofora - pogled sa zapada (Ž. Bačić)



Sl. 3. Crkva Sv. Kristofora - pogled s istoka

bile vrednovane na način koji zaslužuju pa ih je neophodno pozornije opisati. A s obzirom na to da glavnim svojim odlikama odskaču od pretežitoga iskustva istarskog srednjovjekovnog graditeljstva⁴, vrlo su uputne za očitavanje umjetničkih dosega svojeg podneblja. Pouzdano se, naime, može ustvrditi da im na spomenički osebnom poluotoku izostaje izravnih morfoloških parbenjaka dok obje nose obilježja mnogo širih vremensko-prostornih ishodišta. Tako baš kao izuzetni izboji davnašnjih likovnih shvaćanja u regiji potvrđuju njenu uključenost u opće, za doba u kojem nastadoše, vodeće pravce arhitektonskog stvaralaštva. Najvjerojatnije je razlog tome u činjenici da su podignute nadomak razvijenog gradskog središta, dapače u okružju znatnih kasnoantičkih ispunjenja⁵, pa su više značajne za predočavanje kontinuiteta kulturnog razvoja svojeg prostora, ionako podložnog višestranim umjetničkim utjecajima.

Svjedočeći, dakle, povijesnu zbilju Istre protkanu nastojanjima za sređivanjem ljudskog života u domaćim prilikama, dvije gradnje odavaju s jedne strane ponavljanje likovnih predaja kao sredstva suprotstavljanja protjecanju vremena bez uporišta i odjeka, a s druge i korištenje onoga što je kao novina pritjecalo izvna bivajući na raspolaganju nositeljima napretka. U tim naizglednim antitečnostima raskriva se, neodvojiv od kulturne svijesti sredine, pun identitet ovih vrijednih spomenika. Ne mogu im se, naravno, zanemariti ni idejna značenja jer su po svojim naslovima vezani uz pučka vjerovanja davno priznata od Katoličke Crkve na međunarodnim razinama⁶. Široko čašćeni tijekom srednjeg vijeka: Sv. Cecilija - rimska mučenica iz doba prvog kršćanstva⁷, kao i Sv. Kristofor - maloazijski mučenik iz kasnoantičkog razdoblja (?)⁸ pribrajaju se

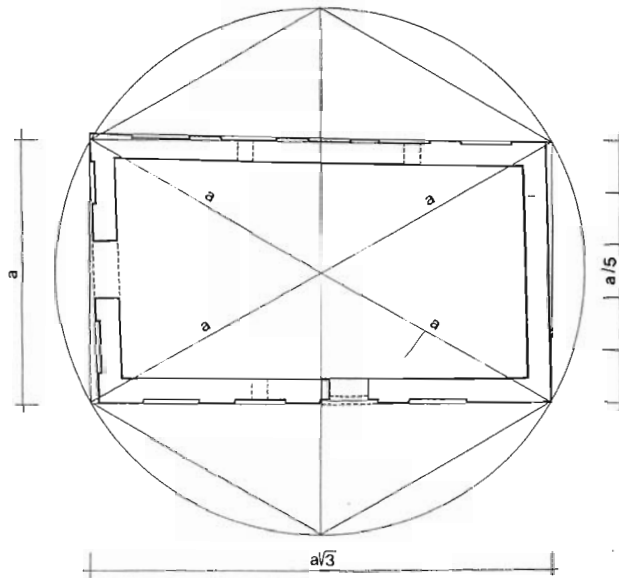

Geometrijska konstrukcija tlocrta crkve Sv. Cecilije (ing. arh. I. Tenšek)

legendarnim zaštitnicima i pomagačima ljudi u nevoljama, pa pojava njihovih svetišta u poljima nadomak Rovinja omreženim prastarim putovima nipošto nije neobična.

Pripadajući pak na hrvatskom primorju najrasprostranjenijoj inačici kršćanskih svetišta s jednom velikom lađom i polukružno stršećom apsidom⁹, obje crkve imaju vrlo izjednačene tlocrte. Oni se doslovce poklapaju ne samo u jednostavnome obliku nego i mjerama ($d = 10,85\text{m}$ $\dot{s} = 6,30/40\text{m}$) programski uskladenim sa svim ostalim veličinama. U cijelosti je, međutim, predočiv samo onaj crkve Sv. Kristofora, potpuno sačuvane u izvornome liku, dok je na crkvi Sv. Cecilije - čini se - svetište u nepoznato doba porušeno a začelje zazidano ravnim zidom. No budući da je na njemu uočljiv sjeverni brid apsidalnog otvora s početkom zakrivljenog ovoja, može se zaključiti da sve bijaše istovjetno drugome primjeru. Tako se raskriva i geometrijska doradenost tlocrta dalje krajnje promišljeno prenesena na čitavu gradnju uz pomno odmjeravanje dijelova. Temeljni pak nacrt ističe prostor lađe izdužen uvriježenim smjerom istok-zapad, a apsida se na njega najizravnije priključuje jer joj je centar zakrivljenja na unutrašnjem licu začelja, te je razmjerno plitka¹⁰.

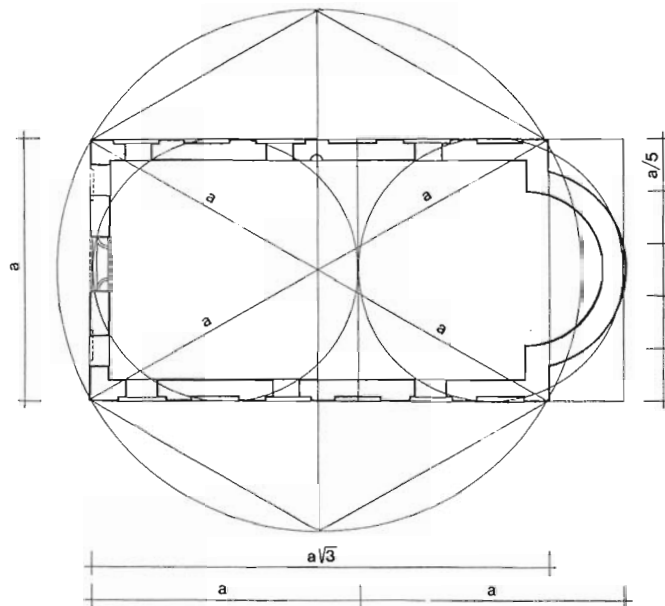

Geometrijska konstrukcija tlocrta Sv. Kristofora (ing. arh. I. Tenšek)

Inače se na objema građevinama vanjski obris osnovnih pravokutnika zasniva na polaganju dvaju vršnih istostraničnih trokuta. Njihova je stranica duga kao polovica dijagonale ($a = 2 a$), što bi moglo značiti da je taj odnos bio polazište

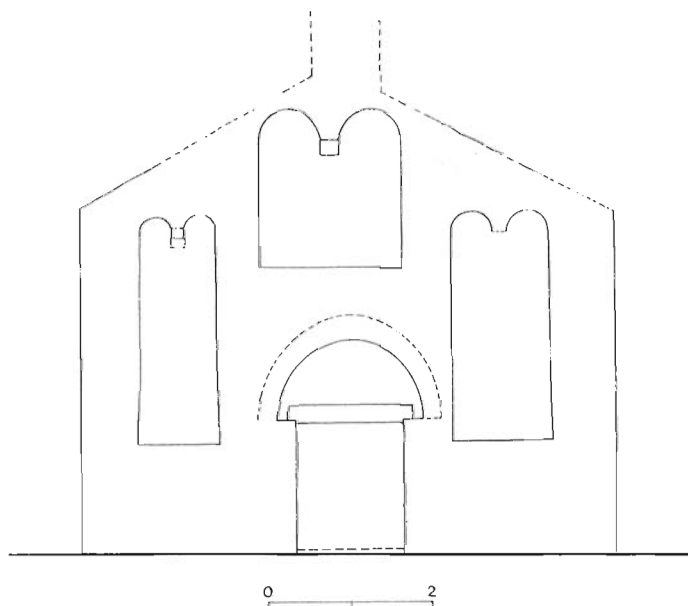

Nacrt pročelja crkve Sv. Cecilije (ing. arh. I. Tenšek)

u tvorbi arhitektonskog projekta¹¹. A osnovica trokuta je opet jednaka širini glavnog građevnog tijela, kojem ukupnu dužinu određuje udvostručena visina trokuta odgovarajući odnosu $a : \sqrt{a^3}$. Budući da je, najposlije, konačna veličina pravokutnika koji obuhvaća i apside jednaka zbroju dvaju kvadrata, sa stranicom jednakoj širini opisanog lika nameće se pretpostavka da su obje crkve planirane na isti način ili da su proistekle iz istorodnog projekta. U svojim cjelinama, prije svega, pokazuju umješnost graditelja da unaprijed, grafičkim predočenjem svrsishodno zamišljenih cjelina sa zavidnim intelektualnim posezanjima ustroje oblike koje ostvariše u postupku građenja. Tim zanimljivije su unutar jasnog i čvrstog, u svemu trijezno sročenog volumena, daljnje razlike među njima.

Prije razlučivanja tih razlika valja naglasiti da su oba ostvarenja posve srodne i građevne tehnike: kamen grube obrade i mješovite veličine slagan je u ne baš pravilnim pojasevima s obimnom upotrebom vezivnog maltera ispod sloja potpunog ožbučenja svog zida¹². Također im je debljina zidova gotovo ista (59-62 cm što je približan zbroj dviju bizantskih stopa ?), a posebice u oba slučaja slična ukupna raščlamba njihovih lica uz načelno podudarni zbir i poredak plastičnih činilaca. S obzirom na to da su baš oni presudni za raspoznavanje morfološkog sustava i estetskog učinka, o njima će biti govora po pojedinim stijenkama. K tome je metoda raspolaganja s genetski istim članovima obrade vanjskih površina dosta različita iz čega se i razvidaju odlike oblikovanja spomenika, koje poradi prosudbe stila kao ključnog cilja povijesno-umjetničke analize povezujemo usporednim opisom od sagledavanja cjelina prema karakterističnim pojedinostima.

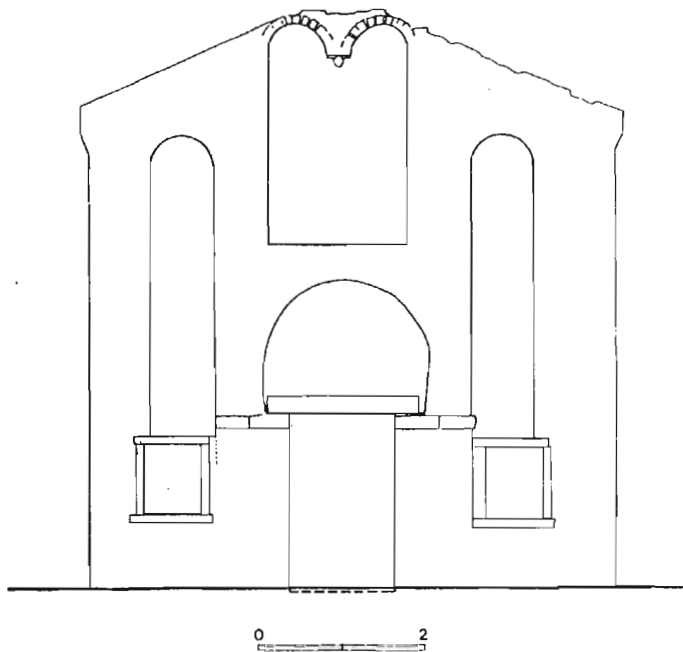

Nacrt pročelja crkve Sv. Kristofora (ing. arh. I. Tenšek)

Inače za raskrivanje doba nastanka nema izravnijih podataka, što je izazvalo stanovita lutanja prijašnjih pokušaja spoznavanja starosti i opće svojstvenosti ovih nesumnjivo značajnih spomenika.¹³ Ta pitanja navjerojatnije ni ne mogu biti razriješena dok ih se razmatra odvojeno od pregleda ukupne arhitekture srednjovjekovne Istre, ali nema sumnje da se barem najnužnijim poredbama razjašnjavaju neke njezine značajke.

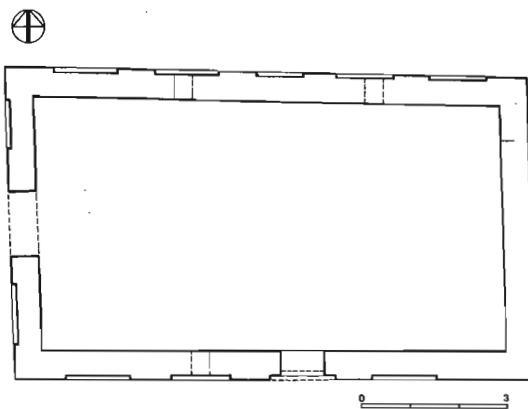

Tlocrt crkve Sv. Cecilije (ing. arh. I. Tenšek)

Premda obje crkvene građevine izrastaju iz istovjetno ocrtanih osnova, u elevaciji su upadljivo različitih razmjera. Crkva Sv. Cecilije u naravi je dosta niža, te joj je pročelje čak naglašenije po širini negoli visini¹⁴. Tome pridonosi i na istarskom tlu uobičajeno nizak zabat, a doradenost arhitektonskog sustava dokazuje činjenica da je njegova visina jednaka polovici bočnog brida osnovnog pravokutnika koji je razmjeren točno kao treći dio onoga tlocrtnog. Uz takav prijenos veličina zamjetna je zakonitost slaganja raščlambenih sastavaka prednjeg lica građevine. Ono je sačinjeno u mreži peterodijelne podjele razvijene po visini a zadane širinom vratiju koja - čini se - kao da bivaju modul ukupnog reda plitko usječenih niša. Dvije postrane, iako uzdignutije, pojedinačno su visoke kao i portal, široke kao sam ulaz¹⁵, dok ona iznad njega u širini preuzima raspon osnovice luka nad vratima tako da je u trokutnoj kompoziciji bjelodano vrednovanje srednjih dijelova. K tome se dijagonale osnovnog pravokutnika presijecaju u optičkom središtu lunete čineći trokut koji prebačen gore ocrtava zabat, te se uspostavlja zavidna međuovisnost krajnje osmišljena nacрта i arhitektonskog njegova obistinjenja. Njihov dosta skroman monumentalizirajući učinak čini se arhaičan, donekle neprimjeren običajima razvijena srednjovjekovnog graditeljstva a to slijedi i oblikovanje većine združenih dijelova.

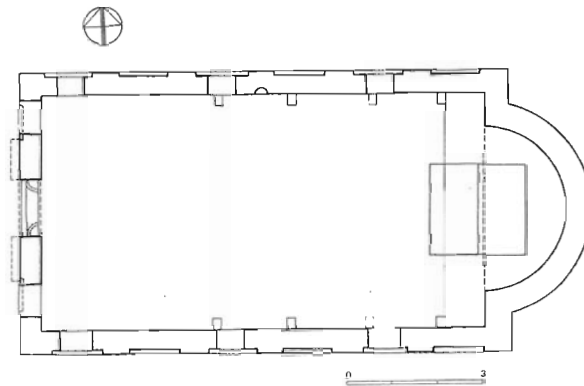

Tlocrt crkve Sv. Kristofora (ing. arh. I. Tenšek)

Otvor pravokutno uspravljenih vratiju, naime, odozgo je obuhvaćen širim lukom plitke lunete izvorno zatvorene i ožbukane kao sve površine zida. Izdvajaju se jedino monolitni donji i gornji prag vratiju klesani s rubnim prednjim istakom te ugaonim utorima za vratnice po antičkom pravilu¹⁶. Strane ulaznog otvora su ravno ozidane i ničim nisu optički ili plastički naglašene, a jednako ni zrakasto složeni polukrug lunete. Gornja kamena greda vrata jedino je shodno svrsi ostavljena neožbukana i vidljiva u prirodnoj građi pomno klesana kamena, a na krajevima odozdo s dva mala usjeka čvršće sljubljena sa zidom dovratnika po provjerenim navadama drevnog graditeljstva.

Zakonitost stilske misli također potvrđuje i razmještaj niša s kojima je čitava vanjska površina raščlanjena u skladnoj simetriji cjelovita sustava. Postrance vratima po jedna niša se uzdiže od linije nadvratnika do početka zabata krova, a srednja je iznad nadvoja vratiju od njih šira ali i niža zbog stiještenosti k vrhu zabata gdje zacijelo naknadno bijaše postavljena preslica za zvono¹⁷. Iako su pobočne niše vitkije, sve su jednako ocrtane u pravokutnom udubljenju što ga odozgo završava dvostruk luk uprt po sredini o grubo klesani kamenu nosač. K tome se razlikuju i u veličinama s obzirom na to da je sjeverna malo uža od južne. Tu asimetričnost pojačava i neuobičajeni izmak gornje od osi ulaza uljevo, premda su razmaci među njima ipak prilično ujednačeni. Neovisno o tome neporemećen je ostao dojam sadržaju svetišta shodne geometrijske apstrakcije koja se slijedom ravnoteže dekorativnog i konstruktivnog razlaže u vrlo konkretnome liku posredstvom nenametljive plastifikacije pročelne kulise. Ona u cjelini sadrži bitne elemente veličanja trijumfirajuće Crkve iz početka razvijenog srednjeg vijeka a s pozivom na antički rječnik oblika.

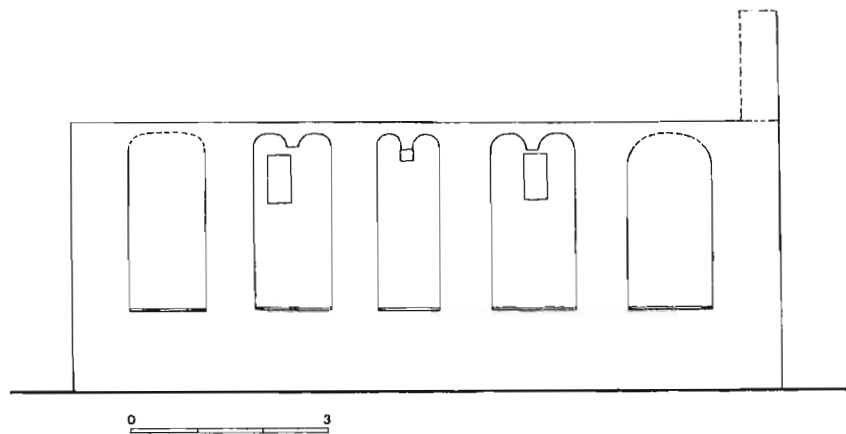

Nacrt sjeverne strane crkve Sv. Cecilije (ing. arh. I. Tenšek)

Ista shema je prenesena na pročelje crkve Sv. Kristofora te razvijena u zakonitim odnosima njegovih proporcija kojima umjesto širine ovladava visina. Obris pročelja, naime, ispod krovnog zabata zasniva se na kvadratu a ne pravokutniku, iako je sjecište dijagonala sred lunete vratiju kao u prvome zdanju. Ta je pak točka i ovdje točno na razdjelnici četverodijelne mreže ukupne površine kao što je tamo bila na polovici pravokutnika. Trokut zabata prebačen pak nadalje dotiče tek osnovicu niše nad lunetom jer se već viđeni tematski sklop razvija s izrazitijim htijenjem rasta uvis. Bitno je da je ono potpuno suglasno s čitavom gradnjom kojoj je volumen u svim stranama i dimenzijama proporcioniran po kvadratu inače - kako rekosmo - udvostručenom u rasponu tlocrtnog nacрта. Pri podizanju zidova na pravilno razrađenoj geometrijskoj konstrukciji polažu svoju vrsnoću svi članovi, posebice odmjereni težnjom prema visi-

ni koju su graditelji prvo opisane crkve zanemarili. Ovdje je pak ona izražena već na prednjem zidu koji u obrisu bočnih bridova podan strehe krova ima manja proširenja, spretno izvinuta poput držača krova a zapravo namijenjena pobijanju krutosti arhitektonskog bloka u pogledu s lica¹⁸. Podržavanjem srodnih estetskih načela u simetriji općeg reda obje su niše sa strana vrata manje uzdignute od tla i protegnute do začetka zabata naglašeno uske, završavajući stoga s jednim lukom. I vrata su vitkija iako široka poput onih na prvoj crkvi također čine peti dio okomite podjele ukupne širine pročelja¹⁹. Nad njihovim otvorom se visoko nadvija luk, potkovičast u obrisu a širi od vratiju, da bi nad njime preostalu površinu ispunila niša rasponom svedena u bočne završnice vratiju, a visinom uključena u polje zabata te kraća od dviju postranih.

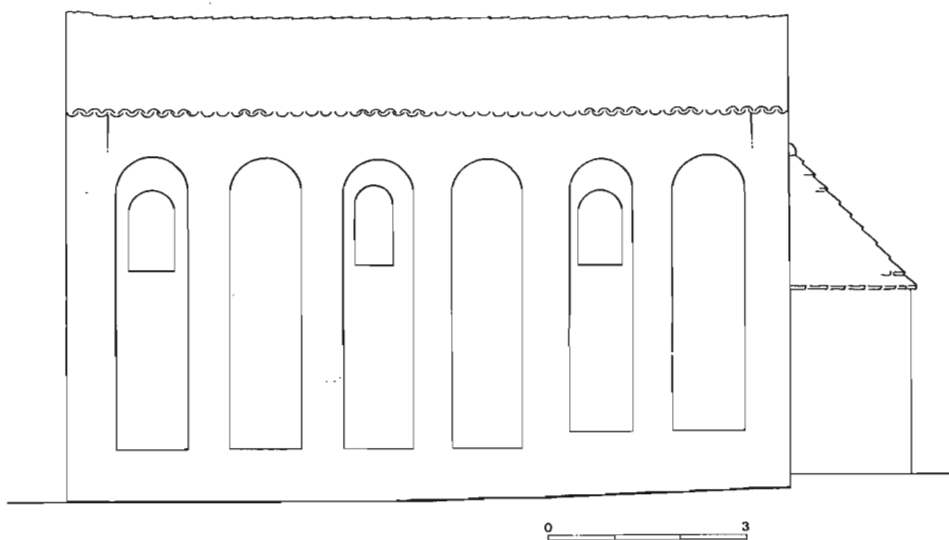

Nacrt sjeverne strane crkve Sv. Kristofora (ing. arh. I. Tenšek)

Za razliku od svih ostalih ta niša ima u zaglavlju dva luka među kojima se spušta uporišni krak podržan zaobljenim kamenim zubcem, nosačem para visećih lukova. Taj je potpornjak oblikovan poput glave muškarca s brkovima i bradom pod zaobljenom kapom, a čini se da mu oči bijahu ispunjene olovom²⁰. Tako se konstruktivni stavak vrednuje osobitim plastičkim likom, donekle stranom pretežito dvodimenzionalnoj predodžbi čitave gradnje. U tome zacijelo proključava duh sloga i ukusa odgonetljivih ustrojbom većine ostalih činilaca izlučenih iz čišćeg rješenja crkve Sv. Cecilije koja ostaje kao svojevrsan uzorak na drugoj gradnji promaknutih načela oblikovanja. Njih posebice razjašnjava oblik samih vratiju, identičan onim prvima i nedvojbeno kasnoantičkog porijekla s nacrtom gljivastog tipa. Zrakasto ozidani njegov luk osnovicom prelazi širinu nadvratnika, a luneta koju ocrta je

izduljena svakako veća od polovice kružnice. Ona je plastički pojačana ne samo odozdo stršećom gredom ulaznog otvora, nego i posebnim golim klesancima na koje ta s oba svoja kraja izravno nasjeda. Vodoravno položeni sve do ruba uspravnih pobočnih niša ti su veoma neuobičajeni kameni članovi ujednačenih veličina, te im je uloga izrazito podređena vizualnom ojačavanju konstrukcijskog utiska artikulacije kako sama portala tako čitava pročelja.

Izvorni nadvratnik crkve Sv. Kristofora inače je iskazivao još jaču volju za isticanjem plastičnosti posve običnih građevinskih članova u temi arhaizirajućeg portala zadana na prvoopisanoj crkvi. Iz starih zapisa, naime, doznaje se da je sadašnji zamijenio prvotni na kojem bijahu predočeni životinjski likovi, točnije: lavlje protome u izmjeničnome nizu s tri maske²¹. Ta je greda, nažalost, netragom nestala i njezin se izgled uz šturi opis onih koji je vidješe ne može točno rekonstruirati. Ali nema sumnje da je imala duboko simbolično značenje, te da se - idejno dopunjavajući zanimljivu ikonografiju crkvenog pročelja²³ - slaže s reljefom glave sačuvanome na nosaču luka središnje gornje niše. Taj bi inače mogao biti slučajan, čak možda plod puke igre majstora graditelja, ali uz spoznaju o skulptiranju nadvratnika stječe odlučnu vrijednost i za stilsko određenje spomenika. Nedvojbeno se ono hijerarhijom geometrijske raščlambe zidnog plašta ili klesanih dopuna zasniva na ukusu i jeziku, od raščlambe crkve Sv. Cecilije, dakle, doradenije pa najvjerojatnije i vremenski kasnije.

Na suglasan zaključak upućuje i vanjska obrada preostalog zidnog plašta dviju crkava. Uzdužne stijenke jedne i druge su izvana raščlanjene nizom niša na visini zadanoj podankom onih pročelnih uz vrata. Ali je na sjevernoj strani crkvice Sv. Cecilije poredano pet nejednakih u simetričnoj postavi na način da je središnja najuža, a slijedeće se šire u sukladnim parovima koje veličinom opet ponavljaju niše s pročelja²⁴. K tome su tri srednje odozgo završene dvočlanim lukom kojem se u trećoj razdjelni krak upire o kamen zubac poput onih na zapadnom zidu. U drugoj i četvrtoj je taj neobrađeni nosač izostao zbog proboja uskih uspravnih prozorskih otvora koji pojedinačno nisu točno posred uvučenog polja. Pravokutnog oblika, oni se točnije podređuju unutrašnjoj simetriji stijenke, jer im je os otvora podjednako udaljena od njene polovice. Krajnje pak dvije vanjske niše premošćuje jedinstven luk, pomalo stiješten iako nije sigurno da je ostao u izvornome stanju. Osnovni taj očitani poredak je na južnome boku građevine donekle poremećen umetanjem uskih sporednih vrata crkve²⁵. U slogu posve srodna glavnima s pročelja, premda malo uža, ona zapremaju donju polovicu srednje niše koja se u istoj širini nastavlja nad njima. A budući da su vrata približena istočnome kraju građevine, i sve niše su pomaknute k začelju. Posljednja je pritom nestala zapunjena najširokom stavkom plošnog zida tako da nije jasno je li očitovana asimetričnost stražnjeg dijela crkve, što se nameće kao vjerojatnost ali iziskiva arheološko razjašnjenje.

Crkva Sv. Kristofora ima izvana s obje uzdužne strane pravilnije sprovedeni red od po šest istovjetno vitkih niša koje su jednako visoke, iako malo šire od postranih s pročelja²⁶. Odmjerene su, dakle, gustom ritmičnošću linearne naravi koju pojačava vertikalna protegnutost svih zajedno od nisko spuštene osnove do polukružno im ocrtanih tjemena. Ta se osnovica dviju posljednjih malo podiže, ali ne remeti opći

utisak već odava prilagodbu građevine terenu na kojem je izrasla prateći padinu uzdužnom postavom pravilno orijentirane cjeline²⁷. Ravnomjernost ukupne raščlambe još joj dopunjuju nasuprotni prozori probiveni u prvoj, trećoj i petoj niši s otvorom također lučno orisanim u skladnom razmjeru spram pojedinoj jedinici. A okviri tih članova su prosto ozidani bez okvira i ožbukani, te se u čisto arhitektonskom izričaju začinje skromna modularna artikulacija kao najava naprednijega stilskog programa za koji izvan zidnih zastora nije bilo smjelosti. Ona je, međutim, izbila na vidjelo ojačavanjem volumena građevina pomoću rečene motivske jedinice oblikovnog reda nadasve uputnog za razvoj arhitektonskog izraza.

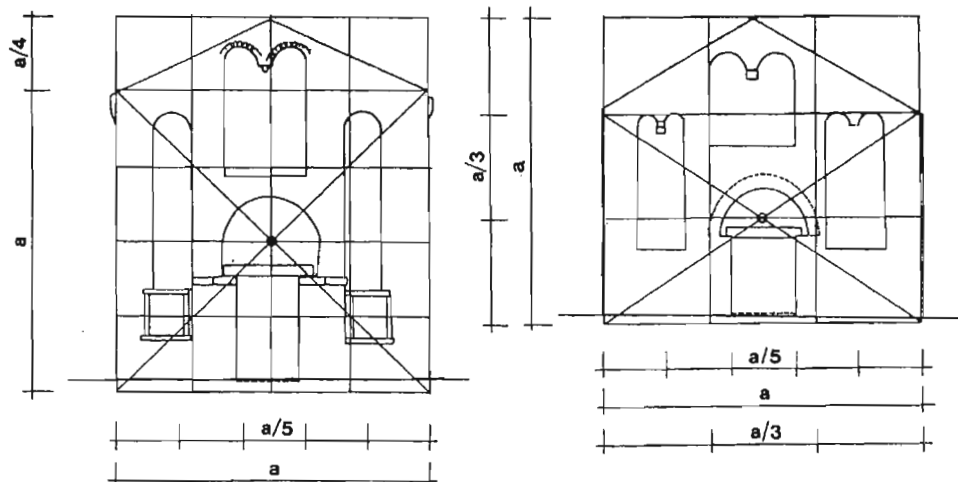

Komparativna konstrukcija geometrije pročelja dviju crkava (ing. arh. I. Tenšek)

U najsumarnijoj predodžbi proistekloj iz višeznačne primjene istih činitelja plastike zidne oplata a vezanoj uz raščlambeni ustroj ukorijenjen diljem hrvatskog primorja, dakle, potvrđuju se oblikovna i tehnička iskustva bez ispitivanja bitnih novina ili promicanja smjerova stvaralaštva drugačijih od onih, već prokušanih do punoga srednjeg vijeka. Važno je ipak da je neujednačenošću članova provedeno strože shvaćanje arhitektonske plastike u duhu rane romanike.

Inače se tečajem usporednog očitavanja vanjskog izgleda dviju crkava raskriva smisao nekih promjena sa značenjem razvoja stila o čemu slijede opsežnija zaključivanja. U oba primjera, naime, niše duž pobočnih zidova suglasno onim pročelnim odavaju više estetsku negoli konstruktivnu razložitost svoje pojave. Valja je očitati međuovisnošću udubljenja i razdjelnih lezena, koje su na obje crkve izjednačenih širina u strogo izmjeničnoj modulaciji plašta s njima. Prateći njegove razmjere one na crkvi Sv. Cecilije doimaju se polaganije raspoređene, bez zbijenosti kojom na-pregnutije rastu druge. Iako se nalaze na dijelu građevine najopterećenijem od dvo-strešnog krova, zbog načina njegova polaganja ne zahtijevaju potpornjačku ulogu pa

su sve zato i vrlo plitke, plošno ožbukane kao i od njih uže razdijelne površine. Utoliko jedino nježnom izmjenom svjetla i polusjena vizualno različitom metrikom otklanaju umrtvljenost ili bezličnost kubičnog volumena²⁸. U funkciji oživljavanja njegova bloka, međutim, izostale su na začelju, gdje je građevna masa razvijena slijedom prohtjeva unutrašnjeg prostora. U njemu je pak neopozivo usredotočivanje na oltar, što govori o liturgijski svrsishodnom uređenju svetišta.

Mimo toga, između unutrašnjosti i vanjštine obiju crkava ne postoje zakoni iskazani odnosi ili međuovisja. A odabir kako oblika tako i veličina istorodnih činilaca reljefne raščlambe vanjskog plašta odgovara različitosti osnovnih dimenzija svakog pojedinog zdanja. One na nižem zdanju Sv. Cecilije su šire premda uzdignutije od tla, a na vitkijem Sv. Kristofora uže, više i gušće. Osobitim suodnosom visoko doradenog stupnja bjelodano oprimjeruju zrelost zamisli i sigurnost njene fizičke izvedbe. Ujedno na prvoj crkvi poredak vanjskih niša s leznama u vlastitoj simetriji ostade samostalniji na svakoj uzdužnoj strani zasebice komponiran, te se očituje izrazita težnja za nezavisnošću pojedinog dijela smireno složenog građevnog bloka²⁹. Naprotiv, na višim bočnicama crkve Sv. Kristofora uspostavljena je linearna ritmičnost međusobno jednakih niša, pa se uz naglašavanje vertikalizma postiže i suvisliji likovni odnos prema strani odakle se crkva ponajprije sagledava.

Iako je svojevrzni "strah pred prazninom" u oba slučaja bio povod raščlanjivanja samo vanjskog ziđa, različitost sustava kao da odaje promjene u shvaćanju: od načela pojedinačnog vrednovanja stijenke volumena prema učinkovitijem objedinjavanju cjeline metrički i geometrijski utanačenim slogom. Na nižoj gradnji sve je opuštenije, kanda spontanije, dok se na drugoj postiže učinak jačine krutim ponavljanjem većeg broja istih motivskih jedinica. Još su pritom više nego znakovite i nepravilnosti poretka, jer je na oba pročelja uočljiv pomak kompozicije od središnje osi prema sjevernoj polovici plohe što se na prvome odrazilo čak u nepravilnom obrisu završnog zabata, a u drugome izmicanjem vratiju ulijevo od uzdužne osi³⁰.

Simetrično u obliku ostalo je ipak začelje s polukružnom apsidadom pripojenom glavnome pravokutniku unutar središnjih triju petina njegova tlocrtnog raspona. Ona na crkvi Sv. Cecilije je po svoj prilici porušena¹⁵, pa joj se ne zna visina, ali mora da je - ako je postojala - u svojoj stereometriji bila uglavnom identična sačuvanoj na crkvi Sv. Kristofora. Ova je, naime, zamjetno niska jer svojim vrhom doseže tek do linije tjemena niša uzdužnih zidova osnovnog građevnog kubusa. Premda mu se čini nesrazmjerna, ipak se vezuje u geometrijski dorečeni sklop građevne cjeline kao zasebni dio samosvojne obradbe. Donji volumen joj je posve plošan u poluvaljkastu zaobljenju, a polustožac krova koji iz njega izravno raste pokriven kamenim pločama, znatno strmiji od zabata što ga jedino vizualno podupire. Utoliko je apsida očigledno podređena učinku unutrašnjeg prostora dugačke i visoke lađe koju završava razmjerno plitkim udubljenjem u izduljenome liku trijumfalnoga luka. Njegova pak uporišta odgovaraju visini sjecišta dijagonala pročelja u luneti portala, te se među posve razdvojenim dijelovima potvrđuju sračunata suglasja kao dokaz i idejne promišljenosti u svim mjerama pomno zasnovanog građevnog projekta.

Neovisno o tome, plitka apsida je iznutra pod polukalotom dosta zatamnjena budući da nema vlastitog izvora osvjjetljenja. Time joj donekle jača zasebnost u prostoriji lađe, čisto sklopljene pod otvorenim krovštem drvene konstrukcije otvorene pogledu iz prostorije, ali također zasjenjene s obzirom da se sve svjetlo spušta nadolje s prozora visoka položaja na bočnim zidovima. U tromoj ritmici po tri sa svake strane bliži su pročelju nego začelju te, prateći pristup vjernika od vrata prema liturgijskom žarištu, uzdržavaju primarni sustav blagog osvjetljenja. K tome su svi zidovi plošni i ožbukani, samo ovapnjeni³², da bi uzdržali ugodaj posve drugačiji od vanjskog izgleda crkve: dok on svojom trijeznom razvedenošću ali i strogom kubičnom okupljenošću kao da potiče samo ljudsko sudjelovanje u povijesnome stvaralaštvu, pročišćena jednostavnost vrlo zatvorenog unutrašnjeg prostora jača duhovnost njegova obredna sadržaja izdvojenost od svega zemaljskog. Na tome se zasniva i naše uvjerenje o vremenu nastanka likovno više nego zanimljivih a konstrukcijski jednostavnije podignutih spomenika.

Očigledno je da obje crkve u svojim svrsishodnim konstrukcijama nadilaze čisto empirijski pristup graditeljskim umijećima, jer u proporcijskoj ovisnosti i ravnoteži dijelova raskrivaju pozitivni učinak usavršenog projektantskog postupka. Njegova vrsnoća svakako nadilazi nerazvijenost tlocrta, time i prostora a ujedno i ukupnog građevnog, u masi zatvorenog bloka. S obzirom da tome u podlozi ostaje matematičko znanje kakvo je latinski svijet preuzeo od Arapa, ali i klasične antike ne prije 11. stoljeća³³, neizbrisiv je dojam da je i ovdje primjena numeričkih proračuna provedena sa sviješću o njihovim krajnjim vrijednostima, odlučnim za postizanje sveukupnog građevnoga sklada. To se, dakako, moglo postići tek u sigurnom i zreлом nekom dobu kulturnog uzdizanja prijadranških sredina. A budući da smo k tome - barem u slučaju crkve Sv. Kristofora - prepoznali stilske označnice koje najizraženije na pročelju slijede spoznaje 11. stoljeća³⁴, stečena je osnova i za datiranje spomenika. Podupire je opća spoznaja da je riječ o djelima majstora sposobnih izvedbi uzorito zamišljenih i raščlanjenih zdanja kojima je vrsnoća u cjelovitu geometrijskom viđenju pa i primjerenom ostvarenju obrednih građevina³⁵.

Budući da je to - barem načelno - neprijeporna stečevina ranoromaničkog doba, korisno je očitati u čemu se ono i na koji način sve odražava. A k tome je - kako smo i naglasili - neosporna primjena starijih nekih oblika bez razmišljanja sa znamenjima naprednijeg arhitektonskog izraza. Moglo bi se, dakle, zaključiti da se dva jezika međusobno ne suprotstavljaju nego izmiruju u ukupno skladnome dojmu kojim se odlikuju oba opisana spomenička djela. Štoviše, skromna izričajnost oblika proisteklih iz sadržaja kršćanskih zdanja prigušuje u svemu izražajnost stilskih mijena. Treba u tom smislu naglasiti da je u svoj provincijalnoj umjetnosti³⁶, pa i sitarskom stvaralaštvu iz srednjeg vijeka temeljem uzdržavanja arhaičnih crta i formula izražavanja zbog stanovitih zaostajanja u kulturnom životu, već uočena pojava razvojne postupnosti s obzirom da linije stilskog osuvremenjivanja stajahu uz bok inim prevladanim običajima građenja³⁷. K tome se i inače može potvrditi da diljem hrvatskog primorja u osvitu romaničkog razdoblja ne bijaše izraženi evolutivni procesi koji bi se dosljedno, tj. bez uvažavanja prijašnjih modela ni brisanja tradicija potvrdili u svim arhitektonskim rješenjima³⁸. Odsudan

je u tom pravcu izostanak svodenja, ali treba voditi računa da taj kao najizvrsnija odlika predromanike, u Istri uopće nije primijenjivan nego su se zadržala starija pravila pokrivanja prostora s drvenim krovnim konstrukcijama.

Svakako, iz opisa dviju crkava sa inim oblikovnim zajedničnostima razabire se brojnost biljega i inačica kasnoantičkog graditeljstva. Osim osnovne dispozicije prostora, u biti arhetipske i neporemećene tijekom davnih stoljeća, na tradicionalna počela oblikovanja drevnih kršćanskih svetišta vezuje se tehnika zidanja ne samo građevne ljske nego i većine karakterističnih njenih sastavaka. Tako su - primjerice - svi otvori ravno prosječeni kroza zid: prozorski visoko postavljeni radi uvođenja svjetla odozgo u odmjerenoj količini koja se povodi za liturgijskim prohtjevima³⁹, a vrata međusobno slično ozidana također bez dovratnika učvršćena donjim i gornjim pragom klesanim na antički način⁴⁰. Inače je portal u sva tri primjera u nacrtu razvijen s koljenasto proširenim a zrakasto složenim lukom nad ulazom, te s malo uvučenom zazidanom lunetom biva najprepoznatljiviji činilac ranokršćanske predaje najšire rabljen diljem istočnojadranske obale u prvim stoljećima srednjovjekovne umjetnosti⁴¹. Sva je razrada vanjske oplata zidova s nišama, osobito plitkim pravokutno usječenim u kubus glavnoga tijela, okvirno istoga značaja⁴². Međutim, posebice je znakovito da su niše izostavljene na apsidi (barem onoj vidljivoj), gdje inače prethodno bijahu najčešće ako ne i obvezatne⁴³. A na onima s tijela obiju crkava očituju se razlike više nego uputne za spoznavanje preobrazbi istoga dekorativno-plastičkog stavka što ga je u najširim prostranstvima razvoja zapadnjačke arhitekture iz kršćanske starine preuzela gotovo sva srednjovjekovna⁴⁴. U našim primjerima one na crkvi Sv. Cecilije, odreda široke s udvojenim gornjim lukom pojedinačno zamjetno i niže, načelno se mogu smatrati bliže ranokršćanskim predlošcima negoli po nacrtu ali i poretku drugačije s crkve Sv. Kristofora. Jedne i druge nadasve se pak slažu s ukupnim obličjem pojedine građevine, jer postavom i dimenzijama podgrađuju bit njihovih razmjera oživljujući barem površinski zatvoreni kubus zdanja sa škrto svrsishodnim razmještajem otvora⁴⁵. Pritom ostaje nezaobilazna činjenica da obje rastu iz jednako ocrtanih i veličinom posve podudarnih tlocrta, inače ničim razdvojenih od oblikovnih normi ranokršćanskog graditeljstva u sredinama ne baš prvorazrednog umjetničkog značenja⁴⁶.

Uz takvo stanje stvari, crkva Sv. Cecilije zbog tješnje povezanosti s formalnim potvrdama kasnoantičkog izraza otvara stanovite dvojbe o vremenu svojeg nastanka, odnosno samom stilu građenja. Većini njenih morfoloških značajki ishodište je neprijeporno u iskustvenim ciljevima ranokršćanske arhitekture s kojom je ona u tom smislu i važna spona. Problem njena potanjeg određenja osložava se upravo time, a u svjetlu inih nabrojanih srodnosti s drugom crkvom na kojoj smo spoznali zavidan red primjene tradicionalnog jezika po sebi primjeren dozrijevanju srednjovjekovnog graditeljstva. Zato je neminovno upozoriti na točke najizravnijih usporedbi lika crkve Sv. Cecilije s ranosrednjovjekovnim rješenjima iz srednje Italije⁴⁷. Usporedno s njima ona može poslužiti propitivanju dugoročnosti održavanja ranokršćanskih odlika u graditeljskim normama i prosječnim rješenjima provincijalnih središta. No budući da joj za sada nigdje nema potpunoga uzora, nameće se pretpostavka da očituje specifičan proces koji se u hrvatskoj povijesti umjetnosti nije dostatno razglabao pa ni pojasnio.

Naime zbog oslobađanja najuočljivijih činitelja fizičnosti zdanja od produhovljenije izričajnosti kasne antike i njenih dorada pod bizantskim utjecajima može se zamijetiti da crkva Sv. Cecilije ipak ne pripada matici prvotnog procvata jadranske umjetnosti. To je i prvi pravi razlog njezina pomicanja u prijelazna razdoblja koja određuje nedvojbeno međuovisnost s crkvom Sv. Kristofora opravdano uklopljenoj u ranoromaničko doba. Ne dotičući se izravno njegovih morfoloških pravila zbroj činitelja prvoopisane crkve vuče pak porijeklo iz tzv. postegzarhatske arhitekture neotklonjivih ravenatskih biljega koja se od 8. stoljeća nadalje razgranavala u apeninskim krajevima⁴⁸. No iako je poglavito ostala vezana uz standarde prethodećeg stvaralaštva našavši u njima poticajne podloge za protezanje i preko donjih pragova srednjeg vijeka, ona nije u jačoj mjeri - ili nikad ovako potpuno - doticala istočnojadransku obalu. Treba također zamijetiti u prilog pretpostavci da je crkva Sv. Cecilije iznimni njezin izdanak bez obzira na vrijeme građenja, jer ona ne pokazuje izravnije doticaje s arhitekturom sjevernih krajeva, poimence podalpskih s kojima bi mogla biti sukladna pripadnošću prostoru pod franačkom upravom. Ostaje dakle, u čvrstim krugovima jadranske umjetnosti, premda - s druge strane - nema tjesnije veze ni s dalmatinskom predromanikom⁴⁹. Zajednička joj je s njome tek raščlamba vanjskog plašta zidova, premda se ta iz istih korijena na hrvatskome tlu samosvojno razvijala od 8. do kraja 10. stoljeća s posve drugačijim ishodima.

Približavajući se mogućem zaključku moramo spoznati da je crkva Sv. Cecilije vrlo osobito ostvarenje ne samo s razloga što joj nismo iznašli cjelokupnija uporišta u ikojem od slojeva predrednjovjekovnog graditeljstva, nego i zato što sama iskazuje rijetku dosljednost antikizirajućeg jezika kojim je sročena. Stoga posebice potvrđuje uopćena mišljenja o umjetničkim ostvarenjima i dosezima Istre tijekom prvog uspona srednjeg vijeka. Naravno, nezaobilazna je pritom osebujna srodnost s crkvom Sv. Kristofora izrazito obilježenom ranoromaničkim vrsnoćama mimo kojih se morfološki donekle zagonetna crkva može držati starijom njenom posestrinom. K tome se u njenim odlikama ne mogu zaobići razvidni odjeci lombardijske protoromaničke struje, koja je - koliko znamo - do Istre dosegla bez velikog ploda, tek kao opća svojina sredozemne arhitekture kasnije od početka 10. stoljeća⁵⁰. Združenje takvih očitavanja jedina je provjerljiva potpora za datiranje crkvice poglavito ogleadne u smislu propitivanja likova i granica održavanja adriobizantskih predaja u provincijskoj sredini⁵¹. Podrobnije odgovore vjerojatno ćemo moći dobiti tek s proučavanjem sve vrhjadranske baštine, ali su nam u nedostatku cjelovitih pregleda kako spomenika tako razvojnih linija važne i naznake problema. A unatoč formalnom preuzimanju niza čimbenika ranokršćanskog graditeljskog jezika, posebice onog napojenog bizantskim formulama što ga je Istra ponajbolje poznavala, po svemu sudeći crkvu Sv. Cecilije treba vrednovati ne u kontinuitetu oponašanja prijašnjih dometa, nego kao osvjedochenje preobrazbi temeljem poznavanja prošlosti ali okrenutosti spoznatljivoj budućnosti. Mala građevina nedaleko Rovinja, dakle, stoji na prvom početku razbuđivanja novih vrijednosti izričaja sakralne arhitekture iako ne otklanja sklonost za tradicijsko izražavanje i te kako tipično na istarskoj zemlji.

Zacijelo način osvrtnja u prevladanu baštinu s trijeznim odabirom uzoraka upotrebljivih pri stvaranju novog estetskog sustava, ukazuje na kulturnu sigurnost doba kad se tako postupilo. Pogotovo je utvrđuje činjenica da iskorišteni oblici nisu preuzimani isključivo iz mjesnog okružja, nego iz općeg inventara jadranskog podneblja. K tome nisu izostali ni doticaji s duhom suvremena stvaralaštva u jačim prekomorskim sredinama, te spomenik treba uključiti u stvaralačke okvire 11. stoljeća, inače zbog civilizacijskog poleta najrazličitije iskazanog diljem hrvatskih primorja. Bilo je to, uostalom, posvuda doba znalačke dorade prethodno s raznih strana prikupljenih spoznaja, završne asimilacije ne samo valjanih iskustava nego i rastrganih snaga iz čega se pri uzletu same kršćanske civilizacije pokrenuše odlučni zakoračaji razvoja zapadnjačke umjetnosti.

A izvornost tog postupka na tlu poluotoka osamostaljena u umjetničkome pogledu na raskrižju višestраниh utjecaja, pokazuje zorno crkva Sv. Kristofora. Romanička njena obilježja na razini jezika punog 11. stoljeća - možemo ponoviti - poglavito pojašnjava likovna obrada najvažnijih građevnih članaka. Bitno je da su oni mahom preuzeti s crkve Sv. Cecilije, te oblikovani složenije i savršenije u svakom pogledu. Posebice se to očituje na portalu, koji je slijedom znane kompozicije s napetijim lukom i plastično vizualnim ojačanjima klesanih dodataka neprijeporno prožet htijenjem za veličajnošću što je na prvome izostalo zbog izravnijeg vezivanja na jednostavniji rječnik arhaična porijekla. Stanovitu težnju klasicizmu u smislu skrućivanja vitke forme ne može se zaniijekati čitavome zdanju. Nadalje je nekadašnji, makar skromni skulpturalni ures dopunjava izričajnost pročelja u formalnom, a snage u idejnom smislu⁵², što je zacijelo doseg zrelijeg stupnja stilskog razvoja. Njega smo pak već očitili procjenom sličnosti i razlika spram prvoopisanoj crkvi, te uzdržavamo uvjerenje da je riječ o postupnim mijenama ne toliko pravila građenja pa ni oblikovna jezika, koliko estetskog sustava u kojem donekle preživljavaju stari čimbenici arhitekture ali su i cjeline nove. Bezuvjetno su preobrazbe estetskih shvaćanja značile i napredak stila, pa se dvije crkve kraj Rovinja čine više nego pragmatične za svitanje i usmjeravanje romanike u početku drugog tisućljeća poslije Krista.

K tome je nedvojbeno da obje, po mnogome zamjetne i značajne obredne građevine raskrivaju povijesnu bit istarskog prostora koji je i inače znao pružiti sasvim izvorne preradbe starih uzora uz praćenje suvremenog umjetničkog pokretanja. Čak i u njemu one čine mikrogrupu kojoj ne znamo točno prave začetak⁵³, ali raspoznajemo logičnu razvojnu povezanost. Njena je pravila u starome graditeljstvu Hrvatske teorijski ocrtao Lj. Karaman⁵⁴, a u ovim primjerima najbliži smo kategorijama djela periferijske sredine koja prateći raznostrane dosege u svojevrstnim sintezama jače potvrđuje domaće predaje. U tom smislu valjalo je dvije dosad gotovo nezapažene crkve predložiti zajedno kao prilog objašnjavanju slijeda gradnje sakralnih spomenika unutar važnog stoljeća u umjetnosti jadranskog podneblja i kao potvrdu samosvojnosti stvaralaštva na tlu najvećeg njegovog poluotoka.

- * Arhitektonska interpretacija spomenika Ivan Tenšek, dia. Institut za povijest umjetnosti, Zagreb.
- ¹ S time u vezi aktualna je opaska M. Preloga: Pred umjetničkom baštinom Istre. Dometi, 11/1969. str. 34.-36. - o preživljenim metodama tumačenja istarskih spomenika koja zanemarivahu širinu raznolikosti njihovih osobitosti da se ne bi poljuljala jednostrana, stoga i znanstveno neutemeljena konstrukcija kulturnog jedinstva Istre isključivo s Italijom.
- ² Povod više svakako je i činjenica da je jedna od njih uvedena u našu modernu znanost na stranicama istog časopisa: B. Marušić, Djelatnost srednjovjekovnog odjela Arheološkog muzeja Istre u Puli 1947.-1955., SHP, III/ 6.-1958. str. 222-223 sa sumarnim tlocrtom i odličnim fotografijama ondašnjeg stanja spomenika: sl. 15-17.
- ³ Vidi : A. Šonje, Crkvena arhitektura zapadne Istre. Zagreb-Pazin 1982, str 91-92, 119-120. uz daljnja razjašnjenja.
- ⁴ Usp. B. Marušić, Istarska grupa spomenika sakralne arhitekture s upisanom apsidom. Histria archaeologica, 1-2/1974.
- ⁵ Nedaleko od crkve Sv. Cecilije nalazi se na brežuljku Turnina izuzetna, možda čak bizantska utvrda (?), premda davno poznata (L. Veronese, Castelli e borghi fortificati dell'Istria, Trieste 1981, daje srednjovjekovnu povijest tvrde postojeće prije XIII. st.) začudo u znanosti zanemarena, a naziv srednjovjekovna Bazilika na kojem je crkva Sv. Kristofora uz tragove života iz rimskog doba upućuje na mogućnost postojanja i kasnoantičke neke crkve.
- ⁶ Prema podacima kolege, dr. Anđelka Badurine, koji je proučavao hagiografiju i istarskoga prostora, oba titulara se javljaju po četiri puta i vjerojatno su odreda srednjovjekovnog postanka, premda sačuvane građevine nisu toliko stare. Sv. Kristofor je posebno čest u sjeverozapadnom području: kraj Buja te Pičana i Gračišća, osim ovog blizu Rovinja. Onaj Sv. Cecilije je rasprostranjeniji jer se nalazi kraj Vodnjana i Oprtlja, te Gračišća i Rovinja.
- ⁷ Usp. D.H. Farmer, The Oxford Dictionary of Saints - 1982. str. 72.
- ⁸ Isto, str. 78.; G. Duckert - Suchanx i M. Pastowrean, La Bible et les Saints. Paris 1990, str. 83, te za Sv. Ceciliju str. 75.
- ⁹ Usp. A. Mohorovičić, Problemi tipološke klasifikacije objekata sakralne arhitekture na području Istre i Kvarnera. Ljetopis JAZU Zagreb, 62/1957, i dr.
- ¹⁰ Na crkvi Sv. Kristofora posve očuvanoj po dubini je pet i po puta kraća od dužine lađe, a na drugoj tek naslućena što je potrebno utvrditi arheološkim iskopavanjem. Vidi dalje.
- ¹¹ Kako sve proizlazi iz priložene geometrijsko-proporcijske analize koju je izradio ing. arh. Ivan Tenšek - viši stručni suradnik Instituta za povijest umjetnosti Sveučilišta u Zagrebu.
- ¹² Načelno je istu tehniku primjenjivala kasna antika diljem Jadrana. Vidi npr. moje radnje o ranokršćanskim crkvama južnog primorja i dr. Usp. A. Petrucci, Tecnologia dell'architettura. Milano 1967. str. 174-176.
- ¹³ Jedinu pouzdani podatak nalazimo kod G. Radossi, I nomi locali di Rovigno, str. 122 s arhivskim spomenom Sv. Kristofora iz god. 1300.
- ¹⁴ U obrisu pravokutnika $d = 6,45m$, $v = 4,10$.
- ¹⁵ Širina od 130 cm čini jednu petinu ukupne širine stijenke.
- ¹⁶ U bezbrojnim primjerima duž hrvatske obale. Vidi B. Ilakovac, Novi nalaz ostatka rimskih zgrada u Zadru 1960.g. Diadora, 2, Zadar 1961.
- ¹⁷ Jednostavno sačinjena od klesana podanka, dvaju stupaca i lučnog nadvoja - kako se u oba slučaja vidi na starim fotografijama ili crtežima iz ovdje navedenih starih djela - posve je nalikovala malo većoj s crkve Sv. Kristofora također srušenoj. Njihova datacija po svojoj prilici ne može biti starija od XVI. st. i dokaz su obrednog upotpunjavanja svetišta u posttridentinskim vremenima.
- ¹⁸ Taj motiv poznaju još neke, odreda starije istarske crkve poput Sv. Agate kraj Kanfanara, a preuzet je iz nasljeđa VIII.-IX. st. Apeninskog poluotoka, poglavito ravenatskog kruga - npr. osim bazilika S. Pietro Maggiore i S. Giovanni Evangelista, ona porušena S. Vittorea, pa kraj Faenze, župne crkve u Sarni i Cesatu: G. Galassi, Roma o Bisanzio II. Roma 1952. sl. 255-256, 266, 267, 288, 302. - a nema ga u srednjem vijeku na tlu Dalmacije.
- ¹⁹ Mreža 5 x 5, kao ni ona 3 x 2 na crkvi Sv. Cecilije nije pravilno razrađena suodnosom dijelova, jer u oba slučaja postoji izmicanje ulijevo svih članova površinske razrade plohe.
- ²⁰ Bila je nezamijećena od prijašnjih istraživača koji se odreda zalažu za datiranje crkve u 11. stoljeće. Svakako pojava skulptiranog umetka, bez obzira što nije rad vrsno školovana kipara, pripada izričaju rane romanike.
- ²¹ Godine 1856. A. Angelini: "Cenni storici ... Le chiesette esistenti e demolite in città e nei suburbi di Rovigno" (Pretiskano u Atti Centro di ricerche storiche Rovigno, X/1980. s bilješkama i

- komentarima G. Radossi i A. Pauletich, str. 387.) veli: "L'architrave e gresamente lavorato, e posto malamente in opera, sopra cui sono scolpiti, però tutto malamente scolpito."
- ²² Prema G. Caprin, *L'Istria Nobilissima I. Trieste 1905*, str. 487, greda je uistinu bila na svojem mjestu do 1869., kad je prenesena u grad Rovinj s nakanom izlaganja u zbirci lokalnih spomenika. A. Puschi u *Archeografo Triestino III. - vol. 14. 1927./28.* 253. žali za njezinim nestankom s komentarom koji utvrđuje istinitost prvih opisa. Iz rukopisa kan. Tommasa Caenazza (objavljen u B. Benussi, *Le chiese di Rovigno*) god. 1885. doznajemo: "questo antico oggetto, largo circa un piede e lungo quasi sei, fu capricciosamente levato nel 1869 dai rapresentanti di questa Commune, cui il Demanio ha consegnata questa Chiesa non in proprietà ma in conservazione, fu trasportato in città e posto nel campielo di S. Martino con intendimento di porre le fondamenta ad un Museo di antichità rubinensi, e frattanto giace la e giacera forse per secoli inosservato, mentre dove era, almeno ogni anno attraeva l'osservazione di centinaia e centinaia di persone d'ogni cetu e coltura che intervengono Rogazioni capestri nel secondo giorno". Spomenik je uistinu ne samo ostao bez zamijetne nego se u nebrizi i izgubio, vjerojatno odnesen u Italiju što je s pravodobnim komentarom uglednog crkvinara još jedan dokaz o štetnosti premještanja umjetnina iz njihovih povijesnih okvira.
- ²³ Ona se razjašnjava slijedom natuknica "protomi leonine" te "leone" i "maschera" kod: O. Beigbender, *Lessico dei simboli medievali*. Milano 1989. ukazujući na znamenovanje snage kršćanske spoznaje kao i u drugim primjerima iz Istre - Barban ili Dalmacije - Sustjepan kod Splita: C. Fisković, *U tragu za splitskom romanikom*. Bulletin JAZU - 2/1980. str. 101-104.
- ²⁴ Taj postupak, premda posve suglasan metodi primijenjenoj kod projektiranja ove crkve, čini se zapravo jedinstven u svoj srednjovjekovnoj arhitekturi Hrvatske i dokaz je posvemašnje zrelosti osmišljavanja spomenika.
- ²⁵ Inače se južna vrata, nužna za posebne ophodnje u liturgiji, javljaju u primjerima s naše obale od ranokršćanskog radoblja: vidi crkvicu Sv. Jadre na Braču - I. Fisković, *O ranokršćanskoj arhitekturi otoka Brača i Šolte*. Arheološki radovi i rasprave - VIII/IX, Zagreb 1982.
- ²⁶ U tome je i jasno da im je funkcija više dekorativna negoli konstruktivna, jer su na pročelju statički bespredmetne.
- ²⁷ Za zamijetiti je da obje crkve imaju uzdužnu os točno usmjerenu pravcem istok- zapad prema prvotnim običajima kršćanskog graditeljstva. Navedena činjenica dokazuje prilagodbu zdanja prirodnome okolišu, što proizlazi iz kasnijeg doba građenja čak s razlikama na dvjema stranama crkve Sv. Kristofora.
- ²⁸ Kao i u mnogim ostalim ostvarenjima ne samo naše obale nego i drugih zapadnoeuropskih zemalja: R. Oursel, *Glossaire de termes techniques. Introductions à la nuit des temps - Zodiaque 1971.*: boîche, niche, lessene. Uglavnom se ističe kao oznaka romaničkog sloga, ali nema dvojbe da se u tipskoj razradi poput naših primjera iz ranosrednjovjekovne arhitekture u prosljeđivanju ravenatske predaje posebice koristi lombardska predromanika, te se drži znakom raspoznavanja tog graditeljskog pravca.
- ²⁹ Shodno je to temeljnim arhitektonskim principima iskušanim tijekom vladavine predromanike na našoj obali: V. Gvozdanović, *Starohrvatska arhitektura*. Zagreb 1971.
- ³⁰ K tome i u tlocrtu crkve Sv. Cecilije postoji blagi pomak inače nužno pravilnog pravog kuta između pročelnog i uzdužnog zida. O toj pojavi inače zamijećenoj u ranokršćanskoj arhitekturi pisalo je više istraživača, posebice De Angelis D'Ossat.
- ³¹ A. Šonje, n. dj. str. 92. ne razaznavši pravo stanje, tvrdi da je crkva bez apside, što mu biva faktor datacije u 10. stoljeću. U njegovu opisu građevine inače su se potkrale još neke pogreške, npr. u očitavanju tipa i broja prozora i dr. Dužni smo ipak naglasiti da ruševina zgrada sva obrasla penjačicama u gustišu nije ni danas saglediva u svim pojedinostima.
- ³² Na njihovim površinama, međutim osobite je pažnje vrijedan veći broj ucrtanih lađa, što je kao šire uočljiva pojava dostojno pomnijeg istraživanja. Obrise tome sa smjerom zaključivanja naznačio sam u priopćenju u *Kaštelima 1991.* god. na skupu o jadranskom brodarstvu u antici i srednjem vijeku, ali istraživanje nisam priveo kraju niti tekst pripremio za tisak.
- ³³ O tome u: C. L. Ragghianti, *L'arte bizantina e romanica*, Roma 1968. str. 588, 614. Naravno, o toj problematici postoji i mnogo opširnija literatura sa srodnim napatama i zaključcima.
- ³⁴ To se poglavito odnosi na primjenu skulpturalnih članaka koje nisu uvažili prethodni istraživači zalažući se za dataciju crkve u 11. stoljeće. U prilog tom mišljenju čak su isticali pojavu dvaju prozora, nisko otvorenih s obje strane do portala, koji su - naravno - plod znatno kasnijeg

mijenjanja izgleda pročelja.

- ³⁵ C. Brandi, *Disegno dell'architettura italiana*. Torino 1985.- primjerice, ističe to bitnim dometom dozrijevanja romaničkog sloga.
- ³⁶ Vidi: Lj. Karaman, *O djelovanju domaće sredine u umjetnosti hrvatskih krajeva*. Zagreb 1963.
- ³⁷ Usp. Lj. Karaman, *O srednjovjekovnoj umjetnosti Istre*. Historijski zbornik, II/1-2. Zagreb 1949.
- ³⁸ O tome više: M. Jurković, *Problem kontinuiteta između antike i romanike u umjetnosti istočnog Jadrana*. Radovi Instituta za povijest umjetnosti 12-13. Zagreb 1988-89.
- ³⁹ Tako se, naime, pojačava mističnost oltara a uz vizualno odvajanje molitvenog prostora od vanjskog svijeta s kojim izravno ne komunicira pojačava simbolično značenje nebeskog osvjetljenja. A. Šonje - str. 91 - ustvrđuje da su preuzeta iz antike u Istri zidana do romanike, što je točno - s time što glavna Sv. Cecilije bijahu dvokrilna, različito od jednokrilih sporednih kakva su i jedna crkve Sv. Kristofora.
- ⁴⁰ Vidi bilj. 16.
- ⁴¹ Time slijedi u primorskoj Hrvatskoj učestali prijenos kasnoantičkih uzoraka u graditeljski rječnik srednjeg vijeka - usp. Z. Gunjača, *O pojavi elemenata kasnoantičke tradicije na nekim ranosrednjovjekovnim sakralnim objektima*. Cetinska krajina od prethistorije do dolaska Turaka, HAD. sv. 8, Split 1984. str. 256-260.
- ⁴² Usp. n. dj. bilj. 28. te: H.E. Kubach, *Architettura Romanica*. Milano 1978. cap. I.- Prepreka izravnim komparacijama, naravno, nalazi se u činjenici da opći pregledi suvremenog graditeljstva barataju s najreprezentativnijim a ne rustičnim ostvarenjima.
- ⁴³ U obliku tzv. slijepih arkada poznaje ih ranokršćanska arhitektura s naše obale, najuzornije u crkvama trolisnog završetka, a iz općeg repertoara VI. st. preuzima ona ranosrednjovjekovna u navedenim područjima diljem prekomorja: R.C.dal Zio, *Le chiese delle Tre Venezie anteriori al Mile*. Padova 1987., premda ne u brojnim primjerima.
- ⁴⁴ Usp. T. Marasović i dr. Prilozi istraživanju starohrvatske arhitekture. Split 1978.
- ⁴⁵ Iz opisa je jasno da ni jedna ni druga crkva izvorno nisu na pročeljima imale drugih otvora osim vratiju, te da je začelni zid crkve Sv. Kristofora također bez prozora, pa se može pretpostaviti da ni svetište crkve Sv. Cecilije ne bijaše osvjetljeno većim prozorima kakve je u pravilu ponavljala ranokršćanska - paleobizantska arhitektura diljem istočnog Jadrana.
- ⁴⁶ Poznato je, naime, da se već od kasne antike u vangradskim prostorima istočnog Jadrana uvriježila gradnja malih crkava s pravokutnom lađom i polukružnom, pretežito ipak dubljom apsidadom.
- ⁴⁷ U prvome redu vanjskih niša dvolučno završenih u nizovima koji ispunjaju svu površinu plašta glavnog tijela: osim brojnih primjera u nav. dj. G. Galassi - bilj. 18 - vidi i E. Adam, *Preromanico e Romanico*. Milano 1973. te *L'arte nel Medioevo* - vol. VIII/I. *Conosci l'Italia*. Milano 1964.
- ⁴⁸ Vidi n. dj. bilj. 18.
- ⁴⁹ Pregledom nav. dj. (bilj. 28, 44) za zamijetiti je da je ključni činitelj njihove podudarnosti - bez niša - u južnojhrvatskoj arhitekturi bio više konstrukcijski uvjetovan, dobrano pronalazeći iz sustava svodenja manjih bogomolja, što se u Istri nije uobičajilo. Izvan tog motiva zasad ne bi trebalo inzistirati na sličnostima, ali ni nijekati zajedničko im determiniranje stila.
- ⁵⁰ Neka od pitanja tome u prilog dotaknuo je svojim referatom kolega Ivan Matejčić na zagrebačkom znanstvenom skupu 1992. god. pod naslovom "Crkva Gospe Male kraj Bala".
- ⁵¹ Usp. n. dj. B. Marušića.
- ⁵² S navodima iz bilj. 23. sravnj: G. Heinz-Mohr, *Lessico di iconografia cristiana*, Milano 1982. - za lava, naime, koji je uopćeni znamen uskršnuća i obnove u vjeri - str. 196. - posebno se naglašava da predočeni u sučelnim parovima bijahu shvaćeni kao čuvari crkvene moći i jamci pobjede nad mračnim silama, odnosno osiguravatelji Kristu predana čovječanstva.
- ⁵³ Nije k tome za isključiti da je u samome Rovinju možda postojala neka nestala i danas nepoznata crkvena građevina na koju su se obje iz prigradskih predjela mogle ugledati u bitno zajedničkim odlikama. A ne treba smetnuti s uma da je u davno doba bilo učestalo ponavljanje viđenih oblika sa starijih spomenika po izričitoj želji naručilaca ostvarenja, što je moguće i početno objašnjenje sveukupne srodnosti ovih spomenika unatoč neistovjetnostima njihove stilske raščlambe.
- ⁵⁴ Lj. Karaman, *O djelovanju domaće sredine u umjetnosti hrvatskih krajeva*, Zagreb 1963.

Summary

THE ROVINJ CHURCHES FROM THE ROMANESQUE PERIOD

When establishing typological groups of early Medieval Croatian architecture the author has drawn attention to the poorly systematized monuments in Istria. He analyzes two similar small churches, St Cecilia's and St Christopher's, near Rovinj which have been preserved in their original shape. Besides detailed descriptions the author has geographically worked out the methods used in their design. He also pointed out their architectural features as well as the elements of Adriatic traditions and regional innovations.

Apart from the similarities in the arrangement of their ground plans and building techniques the author notices differences in their proportions and in the articulation of the walls and tries to reveal the origin of their styles.

This is the basis for defining morphological and stylistic features. The author resolves the iconography of the more elaborate St Christopher's Church. He follows the traces of the now missing portal lintel (originally rendered in relief) and sculptured male head on the central console above the gable and at the same time gives analogies with churches from the wider Adriatic and the area south of the Alps.

Due to the closer ties of St Cecilia's Church to late Antique architecture in the Adriatic the author dates the church in the transition between the 10th and 11th centuries. St Christopher's Church is dated to the mid 11th century on the basis of more refined finish of similar elements. The author has established an evolutionary continuity of a wide time span for monuments which must have had the city of Rovinj as a common model. These two churches can not be considered to be rustic structures but major monuments from the early Romanesque period in the areas imbued with experiences and aesthetic views of late Antiquity which on the nearby Apenine peninsula were already adapted in early Medieval art.