

Sažeti prikaz arheoloških istraživanja crkve Sv. Martina u Prozorju do 2005.

Summary of Archaeological Excavations of St. Martin's Church in Prozorje to 2005

Prethodno priopćenje / Preliminary report

Juraj Belaj

Primljeno/Received: 15.1. 2006.

Prihvaćeno/Accepted: 21. 2. 2006.

Sustavna arheološko-konzervatorska istraživanja srednjovjekovne crkve Sv. Martina na Prozorju kraj Dugoga Sela Institut za arheologiju provodi od 2002. godine. Najstariji dijelovi do jučer vidljivih ruševina potječu iz 16. stoljeća, no titular crkve je u ovome kraju prisutan još od početka 13. stoljeća. Intenzivnije je istraživano svetište crkve i njezina okolica te istočni kutovi lade i prostor južno od nje. Otkriveni su tragovi više faza gradnje i dogradnje crkve Sv. Martina. Dominantna je gotička faza crkve s potpornjacima. Vidljivo je da je ona barem djelomično sjela na starije temelje crkve. Pronađeno je više od stotinu grobova, različitih stupnjeva očuvanosti i različitih orijentacija te pokojnika različitih dobi. Zbog međusobnih odnosa grobova i njihova odnosa prema arhitekturi, moguće je utvrditi više faza ukopavanja na lokalitetu. U pojedinim su grobovima pronađeni i vrlo zanimljivi nalazi, no oni najzanimljiviji potječu uglavnom iz poremećenih slojeva. Ti nalazi vode nas dublje u prošlost, u doba vladavine kraljeva Matijaša Korvina, Žigmunda i Karla I. Roberta (novci); s prijelaza 13. na 14. st. potječe pronađena nadgrobna ploča s urezanim štitom i mačem, a još je starija karičica sa S pellijom.

Glavne riječi: templari, ivanovci, crkva Sv. Martina, sakralna arhitektura, srednji vijek, Prozorje, Dugo Selo
Key words: Templars, Hospitallars, St. Martin's Church, sacral architecture, Middle Ages, Prozorje, Dugo Selo

Crkva Sv. Martina nalazi se na vrhu djelomično obzidanoga brežuljka u selu Prozorje, kraj Dugoga Sela. Prosječna nadmorska visina lokaliteta je oko 203-204 m, što ga čini stotinjak metara višim od okolnih ravnic.

Najstariji vidljivi nadzemni ostaci građevine potječu iz sredine 16. stoljeća (Horvat Z. 1972, 9). Crkva je kasnije više puta pregrađivana i dograđivana. Jednobrodna je, s nešto užim, danas trostrano završenim svetištem. Sa zapadne strane joj je dozidan zvonik. Današnje je stanje ruševina crkve izuzetno loše.

Srednjovjekovna crkva Sv. Martina postojala je i ranije. Prvi put se u povijesnim izvorima (posredno) spominje 1209. godine, kada je kralj Andrija darovao templarima zemlju koja se po crkvi nazivala *sveti Martin*. Nakon ukinuća templara, u posjed ove zemlje ubrzo su došli vitezovi ivanovci. Nakon njihova odlaska, krajem 15. stoljeća, kao upravitelji javljaju se svjetovni feudarci (Dobronić 1984, 30). Sama crkva se prvi put izravno spominje tek u čuvenom popisu župa 1334. godine (Buturac 1984, 66)¹.

Iako se većina istraživača njezine povijesti slaže da se crkva Sv. Martina oduvijek nalazila na ovome položaju, bilo je i drugih mišljenja. Još je više razmimoilaženja oko ubikacije kuće (*domusa*) vitezova templara i ivanovaca, koja se (kao središte njihova preceptorata), također, barem od sredine 13. stoljeća, nalazila na velikome svetomartinskom posjedu. Povijest istraživanja ovoga posjeda te povijest lokaliteta obradio sam u magistarskome radu (Belaj 2001, 149-169), te prikazao i u izvješću nakon prve kampanje istraživanja (Belaj 2002, 4-12).

Na poticaj župe Sv. Martina iz Dugoga Sela započeo sam sustavna istraživanja lokaliteta 2002. godine u ime Instituta za arheologiju².

Crkva nije apsolutno pravilno orijentirana u smjeru istok – zapad. Unatoč toj činjenici, u opisu istraživanja, radi bolje preglednosti, navođene su strane svijeta kao da je crkva pravilno orijentirana.

Opširniji rezultati istraživanja prikazani su nakon svake kampanje u izvješćima koja su pohranjena u IARH-u (Belaj 2002; Belaj 2003; Belaj 2005). U dosadašnjim istraživanjima³ otvoreno je više sondi unutar i uokolo crkve. Poneke su toliko proširene da ih je primjerenije nazivati sektorima. Zbog ograničena opsega ovoga teksta, neće biti moguće navesti sve pojedinosti istraživanja, već samo ono najvažnije.

Sektor I. Otvoren je uz južni zid crkvene lade te svetišta. Plitko ispod humusnoga sloja naišli smo na odvodni kameni kanal za odvođenje vode uokolo crkve. Vjerojatno je to bio posljednji građevinski zahvat na objektu, suvremen obzidu platoa. Prelazio je preko zidova južne sakristije i južnoga predvorja, a budući da je obilazio oko zidova sjeverne sakristije i kapele Sv. Barbare, građen je nakon što je južna sakristija bila srušena i zamijenjena sjevernom.

2 Istraživanja se odvijaju u sklopu znanstvenoga projekta *Srednjovjekovno arheološko naslijeđe Hrvatske (5.-16. stoljeće)*, voditeljja prof. dr. sc. Željka Tomičića.

3 Uz voditelja istraživanja, dr. sc. Jurja Belaja, u dosadašnjim su istraživanjima sudjelovali: dr. sc. Bartul Šiljeg i mr. sc. Kristina Jelinčić (iz Instituta za arheologiju), Stanka Crvik, Damir Fočić Iva Katić, Siniša Krznar, Ivana Miletić, Maja Pasarić, Maja Sunjić (diplomirani arheolozi), Nikolina Antonić, Marijeta Babin, Kristina Grubišić, Ksenija Jurejević, Dalibor Kereša, Ana Krolo, Andreja Kudelić, Ivana Murati, Filomena Sirovica, (apsolventi i studenti arheologije) te Marija Brajković i Ivana Bago (apsolventice povijesti umjetnosti).

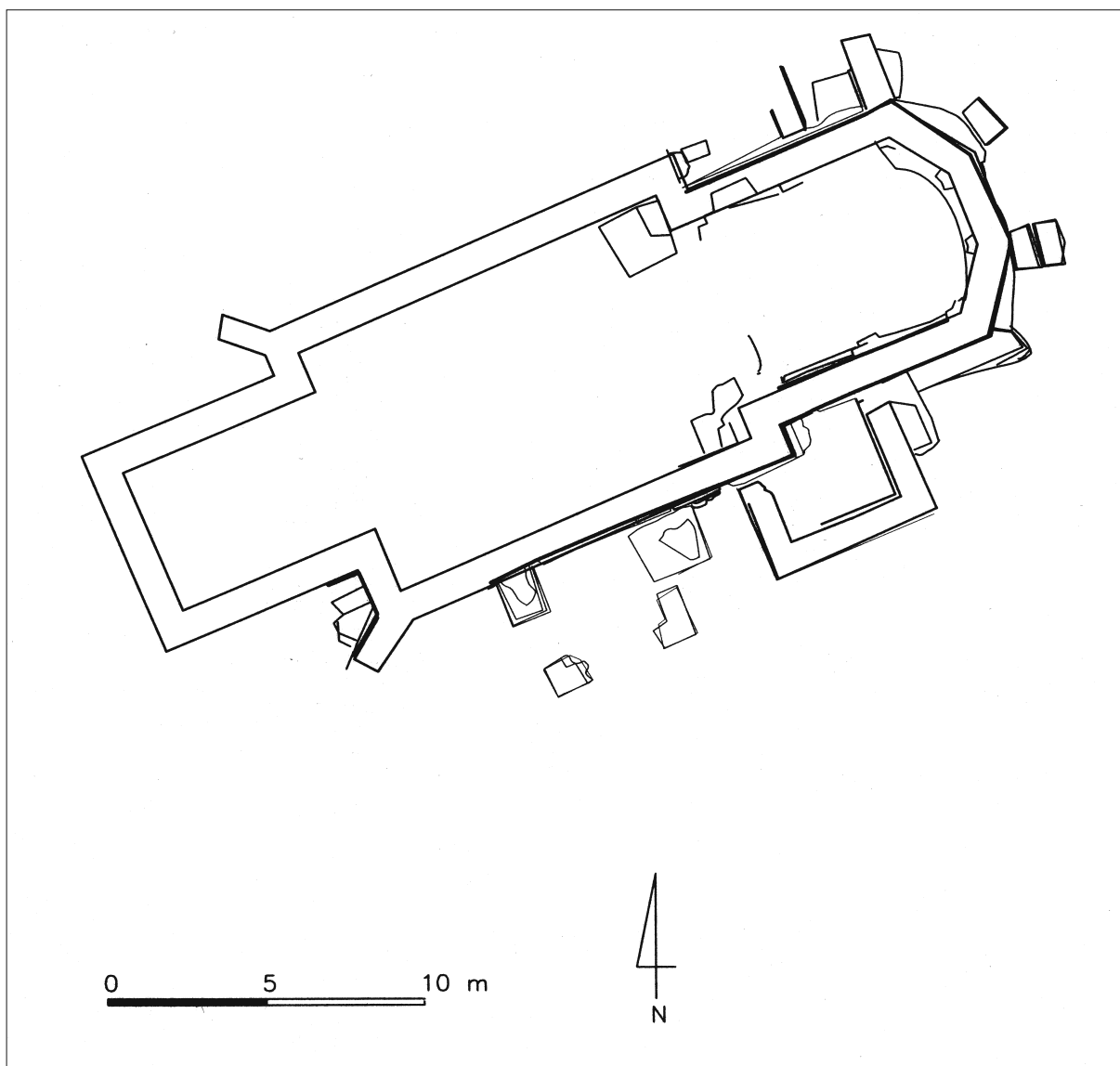

Sl. 1. Tlocrt crkve Sv. Martina s otkrivenim strukturama (izradila A. Kudelić)

Fig 1. Ground-plan of St. Martin's Church with unearthened structures (by A. Kudelić)

Sektor I - južno predvorje. Nalazi se južno, uza zapadni dio lađe crkve. Omeđen je kamenim zidovima različitih značajki i dubina te prema tome građenih i u različita doba. Najvjerojatnije je u određeno vrijeme ovaj prostor funkcionirao kao predvorje; no čini se da je u drugome vremenu na njegovu mjestu bila sazidana kapelica Sv. Tri kralja, s više uredno ukopanih odličnika.

U dijelovima predvorja ostao je djelomično očuvan pod od opeke te ispod njega šareni sloj pun šute. Vrlo su se brzo počeli pojavljivati i prvi ukopi grobova, koji u nižim razinama neće više biti tako lako uočljivi. Uočeni su i uski ukopi iz pojedine zidove. Do sada je u ovome podsektoru istraženo 20 grobova. Možemo zaključiti kako se ovdje ukapalo u više faza. Kao najstariji su prepoznati grobovi ukapani prije postojećeg zida, odnosno prije postojanja predvorja. U vrijeme postojanja kapelice smjer polaganja više nije bio bitan jer su se ljesovi slagali na ograničeni, skučen prostor.

Zanimljiva je već spomenuta razlika u dubini, strukturi i drugim značajkama zidova odnosno temelja koji uokviruju ovaj prostor. Ovdje ću naglasiti tek da se iz pronađene situacije mogu pratiti faze gradnje, od crkve sa snažnim potpornjacima (jedan je pronađen, kasnije ukomponiran u zapadni zid kapele), preko predvorja čiji su jedino uglovi bili duboko temeljeni, do zazidane kapelice. Istočno je prizidana kvadratna baza, pliće temeljena

na velikim kamenim kvadrima (možda postament za, primjerice, vanjski oltar, stubište zvonika...). Više ćemo moći znati tek nakon produblivanja sondi i uokolo predvorja.

Sektor I - prostor između južnog predvorja i južne sakristije. Otkriće masivnoga potpornjaka ispod zapadnog zida južnog predvorja otvorilo je više pitanja. Najvjerojatnije je pripadao istome tlocrtu crkve kao i oni pronađeni uza zidove svetišta. U potrazi za drugim pretpostavljenim potpornjakom uz južni zid lađe odlučili smo, zbog više pokazatelja, istražiti ovaj prostor.

Između predvorja i južne sakristije prevladavao je šareni sloj rahle zemlje bogate primjesama žbuke, opeke i sl., te nalazima keramike, čavala i kostiju. Pronašli smo šest dječjih grobova ukopanih u taj sloj, prilično plitko. Ubrzo je uočen relativno uzak, ali dubok ukop koji se pružao upravo uz onaj dio zida lađe koji se razlikovao od ostatka. Zapunjen je bio kontaminiranom zdravicom. Ovaj je ukop nametnuo mnoga pitanja i različite moguće razloge za njegov nastanak, koje ovdje nije moguće prikazati. Ističemo tek da potpornjak nije pronađen ni u nižim slojevima, a ukop je prekratak da bi nastao eventualnim odnošenjem materijala iz temelja. Skriva li se temelj potpornjaka ispod kamene baze istočno od predvorja? Današnji tlocrt crkvene lađe nam ne pomaže mnogo, jer se položaj potpornjaka logički ne uklapa u njega.

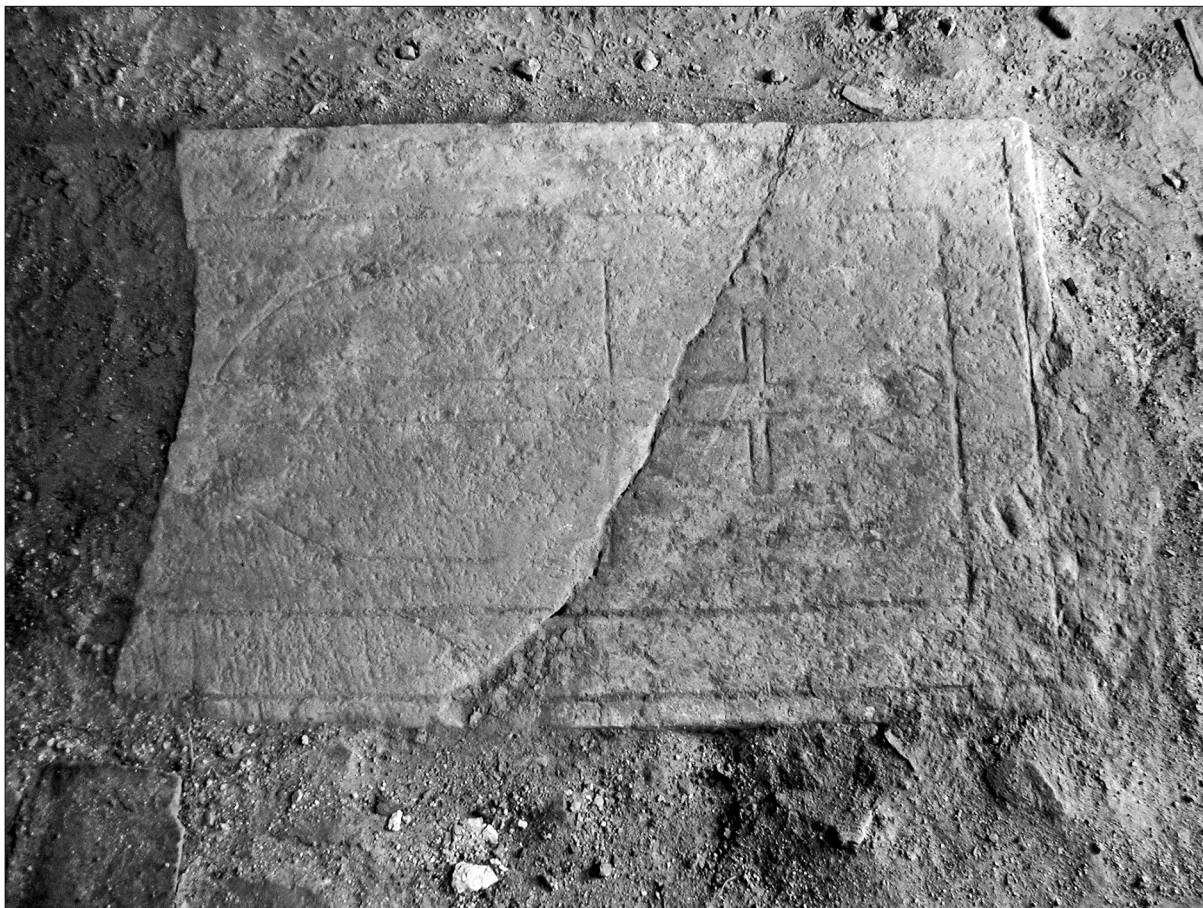

Sl. 2. Kamena nadgrobna ploča in situ (snimio J. Belaj)

Fig 2. Gravestone in situ (photo by J. Belaj)

Sektor I - južna sakristija. Ova se sonda nalazi s južne strane svetišta, uz kut s ramenom crkvene lađe. Pronađeni su zidovi južne, starije sakristije, te urušenje s komadima sedre i više ulomaka gotički profiliranih prozora. Zapadni zid sakristije se nije spajao s ramenom lađe, nego prilazi crkvi tek oko metar zapadnije, te se čini da je lađa crkve možda kasnije dodana na svetište. Ispod više podnih popločenja došli smo do šarenih slojeva zemlje, bogatih raznim primjesama, a postupno je u sjevernoj polovici sakristije počeo prevladavati tamnožuti sloj prekopane i kontaminirane zdravice.

Do sada smo istražili 31 grob i ovdje su najpliće pronađeni ukopani dječji grobovi. Grobovi su bili izuzetno siromašni glede nalaza, osobito u usporedbi s grobovima iz predvorja. Očito su ovdje bili pokapani siromašniji i manje ugledni članovi zajednice, pa čak i nakon izgradnje sakristije (što djeluje neobično).

Zanimljivijim su se pokazali grobovi za koje je ustanovljeno da su bili položeni u drvene grobnice kojima su grede bile spojene *brvatskim vuglom*. Jedan od njih je očito mlađi od zidova sakristije.

Daju se razlučiti barem dva horizonta ukopavanja: grobovi stariji od zidova sakristije (koje su ti zidovi prislonjeni) te mlađi grobovi koji su se zidovima prilagodili.

Sektor I - istočno od južne sakristije. Duž većeg dijela istočnoga zida sakristije otkrili smo prislonjen drugi zid (SJ 035). Taj se zid pruža okomito prema svetištu, a potom skreće prema istoku, pružajući se paralelno uza zid svetišta do njegova jugozapadnoga ugla (tu kao da mu je, umjesto potpornjaka, pridodan omanji šiljak). Ispod jugoistočnoga zida svetišta nalazi se temelj koji se više ne pruža paralelno uz današnji zid, već u blagome luku ulazi pod današnji zid (i drugo lice toga temelja, paralelno s ovim, otkriveno je unutar svetišta). Stječe se dojam da se

radi o debljem temelju starije faze crkvenoga svetišta, čiji je tlocrt danas vidljivo svetište tek približno pratilo.

Kod drugoga loma trostrano završenog svetišta otkrili smo temelj jugoistočnoga potpornjaka. Naredni je potpornjak otkriven kraj sjeverozapadnoga loma svetišta, u sektoru III.

Istočno od južne sakristije istražili smo 14 grobova (još jedan plitko ukopani dječji grob istražen je južno od sakristije). I ovdje su najpliće ukopani bili dječji grobovi, dok je šest najstarijih grobova bilo presječeno istočnim zidom sakristije. U grobovima gotovo da i nije bilo nalaza, ali je zato u sloju smeđe zemlje iznad zdravice, u koji su grobovi bili ukopani, pronađen ulomak male i debele srebrne karičice sa S petljom, ali bez očuvane S petlje, koja vjerojatno potječe iz nekoga uništenoga groba, možda još s kraja 12. stoljeća⁴.

U zdravici su uočene dvije tamnosive linije, debljine oko 9 cm, koje je istočni zid sakristije presjekao. Može biti da je riječ o tragovima greda, sličnih onima pronađenim unutar južne sakristije.

Kako bismo utvrdili odnose između temelja zida sakristije i temelja zida koji je bio uz zid sakristije prislonjen, produbili smo sondu kraj mjesta njihova spoja. Došli smo do vrlo neobične situacije: temelj mlađeg zida (SJ 035) bio je 107 cm dublje ukopan (ukupna dubina dna temelja je 265 cm). Osim toga, temelj zida 035 je za 38 cm ulazio pod zid sakristije, odnosno temelj sakristije je sjeo na njegovo prošireno dno. Ovo podvlačenje jednoga temelja pod drugi vrlo je specifično i zanimljivo, ali razlog za takvu situaciju još nije odgonetnut (možda se radi o potrebama statike).

4 Usmena napomena prof. dr. sc. Željka Tomičića.



Sl. 3. Srebrni banski denar (slavonski banovac), iskovan u Zagrebu za vladavine kralja Karla I. Roberta i bana Stjepana IV. Babonića (1310-1316) (snimio J. Belaj)

Fig 3. Silver ban's denar (Slavonian banovac), minted in Zagreb during the rule of the King Charles Robert and the Ban Stjepan IV Babonić (1310-1316) (photo by J. Belaj)

Sonda II. Ovu sondu, veličine 4 x 3 m, otvorili smo uz (današnji) jugozapadni rub proplanka, četrdesetak metara južno od crkve. Nadali smo se otkriti eventualne tragove arhitekture, pretpostavljene na proplanku pored crkve, ili pak tragove bedema. Ipak se vrlo brzo pokazala opravdanom bojazan da je recentno groblje, ako i nije uništilo, a onda barem u gornjim slojevima poremetilo tragove kojima smo se nadali. Stoga smo istraživanje ove sonde ubrzo obustavili.

Sektor III - istraživao je sa sjeverne strane svetišta crkve. Ispod samo 5-10 cm tankoga humusa uočeni su tragovi dviju faza gradnje sjeverne sakristije s ostacima popločenja, i zapadno od nje zidovi kapele Sv. Barbare. I kod ove je kapele lako uočiti dvije razvojne faze. Područje kapele još nije dublje istraživano. I ovaj je sektor podijeljen u podsektore.

Sektor III - prostor istočno od sjeverne sakristije i svetišta. Ispod šute nastavljao se debeli, jednolični subhumusni sloj zemlje. U ovom sloju pronađeno je izuzetno malo fragmentiranih ljudskih kostiju, pa se čini da se tu pokojnici nisu ukopavali.

Kod sjeveroistočnog loma zida svetišta otkriven je temelj sjeveroistočnog potpornjaka, no tako da se sredina potpornjaka ne poklapa s lomom zida, već je potpornjak (slično kao i jugoistočni potpornjak) odmaknut od osi crkve prema van.

Temelji oba potpornjaka su slične širine, no ovaj sjeveroistočni, izgrađen je otprilike upola kraći, jer se između njega i zida crkve nalazi - na istoj dubini kao i temelji potpornjaka - temelj starijeg svetišta crkve. Dio toga temelja na koji zid svetišta nije legao, iskorišten je za temeljenje potpornjaka. Dakle, na ovome malom prostoru može se vidjeti više faza gradnje crkve Sv. Martina: posljednju fazu - današnje zidove poligonalnog svetišta bez potpornjaka, temelje gotičkih potpornjaka, čiji smještaj ukazuje da je i tlocrt samog svetišta bio u doba njihove izgradnje nešto drukčiji nego danas, te još stariju fazu - temelje potpuno drukčije koncipiranoga svetišta koji su mjestimično iskorišteni u kasnijoj, gotičkoj fazi.

Temelj toga, za sada najstarijega svetišta, malo nakon potpornjaka ulazi pod zid, no ne možemo biti sigurni da prigodom rekonstrukcije barem djelomično nije bio i

razrušen, odnosno otučen. Osobito je neobična činjenica da i nakon jugoistočnog potpornjaka (u sektoru I) temelj ponovno izlazi izvan gabarita današnjega svetišta.

Ispod istočnoga zida sjeverne sakristije ukoso izviruje još jedan, sjeverni potpornjak. Nalazi se na samome uglu svetišta crkve te je istočni zid sakristije legao na njega. Za razliku od sjeveroistočnoga i jugoistočnog potpornjaka, sjeverni u tlocrtu ne tvori pravilni pravokutnik, već je ponešto zaobljen, osobito u nižim slojevima. Djeluje kao da je potpornjak sažidan na nekoj starijoj strukturi.

Sektor III - sjeverna sakristija, jugoistočni dio. Ova je sonda smještena u jugoistočnom dijelu veće sjeverne sakristije. U sondi su pronađeni razni recentni slojevi te, u jugoistočnom dijelu sonde, zanimljiva kamena struktura. Čini se da je riječ o uglu zida starijega od temelja sakristije, dok odnos prema temelju svetišta još nije moguće utvrditi. Zanimljivo da je ponešto drukčije orijentacije od crkve.

Postupno se pojavilo više ukopa i zapuna, od stupova, ali i od grobova. Istraženo je šest grobova, mnogi su presječeni zidovima ili drugim ukopima, a dva su groba ukopana u smjeru sjeveroistok - jugozapad, tj. nisu ni paralelni ni okomiti s linijama pronađene arhitekture. Ni u grobovima kao ni u čitavoj ovoj sondi nije pronađeno mnogo nalaza, no jedan među njima je osobito zanimljiv: u jednoj grobnoj zapuni pronađen je vrlo dobro očuvan srebrni slavonski banovac. Sudeći prema tipološkim obilježjima, iskovan je bio u Zagrebu za vladanja kralja Karla I. Roberta i bana Stjepana IV. Babonića, dakle između 1310. i 1316. godine.

Sektor III - sjeverna sakristija, jugozapadni dio. Ova sonda je otvorena u jugozapadnome dijelu sjeverne sakristije. Od jugoistočnoga dijela je odijeljena tzv. unutrašnjim zidom sakristije - možda zidom starije, manje sakristije. Taj je zid zidan opekama romaničkoga formata⁵.

5 Uočeno je naslanjanje "unutrašnjega zida" na temelje svetišta. O kakvu se zidu radi, još nije sasvim jasno. Nalazi se na temelju uredno građenome od kamena. Lica zida su pažljivo zidana opekama romaničkoga formata (usmena primjedba dr. sc. Zorislava Horvata), a jezgra zida je ispunjena raznim vrstama lomljenoga kamnja. Zid je bio premazan bjelkastom žbukom. Ostaje otvoreno pitanje: radi li se o romaničkome zidu ili je kasnije uporabljena grada s nekoga srušenoga romaničkog objekta?



Sl. 4. Istočni dio sjeverne sakristije (snimila F. Sirovica)

Fig 4. Eastern part of the northern sacristy (photo by F. Sirovica)

Ispod popločenja izmjenjivali su se različiti slojevi zemlje i šute odnosno urušenja, dok se nisu pojavile i pojedine strukture. U sjeveroistočnome dijelu pronašli smo vrh ugla kraćeg zida okomitog na unutrašnji zid, a zapadno je pronađen dio još jednoga zida, paralelnog s unutrašnjim. Osim što su zidovi ista pravca pružanja i širine, čini se da je korištena i ista, romanička opeka (što se zbog obilne zalivenosti žbukom još ne može tvrditi sa sigurnošću).

Ispod sloja urušenja, u sloju smeđe zemlje sa sitnim fragmentima opeka i kamenčićima, pronađen je dječji grob, pravilno orijentiran u smjeru istok - zapad s neznatnim otklonom (ne prati orijentaciju crkve!).

Temelj zida svetišta djeluje izrazito neuredno; nije jasno je li temelj tako zidan ili je naknadno otučen odnosno razgrađen. U mjeri u kojoj je sačuvan, približno je iste orijentacije kao i zid današnjega svetišta. Potpunije ćemo podatke ipak dobiti tek u narednim kampanjama, kada zademo u dublje slojeve.

Sektor IV (svetište crkve Sv. Martina). Situacija u svetištu je toliko kompleksna da u ovako sažetome prikazu mjesta ima samo za pojedine naznake najbitnijih uočenih detalja.

Cijelom sjevernom trećinom svetišta, u smjeru zapad - istok, prostire se recentna grobnica. Grobnicu nismo istražili do kraja, jedino smo uklonili sjeverni i istočni zid grobnice kako bismo utvrdili u kojoj je mjeri, prigodom ukopa grobnice, oštećen temelj sjevernoga zida svetišta. Zaključeno je da je temelj doista otučen, a čini se da je bio unekoliko drukčije orijentacije, otprilike između orijentacije crkve i smjera istok - zapad. Možda ćemo jasniju situaciju imati nakon kompletnog praznjenja grobnice, ukoliko su ispod nje ostali sačuvani tragovi otučenoga zida.

I drugi temelji odstupaju od posljednjega tlocrtnog rješenja (nerijetko im se razlikuju i visine temeljnih stopa), no drugi tragovi razgradnje zidova nisu uočeni (iako se i u svetištu mogu uočiti ukopi duž pojedinih zidova) te se stječe dojam da su vidljive barem tri faze gradnje crkve.

Osim spomenute grobnice, u svetištu smo do sada istražili 22 groba, različitih stupnjeva očuvanosti, različitih orijentacija (prevladavaju ukopi paralelni s osi crkve) te pokojnika različitih dobi (šest dječjih grobova ukopano je u blizini oltara). U pojedinim su grobovima pronađeni vrlo zanimljivi nalazi.

Uočene su velike razlike između pojedinih sektora. Osobito je to vidljivo, primjerice, u činjenici da u jugoistočnome dijelu svetišta nije ostao sačuvan trag niti jedne podnice, dok smo u jugozapadnome dijelu pronašli, jednu ispod druge, deset podloga za popločenja s otiscima opeka. Te su podnice kasnije bile mjestimice probijene grobnim ukopima. Na najvećoj dosegnutoj dubini, otkriveni su ostaci loše građene grobnice (čini se da su na dnu bile postavljene grede za polaganje ljesova, u formi "podnica za krevet", dok je grobnica bila obzidana nekvalitetnom kamenom strukturom koja je pronađena samo u tragovima). U grobnicu su zacijelo bili pokopane ugledne osobe, što nam svjedoče relativno bogati nalazi iz grobova.

U istočnome je, pak, dijelu svetišta dominirala snažna kamena baza oltara, a ispod i oko nje se uglavnom nalazila tvrda žučkasto-narančasta ilovača - sloj višestruko ispremišane zemlje - u kojoj je do sada uočeno više razina ukopa grobova. Pojedini su grobovi presječeni već navedenom grobnicom. U jednom od grobova pronašli smo ostatke ukrasa za glavu, sačuvane uz lubanju pokojnika. Vjerojatno se radi o pokrivalu za glavu na koju je bila našivena tkanina gusto isprepletana zlatnim nitima i s prišivenim ukrasima u obliku kapljica od tankoga zlatnog lima.

Ipak, između svih nalaza posebno se ističe kamena nadgrobna ploča, pronađena sekundarno uporabljena nad grobnicom u središnjem dijelu svetišta. U ploču je plitko uklesan štit i preko njega srednjovjekovni mač. Oblik mača i koncepcija štita kao i način urezivanja u kamen, ukazuju (prema mišljenju Z. Horvata, vodećega hrvatskog stručnjaka za heraldiku toga doba) na nastanak ploče na prijelazu iz 13. u 14. stoljeće. Dakle, već sada se može reći da smo pronašli nalaz koji potječe iz vremena smjene viteških redova, templara i ivanovaca, u *domusu* Sv. Martina. Upravo smo na dnu ovoga groba (ali još ponedje u svetištu) došli do zdravice, narančaste gline.

Sonda V. Ovu smo sondu odlučili otvoriti u jugoistočnome kutu lađe, na mjestu gdje smo pretpostavili spajanje ranijega (duljeg) zida svetišta i sakristije.

Na tome se mjestu nalazila ukoso izgrađen barokni kutni oltar, kojega smo prvo uklonili. Pod oltarom smo otkrili ostatak starijeg, poprijeko postavljenog oltara. Ispod oltara pronađen je njegov kvadratni temelj. U ovom se fazi istraživanja, sudeći prema položaju, može činiti da smo doista pronašli i produžetak južnoga zida svetišta. Na njemu se vidi i nešto što bi mogao biti ostatak spoja sa zapadnim zidom južne sakristije. Ipak, sve će te pretpostavke trebati provjeriti još dubljim iskopima.

Sonda VI - probna je sonda, plitko otvorena, s unutrašnje strane južnoga zida lađe, a nasuprot potpornjaku, ujedno zapadnom zidu predvorja. Osim podnice od opeka, otkrili smo i vjerojatnu kamenu strukturu zapadnije od zamišljenog produžetka potpornjaka. Sastojala se od povećega različitoga lomljenoga kamenja, slabo (ako uopće) vezanog.

Sonda VII. Ova sonda smještena je u sjeveroistočnome kutu crkvene lađe. Sonda je otvorena vrlo plitko. Veći dio sonde zauzimaju dvije kamene strukture: prostirani kvadratni temelj baroknog oltara (pandan situaciji u sondi V) i na njemu, u kutu, ostatak zida koji se sastoji od neobrađenih kamenja spojenih žbukom. Pruža se u istome smjeru (sjever - jug) kao i crkva.

Sonda VIII. Ova je probna sonda otvorena vrlo plitko, uza sam zapadni kraj južnog zida crkvene lađe, na mjestu gdje se od lađe odvaja jugozapadni, recentni (i danas postojeći) potpornjak. Ustanovljeno je da odvodni kameni kanal, koji obilazi oko čitave crkve, završava gdje i zid, odnosno da ne obilazi i oko potpornjaka. Ovu sondu dublje nismo istraživali.

Sonda IX. Zapadno od navedenoga jugozapadnog potpornjaka, otvorili smo još jednu probnu sondu. Ispod potpornjaka smo otkrili snažan temelj koji se slabo poklapa s položajem potpornjaka; naime, temelj je izmaknut više prema sjeverozapadu i kraći je od potpornjaka. Čini se da je naknadno produljen svojevrsnom nemarnom dogradnjom temelja (ukoliko se uz ovaj temelj ne nalazi još neki temelj, stariji od potpornjaka). Ovaj je temelj pripadao starijoj fazi gradnje crkve, a vjerojatno je bio građen također za potpornjak (možda istodobni drugim otkrivenim temeljima potpornjaka oko crkve).

U dosadašnjim je istraživanjima evidentirano 735 stratigrafskih jedinica. Uglavnom su to grobovi i drugi ukopi i zapune, slojevi, te razne kamene strukture (zidovi, podnice...). Prikupljeno je 507 vrećica nalaza (većinom sitnijih fragmenata keramike, čavala, ponešto stakla, profiliranog kamenja i dr.), a 220 smo nalaza izdvojili kao posebne nalaze. Među njima ima najviše različitih metalnih nalaza, primjerice, dijelova nošnje (poput gumba, kopči, pribadača, ukrasa za glavu, potkova za čizme, niti upletenih u tkanine i dr.), više primjeraka novca (spomenuti banovac, novci iz vremena Žigmunda, Matijaša Korvina i dr.), križića (tri primjerka križa Sv. Benedikta), medalja i drugih privjesaka. Pronađen je i jedan vrh strelice,

lokot u grobu, mikrolit, više prstenova te ulomak karičice sa S petljom. Osobito su zanimljivi mali privjesci simbola muke Kristove, pronađenih uz perlice u jednom grobu u svetištu. Nadalje, ponovo su tu brojni nalazi keramike, zatim perlica (većinom vjerojatno od krunica položenih s pokojnicima u grobove), profiliranoga kamenja, stakla i tragova tkanine. Tijekom istraživanja prikupljeno je 780 vrećica uzoraka, a to su prvenstveno kosti, uzorci žbuke s temelja i zidova te uzorci pojedinih slojeva i zapuna, drvo, ugljen i dr. Do sada je istraženo 107 grobnih cjelina. Mnogi su grobovi pronađeni više-manje oštećeni mladim ukopima (počesto drugih grobova). Nalazi su u grobovima rijetki, no među njima ima vrlo zanimljivih. Nerijetko se u zapunama pronašlo fragmenata keramike (uključujući i nekoliko ulomaka rimske keramike), kostiju i dr.

Literatura

- Dobronić L. 1984, Posjedi i sjedišta templara, ivanovaca i sepulkralaca u Hrvatskoj, RadJAZU, knjiga 406, Razred za likovne umjetnosti, knjiga XI., Zagreb.
- Belaj J. 2001, Arheološko naslijeđe viteških redova na sjeverozapadnom prostoru središnje Hrvatske. Magistarski rad, Filozofski fakultet, Zagreb.
- Belaj J. 2002, Izvješće o arheološko-konzervatorskim istraživanjima crkve Sv. Martina u Prozorju kraj Dugog Sela. Elaborat, IARH, Zagreb.
- Belaj J. 2003, Izvješće o arheološko-konzervatorskim istraživanjima crkve Sv. Martina u Prozorju kraj Dugog Sela tijekom 2003. godine. Elaborat, IARH, Zagreb.
- Belaj J. 2005, Izvješće o arheološko-konzervatorskim istraživanjima crkve Sv. Martina u Prozorju kraj Dugog Sela tijekom 2005. godine. Elaborat, IARH, Zagreb.
- Buturac J. 1984, Popis župa zagrebačke biskupije 1334. i 1501. godine. Starine LIX:43-108, JAZU, Zagreb.
- Horvat Z. 1972, Crkva sv. Martina na Prozorju. VKMH, br. 3, Zagreb, str. 3-11.

Summary

The Institute of Archaeology has conducted systematic archaeological conservation excavations of the medieval church of St. Martin in Prozorje near Dugo Selo since 2002. The oldest parts of the ruins visible until recently originate from the sixteenth century, but the titular of a church in the region had been present from the beginning of the thirteenth century. More intense excavations were conducted in the sanctuary of the church and the surroundings, as well as the eastern corners of the nave and the area to its south. Indicators of several construction phases and an extension of the Church of St. Martin were found. The Gothic phase of the church with pillars prevails. It is evident that it was at least partly built on older church foundations, which might have had a different orientation. The remains of two sacristies, a vestibule and side chapels were unearthed. There are not many layers in the narrow sense of the word, which is usual on such sites; frequent and permanent burials in the same area mostly destroyed the multiple layers, so that they are preserved only partially. More than a hundred of graves were found of various preservation grades, different orientations (those parallel with the church axis prevailing) and with various ages of the deceased. According to the interrelations of the graves and their relation to the buildings, it is possible to identify several burial phases on the site. Some burials were placed in tombs worked as masonry or constructed with wooden beams. In some graves very interesting finds were unearthed, but the most interesting finds mostly originate from the disrupted layers. They take us deeper and deeper into the past, during the reigns Matthias Corvinus, Sigismund of Luxembourg and Charles I Robert (coins); the unearthed gravestone with a chiselled shield and sword originates from the turn of the thirteenth and fourteenth centuries, and even older than that is an ear - ringing with S-loop (Obringe mit S-Schlauf). It is believed that follow-up systematic excavations in the future shall give us a more complete picture of the site.