

STAROHRVATSKA CRKVA I GROBLJE
NA LOPUŠKOJ GLAVICI U BISKUPIJI KOD KNINA

U selu Biskupiji na Kosovu polju kod Knina, tik do rječice Kosovčice, uzdiže se iz ravna polja (sl. 1.), otprilike do 40 m visoko, osamljen hum, koji se zove Lopuška glavica, držim po Lopušćima, vlasnicima ovog predjela u doba turske okupacije Knina. Glavica ima zaravanast vrh, na kojem je g. 1887. Zlatović opazio »klačarde, opeke i sedre« držeci, da je i tu »koja oveća zgrada bila«. ¹ Iduće godine Zlatović izvješćuje, da se na Lopuškoj glavici pokušalo iskopati i da su se tu pronašli »temelji zgrada, komadi ornamentike, sedre i cigle«. ² O pokušaju na Lopuškoj glavici govori nam izvještaj druge glavne skupštine Kninskog starinarskog društva, tek spominjući, da se među radovima obavljenim u razdoblju od 3. VII. 1887. do 30. IX. 1888. kopalo i na Lopuškoj glavici. ³ U izvještaju treće glavne skupštine spomenutog društva, kad je bila riječ o dogotovljenom gradivu za II. svezak Bulićevih »Hrvatskih spomenika ...«, pokazao se prisutnima na skupštini među dogotovljenim tlocrtima i tlocrt »crkvice kod Bukorovića i crkvice na Lopuškoj glavici«. ⁴ Objavljivanjem izvještaja ove skupštine u »Obzoru« i »Narodnom listu (Zadar)« bilo je prvi put javnosti poznato, da se otkriće na Lopuškoj glavici odnosi na crkvicu. Kako je poznato, najavljeni II. svezak »Hrvatskih spomenika ...« nikad nije izišao, pa su se time vjerojatno izgubili izvorniji podaci o ovoj crkvici.

Prema riječima Zlatovića radilo se tek o pokušaju iskapanja, a ne o sistematskom zahvatu. Marun, koji je istraživao objekt, nije ostavio bilježaka —

¹ Zlatović fra Stjepan, Hrvatske starine u Kninu. Viestnik hrvatskoga arheološkoga društva X, Zagreb 1888, str. 12–13.

² Zlatović, o. c., str. 103.

³ Izvješće druge glavne skupštine »Starinarskoga kninskoga društva« obdržane u Kninu 30. rujna 1888. Izvješće Starinarskoga kninskoga društva o prvoj glavnoj skupštini 3. srpnja 1877. i drugoj 30. rujna 1888. Zadar 1888.

⁴ Treća glavna skupština Kninskoga starinarskoga društva održavana u Kninu dne 3. studenoga 1889. Zagreb 1889, str. 24.

iz tog perioda rada on ih uopće nema —, a prema datumima s kojima je na pronađenim fragmentima označavao nalaz, vidi se, da je radio samo nekoliko dana.⁵

Međutim, poslije petnaest godina F. Radić publicira nalaz na Lopuškoj glavici.⁶ Radić je to učinio veoma površno i netočno, ali zato on ne snosi svu odgovornost. U prvom redu treba računati s tim, da je Radića upravo tih godina (1903) spopadala sljepoća, s čega je Starohrvatska prosvjeta gubila svog urednika i stala obamirati, a on joj unatoč tome svojim prinosima nastojao produžiti život. Drugo, kad se govori o Radićevu opisivanju spomenika, koji su bili u Kninu, treba uvijek imati na umu, da je on o njima pisao najviše iz Korčule, a često ih ni vidio nije, nego je većinom radio na osnovu podataka, koji su mu bili poslani. Tako su se u njegovu članku našle mnoge griješke, i vjerujem, da dobar dio njih on sam ne bi bio počinio. Odmah ću

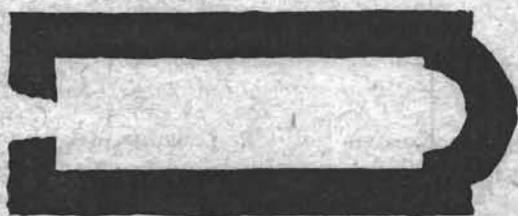

1:200. nar. vel.

Sl. 2. Radićev tloris crkve na Lopuškoj glavici

istaći, da se radi o skroz pogrešnom tlocrtu crkve (sl. 2.), o krivo navedenim dimenzijama, o nesistematskom iznošenju nalaza, pri čemu je došlo i do toga, da se jedan arhitektonski komad dva puta opisao (pod brojevima 27 i 30). Pored toga u Radićevu opisu teško se tehnički snalaziti, naročito pri njegovu pozivanju na brojeve, pod kojima opisuje fragmente. Naime Radić navodi, da se brojevi nalaze na reprodukcijama,⁷ a zapravo ne vidi se nijedan. Tek se može opaziti na jednoj reprodukciji, kako je ostao gornji dio broja 21, pa ako pogledamo druge reprodukcije, zaključit ćemo, da ih je Radić na fotoreprodukcijama svih naveo, ali da su brojevi otpali bez sumnje pri izradi klišeja, kad su se fotografije rezale, da klišeji budu što manji i jeftiniji, kako to pokazuje činjenica što preko živog kraja prikazanog objekta nema više nikakva prostora.

Najteža posljedica površne obrade sastoji se u prenošenju Radićeva tlocrta crkvice i stvaranju sudova na osnovu njega. Na osnovu tog tlocrta Vasić kaže, da je crkva na Lopuškoj glavici slična crkvi u Rižinicama.⁸ Karaman prenosi Radićev tlocrt u svoje djelo »Iz kolijevke hrvatske prošlosti«,⁹ a Dyggve,¹⁰ kad dokazuje utjecaj starokršćanskog crkvenog graditeljstva na

⁵ Tu stoje datumi: 7., 16. i 17. VIII. 1888.

⁶ Radić Frano, Tragovi crkvice na Lopuškoj glavici u Biskupiji kod Knina, Starohrvatska prosvjeta VII, Knin 1903, str. 35–38.

⁷ Radić, o. c., str. 35, nota 2.

⁸ Vasić Miloje, Arhitektura i skulptura u Dalmaciji, Beograd, 1922, str. 22.

⁹ Karaman Ljubo, o. c., Zagreb 1930, tabla I.

¹⁰ Dyggve Ejnar, Forschungen in Salona III, Wien 1939, str. 123.

starohrvatsko, upoređuje ovako reproduciranu osnovu crkvice na Lopuškoj glavici s tlocrtom starokršćanske crkve u Klapavicama, s kojom je Radićeva osnova skroz identična, osim što je razlika u položaju vrata (sl. 3.).

Od Radićeva publiciranja do našeg zahvata 1951. g. zbile su se još neke promjene. Godine 1914. donio je Marun u muzej ulomak tegurija, koji je dao nacrtati i mi ga ovdje donosimo (sl. 4.). Na poledini tog crteža Marun je zapisao: »Ovaj ulomak danas je predignut iz kuće Ubovića u Biskupiji, a bio je zimus našast na glavici Lopuškoj. Kamen bijeli zrnati vapnenac. 4. VIII. 1914.« Drugo, za talijanske okupacije t. zv. III. zone, g. 1919., kad je Marun bio konfiniran i nitko se u okolici Knina nije brinuo za kulturne spomenike, seljak Jovo Jaramaz predigao je sa Lopuške glavice 20 kola kamenja za gradnju pojate. Tom prigodom vadio je kamenje i sa preostalih zidova crkvice, a u zidu te pojate i danas se vidi ulomak s pletrom, koji je tu prispio na taj način (sl. 5). Pored toga nastale su promjene među samim pronadenim arhitektonskim dijelovima, jer su se spajanjem fraktura dobili novi oblici.

Budući da je bilo govora samo o pokusnom iskapanju na Lopuškoj glavici, a praksa je dokazala, da je potrebno revidirati sve lokalitete, na kojima je prije Hrvatsko starinarsko društvo iskapalo, odlučila se uprava muzeja na reviziju i njoj pristupila lipnja 1951. god. Revizijom je iskršlo mnogo novih momenata, da nije ništa drugo, pronašla se starohrvatska nekropola, o čemu dotada nije bilo ni spomena. Zbog svih navedenih promjena i griješki postaje jasno, da Radićev prikaz nalaza na Lopuškoj glavici ne može više da nas zadovolji. Njegov prikaz iziskuje temeljite izmjene i dopune, toliko velike, da se sama od sebe naméće potreba ponovnog publiciranja cjelokupnog nalaza na ovom lokalitetu. Stoga se ovdje tomu pristupa bez naročitog osvrtanja na prvašnji prikaz.

Plato glavice (sl. 6) prije revizije bio je zatravljen tako, da su se ostaci crkvice tek ovdje ondje nazirali, a njenu obliku se približavalo samo povećivanjem tih sporadično vidljivih preostataka. S obje strane bočnih zidova crkve nalazile su se tri oveće zatravljene hrpe nasipa izduženog oblika, koje su tekle usporedno sa temeljima crkve. To ne će biti drugo nego trag Marunova izasipanja zemlje pri prvom zahvatu. Međutim, naširoko oko crkve sterao se nadignut krug. Obod ovoga kruga izdizao se obično od 65 do 80 cm iznad podloge, a samo na zapadnoj strani, gdje se glavica naglo spušta, obod je dosegao visinu od 2 m. Radius ovog kruga iznosio je 25 m.

Budući da je padina relativno blizu objekta, a kako je nalaz predmeta bio oskudan, pretpostavljalo se, da su se ostali predmeti otkotrljali podalje od objekta, te se kopao rov na sjevernoj strani 4,50 m ispred oboda na platou, a 12,5 m daleko od crkve. U isto doba su se uklanjale one tri hrpe oko crkve, a zatim se jedan dio radnika odvojio na otvaranje rova ispred oboda na zapadnoj strani. U sjevernom rovu pokazala se živica nakon 45 cm dubine i tako je teklo sve do oboda. Na zapadnoj strani brzo se pokazao nasip, u kojemu je bio materijal sa srušene crkve. Profil nasipa pokazivao je dvije odjelite faze: donju, na kojoj se jasno oertavao sloj nekadašnjeg humusa, i gornju, nad tim, po sastavu sasna identičnu donjoj, pa držim, da je gornja nastala svojedobnim Marunovim iskretanjem nasipa. U hrpi sa sjeverne strane crkve pronašao se prvi dan fragment sa ostacima pleterne plastike. U sjevernom rovu nije se pronašlo ništa, nego tek kad se takao obod, našao se

drugi fragment s pleterom u dubini od 16 cm. Na obodu pokazalo se jednoliko porazbacano kamenje, među kojim je bilo sedre i maltera. Daljim radom konstatiralo se, da se ovdje radi o slučajnom zasipanju kamenja i humusa skupa. Međutim, kad se uklonila sjeverna hrpa, pokazivalo se, da se ona nalazila na meku terenu, pa kad se dublje čistilo, ukazao se jedan grob. Rad se na ovom mjestu odmah obustavio s namjerom, da se do groba dođe redovnim napredovanjem rova. Na zapadnoj strani u rovu dugu 12 m, a duboku 80–120 cm pred obodom, nalazio se malter pomiješan s crnim humusom, neobično mnogo ulomaka pokrovnih ploča, kamenja s tragovima maltera, a također i nekoliko kvadara sedre. Kad se presjekao obod, nastavljao se isti materijal, samo je u njemu gornja faza nasipa bila znatno veća od donje. U sjevernom rovu, kad se prešao obod, pronašlo se nekoliko ulomaka s pleternom plastikom i onda se doprlo do grobova. Tad je postalo jasno, kako je došlo do nadignute površine na platou. Radilo se o nekropoli oko crkve, te se pri kopanju raka nije udaljivala zemlja, koja se iz njih iskopala, nego se rasipala u neposrednoj blizini grobova i odatle ovom arealu viši nivo od okolne, nedirane površine. Dašto da je nadizanju pridonio i materijal sa srušene crkve, koji se uokolo slegao.

Radom se pretražila površina od cca 400 m². Dubina rova kretala se redovno od 45 do 65 cm izuzev dio na zapadnoj strani, gdje je nasip na obodu iznosio 2 metra visine. Tim zahvatom otkrila se nekropola od 54 starohrvatska groba, očistili su se temelji crkvice i pronašlo se nekoliko ulomaka kamenih spomenika i nekoliko ulomaka domaće keramike. Inače se često nailazilo na kamenje sa crkve, među kojim je bilo sedre sa živo tesanim i dotjeranim bridovima, a onda i mnogo ulomaka pokrovnih ploča sa crkve.

CRKVA

Od nekadašnje crkve sačuvao se, uglavnom, temeljni zid, no ni on nije baš čitav nego oštećen na pročelju, a s desne strane ulaza u crkvu i na nekim kontraforima (sl. 7). Nadtemeljni zid sačuvao se na apsidi i na bočnim zidovima crkve, no samo u prvom redu iznad poriza. Zidovi su građeni sitnim i osrednjim neobrađenim kamenjem, koje se sastoji od običnog vapnenca, što je dovezen na glavicu, zatim od trijadičnog pješčenjaka, kojemu pripada formacija cijele glavice, te od kamenja kvarternog nanosa, koje narod zove krečina, a taj je također tamo dovezen iz blizine glavice. U zidovima se može zapaziti i pokoji mali komadić sedre, koji je valjda kao okresina otpadao možda od u isto doba pripremanog svodovnog kamenja. Debljina temeljnih zidova kreće se oko 80 cm, a nadtemeljnog reda oko 60 cm. Izuzetak čini apsida sa sjevernim dijelom začelnog zida crkve, koji je deblji od ostalih zidova. Svi su zidovi arhitekture organski povezani. Crkva je jednobrodna, longitudinalnog oblika, orijentirana prema istoku, zapravo sa malim otklonom prema jugoistoku. Dužina crkve izvana iznosi 15 m, a širina (s kontraforima) 7,25 m, dok joj je najveća visina sačuvana na glavnoj apsidi, i tu iznosi 25 cm nad temeljem. Pogledamo li priloženi revidirani tlocrt crkve, vidjet ćemo, da je ona prilično raščlanjena s vanjske i s unutarnje strane. Pored glavne apsida iz jezgre arhitekture strši prema vani i zid pobočne apsi-

dice, kao i osam poluobljih kontrafora na prednjoj polovici crkve i to tri para na bočnim stranama, a jedan na pročelnoj. Unutrašnjost crkve raščlanjuju apside i dva para transversalnih zidova (b , $b_1 - c$, c_1).

Pročelni zid ($a - a_1$), koji je pri dnu, po sredini, rastavljen zbog toga, što je tu bio ulaz u crkvu, sačuvao se samo u temelju, i to ne čitav: njegova desna strana odviše je oštećena, tako da joj se krajevi jedva raspoznaju u sjećanju s bočnim zidom (iznutra) i s kontraforom (izvana). Čini se, da ni lijevi zid pročelja nema živog kraja do vrata, pa se zato ne može sa sigurnošću odrediti njegova dužina, a prema tome ni dužina njegova postradalog pandana na desnoj strani, koji je bez sumnje bio jednako dug. Iz toga izlazi, da se ne može točno konstatirati širina vrata na pročelju.¹¹ Uz čeonni zid, na njegovim krajevima, dizala su se dva poluobla kontrafora. Taj zid pri dnu nije imao vertikalnih bridova, jer je na njihovu mjestu bila zidna masa čeonih (br. I i II) i bočnih (br. III i IV) kontrafora. Budući da su kontrafori pri dnu deblji, a sve to tanji prema vrhu, to se može pretpostaviti, da su se na nekoj visini crkve vertikalni bridovi ipak pojavili i dizali se do strehe.

Uzdužni zidovi crkve nisu jednakog pravca do kraja zbog toga, što zid e prelazi u pobočnu apsidu, dok zid e_1 teče u jednom pravcu od pročelja do začelja crkve. Dužina zida e_1 iznosi 12,25 m, dok zid e ide paralelno s njim od pročelja u dužini od 9,50 m, a onda zakreće u apsidu. Oba pobočna zida imaju po tri kontrafora na svom prvom dijelu do pročelja.

Začetni zid sačinjava zapravo glavna apside sa krajevima uzdužnih zidova (d , d_1), samo što je lijevi kraj do pobočne apside malko duži od desnog. Ti su zidovi deblji nego ostali, no opet ne svugdje jednako. Glavna apside je deblja pri krajevima nego po sredini, prema kojoj se zid, idući od krajeva, sve više tanji. Apsida je na krajevima debela oko 94 cm, a po sredini 75 cm. Vanjski obod apside odgovara luku kružnice, kojoj se centar nalazi u sjedištu osi glavne apside s linijom, koja prolazi kroz sredinu zidova $d - d_1$. Unutarnja krivulja apside ne ide paralelno s vanjskom. Tu razliku izazvala je nejednaka debljina apside. Stoga unutarnja krivulja ima oblik poluelipse. Kraća os elipse odgovara rastvoru apside i taj iznosi 2,5 m, dok polovica duže osi elipse odgovara njenoj dubini, koja iznosi 175 cm.

Zidovi unutar crkve padaju okomito na bočne, vanjske zidove. To su zidovi $b - b_1$ i $c - c_1$. Zidovi $b - b_1$ su ostaci jednog zida, koji je pri dnu rastavljen zato, što su se tu nalazila unutrašnja vrata. Ovaj zid je paralelan s pročelnim i od njega je udaljen 225 cm. Sačuvan je samo u jednom temeljnom sloju. Lijevi dio zida (b) ima sačuvane sve žive krajeve, dok je desni dio zida (b_1) sa strane do pročelja ošteti grob. Oba su dijela zida u svemu potpuno jednaka: dužina svakog iznosi 175 cm, debljina kao i kod ostalih temelja 80 cm, a rastvor među njima, koji odgovara širini vrata, iznosi 90 cm. Taj zid je dijelio brod od endonarteksa.

Zidovi c i c_1 nisu drugo nego ostaci pilona, koji su nosili triumfalni luk. Zid c dug je 60 cm, a zid c_1 57 cm. Debljina im je 75 cm. Istočna strana zida c prelazi u pobočnu apsidu. Na rasponu zidova $c - c_1$ stajao je bez sumnje septum (ograda), kojemu pripadaju pronađeni arhitektonski ostaci. Ovdje se dijelio brod od svetišta.

¹¹ U tlocrtu je raspon vrata naveden hipotetično.

Ostaci pločnika. U crkvi su se, naročito uz južni zid, našli ostaci pločnika in situ i veoma su oštećeni. Pločnik je uglavnom bio od laporastih ploča dotjeranih u kvadre, a inače se uz južni zid sačuvao red pločnika načinjen od drugog kamena: običnog vapnenca i krečine. Pločnik se postavljao razom poriza, tako da je poriz poslužio kao rub pločnika. Tragovi pločnika od laporastih ploča sačuvali su se još u dvije crkve u Biskupiji; na Stupovima i kod Bukorovića kuća.

Crkveni krov. Iako nam se crkva nije sačuvala do vrha, ipak se da odrediti, kakav joj je bio krov. Rekli smo, da se u rovovima nailazilo na kvadre sedre, a bilo ih je i u grobovima, gdje su bili nanovo upotrebljeni za obložno kamenje. Po njihovu obliku i po množini nalaza moramo zaključiti, da ta sedra potječe sa krova crkve, što znači, da je ova crkva poput ostalih njoj savremenih imala presvođen krov. Svod od sedre bio je izvana pokriven pločama od vapnenca, a njihove ostatke smo susretali u velikoj količini.

Unutrašnji raspored crkve. Postojanje transverzalnih zidova u crkvi jasno govori o rasporedu njene unutrašnjosti. To su očito tri odjelita prostora, i to: endonarteks, brod i svetište. Na osnovu ostataka ne možemo o endonarteksu ništa drugo reći, nego da je postojao i da je imao ove dimenzije: dužinu, koja odgovara nutarnjoj širini crkve i iznosi 4,40 m i širinu koja iznosi 2,30 m (odbivši poriz). Iz endonarteksa ulazilo se u brod kroz vrata široka 90 cm na zidu $b - b_1$.

Brod je dug 5,50 m, a širok 4,40 m. Bio je popločen i drugo se na osnovu nalaza o njemu nema što reći.

Svetište se nalazilo istočno od zidova $c - c_1$ i bilo je raščlanjeno na tri segmenta. Jezgra prostora je pred glavnom apsidom, a ostalo zaprema glavna apsida, pobočna i prostorija, koja se nalazi suprotno od pobočne. O glavnoj apsidi već je bilo govora. Pobočna apsida je na položaju protezisa i u neposrednom je dodiru s glavnom, a osi obiju su okomite jedna na drugu. Pobočna apsida počinje s plohom pilona, te se savija u sjevernom bočnom zidu i prelazi na začelni zid, gdje joj je krak 50 cm duži od početnoga. Rastvor joj iznosi 135 cm, a dubina 1 m. Vanjska strana izlazi joj 50 cm iz osi pobočnog zida, a vanjsko sastajalište s glavnom apsidom prekinuto je pravokutnim uglom (zid b). Vis à vis ove apsida, na položaju dijakonikona nalazi se malen i uglat prostor ograđen desnim pilonom, pa pobočnim i začelnim zidom crkve. Budući da su se pronašli ostaci triju stolnih ploča, držim, da je i ovdje postojao stol.

Poluobli kontrafori. Naveli smo, da se sa vanjske strane crkve nalazi osam poluobli kontrafora. Svi kontrafori nijesu jednakih dimenzija, niti je njihov raspored vršen pravilno. Pogledamo li ih na tlocrtu, vidjet ćemo, da su neki u ishodištu iz zidova širi, a neki uži. Tako je na tom mjestu kontrafor br. I širok 125 cm, br. II 140 cm, br. III 125 cm, br. IV 130 cm, br. V 125 cm, br. VI 120 cm, br. VII 115 cm i br. VIII 115 cm. Također njihova os nije bila jednaka, što se ne da kod sviju konstatirati, jer ima kontrafora, kojima je opseg krnj. Opseg se sačuvao kod kontrafora br. II, III, V i VIII te im os iznosi 90, 85, 75, 70 cm. Iz obojeg se vidi, da svi kontrafori nisu bili jednako debeli. Ta nejednakost u debljini odrazila se na njihov nepravilan raspored, pa na pr. razmak između kontrafora br. III i br. V iznosi 130 cm, a između kontrafora br. V i br. VII iznosi 108 cm. Također se dodir

susjednih kontrafora na pročelnom i bočnim zidovima nije načinio jednako. Kontrafor br. I dodiruje se sa kontraforom br. III u uglu, koji se nalazi blizu sjecišta pročelnog s pobočnim zidom, dok se pandan kontrafori (br. II i IV) dodiruju na stijeni pobočnog zida.

Otkrićem poluoblih kontrafora na ovoj crkvi registriran je pronalazak pete starohrvatske crkve s takvim kontraforima. Donedavno su bile poznate: crkva sv. Spasa u staroj Vrlici (danas selo Cetina), bazilika u Biogradu n/m i bazilika na Stupovima u Biskupiji, a u posljednje vrijeme kontrafori su se konstatali i kod crkve na Bukorovića podvornici u istom selu.¹² Pouzdano je, da je od tih samo bazilika u Biogradu imala kontrafore na pročelju. Crkva sv. Spasa i crkva na Stupovima imaju zajedničke čeonu i bočne kontrafore stopljene u jedan ugaoni kontrafor. Ne zna se, kako je izgledalo s obzirom na to pročelje na Bukorovića podvornici, jer se na njoj nije pronašao čeonu zid, koji je postradao prije arheološkog zahvata. Tako sada pored bazilike u Biogradu imamo na Lopuškoj glavici drugu starohrvatsku crkvu s kontraforima na pročelju.

Nego, nas će ovdje najviše zanimati funkcija tih kontrafora. U radnji »Četvrta starohrvatska crkva u Biskupiji kod Knina i groblje oko nje«¹³ opširnije sam se zabavio ulogom kontrafora i opovrgao mišljenje, da su oni dekorativnog karaktera, te sam ustvrdio, da imaju statičku funkciju. Tu su oni dovedeni u funkcionalnu vezu poglavito za podržavanje bočnih zidova od pritiska presvodnog krova. O tomu je govorio sam njihov raspored uzduž bočnih zidova spomenutih crkava. Ali kod crkve na Lopuškoj glavici njihov raspored je drukčiji. Pogledamo li na tlocrt, vidjet ćemo, da se oni ne nalaze uzduž cijele dužine bočnih zidova, nego dolaze upravo do polovice njihove dužine, a to znači, da kontrafori ovdje nisu načinjeni, da podržavaju bočne zidove, jer bi se onda morali nastavljati uz čitavu njihovu dužinu. Uistinu ovdje i nije potrebno da podržavaju zidove od tlaka presvodnog krova, kad je crkva veoma uska, a to znači, da je imala malen raspon svoda i prema tomu nije bilo veliko opterećenje krova, te su ga zidovi mogli držati, a da se ne podupru kontraforima. Dakle kontrafori su ovdje namijenjeni drugoj, ali svakako statičkoj svrsi.

Da riješimo funkciju jakih kontrafora ove crkve, ne možemo se u konkretnom slučaju ničim drugim pomoći, nego samo njihovim rasporedom. Promatrajući tlocrt vidjet ćemo, da su kontrafori okupljeni oko prednjeg dijela crkve. Zatim pogledajmo unutrašnji raspored crkve. Tu se vidi, kako je baš prednji dio crkve odijeljen od ostalog prostora (endonarteks) organskim i jednako debelim zidom. Ta debljina potvrđuje njegovu statičku ulogu. Budući da je taj prednji blok (što ga sačinjavaju: ovaj zid, pročelni zid i odgovarajući dio pobočnih zidova) činio neku cjelinu, a na toj polovici postoje kontrafori, koji se ne nalaze na drugoj polovici, onda moramo zaključiti, da se na prednjoj strani crkve podupiralo nešto, što nije trebalo na stražnjoj. U svakom slučaju postojanje kontrafora govori za podržavanje jače mase. Ako sada tom jačanju tražimo mjesta, nemamo ga gdje drugdje tražiti nego u visini. Stanemo li se domišljati, čemu je to nadgrađivanje služilo,

¹² Gunjača, četvrta starohrvatska crkva u Biskupiji kod Knina i groblje oko nje. Starohrvatska prosvjeta III. serija sv. 2, Zagreb 1952, str. 74-77.

¹³ L. c.

onda ne možemo ništa drugo s većom vjerojatnošću pretpostavljati, nego da se tu dizao zvonik. Drugo je pitanje, kakvog je oblika on mogao biti, a to se ovdje ne može ničim utvrditi. Interesantno je, da sve navedene crkve s kontraforima, a sačuvanih temelja pročelja, imaju zvonik, doduše uz pročelje. U Biskupiji pored crkve na Stupovima pouzdano se zna i za zvonik bazilike na Crkvini, a za ostale dvije, crkvu pod seoskom crkvom sv. Trojice i crkvu na Bukorovića podvornici, ne može se tvrditi, jer se prva još nije otkrila, a druga, kako smo naveli, zatečena je bez pročelja. Dakle svi su izgledi, da se ovdje radilo o trećoj crkvi u Biskupiji, za koju se s velikom vjerojatnošću može pretpostavljati, da je imala zvonik.

Nepravilnosti na ostacima arhitekture. Preostali temelji crkve na Lopuškoj glavici nose na sebi vidljive znakove neke nepravilnosti, a po tomu, što te nepravilnosti zatečemo na ovako skromnim preostacima, možemo pretpostavljati, da je toga bilo još i na ostalim dijelovima, koji se nisu sačuvali. Sama osnovica govori, da se nije mnogo vodilo računa o simetriji, pa zato pobočna apsida nije dobila svoj pandan na drugoj strani, niti su krila začelnog zida jednaka. Stavši i kut, pod kojim se ta krila dodiruju sa glavnom apsidom, nije jednak. Začelni zid je deblji od ostalih, a vidjeli smo, da je glavna apsida pri krajevima deblja, a po sredini tanja. Također smo se sreli sa nejednakim dimenzijama i rasporedom kontrafora. I ona dva pilona od trijumfalnog luka nisu jednake dužine, jer je desni 3 cm kraći. Dakle pored tlocrtne osnove i dekora i te nepravilnosti gradnje također potvrđuju starohrvatsko zdanje.

Rušenje crkve. Pri određivanju doba, kad je crkva srušena, obično se za terminus ante quem non uzima nalaz predmeta, koji je pripadao crkvi, a koji na sebi ima posljednje stilske oznake. Praksa nas što se tiče utvrđivanja ovog terminusa redovno upućuje na arhitektonsku građu. Ali s takvim terminusom nije se mnogo pridonijelo određenijem datiranju nestanka arhitekture zato, što je crkva sa posljednjim izrađenim dijelom mogla još dugo biti na životu i ničim se ne dopunjavati. Dapače ima slučajeva, gdje se namještaj odstranio, a crkva dalje ostala. Među pronađenim fragmentima plastike na Lopuškoj glavici po izradi je najmlađi onaj, što ga kasnije opisujem pod brojem 4, a pod oznakom b (sl. 24). Na njemu je kombiniran pleter i lišće, što odaje prijelaz iz faze čistog pletera k romanici, a to se kod nas zbiva otprilike na koncu XI. st.

Ali u konkretnom slučaju mi imamo drugih oznaka pomoću kojih možemo odrediti približno doba rušenja ove crkve, a to su grobovi br. 2, 3, 9, 14, 15 i 16. Tih šest grobova nalaze se dijelom na zidovima crkve, a to znači, da su oni pravljani, kad je crkva bila do temelja srušena. Svi navedeni grobovi pripadaju tipološki ovalnom obliku. No njih ne smijemo gledati odvojeno od ostalih grobova na ovoj nekropoli. Pogledamo li oblik sviju grobova, vidjet ćemo, da tu, osim ovalnih, ima i drugih grobova, koji naginju ovalnom obliku, kao i oblika, koji prelaze u pačetvrtasti. Tu se dakle radi o nekropoli, na kojoj se zateče postojanje i napuštanje ovalnog tipa grobova, dakle o prelaznoj fazi iz ovalnih u pačetvrtaste grobove. Najnovijim pak istraživanjem utvrđeno je, da ta faza pripada u konac XIII. i početak XIV. stoljeća.¹⁴ Da

¹⁴ Gunjača, Revizija iskopina u Biskupiji kod Knina g. 1950. Ljetopis Jug. akademije knj. 57, Zagreb 1953.

je svakako dobar dio, i to ovalnih grobova, nastao poslije rušenja crkve, dokazuje i nalaz sedre u ovalnim grobovima. Ta sedra nesumnjivo potječe sa krovnog svoda crkve, a to znači, da se ona uzela za drugu upotrebu, kad se srušio crkveni svod. Prema tomu u pronađenom arhitektonskom fragmentu iz XI. stoljeća imamo terminus ante quem non, a u postojanju ovalnih grobova na zidovima crkve terminus post quem non rušenja arhitekture. Rušenje se dakle zbilo u vremenskom okviru od konca XI. do konca XIII. stoljeća. Ktome držim, da ovi grobovi nisu nastali odmah poslije rušenja crkve, nego kad se već s nje raznio materijal, a zidovi joj se valjda u gomili kamenja nisu raspoznavali, jer bi se inače raka od njih odmakla, kad je već bilo drugog slobodnog prostora. Sve bi to govorilo, da je od rušenja crkve do pravljenja ovih grobova na njenim temeljima proteklo određeno vrijeme, što bi nas ovlastilo, da za neko pola stoljeća snizimo naprijed postavljani terminus post quem non i tako rušenje crkve približimo polovici XIII. stoljeća, te onda to eventualno dovedemo u kombinaciju s provalom Tatara.

ARHITEKTONSKI PREOSTACI

Arhitektonski preostaci crkve na Lopuškoj glavici nalazili su se na tri načina; Marunovim zahvatom, slučajnim nalazom poslije toga (Ubović, Jaramaz) i revizijom iskopina g. 1951. Arhitektonski nalaz prvog zahvata objelodanio je Radić u spomenutom prilogu. No budući da su u tom prilogu zapažene griješke i kako su neki objelodanjeni ulomci postignutim spajanjem promijenili izgled, to ćemo, da se ukloni zabuna, zapažene promjene odmah iznijeti. U prvom redu vrh tegurija, koji je Radić objelodanio pod brojem 21, ne pripada Lopuškoj glavici nego Stupovima u istom selu.¹⁵

Ulomak grede, koji on donosi pod brojem 25, također nije s ovoga položaja, a budući da ima signaturu porijekla B. O., onda bi, kad bi se na tu signaturu moglo osloniti, ulomak potjecao sa Bukorovića ili Bulatove oranice, no to ništa nije pouzdano. Već smo se susreli s time, kako je Radić jedan te isti komad objelodanio dva puta pod dva broja (27 i 30), držeći da se radi o dva zasebna ulomka. Do te je zabune moglo doći na taj način, što ga je jednom zapazio s jedne, a drugi put s druge strane, a taj je ulomak dekoriran sa tri strane. Ali Radić ili onaj, koji je Radiću poslao podatke, nije opazio još nešto, što je s ovim ulomkom u vezi. On pod brojem 29 objelodanjuje drugi ulomak i kaže, da je na njegovu licu »plohorezan početak iste pletenice kao na obadvie strane ulomka br. 27«. Međutim, ovaj se ulomak po obliku, materijalu, dekoru i frakturi spaja s onim, što ga je Radić iznio pod dva broja, te s njim sačinjava cjelinu četvrtastog stupa, koji je služio kao baza menze. Radić također nije opazio, da se dva ulomka kapitela po frakturi spajaju te ih donosi pod dva broja 17 i 28. Štaviše on je tvrdio, da ova dva ulomka pripadaju dvama različitim kapitelima. I konačno još dvije promjene: ulomčić tegurija, koji Radić donosi pod brojem 24, veže se s onim ulomkom, što ga je Marun 1914. god. donio od Ubovića, a kapitelu, koji se, kako

¹⁵ Gledaj potanje o tomu pri svršetku priloga na kraju ovog glasila pod naslovom »Rad Muzeja hrvatskih starina u godini 1951«.

rekosmo, sastojao od dva komada, pronašao se revizijom treći, čime je kapitel dobio dno, te mu se spajanjem odredila visina. Pri opisu arhitektonskog nalaza govorit ćemo o svim fragmentima, koji se spajaju pod postignutom cjelinom.

1. *Ostaci menze.* Za revizije na Lopuškoj glavici pronašla su se četiri ulomka, koji se odnose na menzu, ali ti ulomci opet nisu pripadali jednoj ploči. Različite dimenzije letava na okvirnom pojasu ostataka odaju postavljanje triju ploča. Svi su dijelovi od sitnozrnatog vapnenca.

a) Fragment ploče dug 23 cm, širok 21, a debeo 7,3 cm. Gornja površina mu je glatko obrađena, a sa dvije strane je uokvirena odskočenom letvom. Preostatak ploče predstavlja njen ugaoni dio. Strane ploče nisu glatko obrađene kao lice i na njima se opažaju tragovi klesarskog »zubatka« (alata). Najgrublje je obrađena donja strana, na kojoj se opažaju ostaci rupe, kojom je sjedala na gornju površinu trupa. Okvirna letva odskače 8 mm od ostale površine ploče, a s nutarnje je strane profilirana kosinom, kojom pada prema površini ploče. Letva je na vrhu široka 36 mm, a pri dnu 42 mm. Fragment je na uglu gornje strane oštećen, a na jednoj je strani zasječen prema unutrašnjosti, valjda sekundarno.

b) Manji fragment, pripada istoj ploči. Sačuvan je jedan živi kraj i na njemu je ostatak letve. Dug je 12, širok 8,5, a debeo 7,3 cm.

c) Ugaoni komad (u dva dijela) pripada drugoj ploči. Duljina je 27,5, širina 20, a debljina 7,5 cm. Ovaj se fragment razlikuje od prvoga time, što ima malko širu i malko višu okvirnu letvu. Letva je izrađena isto kao i kod fragmenta a), pri dnu je široka 46, a pri vrhu 40 mm.

d) Ugaoni komad, koji pripada trećoj ploči. Dug je 29,5, širok 19,5, a debeo (polje) 7,7 cm. Okvirna letva dobro se sačuvala samo na jednoj strani, a na drugoj joj se opaža samo zametak. Letva na ovom fragmentu znatno je šira od letvi na ostalima. Spušta se koso prema polju ploče te joj širina pri dnu iznosi 87 mm, a pri vrhu 82 mm. Ta letva odskače 7 mm od polja. Kod ovog fragmenta strane su kao i lice dobro dotjerane, a na donjoj površini uz rub nalazi se bolje klesan pojas, da se postigne ravan i oštar donji brid.

Budući da se ovdje radi o dijelovima, koji među sobom imaju mnogo zajedničkoga (obrada, oblik, debljina), a da se u nečemu i razlikuju (oblik i dimenzije letvi), po tomu se može zaključiti, da ovi ostaci nisu pripadali jednom arhitektonskom objektu, a da im je funkcija ipak bila ista. Ostatak rupe na donjoj plohi jedne ploče određuje njenu funkciju menze, a analogan oblik i obrada drugih određuje im istu funkciju kao prvoj. To nas upućuje na zaključak, da je crkva na Lopuškoj glavici vjerojatno u isto doba imala tri menze. Za njih je zaista bilo mjesta u glavnoj i pobočnoj apsidi i na položaju dijakonikona vis à vis nje. Od toga je svakako ona, koja je bila u glavnoj apsidi, pripadala oltarskoj, a vjerojatno i ona u pobočnoj, dok je u dijakonikonu bila menza, koja je mogla služiti za postavljanje crkvenog posuda. Takve su do danas sačuvane na pr. u crkvi sv. Stjepana u Krilu Jesenicama i sv. Petra u Morpolahi.

2. *Trup menze.* Iako su u ovoj crkvi bile tri menze, pronašao se trupac samo jednoj. To su ona dva fragmenta, koja je objelodanio Radić, a za koje smo konstatirali da se spajaju u jedan komad. Trupac je izrađen od lapora i ima oblik uspravnog kvadra. Dimenzije su mu: visina 54, širina 29, a debljina



Sl. 1. Lopuška glavica u Biskupiji (snimak sa položaja Stupovi)

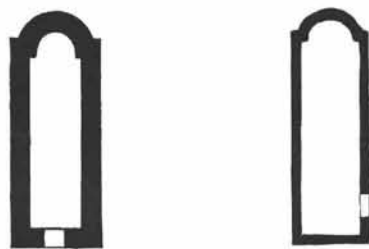

Lopuška glavica

Klapavice

Sl. 3. Komparacija tlorisa crkve na Lopuškoj glavici s tlorisom starokršćanske crkve u Klapavicama
(Prečrtano i uvećano iz Forschungen in Salona III, str. 123)



Sl. 4. Ulomak tegurija
pronaden g. 1914.



Sl. 5. Fragment sa Lopuške glavice uzidan u pojamu Jove Jaramaza u Biskupiji g. 1920.



Sl. 6. Započeti rov na Lopuškoj glavici za revizije lipnja 1951.

Stipe Gunjača: Starohrvatska crkva i groblje na Lopuškoj glavici u Biskupiji kod Knina

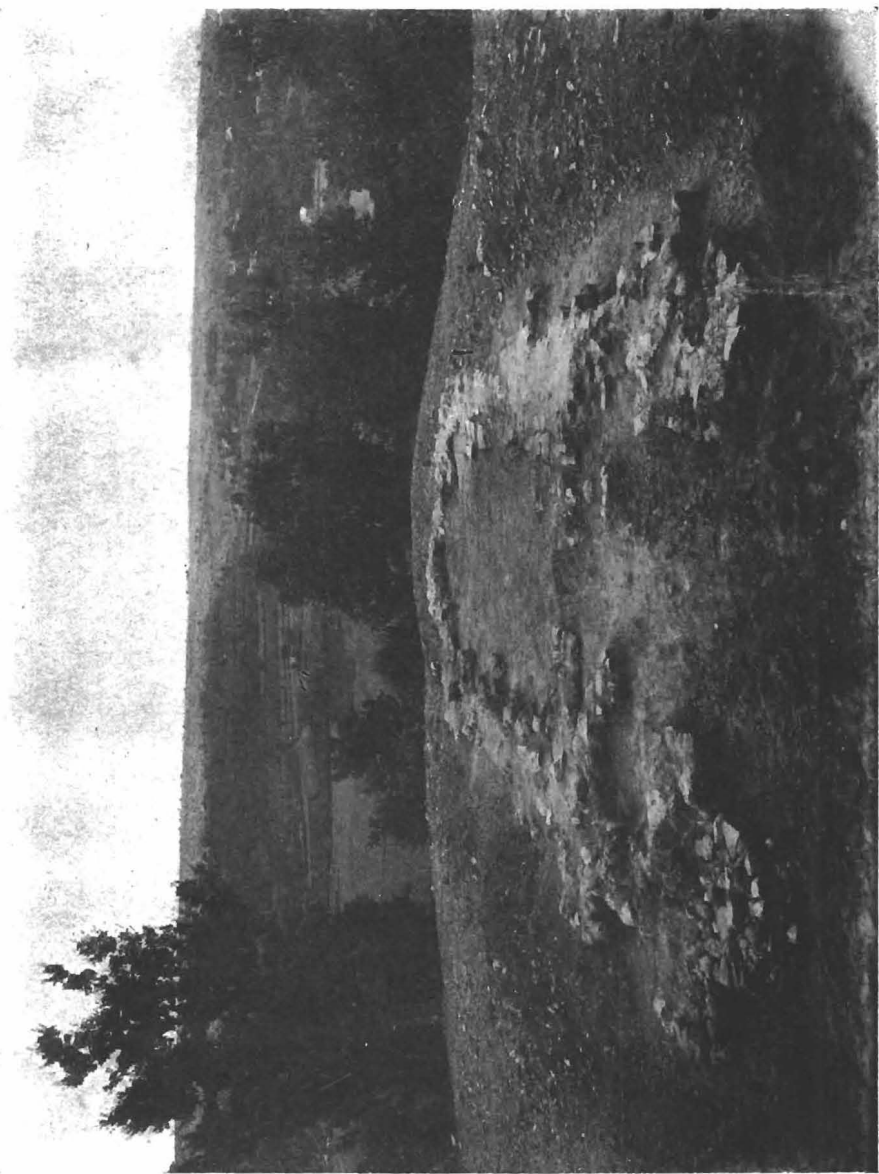

Sl. 7. Ostaci temelja starohrvatske crkve na Lopuškoj glavici u Biskupiji

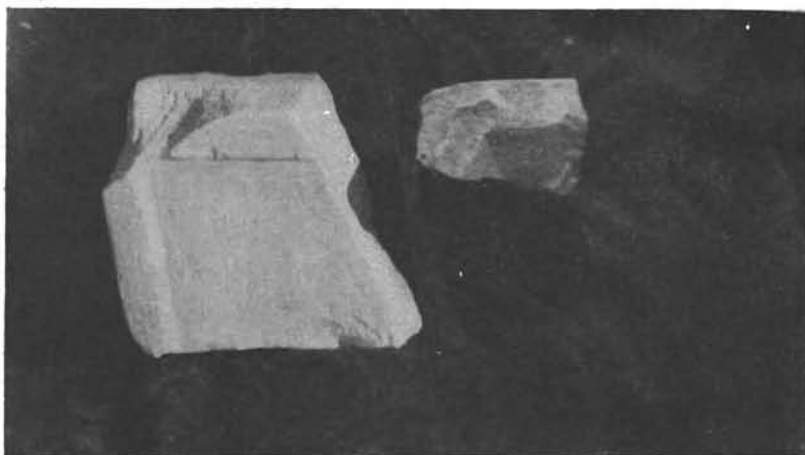

Sl. 8. Fragmenti menze (a i b pod stavkom 1.)

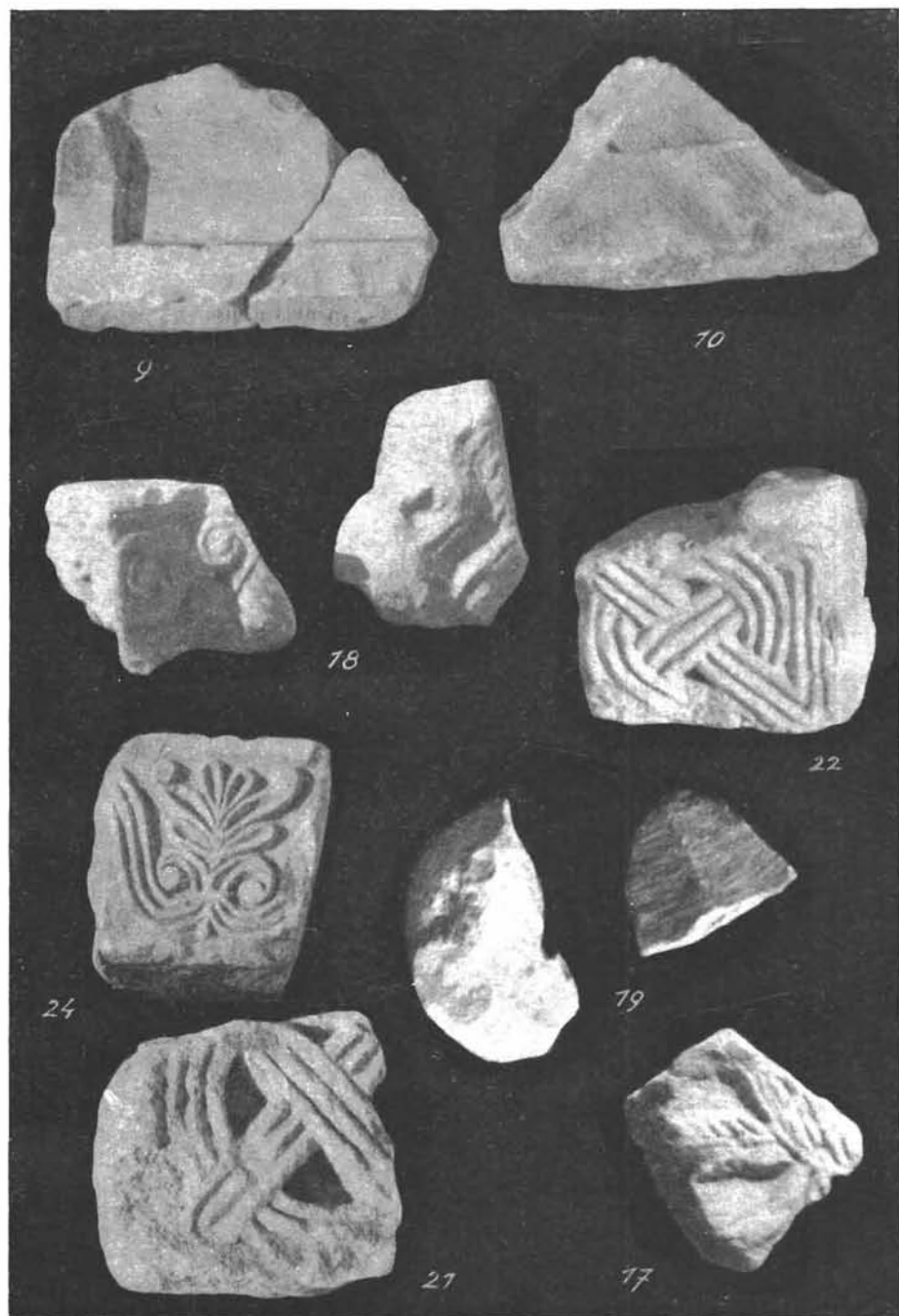

Sl. 9. Fragmenat druge menze (c, pod stavkom 1); Sl. 10. Fragmenat treće menze (d, pod stavkom 1); Sl. 17. Ulomak s ostatkom ptice; Sl. 18. Fragmenti dvaju kapitela sa septuma; Sl. 19. Fragmenti dviju kolona sa septuma; Sl. 21. Ulomak pluteja (c); Sl. 22. Ulomak pilastra (?); Sl. 24. Ulomak praga (?)



Sl. 11. Prednja strana stupa



Sl. 12. Desna strana stupa



Sl. 13. Lijeva strana stupa

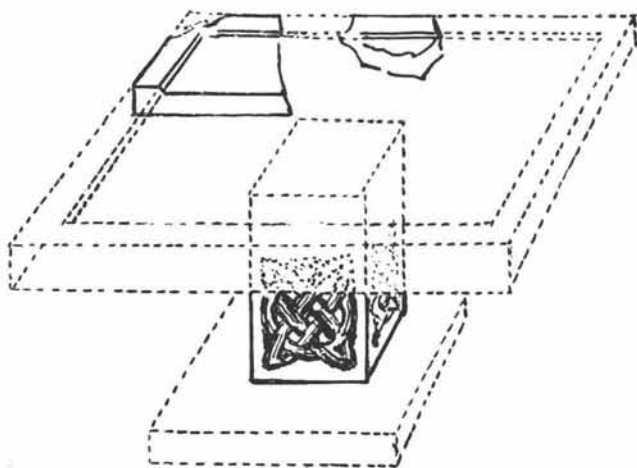

Sl. 14. Rekonstrukcija menze

Stipe Gunjača: Starohrvatska crkva i groblje na Lopuškoj glavici u Biskupiji kod Knina



Sl. 15. Ulomci grede sa septuma



Sl. 16. Dio lijeve strane tegurija



Sl. 20. Dva ulomka pluteja



Sl. 23. Kapitel sa Lopuške glavice



Sl. 25. Dekorirani arhitektonski ulomci (c-u, stavka 4)

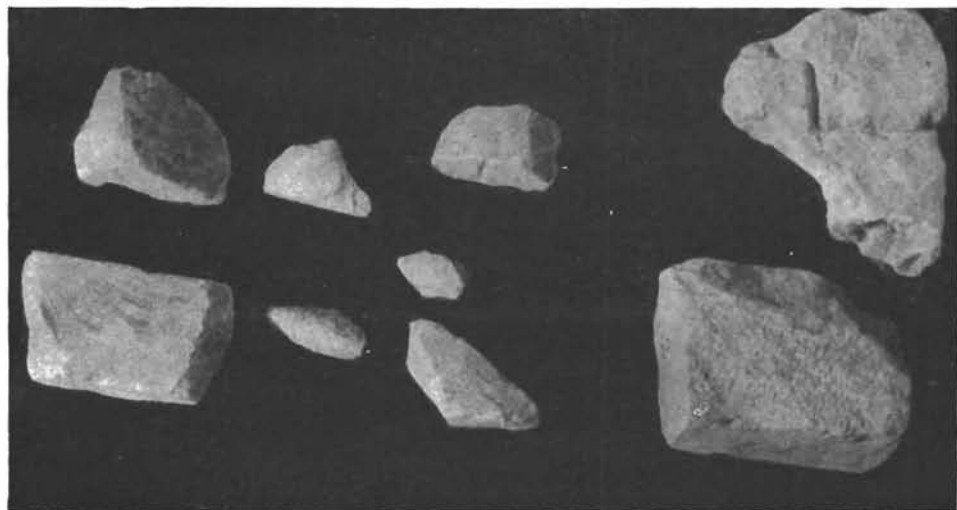

Sl. 26. Arhitektonski ulomci bez ostataka dekoracije



Sl. 27. Ulomci žrnjeva sa Lopuške glavice



Sl. 28. Struktura jednog ovalnog groba na Lopuškoj glavici



Sl. 29. Grob br. 38 i 39



Sl. 30. Grobovi br. 5 i 6 prije pretraživanja



Sl. 31. Grobovi br. 5 i 6 za pretraživanja

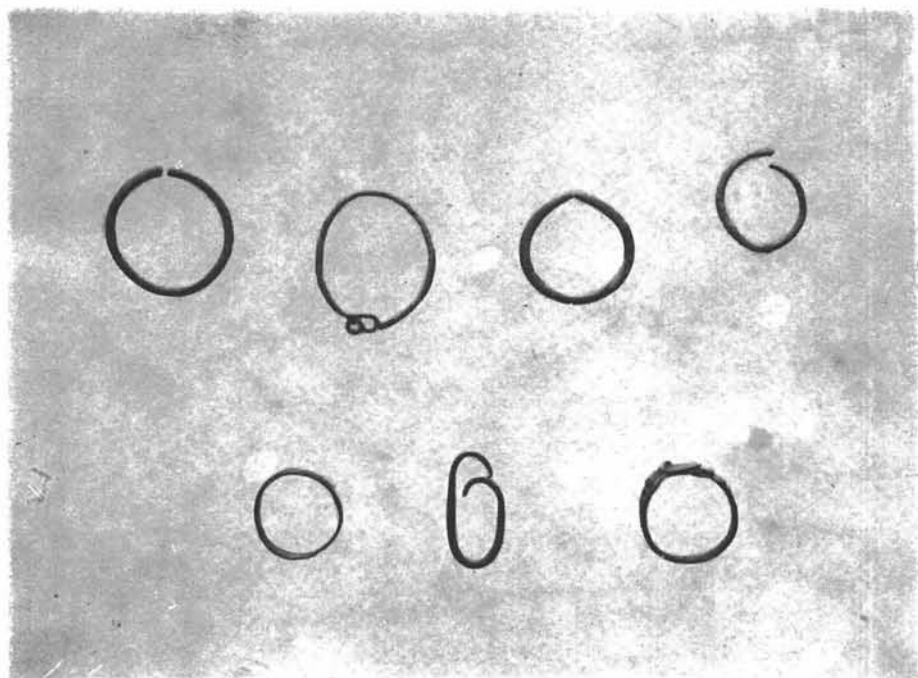

Sl. 32. Prilozi nađeni izvan grobova

Stipe Gurijača: Starohrvatska crkva i groblje na Lopuškoj glavici u Biskupiji kod Knina

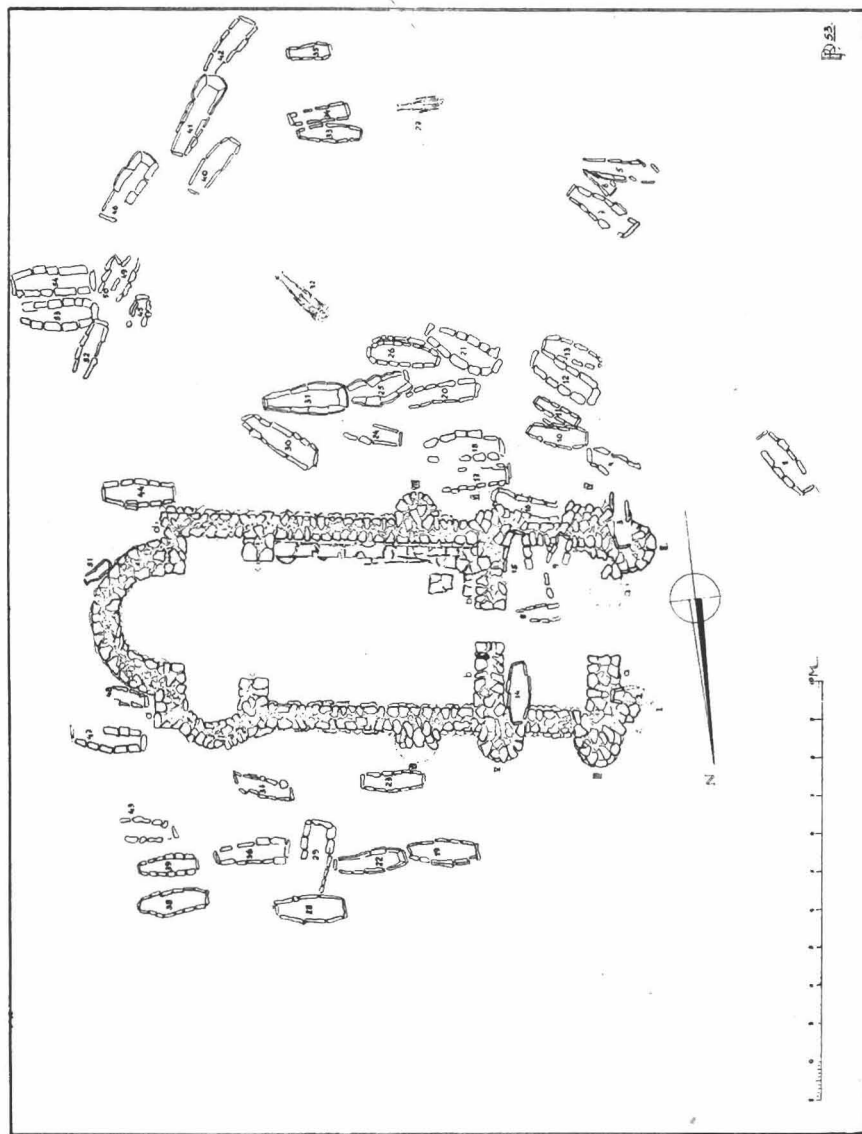

Tlocrt starohrvatske crkvice i groblja na Lopuškoj glavici u biskupiji kod Knina

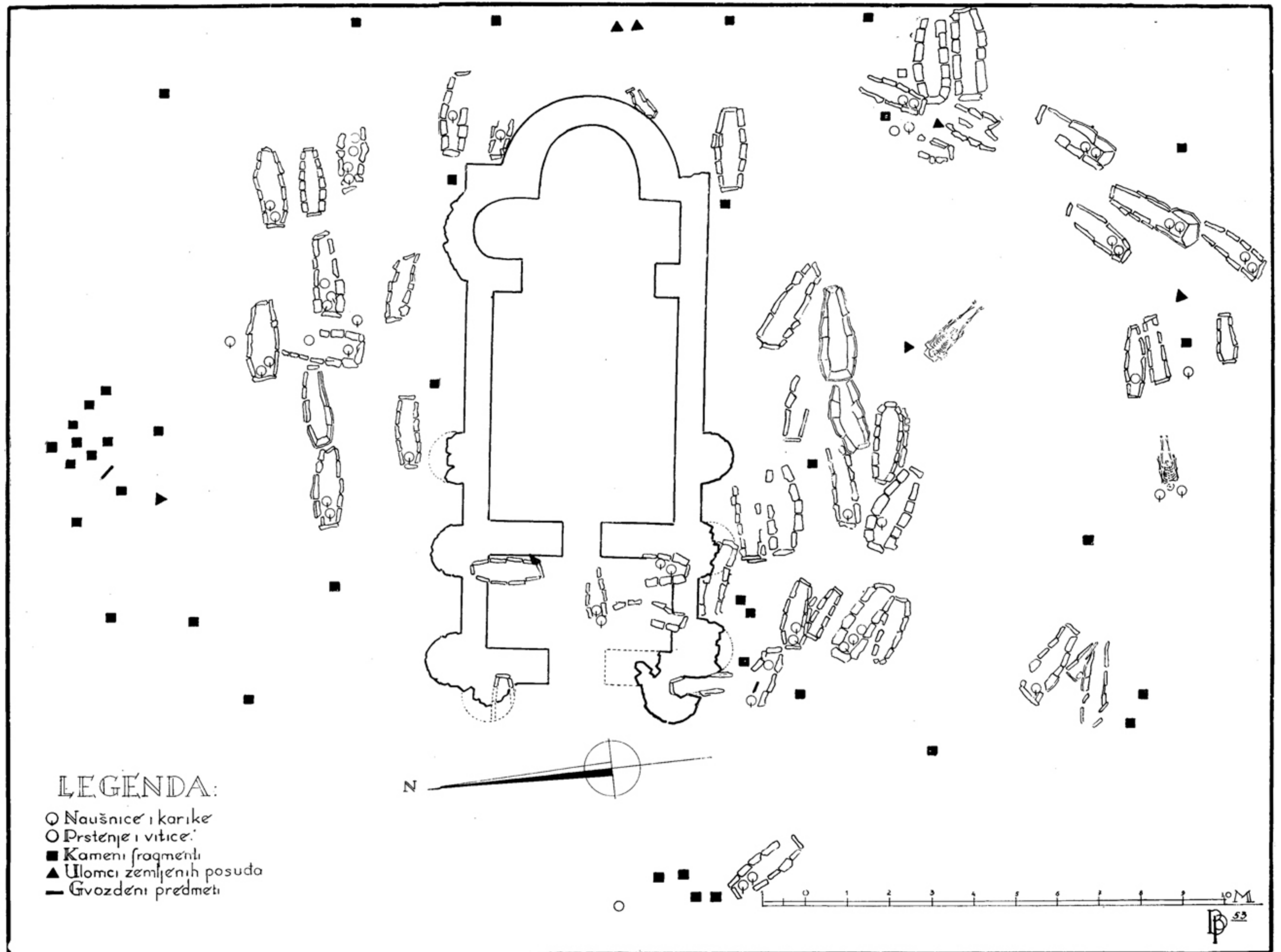



7

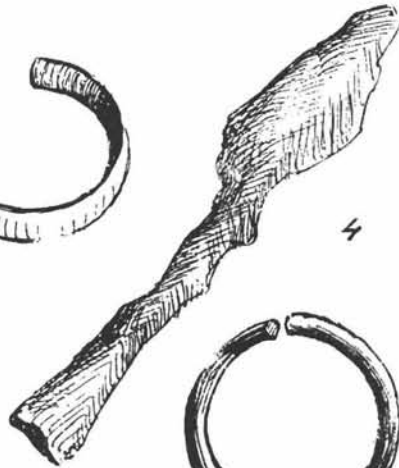

4

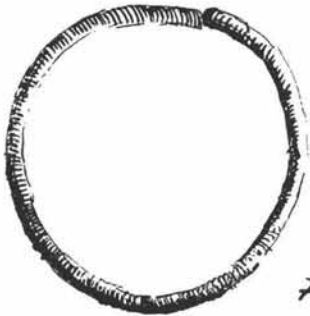

7



8



10

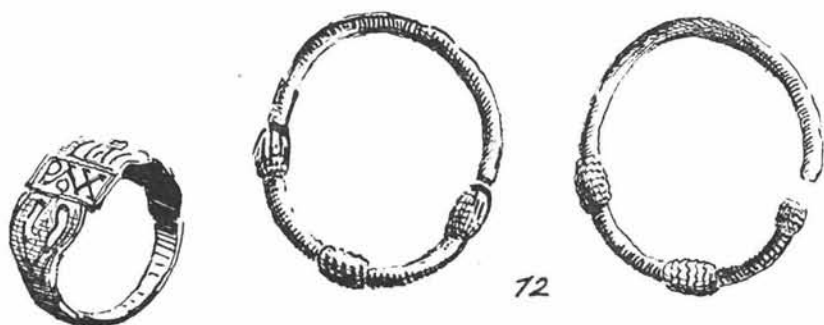

72

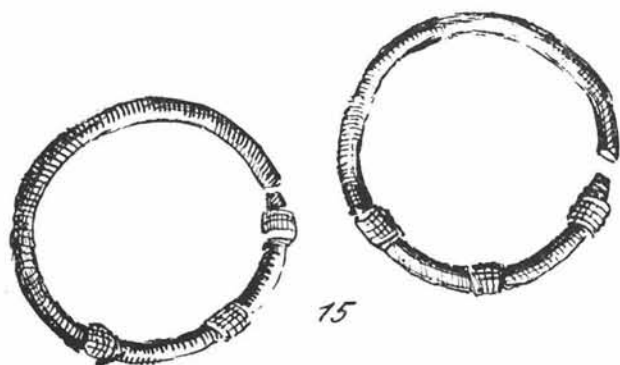

15



19

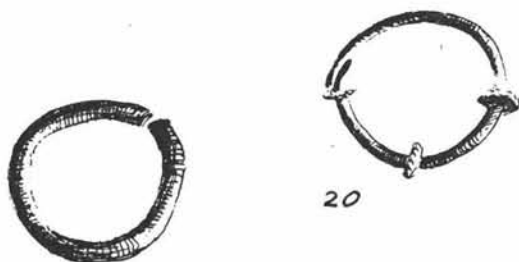

20

21



23

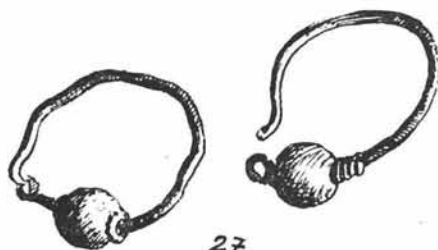

27

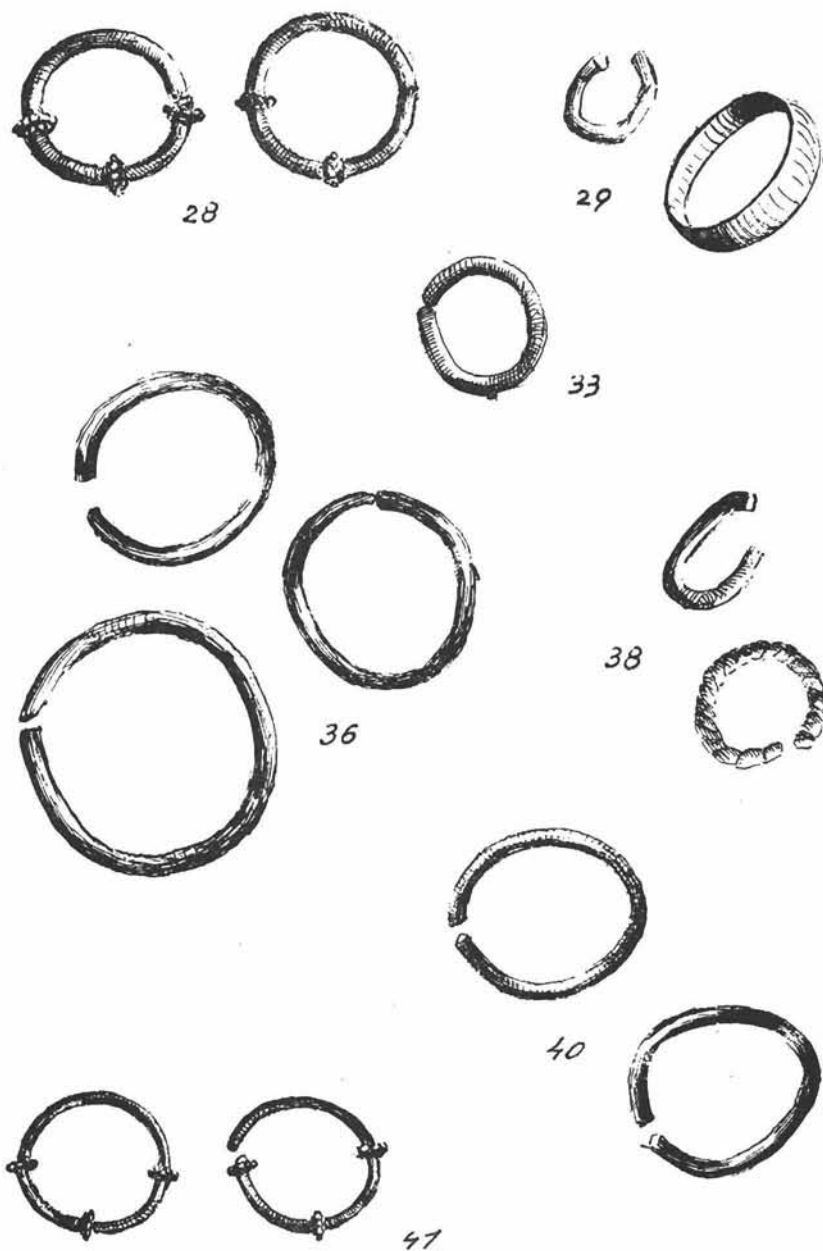

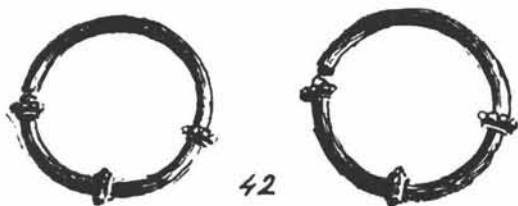

33,5 cm. Trupac je sa tri strane ornamentiran troprutastim pleterom, dok je na četvrtoj strani glatka ploha. To dokazuje, da je četvrta strana stajala do zida te nam je na taj način određeno, koja je strana služila kao lice, koja je bila desna, a koja lijeva. Trupac ipak nije čitav, nego je na njegovu gornjem dijelu po prilici jedna osmina davno od njega otpala. No ipak su i na gornjoj i na donjoj horizontalnoj strani sačuvani originalni glatki dijelovi površina, čime je fiksno određena njegova visina. Na gornjoj plohi blizu sredine nalazi se udubljena fraktura. Može se pretpostavljati, da je na tom mjestu mogao biti vrat trupca, koji je ulazio u odgovarajuću rupu na ploči. Budući da nema nikakvih tragova vrata, ne može se nikako utvrditi, da li je udubina nastala na taj način, da se za otpalim vratom povukao i dio njegova korijena i da je to prouzrokovalo rupu, ili na ovom trupu uopće nije bilo vrata, nego se rupa na ploči izdubila u dimenzijama, koje su odgovarale cijeloj horizontalnoj površini trupa.

Na tri strane trupa izrađen je jednoorganičan pleterni ornament na jednakom položaju polja, koja naročito pri vrhu trupca nisu oštro izdvojena od ostale neukrašene površine. Samo naglašeni vertikalni okviri nisu svi jednake širine. Oni, koji se nalaze uz bridove prednje strane trupca, široki su 4,5 cm, a oni do zadnje strane širi su pola centimetra. Mnogo je veća razlika u vertikalnom rasporedu dekora na stranama trupca. Tako je donji horizontalni okvir širok svega 5 cm, dok je površina na protivnoj strani iznad ornamenta široka 18 cm. Držim, da je ova šira strana stajala gore, jer nije dekorirana do pod vrh, a to zato, što je gornji dio trupca bio zastrt pločom i nije se vidio, te ga stoga nije bilo potrebno dekorirati. Dekorativni motiv je na sve tri strane identičan. On se sastoji od kombinacije troprutaste pleterne kružnice i dvaju među sobom okomitih uzlova od po dva troprutasta traka. Ti trakovi idu paralelno unutar površine navedenog kruga, a kad iz kruga izlaze, ide jedan trak prema drugome, da se sastanu u šiljastom luku i s njim ispune uglove dekorativnog polja. Promjer troprutastog kruga iznosi 22 cm, što je ujedno i širina dekorativnog polja, a dužina polja iznosi 23 cm.

Prednja strana trupca (sl. 11) jako je oštećena zato, što se mekom laporu oljuštila velika površina, pa je tako otpao cijeli desni okvir i gotovo sve dekorativno polje izuzevši mali dio, koji se sačuvao uz lijevi okvir. No ipak ostaci dekora pokazuju, da su identični s ostacima na druge dvije strane trupca na odgovarajućim položajima, po čemu se onda zaključuje, da je dekorativni motiv na sve tri strane bio potpuno isti. Dekor na desnoj strani trupca (sl. 12) kudikamo je bolje sačuvan, samo što u gornjem dijelu nije potpun, jer se praznina odnosi na spomenutu odlomljenu osminu trupca. Lijevi okvir ove strane, kao i dekor do njega, oštećen je zato, što je trupac tu dobio udarac, koji se odrazio ljuštenjem susjedne strane. Lijeva strana (sl. 13) najbolje se sačuvala. Na toj strani, a na gornjem slobodnom prostoru, urezan je drugom lošom rukom kolobar kao *crux coronata*, tako da se dobiva dojam, da je to nastalo mnogo kasnije i iz druge pobude, recimo igranjem.

Radić (opisujući donji ulomak pod br. 30) drži, da je on mogao služiti kao podloga »kropionici, krstionici, križu ili kakvu stupu, pa i stupu za oltarsku trpezu«. Budući da se spajanjem dvaju komada utvrdila njegova visina, držim, da ničemu bolje ne bi odgovarao nego bazi menze za postavljanje crkvenog posuda, jer je ona tako niska (sl. 14).

3. *Ostaci septuma*. Od crkvene pregrade pronašli su se mali dijelovi, i to nešto od trabeacije i donje ograde, dok se od srednjeg dijela nisu pronašla nego dva ulomka kapitela i dva ulomčića kolone.

Preostaci trabeacije. Od cijele grede pronašla su se samo dva ulomka. Prema smjeru voluta može se samo držati, da je jedan ulomak pripadao desnoj, a drugi lijevoj strani grede. No obrnut smjer voluta nije pravilo, na osnovu kojeg se može kategorički tvrditi, da se radi o dijelovima, koji su pripadali dvjema stranama grede. Naime ima primjera, da jedna te ista strana grede ima voluta u oba smjera, kako je to slučaj na pr. s gredama iz crkve sv. Spasa na vrelu Cetine i iz crkve u Plavnu kod Knina.

a) Ulomak grede dug 15, širok 22, a debeo 12 cm. Obradeno lice dijeli se na tri pojasa među sobom odijeljena odskočenim štapićem. Donje je polje glatko, valjda pripremljeno za natpis, koji se nije izvršio. Srednje polje najjače je profilirano i na njemu se izmjenjuje dekor dvaju toprutastih listića, koji se pri vrhu sužuju i zatvaraju šiljastu nišicu sa plosnim šiljastim listom, koji pri vrhu zatvara prelomljeni štapić. U trećem, najširem polju, nalaze se kuke položene zdesna nalijevo i imaju duge dvoprutaste drške. Nijedna kuka nije sačuvana cijela, nego se opažaju samo ostaci triju (sl. 15.) Publicirao ga Radić pod br. 18.

b) Ulomak grede dug 30, širok 21, a debeo 11,5 cm. Dekoriran je kao i prednji, samo mu se lice oljuštilo, tako da je oštećen cijeli donji i srednji pojas, kao i dobar dio gornjeg. Kuke su položene slijeva nadesno. Zapravo su na njemu preostaci od šest kuka, a nijedna nije cijela (sl. 15). Publicirao ga Radić pod br. 26.

c) Ostaci tegurija. Ostacima tegurija pripadaju dva ulomka s tragovima ptica, što ih je objelodanio Radić pod brojevima 23 i 24, zatim ulomak, što ga je Marun dobio od Ubovića, i dva dijela na donjem kraju, koja su pronađena revizijom. Četiri komada se među sobom spajaju i oblikuju polovinu lijeve strane tegurija (sl. 16). Dimenzije su: dužina 73, širina 40, a debljina 16 cm. Fragmentu su se sačuvale dvije žive debljinske plohe, i to s donje strane, koja pripada luku, i s vanjske, kose strane. Donji kraj, koji je ležao na kapitelu, nije sačuvan, no najdonja ploha nije bila ni daleko od sadašnje frakture. To se zna po tomu, što se početak dekorirane površine nalazi dosta odmaknuto od frakture. Osim toga pri vanjskom kraju do donje frakture nalazi se ostatak utora, u koji je ulazilo rebro grede. Lice tegurija je profilirano te razlika profila iznosi 4 cm. Lice se dijeli na četiri površine: 1. pojas t. zv. natpisnog polja iznad luka, 2. dekorirana površina iznad natpisnog polja, 3. pojas arkadice i 4. rubni pojas s kukama. Ovdje kao i na gredi između 2. i 3. pa 3. i 4. pojasa nalazi se odskočeni štapić.

Natpisno polje je prazno, odskočeno poput rubne letve, koja je široka 6,5 cm i teče paralelno s lukom. Brid mu je do luka oštar, dok se prema unutrašnjosti koso spušta k dekoriranom polju. Pri dnu dekoriranog polja nalazi se umetak u obliku okrenutog slova S, koji je umetnut radi izbjegavanja praznine (*horror vacui*). Iznad njega su ostaci ptice, kojoj se sačuvao rep sa stiliziranim perjem poput riblje kosti. Osim repa opažaju se još i tragovi noge i krila. Iznad ptice je ostatak cvijeća sa dva lista, koji se prema vani savijaju. Pri vrhu a na račvanju listova viri cvijet. Povrh tog cvijeća nalazi se, rekao bih, kraj horizontalnog kraka križa, kojemu se završetak raščlanio

na tri listića. Iznad tog kraka ponavlja se cvijet, kao što je onaj ispod njega. Pojas arkada oštećen je na nekoliko mjesta, tako da se njihov sistem raspoznaje samo na onom dijelu tegurija, što ga je Marun preuzeo od Ubovića. Po njemu se zna, da se troprutne šiljaste arkadice izmjenjuju s listovima, koji su dužeg oblika nego oni na gredama. Na pojasu kuka sačuvale su se četiri cjelovite kuke, dok su druge četiri oštećene. Kuke su polegale slijeva nadesno, istog su tipa kao i na gredi, samo što su manje od njih.

d) Drugi ulomčić sa ostatkom ptice (sl. 17) dug je 11, širok 10,5 cm, a nema završne debljine te mu preostatak debljine iznosi 5,5 cm. Na njemu je ostatak repa, nogu i krila. Perje na repu i krilu jednako je oblikovano kao i na prije navedenom ostatku ptice. Po tomu, što je kod ove ptice sve znatno manje nego kod prve, moramo suditi, da ona nije njen pandan na desnoj strani ovog tegurija, pa je vjerojatno pripadala drugom.

Preostaci srednjeg dijela pregrade: a) Fragment ugaonog vrha kapitela (sl. 18). Dimenzije su mu: visina 10, dužina 16, a širina 10 cm. Na sačuvanoj gornjoj horizontalnoj površini nalazi se u smjeru dijagonale urezan žlijeb, koji je vodio od ugla kapitela do rupe u sredini horizontalnog polja, koja se na ovom ulomku nije nalazila, nego je morala biti na drugom. Ispod ove površine nalazi se profilirani plitki abacus. Na fragmentu se nalazi jedan brid gornjeg dijela ehinusa. Uz taj brid nalaze se s obje strane simetrično postavljene volute, s kojima se stilizirao kaulikol. Na fragmentu se sačuvala sredina gornjeg dijela kapitela, a to nam svjedoči postojeće tordirano vertikalno rebro. To rebro se pri vrhu šilji, a sa strane tog šiljatog vrha izviru dvije male simetrične volute. Širina kapitela od brida do sredine ovoga rebra iznosi 9 cm, što znači, da je kapitel bio širok 18 cm. Sačuvani preostaci pomažu nam rekonstruirati gornji dio kapitela, jer je druga strana, koja je nestala, bila simetrično obrađena. Fragment je pronađen revizijom.

b) Ulomčić kapitela (sl. 18), koji je visok 14, širok 11, a debeo 5 cm. Na fragmentu su sačuvani ostaci ehinusa, na kojem se raspoznavaju dva reda. Na donjem se opaža dio lista, a na gornjem je čest tordiranog rebra i rekao bih zametak volute. Pripadao je sredini gornjeg dijela kapitela. Fragment je pronađen za revizije.

c) Ulomak oble kolone (sl. 19). Sitnozrnasti vapnenac vrste Okruk. Dimenzije: dužina 15, širina 8, a visina 5,5 cm. Površina nije najbolje obrađena, a na njoj se opažaju tragovi grubljeg alata. S jednog kraja, a po sredini frakture nalazi se ostatak rupe, po čemu se vidi, da je ulomak pripadao vrhu kolone, na kojemu je stajao kapitel i vezao se gvozdenim klinom za kolonu. Ulomak je pronađen za revizije.

d) Oljuština oktogonalne kolone (sl. 19). Sitnozrnati vapnenac, vrsta Okruk. Dimenzije: visina 8, širina 10, a debljina 3,8 cm. Sačuvali su se dijelovi triju strana, na kojima se opaža trag grubljeg alata. Ulomak je pronađen za revizije.

Preostaci donjeg dijela pregrade: Donji dio pregrade sačinjavali su pluteji i pilastri. Od tih se također sačuvao veoma mali broj dijelova i ti su veoma skromnih dimenzija. Svi su građeni od istog materijala, naime od sitnozrnatog vapnenca vrste Okruk.

a) Ulomak pluteja, dug 44, širok 22, a debeo 12 cm. Ulomak predstavlja donji desni završetak pluteja. Na dvije su se strane sačuvala okvirne letve. U dekorativnom polju je sistem troprutastog pletera identičan s pleterom, što smo ga susreli na trupcu, koji je držao menzu, samo što je ovaj više-organičan i dotjeranije izrađen. Nastavljanje pleternog spleta očituje se drukčijim lomljenjem lijeve dvotrakaste vrpce i uzlom pri gornjem ostatku kružnice, usred koje se nalazi oculus (sl. 20). Fragment objelodanio Radić pod brojem 19.

b) Ulomak pluteja, dug 20, širok 11, a debeo 12 cm. Pripada istom sistemu kao i prednji, pa je najvjerojatnije i njegov dio. Na njemu je troprutasti pleter, koji sa dijagonalnim sjecištem dvotrakih vrpca odaje, da pripada čvorištu u sredini kruga (sl. 20). Fragment objelodanio Radić pod br. 22.

c) Ulomak pluteja (sl. 21), dug 20, širok 19,5, a debeo 10,7 cm. Sačuvao se ugao sa dvije obrađene strane, a na drugim dvjema je fraktura. Lice fragmenta je pri uglu nagriženo djelovanjem vode, što znači, da je taj kraj dugo vremena bio na površini. Na licu je ostatak širokih trakova troprutastog kruga, kroz koji prolaze dva radialno oprečna troprutasta traka. Onaj trak, što se nalazi u uglu fragmenta, pripada završetku, koji ima šiljast oblik poput ispružena jezika. Pleter na ostatku izrađen je u 2,5 cm visoku reljefu, što kod ostataka pleterne plastike kod nas predstavlja maksimum. Ulomak se odavna nalazi u muzeju, a dosada nije publiciran.

d) Ulomak pilastra (?), dug 21, širok 18, a debeo 12,5 cm (sl. 22). Samo s jedne strane sačuvala se obrađena ploha, a na ostale tri je fraktura. Međutim, ova je strana obrađena pri sekundarnoj upotrebi, a to se vidi po tomu, što je uništen okvir i što je vanjski prut tropruta zahvaćen sekundarnim radom.

Na ovoj strani nalazi se pačetvrtasta rupa ($20 \times 14 \times 17$ cm), koja je oštećena kosim zasjekom, koji ide k poledini fragmenta. Na strani, koja je ovoj suprotna, opažaju se također tragovi sekundarnog rada. Tu je načinjen zasjek, na kojem su tragovi prvog dlijeta. Lice je fragmenta ukrašeno širokim trakovima troprutastog pletera. Preostao je krug kroz koji prolazi troprutasti uzao, kojeg se trakovi u središtu kruga sijeku. Promjer kruga iznosi 16,5 cm. Fragment nije opisao Radić, pa se može pomišljati, da je kasnije dospio u muzej.

e) Fragment uzidan u pojati Jaramaza (sl. 5), dug je 22, a širok 16 cm, dok se debljina nalazi u unutrašnjosti zida, pa se nije mogla izmjeriti. Na licu se s jedne strane nalazi okvirna letva, a u dekorativnom polju je troprutasti pleter sistema krugova, s kojima se isprepliću dva valovita troprutasta traka. Ulomak je i danas uzidan na sjevernom zidu pojate.

4. *Dekorirani dijelovi, kojima se ne može sa sigurnošću odrediti funkcija.* Svi ulomci osim nekoliko, a nađeni su revizijom i svi osim onog pod m, od sitnozrnatog su vapnenca vrste Okruk.

a) Kapitel. Jako je oštećen i dobra četvrtina nedostaje. Spojen je od tri dijela, čime se postigla visina, koja iznosi 31 cm. Dno mu nije čitavo, ali se može odrediti promjer na njemu, koji iznosi 15 cm. Na donjoj frakturi postoje tragovi rupe. Profilacija počinje s vratom pri dnu, koji je debeo 2,5 cm. Donji dio chinusa imao je deset svežnjeva pruća, koje je povezano

transvezalnom grivnom. Iznad te grivne pruće prelazi u lišće, i to tako, da iz svežnja idu dva krajnja lista, koji se savijaju u strane i prema vani, a budući da su ti listovi račvanjem otvorili u sredini prostor, umetnuo se tu treći, centralni list. Vrhovi lišća, koje se savija prema vani, čine valovit obod oko kapitela i s njim završava donji dio chinusa. Na gornjem dijelu chinusa opažaju se zamci širokih listova, koji su raspoređeni u osi s donjim svežnjima, tako da se lišće na njih u neku ruku nastavlja. Završetak ovih širokih listova sačuvao se samo na uglu ispod vrha. Iznad tog preostatka, a uz okomiti brid ugla nalaze se s obje strane simetrično postavljene kuke, s kojima kanda se stilizirao kaulikol. Pri vrhu se opažaju tragovi profiliranog abakusa. Na osnovu tih preostataka kapitel se dobrim dijelom može rekonstruirati. Kako je već rečeno, dva ulomka je objelodanio Radić, a treći se pronašao revizijom (sl. 23).

b) Ulomak praga (?) dug 18, širok 16, a debeo 12 cm. Dvije strane imaju žive krajeve, a na drugim dvjema su frakture. Na licu mu je dekor troprutaste loze, kojoj se zavojni krajevi sastaju i spajaju grivnom, a onda zakreću u volute. Iz račvališta voluta izlazi grana sa šest listova, koji su simetrično poredani. Srednji listovi prelaze u kuke, koje se gornjim krajem zavrću prema unutrašnjosti grane i možda tako predstavljaju cvijet. Dekorativno polje pri živim krajevima ima uske okvirne letvice, od kojih je gornja dobro sačuvana, a donja je, kako stoji na reprodukciji, oštećena.

c) Ulomak dug 14, širok 11,5, a debeo 7,5 cm. Na licu se nalazi ostatak okvirne letve, uz koji se pruža troprutasti dvoplet, a uz ovaj su opet ostaci drugog pleternog organa.

d) Ulomčić dug 9,8, širok 5, a debeo 2,5 cm. Vjerojatno pripada nekom rebru. Dvije su rubne plohe glatko obrađene, a na polukonkavnoj strani nalazi se trag pleternih uzlova, koji su izvedeni sistemom polukruga. Prostor u polukrugu perforiran je okruglom rupom.

e) Ulomčić iste obrade i pripadnosti kao prednji. Dug je 5,7, širok 4, a debeo 3,5 cm.

f) Ulomčić s ostatkom dvoprutastog pletera. Dug je 6, širok 5,5, a debeo 5 cm. Glatka strana sačuvana je samo na jednom mjestu.

g) Ulomčić s ostatkom sjecišta troprutastog pleternog sistema. Dug je 4,5, širok 6, a debeo 2 cm.

h) Ulomčić s malim ostatkom troprutastog pletera. Dug je 9,5, širok 4, a debeo 10 cm.

i) Oljuština sa sjecištem troprutastog pleternog sistema. Duga je 7, široka 7, a debela 1 cm.

j) Oljuština sa sjecištem troprutastog pleternog sistema. Duga je 8,5, široka 7, a debela 2 cm.

k) Oljuština sa sjecištem troprutastog pleternog sistema. Na licu se nalazi sitni ostatak glatke plohe. Duga je 6, široka 5, a debela 2,5 cm.

l) Oljuština s ostacima troprutastog pletera. Na jednoj strani je ostatak glatke plohe. Dužina je 7,5, širina 5,5, a debljina 3 cm.

m) Ulomak s ostatkom volute i s rubnom letvom. Dug je 10,5, širok 13,5, a debeo 7 cm. Materijal: trijadični pješčanik, kakav je na Lopuskoj glavici.

n) Ulomak s ostatkom čvorišta troprutastog pleternog sistema. U sredini čvora nalazi se oculus. Dug je 10,5, širok 5, a debeo 7,5 cm.

o) Ulomak s ostatkom lista. Dug je 10,5, širok 4, a debeo 6,5 cm.

p) Oljuština s ostatkom troprutastog kola, ispod kojeg prolazi troprutasta traka. Dug je 8,5 širok 5,5 a debeo 4 cm.

r) Ulomčić s ostatkom sjecišta dvaju troprutastih trakova. Dug je 5,5, širok 2,5, a debeo 3,5 cm.

s) Oljuština s ostatkom obrađene udubine. Duga je 7, široka 6,5 a debela 2,5 cm.

t) Ulomčić s ostatkom pletera. Dug je 6,5, širok 3, a debeo 4,7 cm.

u) Oljuština s ostatkom rubnog okvira i troprutastom vrpcom, u zavoju koje se nalazi oculus. Dužina iznosi 6,5, širina 5, a debljina 2 cm.

(Ulomci od c do u na slici 25).

5. *Arhitektonski ulomci bez ostataka dekoracije.* Za revizije se pronašlo i devet ulomaka (sl. 26), na kojima se opažaju obrade, a na njima nema ostataka dekora. Svi su ulomci osim onih pod »d«, »i«, »h« od sitnozrnatog vapnenca vrste Okruk.

a) Ulomak na jednoj strani glatko obrađen. Dug je 12, širok 4, a debeo 9 cm.

b) Ulomčić na jednoj strani identično obrađen kao prednji. Dug je 9, širok 2, a debeo 5,5 cm.

c) Ulomčić na jednoj strani ima glatku površinu i na njoj je žljebić, koji kao da se odnosi na ostatak nekog slova. Dug je 10, širok 2,6 a debeo 7 cm.

d) Ulomak sa tri strane grubo klesan. Na jednoj strani nalaze se ostaci žljeba »V« profila, koji se lomi na oblik slova z. Dug je 21, širok 16, a debeo 7 cm. Ulomak je od lapora.

e) Ulomak, na kojemu se nalaze tri obrađene plohe. Dug je 16, širok 5,5, a debeo 9,5 cm.

f) Ulomčić, koji predstavlja ostatak brida. Dug je 8, širok 2,5, a debeo 3 cm.

g) Ulomčić s jednom glatkom površinom, na kojoj se nalazi žljebić. Dug je 5,5 širok 3,5, a debeo 2 cm.

h) Ulomčić, na kojemu su dvije strane obrađene. Na jednoj se nalazi uparana crta nedaleko od brida. Dug je 10,5 širok 7, a debeo 6 cm. Ulomčić je od lapora.

i) Ulomak obrađen sa četiri strane. Pri jednom kraju je načinjen pravokutan zasjek dubok 3, a širok 4 cm. Ulomak je dug 17, širok 14,5, a debeo 9 cm.

6. *Ulomci žrvnjeva.* Pri reviziji na Lopuškoj glavici pronašlo se 5 ulomaka žrvnjeva. Svi su od domaće krečine (sl. 27).

a) Ulomak dug 43, širok 24, debeo 8 cm.

b) Ulomak dug 24, širok 21, debeo 7,5 cm.

c) Ulomak dug 27,5, širok 16,5, debeo 7,5 cm.

d) Ulomak dug 33, širok 19, debeo 7,5 cm.

e) Ulomak dug 27, širok 23, debeo 11 cm.

U dosadašnjem spominjanju Lopuške glavice nigdje nema riječi o nalazu grobova u njoj, a revizijom tu su se pronašla 54 starohrvatska groba. Nema sumnje, da je na neke grobove nailazio Marun, samo što im on nije pridavao važnosti, jer istraživanje na Lopuškoj glavici pada u prvu fazu njegova rada, kad je sve polagao na epigrafske i arhitektonske preostatke. On se bez ikakve sumnje morao susresti bar s onim grobovima, koji su legli na srušene zidove arhitekture. To dokazuje činjenica, što se u tim grobovima naišlo na ispreturane pa i nepotpune skelete, a također je bilo uklonjeno i stijenje grobova. Tako se grobu br. 2 nije pronašlo obložno kamenje na zapadnoj polovici, nego se tu grob zatekao odsječen. Na grobu br. 3 nisu zatečene pokrovne ploče, a od obložnica se pronašao manji dio. Grobovi br. 9 i 15 bili su također bez pokrovnih ploča, dok su na grobu br. 16 neke ploče nedostajale kao i jedna obložna stijena. U grobovima br. 2, 3, 9, 14 i 16 kosti su bile ispreturane, dapače osim u grobu br. 14 skeleti su bili nepotpuni. Sve su to znaci diranja pri otkrivanju crkve. Tomu bih pribrojio i nekoliko grobova, koji su se nalazili u blizini crkve, jer ih prate slične okolnosti, a teren oko njih je pokazivao znakove relativno nedavnog diranja. To bi bili grobovi br. 13, 19, 23, 30, 31 i 37. Međutim oštećenih grobova i necjelovitih skeleta našlo se i podalje, u grupi grobova br. 45, 49, 50, 52 i 53, za koje se ne može dokazati da su bili na udaru za prvog zahvata.

Pogledamo li na naš plan, vidjet ćemo, da su se grobovi rastrkali oko crkve, kao i da ih ima na preostalim zidovima same crkve. Njihova orijentacija je različita. Većina grobova orijentirana je k istoku, zatim na jugoistok, pa k sjeveroistoku, a šest grobova orijentirano je gotovo na sjever. K jugu, jugozapadu i sjeverozapadu nije bio orijentiran nijedan grob.

Grobovi su se nalazili u različitim dubinama. Skupina grobovlja na zidovlju crkve i u njoj bila je relativno najplića, a to zbog prvašnjeg zahvata. Tu je u najvećoj dubini bio grob br. 16, a ona je iznosila 70 cm, dok se u najmanjoj dubini našao grob br. 8, koji je svega 10 cm bio natkriven zemljom. Drugi grobovi ove grupe br. 2, 3, 9, 14 i 15 nađeni su u dubini od 50, 35, 30, 15 i 40 cm (raspored ovih brojeva odgovara redu navedenih grobova). Također su plitko bili ukopani grobovi br. 4 (30), 20 (35) i 30 (30) cm. U dubini od nekih 40 cm nalazili su se grobovi br. 12, 13, 23, 27 i 37. Najčešća dubina kretala se između 60 i 70 cm i u njoj su bili grobovi br. 19, 11, 17, 18, 19, 21, 26, 28, 29, 31, 33, 34, 35 i 36. U dubini od 75 cm našli su se grobovi br. 7, 39 i 48. U dubini od 85–90 cm bili su grobovi br. 1, 5, 6, 22 i 38. Tačno jedan metar duboko nalazili su se grobovi br. 42, 44, 45 i 52. Preko metra duboko nalazili su se grobovi br. 43 (110), 47 (115), 41, 49 i 50 (120), 32 (130), 25 i 40 (140), 46 (150), a 53 i 54 (170 cm). U najvećoj dubini našao se grob br. 24, i ona je iznosila 180 cm.

Dimenzije grobova, naravno, različite su već prema stasu pokojnika. Najmanji grob jest br. 6, koji je dug 45 cm, a najveći br. 30 imao je dužinu od 2 m. Širina grobova zavisi od oblika tijela, naročito kod ovalnog tipa grobova. Visina se grobova kreće od 18 do 35 cm.

Na Lopuškoj glavici susrećemo dvije vrste grobova: proste rake i obzidane grobove. Prva vrsta je zastupana samo sa dva groba: br. 27 i br. 32, no oni

opet nisu identične izrade. Grob br. 27 uduben je u liticu, te mu je ona poslužila za obložnice, na kojima su bile položene pokrovne ploče. Drugi grob je bio u prostoj zemlji i nije imao pokrovnih ploča, ali su bile tri pločice ispod glave mrtvaca. To je jedini slučaj nalaza ploča na dnu groba u ovom groblju.

Drugo vrsti grobova pripadaju 52 obzidana groba. Materijal, kojim su zidani, različit je. Najviše ima grobova, kojima su kao obložnice postavljene ploče, tanje ili deblje, ili pak pomiješane jedne i druge. Takvih grobova ima 27. Zatim dolazi trinaest grobova, kojima su obložnice od same sedre, često dotjerane u kvadre. Od tih su dva groba (br. 12 i 21) bila zidana sa dva sloja sadrenih kvadara. Sedam grobova bilo je obloženo prostim kamenom. Dva groba su imala pomiješano prosto kamenje i ploče, dva deblje prosto kamenje i sedru, a u grobu br. 46 bila je lijeva strana obložena pločama, a desna sedrom. Grobovi su bili pokriveni običnim pločama. Na nekim grobovima one se dapače nisu zatekle (br. 1, 2, 3, 8, 9, 15, 29, 53 i 54). Na grobu br. 13 nađena je ploča samo iznad nogu. Našli smo, da su neki grobovi postradali za prvašnjeg iskapanja, pa tomu pripisujemo i nestanak ploča na nekima od ovih grobova. Nijedan grob nije bio pokriven monolitnom pločom, nego najmanje s dvije (samo dva slučaja) i s više ploča. Nijedna ploča nije bila klesana ad hoc, nego su se one postavljale onako grube, kako su se lomile. Obložene stijene grobova postavljale su se usuhu s tendencijom, da se dodiruju, iako to nije svugdje postignuto. Samo u dva slučaja naišli smo na spojnu smjesu. U grobu br. 54 obložene stijene od sedre bile su spojene malterom, a pokrovne ploče groba br. 26 bile su s obložicama spojene glinom. Obložno kamenje sastojalo se redovno od jednog sloja izuzev navedeni slučaj u grobovima br. 12 i 21. Kod nekih grobova, koji su obloženi pločama, nailazimo, da su te ploče postavljene koso prema unutrašnjosti groba, tako da je raspon groba pri tlu do pokrovnih ploča širi. Takvi grobovi imaju koničan presjek poput vedra. To su grobovi br. 22, 25, 31, 40, 41 i 46. Taj oblik im je naglašen u tlocrtu.

Ima nekoliko grobova, koji se dodiruju, a neki čak imaju zajedničke obložne stijene. To je slučaj grobova: 4-10-11, 5-6, 12-13, 17-18, 25-31, 33-34, 49-50 i 52-53. Grobovima 25-31, 33-34 i 52-53 ne može se utvrditi odnos, te se ne zna, da li se oni samo slučajno dodiruju. Što se tiče odnosa grobova br. 4 i br. 10, može se sigurno ustvrditi, da je za pravljenje groba br. 10 bio u nogama odsječen grob br. 4 i na to mjesto u grobu br. 10 došla je glava mrtvaca. To bi možda govorilo, da u doba pravljenja groba br. 10 nije bilo vanjskog znaka na grobu br. 4. Izlazi kao stalno, da je grob br. 10 mlađi od groba br. 4. Grobovi br. 10 i 11 imaju jednu stijenu obložnice zajedničku, a tako isto i grobovi 12-13. Bližnji grobovi br. 5-6, 12-13 i 33-34 pronađeni su - svaki par - u istoj dubini, a razina im je bila ista. Kod njih su se pokrovne ploče prekrivale s jednog na drugi grob, po čemu se s velikom vjerojatnošću može držati, da se radilo o istodobnom pokapanju dvaju mrtvaca.

Oblik zidanih grobova je različit, redovno nepravilan. Jedan tip je ovalan ili se ovalu približuje, dok drugi naginje pačetvorini, od koje neki znatno odstupaju približujući se formi istokračnog trapeza (v. tlocrt). U grobovima na Lopuškoj glavici obično se nalazio po jedan skelet, a samo u dva slučaja po dva. Neki su se skeleti našli u veoma trošnom stanju, a kod nekih se ne može ništa utvrditi, jer su samo česti skeleta preostale od ranijeg istraživanja, a bilo je i istrulih, redovno dječjih. Od 54 pronađena groba našli su se nedi-

rani ljudski ostaci u 38 grobova. Od tih je pet bilo u potpuno istrulom stanju, a kod druga četiri ostale su još samo česti, redovno lubanja. U grobovima br. 12 i 36 pronašla su se dva skeleta. U oba groba donji skelet našao se in situ, a gornji nabačen. Dapače u grobu br. 36 nađene su tri lubanje, a treća nije imala odgovarajućih drugih kostiju. Takav odnos u nalazu skeleta, a taj se inače redovno susreće, govori nam, da je donji mrtvac prispio u grob kasnije. Nalaz donjeg skeleta in situ, a drugog porazbacanih kostiju povrh njega tumači se jasno tako, da je pri pokapanju posljednjeg mrtvaca skelet ranijeg bio izvađen iz groba i na njegovo mjesto došao novi mrtvac, te su se onda izvađene kosti prvašnjeg povratile u grob povrh novopoloženog mrtvaca. Prema grobnim ostacima mogao se odrediti spol kod 33 skeleta, od kojih je bilo 12 muških, a 21 ženski. Što se tiče položaja ruku moglo se konstatirati, da su kod 28 skeleta ruke bile položene niz tijelo. U grobovima br. 19 i 25 ruke su bile prekrštene na prsima. U grobovima 5, 29, 47 i 52 nađene su na ženskim skeletima obje ruke na stidnoj kosti, a kod skeleta u grobu br. 43, također ženskog, nađene su ruke ispod tura s dlanovima okrenutim prema gore. Nigdje se u grobovima nisu susretali tragovi gorenog drveta, osim sitnih mrvica ugara po prsima u grobu br. 54. Također nigdje nije bilo tragova drvenog lijesa.

GROBNI PRILOZI

Od 54 groba na Lopuškoj glavici našlo se grobnih priloga u 26 grobova te se može reći, da ih je bilo gotovo u svakom drugom grobu. Ovdje ih opisujemo po redu grobova:

Grob br. 1. Dvije veće karike od bakra, na njima se zelenkasta patina dobro sačuvala. Jedna je pronađena s jedne, a druga s druge strane glave. Krajevi im preskaču jedan preko drugoga. Promjer im (mjereno izvana) iznosi 37 mm.

Grob br. 4. 1. Karičica od srebra dobila je sivu patinu. Pronađena je kod bedra. Krajevi joj se ne spajaju. Promjer joj iznosi 27 mm. — 2. Srebrni prosti prsten naden na desnoj ruci. Deformiran je, jer su mu se krajevi rastavili, a rastvor iznosi 6 mm. I s vanjske i s unutarnje strane je blago konveksan. Veći promjer mu iznosi 26, a manji 22 mm. — 3. Željezna strelica nađena kod desnog koljena. U gornjem dijelu kao i pri tulcu oštećena. Duga je 73 mm. U tulcu se sačuvala šupljina, u koju je ulazila šipka.

Grob br. 7. Prosta velika karika od bakra, zelene patine. Pronađena je kod desnog uha. Deformirana je, a krajevi joj preskaču jedan preko drugoga. Promjer se kreće oko 40 mm.

Grob br. 8. Dvije karičice od srebra, tamne patine. Pronađene su s obje strane glave. Prva je rastvorena i stoga deformirana, a rastvor joj iznosi 7 mm. Jedan promjer iznosi 17, a drugi 15 mm. Druga karičica je oštećena i deformirana te ima oblik slova u. Manji promjer iznosi 13 mm.

Grob br. 10. Dvije srebrne karičice, tamne patine. Pronađene su ispod vrata. Obje su deformirane, a prva ima veći rastvor, koji iznosi 5 mm. Veći joj promjer iznosi 20, a manji 16 mm. Kod druge karičice jedan kraj ulazi prema unutrašnjosti. Veći promjer iznosi 18, a manji 14 mm.

Grob br. 12. 1. Jedan par bakrenih naušnica zelenkaste patine. Obje su nađene ispod vrata. Imaju eliptičan oblik. Na objema su sačuvana koljenca od filigranske žice, na kojima se opažaju tragovi pozlate. Koljenca se nalaze na donjem dijelu, a ispod sredine naušnice. Promjer im iznosi 35 mm. – 2. Prsten nađen na desnoj ruci. Na strani, koja se stavljala prema vani, prsten je raširen i perforiran, tako da vrhovi triju trolisnatih grana drže pačetrovinu, na kojoj je urezan natpis PAX O(mnibus). Promjer prstena iznosi 22 mm. Bakren je i ima zelenu patinu.

Grob br. 15. Dvije deblje srebrne naušnice, tamne patine. Nađene su ispod vrata. Na njihovim donjim dijelovima nalaze se po tri koljenca od filigranske žice. Jedna je pri kraju više rastvorena. Promjer iznosi 35 mm.

Grob br. 19. 1. Deformirana bakrena karičica, zelene patine. Nađena je s lijeve strane vrata. Duža joj os iznosi 13, a kraća 11 mm. – 2. Srebrna karičica, pribijena, tamne boje. Nađena je s desne strane vrata. Pri jednom kraju je oštećena, a drugi joj je spljošten. Promjer joj je iznosio oko 15 mm.

Grob br. 20. Srebrna naušnica, tamne patine i deformirana. Nađena ispod lubanje. Na donjoj strani nalaze se tri koljenca od jednog reda filigranskih zrnaca. Veća os iznosi 22, a manja 20 mm.

Grob br. 21. Bakrena karičica, zelene patine, deformirana. Nađena je kod leđa. Promjer joj se kreće oko 20 mm.

Grob br. 23. Bakrena karičica, zelene patine. Nađena kod vrata. Karičica je plosnata i izvorno nepravilna oblika. Dužina joj iznosi 18, a širina 15 mm.

Grob br. 27. Dvije srebrne naušnice, tamne patine, deformirane. Jedna je nađena s jedne, a druga s druge strane glave. Naušnice pri jednom kraju imaju po jednu kuglu, koju s oba kraja karike zadržava filigranska žica. Naušnica se završava uškom, u koju je sa drugog kraja ulazila kuka. Ta kuka sačuvala se na jednoj naušnici, dok je na drugoj oštećena. Na prvoj se zrno pokrenulo sa položaja, dok je na drugoj zrno ostalo nepokretno. Visina jedne naušnice iznosi 29, a druge 25 mm.

Grob br. 28. Dvije srebrne naušnice, tamne patine. Nađene su s lijeve i s desne strane glave. Na jednoj se nalaze tri koljenca, izrađena jednim redom filigranskih zrnaca, koja s obje strane pridržava red filigranske žičice prilotan za kariku. Na drugoj je naušnici otpalo koljence, koje se nalazilo pri jednom kraju. Promjer naušnica iznosi 21 mm.

Grob br. 29. – 1. Bakrena karičica, zelene patine, deformirana. Nađena ispod vrata. Pri krajevima je rastvorena, a rastvor joj iznosi 3 mm. Promjer joj se kreće oko 11 mm. – 2. Prsten od bakra, sive patine. Nađen na desnoj ruci. Na unutrašnjoj je strani ruke uža, a na vanjskoj šira. Izvana i iznutra je blago konveksan. Promjer mu iznosi 21 mm.

Grob br. 33. Karičica od bakra, zelene patine, deformirana. Nađena je kod vrata. Promjer joj se kreće oko 15 mm.

Grob br. 36. Tri karike. Velika je pronađena na vratu, od bakra je i zadržala je tamnu patinu. Promjer joj iznosi 35 mm. Dvije manje karike pronađene su s obje strane glave, od srebra su i tamne patine. Obje su nešto deformirane te im se promjer kreće oko 25 mm.

Grob br. 38. – 1. Bakrena karika, zelene patine, deformirana. Nađena ispod vrata. Načinjena je od tri ispletene žice u obliku užeta. Promjer joj se kreće oko 16 mm. – 2. Karičica od bakra, zelene patine, deformirana. Nađena gdje i prednja. Promjer se kreće oko 12 mm.

Grob br. 40. Dvije srebrne karike, tamne patine, deformirane. Nađene su ispod lubanje. Promjer im se kretao oko 22 mm.

Grob br. 41. Par srebrnih naušnica, tamne patine. Nađene su kod vrata. Na donjim dijelovima naušnica nalaze se tri koljenca, koja su načinjena od priložanog reda filigranskih zrnaca. Jedna je naušnica znatno deformirana. Promjer im iznosi 17 mm.

Grob br. 42. Par srebrnih naušnica, tamne patine. Nađene su kod vrata. Na donjoj polovici nalaze se tri koljenca načinjena od niza filigranskih zrnaca, koje sa strane pridržava priložana filigranska žica. Promjer im se kreće oko 24 mm.

Grob br. 43. – 1. Prsten od bakra, prelomljen i oštećen. Nađen je na stidnoj kosti. Prsten je iznutra konkavan, a izvana konveksan. Veoma je tanak i s vanjske strane ruke širi, a s unutrašnje uži. Promjer mu se kretao oko 25 mm. – 2. Prosta karičica od bakra, zelene patine, deformirana. Nađena s desne strane vrata. Duga je 21, a široka 15 mm. – 3. Karičica od željeza, tamne boje, prelomljena. Nađena s desne strane vrata. Promjer joj iznosi oko 18 mm. – 4. Ulomak spljoštenog bakra, kao da je od drugog prstena. Dug je 25 mm.

Grob br. 46. Dvije srebrne naušnice, tamne patine, deformirane. Nađene kod vrata. Naušnice su na donjem kraju imale tri koljenca načinjena od filigranske žice. Na jednoj naušnici dva su koljenca otpala. Veća je naušnica dosta rastvorena i rastvor joj iznosi 8 mm. Visina joj je 28, a širina 24 mm. Manjoj se promjer kreće oko 22 mm.

Grob br. 47. Prsten od bakra tamnozeleno patine. Nađen je na desnoj ruci. Iznutra i izvana je konveksan. Promjer mu iznosi 21 mm.

Grob br. 48. Dio karike od bakra, zelenkaste patine, oštećen. Sačuvana visina 23, a širina 19 mm. Nađena kod leđa.

Grob br. 52. Dvije srebrne naušnice, tamne patine. Nađene su kod vrata. Donji dijelovi naušnica ukrašeni su filigranskim zrcima i filigranskom žicom. Tu se nalaze tri koljenca izgrađena jednim redom filigranskih zrnaca. Od jednog do drugog krajnjeg koljenca teku četiri reda filigranskih zrnaca i četiri reda filigranske žice među njima. Kariku inače okruglog oblika deformirao je donji ukrašeni dio na taj način, što se taj dio prekitio, te je naušnica dobila oblik elipse. Promjer karike iznosi 30 mm.

Grob br. 54. Ulomčić stakla zelenkaste prozirne boje. Fragment pretstavlja završni dio ručke neke male staklene posude. Nađen je do nogu.

PRILOZI NAĐENI IZVAN GROBOVA

U nasipu između grobova, kao i podalje od njih nalazilo se priloga, koji su vjerojatno dijelom izbačeni iz grobova pri vađenju ostataka prvašnjeg mrtvaca za ukapanje drugoga, ili su tu dospjeli zametanjem pri prvom radu, odnosno svojedobnim davnim gubljenjem predmeta. Tako se u nasipu pronašlo:

1. Bakrena naušnica zelene patine, jajolikog oblika, kojoj se jedan kraj završava sa S dočekom. Veći promjer iznosi 33, a manji 26 mm.

2. Karika od bakra, zelene patine. Krajevi su joj rastavljeni, a promjer joj se kreće oko 28 mm.

3. Karika od bakra, zelene patine. Krajevi su joj rastavljeni. Žica ima romboičan presjek. Deformirana je, a jedan se kraj savija prema unutrašnjosti. Dužina joj iznosi 23, a širina 19 mm.

4. Karika od bakra, zelene patine. Krajevi joj ne zatvaraju krug, nego naginju prema vani. Duga je 27, a široka 25 mm.

5. Prsten od srebra, tamne patine. S vanjske strane ruke je proširen i na njemu se nalazi postradali ležaj za kamen ili pastu. Sa svake strane ležaja nalazi se grupa od 6 malih bradavica. Prsten se sužuje prema unutarnjoj strani ruke i na tom dijelu ima tri uzdužna rebra; dva s kraja, a jedno po sredini. Prsten je lijevan. Deformiran je i promjer mu se kretao oko 21 mm.

6. Srebrni prsten, tamne patine. S vanjske strane ruke je širi, a s unutarnje uži. Kovan i krajevi mu nisu zaletovani nego pomični i oba završavaju u obliku jezika. Prsten je s obje strane plosnat, a na vanjskoj strani načinjeni su trokutici tehnikom kuckanja sitnih crtica. Promjer mu iznosi 19 mm.

7. Bakrena grivna (?) u obliku broja 6, tamne boje. Duga je 26, široka 12 mm. Izrađena je tehnikom kovanja (sl. 32).

Zaključak

Revizijom iskopina na Lopuškoj glavici dobilo se novih podataka i novih arheoloških predmeta, a to pomaže, da se unese jasnije svijetlo u nalaz na ovom lokalitetu. Ovom radnjom ujedno se revidirala dosadašnja literatura, te se na osnovu toga kao i na osnovu svih zapaženih promjena objelodanio sveukupan arheološki nalaz na Lopuškoj glavici. Bitne promjene sastoje se u konstataciji drukčijih oblika crkvene osnove od oblika, koji su prije bili reproducirani, kao i u nalazu starohrvatske nekropole, o kojoj dosada nije bilo ni riječi. Konstatirane su drukčije dimenzije crkve, postojanje pobočne apside i ostataka osam kontrafora, koji se dovode u vezu s postojanjem zvonika na prednjoj strani crkve. Pored toga na osnovu postojećih zidova u unutrašnjosti crkve utvrđen je i unutrašnji raspored crkvenog prostora, i dok se na prije reproduciranom tlocrtu ne vidi nego jedan prostor omeđen vanjskim i jedinim zidovima crkve, sada se konstatiraju tri među sobom oštro građena prostora: endonarteks, brod i svetište.

Proučavanjem arhitektonskih ostataka konstatiralo se, da su u crkvi postojale tri menze, i utvrdilo se, da pretežan dio arhitektonskih ostataka pripada septumu.

Pronađena 54 groba u crkvi i oko nje govore o starohrvatskoj nekropoli na Lopuškoj glavici, i to bi, pored nekropole na Crkvini i na Bukorovića podvornicama, predstavljalo novopronađenu, treću starohrvatsku nekropolu u selu Biskupiji, gdje je najobilnije, dosada registrirano, starohrvatsko arheološko nalazište. Pretraživanjem grobova izišao je na javu priličan broj grobnih priloga, većinom naušnica i prstenja, što je u ovoj radnji opisano.

Smještaj grobova na ruševinama same crkve kao i njihov oblik pomažu nam, da utvrdimo doba, kad je crkva po prilici bila srušena, te smo na osnovu toga njeno rušenje približili sredini XIII. stoljeća.

Tlocrtni oblici crkve, dimenzije, neke nepravilnosti i dekor arhitektonskih objekata omogućuju nam da gradnju crkve datiramo otprilike devetim stoljećem.

RÉSUMÉ

L'auteur étudie l'église et le cimetière vieux-croates de Lopuska glavica, à Biskupija près Knin. Cet emplacement a déjà été l'objet des fouilles exécutées en 1888, dont les résultats ont été publiés par Frano Radić, en 1903. Mais en 1951, l'auteur de cette étude a procédé à une révision des fouilles précédentes, aboutissant à des résultats différents. On a trouvé à cette occasion d'autres fragments architectoniques ainsi qu'un cimetière vieux-croate et on a pu constater des formes de construction différentes. C'est pourquoi l'auteur publie maintenant tous les résultats des fouilles précédentes aussi bien que récentes. Il procède en même temps à une révision de la littérature. Se basant sur des observations nouvelles, il n'admet plus le plan de l'église tel qu'il ma été reproduit jusqu'ici, mais en établit un autre qui diffère sensiblement du premier. D'après les formes, les dimensions, certaines irrégularités et les ornements des restes architectoniques, l'auteur arrive à situer cette église dans le IXe siècle.

L'église était de forme longitudinale. Sa partie avancée était soutenue par huit contreforts semi-ronds, posés statiquement vraisemblablement pour appuyer le clocher qui surplombait la façade de l'église. Sur le côté gauche de l'église, on peut discerner une abside latérale. Se basant sur les éléments dont on dispose, l'auteur distingue trois parties dans l'aménagement intérieur de l'église, à savoir: le narthex, la nef et le sanctuaire. En publiant ce plan architectural, l'auteur exprime l'avis que l'église possédait trois tables. Il reproduit ensuite la nécropole composée de 54 tombes vieilles-croates dont il n'était point question jusqu'ici. Après en avoir donné la description, il y constate deux types: les tombes simples et les tombes en maçonnerie. D'après leur type et leur position sur les ruines de l'église, l'auteur conclut que l'architecture de l'église a dû s'effondrer dès le milieu du XIIIe siècle. Il s'occupe également de la description des objets trouvés dans les tombes: bagues, boucles d'oreille etc, et résume à la fin les constatations recueillies.