

Rimska keramika iz Iloka

Roman Pottery from Ilok

Izvorni znanstveni rad

Antička arheologija

Original scientific paper

Roman archaeology

UDK/UDC 904:738](497.5.Ilok)“652”

Primljeno/Received: 15. 01. 2003.

Prihvaćeno/Accepted: 13. 06. 2003.

KRISTINA JELINČIĆ

HR - 21410 Postira

kjelincic@yahoo.com

U radu se analizira antička keramika pronađena na lokalitetu dvor knezova Iločkih pri iskopavanjima 2001. godine. Utvrđeno je da se radi o rimskoj keramici koja se datira od druge polovine 1., pa sve do kraja 4. stoljeća.

Ključne riječi: Ilok, rimska keramika, antika.

Key words: Ilok, Roman Pottery, Antiquity.

Godine 2001. Institut za arheologiju iz Zagreba je pod vodstvom prof. dr. Željka Tomičića¹ započeo sustavna istraživanja dvora knezova Iločkih. Kako je Ilok grad duge i bogate povijesti, nalazi pronađeni pri tim istraživanjima pripadaju različitim prapovijesnim i povijesnim razdobljima. Na zasad nepoznatom položaju, na području Iloka, nalazila se rimska utvrda *Cuccium*, pa je na širem području grada već prije bilo nalaza iz antičkog vremena, a na antičku keramiku se naišlo i pri ovim iskopavanjima. Stratigrafija pri datiranju rimske keramike u Iloku ne može mnogo pomoći, jer je keramika pronađena uglavnom u poremećenim slojevima. Tako se u istom sloju može naći antička keramika koja se različito datira. Kako je pronađena na mjestu kasnijeg dvora knezova Iločkih, prapovijesni i antički slojevi poremećeni su kasnijim intervencijama, počevši s izgradnjom dvorca u srednjem vijeku. Dvorište dvora, tj. prostor nekadašnjega njegovoga sjevernog krila, pretvoren je u vidikovac, kojeg su gradili tako da su padinu i ostatke dvora zasipavali zemljom donesenom s različitih mjesta u gradu, što je onemogućilo pomoć stratigrafije pri obradi materijala. Zbog toga je usmjerena pozornost samo na tipologiju i način izrade keramike.

Prije svega, valja naglasiti da je materijal vrlo fragmentaran i skroman te zbog toga nije bilo moguće izvesti temeljitu

analizu. Najprije se prema tehnici proizvodnje navodi što je sve pronađeno, a zatim i tipološki obrađuje materijal. Vrlo često može se reći samo to o kakvoj se vrsti keramike radi, a gotovo je nemoguće njezino određivanje kronološki i tipološki.

Podjela keramike prema tehnici izrade i kakvoći gline

TERRA SIGILLATA

Pronađeno je vrlo malo ulomaka ove keramike. Nisu pronađeni primjeri ukrašene *terrae sigillatae* kao niti jedan pečat. Pronađeni ulomci sigurno se mogu datirati od polovine 2. do polovine 3. st.

Dva fragmenta izrađena su od dobro pročišćene gline i tamnocrvene su boje, što je karakteristično za radionice iz Rheinzaberna. Sigillata te radionice zastupljena je vrlo dobro u Panoniji. Inače, radionica je bila aktivna od 140. do 220. godine, a u jugoistočnu Panoniju u posljednjoj trećini 2. st. poslije Krista uvozila se isključivo keramika iz ovih radionica.

Pronađen je ulomak dijela jednog tanjura kojeg je teško kronološki i tipološki odrediti, jer se odnosi na dio dna tanjura koji pripada glatkoj sigillati, koja se inače može odrediti po pečatu, ali kako ga ovdje nema, ne može se ništa detaljno o njemu reći (T. 1., 2). Crvenosmeđe boje je i razlikuje se od tamnocrvene zdjelice tipa Dragendorff 33 (T. 1., 3) i tanjura tipa Lud Tb (T. 1., 1) koji su proizvod radionice Rheinzabern (NIKOLIĆ-ĐORĐEVIĆ, 2000., 107.).

¹ Ovom prilikom zahvaljujem prof. dr. sc. Željku Tomičiću na ustupanju materijala za obradu. Također, prije samog postupka obrade ove građe, zahvalila bih kolegi Zoranu Wieweghu na upućivanju u osnovnu podjelu i obradu rimske keramike.

IMITACIJA TERRAE SIGILLATAE

Na prisutnost ovakve keramike upućuju fragmenti izrađeni od loše pročišćene gline, s loše izvedenim premazom koji se lako skida. Inače se oponašaju tarionici, izrađivani u tehnici *terrae sigillatae*. Ovdje je pronađena zdjela oblika Ritt. 12 (T. 1., 4).

KERAMIKA TANKIH STIJENKI

Pronađeno je tek nekoliko sitnih ulomaka ove luksuzne keramike. Faktura je izuzetno čista, premaz je tamnosivi. Debljina stijenki je 2 mm. Ovakva keramika susreće se od 1. do sredine 2. st. i to kao sjevernoitalski import (DAUTOVA-RUŠEVLJAN, 1986., 72.). Na prostoru bivše Jugoslavije susreće se sa sigillatom iz padanskih radionica, a podudara se s razdobljem rimskih osvajanja. Početkom izrade keramike u galskim radionicama, prestaje proizvodnja padanske sigillate i keramike tankih stijenki. Krajem 1. st. opada kvaliteta ovih proizvoda (PLESNIČAR-GEC, 1977., 75.). Čest je ukras zarezi-ma, kakav je na jednom ulomku iz Iloka, izveden kotačićem, a primjenjuje se od početka do kraja proizvodnje ove vrste keramike. Ulomci su presitni da bi se moglo reći o kakvom se tipu posuda radi, a za ovaj ukrašeni ulomak, sjajno crne boje, može se pretpostaviti da se radi o šalici i datira se u drugu polovicu 1. st. (T. 2., 16).

GLAZIRANA KERAMIKA

Ova keramika bila je vrlo skupa zbog dvostrukog pečenja kao i zbog neekonomičnosti prostora pri pečenju. Pronađeno je dosta ulomaka ove keramike. Površina je na pojedinim fragmentima glatka (T. 1., 6-7; T. 2., 9), a na nekim je ogrubljenjena sitnim kamenčićima (T. 2., 12², 14-15). To su ulomci tarionika (T. 2., 12-15), posuda koje su se koristile za pripremu hrane, a osim tarionika, pronađeni su ulomci zdjela i vrčeva (T. 1., 6-7; T. 2., 9). Boja glazure je maslinastozelena, crvenkastosmeđa, tamnosmeđa i zelenkastosmeđa. Takva bi se keramika datirala od 3. st. pa do kraja antike, jer je ona ranija svjetlijih, žućkastih tonova. Pronađen je i jedan ulomak tamnoplave glazirane keramike koji svoje porijeklo vjerojatno ima u istočnim provincijama. Boja glazure ovisi o njenom kemijskom sastavu, a postoji mogućnost da ovisi i o samom gorivu koje se koristilo za pečenje keramike (ORTON, TYERS, VINCE, 1998., 86., 116.). Glazirana keramika najmasovnije se proizvodila tijekom 3. i 4. st. (BRUKNER, 1981., 34.). Nije nužno bila uvezena, jer se glazirana keramika proizvodila i na području Donje Panonije u gradovima kao što su *Mursa*, *Cibalae*, *Gorsium*, *Castra ad Herculem* (VIKIĆ-BELANČIĆ, 1970., 174.; LENGUEL, RADAN, 1980., 329.).

2 Površina ovog ulomka loše je očuvana pa je teško reći je li njena površina bila ogrubljenjena kamenčićima ili ne. Za pretpostaviti je da je bila, s obzirom na to da se radi o tarioniku, a kamenčići su u tom slučaju olakšavali obradu i pripremu hrane.

MRAMORIZIRANA KERAMIKA

Ova keramika imitira posude od mramora i stakla istočnog porijekla. Postoje dvije vrste mramorizirane keramike: keramika koja pripada 1. i početku 2. st. Ona je žućkastocrveno mramorizirana, izuzetno je kvalitetna, a proizvodila se u Italiji i Galiji. Kasnija vrsta pojavljuje se krajem 2. st. i ostaje u uporabi do kraja Rimskog Carstva. Na tamnožutoj podlozi nalaze se tamnije mrlje koje u početku podsjećaju na mramor, a kasnije više slične plamenu. U Panoniji se u 2. i 3. st. javljaju oponašanja ovakve keramike, a njena kvaliteta je loša. Pronađen je samo jedan fragment te keramike. Nije dobre kvalitete, podloga je žućkaste boje, a ukras je izveden s dvije nijanse crvene boje i podsjeća na plamen. Ulomak je vjerojatno pripadao većoj posudi, iako je ovaj način ukrašavanja češće primjenjivan na tarionicima, tanjurima i zdjelama. Taj ulomak vjerojatno je lokalna imitacija mramorizirane keramike i proizveden je u 2. ili 3. st. (BRUKNER, 1981., 33.; CERMANOVIĆ-KUZMANOVIĆ, 1981., 30.; BRUKNER, 1971., 34.).

KERAMIKA GRUBE FAKTURE

Od ulomaka iz Iloka ovoj skupini pripadaju lonci (T. 2., 17; T. 3., 24-31) i poklopci (T. 3., 18-23) kao i mnogi drugi ulomci, čija se pripadnost zbog fragmentarnosti ne može odrediti. Radi se o kuhinjskom posudu.

Izrađeni su od loše pročišćene gline s primjesama zrnaca pijeska, površina im je hrapava, a boja je siva, crna ili crnosmeđa, te u jednom slučaju svijetlocrvena.

Tipološka podjela

ZDJELE

Zdjela (T. 1., 4) kalotastog oblika s blago uvučenim obo-dom i plastično izvučenom kragom. Glina nije dobro pročišćena, a premaz je loše kvalitete, što ukazuje na lokalnu proizvodnju. Riječ je o oponašanju oblika Ritt. 12 koji se inače izrađivao u tehnici *terrae sigillatae*. Pravi import datira se u rano 2. st., a većina zdjela koje su imitacija, proizvedena u lokalnim radionicama, datira se od sredine 2. do sredine 3. st. (NIKOLIĆ-ĐORĐEVIĆ, 2000., 34.). Debljina stijenke iznosi 6 mm. Takva keramika nađena je i u Singidunumu (NIKOLIĆ-ĐORĐEVIĆ, 2000., 34.).

Zdjelica izrađena u tehnici *terrae sigillatae* (T. 1., 3), oblika Drag. 33. Posuda ima kosu nožicu, glina je dobro pročišćena, a premaz je tamnocrven. Nije očuvana u cijeloj visini, pa se ne može reći je li imala žlijeb po sredini, kao što je to čest slučaj kod ovakvih posuda. Ovakve posude datiraju se od kraja 1. i početka 2. st., međutim, vjerojatnije je da je primjer iz Iloka mlađi. Sigillata tamnocrvenog premaza potječe iz rajnskih radionica iz Rheinzaberna. Radionice iz Rheinzaberna su na svoje posude uglavnom stavljale pečat kojeg ovdje nema, no treba voditi računa i o tome da nije očuvana cijela posuda. Radionice iz Westerdorfa također su proizvodile ovakve zdjelice, ali ih nisu označavale pečatima. Boja je ovdje

presudna, pa se sa sigurnošću može reći da je zdjelica proizvod radionice Rheinzabern. To bi značilo da se ta zdjela može datirati od sredine 2. do sredine 3. st. Ovakvih primjeraka ima u Singidunumu, Diani, Mursi, Cibalama, Sirmiju (NIKOLIĆ-ĐORĐEVIĆ, 2000., 37.; DRAGENDORFF, 1895., 110.; KONDIĆ, CVJETIĆANIN, 1993.-1994., 159.; BRUKNER, 1981., T. 13.).

Pronađeno je nekoliko zdjela, kalotastog oblika, razgrnutoga ukrašenog oboda, a sama zdjela je ukrašena zelenomaslinastom glazurom. Takve glazirane zdjele datiraju se u 3. i 4. st., a može ih se pronaći i u slojevima 5. i 6. st. (PAROVIĆ-PEŠIKAN, 1971., 35.; JEVREMOVIĆ, 1987., 59.; BRUKNER, 1971., 35-36.). Debljina stijenke je 4 mm. Analogije nalazimo u Sirmiju i Mursi (T. 1., 6-7).

Ulomak manje zdjelice, izrađene u tehnici keramike tanjih stijenki, ukrašene zarezima izvedenih kotačićem (T. 2., 16), datira se u kraj 1. i početak 2. st. Kako se radi o malom ulomku, nemoguće je odrediti analogije.

TANJURI

Tanjur (T. 1., 1) horizontalno razgrnutog oboda, bikoničnog trbuha. Vjerojatno je imao nožicu koja nije sačuvana. Tehnika u kojoj je proizveden je terra sigillata. Glina je jako pročišćena i intenzivnog je, tamnocrvenog premaza. Takvi tanjuri, izrađivani su od sredine 2. do početka 3. st., a sam oblik nastao je ranije u galskim radionicama. Tip ovih tanjura proizvodio se uglavnom u Rheinzabernu, ponekad u Lezouxu. Tanjur pripada obliku Lud Tb. Analogije nalazimo u Singidunumu (NIKOLIĆ-ĐORĐEVIĆ, 2000., 107.; IVANIŠEVIĆ, NIKOLIĆ-ĐORĐEVIĆ, 1992., 90.).

Pronađen je mali ulomak dna tanjura napravljenog u tehnici *sigillatae*, crvenosmeđe boje (T. 1., 2), koji ima urezane kružnice i traku od crtica. Bez pečata je teško reći nešto više o ovom tanjuru.

Dio tanjura svijetlocrvene boje s premazom crvene boje koja lako otpada (T. 1., 5). Njegova proizvodnja počinje u 1. st., ali kako se ovdje radi o provincijskom proizvodu, datira ga se u 2. i 3. st. Analogije nalazimo u Diani (JEVREMOVIĆ, 1987., T. X., III/10).

LONCI

Pronađen je jedan gotovo cijeli lonac, izrađen od loše pročišćene gline, nije dobro pečen, a boja se mijenja od crvene, smeđe do crne. Oponaša latenske lonce, jajolikog je oblika i niskog, lagano zakošenog vrata. Može ga se datirati u 1. ili 2. st. poslije Krista (T. 2., 17). Dva ovakva lonca pronađena su u grobu, također u Iloku, u iskopavanjima godine 2002.³

Nekoliko ulomaka lonaca ima razgrnut i prema van malo zakošen obod, niski vrat i nazire se visoki trbuh. Sive su ili crne boje, hrapave površine. Može ih se datirati u 4. st. (T. 3., 24-25, 28-29; BRUKNER, 1971., 36.; BRUKNER, 1981., 42.).

Pronađeni su i mali ulomci lonaca, s izvijenim obodom i kratkim vratom grube fature sa zrcima pijeska i sivocrne boje (T. 3., 26-27, 30-31).

SVJETILJKE

Pronađen je tek jedan ulomak dijela dna, pa je nemoguće reći o kakvoj se svjetiljci radi, gdje je proizvedena i iz kojeg vremena potječe.

TARIONICI

Tipološki, tarionici se nisu previše mijenjali pa ih je na taj način teško datirati. Oni se u Panoniji proizvode od vremena Flavijevaca, u Ptuju i u Akvinkumu, a kasnije u svim lokalnim radionicama (BRUKNER, 1981., 38.). Ulomci tarionika iz Iloka glazirani su i površina im je pogrubljen sitnim kamenjem. Boja glazure je različita: crvenosmeđa, tamnosmeđa, i tamnozeleno. Glina je srednje pročišćena i dobro pečena. Glazirani tarionici proizvode se od druge polovine 3. st. i u Panoniji. Postoji radionica u kojoj djeluje majstor IVSI-NIANVS, vjerojatno u Ptuju, dok se kasnije, u 4. st. masovno proizvode (u drugoj trećini 4. st. proizvodnja je najmasovnija) i u drugim radionicama kao i ostala glazirana keramika. Međutim, tarionici se najmasovnije glaziraju od svih keramičkih oblika (NIKOLIĆ-ĐORĐEVIĆ, 2000., 200.). U Iloku nije pronađen nijedan ulomak s pečatom ovog majstora, ali ga se može očekivati zbog brojnosti ulomaka tarionika iz ovog razdoblja, a njegovi proizvodi nalaze se na mnogim mjestima u Panoniji, Meziji čak i u Dakiji (NIKOLIĆ-ĐORĐEVIĆ, 2000., 200.). Jedan ulomak (T. 2., 12.; BRUKNER, 1981., 84., T. 61., 18) ima sačuvan obod i tamnozeleno je glazure. Svi se ulomci mogu datirati u 3. i 4. st. (T. 2., 12-15). Zbog fragmentarnosti očuvanih primjeraka ne može se reći jesu li imali izljev. Analogije se nalaze na području cijelog Srijema (BRUKNER, 1981., 38.), u mađarskom dijelu Panonije, u Ptuju (KLEMENC, 1950.), u Sisku, (WIEWEGH, 1985., 96.) u Meziji (BJELAJAC, 1992.-1993., 146.). Glazirani tarionici prestaju se proizvoditi početkom 5. st. (BJELAJAC, 1992.-1993., 148.). Ponekad se uz tarionike nalaze i tučci (lat. pistillum), međutim, ovdje nisu pronađeni. Oni su služili za usitnjavanje hrane, a kako ih je malo pronađeno, vjerojatno su u većini slučajeva bili od prirodnih i lako raspadljivih materijala (NIKOLIĆ-ĐORĐEVIĆ, 2000., 190.; BJELAJAC, 1992.-1993., 139.). Oni malobrojni koji su pronađeni, izrađeni su od kamena. Osim u kuhinji, tarionici su se koristili i u medicini te u građevinarstvu (BJELAJAC, 1992.-1993., 148.).

VRČEVI

Pronađen je ulomak vrča žućkaste boje, dobro pročišćene gline. Ima razgrnut horizontalni obod, uski vrat i jedan profilirani držak. Vrčevi takvog tipa su italiski import i mogu se datirati u drugu polovinu 1. ili prvu polovinu 2. st. (T. 2., 8) (VIKIĆ-BELANČIĆ, 1962.-1963., 107.; PLESNIČAR, 1975.-1976., 15.).

Ulomak glaziranog vrča, zelenomaslinaste boje može se datirati u 3.-4. st. (T. 2., 9). Vrčevi se glaziraju u 3. i 4. st. Analogije za oblik nalazimo u Sirmiju, ali ti primjerci nisu glazirani (BRUKNER, 1981., 34.).

3 Iskopavanja je proveo također IARH, u dvorištu dvorca, pod vodstvom prof. dr. sc. Željka Tomičića.

POKLOPCI

Poklopci tj. njihovi ulomci mogu se datirati u šire razdoblje od 1. do 4. st. (T. 3., 18-23).

Poklopac koji podsjeća na latenske, kakvi se javljaju u Donjoj Panoniji, grube fature može se datirati u 1. st. Boja mu je smeđa i smeđe-crna (T. 3., 18). Takav primjerak nalazi se i u Sirmiju (BRUKNER, 1981., 43., T. III., 10).

Čep poklopca, sive boje, pročišćene gline, teško je odrediti zbog fragmentarnosti, ali vjerojatno se radi o ulomku poklopca iz 2.-3. st. (T. 3., 19).

Ulomak poklopca, sive boje, hrapave površine, koji u svom sastavu ima zrnca pijeska, pripada provincijskom tipu poklopca, tj. onom tipu koji ide uz kuhinjsku keramiku. Ovaj ulomak se može datirati u 3.-4. st. (T. 3., 20). Analogije nalazimo u Dumbovu (BRUKNER, 1981., 43., T. 131., 24).

Ulomci dva poklopca koji se mogu datirati u 3. ili 4. st. Sive su boje pečenja, hrapave površine, pjeskovitog sastava (T. 3., 21-22.) (BRUKNER, 1981., 43., T. 131., 24, 27).

Pronađen je još jedan ulomak poklopca koji se zbog svoje izrazite profilacije može datirati u 4. stoljeće (T. 3., 23) (BRUKNER, 1981., 43., T. 131., 33).

AMFORE

Pronađeno je mnogo ulomaka svijetlocrvene boje i dobro pročišćene gline, ali su svi ulomci dijelovi trbuha amfore, pa nije moguće reći kojem tipu pripadaju. Pronađen je i dio vrata i ručke, ali bez oboda teško je reći nešto više o ovom tipu (T. 1., 10).

PITHOSI

Pronađen je fragment pithosa. Debljina stijenke iznosi 11,8 mm, crvene je boje pečenja, a sredina presjeka mu je sive boje; ukrašen je vodoravnim i valovitim linijama. Pithose je teško datirati budući da se ukras i oblik dugo ponavljaju (T. 2., 11). Ovaj ulomak se može datirati u 2. i 3. st. prema analogijama u Singidunumu (NIKOLIĆ-DORĐEVIĆ, 2000., 131.).

ZAKLJUČAK

Desete godine poslije Krista, Ilirik je podijeljen na Gornji i Donji, a Ilok je ulazio u Donji Ilirik. Nakon Trajanove podjele Panonije, područje Iloka nalazilo se u sklopu Donje Panonije. Nove promjene donosi car Dioklecijan i tada se Donja Panonija dijeli na dva dijela: jedan od njih je *Pannonia Valeria*, a drugi je *Pannonia Secunda* i njoj pripada Ilok. U 4. st. u Sirmiju se nalazilo jedno od četiri carska prijestolja, što je uzdiglo cijeli ovaj kraj iz kojeg potječu i neki rimski carevi (PINTEROVIĆ, 1971., 70.).

Kada su Rimljani došli na mjesto današnjeg Iloka i u njegovu okolicu, zatekli su keltsko-ilirsko pleme *Cornacata*. Nakon što su pokorili područje do Dunava, postavili su *limes*. On je bio nuždan zbog stalnih sukoba sa barbarskim plemenima, a na donjopanonskom području to su bila plemena Sarmata i Jaziga, s kojima su se sukobljavali od 1. do 4. st. Nemiri su sve učestaliji, posebice nakon 170. god. kada Sarmati

upadaju na teritorij Panonije. Rimljani su na *limesu* sagradili mnogo pograničnih postaja, a na području današnjega grada Iloka podigli su konjaničku postaju *Cuccium*. To se utvrđenje spominje i kao *Cucci*, *Catio*, *Cuccio*, *Cuccium* i *Cuccis castelum*. U njoj su postojale dvije vrste vojnika: *Cuneus equitarum promotorum* i *Equites sagittarii*. Jake postrojbe konjanika bile su potrebne zbog konjaničkih barbarskih plemena koja su prijetila Rimu, a dolazila su s druge strane Dunava (ŠARANOVIĆ-SVETEK, 1966.-1967., 61.-65.; BATOROVIĆ, 1994., 11.-12.; JANKULOV, 1952., 16.; VULIĆ, 1939., 73.). Postrojbe kakve su se nalazile u *Cucciumu* (konjanici i strijelci) bile su po svojoj prirodi prilagođene borbi s barbarima i zbog toga su duž *limesa* postojala utvrđenja s takvim vojnicima. Prijelaz preko Dunava je kod Iloka dosta povoljan, pa je tu bilo vrlo važno izgraditi utvrdu. Nalazio se na važnoj prometnici koja je spajala Sirmij i Akvinkum i dalje se pružala do Vindobone. Osim vojne utvrde, na širem području Iloka vjerojatno se nalazilo nekakvo naselje, s različitim privatnim, gospodarskim i javnim zgradama, na što upućuju brojni nalazi s različitim položaja u gradu i okolici. U dvorištu samog dvorca već su prije pronađeni manji reljefi (KORDA, 1961., 61.).

Da ovo područje nije imalo samo vojno značenje već i gospodarsko, govori i obnova vinogradarstva 276. god. za cara Proba. Vinogradarstvo je i dandanas važna gospodarska grana ovog kraja. Osim vinogradarstva, značenje za ekonomiju imali su obrada zemlje uopće, i brojne šume bogate s divljači. Pronađena je različita vrsta materijala: nadgrobni spomenici, sarkofazi, novac, keramika, ostaci vodovoda, oružje, staklo, ostaci arhitekture itd. Radi se o nalazima iz zaštitnih iskopavanja i još češće o slučajnim nalazima, pa se o naselju i utvrdi u cjelini ne može govoriti.

Nalazi rimske keramike u rimskoj provinciji Panoniji povezani su s prodorom rimske vojske i Italika na to područje. Trgovinu i kontakte udaljenih krajeva omogućavale su ceste i rijeke. U početku, trgovina se odnosila samo na logore i ostale vojne objekte kao i novonaseljene gradove, a tek se s vremenom proširila među lokalno stanovništvo (LENGYEL, RADAN, 1980., 330.-332.). To se moglo dogoditi za cara Augusta na prijelazu stare u novu eru ili, što je još vjerojatnije, nakon panonsko-delmatskog ustanka u prvoj polovini 1. st. poslije Krista. Takva keramika je već nađena na nekoliko mjesta u Panoniji (DAUTOVA-RUŠEVLJAN, 1986., 72.), pa je moguće da se nalazi i na području Iloka. Tijekom toga, najranijeg razdoblja, u Panoniju je sva roba, prijeko potrebna vojnicima i civilnom stanovništvu, dolazila iz Akvileje ili iz ostalih dijelova sjeverne Italije preko Akvileje. Iz ovog najranijeg razdoblja nema mnogo nalaza, a među njih se mogu nabrojati ulomci keramike tankih stijenki, vrča s jednom ručkom i latenoidni lonac koji je mogao služiti i kao urna.

U 2. st. proizvodi zapadnih radionica su prisutni u Panoniji, gdje i prevladavaju do krize sredinom 3. st. Predstavnicima ovog vremena su primjeri *sigillatae* iz radionice Rheinzabern, a kako sve više jača lokalna proizvodnja, postoje i lokalne imitacije oblika *sigillate*. Proizvodi drugih susjednih provincija nisu se uvozili u značajnim količinama.

Većina nalaza može se datirati u 3. i 4. st. Ima mnogo ulomaka glazirane keramike, tamnozeleno i smeđe boje, vrčeva, zdjela i tarionika - što je često u ovom razdoblju u Pa-

noniji, kada se glazirana keramika masovno proizvodi čak i u samoj Panoniji; pored toga prisutna je i gruba kuhinjska keramika, lonci i poklopci.

Nakon smrti cara Valentinijana godine 375. dolazi do zastojanja u razvoju, obnovi, trgovini i proizvodnji. Prodorom barbarskih plemena, Gota i Alana, razvijena rimska civilizacija na ovom području u prvoj polovini 5. st. doživjela je promjene u sastavu ljudi i u načinu života. Godine 405. prema ugovoru, Alariku je pripao dio Panonije, a time je prekinut rimski život u tom dijelu Panonije (PINTEROVIĆ, 1970., 82.).

Bez ciljanih istraživanja nemoguće je utvrditi kada i gdje je utvrda podignuta, kako se razvijao život oko nje i kako je izgledao njen svršetak. Iz vremena koje neposredno slijedi tom kraju, postoje malobrojni nalazi, a najznačajniji od njih je par srebrnih istočnogotskih fibula iz 5. st.

Pri ovom istraživanju nađena je keramika koja se može okvirno datirati od sredine 1. do kraja 4. st., s tim da one najranije ima najmanje, a one iz 3. i 4. st. ima najviše. Tu se susreće keramika različitog porijekla iz lokalnih radionica, zatim rimska keramika pod jakim utjecajem lokalnih proizvođača, znači, keramika na kojoj je vidljiva keltska tradicija, imitacija rimske keramike i uvezeni rimski proizvodi iz različitih radionica.

Ovakav materijal prisutan je i u ostalom dijelu provincije Donje Panonije, pa se moglo očekivati da će biti pronađen i u Iloku. Materijal je, nažalost, dosta skroman i fragmentaran, pa se ne može dobiti jasan uvid u svakodnevnicu kao i u cjelokupnost trgovinskih veza i odnosa antičkih stanovnika Iloka s ostatkom rimske države. Jasno je da su u početku postojale veze s Italijom, osjeća se utjecaj latenskog nasljeđa, kasnije su povezani s Porajnjem (područje Panonije je kao i područje Norika bilo glavno mjesto izvoza rheinzabernške radionice (VIKIĆ-BELANČIĆ, 1962.-1963., 95.; FREMERSDORF, 1937., 167.-172.), a koristili su se proizvodi lokalnih provincijskih radionica.

Da bi se došlo do boljih i cjelovitijih zaključaka, prijeko je potrebno dalje istraživati, a ovi ulomci mogu samo stvoriti okvir kao pomoć za daljnju obradu materijala. *Cuccium* vjerojatno nije bio velik i razvijen kao *Cornacum* ili *Cibalae*, ali je zbog svog položaja bio izuzetno važan i predstavljao jednu od bitnih točaka na dunavskom limesu. Upravo zbog toga ovdje valja nastaviti istraživanja.

LITERATURA

- BATOROVIĆ, M., 1994., Ilok, Bapska - Mohovo - Šaregrad, Posebno izdanje gradskog poglavarstva Iloka u Zagrebu, Zagreb, 11.-13.
- BJELAJAC, LJ., 1992.-1993., Mortaria in the Moesia, Danube Valley, *Starinar* XLIII-XLIV, Beograd, 139.-148.
- BRUKNER, O., 1971., Osnovne forme i tehnike rimsko-provincijske keramike u Sirmijumu, *Materijali* VIII, Beograd, 31.-46.
- BRUKNER, O., 1981., *Rimska keramika u jugoslovenskom delu provincije Donje Panonije*, *DissMonB*, Beograd
- CERMANOVIĆ-KUZMANOVIĆ, A., 1981., *Rimska keramika*, Beograd
- CURK, I., 1969., *Terra sigillata in sorodne vrste keramike iz Poetovija*, *Diss* IX, Ljubljana
- CURK, I., 1971., Proučavanje rimske keramike v Sloveniji in rezultati tega proučevanja, *Materijali* VIII, Beograd, 57.-66.
- DAUTOVA-RUŠEVLJAN, V., 1986., *Gomolava, Od praistorije do srednjeg veka*, Vojvodanski muzej, Novi Sad
- DIMITRIJEVIĆ, D., 1961., Nekoliko podataka o rimskom limesu u Istočnom Sremu, *Limes u Jugoslaviji* I, Beograd, 93.-103.
- DRAGENDORFF, H., 1895., Terra Sigillata, Ein Beitrag zur Geschichte der griechischen und römischen Keramik, *BJb* 96.-97., Bonn, 18.-155.
- FREMERSDORF, F., 1937., *Rheinische Export nach Donauraum, Laurea Aquincenses*, *DissPann*, Ser. II, no 10, Budapest
- HORVAT, J., 1990., *Nauportus (Vrhnika)*, *Dela SAZU* 33, Institut za arheologiju 16, Ljubljana
- IVANIŠEVIĆ, V., NIKOLIĆ-ĐORĐEVIĆ, S., 1992., Novi tragovi antičkih fortifikacija u Singidunumu, Arheološki institut, SINGIDVNM 1, Beograd, 71.-146.
- JANKULOV, B., 1952., Utvrđenje Rimljana i varvara u Bačkoj i Banatu, *RVM* I, Novi Sad, 16.
- JEVREMOVIĆ, N., 1987., Keramika južnog i zapadnog bedema lokaliteta Diana - Karataš, *ĐerdapSves* IV, Beograd, 54.-69.
- LENGYEL, A., RADAN, G., T., B., 1980., *The Archaeology of Roman Panonia*, The University Press of Kentucky
- KLEMENC, J., 1961., Limes u Donjoj Panoniji, *Limes u Jugoslaviji* I, Beograd, 5.-35.
- KONDIĆ, J., CVJETIČANIN, T., 1992.-1993., Terra Sigillata from Castrum Diana, *Starinar* XLIII-XLIV, Beograd, 149.-163.
- KORDA, J., 1961., Tragom limesa od Vukovara do Iloka s osobitim obzirom na Cibalae, *Limes u Jugoslaviji* I, Beograd, 59.-66.
- NIKOLIĆ-ĐORĐEVIĆ, S., 2000., Antička keramika Singidunuma, SINGIDVNM 2, Beograd, 11.-244.
- ORTON, C., TYERS, P., VINCE, A., *Pottery in Archaeology*, Cambridge Manuals in Archaeology, Cambridge
- PAROVIĆ-PEŠIKAN, M., 1971., Excavations of Late Roman Villa at Sirmium, Pottery, Sirmium II, Beograd, 34.-36.
- PAROVIĆ-PEŠIKAN, M., 1973., Excavations of Late Roman Villa at Sirmium, Pottery, Sirmium III, Beograd, 22.-26.
- PINTEROVIĆ, D., 1970., Slavonija kao dio rimske Panonije, *ZborZSSiB*, Osijek, 79.-100.
- PLESNIČAR, LJ., 1971., Kronološka determinacija keramike tankih sten s severnoga grobišta Emone, *Materijali* VIII, Beograd, 115.-119.
- PLESNIČAR, LJ., 1975., Vrči z emonskih grobišč. *AVes* 26, Ljubljana, 15.-18.
- PLESNIČAR-GEC, LJ., 1977., *Keramika emonskih nekropol*, Mestni muzej, Ljubljana
- SCHINDLER, M., 1975., Service I und II Formen eines auf den Magdalenberg importierten italischen Sigillata - Fabrikates, *AVes* 26, Ljubljana, 127.-137.
- SIMIĆ, Z., 1992., Rezultati zaštitnih arheoloških istraživanja na prostoru jugoistočne nekropole Singidunuma, Arheološki institut, SINGIDVNM 1, Beograd, 21.-55.
- ŠARANOVIĆ-SVETEK, V., 1966.-1967., Raspored rimskih legija i pomoćnih trupa na dijelu limesa od Dalja do Petrovaradina, *GOMHV*, Vinkovci, 61.-73.

- VIKIĆ-BELANČIĆ, B., 1962.-1963., Neka obilježja ranocarske keramike u jugozapadnoj Panoniji, *Starinar* XIII-XIV, Beograd, 89.-112.
- VIKIĆ-BELANČIĆ, B., 1968., Keramika i njen udio u trgovinskom prometu južne Panonije u rimsko carsko vrijeme, *AVes* XIX, Ljubljana, 509.-526.
- VIKIĆ-BELANČIĆ, B., 1971., Karakter rimske keramike južne Panonije i problematika njene tipologije i kronologije, *Materijali* VIII, Zenica, 91.-113.
- VIKIĆ-BELANČIĆ, B., 1970., Istraživanja u Vinkovcima 1966. godine, *VAMZ*, ser. 3, sv. IV, Zagreb, 159.-176.
- VIKIĆ-BELANČIĆ, B., 1972.-1973., Prilog istraživanju antičkog naseobinskog kompleksa u Varaždinskim toplicama, *VAMZ*, ser. 3, sv. VI-VII, Zagreb, 91.-110.
- VIKIĆ-BELANČIĆ, B., 1975., Keramika grublje fature u južnoj Panoniji s osobitim obzirom na urne i lonce, *AVes* 26, Ljubljana, 25.-45.
- VULIĆ, N., 1939., *Vojvodina*, I. izdanje istorijskog društva u Novom Sadu, Novi Sad
- WIEWEGH, Z., 2001., Rimska keramika iz Siska s lokaliteta "Kovnica", Istraživanja iz godine 1985., *Opusca* 25, Zagreb, 89.-149.

SUMMARY

Roman Pottery from Ilok

When the Romans conquered the area around Ilok in the first century AD, it became part of *Lower Illyricum*. After Trajan's division of *Pannonia* into Upper and Lower sections, Ilok, i.e. *Cuccium*, was part of *Lower Pannonia* until Diocletian's division. Diocletian divided *Lower Pannonia* into *Pannonia Valeria* and *Pannonia Secunda*. The center of *Pannonia Secunda* was *Sirmium*, and *Cuccium* belonged to this province.

Cuccium was an important point in this part of the Limes, because it defended the Empire where the Danube was easy to cross. The site of the fortress itself has still not been discovered, but it is mentioned as *Cucci*, *Catio*, *Cuccio*, *Cuccium*, *Cuccis castelum*. On the other side of the Danube there were barbarian tribes: the Sarmatians and the Iazigians. The Romans adapted their military approach in order to be able to conquer them more easily, so they placed their cavalry and infantry along this part of the Limes. Thus in *Cuccium* the following units were stationed: "*Cuneus equitarum promotorum*" and "*Equitas sagittarii*" (ŠARANVIĆ-SVETEK, 1966/67, 61-65; BATOROVIĆ, 1994, 11, 12; JANKULOV, 1952, 16; VULIĆ, 1939, 73).

Traces of the rich history of Ilok were found in the broader territory of the town in the rescue excavations and construction works, and almost always a part of these finds related to Antiquity. Thus a number of pottery fragments, inscriptions, coins, reliefs, sarcophagi, etc. were found.

The pottery that was analyzed here is connected with the material found in the systematic archaeological excavations conducted by the Institute of Archaeology in 2001 in the castle of Ilok's princes.

The excavated artifacts are highly fragmented and modest, which makes a thorough analysis impossible. The excavations were conducted in the courtyard of the castle, which was covered with earth that was brought subsequently from different sites, thus excluding the possibility of stratigraphy in the analysis of the goods.

The finds of Roman pottery in the Roman Province of *Pannonia* are connected with the invasion of the Roman army and the Italics in this area. Trade and contacts with distant regions were made possible by roads and rivers. In the beginning, trade was related only to military camps and other military facilities, as well as the newly settled towns, and only after a while did it include the local population (LENGYEL, RADAN, 1980, 330-332). This might have happened under the rule of the Emperor Augustus during the transition from the Old to the New Age or after the Pannonian-Dalmatian rebellion in the first half of the first century. Such pottery has already been found at several sites in *Pannonia* (DAUTOVA-RUŠEVLJAN, 1986, 72), so that it is possible that it exists in the territory of Ilok. In the earliest stage, all goods needed by the soldiers and the civilians came to *Pannonia* from *Aquileia* or from other parts of northern Italy across *Aquileia*. There are not many finds from this earliest period, and some of the existing rare finds are fragments of pottery with thin walls, a jug with one handle and a pot in the La Tène tradition that might have served as an urn (Pl. 2, 8, 16, 17).

In the second century products of western workshops are present in *Pannonia* as well, and they are predominant until

the crisis in the mid-third century. The representatives of this period are examples of *sigillatae* from the Rheinzabern workshop (Pl. 1, 1-3), and as local production became increasingly intense, there are also local imitations of *sigillatae* (Pl. 1, 4, 5). Products from other neighbouring provinces were not imported in significant quantities.

Most of the finds can be dated to the third and the fourth centuries. There are many fragments of glazed pottery in dark green and brown, jugs (Pl. 2, 9), bowls (Pl. 1, 6, 7), and a *mortaria* (Pl. 2, 12-15), which is frequent in this period in *Pannonia*, when glazed pottery was massively produced even in *Pannonia* itself; apart from that, there is also pots (Pl. 3, 24-31) and lids (Pl. 3, 18-23).

After the death of Emperor Valentinian in 375 there was stagnation in development, reconstruction, trade and production. By the time of the invasions by barbarian tribes, i.e. the Goths and the Alans, the developed Roman civilization in this area in the first half of the fifth century went through changes in the composition of its population as well as in lifestyle. According to the treaty of 405, a part of *Pannonia* came under Alaric's rule, which brought Roman life in this part of *Pannonia* to an end (PINTEROVIĆ, 1970, 82).

Without specific research it is not possible to determine when and where exactly the fortress was erected, how life surrounding it developed, and how it stopped functioning. From the time immediately after this there are only a few finds, the most significant being that of a pair of silver Ostrogoth fibulae from the fifth century.

Pottery was found in this excavation, and it can be approximately dated from the middle of the first to the end of the fourth century. It should be noted that the earliest pottery is the smallest in number, and the pottery from the third and fourth centuries the largest. We encounter pottery of a different origin, from local workshops, as well as Roman pottery under the strong influence of local manufacturers, i.e. pottery in visible Celtic tradition, imitations of Roman pottery and imported Roman pottery produced in different workshops.

Such material is present also in the remaining part of *Lower Pannonia*; therefore it was to be expected that it would be found in Ilok as well. The material is unfortunately rather modest and fragmented, so one cannot gain a clear picture of everyday life or of the entire extent of trade connections and the relationship between the citizens of *Cuccium* with the rest of the Roman Empire. It is clear that in the beginning there were connections with Italy, the influence of the La Tène heritage is felt. Later they were connected with the Rhineland (the areas of *Pannonia* and *Noricum* were the main export destinations of the Rheinzabern workshop (VIKIĆ-BELANČIĆ, 1962/63, 95; FREMERSDORF, 1937, 167-172)) and products of local provincial workshops were used.

In order to reach better and more complete conclusions, further research is necessary, because due to modest materials at present this is impossible, and the fragments can only build a framework which can help in further analysis. *Cuccium* was probably not as big and as developed as *Cornacum* or *Cibalae*, but owing to its position it was of extraordinary significance and it represents one of the vitally important points on the Danube limes. This is what necessitates additional research.

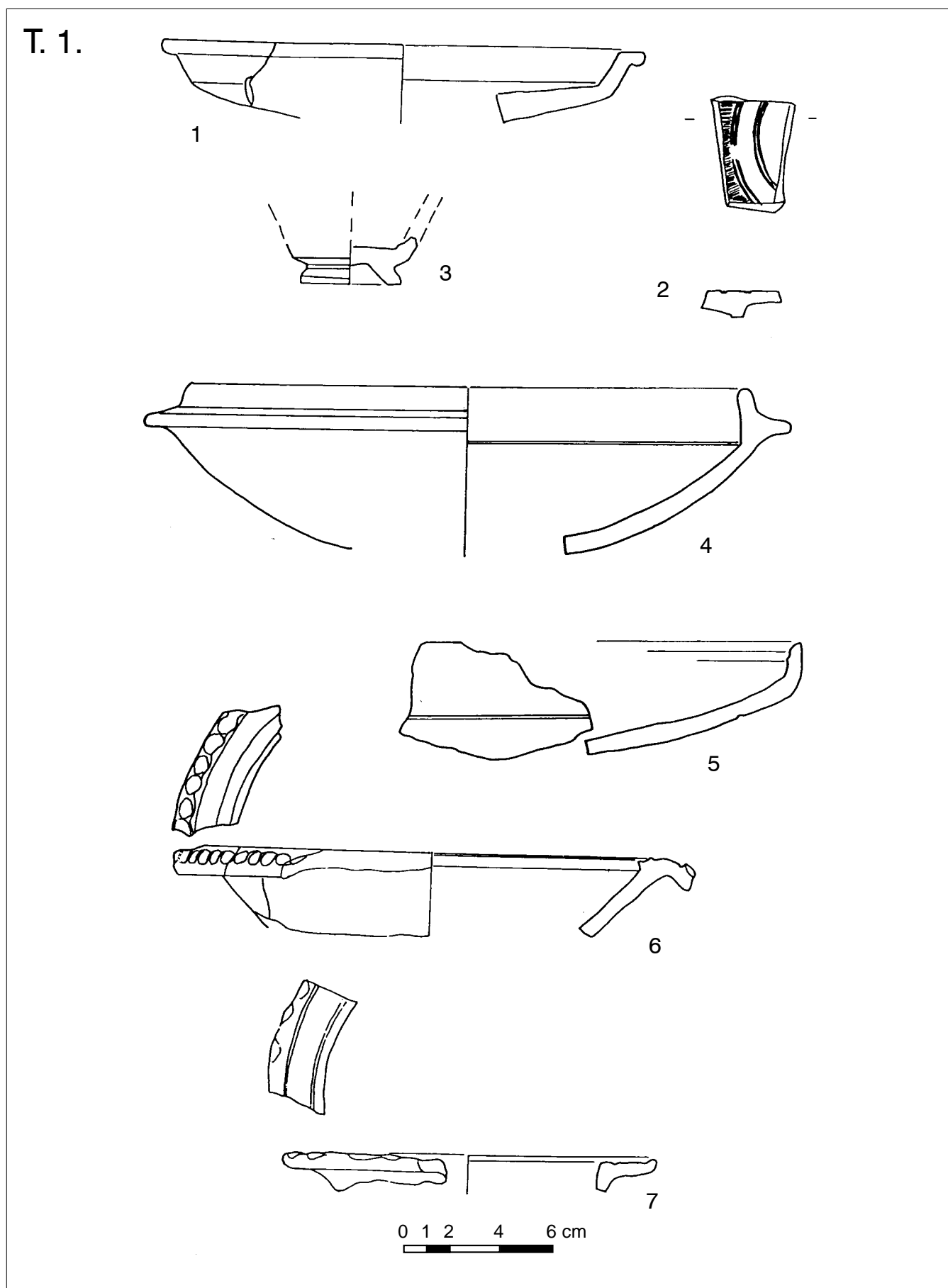

T 1.: 1-3 terra sigillata; 4-5 lokalne imitacije; 6-7 glazirane zdjele

Pl. 1: 1-3 terra sigillata; 4-5 local imitations; 6-7 glazed bowls

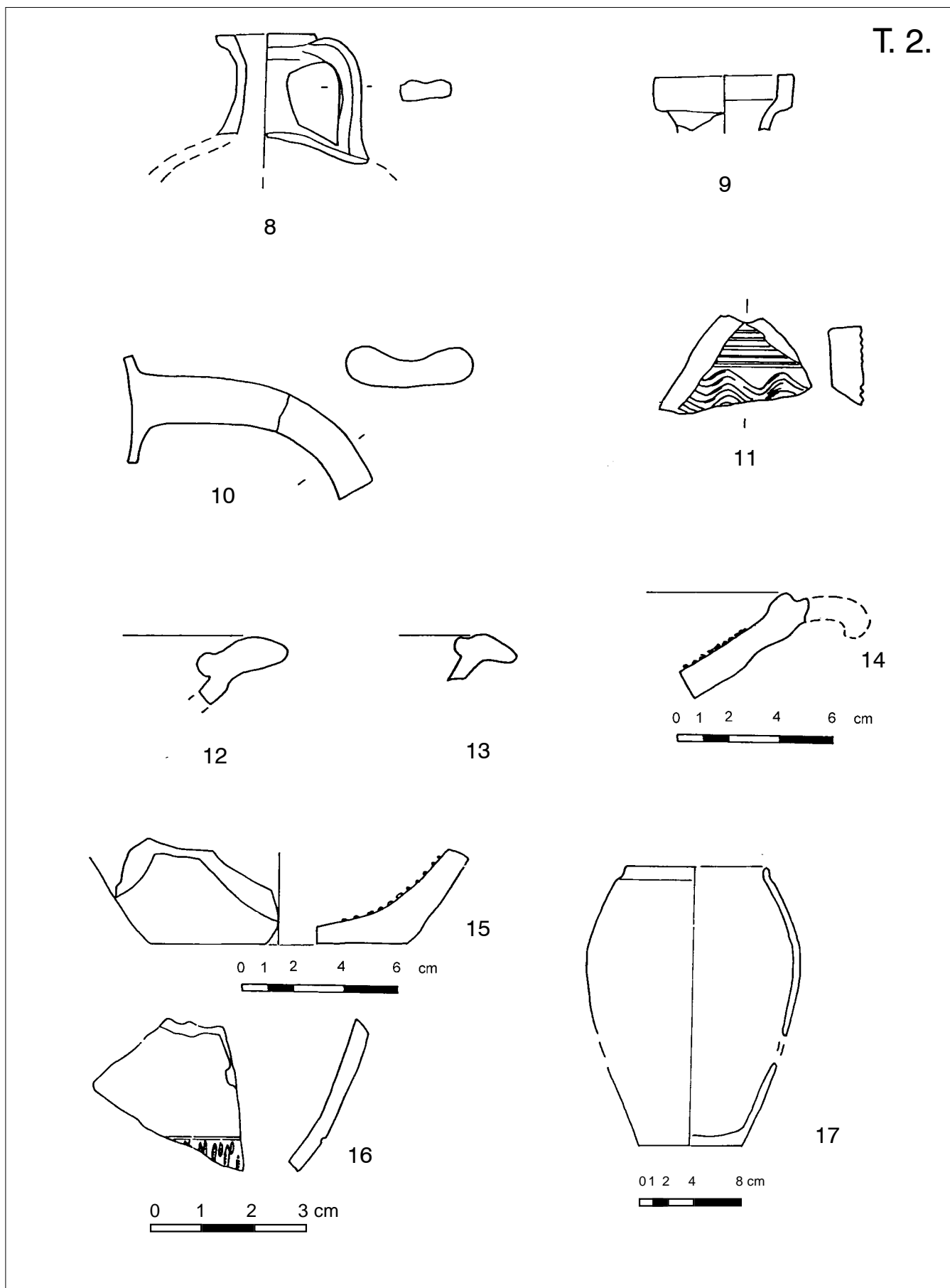

T. 2.: 8-9 vrč; 10 amfora; 11 pithos; 12-15 tarionici; 16 zdjelica tankih stijjenki; 17 lonac
Pl. 2: 8-9 jugs; 10 amphora; 11 pithoi; 12-15 mortaria; 16 cup with thin walls; 17 pot

T. 3.

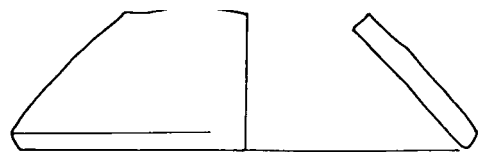

18



19

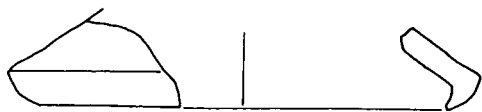

20



21

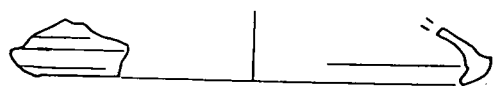

22

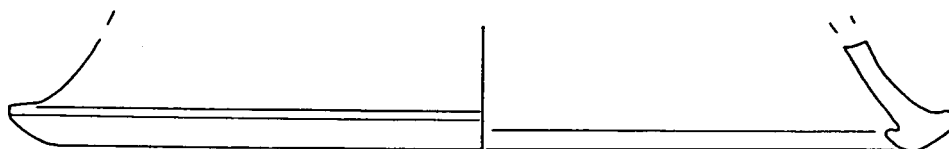

23

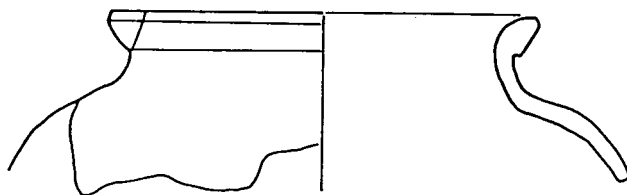

24

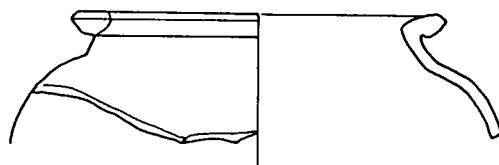

25



26

27

28

29

30

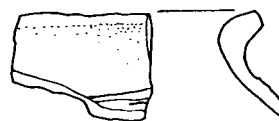

31

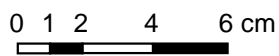

T. 3.: 18-23 poklopci; 24-31 lonci

T. 3.: 18-23 lids; 24-31 pots