

DVA HRVATSKA KRALJEVSKA MAUZOLEJA 35 GODINA KASNIJE

VLADIMIR PETER GOSS
Sveučilište u Rijeci
Filozofski fakultet
S. Krautzeka b.b.
HR-51000 Rijeka

UDK 726.8(497.18)
Izvorni znanstveni članak
Original scientific paper
Primljeno/Received: 12.04.2012.
Prihvaćeno/Accepted: 28.09.2012.

Osvrćući se prvenstveno na vlastiti rad autor prikazuje sudbinu istraživanja i razmišljanja o dva vrhunska spomenika hrvatske povijesno-kulturne baštine, kraljevske mauzoleje SS. Marije i Stjepana na Crkvinu u Biskupiji i SS. Marije i Stjepana na Otoku u Solinu, kao uvod u referate ostalih sudionika sekcije „Crkvina u Biskupiji – između poganstva i kršćanstva“. Naglasak je na posljednjih četiri destljeća znanstvenog rada u povijesti umjetnosti, arheologiji i kulturnoj antropologiji navedenih položaja.

Ključne riječi: Crkvina, Biskupija, Solin, Otok, mauzolej, predromanika, graditeljstvo, Hrvatska.

Ovaj prikaz treba prvenstveno shvatiti kao pregled problematike i njezine obrade u više od stoljeća istraživanja položaja Crkvine – Sv. Marije i Stjepana – u Biskupiji kraj Knina, te selektivni pogled na neke vidove te problematike, prvenstveno u svezi graditeljstva, i to posebice oblikovanja memorijalnih struktura za sam vrh društva ranosrednjovjekovne hrvatske države.¹ Po načelu da najbolje poznajemo vlastito, te tako možemo prema istome biti maksimalno kritični, jedan od središnjih smjerova ove rasprave, kako se iznosi i u naslovu, je pitanje dvaju hrvatskih kraljevskih mauzoleja, kako ih je autor prikazao pred 35 godina, i njihovo viđenje danas (Gvozdanić 1975-76, Gvozdanić 1978, Goss 1996: 131-134, Goss 2006: 163-167, Goss 2010: 57-58, Goss 2010A: 6-7).

1 Ovaj prilog je pisana verzija referata koji je služio kao uvod u sekciju „Crkvina u Biskupiji – između poganstva i kršćanstva“ na kongresu „Kult Velike Majke i štovanje Majke Božje“, koji je održan u Zagrebu 6. i 7. listopada 2011. Skeciju je organizirao Generlani partner za Hrvatsku projekta „Cradles of European Culture“ (The European Commission, Culture 2007-13), Filozofski fakultet u Rijeci. Autor se zahvaljuje profesoru Tomi Vinščaku koji je projektu omogućio sudjelovanje i sudionicima u sekciji. Akademiku Radoslavu Katičiću i profesoru emeritusu Vitomiru Belaju ostajemo trajno zahvalni, te isto tako dr. Anti Miloševiću, te predstavnicima pridruženog partnera na projektu, Muzeju hrvatskih arheoloških spomenika u Splitu, posebice ravnatelju, dr. Tomislavu Šeparoviću i dr. Maji Petrinec.

Crkvina ponovno ulazi u središte pozornosti naše javnosti, i to ne samo stručne, izborom da zastupa Hrvatsku u projektu Europske komisije (Culture 2007-13) «Cradles of European Culture» (CEC), nositelj kojeg je za Hrvatsku Filozofski fakultet u Rijeci u partnerstvu s Muzejem hrvatskih arheoloških spomenika u Splitu i Odsjekom za Etnologiju i kulturnu antropologiju Filozofskog fakulteta u Zagrebu. Započinjući hrvatski dio programa CEC-a u siječnju 2011. organizirali smo na Filozofskim fakultetu u Rijeci malu izložbu znanstvenih publikacija o Crkvini, «115 godina znanstvenog istraživanja o Crkvini – izložba u okviru projekta CEC-Francia Media» (sl. 1). Iz pratećeg deplijana navodimo neke od temeljnih činjenica o lokalitetu:

Crkvina – ključni spomenik hrvatske prošlosti

Arheološko nalazište Crkvina nalazi se u selu Biskupija nekih 7 km jugoistočno od Knina. Selo se nekoć zvalo Kosovo (Kosova), a također i *villa regalis*. Tu vezu s kraljevskom kućom potvrđuje nalaz pet predromaničkih crkava od kojih je najveća, Sv. Marija na Crkvini, bila u 9. st. mauzolej hrvatskih vladara. Njezini korijeni međutim sežu u slavensku pretkršćansku prošlost. Radi se o groblju s ukopima desetak poglavara koji sadrže oružje i luksuznu konjaničku opremu, a odavna se u europskoj arheološkoj literaturi vode pod imenom horizonta Crkvina-Biskupija. U prvoj polovici 9. st. izgrađena je trobrodna bazilika s westwerkom kao najveća crkva svoga vremena u Hrvatskoj. Bila je posvećena Djevici, a vjerojatno i Sv. Stjepanu. U 11. st. Kosovo (Biskupija) postaje sjedište hrvatskog dvorskog biskupa koji se u Biskupiji bilježi oko 1040. u pratnji hrvatskog kralja. Sjeverno od crkve je dodatak koji se različito tumači – kao samostan, sijelo kaptola ili kraljevski dvor. Između 9. i 11. st. kamena oprema crkve mijenjala se više puta, te tako na Crkvini imamo najveću zbirku kamene predromaničke plastike i natpisa u Hrvatskoj. Lađu bazilike zamijenila je u tursko doba (16./17. st.) crkvice Sv. Luke, tragovi koje su uklonjeni 1886., a nova kamena crkva S. Marije podignuta je istočno od lokaliteta 1938. po planovima Ivana Meštrovića. Kao ključni spomenik hrvatske prošlosti Crkvina je već više od stoljeća predmetom brojnih istraživanja i rasprava.

Izložci – 17 znanstvenih knjiga i rasprava označavaju ključne točke u problematici Crkvine i srodnih povijesno-umjetničkih i arheoloških spomenika (Goss 2011).

Za nešto širi pregled problematike i popis literature zainteresirani se mogu obratiti na knjižicu dr. Ante Miloševića *Crkva Sv. Marije – mauzolej*

hrvatskih vladara u Biskupiji kraj Knina (2002), na relevantne pasuse iz kataloga izložbe *Hrvati i Karolinzi* (2000), te na rad Maje Petrinec *Groblja od 8. do 11. stoljeća na području ranosrednjovjekovne hrvatske države* (2009) (Milošević 2002, Milošević 2000 sv. 2:198-200, 214-228, Petrinec 2009: 66-72).

Čitatelj je zacijelo primijetio višestruku pojavu riječi «mauzolej». Vrhunska vrijednost Crkvine u Biskupiji (sl. 2, 3) je to što je ona nedvojbeno položaj ukopa hrvatskih vladara u vremenu kasnog poganstva, prijelaza na kršćanstvo i ranog kršćanskog razdoblja (Goss 2010: 57-58). Kao mauzolej hrvatskih vladara Crkvina nije usamljena. Drugi mauzolej, također posvećen Sv. Mariji i Stjepanu, nalazi se na Otoku u Solinu (Gvozdanović 1975-76: 7-8, Goss 2010: 64-67) (sl. 4, 5). Kao i u slučaju Crkvine, ostaci kompleksa na Otoku su oskudni i ne omogućuju jasne i definitivne interpretacije. Tradicija postojanja mauzoleja na Otoku zabilježena je u 13. st. u Kronici Tome Arhidakona, te potvrđena nalaskom sarkofaga kraljice Jelene, dok fragmenti natpisa koji spominju Sv. Mariju i Stjepana, te riječi «dux gloriosus» i «praeclarus» u svjetlu ostataka arhitekture i arheoloških nalaza bez svake sumnje čine isto i za Crkvinu (Goss 2010: 57-58, 64-67, Bužančić 2000: 76-77).

Dakle, nalazimo se zaista pred tragovima dvaju spomenika od vrhunske važnosti za našu nacionalnu povijest. Iako se ta važnost odavno primijetila, koliko je meni poznato tek se početkom sedamdesetih godina prošlog stoljeća otvoreno progovorilo o Crkvini kao vladarskom mauzoleju i to u mojoj doktorskoj radnji, te se istu povezano s Gospom od Otoka, kod koje ta uloga nikad nije bila sporna, no ipak niti ne dovoljno naglašavana. Sažetak tih mojih razmišljanja objavljen je 1975-76 u *Peristilu* 18-19, pod naslovom «Two Early Croatian Royal Mausolea.» Ondje sam iznio sve što sam u tom trenutku znao o zapadnim dodacima, prigradnjama, tornjevima («westwerk») u ranijem srednjovjekovnom graditeljstvu zapada. U slučaju Gospe od Otoka primijetio sam slijedeći Bulića i Dyggvea i sudeći po ne baš obilatim nalazima temelja da se radi o trobrodnoj crkvi s kupolom unutar pravokutnog kriptotambura i s jednom pravokutnom apsidom, te dva zapadna dodatka vjerojatno pod istim krovom i izvana nerazpoznatljivim od trobrodnog tijela kako svjedoči ures lezena na bočnim zidovima koji nema nikakove strukturalne ili dekorativne veze s elementima interijera, što su sve redovita označja predromaničkog stila u graditeljstvu. Apsida u pravokutnom istaku te kupola unutar pravocrtnog tambura samo naglašuju taj aspekt neslaganja eksterijera i interijera, što je također jedna od tipičnih karakteristika predromaničkog graditeljstva (Goss 1982: 35). U isto sam vrijeme vjerovao da je Sv. Marija bila mauzolej Kraljice Jelene, dok bi se ostali

kraljevski ukopi vezali uz zapadni aneks još slabije istražene i očuvane crkve «Sv. Stjepana» južno od nje (Goss 1975-76: 7-9) (sl. 4, 5).

U kasnijim razmišljanjima vodio me je uvid, da je zid između crkvene lađe i unutarnjeg nartekosa ustvari formiran kao slobodno stojeća fasada sa stepeničastim portalom, izrazito monumentalnim za hrvatsko graditeljstvo tog vremena (Goss 1996: 112-115, 87, Goss 2006: 111-114). Dakle, velika je vjerojatnost da se već dovršenoj crkvenoj zgradi dozidalo dva zapadna dodatka, koji su poslužili kao mjesta ukopa (sl. 4). To me je dovelo do zaključka da se na Otoku radi o jednoj crkvenoj zgradi ali, baš kao i kod Crkvine, s dva titulara, Marijom i Stjepanom. Tragovi navodnog Sv. Stjepana južnije od crkve bili bi ostaci puno kasnije zgrade. Napominjem da se radi o pitanju koje se nikada neće moći stoposto razriješiti jer su ostaci veoma oskudni, i ono što možemo zaključiti na temelju njih u svezi s većom, sjevernom crkvom, jedino je što po mom mišljenju ima povijesno-umjetničkog smisla, odnosno barem težinu jake hipoteze.²

Zahvaljujući ljubaznosti i podršci dr. Ante Miloševića i profesora Vitomira Belaja, zaključio sam nadalje da Otok, odnosno položaj Sv. Marije i Sv. Stjepana, čini jednu od točaka staroslavenskog svetog trokuta (Mokoš), u zajednici s Perunom iznad Žrnovnice (Perun) i Sv. Trojicom i Mihovilom na Poljudu (Paludes!) (Veles). Dakle, memorijalna zgrada dinastije ima tradiciju pred-kršćanskog Svetog mjesta a Marija kao dosta redovno i drugdje naslijeđuje položaj Mokoše, Sv. Juraj položaj Peruna i Sv. Mihovil onaj Velesa, kao što nas je višekratno u svojim studijama upozorio profesor Belaj (Goss i Mikić 2010: 50-52, Belaj 2009: 169-198).

Istom nedavno primijetio sam da ustvari po formatu Crkvina i Otok imaju dosta zajedničkoga (sl. 3, 4). Radi se u oba slučaja o trobrodnom zgradama, naglašene su ravne linije – u slučaju Otoka postoji izbočena pravokutna masa apside na istočnom zidu, dok je Crkvina završavala ravnim istočnim zidom. Opet, i ovdje se predlagalo istak, čak polukružnu apsidu (Milošević 2002A: 204), no tragovi pri iskapanjima su po mom mišljenju toliko nesigurni da i u ovom slučaju imamo nešto što se nikada neće moći do kraja istjerati na čistac, a po povijesno-umjetničkoj logici ravni završetak u skladu je sa zapadnom kršćanskom arhitekturom 8. i 9. st. (McClendon 2005: 73-83, 111,152, 171) (sl. 2). Konačno, obje crkve imaju dosta neobične i nejasne zapadne dodatke, u oba slučaja višebrodne; onaj na Otoku bio je gotovo sasvim sigurno unutar silhete crkve, dok je pitanje da li i koliko se onaj

2 Zamisao da se radi o jednoj crkvi predložili su i Ž. Rapanić i D. Jelovina (1977). Nove argumente za postojanje dvaju crkava donosi Bužančić (2000). No zanimljivo je da se svi argumenti izvode iz povijesnih spomenika, a niti jedan ne uzima dovoljno u obzir govor oblika, to jest, nepobitnu činjenicu da je kod sjeverne crkve istočni zid zapadnog dodatka zid izvorno slobodno stojeće fasade.

u Crkvini izdizao iznad visine krova lađe – opet nešto nerješivo, utemeljeno na interpretacijama zidova koji se jako oskudno mogu očitati. Zanimljiv je i zaključak neizbježan za svakoga tko razumije govor arhitektonskih oblika da je istočni zid zapadnog dodatka na Otoku ustvari slobodno stojeća fasada ranije crkve (sl. 2, 3, 4, 5). U posljednjoj ozbiljnoj studiji problema Radoslav Bužančić se vraća 2000. s dosada najboljim argumentima rješenju “dvije crkve”; taj tekst je ujedno i najbolji pregled literature o crkvi (crkvama) na Otoku (Bužančić 2000). U Crkvini svakako nemamo jasno zacrtan oblik starohrvatskog westworka koji se sastoji od tornja i dvokatnog aneksa između tornja i broda (Sv. Spas, Sv. Cecilija) ili u skraćenoj verziji od tornja (Katedrala u Biogradu, Lopuška Glavica, Blizna). Ono što nalazimo pri Sv. Mariji na Otoku svakako nije westwerk, već westbau prema uvjerljivoj klasifikaciji koju je pred desetak godina predložio Uwe Lobbeday, a i ono pri Crkvini približuje se istome konceptu. Bio sam jako blizu da pred 35 godina anticipiram Lobbedayevo revolucionarno shvaćanje za gotovo četvrt stoljeća, no, priznajem, nisam povukao zaključak koji mi se danas čini sasvim logičnim (Lobbeday 2002, Goss 2010A: 13).

Tko je sahranjen na otoku?

Svakako Jelena i niz njezinih prethodnika i nasljednika (možda, na pr. njen sin Stjepan Držislav). Toma jasno kaže da je u atrijumu bazilike Sv. Stjepana sahranjen «uzvišeni muž kralj Krešimir» (Mihajlo Krešimir II, muž Jelene) s mnogim drugim kraljevima i kraljicama» (Bužančić 2000: 76-77). Tko u Crkvini? U svojoj sam dizertaciji 1972. po prvi put sustavnije potegao to pitanje i moj je zaključak bio da se radi o Branimiru, koji je za sebe i svoju obitelj, kao *homo novus* na hrvatskom prijestolju stvarao i novi mauzolej. Kako je umro bez nasljednika, pa se s Muncimirom na vlast vraća središnja grana dinastije Trpimirovića, ti se ukapaju (vraćaju?) na Otoku u Solinu. Nedavno je dr. Milošević dosta glasno izrekao slične misli što se tiče Crkvine i Branimira ne sjećajući se pri tome barem šest mojih studija kroz tridesetak godina u kojima sam to ustvrdio (Gvozdanović 1972, 1975-76, 1978, Goss 1987, 1996, 2006). No ne mari, jer sam ja u međuvremenu prominjenio mišljenje i smjestio Crkvinu ranije, možda u doba Trpimira – (danas se spominje i Borna) (Jurčević 2011), a također je i arheologija ustvrdila, da

je westwerk u Crkvini podignut iznad već postojećih poganskih vladarskih grobova, po očitom i dobro uhodanom sistemu da se naknadno kristijanizira pred-kršćansko sveto mjesto i pred-kršćanski vladarski ukop (Petrinec 2009: 66-72). Nalazimo se, dakle, u potpunosti u sferi između poganstva i kršćanstva.

Jasno je da su i Otok i Crkvina važna pretkršćanska sveta mjesta, dodatno posvećena ukopima pretkršćanskih i kršćanskih vođa naroda, da se jasno uklapaju u kulturni pejzaž Hrvatske iz vremena kasnog poganstva i ranog kršćanstva, da se u svom umjetničkom jeziku graditeljstva mogu sasvim dobro razumjeti unutar predromaničke arhitekture zapada i nekih izrazito lokalnih inačica u kreiranju i međuodnosima arhitektonskih tijela, ploha i prostora unutar predromaničke estetike neslaganja interijera i eksterijera, a u slučaju Otoka i u smislu kupole unutra takozvanog pravocrtnog kriptotambura uz fasadni dekor koji ima izvore u mjesnoj kasnoj antici. Postoje rekonstrukcije Crkvine s kupolom iznad lađe (Milošević i Peković, 2009:156); jednu sam predložio i ja negdje još 60-ih godina, ali je nikad nisam objavio niti neću, jer za takvo što ne nalazim dovoljno dokaza.

Da zaključim: oduševljen sam činjenicom da je Crkvina u Biskupiji odabrana da zastupa Hrvatsku i njezine humanističke znanosti u projektu «Cradles of European Culture». Oduševljen sam jer time odajemo počast jednom od najvažnijih spomenika hrvatskog prisustva na ovim prostorima, s mogućnosti da se položaj jednom za uvijek uredi, opremi i prikaže posjetitelju kako zaslužuje. Raduje me također da se ne radi o estradnoj prezentaciji nečeg sigurnog i dovršenog, već, pa i usprkos činjenici da se projekt prvenstveno usredotočuje na prezentaciju, otvaraju se širom vrata da se neka pitanja dalje razrade i možda dovedu bliže rješenjima u suradnji sa širom domaćom i stranom znanstvenom zajednicom.

LITERATURA:

- Belaj, Vitomir. 2009. Poganski bogovi i njihovi kršćanski supstituti. *Studia ethnologica Croatica* vol. 21: 169-197.
- Bužančić, Radoslav. 2000. S. Maria e S. Stefano. Le *Geminae* preromaniche a Otok a Solin. *Hortus artium medievalium*, vol. 6:73-82.
- Goss, Vladimir P. 1982. Is there a Pre-Romanesque Style in Architecture? *Peristil* vol 25: 33-51
- Goss, Vladimir. P. 1987. *Early Croatian Architecture*, London: Duckworth.
- Goss, Vladimir P. 1996. *Pre-Romanesque Architecture in Croatia*. Zagreb: Architectonica Croatica.
- Goss, Vladimir P. 2006. *Pre-Romanesque Architecture in Croatia*. Zagreb: Art studio Azinović.
- Goss, Vladimir P. 2007. Monuments of Art History as Historical Documents. *Prilozi Instituta za arheologiju* vol. 24: 499-501.
- Goss, Vladimir P. 2009. Landscape as History, Myth, and Art. An Art Historian's View. *Studia Ethnologica Croatica* vol. 21: 33-166.
- Goss, Vladimir P. 2010. *Četiri stoljeća europske umjetnosti: 800.-1200. Pogled s jugoistoka. Four Centuries of European Art, 800-1200. View from Southeast*. Zagreb: Golden Marketing, 2010.
- Goss, Vladimir P. 2010A. The 'Croatian Westwork' revisited. *Ars* vol. 43: 3-23.
- Goss, Vladimir P. 2011. *115 godina znanstvenog istraživanja o Crkvini. Izložba u okviru projekta CEC – Francia Media*. Depiljan izložbe. Rijeka: Odsjek za povijest umjetnosti.
- Goss, Vladimir P. i Mikić, Vesna. 2010. Jakob, Jelena, and Bogdin – Three miniatures on the Assigned Theme. *Studia Mythologica Slavica* vol.13: 43-58.
- Gvozdanović, Vladimir (Goss). 1972. *Pre-Romanesque and Early Romanesque Architecture in Croatia*. Ph. D. Thesis, Cornell University, Ithaca (N.Y.).
- Gvozdanović, Vladimir (Goss). 1975-76. Two Early Croatian Royal Mausolea. *Peristil* vol. 18-19: 5-10.
- Gvozdanović, Vladimir (Goss). 1978. The South-Eastern Border of Carolingian Architecture. *Cahiers archeologiques* vol. 27: 85-100.
- Jurčević, Ante. 2011.
- Lobbeday, Uwe. 2002. Die Beitrag von Corvey zur Geschichte der Westbauten und Westwerke. *Hortus artium medievalium* vol. 8: 83-98.
- McClendon, Charles E. 2005. *The Origins of Medieval Architecture*. New Haven: Yale University Press.

- Milošević, Ante, ur. 2002. *Hrvati i Karolinzi*, 2 sveska. Split: MHAS.
- Milošević, Ante. 2002. *Crkva Sv. Marije – mauzolej hrvatskih vladara u Biskupiji kraj Knina*. Split, MHAS.
- Milošević, Ante. 2002A. Dvori hrvatskih vladara na Crkvini u Biskupiji kraj Knina, u: *Zbornik Tomislava Marasovića*. Split: MHAS, 199-207.
- Milošević, Ante i Peković, Željko. 2009. *Predromanička crkva Sv. Spasa na Cetini*. Dubrovnik-Split: Omega Engineering.
- Petrinec, Maja. 2009. *Groblja od 8. do 11. stoljeća na području ranosrednjovjekovne hrvatske države*. Split: MHAS.
- Rapanić, Željko i Jelovina Duje. 1976. Na Otoku jedna crkva. *Slobodna Dalmacija*, 22. V. 1976.

Two Croatian Royal Mausoleums 35 years later

(Summary)

Reviweing primarily his own ideas expressed over more than three decades, the author presents the fate of exploration and publication on two kez monuments of croatian art and history, the royal mausolea of SS. Mary and Stephen at Crkvina in Biskupija, and SS Mary and Stephen at Otok in Solin, as an introduction to the papers delivered in the section “Crkvina in Biskupija – Between Oaganism and Christianity” at the conference entitled “The Cult of the Great Mother and of the Mother of God,” held in Zagreb on 6th and 7th of October, 2011. The emphasis is on the last four decades of the scholarly work concerning the two monuments. The section was organized by the Art History Department of the School of Arts and sciences of the University of Rijeka, the general partner for Croatia in the project of the European Commission (Culture 2007-13), entitled “Cradles of European Culture” (CEC).

It is clear that both Otok and Crkvina are also important pre-Christian holy places, further sanctified by interment of Croatian both Pagan and Christian leaders, that they clearly fit with the cultural landscape of Croatian in the course of late paganism and early Christianity, that their art language is compatible with that of the Pre-Romanesque architecture of the West and that of the local variants, in particular in terms of the formation and interrelationship of architectural masses, spaces and surfaces displaying the typical Pre-Romanesque esthetics characterized by a lack of correspondence between the interior and exterior, and, in the case of Otok of using a dome within a rectilinear turret, a decorative system of pilaster strips originating from Late Antique architecture.

The choice of Crkvina as Croatia’s representative in the above mentioned project will opens a challenge of a new in-depth research leading, hopefully, to new insights and solutions involving this key monument of Croatian past.

Key Words: Crkvina, Biskupija, Solin, Otok, mausoleum, Pre-Romanesque art, Architecture, Croatia.

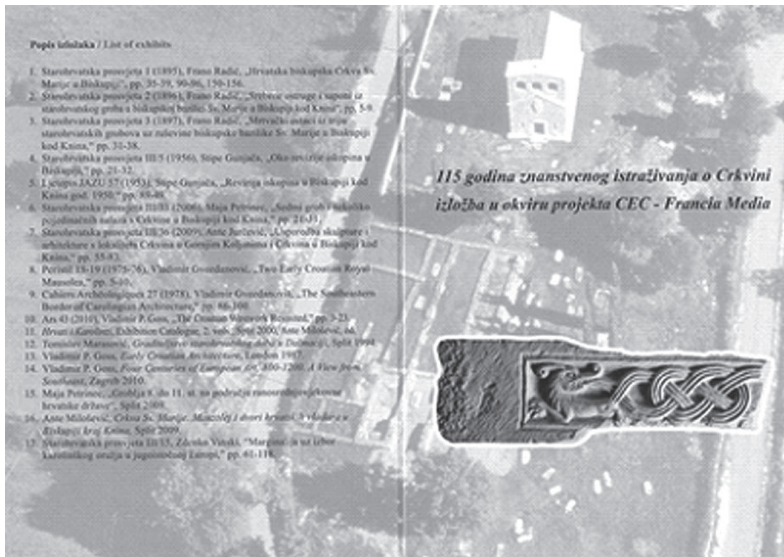

1. Crkвина, depiljan izložbe na Filozofskom fakultetu u Rijeci, 2011.³

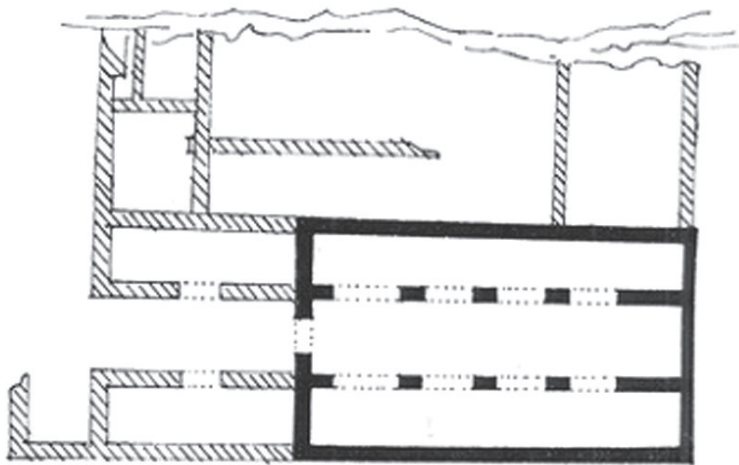

2. Crkвина, tlocrt (S. Gvozdanović)

³ Sav ilustrativni materijal vlasništvo je Vladimira P. Gossa.

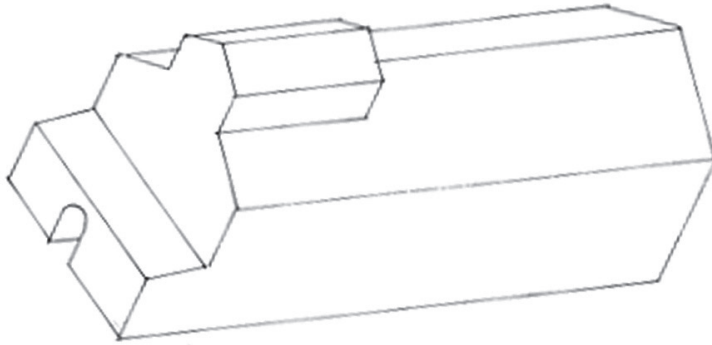

3. Crkvina, rekonstrukcija (V. i S. Gvozdanović).

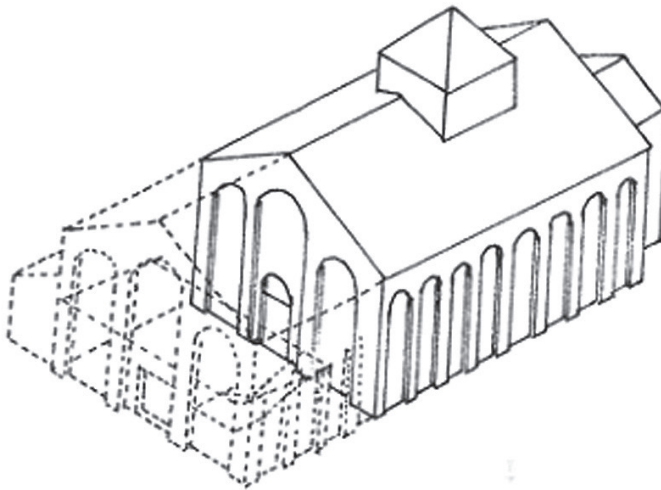

4. Solin, Otok, rekonstrukcija (V. i S. Gvozdanović).

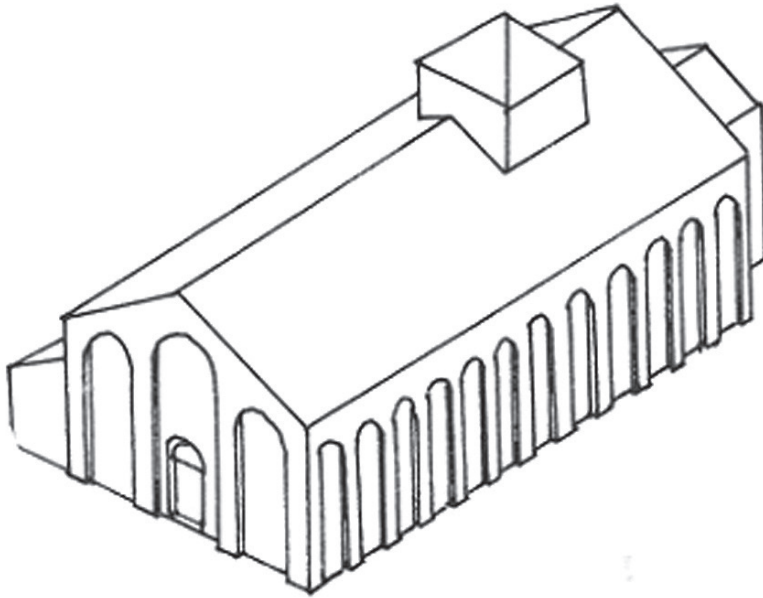

5. Solin, Otok, rekonstrukcija (V. i S. Gvozdanović).