

RANOSREDNJOVJEKOVNE PREINAKE ANTIČKIH GRAĐEVINA U DALMACIJI

Tomislav Marasović

UDK 726.033 (497.5 Split) „06/10“
Izvorni znanstveni rad
Tomislav Marasović
Split, Marasovićeve 11

Raspravlja se o ranosrednjovjekovnim crkvama u Dalmaciji koje su nastale preinakama antičkih građevina. Po stupnju intervencije dalmatinska predromanika pokazuje različite kategorije adaptacije koje se u članku razmatraju od jednostavnih k složenima:

- A. korištenje ranijih kršćanskih crkava
- B. preinake poganskih kulturnih građevina
- C. preinake antičke rezidencijalne arhitekture
- D. preobrazbe antičkih gospodarskih zgrada
- E. preobrazba antičke obrambene arhitekture

Predromaničke i ranoromaničke crkve u Dalmaciji čine jednu od najvećih regionalnih koncentracija sačuvane ranosrednjovjekovne arhitekture u Europi. Katalog ranosrednjovjekovne arhitekture, što sam ga nedavno izradio, sadrži nekoliko stotina crkava koje su u većim ili manjim ostacima ostale sačuvane na prostoru od Kvarnera do Boke Kotorske i od jadranskih otoka i obale do dubokog dalmatinskog zaleđa. Većinu među njima čine crkve sagrađene od VII. do XI. stoljeća, ali se popriličan broj odnosi i na adaptacije ranijih, antičkih građevina, prilagođenih liturgijskim potrebama ranosrednjovjekovnog doba, odnosno stilskim obrascima predromanike i protoromanike.

U dugom istraživanju ranog srednjovjekovlja u Dalmaciji, koje traje već više od stoljeća i pol, mnogi su se autori sretali s takvom vrstom crkava i obrađivali ih u okviru teme koje su proučavali.¹ U ovom prilogu ediciji, koja se izdaje u povodu životnog i radnog jubileja Radovana Ivančevića, mojega kolege sa studija povijesti umjetnosti u Zagrebu i dugogodišnjeg suradnika, pokušao sam razmotriti predromaničke preinake u odnosu na različite vrste antičkih građevina koje su se u ranom srednjem vijeku koristile za crkvene potrebe.

¹ U morfološkoj klasifikaciji predromanike u Dalmaciji izdvojio sam adaptirane građevine u posebnoj poglavlju. (T. MARASOVIĆ, *Prilog morfološkoj klasifikaciji ranosrednjovjekovne arhitekture u Dalmaciji*, u: *Prilozi istraživanju starohrvatske arhitekture*, Split 1978, str. 16-24.). Južnodalmatinske primjere obradio je I. Fisković (*Srednjovjekovna preuređenja*

Preinake ranijih građevina nisu svojstvene samo predromanici i protoromanici. Sva razdoblja povijesti graditeljstva uz novu izgradnju obilježava i korištenje već postojećih građevina koje su većim ili manjim zahvatima prilagođene novoj funkciji. Adaptacijama se u pravilu manjim financijskim ulaganjima brže dolazi do potrebnih prostora nego što se to postiže novogradnjama koje zahtijevaju veća materijalna sredstva i znatno duže vrijeme realizacije. Osim toga, naručitelji pregradnji odlučuju se za taj postupak zbog povoljnog položaja postojeće građevine, a katkada ih na to navodi i kontinuitet mjesta (tzv. *genius loci*). Preuređenja ranijih građevina osobito su znakovita za rani srednji vijek. U razdoblju općenite oskudice financijskih sredstava, u kojem čak i najugledniji donatori, poput hrvatskih vladara, pozajmljuju novac da bi podigli svoje zavjetne crkve, kao što je slučaj i sa starohrvatskom Dalmacijom u predromaničko doba, razumljiv je relativno velik broj preinaka. S obzirom na stupanj intervencije, dalmatinska predromanika pokazuje različite kategorije adaptacija. Poredane od jednostavnijih k složenijim zahvatima to su:

- A. korištenje ranijih kršćanskih crkava
- B. preinake poganskih kulturnih građevina
- C. preinake antičke rezidencijalne arhitekture
- D. preobrazba antičkih gospodarskih zgrada
- E. preobrazba antičke obrambene arhitekture

A. Korištenje ranijih kršćanskih crkava

Nastavak kulture uporabe starokršćanskih crkava u ranom srednjem vijeku zahtijevao je manje građevne intervencije, jer su prvobitne građevine bile podignute za istu svrhu i uglavnom iste obredne funkcije. Starokršćanske su crkve od V. stoljeća nadalje orijentirane kao i one iz ranoga srednjeg vijeka, sa svetištem na istočnoj strani, a oblikovane su prema zahtjevima liturgije koja se nije bitno mijenjala ni u doba predromanike i rane romanike. Ipak, i u toj skupini starokršćanskih crkava koje su preinačene u ranome srednjem vijeku ima jednostavnijih i složenijih intervencija, koje se također mogu stupnjevati po složenosti od onih najjednostavnijih u kojima je došlo samo do instalacija novog, predromaničkog liturgijskog namještaja, do znatno složenijih, koje zadiru u promjenu konstrukcijskog sustava, ili pak redukcija prvobitnih prostora.

1. Najmanje novih intervencija pokazuju starokršćanske crkve kojima je ugrađen predromanički liturgijski namještaj. Premda izrađen od kamena, liturgijski je namještaj bio više podložan trošenju od same konstrukcije građevine, a zahvati na

ranokršćanskih svetišta u dubrovačkome kraju, "Izdanja HAD", sv. 12, Zagreb (1987) 1988, str. 189-208), N. Jakšić (*La survivance des édifices paléochrétiens dans les terres de la principauté Croate*, "Hortus Artium Medievalium" 1, Zagreb-Motovun 1995, str. 36-46), R. Bužančić (*Radanje srednjovjekovne arhitekture iz antičkih korijena na otocima srednje Dalmacije*, u: *Starohrvatska spomenička baština - radanje prvog hrvatskog kulturnog pejzaža*, Zagreb 1996, str. 339-348). Drugi radovi o istoj temi spomenut će se u bilješkama koje se odnose na određene primjere ranosrednjovjekovnih crkava nastalih preinakama.

promjeni ili popravku konstrukcije, kad bi i uslijedili, nisu bili u tolikoj mjeri vidljivi kao promjena namještaja. Osim toga, namještaj, a naročito oltarna ograda kao njegov najdojmljiviji dio, najistaknutije je mjesto iskazivanja stilskog izraza, a to je i najvidljiviji položaj na kojem se vrlo često natpisom označava udio pojedinih donatora u pregradnji crkve. Zbog svega toga se i u okviru predromaničkog doba liturgijski namještaj, posebno ograda (*septum*), u mnogim slučajevima mijenjao ili dodavao, katkada i više puta, pa je razumljivo što se korištenje ranije crkve moralo u predromanici odraziti barem izradom nove oltarne ili korske ograde.



Plutej oltarne ograde iz zadarske predromaničke katedrale

U ranosrednjovjekovnoj Dalmaciji ustanovljeni su mnogi ostaci starokršćanskih crkava s predromaničkim kamenim namještajem. Zadarska katedrala sv. Petra, sagrađena u IV. st., sačuvala je dokaze predromaničke uporabe nakon što je prijenosom relikvija sv. Stošije promijenila titulara, postavši katedralom važnog središta bizantske Dalmacije. Predromaničku uporabu i nove zahvate na katedrali dokazuje relikvijar sv. Stošije² i grede s imenom biskupa Donata, koje se dovode u vezu s pregradnjom kapele u srednjem brodu starokršćanske bazilike.³ Zahvate iz karolinškog doba dokazuje vitki akroterij,⁴ veliki plutej ukrašen pleternim motivima⁵ i ambon sa stiliziranim likovima na zaobljenom prsobranu.⁶

Uz katedralu je i zadarska starokršćanska krstionica iz VI. stoljeća nastavila svoju namjenu u ranom srednjem vijeku; iako nema vidljivih tragova predromaničkih intervencija, kontinuitet krstionice dokazuje romanički krsni bazen.

² I. PETRICIOLI, *Ranosrednjovjekovni natpisi iz Zadra*, "Diadora" 2, Zadar 1960-1961, str. 251-270.

³ P. VEŽIĆ, *Prezbiterij katedrale u Zadru*, PPUD 30, Split 1990, str. 49-68.

⁴ *Hrvati i Karolinzi, Katalog*, Split 2000; N. JAKŠIĆ, kat. III. 47. akroterij, 9. stoljeće, str. 155.

⁵ ID, *Croatian Art in the Second half of the Ninth Century*, "Hortus Artium Medievalium" 3, Zagreb-Motovun 1997, str. 30.

⁶ I. PETRICIOLI, *Srednjovjekovnim graditeljima u spomen*, Split 1996, str. 209.

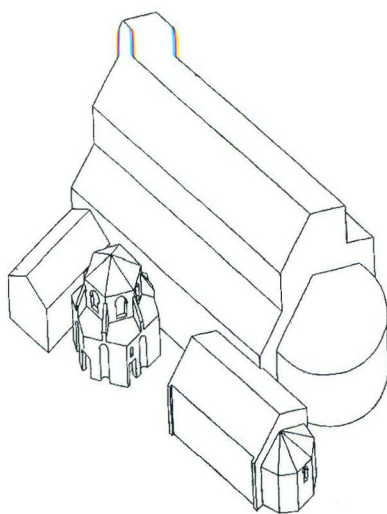

Zadarska starokršćanska katedrala
(prema P. Vežiću)



Ambon oltarne ograde iz predromaničke katedrale

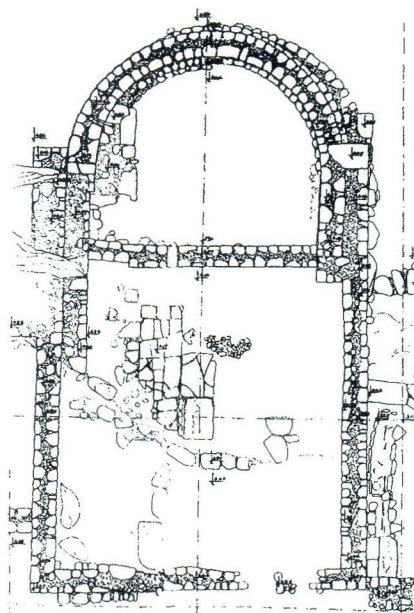

Tlocrt crkve u Rižinicama (Solin)

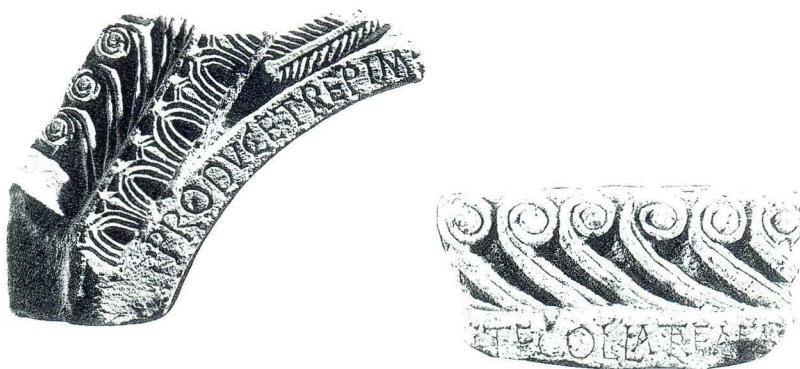

Dijelovi oltarne ograde s natpisom kneza Trpimira

Primjer opreme manje kršćanske crkve predromaničkim namještajem pokazuje samostanski oratorij u Rižinicama, u kojemu nađeni ulomci oltarne ograde s natpisom kneza Trpimira upućuju na zaključak da je ranija građevina, adaptirana sredinom IX. stoljeća, bila kneževa zadužbina.⁷ Neuobičajena orijentacija sjever-jug u ovom je slučaju naslijeđena od ranijeg starokršćanskog oratorija, ugrađenoga u kompleks jedne još ranije rimske gospodarske zgrade.

⁷ V. DELONGA, *Latinski epigrafički spomenici u ranosrednjovjekovnoj Hrvatskoj*, Split 1996, str. 127-129 (gdje je navedena i druga opsežna literatura).

Preuređenje unutrašnjosti postavljanjem predromaničkog namještaja ustanovljeno je i u mnogim drugim starokršćanskim crkvama od Kvarnera do južne Dalmacije (katedrala sv. Marije u Krku, katedrala sv. Marije u Osoru, katedrala sv. Marije i u Rabu, bazilika u Žažviću, katedrala sv. Lovre u Trogiru, bazilika sv. Andrije u Splitu, crkva sv. Mandaljene u Stonu i dr.).

2. Drugi stupanj preobrazbe starokršćanskih crkava u ranom srednjem vijeku nastaje dodavanjem pojedinih prostora u liturgijske svrhe, odnosno da bi se uskladili sa stilskim obrascima predromaničkog i ranoromaničkog doba. U Dalmaciji je nekoliko primjera takvog postupka, a pokazuje ga crkva sv. Marije u Ninu, trobrodna jednoapsidna starokršćanska bazilika kojoj su u ranom srednjem vijeku pridodane bočne apside i tako ostvaren troapsidni prezbiterij, a crkva sasvim usklađena s tipskim obilježjima protoromaničkih bazilika.⁸

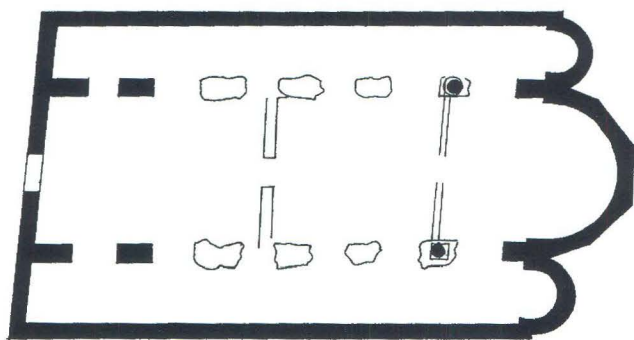

Tlocrt crkve sv. Marije u Ninu (prema Dyggveu)

Ponegdje se u ranom srednjem vijeku interveniralo u zapadni korpus. Ranobizantskoj crkvi sv. Marije (?), danas unutar "Gradine", u Solinu pridodan je predbrod, možda i u funkciji karakterističnog predromaničkog "westwerka".⁹ Jednoapsidnoj starokršćanskoj bazilici u Žažviću nije, kao kod crkve u Ninu, izmijenjen prezbiterij dodavanjem bočnih apside, ali je znatan građevni zahvat poduzet na zapadnoj strani gdje je pridodan zvonik i predbrod, kao izraziti elementi karolinškoga westwerka.¹⁰ Nisu razjašnjeni ostaci objekta od crkve i njegov odnos prema starokršćanskoj ili predromaničkoj građevini.

⁸ I. PETRICIOLI, *Osvrt na ninske građevine i umjetničke spomenike srednjeg i novog vijeka*, "Radovi Instituta JAZU u Zadru", sv. 16-17, Zadar 1969, str. 319-320.

⁹ T. MARASOVIĆ, *Položaj i značaj starohrvatskog Solina u predromaničkoj arhitekturi Dalmacije*, u: *Starohrvatski Solin*, Split 1993, str. 61-62.

¹⁰ J. JELIČIĆ, *Narteks u ranokršćanskoj arhitekturi na području istočnog Jadrana*, PPUD 23, Split 1983, str. 18-21; T. BURIC, *Kameni namještaj bazilike u Žažviću*, "Starohrvatska prosvjeta" III/5, Split 1985, str. 165-181; M. JURKOVIĆ, *Od Nina do Knina, Iz hrvatske spomeničke baštine od 9. do II. stoljeća*, Zagreb 1992, str. 84.

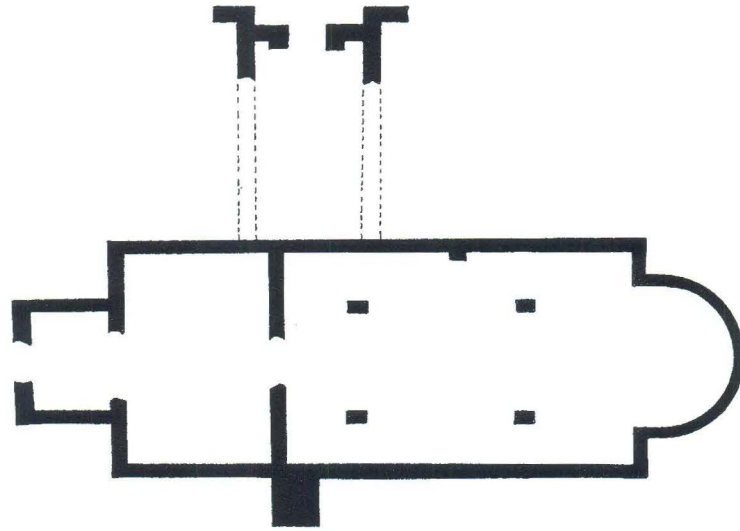

Tlocrt crkve u Žažviču (prema L. Marunu)

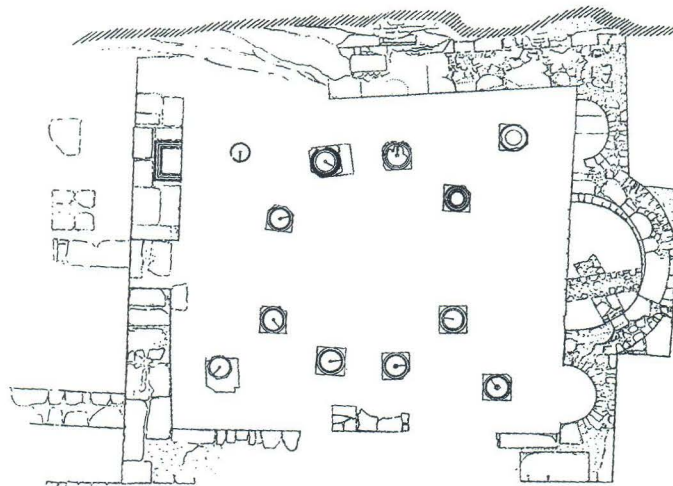

Tlocrt crkve "u Gradini" (prema J. Marasoviću)

3. Složeniji vid građevne adaptacije starokršćanskih crkava čini preobrazba konstrukcijskog sustava kojim se prvobitni *quadratum populi*, izvorno pokriven drvenom potkrovnom konstrukcijom, pretvarao u presvođeni prostor, svojstven arhitekturi ranoga srednjeg vijeka. Da bi se to postiglo, trebalo je dograđivati lezene ili pilastre uz bočne zidove, pa su se na taj način osposobili zidovi za primanje tlačnih sila svodova, kao što pokazuju primjeri crkava u Crkvini kod Solina, na Majsanu, u Baćini, na Krku i na mnogim drugim mjestima. Takvim je zahvati- ma istodobno ostvareno unutrašnje raščlanjenje plitkim nišama, što je također jedna od osnovnih osobina predromaničke arhitekture. U crkvi sv. Andrije u Baćini pilastri su neobično dugi, pa zaključujemo da su i niše uz bočne zidove, presvođene bačvastim svodovima, bile izrazito duboke. Tipska posebnost te crkve je i u pregradnim zidovima unutar otvora apsida, kojima je postignuto barem vizualno reduciranje apsidnog prostora, a to je također u skladu s tipskim posebnostima predromaničkoga graditeljstva. Na taj je način ostvarena konstrukcija neke vrste trijumfalnog luka, koja inače nije svojstvena ranosrednjovjekovnoj crkvenoj arhitekturi.¹¹ Na neretvanskom području, osim pregradnje crkve sv. Andrije, utvrđeni su slični postupci u crkvama sv. Stjepana u Pučišćima na Braču i u crkvi na otočiću Šćedru.¹² Dogradnjom lezena preoblikovana je i starokršćanska crkva sv. Marije u Biskupiji na otoku Šipanu i izgrađen njezin bačvasti svod.¹³

U nekim slučajevima, poput starokršćanske memorije sv. Maksima na otočiću Majsanu, dogradnja lezena omogućila je ostvarenje trotravejnog konstrukcijskog sustava svodova, vjerojatno s kupolicom u srednjem svodovnom polju,¹⁴ a to je jedna od znakovitih osobina predromaničke crkvene arhitekture na južnodalmatinskom području.

Crkva sv. Petra u Stonskom polju pokazuje također ranosrednjovjekovnu intervenciju u ranijem prostoru na bočnim zidovima i u prezbiteriju. Na bočnim su zidovima dograđene lezene koje su stvarale trodijelnu raščlanjenost, a međusobno spojene pojasnicama dijelile su i svod u tri polja, možda i u ovom slučaju s kupolom iznad srednjeg traveja.¹⁵ Na istočnoj strani dograđen je prezbiterijalni blok sa tri niše, kojima je naglašena troapsidnost, svojstvena pelješkom području.

¹¹ T. MARASOVIĆ, *Makarska i Primorje u ranom srednjem vijeku*, Split 1998, str. 26-28.

¹² I. FISKOVIĆ, *Prilog proučavanju porijekla predromaničke arhitekture na južnom Jadranu*, "Starohrvatska prosvjeta" III/15, Split (1985) 1986, str. 133-163.

¹³ T. MARASOVIĆ, *Elafiti u ranom srednjem vijeku*, Split 1997, str. 26.

¹⁴ C. FISKOVIĆ, *Ranosrednjovjekovne ruševine na Majsanu*, "Starohrvatska prosvjeta" III/5, Split 1985, str. 137-140; ID, *Ranokršćanska memorija i groblje na Majsanu*, "Starohrvatska prosvjeta" III/13, Split 1983, str. 65-70; I. FISKOVIĆ, *op. cit.* (12), str. 213. Drugačije mišljenje o tome iznio je N. Cambi (*Arhitektura Narone i njezina teritorija u kasnoj antici*, "Radovi Filozofskog fakulteta u Zadru" 24, Zadar 1985, str. 53), koji smatra da se tragovi središnje konstrukcije odnose na ciborij.

¹⁵ I. FISKOVIĆ, *O ranokršćanskim spomenicima naronitanskog primorja*, "Izdanja HAD", sv. 5, Split 1980, str. 226-227; ID, *Srednjovjekovna preuređenja ranokršćanskih svetišta u dubrovačkom kraju*, "Izdanja HAD", sv. 12, Zagreb 1988, str. 194-195; ID, *Prilog proučavanju porijekla predromaničke arhitekture na južnom Jadranu*, "Starohrvatska prosvjeta" III/15, Split 1985, str. 133-163.

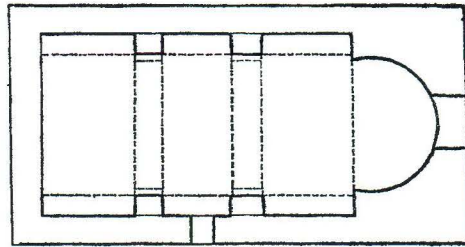

Tločrt crkvice na Šćedru (prema I. Fiskoviću)

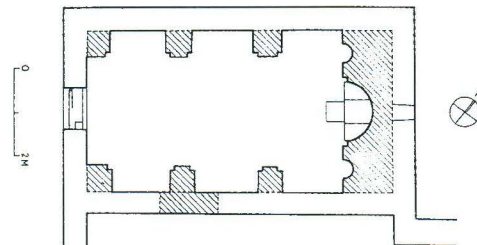

Tločrt crkve sv. Petra u Stonskom polju (prema I. Fiskoviću)

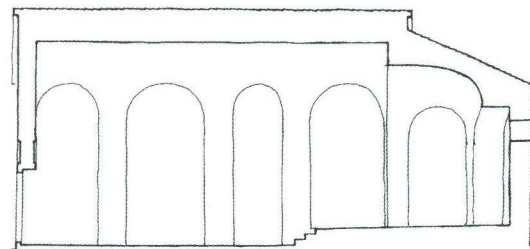
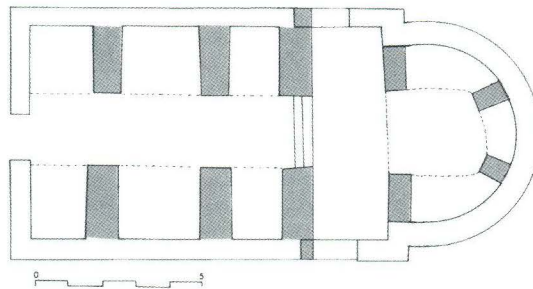

Tločrt i presjek crkve sv. Andrije u Bačini (prema T. Marasoviću)

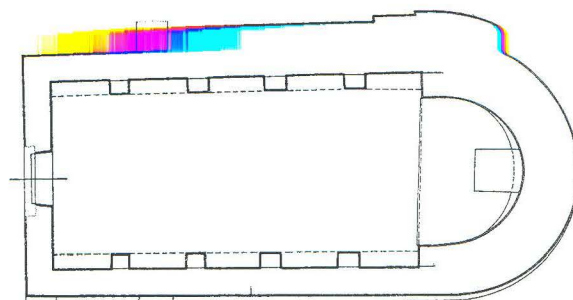

Tlocrt crkve sv. Ivana u Stonskom polju (prema I. Fiskoviću)

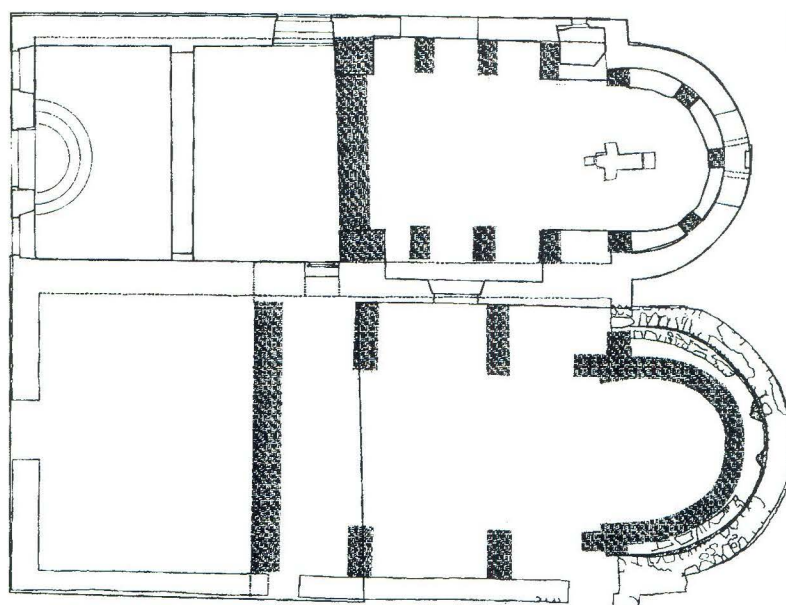

Tlocrt dvojnih crkava sv. Marije i sv. Ivana u Starome Gradu
(prema R. Bužančiću)

Dodavanjem četiriju parova pilona starokršćanskoj crkvi sv. Ivana kod Stona postignuta je peterodijelna unutrašnjost.¹⁶

U kasnom razdoblju ranoga srednjeg vijeka preinake su doživjele i dvije dvojne crkve u Starome Gradu na otoku Hvaru (Sv. Marija i Sv. Ivan) dodavanjem pilona na bočnim zidovima i u apsidi, a također i redukcijom dužine.¹⁷

¹⁶ I. FISKOVIĆ, *op. cit.* (15) 1975, str. 224-227.

¹⁷ R. BUŽANČIĆ, *op. cit.* (1), str. 344-345.

4. Preobrazbe putem redukcije zahtijevale su još veće građevne intervencije, izražene i u promjeni gabarita ranijih građevina. One su došle do izražaja smanjenjem crkvenog prostora samo na jedan brod, kao što je slučaj s crkvom sv. Andrije u Splitu u predromaničkoj fazi (poznate kao “basilica picta”) iz koje su sačuvani ulomci kamenog namještaja,¹⁸ ili skraćanjem po dužini crkve, kako je to izvedeno u crkvi sv. Stjepana u Pučišćima.¹⁹

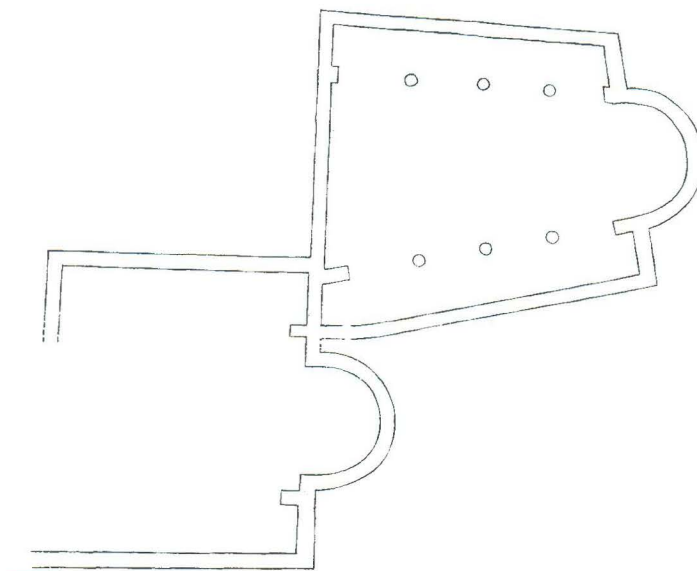

Starokršćanske crkve (“ad basilicas pictas”) u Splitu (prema T. Marasoviću)

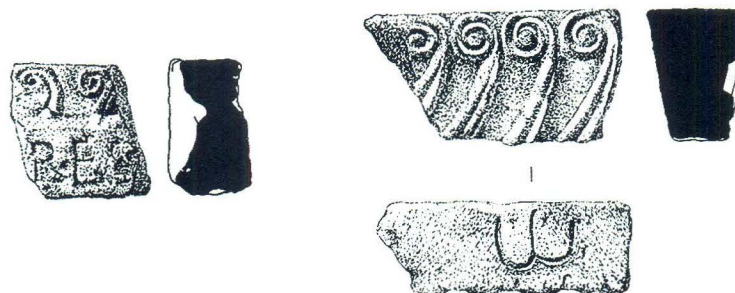

Ulomci oltarne ograde iz predromaničke faze crkve sv. Andrije

¹⁸ T. MARASOVIĆ, *Graditeljstvo starohrvatskog doba u Dalmaciji*, Split 1994, str. 264.

¹⁹ R. BUŽANČIĆ, *Pučišća*, u: *Ranokršćanski spomenici otoka Brača*, Split 1994, str. 69-72; ID, *op. cit.* (1), str. 342; ID, *Srednjovjekovna pregradnja crkve sv. Stjepana u Pučišćima*, PPUD 38, Split 1999-2000, str. 107-128.

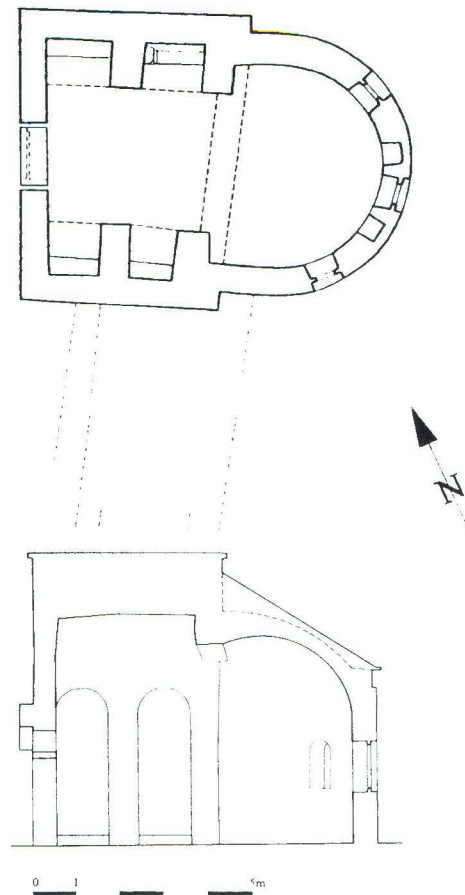

Tlocrt i presjek starokršćanske crkve sv. Stjepana u Pučišćima na Braču s reduciranim opsegom u ranom srednjem vijeku (prema R. Bužančiću)

Veći je stupanj redukcije korištenje apsida starokršćanske crkve koja postaje u predromanici jedini crkveni prostor. To je ostvareno u starokršćanskoj bazilici sv. Lovre u Stobreču,²⁰ kojoj je duboka upisana apsida otvarala mogućnosti jednoj takvoj građevnoj intervenciji. Pregradba se ograničila na podizanje zapadnog zida na kojem je ulaz te na instalaciju liturgijskog namještaja. U istoj su bazilici zidovi nartekse preuređeni u stambene prostore benediktinskog samostana, pa su tako predromaničkom redukcijom stvorena na mjestu ranije starokršćanske bazilike dva odvojena građevna korpusa.

²⁰ N. CAMBI, *Starokršćanska bazilika i benediktinski samostanski kompleks u Stobreču*, Split 1974. O predromaničkoj preinaci apsida i nartekse pisao je T. Marasović, *op. cit.* (18), a taj je položaj kao primjer pregradnje apsida u ranosrednjovjekovnu crkvu objavio I. Fisković, *Apport des reconstructions d'églises de l'antiquité tardive dans la formation du premier art roman sur le littoral croate*, "Hortus Artium Medievalium" 1, Zagreb-Motovun 1995, str. 16.

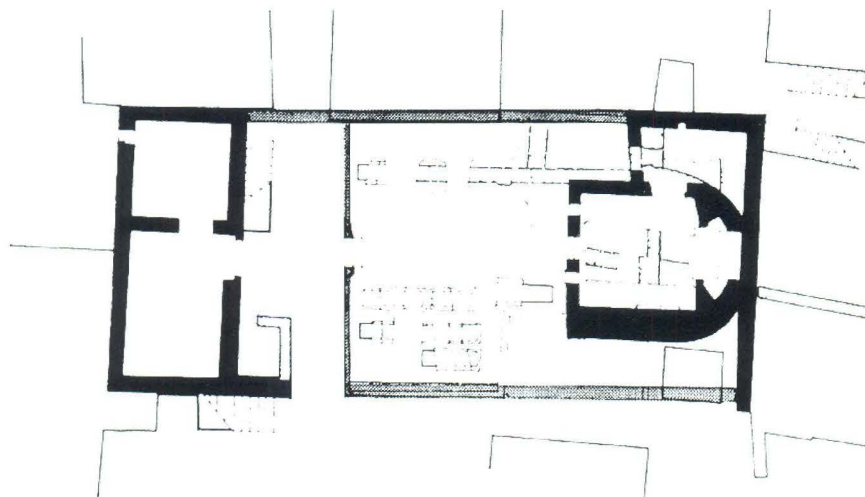

Starokršćanska crkva sv. Lovre u Stobreču nakon ranosrednjovjekovnih preinaka (prema N. Cambiju)

5. Nova izgradnja unutar ili izvan starokršćanskih crkava također je čest slučaj predromaničke izgradnje radi kontinuiteta kulturnog mjesta. Takvi zahvati, doduše, više spadaju u novogradnje na starokršćanskom položaju nego među preinake, ali ih ovdje ipak navodim kao primjer najvećeg stupnja intervencije na izgrađenom mjestu.

Kako su u pravilu starokršćanske bazilike bile većih dimenzija od ranosrednjovjekovnih crkava, na mnogim su mjestima unutar perimetra veće starokršćanske crkve, porušene u ranom srednjem vijeku, podignute predromaničke i protoromaničke građevine.

Crkva sv. Marte u Bijaćima poznata je starohrvatska građevina, podignuta uz antički stambeni kompleks koji je i sam pregrađen u ranom srednjem vijeku za potrebe hrvatskog vladarskog dvora, a u kojem su izdane mnoge značajne vladarske isprave. Predromanička trobrodna crkva sv. Marte bila je sagrađena u IX. stoljeću na mjestu prostranije starokršćanske bazilike sv. Ivana, slijedeći sasvim orijentaciju ranije građevine.²¹ Slično su postupili i graditelji crkve sv. Petra i Mojsija u Solinu, kada su u drugoj polovici XI. stoljeća podigli ranoromaničku trobrodnu građevinu sa tri upisane apside, u kojoj je 1076. papinski legat Gebizon okrunio hrvatskog kralja Zvonimira. Starohrvatska crkva obuhvaća približno samo trećinu dužine ranijeg starokršćanskog kompleksa, tzv. istočnog cementerija antičke Salone i sagrađena je potpuno u skladu s orijentacijom ranije bazilike.²² Slično pokazuju i mnogi drugi primjeri, poput crkve na groblju u Jesenicama, gdje je u okviru prezbiterija podignuta manja starohrvatska crkva, ili u Tučepima gdje ranosrednjovjekovna crkva sv. Jurja jedva prelazi prostor prezbiterija što ga je zatvarala široka apside ranosrednjovjekovne bazilike, također adaptirane unutar

²¹ D. JELOVINA, *Starohrvatska crkva sv. Marte u Bijaćima*, "Kaštelanski zbornik" 1, Kaštela 1987, str. 23-29.

²² M. ZEKAN, *Sv. Petar i Mojsije - krunidbena bazilika kralja Zvonimira*, Split 1994.



Iskopine u Bijaćima

antičke gospodarske zgrade.²³ Ponekad su novosagrađene ranosrednjovjekovne crkvice bile toliko male da su mogle biti sagrađene unutar prezbiterija starokršćanske bazilike, kao što pokazuju ruševine crkve sv. Petra u Ublima na otoku Lastovu,²⁴ ili crkva sv. Stjepana u Stonskom polju.²⁵

Manje je bilo uobičajeno povećavanje dimenzija sukcesivnim gradnjama, a to je bio slučaj u crkvi sv. Silvestra na Biševu, gdje je ranosrednjovjekovna crkva iz sredine XI. stoljeća podignuta izvan opsega dviju prethodnih faza iz starokršćanskog i ranog predromaničkog doba.²⁶

²³ M. TOMASOVIĆ, *Srednjovjekovno nasljeđivanje antičkog prostora u Tučepima*, "Makarsko primorje" 2, Makarska 1995, str. 27-43.

²⁴ J. JELIČIĆ - G. NIKŠIĆ, *Konzervacija ranokršćanske crkve u Ublima na Lastovu*, "Godišnjak zaštite spomenika kulture Hrvatske" 6-7, Zagreb 1980-1981, str. 57-61.

²⁵ I. FISKOVIĆ, *op. cit.* (20), str. 18.

²⁶ Prema rezultatima istraživanja Konzervatorskog odjela u Splitu koja je vodio I. Vojnović, a prema njegovoj dokumentaciji objavila I. Prančević-Borovac, *Crtež broda u crkvi sv. Silvestra na Biševu*, Zbornik T. Marasovića, Split 2002, str. 396-397. Također vidi R. BUŽANČIĆ, *op. cit.* (1), str. 346.



Iskopine na položaju Šuplje crkve u Solinu

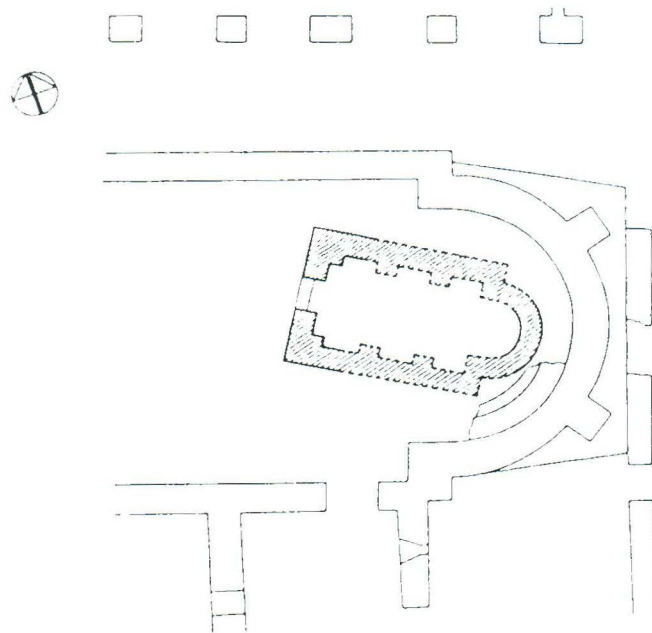

Tloert crkve sv. Petra u Ublima na Lastovu (prema I. Fiskoviću)

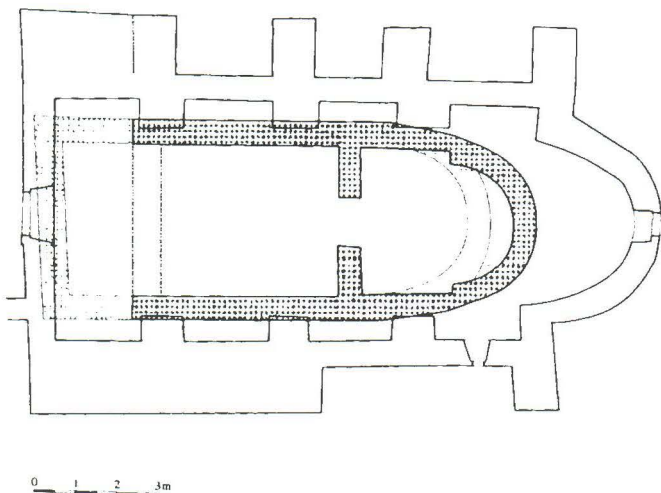

Tlocrt crkve sv. Silvestra na Biševu (prema I. Vojnoviću)

B. Adaptacije poganskih kulturnih građevina

Korištenje poganskih kulturnih prostora daljnji je stupanj preobrazbe koji ne mora uvijek značiti i veće građevne intervencije. Ponegdje je i orijentacija antičkoga hrama mogla zadovoljiti stroga pravila kršćanske liturgije, a monumentalnost antičkih zdanja, izražena i u bogatom kiparskom ukrasu, pridonijela je privlačnosti i preinačene ranosrednjovjekovne crkve.

Najpoznatiji je primjer uporabe poganskog hrama za ranosrednjovjekovnu kršćansku crkvu pretvaranje Jupiterova hrama (Dioklecijanova mauzoleja) u splitsku katedralu, što se pripisuje Ivanu Ravenjaninu, prvom splitskom nadbiskupu. Nadbiskup, prema pisanju Tome Arhiđakona, "... Jupiterov hram, koji je u samoj carskoj ugradi bio uzvišenijim zidovima podignut, očisti od lažnih idola, postavljajući na njemu vrata i prijevore ..." ²⁷

Orijentacija antičkog hrama s ulazom na zapadnoj strani pogodovala je preobrazbi utoliko što splitskoj stolnoj crkvi nije bilo potrebno mijenjati osnovni postulat svetišta na istoku. Otvaranje južnog ulaza, koji je nosio slogovna obilježja početka ranoga srednjeg vijeka, ²⁸ sasvim je u skladu sa značajkama predromaničke crkvene arhitekture u kojoj je južni ulaz vrlo česta pojava. U ovom je slučaju taj bočni ulaz bio potreban da bi se povezala katedrala s mauzolejem splitskih nadbiskupa, koji je bio izgrađen neposredno južno od peripterskog hodnika Dioklecijanova mauzoleja, kao i da bi se mogao koristiti vanjski hodnik hrama (periptera) za obredne povorke. Ostvarena je tako monumentalna katedrala centralnog tipa, koja je upravo kao ranosrednjovjekovna crkva, znatno više nego kao prvobitni poganski hram i carev mauzolej, nadahnjivala graditelje u bližem ili

²⁷ T. ARHIĐAKON, *Kronika*, Split 1977, str. 41.

²⁸ T. MARASOVIĆ, *O južnom portalu splitske katedrale*, PPUD 32 (Prijatelj zbornik I), Split 1992, str. 165-180.

širem okružju. Njezina unutrašnjost bila je vrlo prikladna za funkciju predromaničke prvostolnice; na istočnoj su se strani tri od ukupno osam niša izvornog antičkog zdanja koristile kao prostrani prezbiterij, bez potrebe većih građevnih intervencija. Crkva je od početka svoje transformacije u ranom srednjem vijeku, kao i najveći broj onodobnih europskih (pa i dalmatinskih) katedrala, imala za naslovnicu sv. Mariju kojoj je posvećen glavni oltar u središnjoj istočnoj niši. Već u najranijem razdoblju spominju se i drugi titulari: solinski mučenici sv. Dujam i sv. Staš koji su u visokom srednjem vijeku imali u bočnim nišama svoje oltare, pa se može pretpostaviti da su bili i naslovnici oltara u ranom srednjem vijeku. Unutrašnja raščlamba antičkog *interieura* dopuštala je takvu podjelu, pa je već u predromanici zacijelo prezbiterij zahvatio sav prostor istočno od crte što spaja dva antička stupa, označen danas samo povišenom stepenicom. Na toj se crti vjerojatno nalazila oltarna ograda što je dijelila svetište od prostora za vjernike u preostalom dijelu crkve ili je, kako je to već davno bio pretpostavio Dyggve (prije nego je otkrio u Solinu Zvonimirovu krunidbenu baziliku), ispred središnjega oltara bila postavljena ograda ranosrednjovjekovne *beme* (*schola cantorum*).²⁹ Vjerojatno je u istom prostoru bila postavljena i oltarna ograda drugog, visokog tipa s trabeacijom, jer iz splitske katedrale potječe velik broj ulomaka liturgijskog namještaja koji je samo djelomice objavljen,³⁰ a nije do kraja ni proučen. Pretpostavio sam da ti ulomci pripadaju barem trima različitim fazama ranosrednjovjekovnoga razdoblja, prvoj iz doba najranije preobrazbe (VII-VIII. stoljeće), drugoj iz zrele predromanike (IX-X. stoljeće), a trećoj iz kasne faze XI. stoljeća.³¹ Kad se prouče svi ti dijelovi i razluče pojedine faze, pokazat će se da je predromanički namještaj, koji je uz oltare uključivao ciborije, ograde i ambone, bio usklađen s antičkom unutrašnjošću.

Kripta hrama pretvorena je u kršćansku crkvu (sv. Lucije) također u srednjem vijeku, kako svjedoči nalaz ulomka romaničkog ciborija u podnožju oltara.

U istoj Dioklecijanovoj palači mali je hram, vjerojatno izvorno posvećen klasičnim rimskim bogovima,³² bio pretvoren u krstionicu sv. Ivana Krstitelja, koja se od 1144. godine nadalje spominje u povijesnim vrelima.³³ Zgrada je služila prvim stanovnicima Palače kao krstionica od koje još stoji na prvobitnom mjestu

²⁹ Dyggveovu skicu objelodanio je M. Abramić, *Jedan doprinos k pitanju oblika hrvatske krune*, Šišićev zbornik, Zagreb 1929, str. 1-13.

³⁰ Do sada je najveći broj ostataka namještaja objavljen u prilogu P. M. Fleche-Morgues - P. Chevalier - A. Piteša, *Catalogue des sculptures du haut moyen-âge du Musée Archeologique de Split I*, VAHD 85, Split 1993, str. 207-312. Nedavno su prilikom istraživanja što ih je u Katedrali vodio Konzervatorski odjel pronađeni ulomci. Usp. G. NIKŠIĆ, *Novi nalazi u koru katedrale sv. Dujma*, "Kulturna baština", sv. 31, Split 2002, str. 139-162.

³¹ T. MARASOVIĆ, *O krsnom bazenu splitske krstionice*, "Starohrvatska prosvjeta" III/24, Split 1997, str. 42-47. Nedavno je o plutejima pisao T. Burić, *Pluteji oplata splitske krstionice - vrijeme i okolnosti postanka*, Zbornik Tomislava Marasovića, Split 2002, str. 301-327.

³² N. CAMBI, *Dioklecijanova palača i Dioklecijan (lik i ličnost)*, u: *Dioklecijanova palača*, katalog izložbe, Split 1994, str. 22; ID, *On the dedication of the Prostyle Temple of the Diocletian's Palace in Split*, u: *Orbis romanus christianusque* (Zbornik N. Duvala), Paris 1995, str. 262.

³³ *Codex Diplomaticus*, II, str. 55.

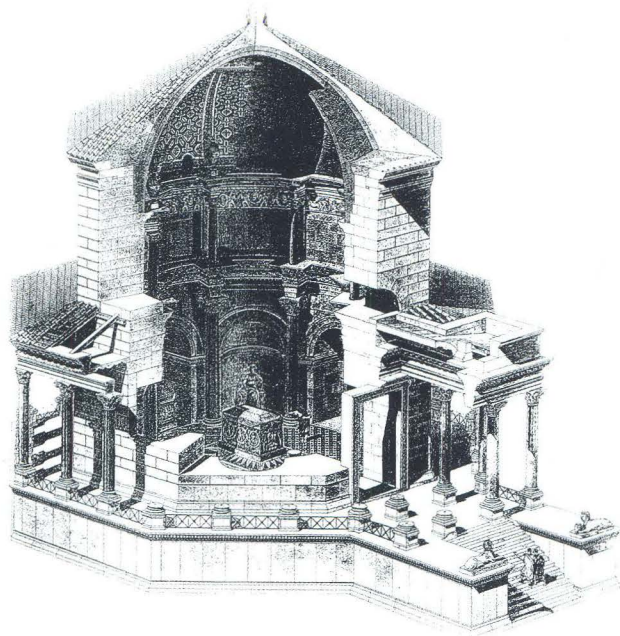

Izvorni izgled Jupiterova hrama (Dioklecijanova mauzoleja),
prema E. Hebrardu

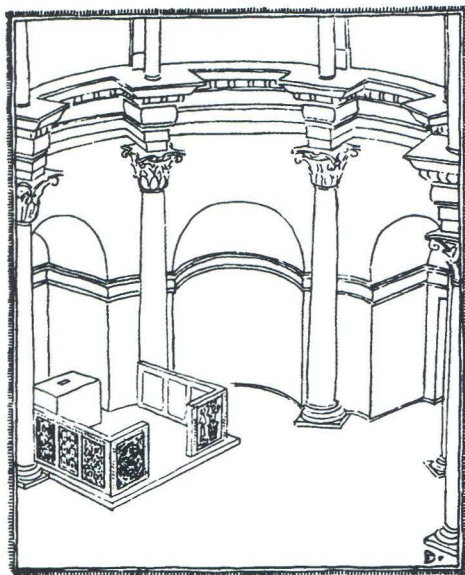

Unutrašnjost katedrale s predromaničkom
korskom ogradom (prema E. Dyggveu)

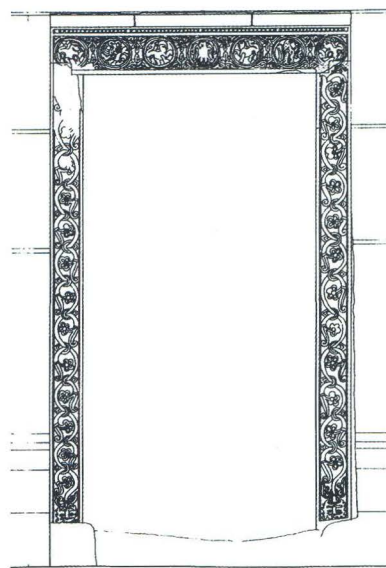

Južna vrata splitske katedrale
(crtež M. Marasović)

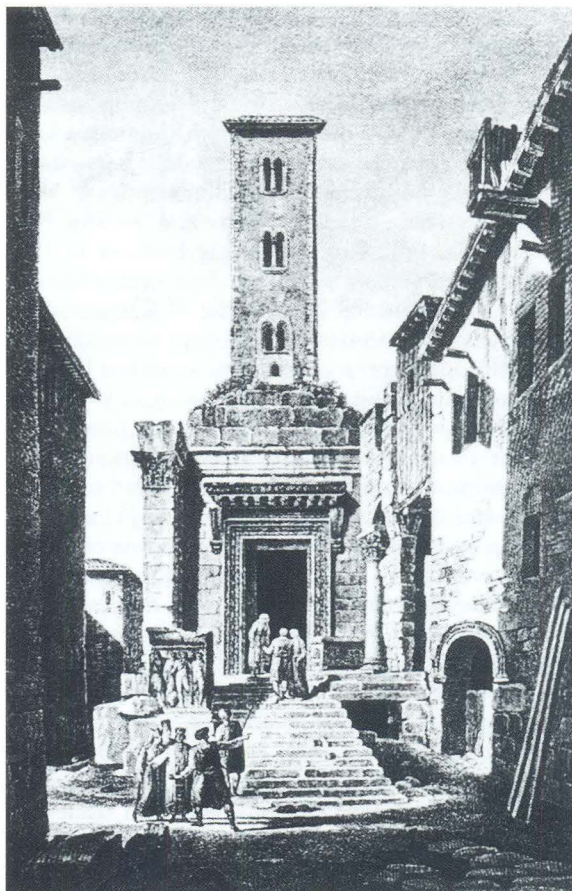

F. Cassas, Mali hram Dioklecijanove palače sa srednjovjekovnim zvonikom, 1782.

krсни bazen, oblikovan u visokom srednjem vijeku od upotrijebljenih ranosrednjovjekovnih ukrašenih ploča.³⁴ Na tom je istome mjestu u središtu *naosa (cele)* rimskoga hrama vjerojatno bio postavljen i prvi ranosrednjovjekovni krsni bazen o kojem nema podataka, dok je u njezinoj kripti adaptirana crkvica sv. Tome s ulazom na zapadu i prezbiterijem na istoku. Sačuvane udubine u svodu kripe koje otkrivaju položaj zabata i greda oltarne ograde, a natpis na jednoj gredi: ... (*aedificavi ecclesia(m) ista(m) et criptam*) ... s ukrasom iz IX. stoljeća³⁵ dokazuje ranosrednjovjekovno doba preinake. Zvonik nad pročeljem (porušen, nažalost, u XIX. stoljeću), romaničkih stilskih obilježja, najkreativniji je doprinos srednjovjekovne preinake antičkoga hrama.³⁶

³⁴ T. MARASOVIĆ, *op. cit.* (31).

³⁵ *Op. cit.* (30).

³⁶ T. MARASOVIĆ, *Tipologija predromaničkih i romaničkih zvonika u Dalmaciji*, u: *Rapski zbornik*, Zagreb 1987, str. 289-296; ID, *Prva stoljeća grada Splita*, Split 1998, str. 26.

Adaptacijom, više nego novom izgradnjom, moglo bi se smatrati i pojavu

crkvice sv. Mateja južno od splitske katedrale, koja je služila kao mauzolej splitskih nadbiskupa. Crkva je zauzimala uski prostor između južne stranice osmerokutne baze Dioklecijanova mauzoleja i južnog zida temenosa. Nad antičkim zidom s južne, odnosno među antičkim stupovima sa sjeverne strane, sagrađeni su zidovi predromaničke crkvice, presvođene bačvastim svodom, kojem se tragovi još raspoznavaju, pokrivene dvostrešnim krovom.³⁷ Veliki antički hram u Ninu bio je također pretvoren u ranosrednjovjekovnu crkvu. Nakon prijenosa u Nin moći sv. Ambrozija, poznatog milanskog biskupa iz IV. stoljeća, opat Teudebert podiže kršćansko svetište u ranijem poganskom kulturnom prostoru, koje je poslije bilo poznato po naslovniku sv. Mihovilu.³⁸ Kasnosrednjovjekovna crkva sv. Mihovila, koja je porušena početkom XX. stoljeća ali je zabilježena na crtežima i fotografijama, nije slijedila izvornu orijentaciju antičkoga hrama, što znači da je sagrađena izvan njegova građevnog sustava. Nije poznato je li tako postupio i opat Teudebert kada je gradio predromaničku crkvu na tom prostoru, od koje je sačuvan dio oltarne ograde s natpisom hrvatskoga kneza Branimira.³⁹

Ponegdje je kontinuitet izgradnje izražen izborom mjesta gdje se nalazila ranija građevina iz poganskog razdoblja radi poništenja kulturnog značaja poganskog položaja. Takav je slučaj s dvije ranosrednjovjekovne crkve podugnete na rtu Marjana: jedna je posvećena sv. Jurju a sagrađena je tik do antičkoga Dijanina hrama, a druga sv. Mihovilu u prostoru samoga hrama, kako je zabilježeno i na starim crtežima i u opisima.⁴⁰ Prva, jednobrodna bačvasto presvođena crkva s polukružnom apsidom, ostala je do danas sačuvana, a nakon restauracije 1994. godine vraćena je u prvobitni oblik, čak i s postavljenom replikom oltarne ograde iz karolinškog doba. Od druge su, kao i od antičkoga hrama, ostali djelomično donji slojevi zidova, podignuti izravno nad kamenom liticom marjanskoga rta. Istraživanjem nije pronađena njezina apsida, pa možemo pretpostaviti da se crkva sasvim podredila prostoru antičke cele. Naslovnici tih građevina nisu slučajno izabrani. Štovanje sv. Mihovila, kao "vojskovođe nebeske vojske", i sv. Jurja, nebeskog zaštitnika zemljoradnje i stočarstva, trebalo je na tom istaknutom topografskom položaju (koji je ucrtan čak i u Peutingerovu kartu antičkoga svijeta!) učinak ranijeg poganskog kulta antičke božice Dijane, zaštitnice lova i šuma, prevesti u kršćanski hagiografski sustav.

Sličnu pojavu poništavanja antičkoga kulta nalazimo i na otoku Braču. Kod Donjeg su Humca ostaci mauzoleja iz I. stoljeća poslije Krista koji je, sudeći po sačuvanoj skulpturi, bio jedna od najmonumentalnijih antičkih građevina na otoku.⁴¹ Uz hram je sagrađena vjerojatno krajem XI. stoljeća ranosrednjovjekovna crkva sv. Ilije, dobro sačuvana jednobrodna presvođena građevina s pravokutnom apsidom i mnoštvom antičkih klesanaca i spolija u zidovima.⁴² I u ovom je

³⁷ ID, *Graditeljstvo starohrvatskog doba u Dalmaciji*, Split 1994, str. 254.

³⁸ N. JAKŠIĆ, *Nin, prva hrvatska biskupija*, Split 1997, str. 26; ID, *op. cit.* (1).

³⁹ ID, *op. cit.* (1); V. DELONGA, *op. cit.* (7), str. 207-208.

⁴⁰ J. MARASOVIĆ, T. MARASOVIĆ, M. MARASOVIĆ, *Crkva sv. Jurja u Splitu*, Split 1996.

⁴¹ D. VRSALOVIĆ, *Pretpovijest i Stari vijek, Kulturni spomenici otoka Brača*, "Brački zbornik" 4, Zagreb 1960, str. 87.

⁴² D. DOMANČIĆ, *Srednji vijek, Kulturni spomenici otoka Brača*, "Brački zbornik" 4, Supetar 1960; ID, *Graditeljstvo ranog srednjeg vijeka na Braču*, u: *Brač u ranom srednjem vijeku*, Split 1984, str. 32.

slučaju izabrana za naslovnika snažna ličnost iz kršćanskog hagiografskog svijeta, starozavjetni prorok Ilija, koji se još u doba izraelskog mnogoboštva borio za monoteističko štovanje Jahvea.

C. Preinake antičke rezidencijalne arhitekture

Dioklecijanova palača u Splitu pruža mogućnost proučavanja nastanka ranosrednjovjekovnih crkava u prostorima antičke rezidencijalne arhitekture. Za to je indikativan primjer crkva sv. Nikole, poznata u srednjovjekovnim vrelima s atributom "de Sdoria", koja je već u ranom srednjem vijeku preinačena u ranijem prostoru jedne od dvorana velike Dioklecijanove blagovaonice u istočnoj polovici careva rezidencijalnog bloka. U ovom je slučaju dvorana rimskog triklinija odredila i oblik predromaničke crkve četvrtastog tlocrta, u kojoj su upisani piloni oblikovali unakrsnu bačvastu svodovnu konstrukciju.

Dva stubišta južno od crkve, jedno iz ranijeg, a drugo iz kasnijeg predromaničkog razdoblja, pripadaju ranosrednjovjekovnoj građevnoj strukturi.

Na sličan je način preinačena i obližnja pravokutna dvorana, jedna u nizu od šest istih sa svake strane središnje dvorane Dioklecijanova stana, u crkvu sv. Andrije, nazvane "de fenestris" u srednjovjekovnim vrelima, jer se nalazila u predjelu kojem su ime dali pročelni lukovi Dioklecijanove palače. U ovom je slučaju antička dvorana, koja je prvobitno služila za potrebe Dioklecijanove počasne garde,⁴³ bilo oblikom i dimenzijama vrlo prikladna za preinaku u predromaničku crkvicu uzdužnog jednobrodnog tipa, presvođenu izvornim antičkim bačvastim svodom. Predromaničkom je preinakom bila vjerojatno dograđena samo pravokutna apsida, kako je predočeno u idejnoj rekonstrukciji J. Marasovića dopunjenoj prema istraživanjima Konzervatorskog odjela u Splitu (R. Bužančić i V. Kovačić).⁴⁴

Substrukcija jedne od dvorana antičkog rezidencijalnog sklopa preinačena je u ranosrednjovjekovni gospodarski prostor koji se koristio kao turnjačnica.⁴⁵ Antička je dvorana četvrtastog tlocrta, s kutnim pilonima koji su nosili unakrsnu bačvastu konstrukciju. Pretvaranjem Dioklecijanove palače u ranosrednjovjekovni grad ta je dvorana poslužila nekom građaninu koji je imao kuću iznad tog prostora kao konoba u kojoj se proizvodilo ulje. Da bi se to ostvarilo, pojačani su svodovi dvama lukovima, građenima karakterističnom predromaničkom tehnikom priklesanih lomljenaca; postavljeni su kameni elementi turnjačnice i tom prilikom porušen antički otvor da bi se instalirali drveni elementi torkulara, kako pokazuje idejna rekonstrukcija J. Marasovića.

⁴³ H. KÄHLER, *Split i Piazza Armerina - rezidencije dvaju careva-tetrarha*, "Urbs" 4, Split (1961-1962) 1965, str. 97-109.

⁴⁴ J. MARASOVIĆ, S. BUBLE, K. MARASOVIĆ, S. PEROJEVIĆ, *Prostorni razvoj jugoistočnog dijela Dioklecijanove palače*, Split 2000; *ibid.*, "Prostor" 8, Zagreb 2000, str. 175-238; R. BUŽANČIĆ, *Quelques chantiers de construction du VII^e siècle aux environs de Salone, après la chute de la ville*, "Hortus Artium Medievalium" 9, Zagreb-Motovun 2003, str. 195-204.

⁴⁵ T. MARASOVIĆ, *Srednjovjekovna turnjačnica u podrumskoj dvorani Dioklecijanove palače*, "Radovi Filozofskog fakulteta u Zadru", OOUR Split, Split (1983-1984) 1985, str. 111 i d.

D. Preobrazba antičkih gospodarskih zgrada u ranosrednjovjekovne crkve

Mogućnosti korištenja antičkih gospodarskih zgrada i drugih utilitarnih prostora u ranom srednjem vijeku ovisile su o svrhovitoj sukladnosti prvobitne i nove namjene. Uzdužni prostor antičke cisterne na Puntamiki u Zadru bio je prikladan oblikom i dimenzijama za jednobrodnu crkvu, uz relativno malu dogradnju apside na istočnoj strani, a nadogradnjom gornjega kata ostvarena je i dvokatna jednobrodna uzdužna crkva.⁴⁶ I neke novosagrađene ranosrednjovjekovne crkve, poput Sv. Ivana Krstitelja u Bolu na Braču i Sv. Nikole na Sušcu, podignute su u neposrednoj blizini antičkih cisterni.

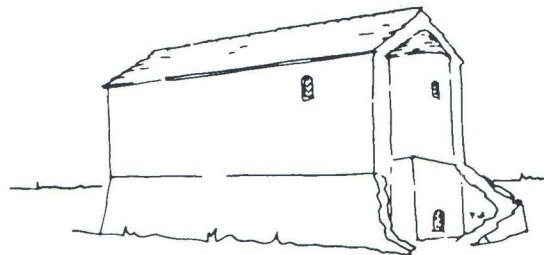
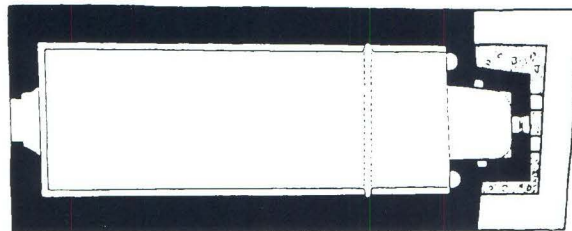
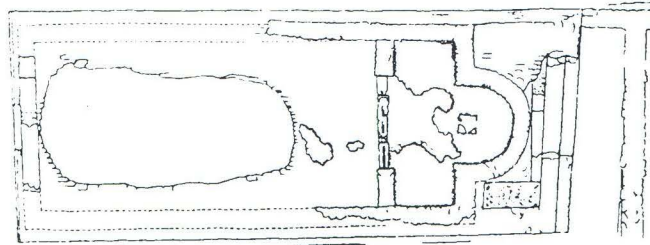

Tlocrt i izvorni izgled crkve sv. Stošije kraj Zadra (prema I. Petricioliju)

⁴⁶ M. SUIĆ - I. PETRICIOLI, *Starohrvatska crkva sv. Stošije kod Zadra*, "Starohrvatska prosvjeta" III/4, Zagreb 1955, str. 7.

U preinakama antičkih gospodarskih zgrada za potrebe kršćanskog kulta u ranom srednjem vijeku koristili su se najprikladniji dijelovi, a to su egzedre koje su uz vrlo male građevne zahvate mogle biti pretvorene u kršćansku crkvicu. Tako je egzedra jedne gospodarske zgrade u Segetu, na širem prostoru trogirskog agera, pretvorena u predromaničku crkvicu centralnog tipa na način da je ravnim zidom zatvoren okvir egzedre, a cijeli prostor natkriven kupolom zbog koje su na dvije strane ugrađene dvije trompe. Ulaz na južnoj a svetište na istočnoj strani u ovom slučaju dokazuju da su prednosti korištenja ranije građevine prevladale nad nepovoljnom orijentacijom.

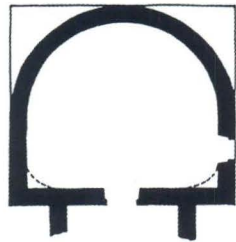

Tlocrt crkve sv. Danijela u Sudanelu kraj Trogira (prema Colnagu)

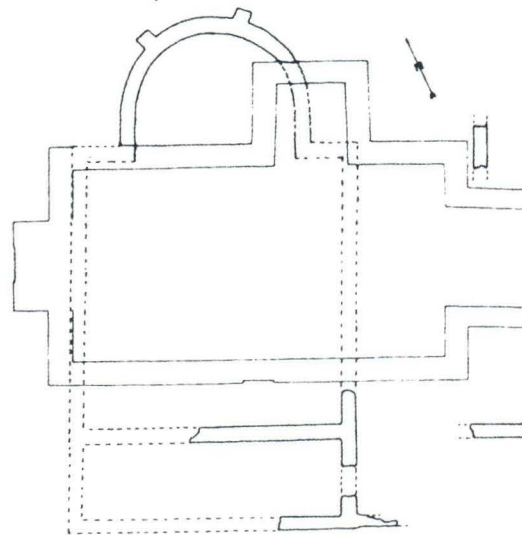

Tlocrt predromaničke crkve u Muću Gornjemu (prema M. Zekanu)

Novija istraživanja crkve sv. Petra u Muću⁴⁷ pokazala su da crkva iz koje potječe glasoviti natpis kneza Branimira, točno datiran 888. godinom, nije bila izvorna predromanička građevina četverokonhnog tlocrta, kako se prije pretpostavljalo, nego također antička gospodarska zgrada, koja se vjerojatno koristila kao starokršćanska crkva i tek u drugoj preinaci dobila predromaničku oltarnu ogradu.

Takvim su pregradnjama stvoreni crkveni prostori koji se u osnovi uklapaju u morfološku tipologiju novosagrađene crkvene arhitekture u ranom srednjem vijeku.

⁴⁷ M. ZEKAN, *Prilog proučavanju arhitekture iz koje potječe natpis kneza Branimira u Muću Gornjem*, Gunjačin zbornik, Zagreb 1980, str. 133-140.

E. Preobrazba antičke obrambene arhitekture

Najviše primjera korištenja antičke obrambene arhitekture kao preinačenih prostora ranosrednjovjekovnih crkava pokazuje Dioklecijanova palača, u kojoj su četvera vrata i jedna kula pretvoreni u kršćanske kultne građevine.

Uski stražarski hodnici nad antičkim ulazima Dioklecijanove palače mogli su zadovoljiti prostorne zahtjeve smještaja malih crkvice, ali je njihov položaj nad vratima odredio smisao pregradnje, a to je simbolička zaštita prilazima kršćanskom gradu kakav je Split postao u VII. st. Sva četiri ulaza u Palaču u srednjem su vijeku dobila kršćansku zaštitu crkvicama, od kojih su dvije (nad sjevernim i zapadnim vratima) većim dijelom sačuvane, jednoj je ostao dio zvonika (nad južnim vratima), a dvije (nad istočnim) poznate su samo po podacima iz dokumenata.⁴⁸

Za adaptaciju srednjovjekovne crkve u antičkom stražarskom prostoru povoljnije uvjete pružala su sjeverna i južna pročelja jer su bila orijentirana u pravcu zapad-istok. To je ostvareno u crkvi sv. Martina nad Sjevernim vratima, gdje je iskorišten prostor nad njima, u kojem su prije stražari posebnom napravom podizali i spuštali saracenska vrata (spuštaljke).⁴⁹ Pogodna je orijentacija prvobitnog prostora u smjeru zapad-istok omogućila postavljanje ulaza na zapadnoj strani, gdje je *in situ* sačuvan nadvratnik, a njegov natpis otkriva ne samo ime svećenika Dominika, koji je izveo preobrazbu stražarskoga hodnika u crkvu, nego opisuje i samu preinaku (... *Ime na čast blaženog Martina pregradne zidove i vrata postavio je prezbiter Dominik* ...). Na istočnoj je strani oblikovano svetište s malom apsidnom nišom na istočnom zidu. Da bi se dobilo što više prostora, uklonjene su u donjem dijelu zida izvorne antičke lezene, a zazidani veliki lučno oblikovani antički otvori i posred njih postavljeni mali prozori s tranzenama. Veće intervencije poduzete su na stropu, gdje su razbijene ravne antičke stropne ploče i iznad njih sagrađen bačvasti svod u skladu s tipskim obilježjima predromaničke arhitekture. Granica prezbiterija crkve označena je oltarnom ogradom koja je u cjelini ostala sačuvana,⁵⁰ a iza nje postavljen oltar koji se sastojao od prizmatičnog monolitnog stupića i oltarne menze. Ostao je sačuvan i temelj zvonika na krovu, postavljen na zapadnom kraju crkve iznad ulaza.

Ranosrednjovjekovna crkva sv. Anastazije, sagrađena nad južnim ulazom u grad, najranije se spominje u povijesnim vrelima 1136. godine, a 1269. navodi se i položaj te građevine u predjelu *Fenestris* ("in fenetris iuxta ecclesiam sancte Anastasie e prope balconem").⁵¹ Od prvobitne je crkve samo bačvasto presvođeni

⁴⁸ Gradnju tih crkvice J. Belamarić datira već u kasnoantičko doba. Usp. *Gospo od Zvonika u Splitu*, Zagreb 1991; ID, *The First Centuries of Christianity in Diocletian's Palace in Split*, VAHD Supl. vol. 87-89 (Radovi XIII. međunarodnog Kongresa za starokršćansku arheologiju, III, Città del Vaticano - Split, 1998, str. 55-68).

⁴⁹ T. MARASOVIĆ, *op. cit.* (1), str. 23.

⁵⁰ Po ukrasnim osobinama T. Burić (*Jedna splitska ranoromanička radionica iz treće četvrtine II. stoljeća*, PPUD 32 /Priatelj zbornik I/, Split 1993, str. 207-211) je datirao i pripisao oltarnu ogradu.

⁵¹ *Codex Diplomatixus V*, str. 502. Usp. još P. Petrić, *Sakralna topografija u staroj jezgri grada*, "Kulturna baština" 19, Split 1989, str. 276. Terminom "balkon" vjerojatno je označena središnja trodijelna loža Kriptoportika Dioklecijanove palače.

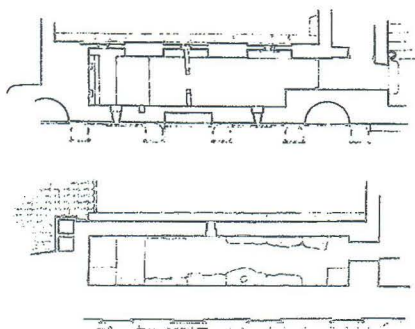
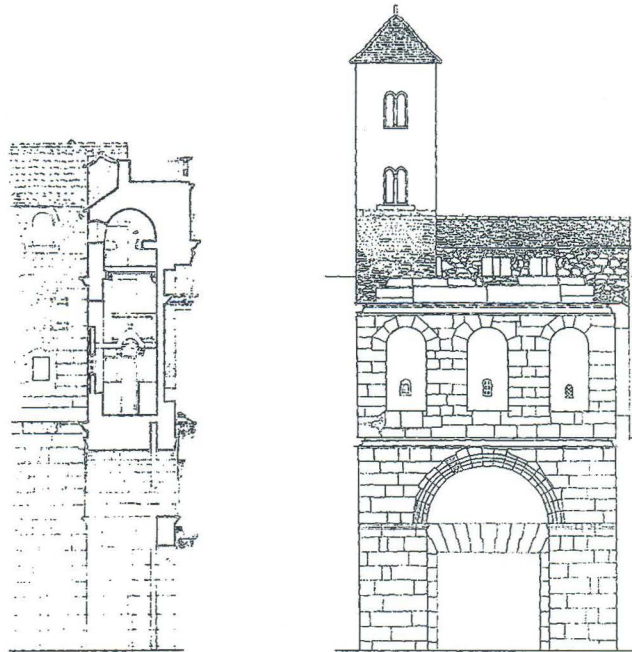

Crkva sv. Martina u Splitu
presjek i tlocrti (prema J. Marasoviću)
južno pročelje, pretpostavljeni izvorni
izgled (D. Marasović, V. Marčić)

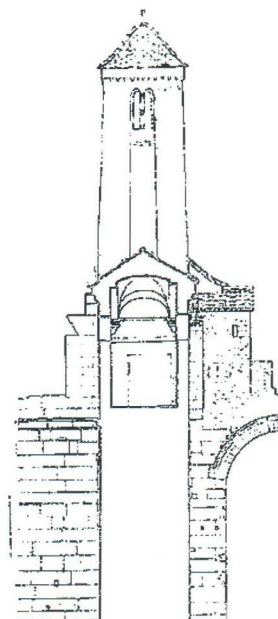

Presjek crkve sv. Teodora
(Gospe od Zvonika) u Splitu
(prema J. Marasoviću)

prostor prizemlja zvonika,⁵² kojemu položaj točno po sredini pročelja Palače otkriva respekt prema aksijalnosti, ali i prema uobičajenom oblikovanju zapadnog korpusa, jer se crkveni brod prostirao dalje prema istoku, kako to dokazuju sačuvani zidovi romaničkog zdanja iz druge faze u izgradnji te crkve.

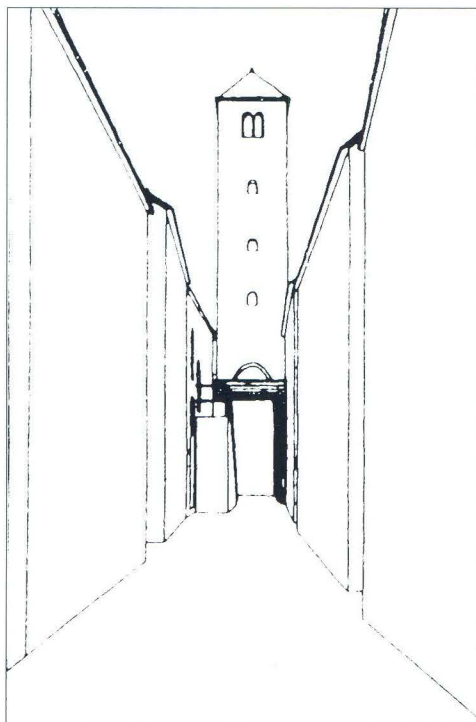

Pretpostavljeni izvorni izgled zvonika crkve sv. Anastazije (prema J. Marasoviću)

Na zapadnom i istočnom pročelju nije se mogla slijediti uobičajena orijentacija, jer su stražarski prostori bili orijentirani u pravcu sjever-jug, pa su i crkvice dobile takvu orijentaciju. Zbog uloge Zapadnih vrata kao glavnog ulaza u grad nije za crkvu adaptiran stražarski prostor iznad vanjskog ulaza, nego je za tu svrhu odabran prostor nad unutrašnjim vratima obrambenog dvorišta. Ulaz u crkvu sv. Teodora postavljen je stoga na sjevernom prilazu stražarskom hodniku, a svetište na jugu. Ostvaren je sličan postupak adaptacije kao i na sjevernom zidu, s time što su u ovom slučaju skraćene antičke lezene zadržane kao osnovna prostorna podloga. Sva polja presvođena su kružno-kupolnim svodom, a nad srednjim poljem sagrađen je zvonik koji je do danas ostao u cjelini sačuvan.⁵³

⁵² J. MARASOVIĆ, S. BUBLE, K. MARASOVIĆ, S. PEROJEVIĆ, *op. cit.* (44), str. 8.

⁵³ T. MARASOVIĆ, *op. cit.* (1), str. 23; J. BELAMARIĆ, *Gospe od Zvonika u Splitu*, Zagreb 1991.

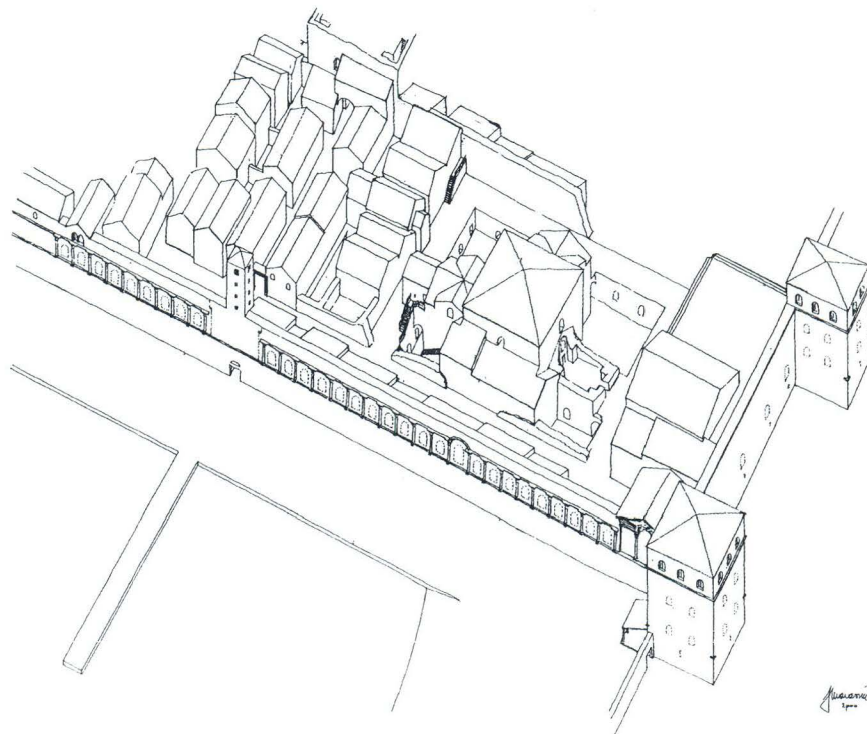

Jugoistočni dio Dioklecijanove palače u 13. stoljeću, (prema J. Marasoviću, 2000. g.)

Nema podataka o izgledu crkvice iznad istočnog ulaza u grad, ali kako se spominju dvije crkve, jedna sv. Apolinara, a druga sv. Leonarda, može se pretpostaviti da su one preuređene iznad vanjskog i unutrašnjeg ulaza obrambenog dvorišta, a na crtežu iz 1651. godine (grafika Foscolovih osvajanja u Dalmaciji, Museo Correr u Veneciji) ucrtan je zvonik nad vanjskim ulazom. U ovom slučaju nije bilo zapreke funkcioniranju ulaza, jer su istočna vrata već krajem srednjega vijeka sasvim zazidana vjerojatno zbog obrane i sigurnosti grada.

I u sjeverozapadnoj kuli Dioklecijanove palače bila je ugrađena ranosrednjovjekovna crkva posvećena sv. Petru, koja se u vrelima XI. stoljeća spominje kao *turris sancti Petri*.⁵⁴ U slojevitom građevnom razvitku kule nisu se sačuvali ostaci ranosrednjovjekovne crkve koja je vjerojatno zauzimala prostor prvoga kata.

Na zapadnom zidu Dioklecijanove palače udubljena je apsida ranosrednjovjekovne crkve sv. Mihovila na obali, i to nakon što je izgradnja ispred zida obezvrijedila njegovu izvornu obrambenu namjenu, pa je tada dopušteno da se predromanička crkva proširi i zađe u obrambeni gradski sustav.⁵⁵

⁵⁴ *Codex Diplomatixus* I, str. 111.

⁵⁵ T. MARASOVIĆ - M. ZEKAN, *Istraživanje ranosrednjovjekovne crkve sv. Mihovila "na obali" u Splitu*, "Starohrvatska prosvjeta" III/12, Split 1982, str. 111.

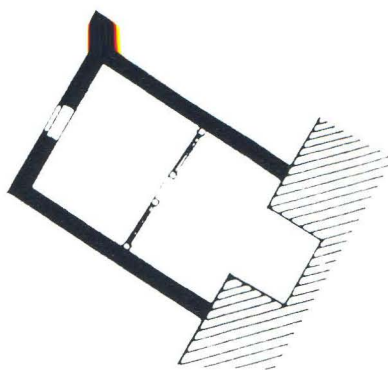

Tlocrt crkve sv. Mihovila "na obali" u Splitu (prema T. Marasoviću)

U navedenim primjerima adaptacija antičkih građevina u ranom srednjem vijeku predromanički su graditelji, udovoljivši zahtjevima osnovne funkcije, postigli rješenja kojima su se preinačeni prostori tipski uskladili s oblicima novopodignutih građevina. Kada se stoga danas vrednuje ranosrednjovjekovna graditeljska baština u Dalmaciji, njezinim ukupnim vrijednostima valja pridodati i umijeće preinaka zatečenih antičkih građevina i prostora u oblikovanju predromaničkih i protoromaničkih crkava.

MODIFICHE ALTOMEDIEVALI DEGLI EDIFICI DELL' EPOCA ANTICA IN DALMAZIA

Tomislav Marasović

Finora sono state registrate parecchie centinaia di chiese preromaniche e protoromaniche in Dalmazia, costruite tra la metà del VII e la fine del XI secolo. Un considerevole numero di chiese di quell'epoca proviene dalle modifiche, effettuate sul corpo degli edifici dalla precedente epoca antica, adattati per le necessità liturgiche e per le esigenze stilistiche dell'alto medioevo. Secondo la provenienza originaria, l'autore distingue quattro gruppi degli edifici modificati:

A. Il gruppo più comune riguarda le modifiche delle chiese paleocristiane nell'epoca preromanica, dai casi semplici verso quelli più complessi.

1. In alcune chiese l'intervento preromanico si è limitato soltanto nel cambio dell'arredamento liturgico (la Cattedrale di Zara, p.e.).

2. Il secondo grado include l'aggiungimento degli elementi nuovi all'edificio primordiale: delle absidi laterali (S. Maria a Nona), del corpo occidentale (la basilica di Žažvić, la chiesa bizantina a Salona).

3. Un grado più complesso riguarda le modifiche del sistema costruttivo, cioè la sostituzione dell'originario soffitto ligneo con le volte. Questo richiedeva degli annessi alle mura laterali e alle absidi, trovate nei numerosi esempi, soprattutto nelle zone delle isole della Dalmazia centrale e del vicino retroterra.

4. Modifiche attraverso la riduzione richiedevano degli interventi ancora maggiori, causati anche dal cambio di volume della chiesa, effettuato con il scorciamento del *quadratum populi* (S. Stefano a Brač), oppure con la riduzione dell'intero edificio allo spazio dell'abside primordiale (S. Lorenzo a Stobreč).

5. In qualche luogo dalla chiesa paleocristiana rimase soltanto la continuità del sito; dentro il perimetro dell'edificio originario distrutto, fu costruita una chiesa preromanica di minori dimensioni (S. Marta a Bijači, SS. Pietro e Mosè a Salona).

B. Trasformazioni dei templi pagani

Alcuni esempi dimostrano la trasformazione del tempio pagano nella chiesa preromanica. Era il caso con il Tempio di Giove (il Mausoleo di Diocleziano) diventato la Cattedrale di Spalato, del piccolo Tempio diventato il Battistero, come anche con l'edificazione della chiesa di S. Michele sopra il grande Tempio a Nona.

C. Trasformazioni dei complessi residenziali

Il Palazzo di Diocleziano a Spalato offre la possibilità di studiare la trasformazione l'adattamento di una delle sale, appartenenti al triclinio, nella chiesa di S. Nicolo ("di Sdoria"). La forma Diocleziana di forma quadrata, coperta dalle volta incrociate, determina la forma della chiesa preromanica. Le due scalinate, aggiunte all'edificio sul lato meridionale appartengono alle strutture altomedievali.

Una sala sotterranea, appartenente al complesso residenziale imperiale, fu trasformata in una cantina, destinata alla produzione d'olio, tramite un torcolare posto in quel sito. L'intervento altomedievale richiedeva costruzione degli archi di

consolidamento delle volte antiche, ed anche alcune distruzioni per installare gli elementi lignei del torcolare.

D. Trasformazioni degli edifici utilitari

La convergenza tipologica di alcuni edifici utilitari con l'architettura ecclesiastica dell'alto medioevo risultava con le trasformazioni delle cisterne (S. Anastasia presso Zara) e delle ville rustiche (S. Daniele presso Trogir, S. Pietro a Muć) nelle chiese preromaniche.

E. L'utilizzazione degli elementi di fortificazioni romane

Questa categoria è presente nel Palazzo di Diocleziano a Spalato, dove i spazi sopra tutte le quattro porte furono trasformati in chiese altomedievali. Ne sono conservati S. Martino sopra la Porta Settentrionale e S. Teodoro col campanile (Madonna del Campanile) del XI secolo.