

STAROKRŠĆANSKI PLUTEJI S MIRJA KOD POSTIRA NA BRAČU

Emilio Marin

UDK 73.033.1 (497.13 Mirje) (210 Brač) "5"

Izvorni znanstveni rad

Emilio Marin

Split, Arheološki muzej

Autor cjelovito obrađuje sve ulomke starokršćanskih pluteja od lokalnog vapnenca koji su do sada pronađeni na Mirju nedaleko od Postira na otoku Braču, na lokalitetu za koji pretpostavlja da je iz 6. st. i da bi sadržavao ostatke samostana s crkvom. Na temelju dva ulomka koji to donekle dozvoljavaju, autor utvrđuje visinu pluteja na 80 cm. Dužina je različita, kao i inače, a za spomenuta dva pluteja rekonstruirana je na 65 cm. Dužina nekih pluteja može biti i do 110 cm. Debljina je od 8 do 10 cm. Utvrđuje da ulomci potječu od 9 pluteja a možda ih je moglo biti i do 13. Između uobičajenih križnih, geometrijskih, vegetabilnih i zoomorfnih motiva, ističu se dva prikaza životinjskih šapa za koje autor drži da pripadaju dvama lavovima ili lavu i medvjedu, što bi bio jedinstven prikaz iz tog vremena na istočnom Jadranu. Autor smatra da su pluteji isklesani na Braču početkom 6. stoljeća.

U mom radu *Starokršćanska oltarna pregrada na Mirju nedaleko od Postira*, u Fiskovićevu zborniku¹ objavljena je, zahvaljujući uredničkom zahvatu, samo trećina relevantnih ulomaka te oltarne pregrade (i to ne u mjerilu koje je navedeno 1:5). Smatrajući da bi zbog svoje zanimljivosti, kao i zbog izuzetnosti pojedinih ulomaka, bilo važno da se svi ti ulomci na jednom mjestu objave, činim to ovom prilikom, pridodajući također i prijedlog rekonstrukcije dva pluteja u crtežu.² Osobito je sretna okolnost da je i ovaj put riječ o istom

¹ E. Marin, *Starokršćanska oltarna pregrada na Mirju nedaleko od Postira*, Prilozi povijesti umjetnosti u Dalmaciji 21, sv. I, Split 1980., str. 85-90.

² Branko Pender, viši preparator Arheološkog muzeja u Splitu, izradio je crteže ulomaka i rekonstrukcijâ koji se ovdje objavljuju. Tijekom tog rada i razgovora koje smo u vezi s tim vodili, iznio mi je svoja zapažanja i sugestije korisne za ovaj rad, na čemu mu izražavam zahvalnost.

časopisu koji želi kao zbornik radova biti posvećen drugom velikom splitskom i hrvatskom povjesničaru umjetnosti, akademiku Kruni Prijatelju, (nekadašnjem Kustos Arheološkog muzeja u Splitu) s kojim me vežu godine ispunjene susretima, razgovorima, korespondencijom, putovanjima...

Osim u navedenom radu, o spomenicima s lokaliteta Mirje pisao sam u par navrata.³ Međutim, kada govorimo o plutejima s Mirja, želio bih spomenuti i onu, njima najbližu hipotetičku oltarnu pregradu koju sam bio pretpostavio na temelju nalaza jednog starokršćanskog kapitela iz Postira.⁴ Bila je to smiona hipoteza i vjerojatna, ukoliko bi, tada hipotetička, crkva u Postirima bila većih dimenzija. Međutim, ukoliko bi ta crkva bila manjih dimenzija, onda bi pronađeni kapitel pripadao stupu koji dijeli lađe. U svakom slučaju, premda na tako maloj udaljenosti, mogli smo razmišljati o postojanju dviju crkava s oltarnim pregradama iz starokršćanskog razdoblja. Potvrdu su nam mogla dati samo arheološka iskopavanja. I doista, iskopanja koja je vodila Vanja Kovačić u najnovije vrijeme donijela su na svjetlo dana oveću starokršćansku baziliku s krstionicom, tako da se može pretpostaviti da je ovaj kapitel pripadao konstrukciji nad krsnim zdencem.⁵

Ovdje ne bih ponavljao ono što sam u navedenom radu pisao o arhitekturi na Mirju, osim same činjenice da sam pretpostavio, na temelju analogija, npr. Stobreča, da bi sama crkva mogla biti u 6. stoljeću sagrađena na istočnom dijelu arhitektonskog sklopa, dok bi na zapadnom dijelu mogao biti podignut samostan. Držim da bi bilo vrlo važno provesti arheološko istraživanje tog arhitektonskog sklopa koji bi, nesumnjivo, obogatio već dobro istražen niz starokršćanskih objekata na Braču. Vjerojatno bi iskopavanje pružilo i preciznije podatke o položaju pluteja koje ovdje obrađujem, a možda bi i neki novi ulomci potvrdili ili pobili interpretaciju i hipotetičku rekonstrukciju koju ovdje predlažem.

Naime, nijedan od ulomaka s Mirja ne daje nam elemente za nedvojbenu rekonstrukciju dužine i visine pluteja, tako da se već na tom početnom pitanju moramo zadržati na analogijama i na hipotezi. Budući da ni pronađeni pilastri nisu sačuvani u cijelosti, ni oni nam ne mogu pružiti odgovor o visini pluteja. Ipak, ona se općenito kreće oko 90 cm. Imajući u vidu dva ulomka s Mirja, koji nam jedini pružaju makar približan odgovor,

³ E. Marin, Kasnoantička arhitektura nedaleko od Postira, Slobodna Dalmacija, Split, 17. 9. 1977.; id. Mirje nad Postirama - starokršćanska arhitektura, Arheološki pregled, 19, 1977, str. 152-154. Nalaze iz Mirja spominje i I. Fisković, Ranokršćanski sarkofazi s otoka Brača, VAHD, LXXV, 1981, str. 115, kao nalaze iz 6. stoljeća.

⁴ E. Marin, Postire - starokršćanski kapitel, Arheološki pregled, 19, 1977, str. 155-156.

⁵ Vidi o tome u doktorskoj disertaciji *Pascale Chevalier*, L'architecture paléochrétienne de la province romaine de Dalmatie (IVe-VIIe s.), Université de Paris IV - Sorbonne, 1991, Vol. 1, Catalogue, tome 3, s.v. Postira: P. Chevalier (str. 91) drži da je posveta crkve sv. Ivanu bez sumnje izvorno starokršćanska, kao i u Sutivanu, te da se ona samo prenijela na kasniju crkvu, što ne mora biti sigurno; naime A. Ciccarelli spominje benediktinske samostane oko Postira pa tu dolaze u obzir Sv. Lovre u Lovrečini, Mirje i Sv. Marija u Postirama. Netočan je navod (str. 90) da sam ja situirao kapitel u Mirje, već onako kako sam gore opisao. I iskaz svojevremenog nalaznika je bio točan i sada se podudario s nalazom iskopanja V. Kovačić. Dakle, predvidio sam da bi moglo doći do tog nalaza i to datirao 6. stoljećem. Usp. V. Kovačić, Postira na o. Braču - Ranokršćanska crkva, Arheološki pregled 29 (1988), 1990, str. 184.

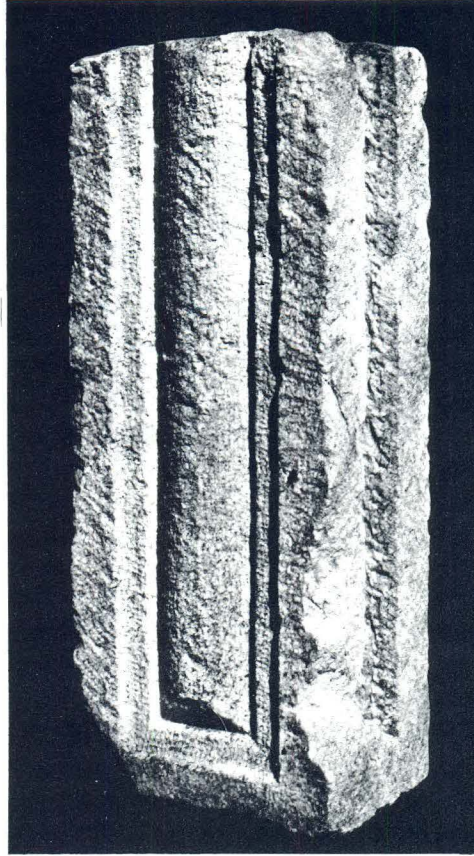

Mirje, pilastar oltarne pregrade

moglo bi se zaključiti da ona nije bila viša od 80 cm, dakle, bila je niža od uobičajenoga u Dalmaciji.⁶ Što se tiče širine pluteja, nju je još teže utvrditi budući da ona i onako varira od slučaja do slučaja. Debljina se, pak, pojedinih ploča, uglavnom, kreće između 8 i 10 cm. Ploče, od lokalnog vapnenca, imaju dvostruku profilaciju. Neke su i na stražnjoj strani, tj. na onoj bez reljefa, profilirane. Ulomci su, nakon moje prve obrade, bili pohranjeni u Bračkom muzeju na Škripu, gdje je njih deset i izloženo.⁷

Dva pluteja su bila ukrašena karakterističnim motivom ribljih ljuski, i to jedan s većim, a drugi s manjim ljuskama. Oba su izložena u muzeju u Škripu. Prvome je debljina 8 cm (objavljen u Fiskovićevu zborniku), drugome je debljina 9 cm. Ovome se može pridružiti ulomak koji nisam pronašao, a koji je fotografski dokumentiran kod don Ivana Ostojića;⁸ ovdje ga donosim u crtežu i u mjerilu izjednačenom s ostalim ulomcima, pa time

⁶ Cf. *P. Chevalier*, op. cit., Vol. 2 - Synthèse, p. 231.

⁷ Cf. *H. Gjurašin*, Vodič - Brački muzej, Škrip, Supetar 1989., str. 19.

⁸ *I. Ostojić*, Benediktinci u Hrvatskoj II, Split 1964., str. 405.

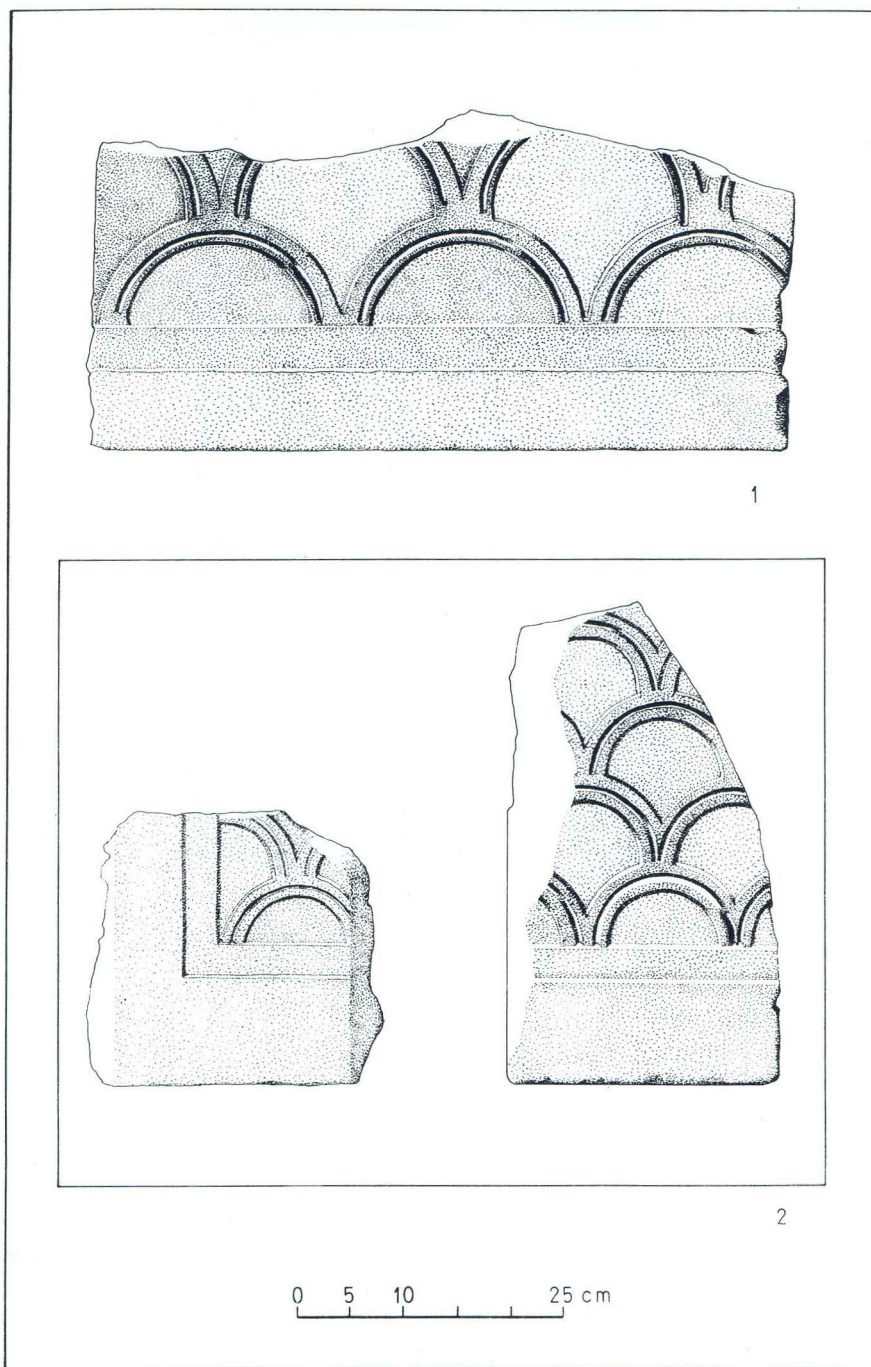

Mirje, crteži pluteja s motivom ribljih ljusaka

ovaj rad predstavlja sve dosad poznate ulomke starokršćanskih pluteja s Mirja. Motiv ribljih ljuska nalazimo, npr., i na oltarnoj pregradi bazilike na Kapljuču u Saloni koja datira još iz 4. stoljeća.⁹ Međutim, taj se motiv nalazi i na primjercima iz kasnijih stoljeća pa ne služi kao argument za dataciju.

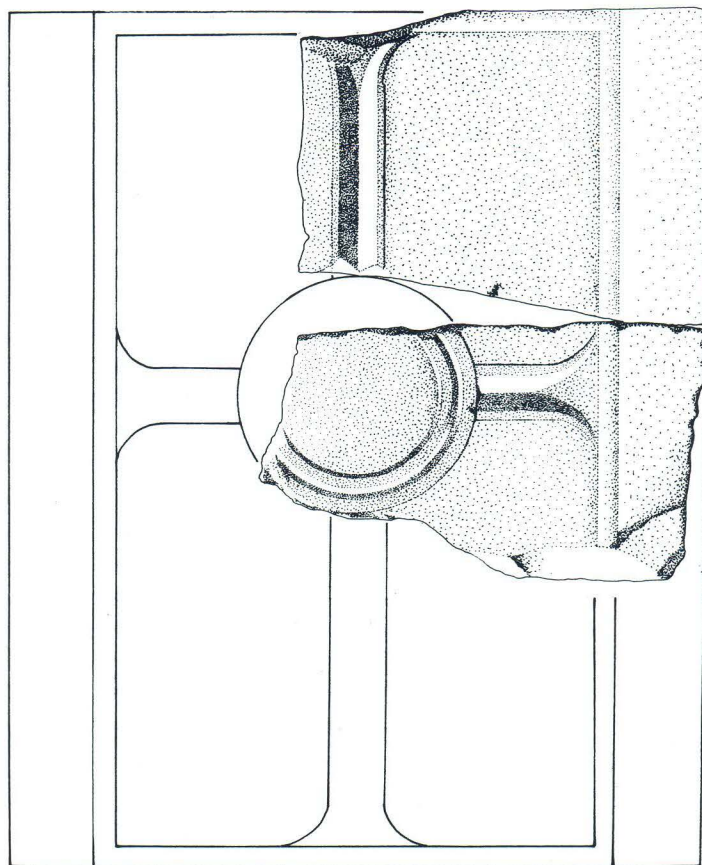

0 5 10 25 cm

3

Mirje, rekonstrukcija pluteja s križem

Spomenuo sam već da dva ulomka pluteja s Mirja pružaju elemente za rekonstrukciju visine pluteja. Po srijedi su zapravo tri ulomka, od kojih se dva spajaju i čine dio, opet ulomak jednog pluteja koji je bio ukrašen križem s paterom, dok treći predstavlja ulomak pluteja

⁹ Recherches à Salone, I, Copenhagen 1928., 87, sl. 76 sq; vidi rekonstrukciju te oltarne pregrade, str. 182, sl. 240.

koji je bio ukrašen prekrštenim trakama između kojih su polukružne, a sve zajedno su obuhvaćene kružnom trakom. Dva fragmenta pluteja s križem (objavljeni u Fiskovićevu zborniku) mogu dati elemente za različito restituiranje visine, ovisno o tome kako rekonstruiramo nedostajeće krakove križa koji izvire iz kruga patere. Ako su tri kraka bila ista, a četvrti duži, onda je visina bila barem 60 cm, što bi bilo neuobičajeno nisko. Ako su dva kraka bila kraća, a dva duža kraka bila različite dužine, pa se onaj duži nije sačuvao, onda je visina mogla biti i oko 80 cm, što ne bi drastično odudaralo od uobičajene visine pluteja u Dalmaciji. Međutim, teoretski su moguće i drukčije kombinacije, ako je na pluteju bio još neki drugi motiv. Ukoliko to isključimo, onda bi širina netom opisanih varijanti pluteja bila 65 cm. Debljina ploče je 9 cm. Fragment s krugom izložen je u muzeju u Škripu. Ovaj motiv križa s paterom vrlo je čest upravo na starokršćanskim spomenicima Brača, osobito na sarkofazima za koje se drži da su upravo bračka produkcija 6. stoljeća.¹⁰ Ima analogija i u Italiji.¹¹

Drugi plutej, kojeg nam ulomak pruža elemente za rekonstrukciju visine (objavljen u Fiskovićevu zborniku), mogao bi imati visinu 78 cm a širinu 65 cm, međutim, i tu su moguće i drukčije dimenzije u ovisnosti od dužine bordure koja prati središnji ukras s ukrižanim trakama unutar kružne trake. Osim toga, ne može se isključiti mogućnost i da se taj središnji ukras dva puta pojavljuje, ili da postoji i neki dodatni ukras, što bi u znatnoj mjeri mijenjalo dimenzije. Debljina ploče je 7 cm. Ulomak je izložen u muzeju u Škripu. Analogije nije teško naći. Prva je u istom muzeju u Škripu: plutej iz Lovrečine. Možemo navesti i plutej s Manastirima u Saloni¹² koji možda predstavlja najvjerojatniju analogiju za rekonstrukciju pluteja s Mirja, osobito glede dodatnog ukrasa koji se javlja tangencijalno uz kružnu traku.

Tri su ulomka s biljnim ukrasom: dva su s motivom lišća u desnom gornjem, odnosno, lijevom gornjem uglu ploče; ovaj potonji je izložen u muzeju u Škripu, debljine je 8,5 cm. Najvjerojatnije predstavljaju ulomke jednog te istog pluteja. Kao paralelu možemo navesti ukras na fragmentu ambona iz Grada u Italiji iz 6. stoljeća.¹³

Dosad navedeni ulomci su na poledini potpuno ravni. Slijedeća četiri ulomka su profilirana i na poledini, pa se prema tome izdvajaju od ostalih, vjerojatno i po svom položaju u crkvi, odnosno, u oltarnoj pregradi: oni su očito bili na mjestu gdje se željelo da budu vidljivi s obje strane. Međutim, na poledini, osim profilacije, nema nikakvog drugog ukrasa. Ti ulomci pripadaju četirima različitim plutejima.

Prvi je, a treći od ulomaka s biljnim ukrasom, onaj od kojeg se sačuvao ulomak s bršljanovim listom, hederom, vrlo rasprostranjenim ukrasnim motivom. Ulomak je izložen

¹⁰ Cf. I. Fisković, op. cit., 116, 126.

¹¹ Cf. Corpus della scultura paleocristiana bizantina ed altomedioevale di Ravenna, II, Roma 1968., sl. 54, str. 55: križ na sarkofagu iz bazilike S. Agata Maggiore u Ravenni iz kraja 6. stoljeća; M. Salvatore, Un nuovo sarcofago paleocristiano, Puglia Paleocristiana, III, str. 319-329 (vjerojatno iz Salone).

¹² Forschungen in Salona, II, Wien 1926., sl. 20, str. 23.

¹³ S. Tavano, Rilievi paleocristiani di Grado, Grado nella storia e nell'arte, Antichità Altoadriatiche, XVIII, vol. II, Udine 1980., str. 355 sq, sl. 5.

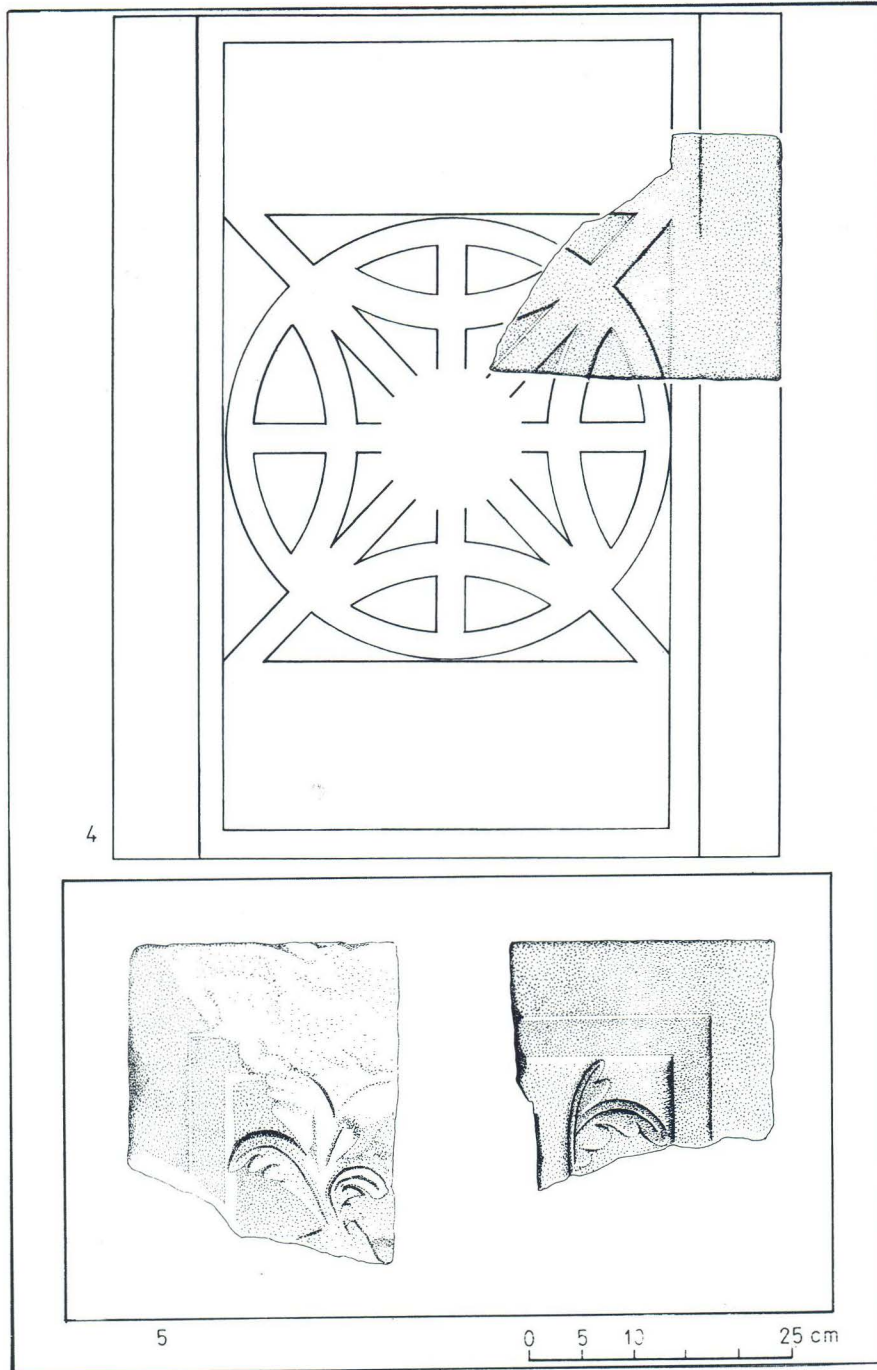

Mirje, ulomci pluteja s geometrijskim i biljnim motivima

u muzeju u Škripu (objavljen u Fiskovićevu zborniku), debljine je 9,5 cm. Najvjerojatnije se radi o donjem lijevom uglu pluteja. Može se pretpostaviti da je na tom pluteju u sredini bio Kristov monogram iz kojeg su prema lijevom i desnom donjem uglu tekle dvije linije koje su se u samim uglovima završavale hederom, kao što je to na jednoj ploči iz Salone¹⁴ ili na plutejima koji se pripisuju galerijama Episkopalne crkve u Stobima.¹⁵ Taj motiv nalazimo i na sarkofagu iz 6. stoljeća u Arheološkom muzeju u Istambulu¹⁶ te na istovremenom pluteju iz Istambula.¹⁷ Sličan je motiv i na pluteju iz Sv. Marka u Veneciji, samo što se on tu dva puta ponavlja. Taj se plutej datira u kraj 5. i početak 6. stoljeća, a vjerojatno mu je podrijetlo ravenatsko.¹⁸



Mirje, fragment pluteja s prikazom janjeta

Drugi od pluteja, koji su i na poleđini bili profilirani, imao je česti prikaz janjeta. Sačuvao se ulomak s dvije noge s papcima (objavljen u Fiskovićevu zborniku), debljine 10 cm. Izložen je u muzeju u Škripu. Kao analogije možemo spomenuti reljef iz Splitske na Braču,¹⁹ plutej iz 6. stoljeća iz Biskupije,²⁰ prikaz iz krstionice katedrale u Ravenni.²¹

¹⁴ I. Nikolajević, Nekoliko ranohrišćanskih reljefa geometrijskog stila iz Dalmacije, Zbornik radova Vizantološkog instituta, XI, 1968., sl. 3.

¹⁵ E. Kitzinger, A survey of the early Christian town of Stobi, 3, *Dumbarton Oaks Papers* 1946., sl. 142.

¹⁶ F. Zuliani, I marmi di San Marco, Uno studio ed un catalogo della scultura ornamentale marciana fino all'XI secolo, Venezia - Centro Internazionale delle Arti e del Costume, Alto medioevo 2, str. 168, XVIII.

¹⁷ Id., op. cit., 168, XXI: Vefa Kilise Camii.

¹⁸ Id., op. cit., 45, sl. 4.

¹⁹ N. Cambi, Krist i njegova simbolika u likovnoj umjetnosti starokršćanskog perioda u Dalmaciji, VAHD, LXX-LXXI, 1968.-1969., str. 86, tab. XIX, 4.

²⁰ Id., op. cit., str. 86 sq, tab. XIX, 5.

²¹ M. Mazzotti, Il Battistero della cattedrale di Ravenna, VIII Corso di cultura sull'arte Ravennate e Bizantina, Ravenna 1961., str. 275, sl. 10.

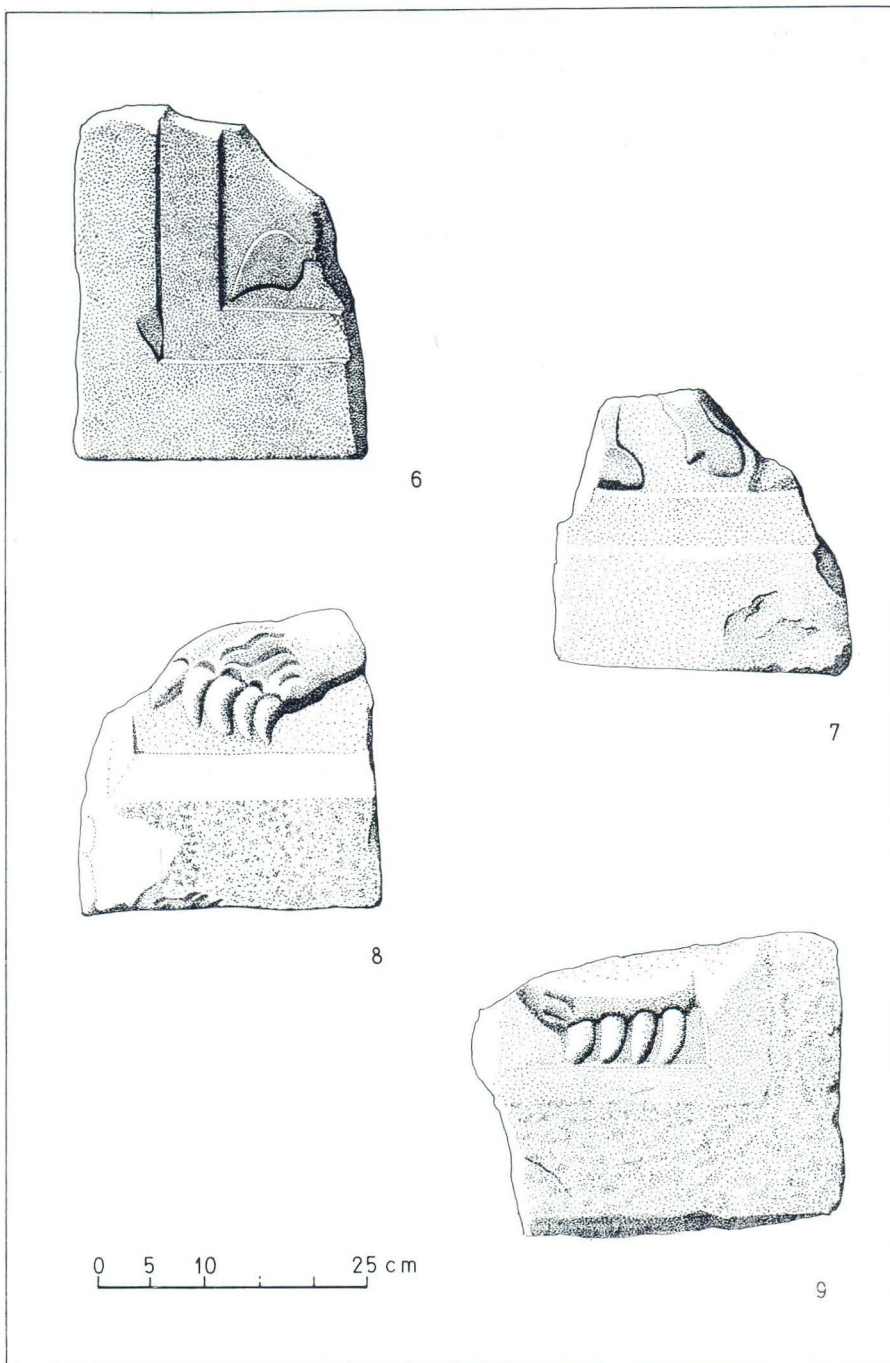

Mirje, ulomci pluteja s figuralnim motivima

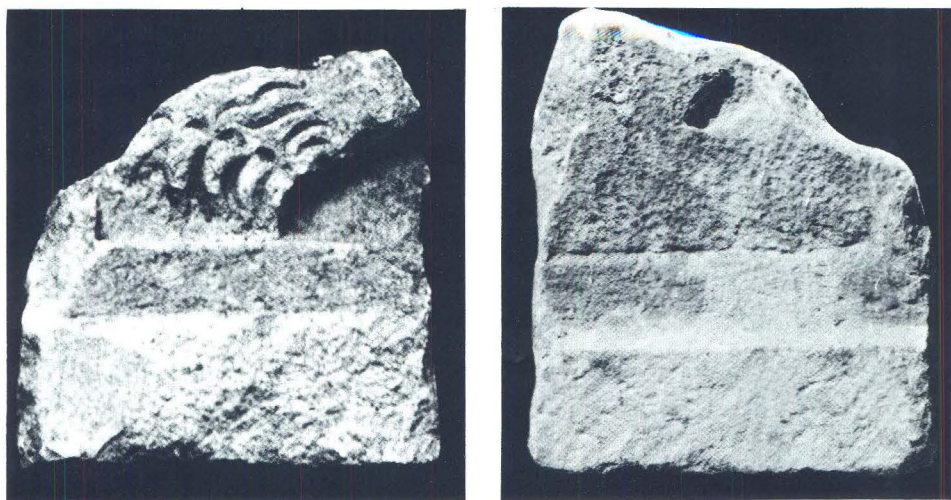

Mirje, prednja i stražnja strana pluteja s prikazom lava

Treći i četvrti ulomak pluteja, koji na poledini imaju različite profilacije, jesu i najzanimljiviji. Oni i zaključuju ovaj niz od devet nedvojbenih pluteja. Od dva pluteja sačuvala su nam se dva ulomka, od svakoga po jedan. Oba su izložena u muzeju u Škripu. Nose prikaz životinjske šape. Debljina ploča je oko 10,5 cm. Prvi ulomak, na kojem je šapa s pet kandža (objavljen u Fiskovićevu zborniku), jest donji lijevi ugao pluteja, a šapa je, po mom mišljenju, prednja šapa lava. Drugi ulomak na kojem je šapa s četiri kandže, držim da je donji desni ugao pluteja i, opet mislim, prednja šapa životinje. Temeljem analogija s dva antitetički postavljena lava²² bio sam prepoznao i u ovom ulomku lavlju šapu. Međutim, ukoliko to nije slučajno da ova potonja šapa ima drukčiji anatomski izgled i drukčiji položaj, onda bi se u njoj mogla prepoznati i medvjeda šapa. Prikaz medvjeda u starokršćanskim crkvama je rjeđi od prikaza lava ali nije napoznat. Izravnu predodžbu

²² Vidi bjelokosnu piksidu iz 6. stoljeća iz Moggio (Udine), sada u Washingtonu, Dumbarton Oaks Collection, gdje su prikazana dva lava između kojih je Daniel: *W. F. Volbach*, Frühchristliche Kunst - Die Kunst der Spätantike in West- und Ostrom, München 1958., sl. 236 gore; mozaik iz Kartage, sada u Bardo muzeju u Tunisu, na kojem su prikazana dva lava, jedan nasuprot drugom, a između njih je pinija: *A. Martin - G. Fradier*, Mosaiques de Tunisie, Tunis, 1976.; mozaik iz bizantinske crkve u Sfaxu s prikazom Daniela između lavova sa sličnim načinom obrade šapa: *N. Duval - P. A. Février*, Le décor des monuments chrétiens d'Afrique (Algerie, Tunisie), Actes del VIII Congreso internacional de Arqueologia cristiana - Barcelona 1969., Vaticano-Barcelona 1972., str. 5 sqq, tab. VIII, sl. 14; plutej iz 6. stoljeća s dva antitetička lava-grifona u Bizantinskom muzeju u Ateni: *Th. Ulbert*, Studien zur dekorativen Reliefplastik des östlichen Mittelmeerraumes (4-10 Jh), München 1969., nr 118, inv. nr. 35; podni mozaik iz kraja 6. stoljeća s dva antitetička lava iz bazilike u Es Fornás de Torelló (Menorca, Španjolska): *H. Schlunk - Th. Hauschild*, Die Denkmäler der frühchristlichen und westgotischen Zeit, Mainz am Rhein 1978., str. 182, tab. 78 a; *P. de Palol*, Art paléochrétienne en Espagne, Barcelona 1969., sl. 119 i rekonstrukcija: sl. 124.

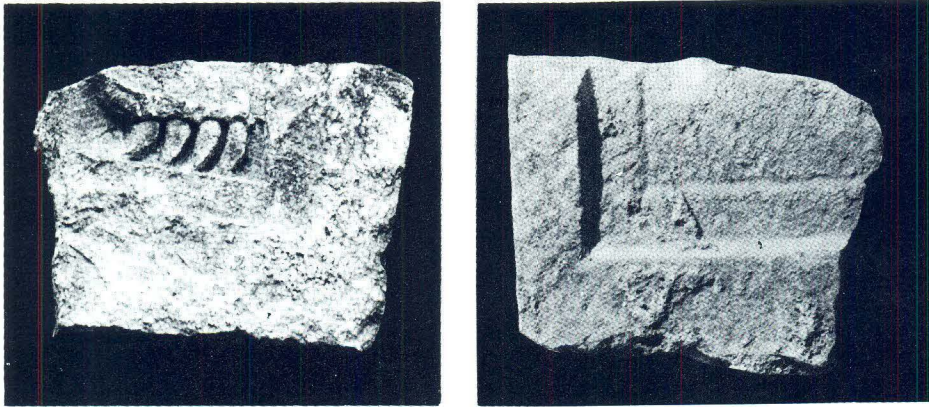

Mirja, prednja i stražnja strana pluteja s prikazom lava ili medvjeda

kako je mogao izgledati naš plutej nalazimo na mozaiku iz Madabe ("Palazzo Bruciato") u drugoj polovini 6. stoljeća.²³

U tom slučaju, na prvom pluteju bio bi samostalan prikaz lava, kakav je npr. na mozaiku sinagoge u mjestu Naro (Hammam-Lif) u Tunisu iz druge polovine 5. stoljeća, kojega bi i dimenzije (72x107 cm) odgovarale našem pluteju.²⁴ Tim plutejom mogli bismo odrediti i maksimalnu dužinu nekih od pluteja s Mirja: 110 cm. Prikazi životinja općenito su česti u starokršćanskoj umjetnosti, i to sa simboličkim značenjem ali i bez njega, jednostavno u ukrasnoj namjeni, kao likovno djelo.²⁵ Ti su prikazi preuzeti iz židovstva i u cjelini iz kasnoantičkog rimskog svijeta. Osobito je prikaz lava prožet simbolikom.²⁶

Prikaz lava i, eventualno, medvjeda na plutejima s Mirja jedinstven je u starokršćanskoj umjetnosti na istočnoj obali Jadrana, te bi neki novi ulomak koji bi se pronašao tijekom budućih arheoloških iskopavanja na Mirju, a koji bi potvrdio ili pobio moju interpretaciju, bio dragocjen.

²³ Mosaiques byzantines de Jordanie, Catalogue de l'exposition, Lyon 1989., 264, sl. 25.

²⁴ Age of Spirituality, Late Antique and Early Christian Art, Third to Seventh Century, ed. K. Weitzmann, The Metropolitan Museum of Art - Princeton, New York 1979., str. 376 sqq, no 344.

²⁵ Cf. P. Testini, Les animaux dans les mosaïques: du rôle décoratif au symbolisme, Mosaiques byzantines de Jordanie, str. 187 sqq.

²⁶ Vidi moj rad u Fiskovićevu zborniku, str. 88; cf. Age of Spirituality, str. 374 sq, no 342; E. R. Goodenough, Jewish symbols in the Greco-Roman Period, VII, New York 1958., str. 81 sq; J. W. Salomonson, Voluptatem spectandi non perdat sed mutet - Observations sur l'iconographie du martyre en Afrique Romaine, Amsterdam-Oxford-New York 1979., str. 64 sqq. Međutim, i medvjeda šapa može imati simboliku velike snage, onakvu kakvu daje Biblija (Otk 13,2) u "zvijeri iz mora", a ta ujedinjuje u sebi i neke lavlje osobine (cf. Biblijski leksikon, Kršćanska sadašnjost, Zagreb 1972., s.v. medvjed). Ako uopće postoji neka simbolika u ovim životinjama na plutejima s Mirja, onda se ona, možda, kreće u okviru predstava o dvije zvijeri iz Otkrivanja (13). Cf. P. Testini, op. cit., str. 192 sqq; id., Il simbolismo degli animali nell'arte figurativa paleocristiana, L'uomo di fronte al mondo animale nell'alto medioevo, XXXI Settimana di studio del Centro italiano di studi sull'alto medioevo, Spoleto 1985., str. 1107 sqq.

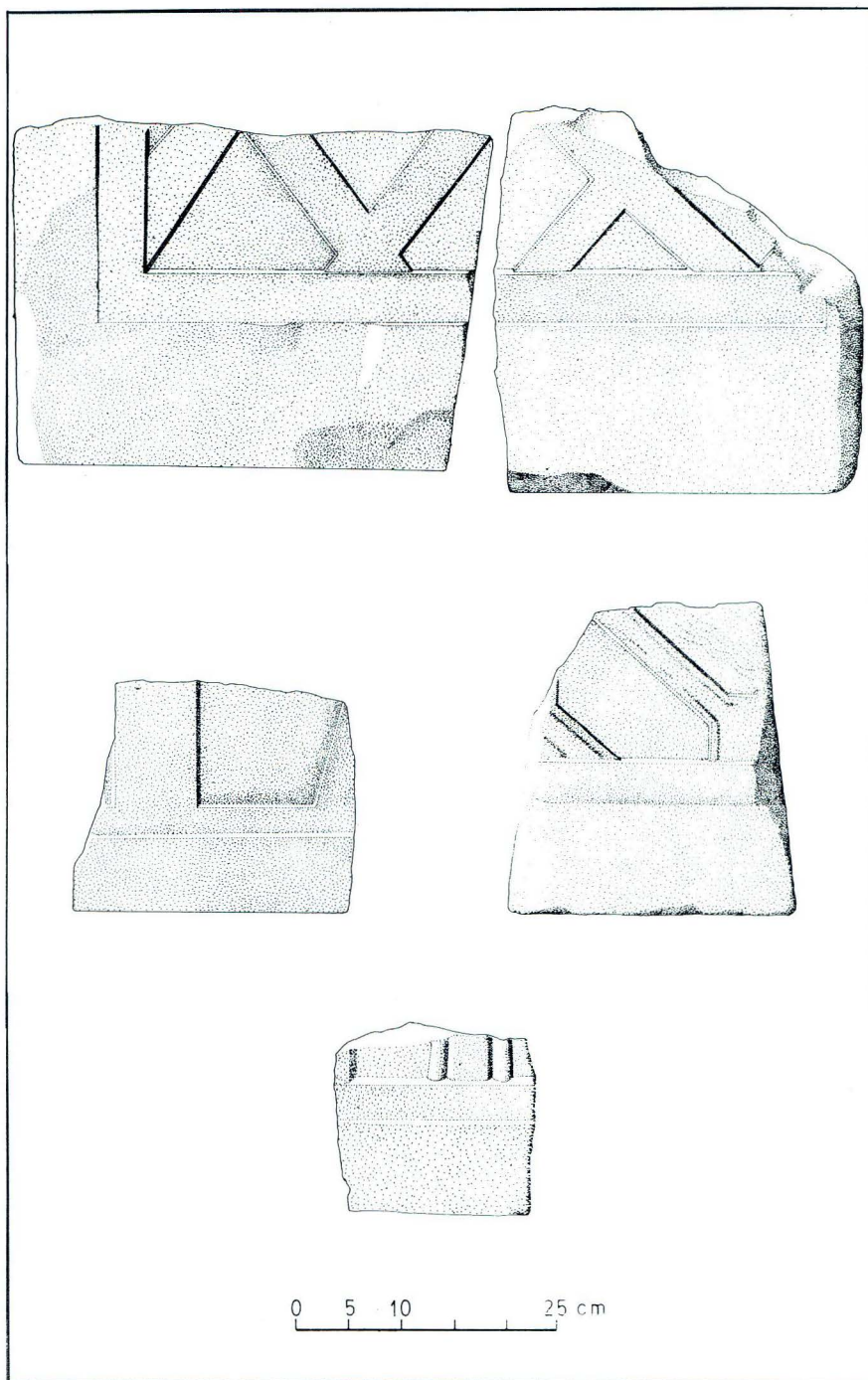

Mirje, ulomci pluteja

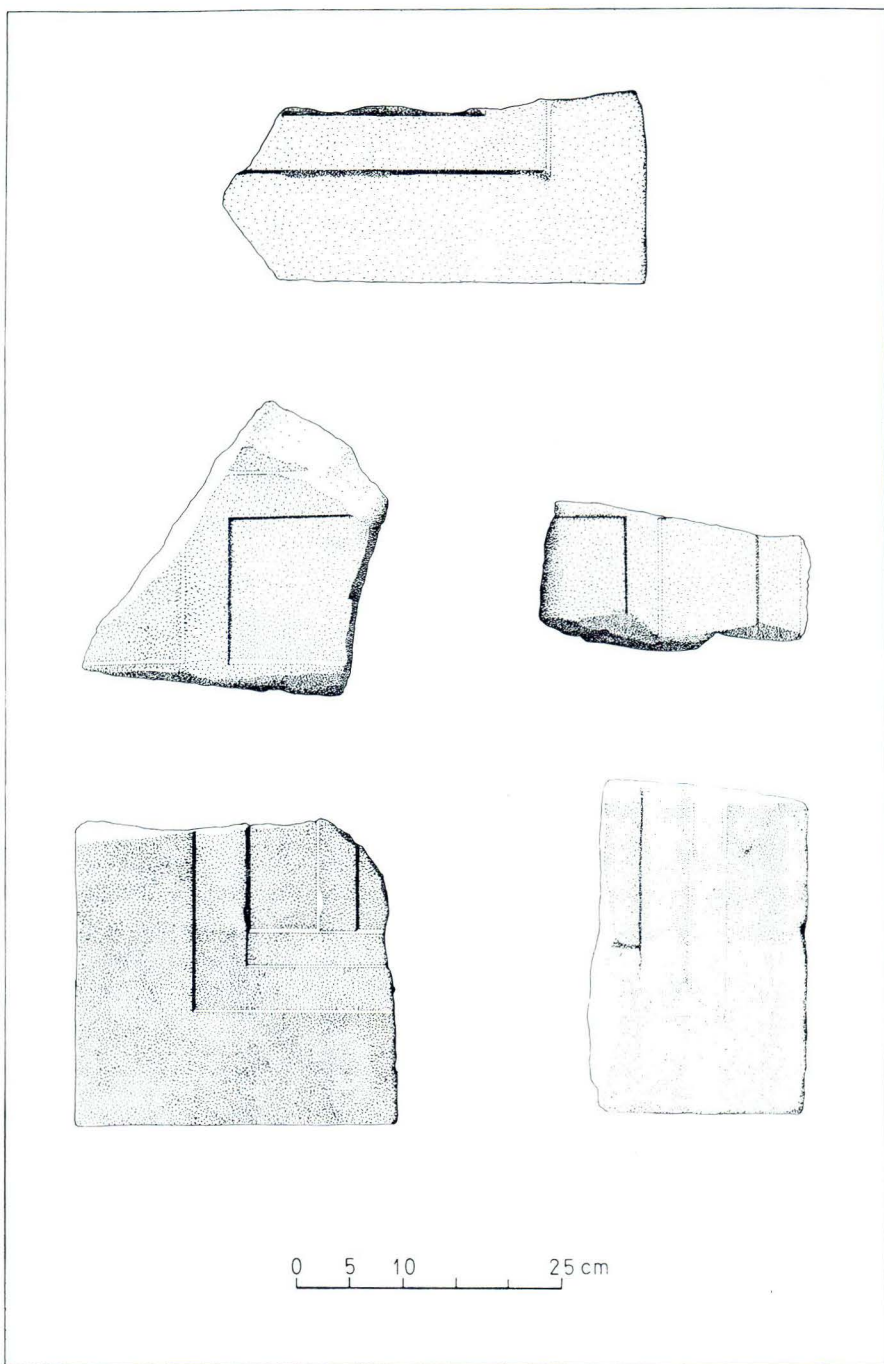

Mirje, ulomci pluteja

Preostalih deset ulomaka koje ovdje objavljujem u crtežu (od njih je samo onaj najveći bio objavljen u Fiskovićeve zborniku) nemaju elemenata za rekonstrukciju pluteja: na njima su isklesane samo ukrasne trake ukrižane pod pravim ili pod kosim kutom. Kod jednog od tih ulomaka, premda nesumnjivo pripada plutejima, s obzirom na svoju profilaciju, teško je i kazati što uopće predstavljaju neznatni sačuvani skulptorski elementi. Ipak, s obzirom na strukturu njihova ukrasa, moglo bi se pretpostaviti da tih deset ulomaka pripadaju, eventualno, četirima zasebnim plutejima. U tom slučaju, uz prethodnih devet pluteja, ukupno bismo imali trinaest pluteja s Mirja.

Na kraju, sudeći u cjelini, mislim da pluteje s Mirja možemo smjestiti u sam početak 6. stoljeća. To je vrijeme na Braču prepoznatljivog horizonta crkvene gradnje i ukrašavanja crkava kamenim namještajem lokalne produkcije.

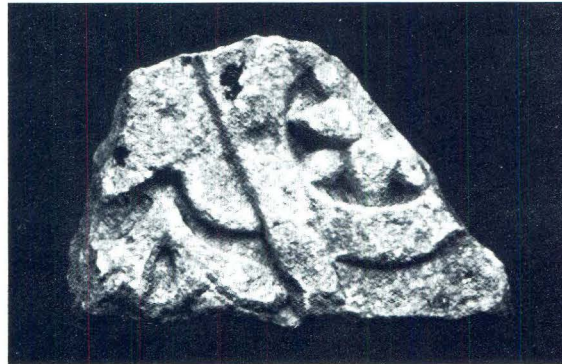

Ulomak s Mirja

Jedan od ulomaka koji je, prema svjedočenju mjesnog nalaznika, bio zajedno s opisanim ulomcima pluteja s Mirja, i koji je izložen u muzeju u Škripu, u obradi ukrasne površine sasvim se razlikuje od ulomaka pluteja, a i tanji je od njih (debljina ploče je samo 6 cm). Držim da taj ne pripada ovom nizu pluteja, a ako je doista bio nađen na istom lokalitetu, onda bi možda mogao pripadati i nekoj kasnijoj fazi ukrašavanja arhitektonskog sklopa.

LES PLAQUES DE LA PERGOLA TROUVEE A MIRJE PRES DE POSTIRA

Emilio Marin

Les vestiges d'un complexe paléochrétien, non fouillé à ce jour, sur le site de Mirje près de Postira sur l'île de Brač, ont livré plusieurs fragments des plaques d'un chancel. Il faut prévoir dans un avenir proche des recherches systématiques à Mirje, qui seules pourraient apporter notamment de nouveaux fragments pour compléter la restitution des plaques proposée par l'auteur, mais aussi peut-être modifier ou infirmer l'interprétation avancée ici. Une fouille permettrait de définir enfin le plan de cet ensemble architectural du VI^e s., où l'on peut attendre la découverte d'un monastère et de son église.

Aucun des fragments conservés, en calcaire local, n'autorise à restituer la hauteur et la largeur des plaques avec certitude. La hauteur des poteaux-colonnettes ne peut être que supposée. Aussi doit-on se contenter des mesures moyennes constatées ailleurs dans le monde chrétien, où la hauteur des plaques avoisine généralement 90 cm. A Mirje, seuls deux fragments permettent une estimation, qui peut être discutée, de la hauteur de la plaque correspondante, soit 80 cm environ. La largeur de ces éléments est évidemment très variable: entre 65 et 110 cm selon nos calculs, pour une épaisseur de 8 à 10 cm. L'ensemble des fragments présentés ici, avec un dessin échelonné, avait été traité par le même auteur il y a une douzaine d'années (voir les "Mélanges Fisković", *Prilozi povijesti umjetnosti u Dalmaciji*, 21/I, 1980, p. 85-90). Les fragments ont été transportés au Musée de Brač à Škrip, où les dix plus représentatifs sont exposés.

Il y avait certainement au moins neuf plaques différentes. Deux d'entre elles étaient décorées d'un motif couvrant d'écailles, de modules différents pour chacune des deux plaques. Deux voire trois des fragments qui nous ont servi à estimer la hauteur de cette barrière à environ 80 cm appartenaient à deux autres plaques distinctes, dont on peut restituer la largeur à 65 cm. La première comportait une croix avec patère centrale au croisement des branches, motif très fréquent sur l'île de Brač au VI^e s. La seconde présentait une composition géométrique: grand cercle et compartimentage de diagonales (au moins) limitant une rangée de petits demicercles orientés vers le centre de la pièce. Deux morceaux ornés de motif végétal correspondaient à une cinquième plaque.

Ces cinq premières plaques de chancel avaient un revers lisse; les quatre suivantes possédaient en revanche une bordure moulurée au revers comme à l'avant. On distingue dans l'angle inférieur seul conservé de la première une *haedera*, qui permet de restituer un motif standard (croix centrale dans une couronne, d'où s'échappent à la base deux lémnisques terminées par des *hederae*). De la seconde plaque, on ne possède que les sabots d'un agneau. Une troisième montrait, semble-t-il, une patte de lion; une autre patte pourrait définir une quatrième plaque et figure bien une patte d'ours, animal dont la représentation est rare dans les églises paléochrétiennes (si elle n'appartient pas à une patte de lion, alors,

deux lions affrontés). Dans les deux cas, si on accepte notre interprétation, il s'agit de figurations exceptionnelles pour la côte orientale de l'Adriatique.

Les dix derniers fragments subsistants ne contiennent pas d'éléments propres à une restitution; ils portent des bandes droites et courbes en léger relief et peuvent éventuellement appartenir à quatre plaques supplémentaires.

On disposerait ainsi au total de treize plaques provenant de Mirje. L'auteur les date du début du VI^e s., période très riche de l'île de Brač, tant en ce qui concerne l'architecture religieuse chrétienne que la production locale de sculpture architecturale et de mobilier liturgique.

Le dernier fragment étudié, également trouvé à Mirje si on en croit la tradition locale, n'appartient pas à la même série. Son décor, son traitement et son épaisseur (6 cm) sont complètement différents: il pourrait dériver d'un aménagement architectonique ou liturgique ultérieur.