

UDK 902
ISSN 1330-0644
VOL. 13-14/1996.-1997.
ZAGREB, 1999.

Prilozi

Instituta za arheologiju u Zagrebu

Pril. Inst. arheol. Zagrebu
Str./Pages 1-210, Zagreb, 1999.

Pril. Inst. arheol. Zagrebu 13.-14./1996.-1997.
Str./Pages 1-210, Zagreb, 1999.

Časopis koji je prethodio

Prilozi 1., 1983., Prilozi 2., 1985., 3.-4., 1986.-1987., 5.-6., 1988.-1989., 7., 1990.,
8. 1991., Pril. Inst. arheol. Zagrebu 9., 1992., 10., 1993., 11.-12./1994.-1995.

Nakladnik/ Publisher

INSTITUT ZA ARHEOLOGIJU/
INSTITUTE OF ARCHAEOLOGY

Adresa uredništva/ Adress of the editor's office

Institut za arheologiju/Institute of archaeology
HR - 10000 Zagreb, Ulica grada Vukovara 68
Telefon/phone/fax ++385/01/615 02 50, 615 12 90, 611 72 43

Glavni i odgovorni urednik/ Editor in chief

Željko TOMIČIĆ (Zagreb)

Redakcijski odbor/ Editorial committee

Dunja GLOGOVIĆ (Zagreb), Timotej KNIFIC (Ljubljana, SLO), Remza KOŠČEVIĆ
(Zagreb), Laszlo KÓVACS (Budapest, HUN), Kornelija MINICHREITER (Zagreb),
Mladen RADIĆ (Osijek), Željko RAPANIĆ, (Split) Aleksandar RUTTKAY (Nitra, SK),
Ivančica SCHRUNK (Minneapolis, USA), Željko TOMIČIĆ (Zagreb).

Prijevod na engleski/ English translation

Jadranka BOLJUNČIĆ
Goran HORVAT

Prijevod na njemački/ German translation

Nina MATETIĆ

Lektural/ Language editor

Marijan RIČKOVIĆ (hrvatski)
Ulrike STEINBACH (njemački)
Edo BOSNAR (engleski)

Dizajn/ Design

Roko BOLANČA

Korektural/ Proofreaders

Kornelija MINICHREITER, Zagreb
Željko TOMIČIĆ, Zagreb

Grafička priprema/ DTP

Studio "U", Zagreb

Računalni slog/ Layout

Ranko PERŠIĆ, Zagreb

Tisak/ Printed by

Tiskara Petravić d.o.o.

Naklada/ Circulation

600 primjeraka/600 examples

Sekundarne publikacije/ Indexed in

GERMANIA Anzeiger der Römisch-Germanischen Kommission des Deutschen
Archaeologischen Instituts, Verlag Philipp von Zabern, Mainz

Izdavanje časopisa novčano podupire

MINISTARSTVO ZNANOSTI I TEHNOLOGIJE REPUBLIKE HRVATSKE
HR - 10000 Zagreb, Strossmayerov trg 4

Sadržaj

- 5 Proslov
 ŽELJKO TOMIČIĆ

Izvorni znanstveni radovi

- 7 KORNELIJA MINICHREITER
Zoomorfna idoloplastika obredno-ukopnog prostora
starčevačkog lokaliteta na Galovu u Slavanskom Brodu
- 23 IVANČICA PAVIŠIĆ
Nakit kasnog brončanog doba s nalazišta Špičak kraj
Bojačnog
- 33 DUNJA GLOGOVIĆ
Fibule iz Ljupča
- 41 REMZA KOŠČEVIĆ
Nekoliko starih brončanih nalaza iz okolice Samobora
- 49 GORANKA LIPOVAC VRKLJAN
Mitraička kulturna slika iz Umljanovića
- 61 IGOR FISKOVIĆ
Jesu li Polače na Mljetu bile sjelo vladara Dalmacije?
- 83 ŽELJKO RAPANIĆ
Spomenici nepotpune biografije De ecclesiis datandis (2)*
- 91 ŽELJKO TOMIČIĆ
Ranosrednjovjekovno groblje Zvonimirovo - Veliko Polje,
prinos poznavanju bjelobrdske kulture u podravskom dijelu
Slavonije
- 121 ZORISLAV HORVAT
Neke činjenice o cistercijskom samostanu i crkvi u
Topuskom
- 135 DRAGO MILETIĆ
Plemićki grad Belec
- 155 SNJEŽANA PAVIČIĆ
Osnovni tipovi bizantskih relikvijarnih pektorala
- 161 TAJANA SEKELJ IVANČAN
Kasnosrednjovjekovne keramičke čaše iz Sokolovca,
Rudina-Čečava i Kapan-Ivanca
- 179 GORAN GUŽVICA
JADRANKA BOLJUNČIĆ
Analiza učestalosti nagorjelih kostiju velikih zvijeri u
pleistocenskim naslagama špilje Vindije (Hrvatska)

Prikazi

- 187 ŽELJKO RAPANIĆ
VEDRANA DELONGA, Latinski epigrafički spomenici u
ranosrednjovjekovnoj Hrvatskoj, Split, 1996. Nakladnik:
Muzej hrvatskih arheoloških spomenika - Split. Serija:
Monumenta mediae aevi Croatiae vol. 1, Str. 1.-608,
(Tekst, Literatura, Index epigraphicus, Index paleographi-
cus, Kazalo osobnih imena, zemljopisnih naziva i važni-
jih pojmova. Sa crtežima u tekstu (Maja Fabijanac i Mar-
ko Rogošić)+ LXXXIV tabli fotografija (Zoran Alajbeg)
+ fotografije u tekstu (Nenad Gattin)+1 karta. /32x23 cm/.

Contents/Inhaltsverzeichnis

- Introduction
ŽELJKO TOMIČIĆ

Original scientific papers

- KORNELIJA MINICHREITER
*Zoomorphic Idols of the Starčevo Ceremonial and Burial Area Site
at Galovo, Slavonski Brod*
- IVANČICA PAVIŠIĆ
Schmuck der späten Bronzezeit vom Fundort Špičak bei Bojačno
- DUNJA GLOGOVIĆ
Fibeln aus Ljubač
- REMZA KOŠČEVIĆ
Several Old Bronze Finds from the Samobor Vicinity
- GORANKA LIPOVAC VRKLJAN
A Mithraistic Cult Relief From Umljanovići
- IGOR FISKOVIĆ
Were Polače on the Isle of Mljet the Seat of the Rulers of Dalmatia?
- ŽELJKO RAPANIĆ
*Denkmäler mit unvollständiger Biographie De ecclesiis datandis (2)**
- ŽELJKO TOMIČIĆ
*Der frühmittelalterliche Friedhof Zvonimirovo - Veliko Polje, ein Bei-
trag zu den Erkenntnissen über die Bjelobrd-Kultur in der slawo-
nischen Podravina*
- ZORISLAV HORVAT
Einige Tatsachen über das Zisterzienserkloster in Topusko
- DRAGO MILETIĆ
Burg Belec
- SNJEŽANA PAVIČIĆ
Grundtypen der byzantinischen Reliquiarpektoralien
- TAJANA SEKELJ IVANČAN
*Spätmittelalterliche Keramikbecher aus Sokolovac, Rudina-
Čečavac und Kapan-Ivanac*
- GORAN GUŽVICA
JADRANKA BOLJUNČIĆ
*Analysis of the Frequency of Partially Burnt Large Carnivore
Bones in the Pleistocene Sediments at the Vindija Cave (Croatia)*

- 189 BORIS GRALJUK
Glasnik Zemaljskog muzeja Bosne i Hercegovine, nova serija
ARHEOLOGIJA (A) - sv. 47., strana 41.-117.
ETNOLOGIJA (E) - sv. 47., strana 179.-272.
PRIRODNE NAUKE (PN) - sv. 31., strana 273.-447.
Sarajevo, 1992. - 1995.
Sarajevo 1996. godine
- 190 BORIS GRALJUK
ROBERT WHALLON I LIDIJA FEKEŽA,
Kvantitativna analiza oblika grobne keramike ranog srednjeg vijeka sa teritorija Bosne i Hercegovine.
Izvorni znanstveni rad, str. 43.-59., uz tekst, tablice, histogrami, slike.
- 190 BORIS GRALJUK
ENVER IMAMOVIĆ,
Rezultati probnih iskopavanja u Podastinju, Višnjici i Gromiljaku kod Kiseljaka,
Izvorni znanstveni rad, str. 61.-92., uz tekst, skice, slike, table
- 191 BORIS GRALJUK
VELJKO PAŠKVALIN,
Prilozi proučavanju ilirsko-panonskog plemena Dezitijata i njegovog teritorija u krajevima srednje Bosne u predrimsko i rimsko doba,
Izvorni znanstveni rad, str. 93. do 116., uz tekst 5 tabli.
- 192 BORIS GRALJUK
VELJKO PAŠKVALIN,
Kulturnopovijesna problematika sepulkralnih spomenika rimskog doba s područja Bosne i Hercegovine,
Izvorni znanstveni rad, str. 117.-145., uz tekst, karta nalazišta, 3 table sa 10 slika, bibliografija, sažetak na engleskom.
- 193 BORIS GRALJUK
KEMAL BAKARŠIĆ,
Citati nove serije Glasnika Zemaljskog muzeja, (Arheologija) 1946.-1986.
Izvorni znanstveni rad, str. 147.-167., 11 tablica, 4 grafikonu, bibliografija, sažetak na engleskom.
- 195 Marija BUZOV
DIADORA, sv. 15., Zadar, 1993., stranica 452, zajedno s tablama, crtežima, planovima, tlocrtima, fotografijama te kartama.
- 199 Marija BUZOV
DIADORA, sv. 16.-17., Zadar, 1995., stranica 430, zajedno s tablama, crtežima, planovima, tlocrtima, grafikonom, fotografijama te kartama.
- 203 Marija BUZOV
BRUNO MILIĆ, RAZVOJ GRADA KROZ STOLJEĆA 2, SREDNJI VIJEK, ZAGREB, 1995., str. 424, sa ilustracijama, Glosarij, Bibliografija, Kazalo gradova, naseljenih mjesta i arheoloških lokaliteta, te Popis slika i crteža.
- 204 DUNJA GLOGOVIĆ
EDWARD HERRING, Explaining Change in the Matt-Painted Pottery of Southern Italy. Cultural and social explanations for ceramic development from the 11th to the 4th centuries B.C., BAR International Series 722, 1998 (Oxford), 255 str., 176. slika.
- 207 KORNELIJA MINICHREITER
Kratice

Neke činjenice o cistercitskom samostanu i crkvi u Topuskom

Einige Tatsachen über das Zisterzienserkloster in Topusko

Izvorni znanstveni rad

Srednjovjekovna arheologija

Original scientific paper

Mediaeval archaeology

UDK 904.726.7 (497.5 Topusko) "12"

Dr. sc. ZORISLAV HORVAT

Ministarstvo kulture

Uprava za zaštitu kulturne baštine

Konzervatorijski odjel Zagreb

HR - 10000 Zagreb

Mesnička 49

Cistercitski samostan u Topuskom (nekadašnjoj Toplici) jedan je od najznačajnijih sakralnih objekata 13. stoljeća u Hrvatskoj. Prva i jedina arheološka istraživanja, obavljena su još godine 1877. i 1879., no to nije dovoljno. U pojedinim hrvatskim muzejima nalaze se kvalitetni ulomci iz Topuskog, koji ukazuju na više faza gradnje. Tijekom 16. st., kad ondje više nema redovnika, samostan se utvrđuje te je određeno vrijeme važna utvrda za borbu protiv Turaka. Danas je od cistercitskog samostana preostalo tek zapadno pročelje crkve, dok je sve ostalo pod zemljom, na čemu predstoje arheološka istraživanja.

Godine 1999. bit će punih 180 ljeta kako je previšnjom posjetom cara Franje I. odlučeno o sudbini zapadnog pročelja cistercitske crkve u Topuskom. Naime, zbog njezove je posjete to pročelje ostalo sačuvano. Ove je godine, pak, 120 godina otkako je upravitelj Vojne krajine barun F. Mollinary organizirao iskapanja, kojima se željelo istražiti prostiranje cistercitske crkve.¹ Iskopavanja je vodio inženjerski pomoćnik FRANJO ERBEN, uz pripomoć upravitelja topuske kupelji JAKOPOVIĆA i zdenčara T. ŠAFRANEKA, od 9. srpnja do 30. kolovoza 1877. Iskopavani su zidovi crkve i uglavnom je određen njen opseg i nacrtan tlocrt. Uz mali prekid, 1879. godine istraživanje nastavlja arheolog Sime Ljubić, tada upravitelj Zemaljskog arheološkog muzeja u Zagrebu. On je shvatio važnost iskopane crkve - o čemu je dobio potvrdu od bečkog arhitekta F. SCHMIDTA, koji je tada bio u Zagrebu, vjerojatno zbog preuređenja zagrebačke katedrale. Ljubić je, međutim, smatrao potrebnim istražiti još neke detalje u unutrašnjosti crkve te u samostanu. Tijekom srpnja 1879. obavljena su dopunska iskopavanja i to je utvrđeno u tlocrtu Erbenovih iskopavanja. Zatim je S. LJUBIĆ objavio svoja saznanja o Topuskom.² Tu i prestaju arheološka istraživanja na položaju cistercitskog samostana u Topuskom.

Teren na kojem se nekada nalazila cistercitska crkva Sv. Marije sa samostanom - Opatovina, ureden je kao park, a zapadno je pročelje postalo glavna zanimljivost. Tako je i danas, a uprava Lječilišta i općina Topusko neprestano skrbe o parku Opatovina.

Srpska okupacija banovine i Topuskog nije oštetila ostatke crkve, a niti u samom parku nije bilo nikakve štete.

Najveća je šteta, što se pet godina nije skrbilo o stanju zida, što se odrazilo u napredovanju oštećenja zida od atmosferske i starosti.

Stariji pisci, koji su prije svega opisivali Toplice ("Mineralbad") daju neke osnovne podatke o stanju ruševina crkve i samostana. M. v. KUNITS tako piše 1829. godine, da u Glini još žive ljudi koji se sjećaju doba, kad je crkva još bila čitava³, sa svodovima, no da se ona - očito bez krova - sama od sebe urušila. Materijal sa srušene crkve i samostana korišten je za podizanje zgrada po Topuskom. Neki smatraju da su Francuzi tijekom svog kratkog boravka u ovim krajevima koristili ruševine samostana kao izvor građevnog materijala za svoje građevine.⁴

U arhivu Arheološkog muzeja u Zagrebu pohranjeno je nekoliko skica kamenih ulomaka iz Topuskog, iz rimskog i srednjovjekovnog razdoblja, a nacrtao ih je major M. SABLJAR.⁵ Ovom prigodom najviše nas zanimaju ulomci iz cistercitske opatije, tim više što se za njih ne zna gdje se nalaze. Izuzetak je nadgrobna ploča opata Mindorfera, koja je danas u lapidariju Hrvatskog povijesnog muzeja (slika 1.).

Dva su ulomka bila ugrađena u ogradni zid mosta prema Hrvatskom Selu kraj Topuskog (slika 2.). Oba ulomka mogu biti pete svoda, jedan kao konzola, a drugi u nekom kutu. Ovoga drugoga kao da je završavao likovno ukrašeni kaptelni pojas. Rebro je imalo završetak na "košticu badema". Koliko se po Sabljarevim crtežima može zaključiti, oba su nastala tijekom 12. st.

Druga dva kamena ulomka iz Topuskog su: jedan zaglavni kamen te još jedan, ovećih dimenzija i nejasna podrijetla i namjene (slika 3. i 4.).

¹ S. LJUBIĆ, Topusko (Ad Fines) i ostanci njegove gotičke crkve, *Viestnik hrvatskog arheološkog društva*, Zagreb, II./1880, str. 39.-42.

² S. LJUBIĆ, o.c., str. 39.-42.

³ S. LJUBIĆ, o.c., str. 39.

⁴ S. LJUBIĆ, o.c., str. 39.

⁵ Uvid u arhiv Arheološkog muzeja u Zagrebu omogućio je I. MIRNIK na čemu mu ovom prilikom zahvaljujem.

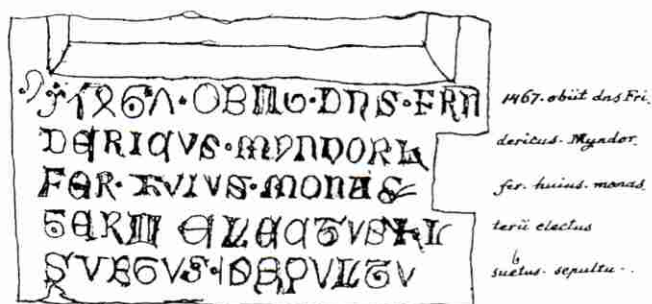

Slika 1. Nadgrobna ploča Fridrika Mindorfera, opata cistercitskog samostana u Topuskom; danas je pohranjena u lapidariju Hrvatskog povijesnog muzeja (skica M. SABLJAR, vjerojatno oko 1830. god., arhiv Arheološkog muzeja u Zagrebu)

Abb. 1 Grabstein von Fridrik Mindorfer, Abt des Zisterzienserklusters in Topusko; heute im Lapidarium des Kroatischen Geschichtlichen Museums aufbewahrt (Skizze von M. SABLJAR, wahrscheinlich um 1830, Archiv des Archäologischen Museums in Zagreb)

uzidan u ugao nove uredske zgrade." Nacrtane su tri projekcije ovog kamena, a veličine označene stopama i palcima. U metričkom sustavu, kamen je bio oko 171/65/32,8 cm, što mogu biti razmjeri jedne nadgrobne ploče. Najveća je ploha bila ukrašena plitkim reljefom, s tri, čini se, dosta nespretno izrađena lika: nije jasno, je li ova površina oštećena ili je to tek jedan započeti rad. Sudeći po kopljima i štitovima, prikazana su dva ratnika, a treći lik bi mogao biti konj.

Na gornjoj, uskoj i dugačkoj plohi, urezane su neke udubine, koje su možda posljedica ugradbe. Bočna stranica ("Seiten Ansicht" - piše Sabljar) s tipičnim gotičkim ukrasom - jednostavnom slijepom nišom s elementima kružišta, posebno je privukla autorovu pozornost. Preostale tri strane vjerojatno nisu bile obrađene, s obzirom da ih Sabljar ne crta.⁶

Prije početka iskopavanja godine 1877., koja su vodili ERBEN, JAKOPOVIĆ i ŠAFRANEK, teren na Opatovini bio je malo povišen, što je uostalom djelomično i danas, tako da je tek gornja polovina zapadnog pročelja virila iz zemlje.

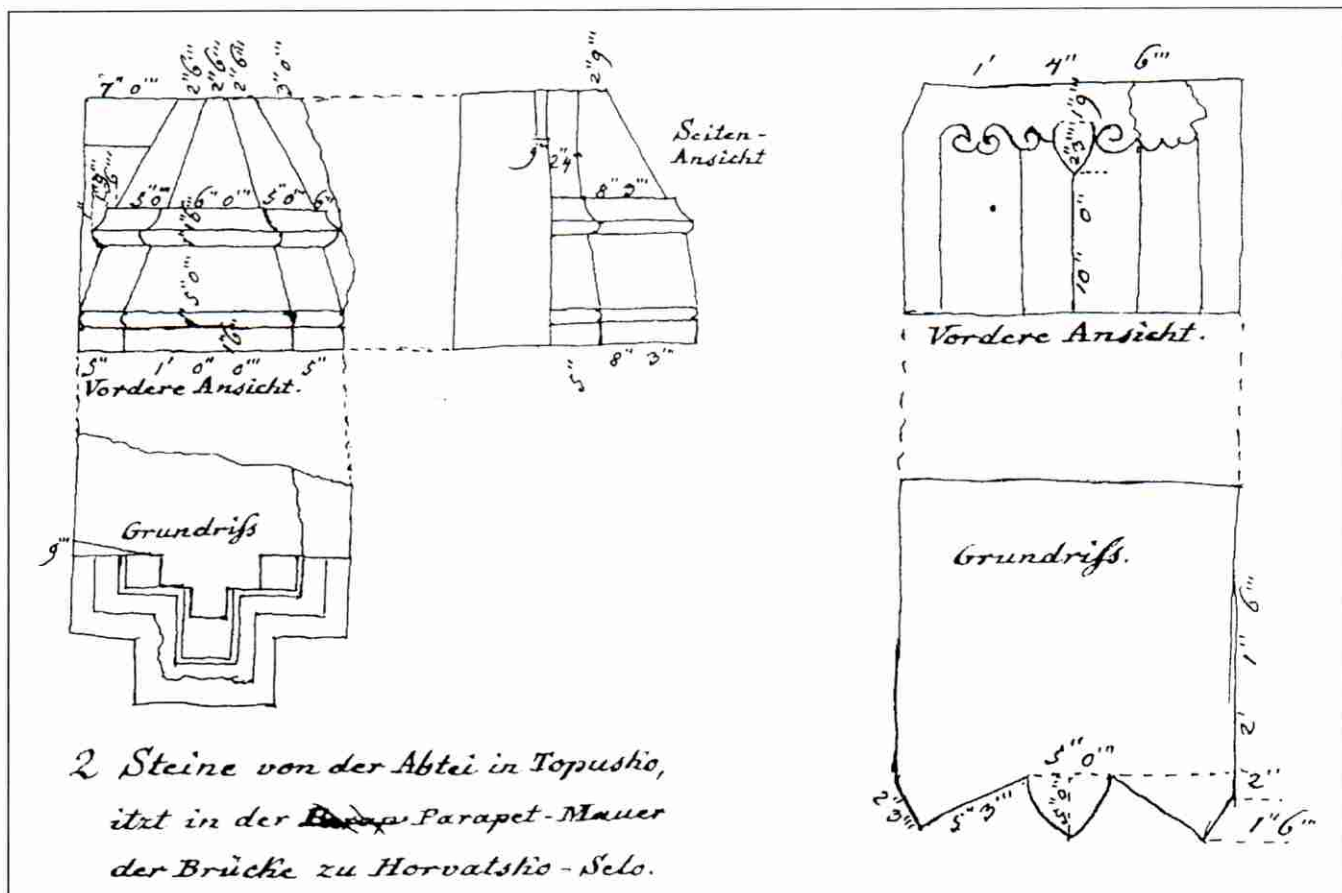

Slika 2. Dva kamena ulomka iz cistercitske opatije u Topuskom, nekad ugrađena u ogradu mosta prema Hrvatskom Selu. Lijevo je konzola - peta triju rebra, desno možda također peta rebra, likovno ukrašena (skice M. SABLJAR, arhiv Arheološkog muzeja u Zagrebu)

Abb. 2 Zwei Steinfragmente aus der Zisterzienserabtei in Topusko, einst in die Mauer der Brücke zu Hrvatsko selo eingebaut. Links eine Konsole - die Ferse dreier Rippen, rechts vielleicht auch eine Rippenferse, bemalt (Skizzen von M. SABLJAR, Archiv des archäologischen Museums in Zagreb)

Zaglavni kamen, koji je djelomično oštećen, nalazio se na mjestu križanja dvaju rebra pod pravim kutom. Samo je križanje pokriveno stiliziranim cvijetom, dok su rebra završavala "košticom badema". Križanje rebra pod pravim kutom možda se nekada nalazilo na svodu klaustura.

Veći kamen je pravilna kamena ploča, za koju Sabljar smatra da je to "kamen iskopan u Topuskom 1819. godine i

⁶ Podrijetlo i namjena ove ploče su nejasni. To bi mogao biti rimski spolij, kasnije uporabljen za nešto drugo, pa čak i za nadgrobnu ploču

"Osim toga, virili su jedino gdje gdje ostanci glavnih zidova crkve i ništa više", piše Ljubić.⁷

U arhivu Arheološkog muzeja u Zagrebu pohranjen je "Zapisnik, sastavljen dne 9. srpnja 1877. prigodom iskopavanja u kupalištu Topusko i to kod: stare gotičke crkve u vrtu nasada". To je arak papira, s četiri rukom ispisane strane, točno po nadnevcima, od 9. srpnja do 30. kolovoza. Ovaj je dnevnik iskopavanja više građevinski dnevnik, s navedenim brojem radnika - u prosjeku je radilo 10 radnika - i vrstom posla. Tek je povremeno upisano što je iskopano i nadeveno. No, podimo redom.

Počelo se s iskopom jama na mjestu vidljivog dijela zida, uz samo zapadno pročelje. Osim "čovječjih ostanaka" (kostiju?) nadeno je više komada obradenog ("prosječenog") i obojenog kamena te dio kapitela. Prvog je dana "radilo 10 radnika, a nadzirao ih je vojnik Franjo Haiba." U dubinu se iskopavanjem došlo do taraca crkve, "koji se sastojao većinom od velikoga izrađenog tesanca (iz Topuskog)." Iskopan je također temelj stupova, koji je načinjen od "čisto izrađenih kamena i koji leži na podlozju, sastojecem se od zliebova i priečka."⁸

- 11. srpnja radilo je 19 težaka, jer je toliko bilo potrebno, "pošto je trebalo staviti odar (skelu) na portal, da se ovaj izmjeri".
- 12. srpnja kopalo se blizu svetišta: "Našlo se nije nikakvih predmeta, osim što se je izkopanjem glavnomu zidu constatovalo, da ovaj leži na istom podlozju kao i drugi spomenuti zidovi".
- 13. srpnja potpuno se oslobodio portal, tarac i stube koje vode u crkvu.
- 14. srpnja počelo se kopati ispod portala: "Ništa se nije našlo".
- 18. srpnja radilo se s 10 ljudi. Osim jedne andeoske glave i tri "prosječena" kamena, nije se ništa drugo našlo.
- 20. srpnja iskopani su temelji (koji? oni svetišta?), a kopala se zemlja pred portalom i "vozilo je se na kolicih od onud". Pred portalom je nađen jedan šuplji, pohrdali ključ, koji je "ponešto veći, te reč' bi da je ključ crkveni". Sljedećeg je dana u ruševinama pred portalom nađeno nekoliko komada stakla - "valjda od crkvenih prozora. Oni imadu ružičasti zasjek, stranom taman, stranom bojadisan".
- 24. srpnja nađeno je pred portalom nekoliko "staklenih trunaka" i "tri velika jaka zglavka verike".
- 25. srpnja nađen je bakreni novac, kojeg je Erben dao "gosp. dvorskom savjetniku Beyeru".
- 28. srpnja upravitelj ruda u Vranovini, gosp. Vogl izrazio je sumnju da bi se ispod "podlozja" još moglo-štogod naći. Radila su ondje dva rudara (!) te se nije dalje kopalo. Ovog je dana nekoliko radnika zatrpavalo iskopane jame.

Zanimljiva je tvrdnja za 31. srpnja: "Našlo se nije ništa, nego gdje gdje po ruševinah staro kamenja". I sljedeći dan nije "ništa" nadeno - osim "starog kamenja i ruševina, po kojih se moglo suditi, da se je već ovdje prije izkapalo".

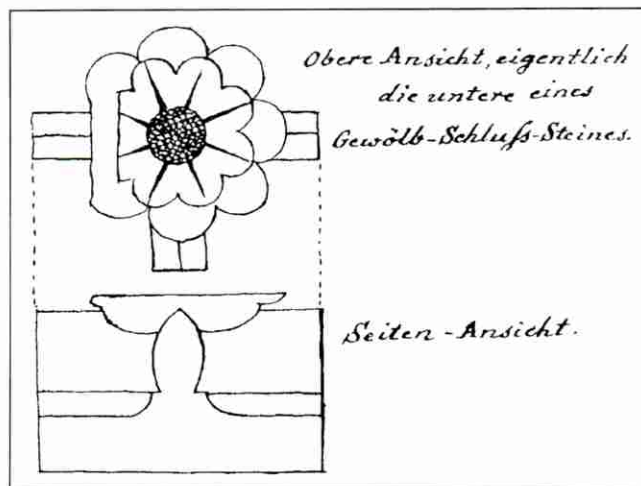

Slika 3. Zaglavni kamen iz cistercijske opatijske u Topuskom (skica M. SABLJARA oko 1830., arhiv Arheološkog muzeja u Zagrebu)

Abb. 3. Schlussstein aus der Zisterzienserabtei in Topusko (Skizze von M. SABLJAR um 1830, Archiv des Archäologischen Museums in Zagreb)

- 3. kolovoza našlo se "... desno od portala tri zida, koja se obzidom sačinjavaju četverokut od 8,0 m; zidovi su jaki 1,50 m, te su sazidani od običnog kamena-lomljenjaka".
- 7. kolovoza: "... počelo se djelomice zasipavati izkopane zidove naspram desnom crkvenom glavom zidu; našlo se je četiri čisto izrađena klesanca od podzida, koja su bila zakopana u ruševinah".
- 14. kolovoza: "dizalo je 8 radnika ono kamenje, koje se našlo iskopanjem temeljnih zidova".
- 16. i 17. kolovoza: "nastavljalo je 10 radnika posao i ujedno počeli su zasipavati jame oko temeljnih zidova".

Do 26. kolovoza dovršilo se zasipavanje jama oko temeljnih zidova, a preostala je zemlja bačena u jame i "poškalje" (pokose nasipa?), te je poravnavana. Sljedećeg dana, 27. kolovoza četiri radnika su razbijala (!) krupnije ruševine, "koje su razprostrte bile po putevih zasada ...". I na kraju, zadnjeg dana ovih radova, 30. kolovoza: "sva su mjesta zasada, koja su iskopanjem izdubljena bila, poravnana i popravljena, kao što je i prije bilo. "Konačno su sahranjeni razni našasti predmeti, kako je u protokolu navedeno".

Zapisnik je završen 2. rujna 1877., a potpisali su ga: JAKOPOVIĆ, ŠAFRANEK i DR. KINTERBERG.

U Planoteci Uprave za zaštitu kulturne i prirodne baštine Ministarstva kulture u Zagrebu pohranjeno je više nacрта, koje je crtao F. Erben, a koji su kasnije bili podlogom za njihovo objavljivanje uz članak S. LJUBIĆA u Vjesniku Hrvatskog arheološkog društva.

Na Erbenovom tlocrtu vidi se po načinu prikaza koje je zidove iskopavao Erben, a koje Ljubić (slika 5.).

Zanimljivo, jedan je tlocrt samostanskog sklopa crtao i TH. SCHAFRANEK (!), s točno naznačenim novim, očito Ljubićevim, iskopavanjem kao "Neue Grabung". Datum uz potpis je listopad 1879. No, Šafranek crta i jednu pojedinost, koja se ne nalazi drugdje: uz sjeveroistočni ugao crkve, dakle, na vanjskoj njenoj strani, on crta jedan polustup - kao da je ondje bilo prizidano još nešto (slika 7.). Zatim, u prostoru crkve nacrtana su tri manja pravokutna stupa, dosta nesigurno.

⁷ S. LJUBIĆ, o.c., str. 41.

⁸ Nejasno: možda se radi o roštilju od drvenih greda, kao što je utvrdio 1966. godine ing. Szavits-Nossan

Što je S. LJUBIĆ zaista našao - nije jasno, jer se o tome nigdje ne nalazi objašnjenje. Osim ovih tlocrta, tu su i nacrti zapadnog pročelja, te detalji (slika 8., 9.).

Tijekom 1966. godine Konzervatorski zavod iz Zagreba imao je u svom programu izradu projekta konzervacije ostataka zapadnog pročelja cistercitske crkve Sv. Marije u Topuskom. Program su vodili: GRETA JURISIĆ i RASTKO ŠVALBA, a surađivao je i autor ovih redaka. Za te je potrebe obavljena ekspertiza o vrsti i svojstvima kamena, ugrađenog u zapadno pročelje cistercitske crkve u Topuskom, te o

(slika 10.). Kao prvo, temelji su 1,65 m ispod razine poda crkve te su položeni na roštilj od drvenih greda. Jesu li pri tome cistercitski graditelji roštilj još položili na drvene pilote, nije se moglo ustanoviti, iako za to postoji vjerojatnost. Podzemna je voda 1,20 m ispod razine poda crkve, što znači da se drveni roštilj stalno nalazio u podzemnoj vodi, što ga je i sačuvalo. Samo tlo se sastoji od pjeskuljave ilovače, kako je to uobičajeno na području Topuskog.

ING. SZAVITS-NOSSAN je u svojoj sondi uz unutarnju stranu zapadnog pročelja u zemlji našao komad drvenog

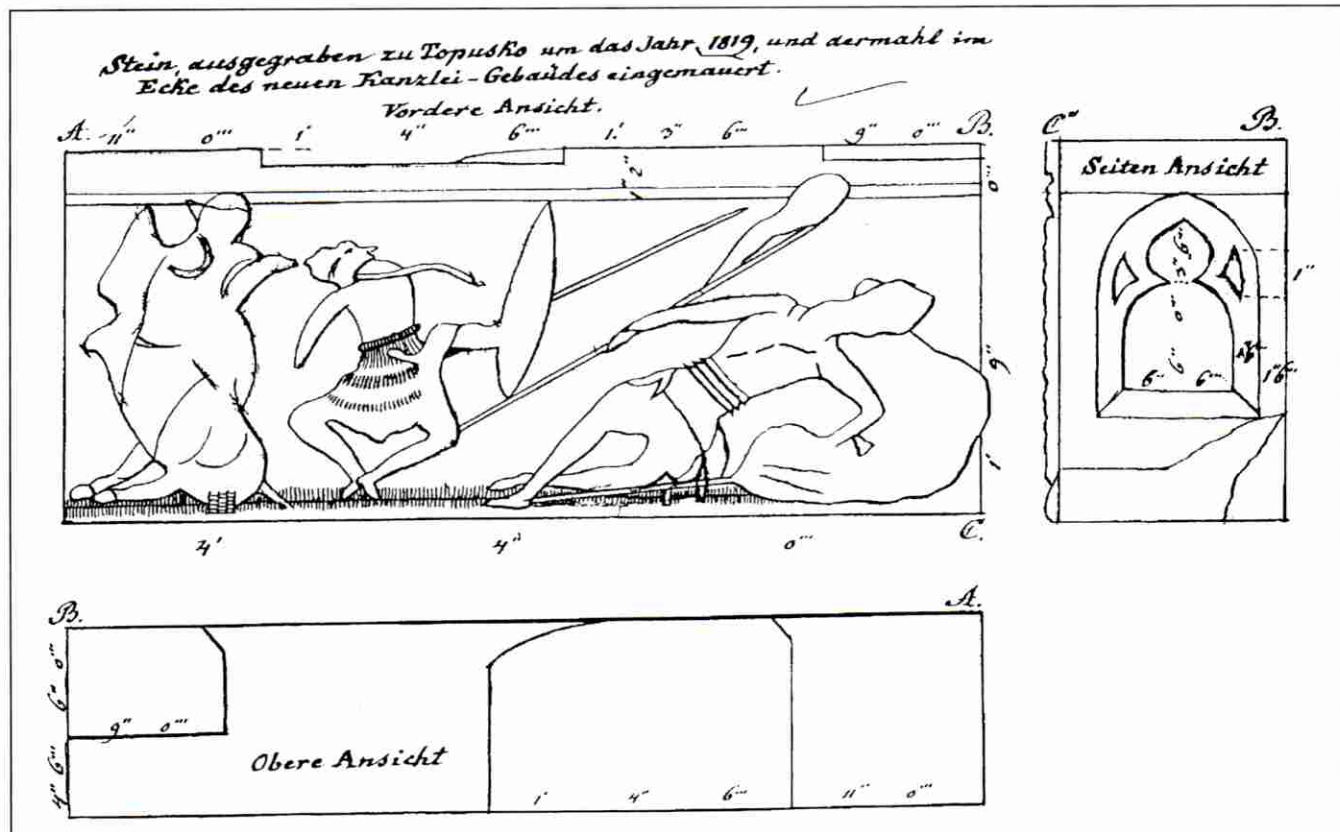

Slika 4. Kamen iz Topuskog, ugrađen u ugao neke uredske zgrade - nacrtane su sve tri projekcije (nacrt, tlocrt i boko crt) tog kamena (skica M. SABLIJARA oko 1830., arhiv Arheološkog muzeja u Zagrebu)

Abb. 4. Stein aus Topusko, aus der Ecke eines Kanzleigebäudes - dargestellt sind alle drei Projektionen (Aufriß, Grundriß, Seitenriß) des Steins (Skizze von M. SABLIJAR um 1830, Archiv des Archäologischen Museums in Zagreb)

načinu i mogućnostima njegove zaštite. Izvješće o stanju kamena podnijeli su: LUKA MARIĆ i BRANKO CRNKOVIĆ iz Zavoda za mineralogiju i petrologiju tadašnjeg Rudarsko-geološkonaftnog fakulteta Sveučilišta u Zagrebu.⁹ Prema tom izvješću, kamen je kvarcni pješčenjak, vrlo slabe čvrstoće, ali pogodan za obradu i klesanje. Ostali podaci ovom prigodom nisu zanimljivi.

Tih je dana, krajem godine 1966. i STJEPAN SZAVITS-NOSSAN pregledao građevno stanje i ispitao stabilnost ostataka cistercitske crkve u Topuskom.¹⁰ ING. SZAVITS-NOSSAN je tom prigodom dao iskopati tri istražne jame, dvije uz istočnu, a jednu uz zapadnu stranu pročelja. Dubina jama sezala je nešto ispod temelja, tako da je utvrđen sustav temeljenja

pilota, promjera 17 cm, koji je bio, prema njegovom objašnjenju, podupora skele i oplata pri izvođenju svoda crkve.

Autor ovog članka je prigodom iskopavanja istražnih jama za ING. SZAVITS-NOSSANA dao iskopati još dvije sonde, kojima se trebalo utvrditi protezanje sjevernog zida broda, način njegove izvedbe i je li bio poduprt kontraforima. Mjesto sonde bilo je udaljeno 23 i 28 m istočno od zapadnog pročelja, gdje je teren viši od poda crkve približno 2,0 - 2,5 m. Sonde su bile nevelike, a dubina im nije bila više od 1,2 m. Zid sjevernog broda pojavio se već 20 - 30 cm ispod površine (slika 11.) i svojim odlikama identičan je zidu zapadnoga pročelja; ista vrsta kamena, isti klesanci i način zidanja. Sjeverni zid nije bio poduprt kontraforima, ali je utvrđeno da je na vanjskoj strani broda zdravica dosta visoko, približno 150 cm iznad razine poda crkve. Na toj se dubini pojavio sloj gareži, a ispod je naizgled srasla, ilovastata zemlja.

⁹ Izvješće se nalazi u arhivu Uprave za zaštitu kulturne baštine Ministarstva kulture u Zagrebu

¹⁰ Izvješće ing. SZAVITS-NOSSANA pohranjeno je u arhivu Uprave za zaštitu kulturne baštine Ministarstva kulture u Zagrebu

U relativno malo nasipa, jer se nije išlo do velike dubine, a znatan dio volumena sonde zauzimao je sjeverni zid broda, nadeni su razni artefakti, vezani na arhitekturu crkve i samostana. No, najprije nekoliko riječi o samom zidu sjevernog broda.

Zid je debljine 130 cm,¹¹ s oba lica zida od klesanaca, dok je jezgra bila od kamena lomljenjaka, kamene sitneži i žbuke (slika 11.). Klesanci su veličine približno 27/56 cm. Žbuka je radena sa sitnim šljunkom, u kojem se naziru crna zrnca. Na udaljenosti 28,6 m od zapadnog pročelja priključen je na vanjskoj strani zida sjevernog broda jedan zid, debljine 98 cm (tj. tri stope), iste obrade kao glavni zid. Čini se da je to zid neke prostorije, priključene s te strane uz crkvu. S obzirom na manju debljinu zida, to nije bio ni transept, niti kontrafor, već "kapela mrtvih." Sonda na približno 22-24 m od zapadnog pročelja nije pokazala nazočnost kontrafora, samo isti zid sjevernog broda. Isto tako, na unutarnjoj strani zida nije nađen nikakav polustup, što bi dopustilo pretpostavku da su rebra svoda bila položena na konzole, a ne na polustupove s kapitelima.

U nasipu su pronađene sljedeće rukotvorine:

- ulomak klesanca, obojen ružičastom bojom, na kojem su bijelom bojom bile nacrtane fuge klesanaca;
- ulomak rebra nekog luka (?), u obliku koštice badema (slika 12. A);
- ulomak vrha rakovice (slika 12. C);
- ulomak pećnjaka;
- ulomak glazirane opeke;
- čavli;
- komad profilacije nejasne namjene;
- ulomak stupa, promjera 15 cm (slika 12.).

Nadeni materijal prenesen je u Muzej u Topuskom.

Količina nasipa iz dvije sonde na sjevernome zidu broda tek je 2-3 m³, no nalazi su relativno obilni i očito bi ih bilo više pri opsežnijem iskopavanju.

U Zbirci kamenih spomenika Hrvatskog povijesnog muzeja pohranjeno je nekoliko kamenih ulomaka arhitektonske plastike, koja vjerojatno potječe iz Topuskog, među njima i nadgrobna ploča opata Fridrika Mindorfera. Ovu posljednju je svojedobno skicirao major Sabljari (slika 1.). Ulomci iz Hrvatskog povijesnog muzeja su:¹² dio prozorskog kružišta (slika 13. B), peta nekog luka s čitkom profilacijom (slika 14. B), dio stupa (ili polustupa) (slika 14. A), dio neke zidne "službe" (slika 13. A), te još jedan tanji polustup.

Svi su ovi topuski ulomci od istog materijala kao i zapadno pročelje crkve u Topuskom.

U Muzeju u Topuskom nekada je bilo pohranjeno nekoliko kamenih ulomaka s Opatovine: jedno rebro svoda, ulomak prozorskog kružišta te jedan polustup (slika 15.). Ti ulomci pohranjeni su u vitrinama predvorja hotela "Toplice" u Topuskom, dakle, preživjeli su ratne godine.

Muzej Topuskog nalazio se u zgradi ZAVNOH-a, koja je stradala u ratnom vohoru još 1991., a danas od nje - doslovno

- nema niti kamena na kamenu. Materijal iz Topuskog muzeja sačuvan je, jer je na vrijeme bio pohranjen u Muzej grada Karlovca.¹³ Od arhitektonske plastike, to su dva ulomka rebara te jedan nadvoj malog prozora.

Veći ulomak rebara relativno je jednostavan i gotovo potpuno očuvan, tako da je profilaciju moguće sagledati (slika 16. C). Karakterističan je završetak u obliku koštice badema, inače nazočne i na drugim topuskim ulomcima. Kamen je pješčenjak, a površina je obrađena pomoću sjekirice, sudeći po paralelnim, dugačkim tragovima udaraca alata. Tragovi boje nisu uočeni.

Drugo je rebro bilo dio neke veće, bogatije profilacije (slika 16. B), s elementom "dopunjene koštice badema", što je prvi stupanj prema kruškolikoj profilaciji.¹⁴ Osim završne profilacije, još su dvije, ali manje "dopunjene koštice", postavljene koso, lijevo i desno od one glavne. Zanimljivo je, da je ovaj ulomak - spolij, s obzirom na tragove žbuke po cijeloj njegovoj površini.

Ulomak nadvoja malog prozora vrlo je rječit: u nadvoj je urezan polukružni otvor (slika 16. A) na još romanički način oblikovanja malih, bolje rečeno - uskih prozora. S dosta sigurnosti može se pretpostaviti da se ovaj prozor nalazio na nekoj prostoriji samostana. Pravilni oblik nadvoja ukazuje da je bio ugrađen u zid od klesanaca, što opet znači da je i samostan u određenoj mjeri bio zidan klesancima kao i crkva.

Topuski cistercitski samostan i danas optače vodotok, koji je nekada opskrbljivao samostan vodom te punio grabu oko samostanskih utvrda vodom. Cisterciti su redovito svoje samostane gradili uz potoke, koje su onda iskorištivali za vodovode, ispiranje kanalizacije, pokretanje mlinova i sl.

Dana 20. lipnja 1996., autor je obišao zapadno pročelje cistercitske crkve i park na prostoru bivšeg samostana: očito je da pobunjeni Srbi, a niti ratna djelovanja nisu oštetili pročelje kao ni park Opatovinu. Međutim, pročelje je oštećeno djelovanjem atmosferilija, te je nedostatak održavanja tijekom pet godina okupacije učinilo svoje. Na površinama pročelja uočeno je (slika 17):

- popuštanje veziva i odvajanje klesanaca, tako da ih je već desetak ispalo iz zida, pa su složeni na hrpu uz sjevernu stranu pročelja;

- pojedini su ukrasni elementi pročelja teško oštećeni, pa im je oblik neprepoznatljiv, a bili su u relativno dobrom stanju prije Domovinskog rata.

Sve govori da je potrebno poduzeti akciju spašavanja topuske cistercitske crkve. Valja podsjetiti da općina Topusko djeluje u tom smjeru, no akcija prelazi snage ovog, nedavno oslobođenog kraja.

Autor se ovom prigodom ne bi posebno bavio izlaganjem povijesnih podataka, iako jednog dana i to treba ozbiljno obraditi. Uporabljivi su povijesni pregledi o topuskom cistercitskom samostanu S. LJUBIĆA, I. K. TKALČIĆA, E. LAZ-SOWSKOG, M. KRUEKA, I. OSTOJIĆA, itd.¹⁵

¹¹ Debljina od 130 cm odgovara debljini od 4 "kraljevske stope" (pi-edde-roi = 32,5 cm), kakve su inače rabili cisterciti na svojim gradnjama. Provjerom na ostalim dijelovima građevine, vidi se uporaba ovakve mjere. O tome više: Z. HORVAT, *Strukture gotičke arhitekture*, Zagreb, 1989., str. 60.-62.

¹² M. VALENTIĆ, *Kameni spomenici Hrvatske*, Zagreb, 1969., str. 126.-127., 129.-131.

¹³ Pomoć i informacije prilikom traženja ovih ulomaka iz Topuskog pružio je kustos Gradskog muzeja u Karlovcu, LAZO ČUČKović (na čemu ovom prigodom zahvaljujem)

¹⁴ Jedini izraziti primjer "dopunjene koštice badema" nalazi se na rebro svoda iz Golubića kraj Bihaća. Profilaciju donosi autor u svom Katalogu gotičkih profilacija, Zagreb 1992., str. 74., slika 80 c

¹⁵ Vidi popis literature na kraju članka.

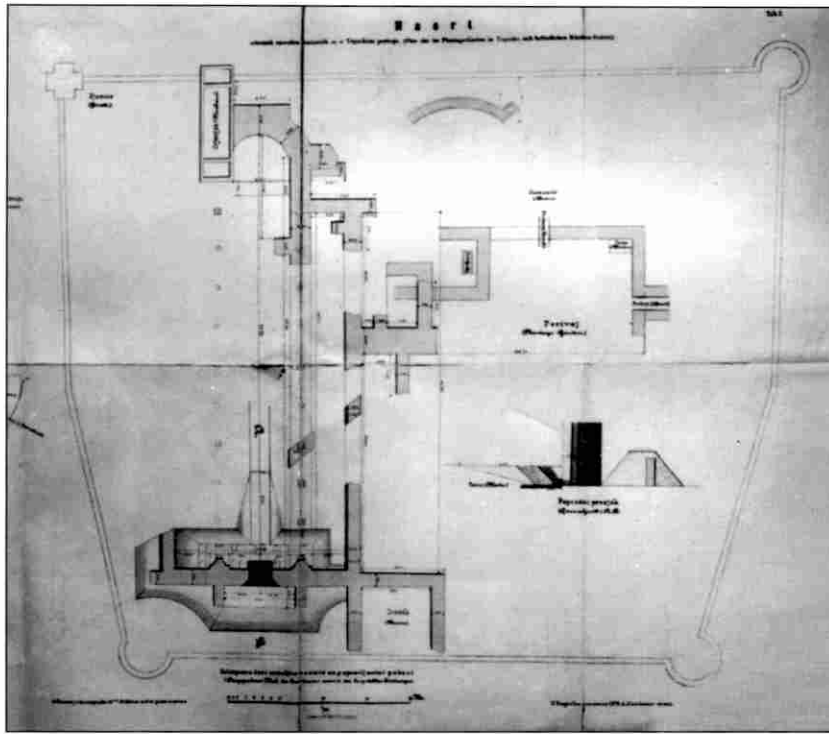

Slika 5. Topusko, cistercitski samostan sa crkvom Sv. Marije - tlocrt crtao 1877. i '79. F. ERBEN (original u Planoteci Uprave za zaštitu kulturne baštine Ministarstva kulture u Zagrebu)

Abb. 5 Topusko, Zisterzienserkloster mit der Kirche der Hl. Maria - Grundriß 1877 und 79 von F. ERBEN (Original in der Planothek der Verwaltung zum Schutz des Kultur- und Naturerbes des Kulturministeriums in Zagreb)

Zaključna razmatranja

Nejasnoće oko samostana u Toplici tj. Topuskom, i dalje su neriješene, tek su naznačeni problemi, ali i mogućnosti nalaza. Autor ovog članka još se godine 1966. pozabavio topuskim cistercitskim samostanom, a zatim je nekoliko godina kasnije i objavio svoja razmišljanja o toj temi.¹⁶ Danas, gotovo trideset godina kasnije, problemi su ostali isti, bolje rečeno - pod zemljom.

Izvješće F. ERBENA je sa stajališta arheologije, povijesti umjetnosti i arhitekture nepotpuno: tlocrt iskopane crkve i tek malog dijela samostana nije dovoljno obrazložen i objašnjen, a ponekad su nacrtane neke neargumentirane pretpostavke, što je dovodilo u zabludu naše povjesničare umjetnosti. Tipična je situacija sa stupovima, jer su nacrtani tanki stupići između glavne i bočnih brodova (slika 6.). To jednostavno ne stoji: očuvani veliki polustup uz zapadno pročelje govori da su isti takvi stupovi bili u brodu (slika 18.). Možda su Erben i Ljubić pronašli tek dijelove polustupova uz velike stupove, te ih nekritički ucrtali u tlocrt.¹⁷ Zanimljiv je formalan pristup autora tlocrta: on je uz veliki polustup uz zapadno pročelje još dočrtao pola tankog stupa, kakve je zatim rasporedio između glavnog i bočnih brodova. Isto takav tanki polustup je nacrtan uz svetište, a da ni za to nema baš nikakve logike. Ovim polustupom je potpuno negirana logika zidova svetišta, i glavnog i bočnog!

Nedovoljna čvrstoća kamena od kojeg je građena crkva, zahtijevala je masivnost gradnje, a očito je da su tome cistercitski majstori prilagodili debljinu zidova i projektirali veliki promjer stupova.

Domoljubno nastrojeni povjesničari, pa i svi koji su se ranije bavili topuskim samostanom, povezivali su godinu osnivanja samostana - 1200. - i zapadno pročelje njihove crkve, te zaključivali da je crkva cistercitskog samostana u Topuskom najranija pojava prave francuske gotike izvan granica Francuske (KUKULJEVIĆ, LJUBIĆ).

Relativno mladi povjesničari umjetnosti (JIROUŠEK, BACH, STAHLJAK, stavljaju stilska svojstva zapadnoga pročelja u razdoblje visoke gotike, (slika 19.), a LJ. KARAMAN ide dalje, te tvrdi da je samo zapadno pročelje izvedeno s osobinama francuske gotike u doba oko 1300. god.¹⁸ Ostatak - brod sa svetištem, po Karamanu je romaničkih svojstava, pa prema tome nema niti najranije pojave gotike izvan granica Francuske. No, i Karaman je, unatoč svoje opreznosti bio djelomično u krivu, jer su stupovi u brodu samo pretpostavka, te ne mogu biti niti podloga o romaneskosti broda. Nelogično je da bi samo pročelje bilo gotičko. No, Karaman je uzdrmao pogrešno povezivanje povijesnih i materijalnih podataka.

Autor je s one dvije dodatne sonde utvrdio da je zid sjevernog broda svojim svojstvima istovjetan zapadnom pročelju, a nađeni kameni ulomci su gotičkih značajki. Zbog toga se može pretpostaviti da je brod, ako ne potpuno, a ono bar većim dijelom istih ili bliskih stilskih značajki i doba nastanka. Od tog odudara "netipično" svetište i početak broda.

ANDELA HORVAT, uspoređujući netipičnost oblika tlocrta Topuskog svetišta - netipičnog za cistercitsku arhitekturu¹⁹ - s tlocrtom cistercitske crkve u Stični u Sloveniji, više ukazuje na probleme, nego ih rješava. Cistercitska crkva u Stični

¹⁶ Z. HORVAT, Topusko - pokušaj rekonstrukcije tlocrta, *Peristil*, Zagreb, 10.-11./1967.-68., str. 5.-16.

¹⁷ Z. HORVAT, o.c., str. 8.-9.

¹⁸ LJ. KARAMAN, Umjetnost srednjeg vijeka u Hrvatskoj i Slavoniji, *Historijski zbornik*, Zagreb, I./1948., str. 121.

¹⁹ A. HORVAT, Uz Stičnu Marijansku Zadnikaru, *Bulletin JAZU (HAZU)*, Zagreb, 2.(50.)/1980., str. 75.

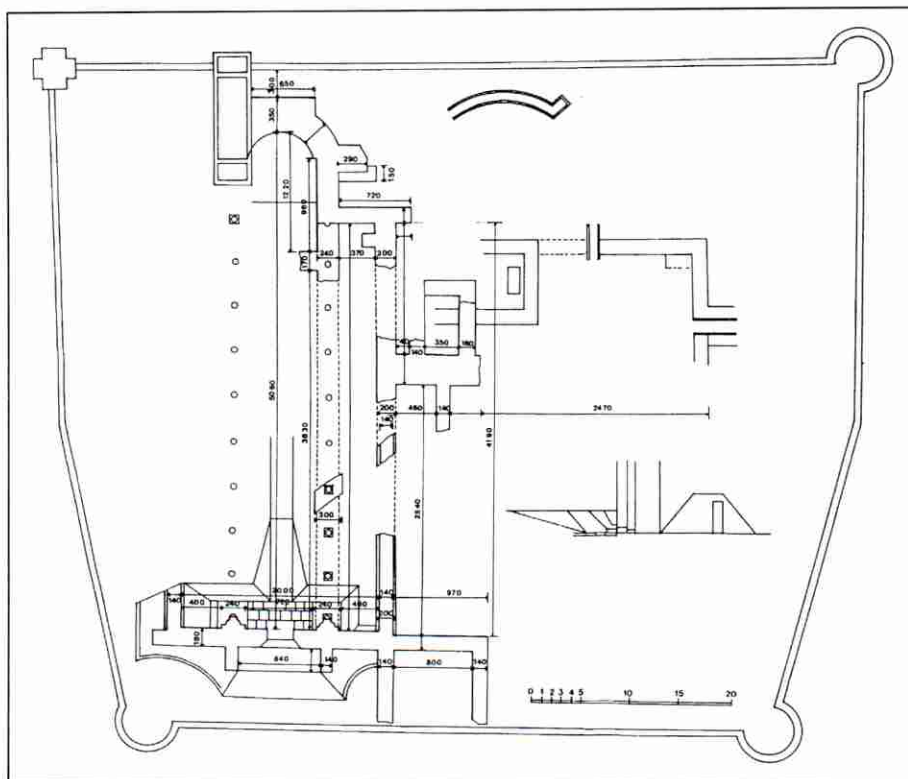

Slika 6. Topusko, cistercitski samostan sa crkvom Sv. Marije, kopija originala, kako bi ga se moglo bolje sagledati. Gore, desno su temelji samostana, koje je iskopavao 1879. god. S. LJUBIĆ

Abb. 6 Topusko, Zisterzienserkloster mit der Kirche der Hl. Maria, Kopie des Originals zum besseren Überblick. Oben rechts die Fundamente des Klosters, ausgegraben 1879 von S. LJUBIĆ

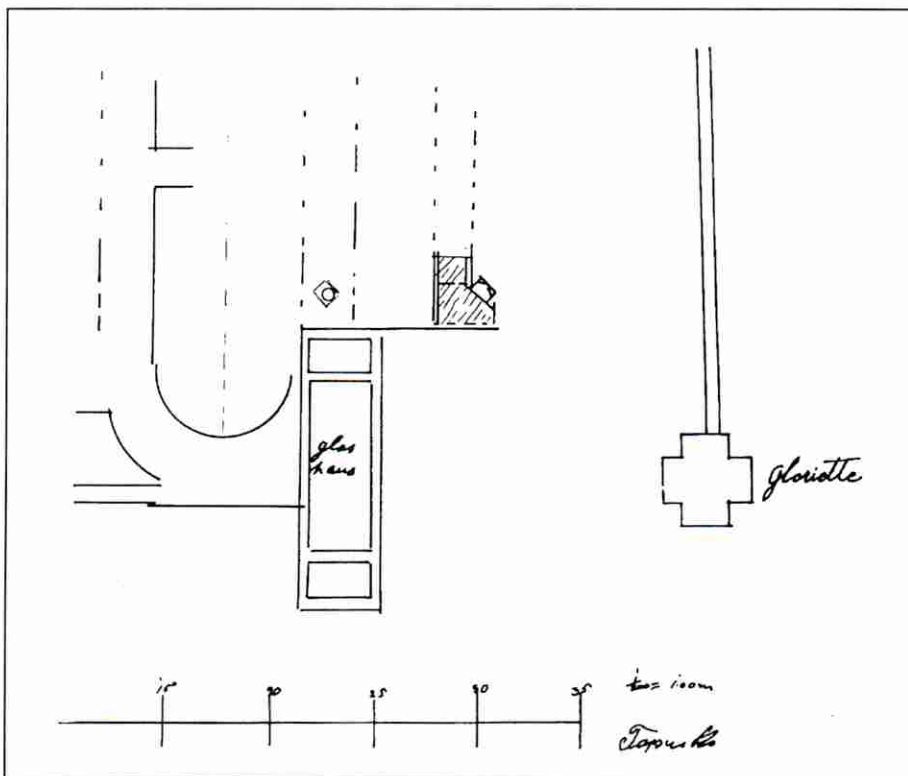

Slika 7. Topusko, cistercitski samostan - tloerc iskopavanja (detalj) što ga je crtao Th. ŠAFRANEK 1879. (original u Planoteci Uprave za zaštitu kulturne baštine Ministarstva kulture u Zagrebu)

Abb. 7 Topusko, Zisterzienserkloster - Grundriß der Ausgrabungen (Detail), gezeichnet von Th. ŠAFRANEK 1879 (Original in der Planothek der Verwaltung zum Schutz des Kultur- und Naturerbes des Kulturministeriums in Zagreb)

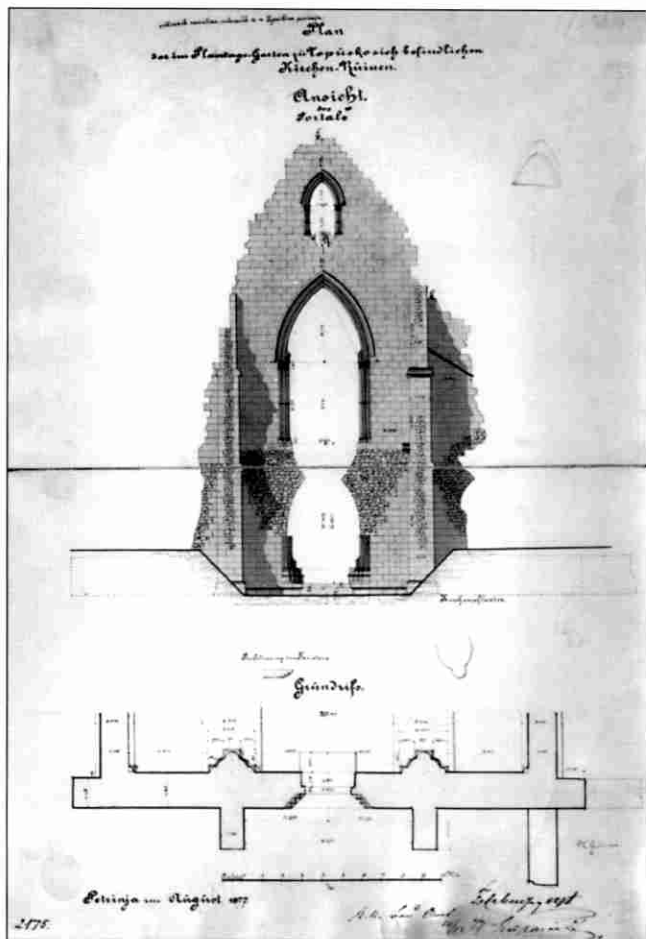

Slika 8. Topusko, cistercijski samostan - tlocrt i nacrt (zapadna strana) ostataka zapadnog pročelja (crtež F. ERBEN 1877., original u Planoteci Uprave za zaštitu kulturne i prirodne baštine Ministarstva kulture u Zagrebu)

Abb. 8 Topusko, Zisterzienserkloster - Grundriß und Aufriß (Westseite) der Reste der Westfassade (Zeichnung von F. ERBEN 1877., Original in der Planothek der Verwaltung zum Schutz des Kultur- und Naturerbes des Kulturministeriums in Zagreb)

posvećena je 1156. godine, dakle, dosta je starija i upitno je kako bi ta koncepcija mogla utjecati na oblikovanje topuske crkve. U slučaju svetišta topuske crkve, ono ima neke neobične pridodatke uz samu polukružnu apsidu, dapače je ondje nacrtan jedan temelj, koji bi mogao biti temelj neke starije građevine (slika 6.). Jedan poprečni temelj na početku svetišta govori o vjerojatnosti, da je svetište rabljeno za službu božju još tijekom gradnje broda. Ovakvo svetište nalikuje na uvećani tlocrt jedne obične ladanjske crkve, kakav je inače uobičajen u krajevima srednjovjekovne Hrvatske između Velebita, Kapele i Plješivice.²⁰

Prvi cisterciti, koje je doveo ugarsko-hrvatski kralj Andrija II. godine 1205., god. gradili su do 1211. godine samostan, no što je bilo s crkvom?

LJ. KARAMAN je uvjeren, da oni crkvu nisu niti gradili, jer da su dobili postojeću crkvu Sv. Marije u Topuskom. Godine 1211. kralj Andrija II. spominje da se treba nastaviti s gradnjom samostana: očito je da su cisterciti za tih šest

godina započeli gradnju samostana, a valjda i crkve, što bi značilo da je cistercijska gotika ipak zarana donesena u naše krajeve. No, prave podatke bi mogla dati arheološka istraživanja cijelog kompleksa Opatovine.

Cisterciti su imali stroge regule o izgledu i strukturi svojih crkva i samostana, pa su čak znali i odbiti donacije, ako objekti nisu odgovarali njihovim propisima. U tom svjetlu je više nego zanimljivo da je topuski opat Teobald 1219. godine molio generalni kapitul da mu dopusti prenijeti sjelo opatije na neko drugo mjesto! Opat iz Clarivauxa trebao je izvijestiti o toj situaciji i razlozima premještanja.²¹ Rezultat ovog zahtjeva nije poznat, međutim, mogao je biti razlogom značajnih promjena u životu topuskog cistercijskog samostana.

Veličina posjeda topuskog samostana je takva "da ih ni najbolji jašilac za četiri dana objezditi ne bi mogao",²² te ukazuje na potrebu organaiziranja njihova gospodarstva i

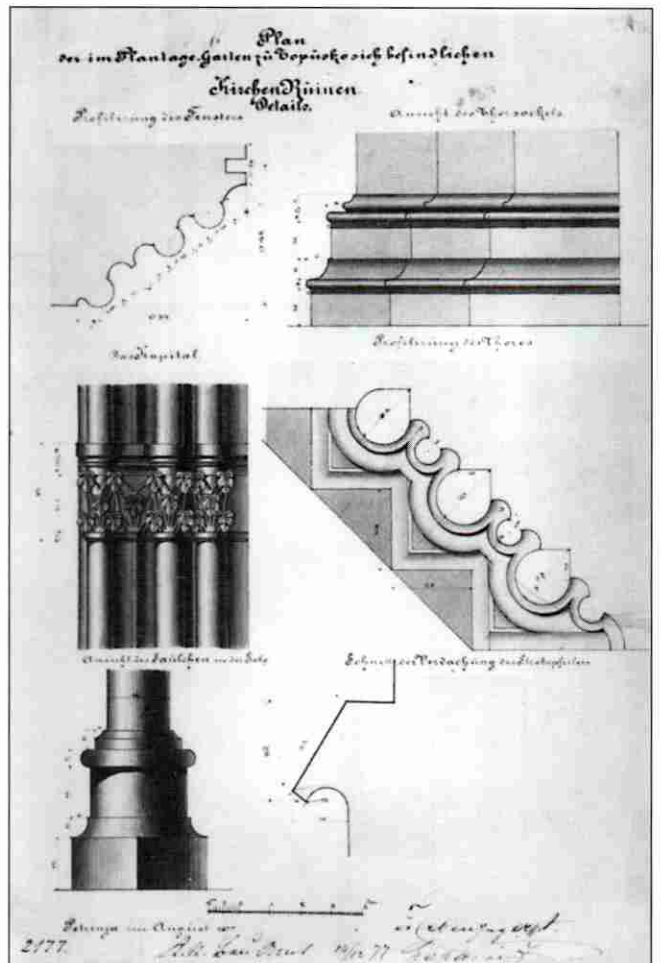

Slika 9. Topusko, cistercijski samostan - detalji zapadnog pročelja (prozor, portal, polustup u uglu, vijenac) (crtež F. ERBEN 1877., original u Planoteci Uprave za zaštitu kulturne baštine, Ministarstva kulture u Zagrebu).

Abb. 9 Topusko, Zisterzienserkloster - Detail der Westfassade (Fenster, Portal, Halbpfeiler in der Ecke, Kranz). (Zeichnung von F. Erben 1877., Original in der Planothek der Verwaltung zum Schutz des Kultur- und Naturerbes des Kulturministeriums in Zagreb)

²⁰ M. KRUIHEK-Z. HORVAT, Sakralna arhitektura Krbave i Like na području Krbavsko-modruške biskupije, zbornik Krbava u srednjem vijeku, Rijeka-Zagreb, 1988., str. 227.-229.

²¹ I. OSTOJČIĆ, Benediktinci u Hrvatskoj, III. dio, Split 1969., str. 210.-211.
²² I. K. TKALČIĆ, Cistercijski samostan u Topuskom, *Vijesti Hrvatskog arheološkog društva*, Zagreb, II./1897., str. 122.

"grandi"²³ i života na njima. Ovaj veliki posjed bio je istodobno i materijalna osnovica za gradnju samostana i monumentalne trobrodne crkve. Znakovito je da topuski cisterciti posvećuju crkvu Sv. Stjepana u Vrnicama kraj Bihaća, grade utvrdu na otoku Sv. Ladislava na Uni - budući Bihać, zatim dobivaju gradilište za kuću u Senju, koja im je bila potrebna za trgovinu. Sve to svjedoči o zamašnosti njihova djelovanja, naročito onog graditeljskog. U ovakvoj se konstelaciji očekuje da polažu posebnu pozornost na gradnju svog samostana. Danas ne znamo kakav je bio samostan, koji je građen između 1205. i 1211. godine, te jesu li i kako koristili crkvu BDM u Topuskom, koja se spominje 1192., pa čak niti gdje se ta crkva nalazila.²⁴ U svakom slučaju, izgradili su novu crkvu. Prema današnjim spoznajama, imamo romaničko svetište i gotičko zapadno pročelje, a što je bilo između ta dva kraja crkve, slabo je poznato. Oni su se očito u jednoj točki morali spojiti...

Medu očuvanim ulomcima s ruševina cistercitskog samostana u Topuskom, najviše je rebara svoda, većinom završenih "košticom badema". Jedan ulomak rebara imao je "dopunjenu košticu badema" (slika 12. A), a možda je slično bilo i dijagonalno rebro svoda uz zapadno pročelje.²⁵ Rebra "košticom badema" još su dosta arhaična, tvrda (slika 12. A) i vjerojatno su nastala tijekom prve polovine 13. st. Onaj drugi tip profilacije, koji je prvi stupanj prema "kruškolikim" profilacijama, srodan s rebrom na zapadnom pročelju, možemo približiti godini 1300.²⁶

Dva tipa rebara iz Topuskog očito mogu potjecati iz dva doba, iz dvije faze gradnje samostanskog sklopa, iz dvije radionice.

Čini se da između romaničkog svetišta i gotičkog zapadnog pročelja, između dva tipa ulomaka rebara, treba interpolirati provalu Tatara godine 1241.-1242. Nema jasno napisanih podataka, jesu li Tataři oštetili cistercitski samostan i koliko, no treba uzeti u obzir da je Topusko bilo smješteno uz "magnu viu", na putu iz Zagreba prema Splitu, te da je u Topuskom bio odvojak ceste prema Senju. Tataři su mogli, ako ne baš zapaliti i srušiti samostan i započetu crkvu, a ono rastjerati redovnike i prekinuti gradnju, s dalekosežnim posljedicama.²⁷

Karakteristično je da Erbenov tlocrt pokazuje da su se bočni brodovi širili prema zapadnom pročelju, te da su i stope temelja stupova različitih širina (slika 5.). Prilikom Erbenovih i Ljubićevih iskopavanja, ovaj temelj nije praćen u cijeloj svojoj dužini. No, može se pretpostaviti da se na nekom mjestu spajaju dvije faze! Tu se dolazi do ključnog pitanja: kad je započeta gradnja svetišta i kako je u prvoj fazi

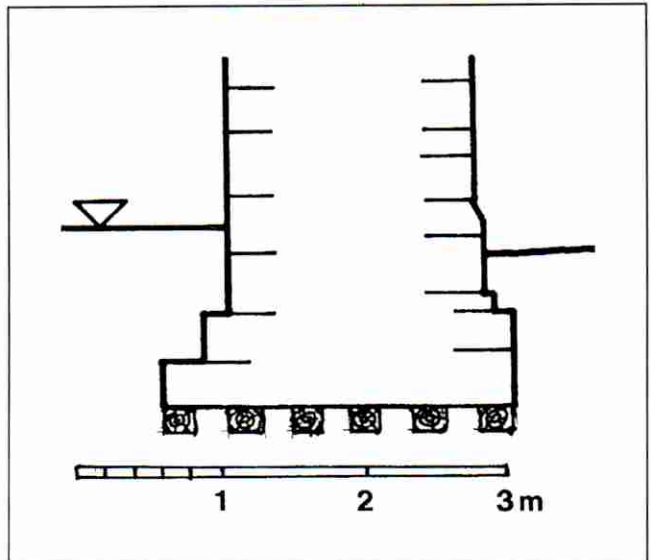

Slika 10. Presjek temeljne stope zapadnog pročelja cistercitske crkve u Topuskom - roštilj od drvenih greda ispod temelja nacrtan prema podacima S. SZAVITS-NOSSANA iz 1966.

Abb. 10 Querschnitt des Fundaments der Westfassade der Zisterzienserkirche in Topusko - Gerüst aus hölzernen Balken unter den Fundamenten, gezeichnet nach Angaben von S. SZAVITS-NOSSAN von 1966

gradnje arhitekt zamišljao oblikovanje broda? Arhaični izgled pojedinih profilacija rebara, možda, ipak naznačuju mogućnost gradnje tijekom prvih desetljeća 13. st., odmah po dolasku cistercita u Topusko i to jedne, cistercitski jednostavne, gole arhitekture. To potvrđuje konstatacija i to jedne, cistercitski jednostavne, gole arhitekture kralja Andrije godine 1211. da samostan treba i dalje graditi. Arhaična rebra mogu potjecati i od samostanskih građevina, građenih tijekom prvih desetljeća 13. st. Tu se lagano uklapa i nadvoj romaničkog oblikovanja, bez obzira koliko bio jednostavnoga oblika.

Za drugu fazu gradnje karakteristično je zapadno pročelje crkve, koje i danas stoji pred nama. Izdvojiti ćemo samo jedan detalj, jednu profilaciju - dijagonalno rebro, koje završava kao "dopunjena koštica badema" ili čak "lukovičasti profil". Njemu je srodan ulomak, pohranjen u gradskom muzeju u Karlovcu, s tri takve elementarne profilacije (slika 12.). Ovaj tip profilacije očito je mladi. Ako zapadno pročelje odredimo po Lj. Karamanu - doba nastanka je oko 1300 godine - najvjerojatnije je da mu nastanak treba pomaknuti malo unaprijed, u drugu polovinu 13. st. Među profilacijama iz Topuskog, ta dva rebra su najmlada, no i ona su u usporedbi sa svetištem

²³ Već Ivan, arcidakon Gorički, u svom popisu župa spominje tri Grangie: 5. Item ecclesia in Gradiza, quae est in Grangia abbatis Thoplicensis - Ovo je u kraju, gdje je danas Mali i Veliki Gradac 22. Item ibidem prope ecclisia in Grangya, abatis predicti - ovo je druga Granda - kod Kladuše

34. Item ecclesia sancti Michaelis de Grangya, abbatis predicti - ovo je treća Granda ili salaš topuske opatiije. Glavaš stavlja ovu župu uz Unu, jugozapadno od Divuše. - J. BUTURAC, Popis župa zagrebačke biskupije od godine 1334., Kulturno-povijesni zbornik zagrebačke nadbiskupije, Zagreb, 1944., str. 414.-416.

- Ovih je "granda" moglo biti više, npr. kod Stankovaca, nedaleko Kupe, na položaju Gradina, gdje je mogla biti Granda Sv. Andrije - M. Kruhek-Z. Horvat, Utvrde Banske krajine od Karlovca do Siska,

zbornik Arheološka istraživanja na karlovačkom i sisačkom području, Zagreb, 1986. str. 171.-171.

²⁴ Danas postoje autori koji sumnjaju da se crkva "de callidis aquis" za koju se mislilo da se spomen 1192. odnosi na Topusko, nalazi u Vesprimskoj biskupiji - I. Ostojić, o.c., str. 210.-211.

²⁵ S obzirom na priličnu visinu, na kojoj se nalazi ovaj građevni element, nije moguće sa sigurnošću zaključiti o pravom izgledu ove profilacije rebara svoda

²⁶ Z. HORVAT, Katalog gotičkih profilacija, Zagreb, 1992., str. 74.

²⁶ Zanimljivo da kralj Bela IV. godine 1245., prilikom posjete cistercitskom samostanu u Topuskom iznova daruje neki posjed knezu Princu Rajnoldovom: posjed je nedaleko Topuskog, a opustošili su ga Tataři - I. K. TRALJIĆ, o.c., str. 118.



Slika 11. Iskopavanje sonde 1966. nad sjevernim zidom broda cistercitske crkve u Topuskom, na udaljenosti oko 28 m od zapadnog pročelja. Radnik u sredini snimke stoji na ostacima sjevernog zida broda (snimka R. ŠVALBA 1966)

Abb. 11 Grabungssonde 1966 oberhalb der nördlichen Schiffwand der Zisterzienserkirche in Topusko, 28 m von der Westfassade entfernt. Der Arbeiter in der Mitte des Fotos steht auf den Überresten der nördlichen Schiffwand (Foto von R. ŠVALB 1966)

sa zagrebačke katedrale već pomalo - zastarjela. Tome može biti razlog udaljenost gradilišta od svoje matice u Francuskoj i konzervativnost cistercita.

Za nastavak radova na cistercitskoj crkvi u Topuskom govori podatak da je 1282. godine ban Stjepan Babonić utemeljio oltar Sv. Križa u svetištu cistercitske crkve u Topuskom i poklonio zemlju za njegovo izdržavanje.²⁸

Godine 1342., 5. veljače, udario je grom u opatijski zvonik i zapalio ga.²⁹ Gdje je taj zvonik bio, kako je izgledao i od kojeg je materijala bio izveden? Ako je bio zidan, mogao je biti tek omanja konstrukcija, a zapaliti se mogao pokrov šindrom. Gotovo je sigurno da taj zvonik ne odgovara "Thurmu" uz jugozapadni ugao crkve, kako ga je Erben obilježio. Vjerojatnije je da se radi bilo o preslici nad svetištem, bilo o nekoj drvenoj konstrukciji nad krovom crkve ili samostana. Onaj "zvonik-Thurm" uz zapadno pročelje crkve može biti ulazni prostor, ali i neki drugi objekt samostana. Način zidanja ovog objekta govori da je najvjerojatnije zasnovan kao dio samostanskog sklopa. Erbenovo određenje tog objekta je proizvoljno i smatram da ga se ne može prihvatiti bez naknadnih provjera iskapanjem.

Medu temeljima, iskopanim 1879. godine, ističe se jedan svojim kružnim oblikom, koji izlazi iz sustava samostanskog tlocrta (slika 5., 6.). Radi li se o tragu jedne starije građevine, koja je ondje stajala i prije cistercita - dakle iz doba Rima, ili nešto kasnije, ili je to ostatak neke cistercitske privremene građevine ili pak nešto četvrto - ne može se znati bez novih arheoloških iskopavanja. Debljina tog zida je približno 120 cm, tj. 4 rimske stope. Pokušamo li, samo crtački, predočiti tlocrt jednog kružnoga objekta, vidimo da zadire u gabarit tlocrta cistercitskog samostana. Čini se da su cisterciti ovaj stariji objekt, ako već ne srušili, a ono im djelomično uklonili temelje, koji su mogli smetati prilikom gradnje samostana. Na Šafranekovoj skici ovaj je temelj označen kao

²⁸ I. K. TKALČIĆ, o.c., str. 122.

²⁹ I. K. TKALČIĆ, o.c., str. 123.

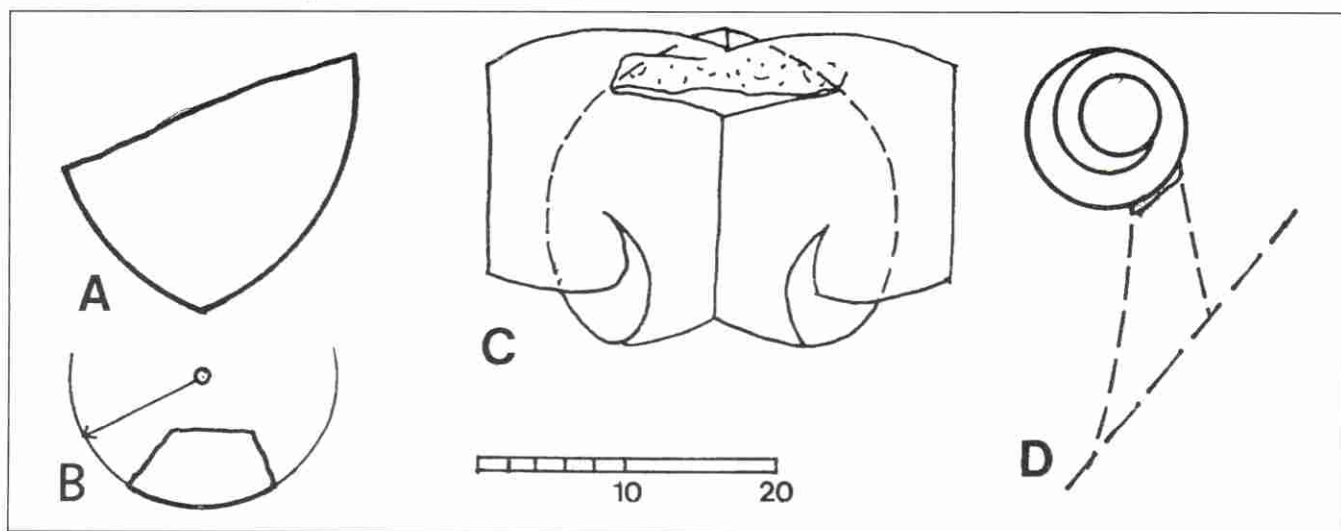

Slika 12. Nalazi u sondama, iskopanim nad sjevernim zidom broda 1966.:

- A. Ulomak "koštice badema" s neke veće profilacije luka
- B. Ulomak (polu) stupa, promjera 16 cm
- C. Gornji dio jedne rakovice
- D. Shematski prikaz rakovice na nekom zabatnom zidu

Abb. 12 Funde aus den Sonden, ausgegraben oberhalb der nördlichen Schiffwand 1966

- A. Fragment einer Mandorla aus einer größeren Bogenprofilierung
- B. Fragment eines (Halb)pfeilers, 16 cm Durchmesser
- C. Oberteil einer Krabbe
- D. Schematische Darstellung einer Krabbe an einer Giebelwand

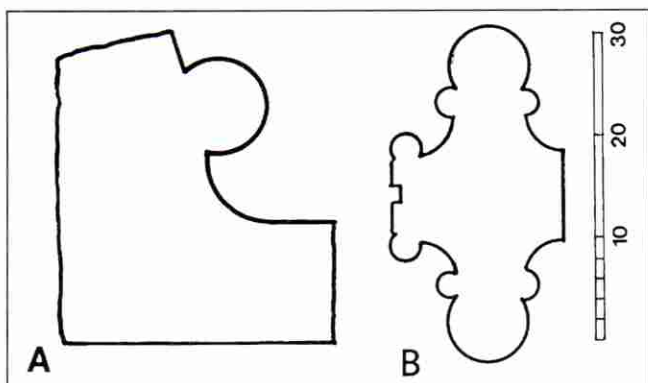

Slika 13. Ulomci iz Topuskog u Lapidariju Hrvatskog povijesnog muzeja u Zagrebu:

- A. Profilacija nepoznate namjene
- B. Profilacija kružišta prozora

Abb. 13. Fragmente aus Topusko im Lapidarium des Kroatischen Geschichtlichen Museums in Zagreb

- A. Profilierung unbekannter Bestimmung
- B. Profilierung einer runden Fensteröffnung

”novo iskopavanje”, dakle već rezultat Ljubićevog doknadnog istraživanja.

Utvrde oko samsotana nacrtane su tek shematski, dapače, na geodetskoj situaciji na istom nacrtu utvrde se razlikuju od tlocrta iskopavanja! Na terenu je vidljivo da je točniji Erbenov tlocrt.

Prema Erbenovu tlocrtu, utvrde imaju tlocrtni oblik šesterokutnika, ali s tri polukule na tri ugla; na četvrtom je uglu nacrtana sjenica (”Gloriette”), iako i ondje treba očekivati polukulu.

”Zvonik” uz zapadno pročelje crkve, kao što je već rečeno, vjerojatno nije zvonik već ulaz u samostan, koji je ujedno postao ulazna kula u vanjskome prstenu utvrda.

Prema stanju na terenu, vidljivo je da su zidine i polukule sazidane kamenom lomljenjakom. To je ujedno i sve što se danas može vidjeti. Erben je, međutim, nacrtao presjek kroz zapadno pročelje, kojim obuhvaća i presjek kroz nasip oko samostana. U ovaj nasip je utopljen zid utvrda, a izgleda da je vanjski dio nasipa nastao nasipavanjem materijala, dobivenog iskopavanjem na prostoru crkve i samostana. No, unutarnja strana nasipa uz bedem, koji je Erben posebno crtački naglasio, te zdravicu uz sjeverni zid broda, svjedoče o mogućnosti da je tijekom 16. st. ovaj međuprostor namjerno zasut, kako bi se pojačala otpornost zidina na udare topovskih kugli. Takvo pojačavanje zidina često je u gradnji i pojačavanju renesansnih bastiona.³⁰

Krajem 15., a još više tijekom 16. st. u ove krajeve nadiru Turci, pa cisterciti napuštaju samostan, prvi put već oko godine 1403.-1408., a drugi put definitivno sredinom 15. st. Samostan i cistercitske posjede dobivaju komendatarni opati, zagrebački i kninski biskupi. Godine 1534. kralj Ferdinand daje topuski posjed Petru Kegleviću, kao materijalnu potporu njegovu ratnom djelovanju. Keglević vrlo vjerojatno utvrđuje topuski kaštel novim tipom utvrda ili pojačava već postojeće utvrde, sukladno sve jačoj uporabi vatrena oružja. Vrlo vjerojatno je i kose poteze sjevernog i južnog zida uvjetovalo otvaranje vatre iz kula na uglovima. Sličan oblik tlocrta nalazi se na utverdama Kaptola, nedaleko Požege.³¹

Na Hrvatskoj krajini tijekom 16. st. grade se mnoge utvrde s tada suvremenim kaštelnim tlocrtom, s uglavnom ravnim potezima zidina i kulama ili polukulama na uglovima. Čak je i smještaj samostana u dolini, okružen podvodnim terenom, bio povoljan za nove načine ratovanja.

³⁰ Nešto je slično predložila carska komisija 1563. godine za zidine Otočca - M. Kruhek, *Krajiške utvrde i obrana Hrvatskog kraljevstva* tijekom 16. st., Zagreb, 1995., str. 204.

³¹ Z. Horvat, *O nekim starim građevinama Kaptola*, zbornik Kaptol 1221-1991., Kaptol (kraj Požege), 1991., str. 101. i dalje.

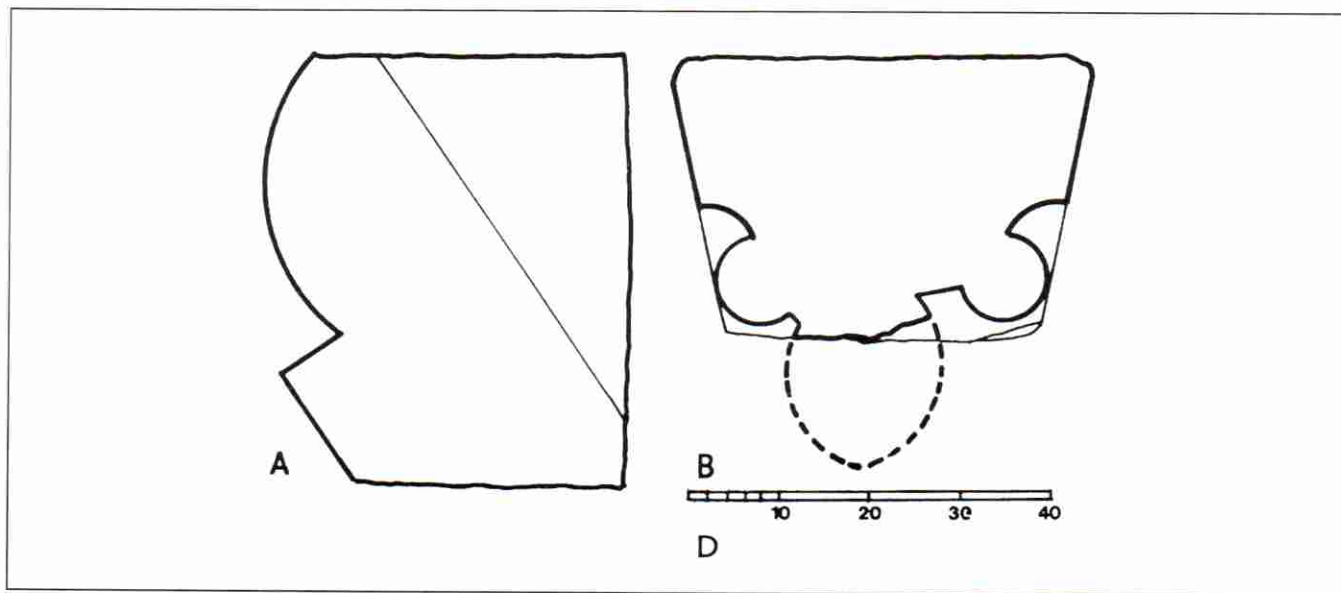

Slika 14. Ulomci iz Topuskog u Lapidariju Hrvatskog povijesnog muzeja u Zagrebu:

- A. Ulomak nekog polustupa
- B. Ulomak rebra ili luka

Abb. 14. Fragmente aus Topusko im Lapidarium des Kroatischen Geschichtlichen Museums in Zagreb

- A. Fragment eines Halbpfeilers
- B. Fragment einer Rippe oder eines Bogens

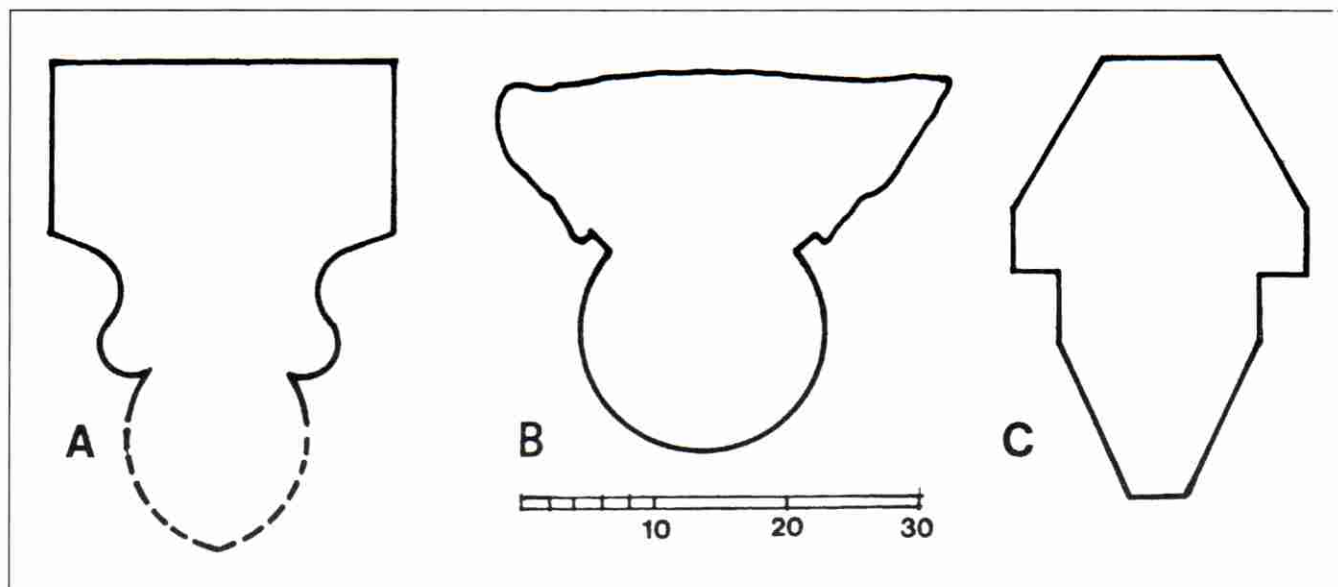

Slika 15. Ulomci sa cistercitskog samostana u Topuskom muzeju:
 A. Rebro svoda
 B. Polustup
 C. Profil dijela kružišta, vjerojatno s prozora glavnog broda

Abb. 15 Fragmente vom Zisterzienserkloster im Museum von Topusko
 A. Gewölberippe
 B. Halbpfeiler
 C. Profil des Teils einer Rundöffnung, wahrscheinlich von einem Fenster des Hauptschiffes

Petar Keglević je bio poznati ratnik svog doba, hrvatski ban i bihački kapetan, koji je u Hrvatskoj krajini izgradio dosta utvrda (npr., Bužim, Sokolac, utvrde Bihaća, Kostel u Hrvatskom zagorju). Samostan je nekoliko puta udomio zastupnike Hrvatskog sabora tijekom 16. st., što nije čudno, s obzirom na strukturu prostorija, koja je tome mogla odgovarati.

Utvrde oko topuskog samostana još su veća nepoznanica od samog samostana. Iskopavanja bi i u tom pogledu trebala pomoći, naročito u uspoređivanju s drugim utverdama u Hrvatskoj krajini u 16. st. Bilo je to doba najtežih borbi s Turcima.

Cistercitski samostan nije dugo živio, ali je dugo - umirao. Bio je to građevinski najznačajniji samostan u Hrvatskoj

u srednjem vijeku. I starija i mlada faza gradnje, kako se to može po ono malo ostataka, zaključiti - svojim su stilskim obilježjima karakteristične za cistercitske arhitekture 13. st. Iskopavanja godine 1877. i 1879., mada su dala određene rezultate o veličini i prostiranju samostana, tek su naznačila probleme, a možda još više i potrebu da se istraživanja nastave.

Prvo bi trebalo sanirati, statički i konzervatorski, zapadno pročelje, a zatim istražiti teren Opatovine unutar zidina iz doba Hrvatske krajine, tj. 16. st. Rezultati - što se može unaprijed sa sigurnošću reći - mogu nadići naša očekivanja, no još više pojasniti mnoge nejasne pojedinosti hrvatske povijesti.

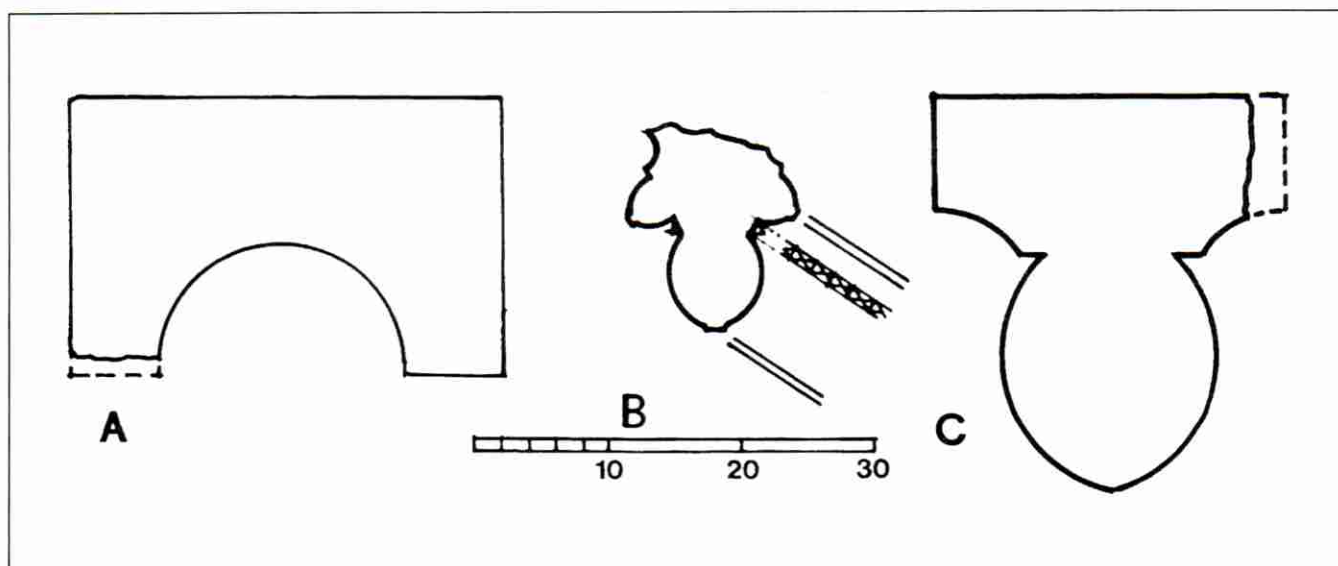

Slika 16. Ulomci iz Topuskog, danas u Gradskom muzeju u Karlovcu:
 A. Nadvoj nekog omanjeg prozora
 B. Rebro svoda, (donji dio)
 C. Rebro svoda ili dio nekog luka

Abb. 16 Fragmente aus Topusko, heute im Stadtmuseum in Karlovac
 A. Oberschwelle eines kleineren Fensters
 B. Gewölberippe (Unterteil)
 C. Gewölberippe oder Teil eines Bogens

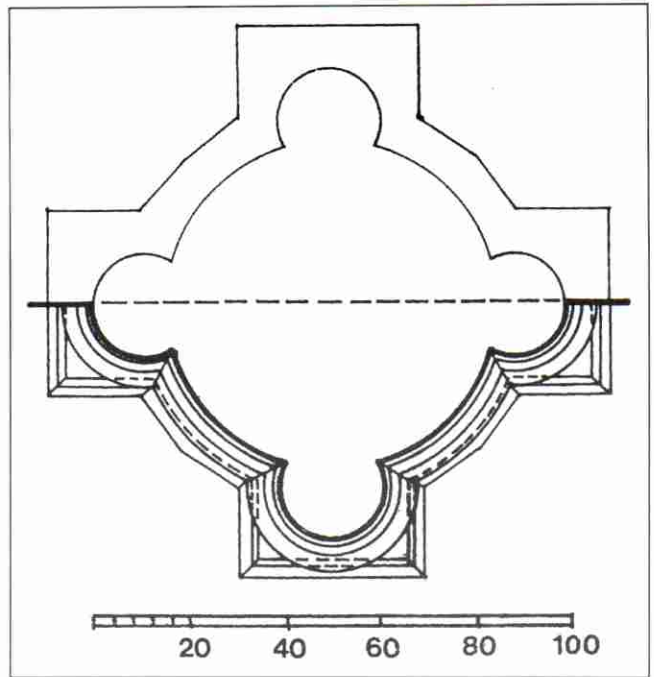
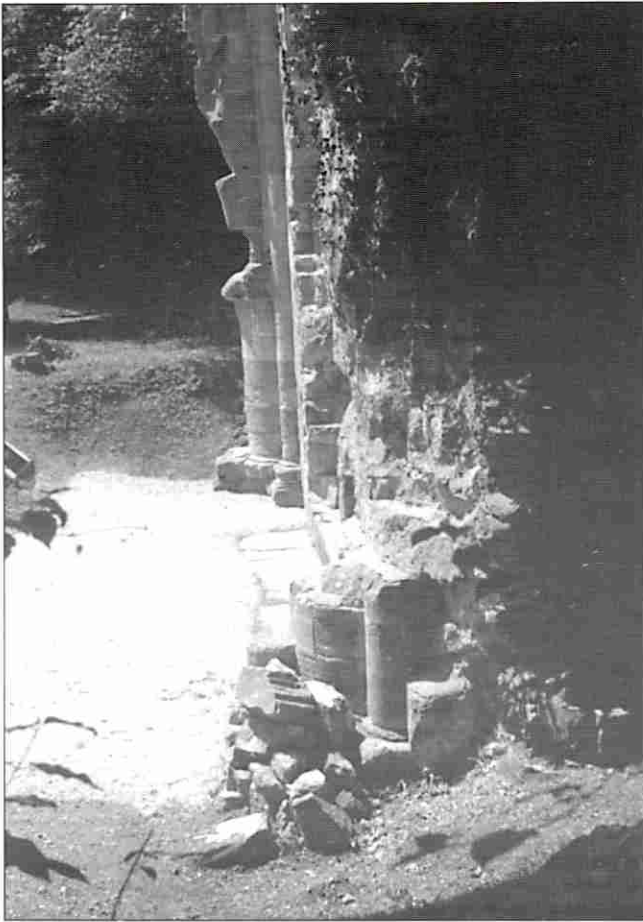

Slika 18. Topusko - presjek polustupa uz zapadno pročelje; uz njega je nacrtana zrcalno još jedna polovica, te je dobiven vjerojatni presjek stupova iz broda

Abb. 18 Topusko - Querschnitt des Halbpfeilers an der Westfassade: daneben ist spiegelbildlich die andere Hälfte eingezeichnet, womit man den wahrscheinlichen Querschnitt der Schifffpfeiler erhält

Slika 17. Topusko - zapadno pročelje cistercijske crkve ("portal") - u prvom planu donji dio velikog polustupa - uz njega je prikupljeno kamenje, koje se osulo sa zapadnog pročelja zadnjih godina (snimio Z. HORVAT, 1996.). Uprava za zaštitu kulturne baštine, Konzervatorski odjel Zagreb)

Abb. 17 Topusko - Westfassade der Zisterzienserkirche ("Portal") - im Vordergrund der untere Teil des großen Halbpfeilers - daneben zusammengetragene Steine, die in den vergangenen Jahren von der Westfassade abbrechen. (Foto von Z. HORVAT, 1996; Verwaltung zum Schutz des Kultur- und Naturerbes, Konservierungsabteilung Zagreb)



Slika 19. Topusko, cistercijski samostan sa crkvom Sv. Marije, unutarnja strana zapadnog pročelja (snimio: T. STAHLJAK 1946., negativ u Upravi za zaštitu kulturne baštine Ministarstva kulture u Zagrebu).

Abb. 19 Topusko, Zisterzienserkloster mit der Kirche der Hl. Maria, Innenseite der Westfassade (Foto: T. STAHLJAK 1946, das Negativ in der Verwaltung zum Schutz des Kultur- und Naturerbes des Kulturministeriums in Zagreb)

Napomena: Crteži autori, odnosno prema navedenom izvorniku.

Ann.: Zeichnungen vom Autor, bzw. von der angeführten Quelle.

Literatura:

- AUBERT, M., *L'architecture cisterciene en France*, Paris 1947.
- BRUNŠMID, J., Kameni spomenici Hrvatskog narodnog muzeja u Zagrebu, VHADns Zagreb, XII./1912., str. 129.-197.
- BUTURAC, J., Popis župa zagrebačke biskupije od god. 1334., *Kulturno povijesni zbornik Zagrebačke nadbiskupije*, Zagreb, 1994., str. 409.-454.
- HORVAT, A., Uz Stičnu Marijana Zadnikara, *Bulletin JAZU*, Zagreb 2.(50.)/1980., str. 71.-80.
- HORVAT, Z., Topusko-pokušaj rekonstrukcije tlocrta, *Peristil*, Zagreb, 10.-11./1967.-68., str. 5.-16.
- HORVAT, Z., *Strukture gotičke arhitekture*, Zagreb, 1989.
- HORVAT, Z., *Katalog gotičkih profilacija*, Zagreb, 1992.
- HORVAT, Z., O nekim starim gradevinama Kaptola, *Zbornik Kaptol 1221.*, Kaptol kraj Požege 1991., str. 95.-108.
- KARAMAN, Lj., Umjetnost srednjeg vijeka u Hrvatskoj i Slavoniji, *Hist'bor*, Zagreb, I./1948., str. 103.-127.
- KRUHEK, M., *Krajiške utvrde i obrana Hrvatskog kraljevstva tijekom 16. st.*, Zagreb, 1995.
- KRUHEK, M.-HORVAT, Z., Sakralna arhitektura Krbave i Like na području Krbavsko-modruške biskupije, *Zbornik Krbava u srednjem vijeku*, Rijeka-Zagreb 1988., str. 187.-233.
- KUNITS, M. VON, *Historischtopographische Beschreibung des Mineralbades Topusko*, Karlovac 1827.
- LJUBIĆ, S., Topusko (Ad Fines) i ostanci njegove crkve (konac), *VHAD* Zagreb, I./1880., str. 1.-11.
- OSTOJIĆ, I., *Benediktinci u Hrvatskoj*, III. dio, Split, 1965.
- TKALČIĆ, I. K., *Povijesni spomenici Zagrebačke biskupije*, Zagreb, 1873. VHADns Zagreb, II./1897., str. 111.-129.
- VALENTIĆ, M., *Kameni spomenici Hrvatske*, Zagreb, 1969.

Zusammenfassung

EINIGE TATSACHEN ÜBER DAS ZISTERZIENSERKLOSTER IN TOPUSKO

Von diesem seinerzeit architektonisch bedeutendsten Kloster mit großem Grundbesitz blieb nur die westliche Kirchenfassade und der Park *Opatovina* (Abtei) in Topusko erhalten. Die einzigen archäologischen Ausgrabungen, bereits vor 120 Jahren durchgeführt, bestätigten die Bedeutung des Zisterzienserklosters in Topusko.

Gegründet Anfang des 13. Jh. vom ungarisch-kroatischen König Andrija II. und beschenkt mit riesigen Besitzungen, entwickelte sich das Kloster in Topusko mit Unterbrechungen bis zum Anfang des 15. Jh., als die politischen Auseinandersetzungen in diesen Gebieten die Mönche vertrieben. Das Kloster bestand noch eine Weile weiter, um Anfang des 16. Jh. eine neue Rolle zu übernehmen - es wurde zu einer der kroatischen Festungen im Kampf gegen die Türken.

Anfang des 19. Jh. stand nur noch die westliche Fassade, während viel Material für den Bau der Häuser in der Umgebung benützt wurde.

Im Jahre 1887 organisierte Baron F. Molinary die Ausgrabung der Stätte *Opatovina*, und zwei Jahre danach unternahm der Archäologe S. Ljubić noch einige zusätzliche Ausgrabungen. Die Forschungsergebnisse wurden in einem kürzeren Text von S. Ljubić und den Skizzen von F. Erben veröffentlicht, aber ehrlich gesagt war dies erst ein Anfang, den man nicht zu Ende führte. Das Problem mit den Skizzen der Funde sind einige freie Deutungen, die einige unserer älteren Kunsttheoretikern zu falschen Schlüssen führten, nämlich daß die ganze Kirche, außer der westlichen Fassade, romanisch sei.

In einigen Museen in Kroatien sind einige Fragmente aufbewahrt, die aus dem Zisterzienserkloster von Topusko stammen. Dort befinden sich auch einige alte Skizzen. Zudem werden wegen der Notwendigkeit einer Sanierung des Rests der westlichen Fassade zusätzliche Untersuchungen durchgeführt.

Steinfragmente, der Grundriß der Ausgrabungen 1877-1879, sowie die westliche Fassade selbst sprechen für die Wahrscheinlichkeit mehrerer Phasen beim Bau der Klosterkirche. Es ist möglich, daß die Zisterzienser:

- eine fertige Kirche erhalten hatten, die sie später durch ein eigenes Gebäude ersetzten;
- daß der Bau in der ersten Hälfte des 13. Jh. mit dem Einfall der Mongolen unterbrochen wurde; möglicherweise wurde zu dieser Zeit das Sanktuarium und die Verbindung zum Schiff errichtet;
- der Großteil des Schiffs scheint Merkmale der französischen Gotik der zweiten Hälfte des 13. Jh. aufzuweisen;
- das Klosterkomplex ist weitgehend unbekannt;
- Ende des 15. und im Laufe des 16. Jh. wurde das ehemalige Zisterzienserkloster zum Schutz vor den Türken befestigt.

Im Laufe des Heimatkriegs 1991-95 wurden die Reste der Zisterzienserabtei in Topusko nicht zerstört, es stellt sich aber die Frage nach der Sanierung der westlichen Fassade sowie der Schutzgrabungen im Bereich des Parks *Opatovina*. Es ist ein Anliegen des Denkmalschutzamtes, durch archäologische und Konservierungsarbeiten an diesem Objekt eines der wichtigsten sakralen Bauten des 13. Jh. im damaligen Kroatien zu präsentieren, und die Rolle des verlassenen Klosters bei der Verteidigung der Reste Kroatiens vor den Türken im 16. Jh. zu bekräftigen.