

Nenad Milčić  
Krešimir Regan

UDK 904:725.96(497.5-3Slavonska Posavina)  
Izvorni znanstveni članak  
Rukopis prihvaćen za tisak: 15.1.2014.

## SREDNJOVJEKOVNE UTVRDE POŽEŠKE GORE I NJEZINA NIZINSKOG POSAVSKOG SLIVA

### Sažetak

Požeška gora i područje njezina posavskoga sliva tijekom srednjega i novoga vijeka bili su branjeni brojnim utverdama. Iako povijesni izvori svjedoče o više desetina utvrda u ovom smo se radu osvrnuli samo na one koje su u cijelosti ili u ruševinama sačuvane na terenu, kao i na one čiji izgled možemo rekonstruirati na osnovu starih crteža ili fotografija. Većina utvrda na obroncima Požeške gore sačuvana je u nadzemnim ostacima, a u njezinom nizinskom posavskom slivu tek kao otisci u zemlji. Izuzetak je tek Cernik, koji je ujedno i jedina u cijelosti sačuvana utvrda na čitavom promatranom prostoru, premda je u baroknom i klasicističkom razdoblju temeljito pregrađen u dvorac.

*Ključne riječi:* srednji vijek; Požeška gora; Slavonska Posavina; utvrda; plemički grad; renesansni kaštel.

### Uvod

Svojim položajem u zapadnom gorskom dijelu istočne Hrvatske, Slavonska Posavina i Požeška kotlina oduvijek su bile privlačna mjesta za život. Iako se općenito drži da je u srednjem vijeku dio područja Posavine koji se nalazio u sklopu Požeške županije, zbog gustih šuma po nižim obroncima Požeške gore i poplavnim dijelovima posavske nizine, bio rijetko naseljen osobito u odnosu na susjedni prostor Požeške kotline, ostaci srednjovjekovnih utvrda i crkava govori suprotno.<sup>1</sup> Iako povijesni

---

<sup>1</sup> »Savska nizina je zbog prostornih podvodnih terena u prošlosti bila relativno slabije naseljena i imala je manje značenje od prigorskog dijela kraja. Prije je naseljenost uglavnom bila ograničena na povišena i ocjeditija prigorja, a tek sporadično naselja su se širila i u nizinu, i to prvenstveno na važnim prijelazima preko Save. Podvodni prostor savske nizine predstavljao je, naime, zonu odvajanja između savske i prigorske naseobene zone. Putovi su zaobilazili ovaj kraj i išli su ili ocjeditijom bosanskom stranom ili pak naseljenijom, gospodarski vrednijom i za promet pogodnijom Požeškom kotlinom. [...] Posavina je bila samo njezino južno granično područje... Prirodno nepovoljan, zbog velikih poplavnih područja, posavski je prostor u društvenom pogledu tada bio manje važan od središnjeg dijela županije, odnosno Požeške kotline.« Crkvenčić, 1975., str. 215–216.

izvori ili arheološki tragovi svjedoče o većem broju srednjovjekovnih obrambenih kompleksa na tom prostoru,<sup>2</sup> u ovome smo se radu osvrnuli samo na one koji su u cijelosti ili u ruševinama sačuvani na terenu, te na one čiji izgled možemo rekonstruirati na osnovu starih crteža, katastarskih snimki ili fotografija.

Mada smo se u razmatranju utvrda Požeške gore i pripadajućih dijelova Slavonske Posavine, odnosno novogradiške Posavine naslonili i na neka ranija istraživanja, koja su se jednim dijelom dotaknula pojedinih utvrda ili njihovih graditelja (Ilić Oriovčanin, 1856–57., str. 81–82, 115–116, 148–149, 179, 208–209, 29–31; Szabo, 1920.; Isti, 1944., str. 8; Pavičić, 1953.; Buturac, 1970.; Horvat i Mirnik, 1977., str. 122–123; Đurić, 1974.; Isti 1981.; Jančula, 1980.; Đurić i Feletar, 1983.; Žugaj, 1984.; Čapo Žmegač, Jasna, 1991.; Horvat, 1998., str. 41–66; Đurić i Feletar, 2002.; Nadilo, 2004., 775–783; Isti, 2005, str. 55–63; Šikljan, 2010.) ključan su izvor bili temeljiti terenski pregledi njihovih ostataka, pri čemu smo se osobito usredotočili na izdvojene položaje, koji svojom konfiguracijom i odnosom prema okolnome području i više nego jasno sugeriraju svoje obrambeno porijeklo. Uz to koristili smo se analizom starih fotografija te povijesnih zemljovida, veduta i planova, koji od treće četvrtine XVI. st. u kontinuitetu registrišu obrambenu arhitekturu na tome prostoru (Regan, 2004., str. 89; Isti, 2011., str. 20–21; Isti, 2012., str. 50–51).<sup>3</sup>

Radi lakšeg razumijevanja sadržaja rad smo podijelili u dvije cjeline. U prvoj smo prikazali gorske utvrde, a u drugoj nizinske utvrde. Također smo rabili određene sintagme, koji nisu uvriježene, što se ponajprije odnosi na pojam plemićki grad, kojeg smo koristili kao stručni termin za svaki utvrđeni srednjovjekovni kompleks sastavljen od jedne ili najčešće više obrambenih građevina međusobno povezanih obrambenim zidom ili nizom obrambenih zidova u jedinstvenu fortifikacijsku cjelinu.

S obzirom da se većina analiziranih utvrda (s izuzetkom Cernika i Gračanice) nalazi u vrlo slabom stupnju očuvanosti, suzdržali smo se od ulaska u detaljniju povijesno-umjetničku analizu postojećih građevina i ruševina. Taj nedostatak dijelom smo pokušali otkloniti u zaključnim razmatranjima, gdje smo u kraćim crtama

---

<sup>2</sup> Sjevernije od Gračanice, na brijegu iznad potoka Putnjaka, nalazi se nešto ostataka ziđa utvrde koju tek treba istražiti. Zapadno od Bačindola na neveliku se brdu nalaze ostaci manje utvrde zvane Gradina. Na južnim ih je dijelovima Požeške gore sada znatno manje, posebno zato što su se prema posebnoj kraljevskoj naredbi sva sela morala spuštati prema cesti u ravnici pa su se kamenom i drugi građevnim materijalom koristili za gradnju svojih novih naselja. Prepoznate su tek lokacije Rešetara i Orljavice u Srednjem Lipovcu.

<sup>3</sup> Među njima posebno se ističe zemljovid Ugarske, kojega je za potrebe organiziranja obrane istočnih granica kraljevstva, izradio 1552–56. dvorski historiograf i upravitelj kraljevih umjetničkih zbirki Wolfgang Lazius. Na njemu su Požeška gora i Slavonska Posavina prikazane u pogledu s jugoistoka s mnoštvom utvrda i naselja. Iako su nacrtane stilizirano i u iskrivljenoj perspektivi, prema analizi nekih drugih utvrda s tog zemljovida, koja su pokazale korektnost u sažimanju donesenih podataka, nema sumnje da su njihovi prikazi pojednostavljeni, ali ipak nacrtani prema podatima iz naravi, koliko je to moguće na malom crtežu.

iznijeli podijelu analiziranih utvrda prema tipovima, vrstama materijala od kojih su sagrađeni te stilskim karakteristikama.

## I. Srednjovjekovne utvrde Požeške gore

Prema općim geografsko-sistematizacijskim kriterijima Požeška je gora najmanja slavonska planina. Kompaktna je, relativno visoka i jasno reljefno diferencirana vodotocima rijeka i rječica, a tek se svojim sjeverozapadnim izdankom, na prijevoju ceste od Nove Gradiške ka Požegi nadovezuje na pobrđe Psunja. Kao masiv izbrazdana je prodorima dolina i kraćih klanaca po perimetru, ali se središnji hrbat gorja u blagom konkavnom luku može pratiti smjerom zapad-istok. Upravo u toj visinskoj zoni sačuvane su ruševine ili ostaci svih plemićkih gradova građenih tvrdim materijalom (Crkvenčić, 1975., str. 228–229).

### Gračanica

Krećući se od zapada prema istoku, prva među utverdama Požeške gore je Gračanica, koja je sve do najnovijih istraživanja i arheoloških iskapanja predstavljala povijesnu zagonetku. U dokumentima se prvi put spominje 1525. godine u povelji kralja Ludovika II. Jagelovića, kojom Dessewffyima Cerničkim potvrđuje, među ostalim, i »castrum novum Lehovacz alias Waskap in district Czernek«, odnosno plemićki grad Lehovac ili Željezna vrata u cerničkom distriktu (Ivanušec, Horvat i Mihaljević, 2011., str. 15). Utvrda se u narodu još naziva i Gradac, Kula ili Turski grad.

Iako postojeći ostaci kasnogotičke i ranorenesansne arhitekture bez sumnje ovu utvrdu datiraju u XV. i XVI. st., u nedavnim arheološkim istraživanjima otkriveni su ostaci romaničke utvrde datirane približno u XII. ili prvu polovinu XIII. st. To je bila manja utvrda ovalnoga tlocrta, koju su za zaštitu posjeda podigli pripadnici roda Borića bana. Zatim su utvrdu naslijedili Cernički, grana roda Borića bana, a potom njihov ogranak Dessewffy Cernički (Desislavići), koji su je u XV. st. porušili te podigli novu utvrdu pod imenom Lehovac ili Vaskapu (*castrum novum Lehovacz alias Vaskapu*) (Kempff, 1910., str. 98). U njihovim je rukama bila sve do 1536. kada su je zaposjeli Osmanlije te se njome vjerojatno koristili kao signalnom postajom ili promatračnicom (Ivanušec, Horvat i Mihaljević, 2011., str. 16) te se u utvrdi vjerojatno nalazila manja osmanska posada (Đurić i Feletar, 2002., str. 170–172; Nadilo, 2004., str. 780–782). Pouzdano jest da je nakon odlaska Osmanlija utvrda prepuštena propadanju, a o njihovu boravku svjedoči njezina uščuvanost i još uočljiv put. Za Gračanicu je vezano nekoliko legenda, a najraširenija je ona prema kojoj se ispod ruševina tvrđave nalaze željezna vrata, koja čuvaju ulaz u podzemlje gdje se navodno nalazi golemo blago.



Slika 1. Gračanica (N. Miličić, 1978)

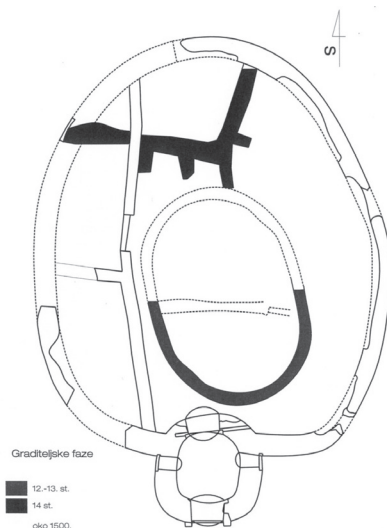

Slika 2 Gračanica-tlocrt (R. Ivanušec, Z. Horvat, M. Mihaljević, Utvrda Gračanica 2011)

To je inače kamena utvrda na glavici 402<sup>4</sup> metra visokog brda s kojega puca pogled preko Nove Gradiške, daleko u Bosnu. Najbliži pristup gradu vodi iz sela Baćin Dol, koje je najvjerojatnije nasljednik srednjovjekovnog sela u podgrađu Gračanice. Riječ je o ovalnom, gotovo okruglom kompleksu opasanom jarkom s velikom ulaznom kulom preko koje se pokretnim mostom ulazilo u središnji dio utvrde. Ulaznoj kuli pristupalo se preko nekoliko prokopanih sekcija terena u podgrađu radi otežanog prilaza. Unutrašnje dvorište utvrde tako je građeno da može poslužiti kao refugij za okolno stanovništvo u slučaju iznenadnoga napada. U tu svrhu, za prolaz ljudi, izvedena su vrata minimalnih dimenzija obostrano na kuli tik uz gradski zid. Nakon ulaska, u takvim izvanrednim situacijama, podizale bi se pristupne ljestve. Stambeno-gospodarski objekt s palasom u katu nalazio se uz unutrašnji južni zid, a u nastavku po obodu bila je izvedena drvena obrambena galerija. Nedaleko glavne utvrde, u sastavu istoga obrambenoga sustava, lociraju se ostaci manje kule stražarnice. Utvrda je građena lomljenim kamenom. Finije su izvedeni klesanim detaljima na kuli okviri glavnih vrata i malih vrata za prolaz ljudi nad utorima za konzole nekadašnje drvene obrambene galerije na katu.

<sup>4</sup> Svugdje u literaturi se provlači greška u koti (350)



## Tisovac

Ostaci plemićkog grada Tisovca nalaze se na istaku kraćega brdskog rebra duboko utisnutog u Požešku goru, na položaju koji se za više od stotinu metara visinske razlike uzdiže povrh potoka Jambrovca, neposredno prije sliva s Pokotinom. Zajedno s nasuprotnim Tvrđić-gradom, od kojeg je zračnom linijom udaljen otprilike 600 m, flankira kotlinu u Tisovačkom brdu sa zapadne strane.



Slika 3. Tisovac (N. Miličić, 2013)

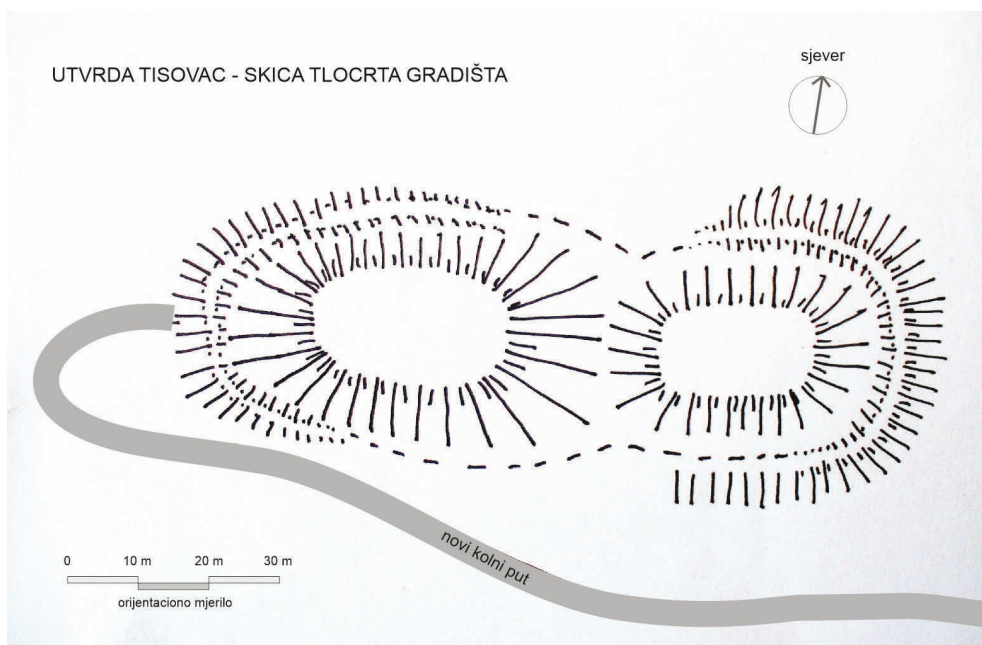

Slika 4. Tisovac-skica tlocrta (N. Miličić, K. Regan, 2013)

U dokumentima se prvi put spominje 1455. godine kao središte istoimenoga posjeda, kojeg je sagradio Ladislav Zapoljski bez privole suvlasnika posjeda Alberta de Svilne (od Svinjareva) i njegove supruge Katarine, kćeri Mihajla Vajde (Zapoljskog) i po svoj prilici Ladislavove sestre, koji su zbog te gradnje pred kraljem pokrenuli spor (Bösendorfer, 1994.<sup>2</sup>, str. 125). Na žalost, na temelju postojećih dokumenata ne može se utvrditi ni vrijeme ni način ulaska Zapolja u posjed Tisovca.

Prateći smjer konfiguracije uravnenoga hrpta tisovačka utvrda se sastoji od dva ovalna gradišta međusobno povezana zajedničkim opkopom sa sjeverne strane. S obrambenim jarcima ukupna dimenzija iznosi po prilici 100 x 30 m. Sa strateški najugroženije sjeverne strane izvedeni su duboki jarci. Zbog hitnosti izvedbe i obilja dostupne hrastove građe iz okolnih šuma utvrda je bila izgrađena od drva. Obje konstruktivne cjeline nesumnjivo su bile povezane mostom ili mostovima te se pretpostavlja da je glavnu kulu s palasom činila zaštićenija cjelina nad izdankom strmine prema klancu. Tim više što je izgledno kako je zbog žurbe pred opasnošću čitav sklop građen u fazama po zonama, a ne tehnološki sustavno.

### **Tvrđić**

Poput brojnih drugih utvrda, niti za Tvrđić nisu poznata imena njegovih osnivača. Mada se u dokumentima prvi put spominje tek 1455. godine, zajedno sa susjednim Tisovcem, svakako je sagrađen ranije. Dio istraživača novogradiškoga kraja drži da su njegovi utemeljitelji bili plemići od Tvrđića (Đurić, 1971., str. 24), no isprava iz 1339. godine jasno svjedoči da su posljednji poznati članovi ove obitelji Nikola i Pavao, sinovi Mihovila od Tvrđića, u ime odštete pliškom županu i višegradskom kaštelanu Stjepanu odstupili isključivo posjed Tvrđić. Da je u to vrijeme postojala istoimena utvrda, vjerujemo da bi ona svakako bila spomenuta u ovome ugovoru jer se u opisu njezinih međa spominje plemićki grad Vrbova, čije zemlje graniče sa zemljama Tvrđića. U rukama Stjepana posjed Tvrđić bio je tek do 13. V. 1339., kada ga je za 25 maraka prodao Stjepanu sinu Petra od Dobre Rijeke (CD 10, 1912., str. 461; Buturac, 1934., str. 83). Na osnovu navedenoga i u iščekivanju arheoloških istraživanja, možemo zaključiti kako je plemićki grad Tvrđić bio podignut između 1339. i 1455. godine, te da se 1412. godine nalazio u rukama obitelji Gájajjai, koji su gospodarili još i susjednim posjedima Oštri Vrh i Radovanci (Engel, 2001.).

I ostaci plemićkoga grada Tvrđića nalaze se na istaku kraćega brdskog rebra duboko utisnutog u Požešku goru, na položaju koji se za više stotinu metara visinske razlike uzdiže povrh potoka Jambrovca, neposredno prije sliva s Pokotinom. Zajedno s nasuprotnom utvrdom Tisovac flankira kotlinu u Tisovačkom brdu. Pri usponu prema Tvrđić gradu, po nedavno razrovanoj trasi za izvlačenje šumske sječe, na strmini se mjestimično nailaze ostaci polomljene i razdrobljene opeke, različite vrsta poluobrađenoga kamena, a ponegdje i s tragovima žbuke, koji i više nego jasno svjedoče o materijalu od kojeg je bila sagrađena ova utvrda. Sav je to materijal obru-

šen i razvučen s utvrde vjerojatno još prije nekoliko stoljeća sada izašao na vidjelo u svježje erodiranoj površini.



Slika 5. Tvrđić (N. Miličić, 2013)

### UTVRDA TVRDIĆ - SKICA TLOCRTA GRADIŠTA

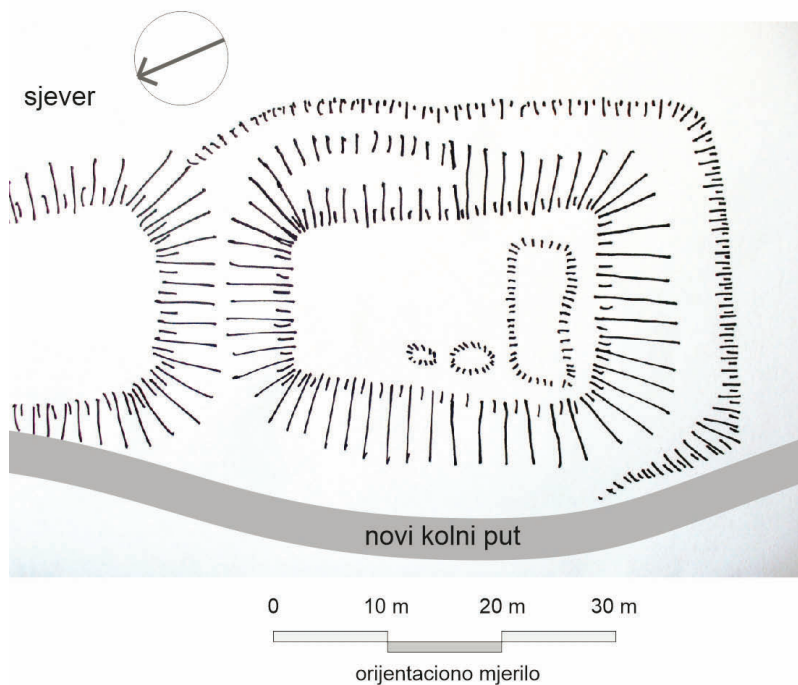

Slika 6. Tvrđić-skica tlocrta (N. Miličić, K. Regan, 2013)

Ostaci utvrde sastoje se od vrlo upečatljivoga glavnog uzvišenja, izdužene tlocrtno forme slabo izraženoga trapeza smjerom sjever-jug, približne dužine 30 m i širine 15-20 m. Na prilaznoj strani izveden je poprečni prokop terena, koji se nastavlja kao obodni jarak, tako da je čitav grad bio zaštićen opkopom. Pred ulazom, vjerojatno u predgrađe, svakako je stajao drveni most. Na krajnjem dijelu prema strmini brijega uočava se udubina omeđena humusom prekrivenim zidom što bi mogla biti ostaci podruma nekadašnje pravokutne prizmatične kule vanjskih dimenzija približno 12 x 8 metara.

### Vrbova

Vrbova je plemićki grad osrednje veličine, čije se ruševine nalaze duboko u Požeškoj gori. Iako se u dokumentima ova utvrda prvi put spominje tek 1339. godine (castrum de Orboa), vrlo je izgledno da ju je tijekom posljednje četvrtine XIII. st. ili prve četvrtine XIV. st. sagradio Ivan »Crveni« (Rufus) od dubovačke (vrbovske) grane roda Csák, koji se od oko 1282. spominje kao gospodar Vrbove (Sekulić i Radauš, 1989., str. 749–750; Andrić, 2001., str. 88–90). U njegovim je rukama Vrbova bila do 1323. godine, kada ju je izgubio zbog sudjelovanja u pobuni protiv hrvatsko-ugarškog kralja Karla I. Roberta. Potom je utvrda prešla u posjed njegovih bratića Petra i Stjepana mlađeg, sinova Stjepana zvanog Cimba, koji su je držali do 1356. godine kada ju je kralj Ludovik I. Veliki potvrdio Nikoli i Pavlu, sinovima Andrije Gorjanskog.<sup>5</sup> Iako je kralj Sigismund Luksemburgovac 25. I. 1401. zamijenio s Nikolom II. Gorjanski utvrdu i grad Siklós u Baranji za njegove posjede Vrbovu, Dubovac i Gradpotok u Požeškoj županiji (Šišić, 1939., str. 136–138; Buturac, 1990., str. 22; Engel, 2001.), Vrbova je zajedno s Dubovcem i Gradpotokom ostala i dalje čvrsto u rukama Gorjanskih. Nakon što je 1481. preminuo Job kao posljednji muški potomak ove znamenite obitelji, Vrbova je prešla u ruke Iločkih, a nakon smrti hercega Lovre Iločkog 1524. njezinim je novim i posljednjim predosmanskim gospodarom postao Ladislav Moré de Chula, koji je iste ili iduće godine oženio Lovrinu udovicu Magdalenu Bakoš (Bakovac) i tako stekao pravo na sve hercegovine posjede (Engel, 2001.).

---

<sup>5</sup> Sudeći prema dvjema ispravama iz 1356. može se zaključiti da su na širem području današnje Vrbove postojala čak tri vrbovska posjeda. Prvi od njih bio je posjed utvrde Vrbova (*possessiones [...] Orboa cum suo castro similiter Orboa vocato*), koji se kao takav spominje još 1339. (*terre castri Orboa*), a 1408. i kao distrikt utvrde Vrbove (*castrum et districtus Orbowa*). Druga dva bili su posjedi Gornje i Donje Vrbova (*possessionum Superioris et Inferioris Orbova*), koji se spominju još 1275. godine, a oko kojih su se 1356. sporili Ladislav sin Beke od Velike te donedavni vlasnik vrbovačke utvrde Stjepan mlađi sin Stjepana Cimbe Dubovačkog. Sudeći prema listini o razgraničenju posjeda Tvrdića i Vrbove (Gornje Vrbove op. a.) iz 1374. posjed utvrde Vrbova obuhvaćao je južne padine Požeške gore uz gornji tok potoka Maglaj, zemlje s istočne strane potoka Malgaj u njegovome srednjem toku, kao i zemlje zapadno od potoka Maglaj uz granicu s posjedom Tvrdić. Poput drugih srednjovjekovnih posjeda, niti posjed utvrde Vrbova nije bio zemljišno kompaktan izuzev na južnim padinama Požeške gore (CD 10, 1912., str. 460–461; CD 12, 1914., str. 363–364. i 366–369; Bösendorfer, 1994., str. 123).





Slika 7. Vrbova (N. Miličić, 2013)

#### UTVRDA VRBOVA - SKICA TLOCRTA

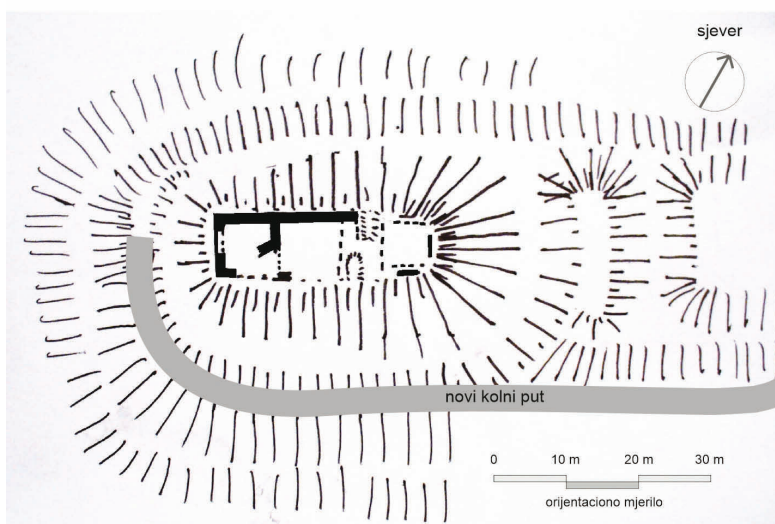

Slika 8. Vrbova-skica tlocrta (N. Miličić, K. Regan, 2013)



Zahvaljujući izrazito skrivenom položaju njezini su ostaci tek nedavno uočeni (Lovrić, 2009., str. 390–391). Nalaze se duboko u gori na lokalitetu *Stara gradina* iznad izvorišta potoka Maglaj nad južnim obroncima neposrednog sliva rijeke Save, na jednoj od najviših pozicija gorskih utvrda, ali skriveno u obronku nedaleko vršnog hrpta u kratkom i strmom rebu pod kotom Tromeđa 501 m.

Sudeći prema vidljivim ostacima, to je bila dugačka i izrazito uska utvrda (15 x 50 m) gotovo pravokutnoga tlocrta, podignuta na jugozapadnom kraju kratkoga i strmoga rebra, odvojena od njega dvjema dubokim prokopima i nasipom između njih. S obzirom da se veći prokop rebra (onaj bliže utvrđi) sa sjeveroistočne strane nastavlja jarkom u opkopu prema jugu sve do jugozapadnoga pokosa, gradište je umjetno opasano s tri strane, dok je prirodna sjeverozapadna strmina očito zadovoljavala strateške kriterije.

Ukupna visina od najniže točke šanca do vrha utvrde iznosi dojmljivih dvadesetak metara. Tragovi kamenoga ziđa zarasli su šumom i opleteni šikarom, ali se prema linijama uzvišenja u vrlo izraženim denivelacijama može u osnovnim crtama sagledati tlocrt. Izdužena forma gradišta i glavni prilaz sa sjeveroistočne strane prati konfiguraciju terena prema uzlaznoj strmini brijega, a čini se da je još jedan manji pješački ulaz ili jahaća staza uzlazila iz jarka s južne strane. Od arhitektonskih detalja posebno je zanimljivo sačuvano lice unutarnjih bedema u zapadnom uglu grada, podignutoga od priklesanoga kamena manjega formata, sлагanoga u pravilne horizontalne slojeve kvalitetne izvedbe, kakve nalazimo na utvrđama druge polovine XIII. st. (Medvedgrad), ali još češće na utvrđama XIV. st. (Modruš, Vitunj, Slunj) (Horvat, 1989, str. 44).

## Dolac

Na sjevernim padina Požeške ili Babje gore, a južno od Požege, smjestile su se ruševine triju utvrda. Prva među njima je Dolački grad, čiji se ostaci nalaze iznad potoka Javornik i istoimenog sela, na lokalitetu *Turski grad*. Smješten je na lokaciji s dobrom vizurom, ali u teško pristupačnim i slabo uočljivim izdancima obronaka unutar brdskoga masiva, na vršku istaknutog hrpta brijega nad uskom dolinom (Nadilo, 2005., str. 60–61).

Kao što je slučaj s većinom utvrda Požeške gore, niti za Dolac nema pouzdanih podataka o vremenu njegova utemeljenja. Mada se na temelju njegovih ostataka te tlocrtne sličnosti s obližnjim plemićkim gradom Viškovcem, gradnja može datirati u drugu polovinu XIV. st., u dokumentima se prvi put spominje kasnije. Kao njegovi gospodari spominju se 1412. obitelj Bresztolci (Brestovački) (Engel, 2001., a 1525. Dessewffy Cernički (Kempf, 1910., str. 98; Horvat i Mirnik, 1977., str. 122–123; Karbić, 2005., str. 41). S obzirom na ime njezinih najstarije poznatih gospodara te na činjenicu da kralj Ludovik II. Jagelović potvrđuje 1525. Franji Dessewffyu Cerničkome posjed utvrde Brestovac (*castrum Brewsthowcz, alio nomine Elsekew*) u



Slika 9. Dolac (N. Miličić, 2006)

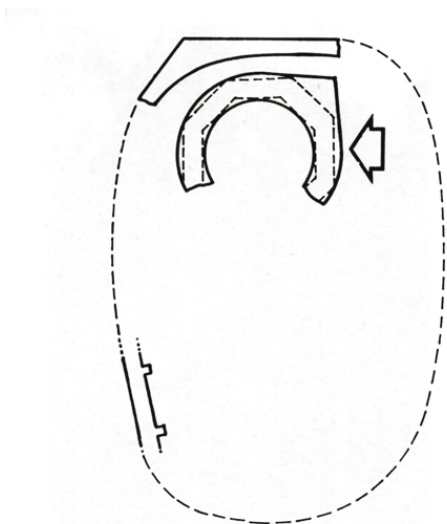

Slika 10. Dolac-skica tlocrta (I. Mirnik, Z. Horvat, 1977)

Požeškoj županiji (Bösendorfer, 1944., str. 148; Buturac, 1934., str. 83; Engel 2001.; Minichreiter, 2005., str. 84)<sup>6</sup> u čijem sklopu se i nalazilo mjesto Dolac, vrlo je izgledno da je Dolac ili Turski grad suvremeni nazivi za srednjovjekovni plemićki grad Brestovac (Szabo, 1920., str. 123; Đurić, 1981., str. 58). Osmanlije su 1537. zauzeli utvrdu i pretvorili je u vojnu postaju koja je branila prilaz Požeškoj kotlini. Nakon njihova odlaska Dolac je prepušten propadanju, a kao napušten zapisan je početkom XVIII. st.

Plemićki grad Dolac jedna je od najmanjih slavonskih utvrda. Grad je ovalnoga tlocrta. Sastoji se od okrugle kule, vanjskoga promjera 10 m, smještene na najvišoj točki ekscentrično uz rub ovalnoga bedema što je opasivao gradište prema strani odakle je pristup utvrdi najlakši.<sup>7</sup> Prema uobičajenom rješenju, ulaz u kulu ljestvama do vrata na katu ovdje se nalazio na zapadnoj strani, a očuvanost drvenoga okvira vrata dokazuje da je utvrda funkcionirala i u novovjekovno doba. Također se može pretpostaviti da je u osmansko doba kula obnovljena na postojećoj kružnoj osnovi oktogonalnom nadogradnjom u skladu s islamskom tradicijom. Linije diskontinuiteta i način gradnje pojedinih vremenskih faza naslućuju se na unutrašnjoj i vanjskoj zidnoj plohi. Detalj presjeka urušenoga zida uz teren indicira srednjovjekovnu tradiciju gradnje baze kule.

Oko kilometar istočno od grada, u starim je zemljovidima ucrtana crkva sv. Kuzme i Damjana. Njeni bi se ostaci vjerojatno i danas mogli pronaći na položaju Kuzma upisanom u Hrvatskoj osnovnoj karti 1: 5000.

## Vrhovci

Vrhovački grad svojim pridjevnim toponimom svakako opravdava izuzetnost istaknute lokacije visokogorske utvrde s koje se, za lijepa vremena, moglo gledati u Bosnu sve do planine Motajice, a na sjever sve do Kutjeva. Nalazi se na jednom od dominantnih vrhova Požeške gore, 6 km jugozapadno od Požege, iznad sela Gradski Vrhovci, koje je jedino od svih sela u ovoj vršnoj skupini plemićkih gradova zadržalo svoju izvornu srednjovjekovnu lokaciju.<sup>8</sup>

Povijesnih podataka o plemićkom gradu Vrhovci gotovo da i nema. Prema Pálu Engelu godine 1408. bila je u rukama Gorjanskih, koji su njome mogli upravljati kao kaštelani Požege jer se vrhovačko područje u prvoj polovini XV. st. nalazilo u sastavu požeškoga vlastelinstva što potvrđuju i isprave iz 1443., 1444. i 1491. godine

<sup>6</sup> U današnjem selu Brestovcu nedaleko Požeških Skenderovaca nalazi se romanička crkva sv. Martina, koja je u srednjem vijeku ležala na širem na području srednjovjekovnog sela Pribinje, koje se 1435–83. spominje u posjedu Veličkih. Na istome području pronađena je velika nekropola iz IX. st.

<sup>7</sup> Slično konceptijsko rješenje primijenjeno je i na Viškovačkom gradu.

<sup>8</sup> Položaj današnjeg sela Vrhovci tek se neznatno odmaknulo od izvornoga srednjovjekovnog položaja malo bliže cesti, koja je jedina brdska osuvremenjena prometnica što presijeca čitav gorski masiv i to u istočnoj trećini. Položaj gornjega dijela srednjovjekovnoga sela, odnosno vrhovačkoga podgrada vjerojatno se nalazio u obronku prema prisojnoj strani. Pri dnu pokosa u detaljnoj karti danas se može pročitati toponim Podgrad, zapadno od ceste kroz selo Gradski Vrhovci.



Slika 11. Vrhovci (N. Miličić, 2010)

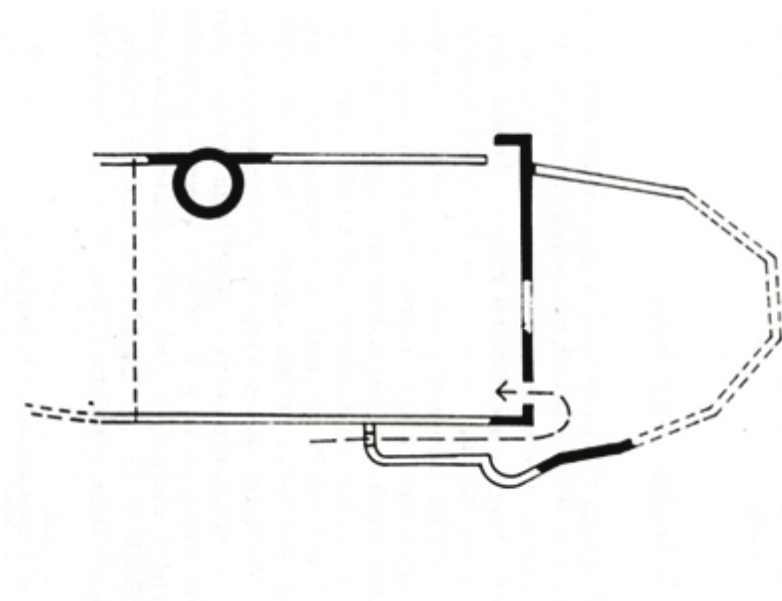

Slika 12. Vrhovci-tlocrt (I. Mirnik, Z. Horvat, 1977)

(Adamček, 1977., str. 112; Engel, 2001.). Stoga ne čudi da je povijest plemićkog grada Vrhovci neraskidivo vezana uz povijest Požege, s kojom je dijelio gospodare ili upravitelje. Od 1537. Vrhovci su u rukama Osmanlija, koji su u njemu smjestili svoju



posadu.<sup>9</sup> Moguće da je tijekom Velikoga (Bečkog) rata za oslobođenje (1683.–99.) ova utvrda stradala, jer se već 1702. opisuje kao napuštena i razvaljena (Horvat i Mirnik, 1977., str. 133).

Neposredni prilazni put ostacima plemićkog grada vodi sedlom brijega u sjeverozapadnom smjeru te polukružnim usponom zaobilazi čitavo zdanje te izbija pred središnji dio istočnoga pročelja kompleksa iza kojeg se nalazio glavni ulaz u njega.<sup>10</sup> Sama utvrda složena je kompleks ovalno-izduženog tlocrta, koji se sastoji od pravokutne jezgre s okruglom branič-kulom te dva utvrđena predgrađa. Sudeći prema konfiguraciji terena, južno predgrađe bilo je ovalnoga tlocrta, za razliku od sjevernoga predgrađa koje ima oblik nepravilna poligona. U njemu se nalazio i glavni ulaz u utvrdu, koji je bio branjen malom polukružnom polukulom podignutom na istočnom obrambenom zidu predgrađa. Od ostalih detalja valja još istaknuti neznatnu prostornu dilataciju, odnosno izmaknuće segmenta zida preko sjeverozapadnoga ugla jezgre s uskim procjepom, koji je izveden radi kontrole prilaznoga puta.

## Požega

Pregled srednjovjekovnih utvrda Požeške gore bio bi nepotpun bez prikaza plemićkoga grada Požege, najvažnije i ujedno najstarije utvrde čitave srednjovjekovne Požeške županije. Njezini skromni ostaci nalaze se na nevelikom, izoliranom i strmom brijegu u samo središtu grada, podno kojeg se tijekom srednjega vijeka razvilo požeško naselje. Sam brijeg ustvari je krajnji sjeverni izdanak Požeške gore.

Prvi pisani trag o požeškoj utvrđi potječu iz X. st. kada su je, prema pisanju anonimnoga notara kralja Bele III. (Srša, 2005., str. 7–8), zajedno sa zagrebačkom i vukovskom utvrdom osvojili Mađari. Nakon gotovo dva stoljeća izostanka pisanih podataka Požega se 1210. posredno spominje kao sjedište županije, a već 1227. ponovno kao plemićki grad ili utvrda u jednoj ispravi pape Honorija III., koji odobrava njezinu kupovinu s posjedima kaločkom nadbiskupu Ugrinu od roda Csák kao uporište za obračun s bosanskim krivovjercima – bosanskim krstjanima (CD 3, 1905., str. 97–99. i 264). U nadbiskupovom je posjedu Požega bila do približno 1235. kada

<sup>9</sup> »Uz utvrdu Vrhovci vezana je jedna povijesna činjenica koja u manjim razmjerima podsjeća na Sigetsku bitku. Zapovjednik utvrde Ismail-beg pozvao je 1596. franjevačkog provincijala iz Požege fra Grgura Marasovića koji je došao u pratnji prijatelja Vida Kovačevića. Nakon begova izrugivanja s fratrom, Kovačević ga je u svađi ubio. Sluge su se priklonile posjetiteljima i pomogle u svladavanju vojnika. No jedan je ipak pobjegao paši u Požegu i njegov je sin smjesta opkolio utvrdu te ju opsjedao 15 dana. No trojica su se branitelja tijekom noći uspjela provući u zapovjednički šator, zagušiti zapovjednika te njegovu glavu istaknuti na utvrđi. Računali su da će im panika koja će zavladati omogućiti bijeg. Međutim paša je iz Požege pristigao sa 400 vojnika i započeo s jurišima. Malobrojni su branitelji na čelu s Vidom Kovačevićem izašli iz utvrde i krenuli u napad. Navodno je dok su svi branitelji svladani pobijeno 300 Turaka, među njima i sam paša. Bilo kako bilo ali ova je junačka epizoda snažno odjeknula u ondašnjoj porobljenoj Slavoniji koja se baš pripremala za konačno oslobođenje.« (Nadilo, 2005., str. 61–62).

<sup>10</sup> To se rješenje često susreće na sličnim pozicijama utvrda.





Slika 13. Požega (HDA, Cehovski majstorski list, 1778, detalj)

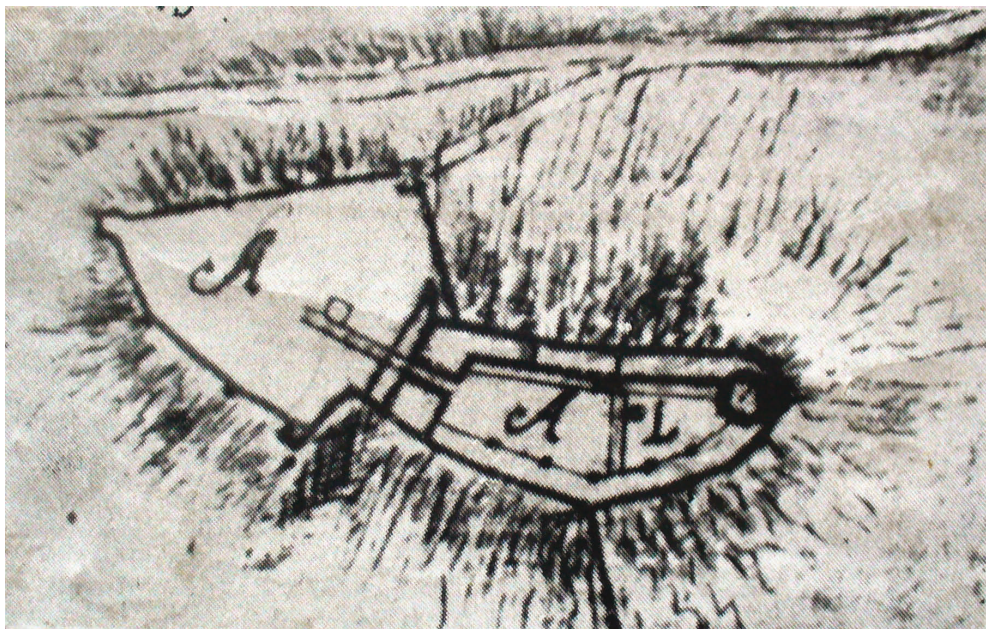

Slika 14. Požega - tlocrt kaštela (HDA, 1687)

se kao njezin novi vlasnik spominje herceg Andrija, budući kralj Andrija II. Nakon provale Tatara 1241./42. utvrda je zajedno s naseljem podno nje i pripadajućim zemljištem prepuštena Belinoj supruzi, nikejskoj princezi Mariji Lakaris, koja je Požegom vladala sve do smrti (Adamček, 1977., str. 111). Od tada pa sve do XV. stoljeća Požega je uz manje prekide bila omiljena rezidencija hrvatsko-ugarskih kraljica.

Stoga ne čudi da se kraljica Elizabeta Kumanska, supruga Belina sina Stjepana V., nakon suprugove smrti preselila 1272. u Požegu. Kraljice su u Požegi sudile, izdavale darovnice i potvrđivale ugovore, a postavljale su i župane. U Požegi je dugo boravila i mletačka plemkinja Tomasina Morosini, majka hrvatsko-ugarskog kralja Andrije III., nakon čije je smrti izbio prijestolni rat, iz kojega je kao pobjednik izašao Karlo I. Robert Anžuvina. S njime su u Požešku kotlinu stigli i Frankopani, gorljivi pristaše Anžuvina, a Dujam II. Frankopan bio je neko vrijeme i požeški župan. I za vladavine Anžuvina Požega je bila rezidencija kraljica, a u dinastičkim borbama nakon smrti kralja Ludovika I. Velikog imala je izuzetno važnu ulogu.

Do promjena dolazi tek za vladavine Sigismunda Luksemburgovca, koji je požeški plemićki grad oko 1420. dao u ruke transilvanijskom vojvodi Ivanu Tamásyju (Thamasy). Njegov sin Henrik Tamásy sklopio je 1443. ugovor o međusobnom nasljeđivanju s Lovrom III. i Emerikom II. Héderváryjem na temelju koga su oni 1444. naslijedili Požegu (Adamček, 1977., str. 112; Potrebica, 2004., str. 37–39). U njihovim je rukama Požega bila sve do 1524. godine kada ju je Franjo III. Héderváry za 6000 zlatnih florena prodao Ivanu Dessewffyju Cerničkom i njegovoj braći, što je kralj potvrdio 1525. No, u njihovome je posjedu Požega bila kratko vrijeme, odnosno tek do 1528. jer im ju je u prvim godinama prijestolnoga rata kralj Ferdinand I. Habsburški oduzeo zbog njihovog pristajanja uz stranku protukralja Ivana Zapolje i darovao svome pristaši Ivanu Haberdanecu, a već 1529. Ladislavu Moréu de Chuli (Potrebica, 2004., str. 39).

Svih tih godina Požega i njezina kotlina je bila izložena čestim osmanskim pohodima preko Save iz susjedne Bosne, a pod osmansku vlast pada 1537. kada ju je osvojio vojskovođa Memhed-paša Jahjapašić. Tijekom čitave osmanske vlasti požeška je utvrda bilo utvrđeno sjedište istoimenoga sandžaka. Nakon što su 1683. Osmanlije bile poražene pod Bečom, započeo je Veliki (Bečki) rat za oslobođenje (1683.–99.), tijekom kojega su habsburške snage potpomognute domaćim življem pod vodstvom fra Luke Ibrišimovića 1687.–90. privremeno, a zatim 1691. trajno zaposjeli Požegu i njezinu utvrdu.

Pomicanjem osmanske granice na rijeku Savu i Dunav požeški je plemićki grad polako gubio na strateškoj važnosti te služio kao skladište oružja, zatvor i kao vojarna za manji garnizon. Iako je utvrda bila pod upravom Dvorske komore, tijekom XVIII. st. je polako i sigurno propadala. To propadanje nije zaustavila niti Marija Terezija, koja je iz opreza zapovjedila da se stare slavonske utvrde ne smiju rušiti, posebno u Požegi, Pakracu i Virovitici, ali ono se još više ubrzalo nakon što ju je

1792. car Leopold II. darovao gradu Požegi. Utvrda je postala gradsko vlasništvo 1792. darovnicom Leopolda II. Budući da je održavanje požeškoga plemićkog grada iziskivalo velike troškove, od 1810. do 1854. gradski magistrat dozvolio je njezino sustavno rušenje i odvoz građe, osobito nakon požara iz 1842. u kojem su dodatno bili oštećeni zidovi. Većina ostataka ove utvrde uklonjeni su 1877. pri uređivanju šetališta (Kempf, 1910., str. 374–377; Adamček, 1977., str. 111–120; Horvat i Mirnik, 1977., str. 129–130).

Unatoč tome, izgled ovog plemićkoga grada može se uspješno opisati zahvaljujući sačuvanosti nekoliko tlocrta nastalih tijekom XVIII. st., od kojih je osobito vrijedan tlocrt iz Vojnog arhiva u Karlsruheu, te nekoliko veduta utvrde, među kojima se posebno ističe njezin prikaz na cehovskom listu. Kao što smo već napomenuli, ostaci plemićkog grada Požege nalaze se na nevelikom, izoliranom i strmom brijegu. Pod njim se sa sjeverne i zapadne strane razvilo naselje. Utvrda je bila izdužen kompleks, koji se sastojao od ovalne jezgre na zapadnoj strani te utvrđenog predgrađa oblika nepravilnoga trokuta na istočnoj strani. Dok je predgrađe bilo ojačano trima kulama, od kojih je jugozapadna četverokutna služila kao glavni ulaz, dotle je jezgru dodatno čuvala visoka okrugla branič-kula, a tik do nje srednjovjekovni palas te novovjekovni stan zapovjednika i dvokatna vojarna, naslonjeni na južni i istočni bedem. Iz donjega u gornji dio prolazilo se kroz posebno snažno utvrđen ulaz, okružen jakim dvostrukim bedemima.

Zahvaljujući činjenici da se gradsko šetalište dijelom ipak prilagodilo nekadašnjem tlocrtu i komunikacijama plemićkoga grada, što je i razumljivo s obzirom na konfiguraciju terena, danas su ipak mjestimično nad zemljom još uvijek vidljivi ostaci bedema i kula. To se osobito odnosi na istočnu ugaonu poligonalnu kulu utvrdenoga predgrađa te gotovo čitav južni potez bedema jezgre, ispred kojeg se mjestimično očuvao njezin drugi bedem.

### **Viškovci**

Južno od Srednjega Sela i Viškovaca na cesti Požega–Pleternica, u vršku izdanka gorskoga masiva na kraju kratkoga vrlo strmoga rebra prema sjeveroistoku nalazi se Viškovački grad. Omeđen obostrano znatno dužim brdskim kosama nad pokrajnjim dolinama, izoliranim i stiješnjanim položajem skrovit je i neprimjetan s većih udaljenosti.

Kao što je to slučaj s nedalekim Dolcem i Vrhovcima, i o ovoj utvrdi imamo vrlo malo podataka. Prema Đuriću i Engelu, prvi se i jedini put spominje 1400. u posjedu plemića od Vrbove (Đurić, 1981., str. 63; Engel, 2001.). O tome kada je nastao i zašto je napušten povijesni izvori, na žalost, ništa ne spominju (Nadilo, 2005., 62).

Ostaci plemićkoga grada Viškovaca leže na vrhu s triju strana strmoga i visokoga gorskoga rebra. Utvrda je strminama prirodno dobro branjena pa joj je bio potreban jarak samo s južne strane. Ta srednje velika utvrda ima ovalni tlocrt, produžen





Slika 15. Viškovci (N. Miličić, 2013)

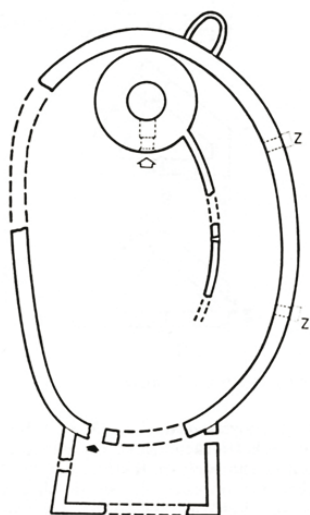

2 6 10m

Slika 16. Viškovci tlocrt (I. Mirnik,  
Z. Horvat, 1977)

u smjeru sjever-jug. Bedemi su zidani kvalitetnim kamenom i u vrlo dobrom su stanju. Obodni bedem sačuvan je djelomično do grudobrana, a cilindrična kula do visine 20 m. Njeni zidovi debeli su 3 m. Ova kula smještena je tik do bedema uz kraj uzdužne tlocrtnne osi na najugroženijem blagom pristupnom dijelu u terenu, gdje je ujedno s vanjske strane izveden i segment jedinoga jarka. Na suprotnoj strani prema strmini naknado je izgrađena kula trapeznoga tlocrta zbog osiguranja ulaza i dodatnih stambenih prostorija na katu. Unutrašnji palas najslabije je očuvan. Na plohi unutrašnjeg zida glavne kule lako se uočava način gradnje priklesanim kamenom u horizontalnim slojevima s izravnanjem nivelete svakog segmenta. Čak se primjećuje različita »ruka« pojedinoga majstora zidara i drugačija obrada površine u dotičnom pojasu. Utvrda je jedna od najbolje očuvanih u požeškom kraju zbog dobrog kamena i solidne gradnje.

### Majdan grad

Osim opisanih plemićkih gradova, u dokumentima i literaturi mogu se pronaći podaci i za neke druge utvrde. Jedna od njih je i Majdan grad, koji se isključivo spominje kao lokalitet izgubljenoga nestalog plemićkog grada (Horvat, 1958.; Horvat i Mirnik, 1977., 133). U osnovnoj karti 1: 5000 toponim *Majdan* upisan je iznad izvorišta potoka *Duboki dol* u jednom skrivenom kratkom hrptu na apsolutnoj koti od oko 300 m. Sam naziv nesporno potječe iz osmanskoga doba ili neposredno nakon oslobođenja Slavonije od osmanske vlasti, a mogao bi biti tek uspomena na priručni

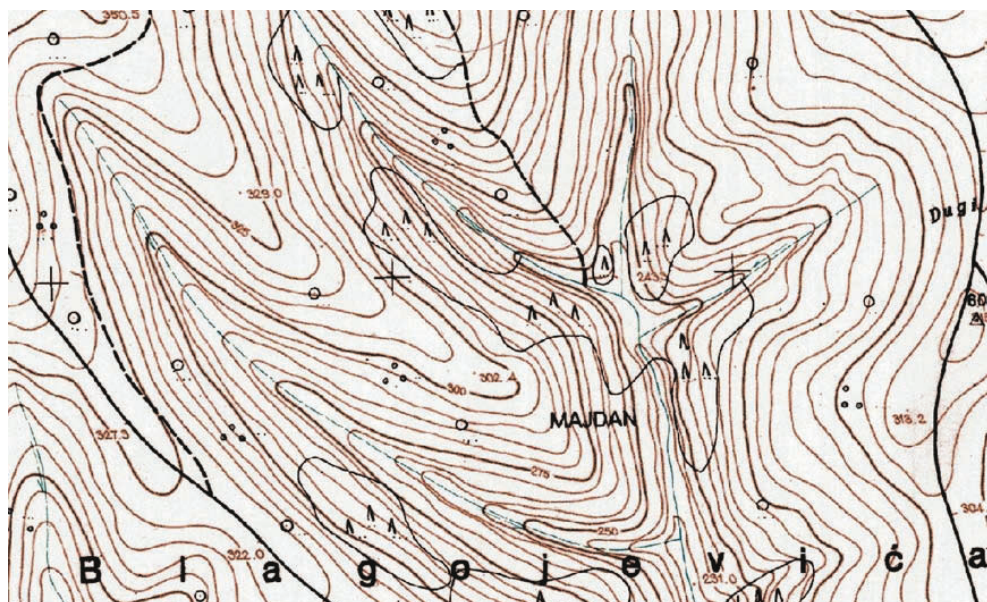

Slika 17. Majdan (HOK 1 5000)



kamenolom ili stari razgrađeni burg što je svojom posljednjom funkcijom kao takav skončao. Sudeći prema položaju toponima, kojim je označen izduženi i s triju strana strmi brdski odvojak, nije nemoguće da se upravo na njemu nalaze ostaci ove utvrde, čiji bi pretpostavljeni položaj bio gotovo identičan položaju plemićkoga grada Viškovaca.

## II. Srednjovjekovne utvrde nizinskoga Posavskoga sliva Požeške gore

Slavonska Posavina prirodna je cjelina u sastavu hrvatske Posavine, koja je omeđena Novskom na zapadu, Bosutskom nizinom na istoku, Psunjom, Požeškom gorom i Dilj-gorom na sjeveru te rijekom Savom na jugu. Premda po svojim geografskim karakteristikama ovo područje čini jedinstvenu cjelinu, rijekom Orljavom podijeljena je na brodsku i novogradišku Posavinu, u kojem zona nizvodno od utoka potoka Rešetarice spada u posavski sliv Požeške gore (Crkvenčić, 1975., str. 211). Iako je vegetacijski pokrov kraja bitno izmijenjen intenzivnim krčenjem i melioracijskim radovima tijekom XX. st., još uvijek čitavim prostorom dominiraju dvije relativno velike pošumljene zone. Nalaze se po rubovima južnih obronaka Požeške gore i u poplavnim dijelovima nizine. To je tijekom prošlosti bitno utjecalo na raspored naselja, ali i utvrda, koje se podižu uz rijeku Savu i Orljavu (Gradpotok, Kobaš i Davor), na kontaktu ocjeditijeg ruba područja sa zonom poplavnih polja u središnjoj zoni savske nizine (Zapolje) te u prigorskoj zoni (Bubanj kraj Vrbove i Cernik).

U nizinskom dijelu spomenutoga područja nije sačuvana niti jedna utvrda u nadzemnim ostacima. Osim ostataka utvrda Gradčina nad Ratkovicom, Bubanj kraj Blažević Dola, Dvorine kraj Kobaša te Dvorine u Davoru (Svinjaru), koje su na terenu kao takve prepoznatljive, ostale se mogu samo naslutiti. Ti su lokaliteti ipak pouzdana indicija za identifikaciju gradišta na temelju toponima i podataka iz literature, koja se samo preciznijom povijesnom analizom ili tek arheološkim istraživanjima mogu i dokazati (Ratkovica–Budim i Dvorine; Zapolje–Gradine). Izuzetak je tek Cernik, koji je ujedno i jedina u cijelosti sačuvana utvrda na čitavom promatranom prostoru, premda u baroknom i klasicističkom razdoblju temeljito pregrađena u dvorac.

Za razliku od prikaza utvrda Požeške gore, koji smo započeli na zapadu, obradu utvrda nizinskoga posavskog sliva Požeške gore započet ćemo na istoku u današnjoj Ratković, smještenoj upravo na prijelazu krajnjih istočnih obronaka Požeške gore u Posavinu.

### **Gradpotok (Ratkovica)**

Selo Ratkovica već je prije više od jednog stoljeća topografski prepoznato kao nasljednik srednjovjekovnoga posjeda s utvrdom, koji se od XIII. st. spominje u



Slika 18. Gradpotok - Ratkovic (N.Miličić, 2012)

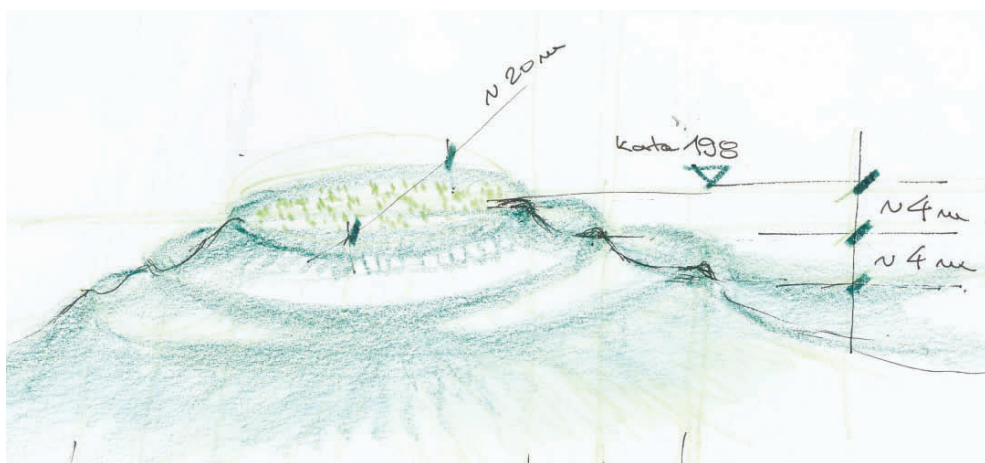

Slika 19. Gradpotok - Ratkovic -skica ostataka utvrde (N.Miličić)

povijesnim izvorima pod nazivom Gradpotok (Grádpataka) ili Gratkovic (Szabo, 1912., str. 124–128). Taj svoj naziv ovo je selo zadržalo i kasnije u XVI. i XVII. st., kada se navodi kao posjed Gradkov Potok ili Gratpotok, dok je njegov današnji naziv nesumnjivo izveden iz starijega naziva sela Gratkovic, a ovo iz još starijega imena Ratkov ili Gradkov Potok, Gratpotok i naposljetku Gradpotok (Andrić, 2007., str. 111).

Prvi poznati gospodari posjeda na kojemu se kasnije razvio plemićki grad Gradpotok bili su ugarske kraljice Marija i zatim Elizabeta (CD 6, 1908., str. 139–140), a zatim članovi dubovačke (vrbovske) grane roda Csák. Iako se Gradpotok u njih-

vim rukama spominje tek od 1300. godine (CD 7, 1909., str. 383–384), nema sumnje da su Csákovi postali njegovim gospodarima još 1280. godine jer se Gradpotok nalazio unutar granica njihova posjeda Dubovac.<sup>11</sup> Pod vlašću dubovačke (vrbovske) grane Csákovih Gradpotok je bio do 1356. kada su njegovim novim gospodarima postali Gorjanski (CD 12, 1914., str. 363–364). Oni su ga 1411. godine prepustili plemićkoj obitelji Gratkovački, koja je svoj plemići pridjevak izvela upravo iz imena ove utvrde (Engel, 2001.). Godine 1537. Gradpotok je pao pod osmansku vlast. S obzirom da se pomicanjem osmansko-slavonske granice daleko na zapad tijekom druge polovine XV. st. Gradpotok našao duboko unutar osmanskoga područja te samim svojim položajem prestao biti strateški zanimljiv, nije nemoguće da su ga Osmanlije ubrzo po osvajanju napustili (Lovrić i Berdica, 2012., str. 95–106).



Slika 20. Gradpotok - dispozicija lokaliteta Gradčina, Dvorine i Budim

Ostaci plemićkoga grada Gradpotoka nalaze se malo zapadnije od Ratkovice, na vrhu onižega brežuljka indikativnoga naziva *Gradčina*. Uravnjeni plato vrha Grad-

<sup>11</sup> Posjed Dubovac stekli su 1280. Nikola, Stjepan zvan Cimba i Petar, sinovi Dominika Csáka (Szabo, 1912., str. 125; Sekulić i Radauš, 1989., str. 750; Andrić, 2001., str. 88–90).



čina približno je eliptičnoga tlocrtnog oblika. Omeđen je umjetno izvedenim jarkom ukupne širine oko 8 m uključujući i strmi pokos po perimetru. Ponešto izduženom tlocrtu krune gradišta (25×20 m) s izraženijom uzdužnom osi odgovara i smjer pružanja brijega od jugozapada ka sjeveroistoku. Tim smjerom proteže se ujedno blaža strmina prirodne konfiguracije terena, tako da je na sjeveroistočnoj strani izveden segment još jednog obrambenoga jarka približno jednake širine kao i gornji. Visinska razlika pojedine denivelacije je nešto veća od 4 m. Tragovi kamena kao građevinskoga materijala ne zapažaju se niti u temeljima, možda neprimjetni i zbog sloja humusa prekrivenog gustom vegetacijom.<sup>12</sup> Nedaleko od utvrde nalazi se srednjovjekovna i nekadašnja župna crkva sv. Mihovila, koja danas ima ulogu grobljanske kapele. Područje istočno od crkve, oko vršnog hrpta brežuljka koji se proteže od crkve prema istoku, na suvremenim je topografskim kartama nazvano toponimom *Kotari*, što bi indiciralo postojanje nekadašnjeg gradpotočkoga podgrađa na ovome mjestu.<sup>13</sup>

Iako je neosporno da se na uravnjenom platou vrha *Gradčine* nalaze ostaci srednjovjekovnoga plemićkog grada *Gradpotoka*, kao novi problem pojavljuje se podrijetlo njegovog imena, koji je bez sumnje nastao spajanjem riječi »grad« (utvrda) i »potok«. Obzirom da se na položaju *Gradčina* nalazi samo utvrda bez potoka, čini se da odgovor moramo potražiti u nizini rijeke Orljave i njezinih pritoka, gdje se nalaze dva zanimljiva lokaliteta. Prvi od njih je *Dvorine*, koji se nalazi u inundacionom području Orljave, oko jedan kilometar jugoistočno od vrha *Gradčina*, a drugi je *Budim*, smješten oko kilometar istočnije od *Dvorina* u nastavku polja i oranica bliže Orljavi, kod sutoka s potokom *Slatina*.

Budući da je srednjovjekovno ime *Ratkovice* rezultat sažimanja hrvatskih riječi *grad* i *potok*, a da toponim *Budim* na hrvatskom, ali i mađarskom prostoru označava položaj nekadašnje utvrde,<sup>14</sup> lokalitet inicijalne utvrda-grada logički bi trebali potražiti uz potok, zasigurno u šancu vodotoka. Time bi bilo moguće poistovjetiti spomenuti *Budim* uz *Orljavu* s prvobitnim *Gradpotokom*.

<sup>12</sup> Na tajnim zemljovidima područja Slavonije, koje je bečki dvor dao izrađivati na prijelazu XVIII. u XIX. st. zabilježena je i *Ratkovica*, a ucrtani strateški položaj brda *Gradčina* opisan je ovim riječima: »Na padini ispod brda *Gradčina* nalaze se još ostaci jednog starog šanca, odakle se pruža pogled na dolinu, koja se stere od Nove Kapele dolje, a i na put koji odavde vodi u *Dragovce*, pa se taj prolaz može promatrati.« (Buczynski, Kruhek i Valentić, 1999., sekcija 1).

<sup>13</sup> Potvrdu ovoj pretpostavci potkrepljuje i grafički podatak s karte iz tajnih zemljovida. Ucrtan je obostrano slijepi segment neke ceste, tik istočne strane crkve sv. Mihovila. U topografsko-prometnoj konstelaciji s prikazanim naseljem ovaj put logički apsolutno ne koincidira. Predstavlja vjerojatno relik, longitudinalnu okosnicu srednjovjekovnoga naselja kojim je dominirala kamenom građena župna crkva (Buczynski, Kruhek i Valentić, 1999., sekcija 1).

<sup>14</sup> Kao najbolji primjer nameće se lokalitet utvrde *Budim* kraj *Karlovca*, tik do velikog vijadukta preko *Kupe* na autocesti *Zagreb–Rijeka*. Vjerojatno je i današnja *Budinščina* u Hrvatskom zagorju svoje ime dobila prema danas izgubljenoj utvrdi. Također, sasvim laičku potvrdu tome nalazimo u prvom dijelu također kompozitnog naziva mađarske metropole *Budimpešte*, što su preuzeli Mađari iz našeg leksika preslojavanjem slavenskoga područja Panonije već u IX. st.

Postavlja se pitanje uklopiti u ovaj topografski splet lokalitet Dvorine, koji je jezično nesumnjivo novijega podrijetla? Nesigurnu pretpostavku, koju bi jedino mogla razriješiti daljnja povijesna i arheološka istraživanja, ukratko bi se moglo sažeti ovako: Toponim *Gradpotok* s ranijeg položaja *Budim* preuzima novo uspostavljena utvrda na brdu. Na posjedu razdijeljenom na *Gornji* i *Donji* u kasnijem srednjem vijeku gradi se novi, vjerojatno drveni kaštel u nizini, čiju lokaciju tradicijom svjedoči tek toponim *Dvorine*.

### Kobaš (Giletić)

U neposrednoj blizini nekadašnjega samostana i djelomično očuvane gotičke crkve sv. Marije kraj Slavenskog Kobaša postojao je na lokalitetu *Dvorine* kod sutoka Orljave i Save plemićki grad Giletić (Gyleth).

Sagradila ga je istoimena plemićka obitelj za zaštitu trgovišta, koje se pod imenom *forum Gileti* prvi put spominje 1332.–34. u popisu župa Požeškog arhiđakonata

#### KOBAŠ (GILETIĆ) - DISPOZICIJA GRADIŠTA DVORINE U ODNOSU NA LOKALITET KLOŠTAR

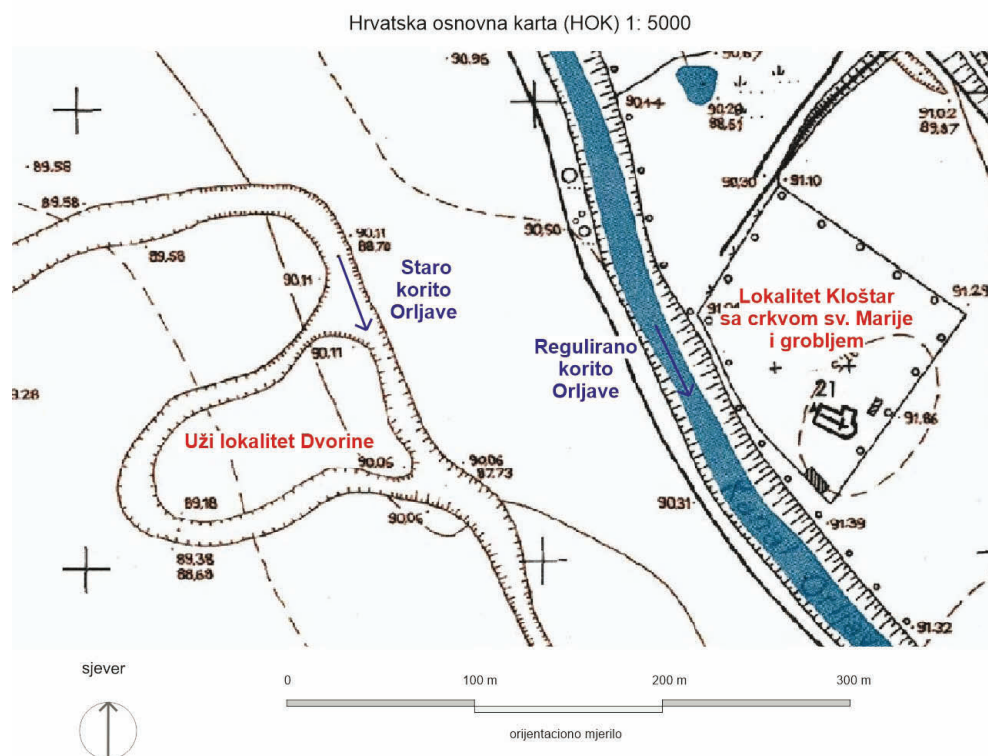

Slika 21. Kobaš (HOK, 1:5000)



(Pavičić, 1942., str. 374; Jančula, 2011., str. 7), a koje se razvilo na važnome prijelazu (brodu) preko Save na putu iz Bosne prema Požeškoj kotlini i Slavonskoj Posavini.<sup>15</sup> U rukama Giletića ova je utvrda s trgovištem bila najkasnije do 1470. kada se kao njihovi vlasnici navode Berislavići Grabarski (Mesić, 2000., str. 10; Karbić, 2005., str. 38).<sup>16</sup> Za razliku od trgovišta, utvrda se u dokumentima prvi put spominje tek 1504. godine u tužbi ugarskih protiv bosanskih franjevaca, iznesenoj na generalnom kapitulatu u Mantovi, kojom su ugarski franjevci tražili da se zaustavi gradnja samostana bosanskih franjevaca u njoj (*in castro Gywletiz ultra Savam*) (Mesić, 2000., str. 10; Karbić, 2005., str. 38). U rukama Berislavića Kobaš je bio do 1530. godine kada su ga zaposjeli Osmanlije, koji su iste godine za zaštitu ovog važnoga prijelaza preko Save podigli još jednu utvrdu (Buturac, 1990., str. 41).

Negdje u to vrijeme počeo je za trgovište i utvrdu prevladavati ime Kobaš, čije se porijeklo izvodi od riječi *koba* u značenju čamca.<sup>17</sup> Dok se u popisu osvojenih utvrda na osmanskoj granici iz 1536. godine trgovište i utvrda navode pod oba imena (*Kobach alio nomine Gyleth Kastel*) (Szabo, 1920., str. 124–125), već 1556. godine današnji je naziv u potpunosti istisnuo srednjovjekovno ime ovoga naselja, što ponajbolje potvrđuje Laziusov zemljovid Ugarske iz spomenute godine, koji prikazuje dvije utvrde i naziva ih *Kobas* i *Kobaz Turcici*.<sup>18</sup>

Nakon što su Osmanlije tijekom druge polovine XVI. st. zaposjeli velike dijelove savsko-dravskog međuriječja, Kobaš i njegove utvrde postupno gube na važnosti, što je dovelo do njihovog napuštanja tijekom XVII. st. tako da uspomenu na položaj srednjovjekovnog Giletića danas tek čuvaju skromni ostaci utvrde na lokalitetu *Dvorine* te crkva sv. Marije na položaju *Kloštar* (Szabo, 1920., str. 124), uz koju se nekad nalazio samostan, prvo cistercita, a potom franjevaca (1504.–32.) (Ilić Oriovčanin, 1857., str. 29–30; Dukić, 2002., str. 22–23).

Plemićki grad Kobaš nalazi se oko 250 m zapadno od Kloštra, s desne strane nekadašnjeg toka rijeke Orljave. Od nekadašnje utvrde sačuvalo se tek zemljano uzvišenje trokutaste osnove izduženoga ovalnog tlocrta i zaobljenih vrhova, vrhom okrenutim prema zapadu. S istočne strane uzvišenje se naslanja na nekadašnje kori-

<sup>15</sup> Prijelaz preko Save kod današnjeg Kobaša bio je u funkciji još od antičkoga vremena, o čemu svjedoče kameni temelji mosta uz obje nasuprotne obale Save nedaleko starog ušća Orljave, kao i tragovi rimskih cesta, koji vode prema položaju nekadašnjega mosta, odnosno njegovih temelja. Svoju važnost ovaj je prijelaz imao tijekom čitavog srednjega i novoga vijeka, da bi postupno gubio na važnosti tijekom XVIII. st. u korist susjednoga Slavonskog Broda. Danas je ovaj prijelaz potpuno izgubio na važnosti. U samom središtu Kobaša sve do raspada Jugoslavije preko Save je prometovala skela, a još ranije je postojao pontonski most ucrtan na starim topografskim kartama.

<sup>16</sup> Kao posjed Berislavića Kobaš je naveden 1470. u ugovoru s Bekefijima Veličkim o međusobnom naslijeđivanju posjeda u slučaju izumrcanja jedne ili druge obitelji.

<sup>17</sup> Drži se da je u Giletiću Franjo Berislavić Grabarski utemeljio brodogradilište čamaca (*koba*), po kojima je utvrda i trgovište dobilo novo ime. Mjesto Kobaš postoji i na Pelješcu.

<sup>18</sup> Obje utvrde Lazinus je na karti Ugarske iz 1556. dosljedno ucrtao, uz »malu« netočnost da je tu smjestio ušće Vrbasa, a ne nasuprot Svinjaru, prvom kaštelu uzvodno odatle.

to Orljave, dok ga je sa sjeverne i južne strane okruživao jarak ispunjen vodom, čime je čitav položaj bio ustvari umjetno oblikovan riječni otok. S obzirom na izbočenost i zaobljenost sjeveroistočnoga i jugoistočnoga ugla uzvišenja, moguće je da ta polukružna izbočenja sugeriraju postojanje okruglih ugaonih polukula. Dužina ovog uzvišenja je oko 140 m, a širina približno 60 m, izuzev na istočnoj strani, gdje je ono zbog polukružnih izbočenja široko čak 88 m.

Čini se da je i područje lokaliteta Kloštar također bilo utvrđeno, što sugerira tužba ugarskih franjevaca iz 1504. godine u kojoj stoji da bosanski franjevci grade samostan u samoj utvrdi. S obzirom da se samostan nalazio uz postojeću crkvu, koja se nalazi nasuprot lokalitetu *Dvorine* s lijeve strane nekadašnjeg toka rijeke Orljave, moguće je da se pod sintagmom *in castro Gywletiz* nije mislilo na plemićki grad, već na njegovo utvrđeno predgrađe. Prema tome, kobaški utvrđeni kompleks sastojao se od jezgre i utvrđenoga predgrađa, koje je razdvajala rijeka Orljava.<sup>19</sup>

## Davor (Svinjar)

DAVOR (SVINJAR) - DISPOZICIJA GRADIŠTA U ODNOSU NA POVIJESNI PRIKAZ

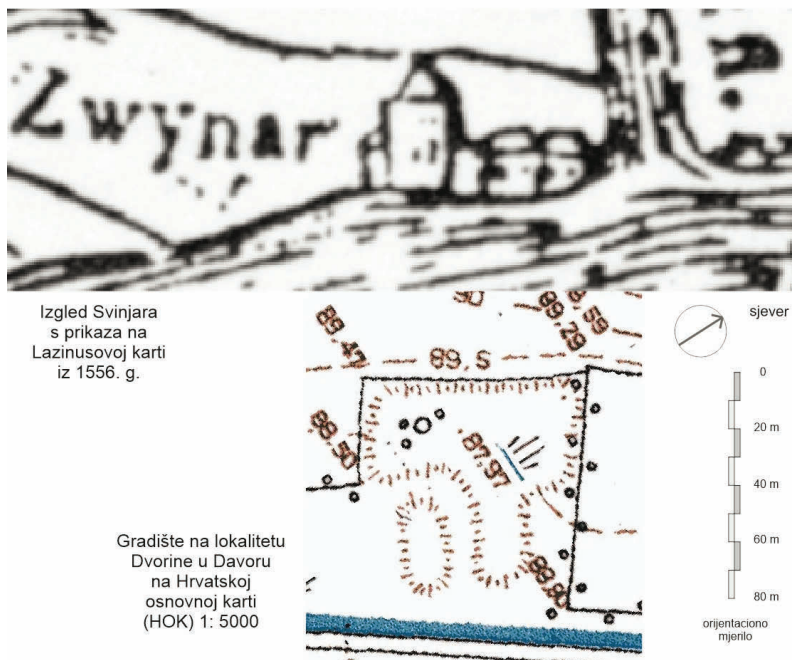

Slika 22 Davor (Svinjar)-usporedba Laziusovog crteža i suvremenih ostataka utvrde (W. Lazius, 1556. i HOK, 1:5000)

<sup>19</sup> Gotovo identičnu situaciju imao u današnjem Slavonskom Brodu, gdje se nedaleko srednjovjekovnoga plemićkog grada Vukovca nalazilo utvrđeno brodsko trgovište (Kljaić, 2003., str. 121–156; Isti, 2008.).

I u nedalekom mjestu Davoru, nekadašnjem Svinjaru, na lokalitetu *Dvorine* također se nalaze ostaci utvrde, sastavljene, sudeći prema skromnim zemljanim ostacima, od jezgre i utvrđenoga predgrađa. U dokumentima se ovaj kompleks prvi put spominje u popisu od Osmanlija zaposjednutih utvrda iz 1536. pod imenom Radinje (*Redemlye*),<sup>20</sup> već 1550. godine kao »castello Redemlye alio nomine Zwynar vocato« (Laszowski, 1900., str. 122; Szabo, 1912., str. 1; Ivančić i Relković, 1998., str. 16),<sup>21</sup> dok ga je šest godina kasnije likovno ovjekovječio Lazineus na svom zemljovidu Ugarske pod imenom *Zwynar*. Iako Lazineus ovaj kompleks prikazuje krajnje pojednostavljeno i bez puno detalja, već na prvi pogled upada u oči frapantna podudarnost prikaza s karte u usporedbi s tlocrtnom situacijom u konfiguraciji terena prikazanog na Hrvatskoj osnovnoj karti 1 : 5000.

Lokalitet *Dvorine* udaljen je zračnom linijom oko 1 km sjeveroistočno od davorске župne crkve Svetog Jurja, a na desnoj obali kanala Davor, uz poljoprivredne parcele upisane u zemljišnim knjigama kao *oranice Dvorine*. Sastoji se od dva uzvišenja unutar kvadratne površine približne veličine 80 x 80 m, međusobno razdvojena jarkom. Manje južno uzvišenje u slikovnom prikazu odgovaralo bi troetažnoj pravokutnoj kuli s krovom na četiri vode. Ostali dio u formi asimetričnog slova »T« predstavlja predgrađe. Ovdje bi se čak mogle prepoznati sve sukladnosti u proporcijama sklopa fasadnih planova, koji se začuđujuće precizno projiciraju u tlocrtni obris.

### Gornja Vrbova (Blaževića Dol)

Na uskom prostoru u okolici Vrbove, koji se proteže uz potok Maglaj od južnih padina Požeške gore do rijeke Save, tijekom srednjega vijeka oblikovala su se čak tri feudalna posjeda (Bösendorfer, 1994., str. 126–127; Đurić i Feletar, 2002., str. 180). Dok se na brdovitom dijelu toga prostora uz gornji tok potoka Maglaj smjestio posjed utvrde Vrbove,<sup>22</sup> na kontaktu nizine i prigorja uz srednji tok Maglaja razvili su se posjedi Donja Vrbova bliže Savi te Gornja Vrbova u prigorju Požeškog gorja, čije se utvrđeno sjedište nalazilo u utvrdi nepoznata imena, na lokalitetu *Bubanj* nedaleko sjevernog ulaza u selo Blaževića Dol.

Prvi poznati gospodar Gornje Vrbove bila je hrvatsko-ugarska kraljica Elizabeta, koja je ovaj posjed darovala 1282. godine donjovrbovskom gospodaru knezu Benediktu (Benku), sinu Ivanke, u zamjenu za njegov posjed Podgorje i naknadu od 200 maraka (CD 6, 1908., str. 421–422). Sudeći prema velikoj odšteti koju je Benedikt morao dati za novi posjed, to je morao biti gospodarski značajno razvijeno imanje. Kasnije se kao gospodari većih dijelova oba posjeda spominje plemićka obitelj Vrbovski

---

<sup>20</sup> Radinje je danas ime šumskog distrikta istočno od Davora.

<sup>21</sup> Godine 1550. hrvatsko-ugarski kralj Ferdinand I. Habsburgovac potvrdio je Katalini, kćeri Ladislav Moréa od Chule i Magdalene de Bakowcza, među ostalim, kaštel Svinjar. No, ta darovnica nije imala nikakvu pravnu vrijednost jer se Svinjar već dulje vrijeme nalazio pod osmanskom vlašću.

<sup>22</sup> Vidi potpoglavlje Vrbova.





Slika 23. Gornja Vrbova (N. Miličić, 2013)

GORNJA VRBOVA - DISPOZICIJA GRADIŠTA BUBANJ U SELU BLAŽEVIĆ DOL

Hrvatska osnovna karta (HOK) 1: 5000

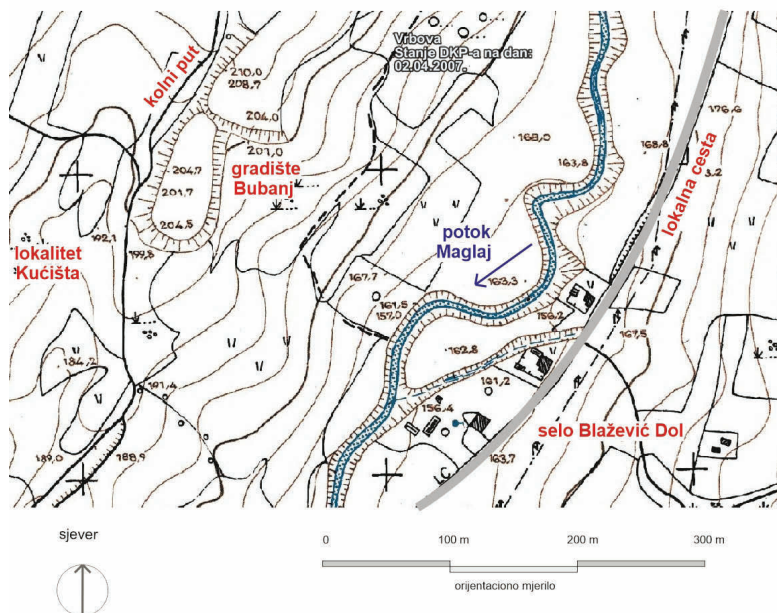

Slika 24. Gornja Vrbova-dispozicija gradišta Bujanj u selu Blažević Dol (HOK, 1:5000)

(*de Orbona*), koja je plemićki pridjevnik dobila, kao i susjedni Csákovi, prema nazivu svog posjeda. Prema Juraju Ćuku, bili su potomci Petra od Požege te rođaci gospodara susjednog posjeda Tvrđić (Ćuk, 1924., str. 72–74). Sudeći prema brojnim ispravama XIV. st., ovaj posjed sastojao se od većega kompaktnog imanja u okolici današnjega Blaževića Dola te niza raštrkanih i međusobno odvojenih imanja na prostoru južno od njega u srednjem toku potoka Maglaj. Stoga ne čudi da su Vrbovski, poput brojnih drugih plemenitih obitelji, težili njegovome okrupnjavanju i objedinjavanju te shodno takvoj politici, tijekom XIV. st. mijenjali svoja imanja i sela na području posjeda Donje Vrbove s imanjima i posjedima u okolici Gornje Vrbove.

No, na području posjeda Gornje i Donje Vrbove imanja su imali i pripadnici dubovačke (vrbovske) grane roda Csák, tako da je po njihovom izumiruću Bekefiji Velički pokrenuli pred sudom kraljevske kurije 1356. spor oko tih posjeda, koji je završio sporazumom s Vrbovskim, odnosno zamjenom imanja (CD 15, 1934., str. 48–52). Bekefiji Velički su Vrboškima prepustili sela Roholch i Topolovec (zapadno od utvrde Gornja Vrbova), a ovi Veličikima svoje udjele u posjedima Vrbova,<sup>23</sup> Tvrđić i Diminić. Još 1455. spominju se u ispravama kao vlasnici Vrbovski, no već 1498. Vrbova je u posjedu Iločkih (Engel, 2001.; Marković, 2002., str. 388–389). S obzirom da su Iločki baštinili većinu posjeda Gorjanskih nakon smrti Joba, posljednjeg člana ove značajne obitelji, vrlo je izgledno da je i Gornja Vrbova između 1455. i 1482. na nepoznati način prešla u posjed Gorjanskih, a poslije izumrća Iločkih 1524. u ruke Ladislava de Moréa de Chula.

Iako je Szabo u svojim istraživanjima sjedište posjeda Donje Vrbove locirao u današnjoj Vrbovi (Szabo, 1912., str. 126), a Marković nešto južnije od nje (Marković, 2002., str. 387–389), stvarno središte posjeda Gornja Vrbova nalazilo se sjevernije od suvrnene Vrbove u smjeru južnih padina Požeškoga gorja (Katzenschlaeger, Biller i Offner, 1870.; Katzenschlaeger, 1895–96.)<sup>24</sup> te se nedaleko od sjevernoga ulaza u selo Blaževića Dol nalaze skromni ostaci utvrde.

Ostaci se nalaze na lokalitetu *Bubanj* na hrptu dugačkoga rebra Vrbovačkoga brda. Gradište se uzdiže nekih četrdesetak metara iznad desne zapadne obale potoka Maglaj. Riječ je o visinskoj utvrđi, koja se sastoji od dva zemljana uzvišenja uzdignuta 4 do 5 m nad okolnim terenom i međusobno razdvojena obrambenim jarkom. Čitavi lokalitet s južne i zapadne strane zatvara plitki obrambeni jarak s nasipom, dok s istočne strane njegova gradnja nije bila potrebna jer se padine rebra relativno strmo obaraju prema koritu potoka Maglaj. Dok je južno uzvišenje blago konusnoga ovalnog tlocrtnog oblika dimenzija 100 x 40 m, dotle je sjeverno uzvišenje oblikovano u obliku izduženog trapeza u današnjoj konfiguraciji terena

---

<sup>23</sup> Vjerojatno na području posjeda Donje Vrbove.

<sup>24</sup> Michael je ruševinu utvrde na svom zemljovidu smjestio nešto sjevernije od današnjega istoimenog sela.

prislonjeno uz hrbat brijega u nastavku. S obzirom na nedostatak čvrstih materijala na lokalitetu, poput lomljena kamena ili opeke, koji bi sugerirali postojanje zidanih bedema, vrlo je izgledno da su obrambene instalacije ove utvrde bile izrađene kombinacijom zemljanih nasipa i palisade. Ulaz u kompleks mogao se nalaziti na njegovoj sjevernoj strani, a danas mu se pristupa dugačkom stazom, koja se kod posljednjih kuća Blažević Dola uspinje hrptom rebra te mimoilazi zemljana uzvišenja sa zapadne strane do pretpostavljenoga ulaza u čitavi kompleks. Neposredno uz njega sa zapadne strane nalazi se područje oranica u kartama upisano toponimom *Kučišta*, koji sugerira smještaj srednjovjekovnoga podgrađa ove utvrde, a koje se u dokumentima spominje 1259. najprije kao *villa Vrba*, a 1500. kao *Oppidum Orbowa* (Bósendorfer, 1994., str. 126).

Kao što je slučaj s većinom utvrda na promatranom području, niti se za ovu utvrdu bez arheoloških istraživanja ne može pouzdano utvrditi vrijeme gradnje. Iako je izgledno da su je u vrijeme okrupnjavanja i koncentracije svog posjeda u okolici Blažević Dola i zapadno od njega podigli plemići od Vrbove tijekom druge polovine XIV. st, na žalost, na ovom stupnju istraženosti lokaliteta to se ne može dokazati, ali ni u potpunosti odbaciti.

### **Donja Vrbova**

S posjedom Gornja Vrbova neraskidivo je i vezana prošlost posjeda Donja Vrbova, čije su se zemlje nalazile južno od današnjega istoimenog naselja (Marković, 2002., str. 387–389). U dokumentima se prvi put spominje 1275. godine, kada ga hrvatsko-ugarska kraljica Elizabeta poklanja knezu Benediktu (Benku) sinu Ivanke (CD 6, 1908., str. 141–142). Čini se da položaj Benedikta u novogradiškoj Posavini nije bio siguran jer si on na tom posjedu ubrzo gradi utvrdu, koja se u dokumentima spominje već 1280. godine u ispravi o darivanju posjeda Dubovac grani ugarskoga roda Csák (*villam Mortunus iobagionis castri Inferior Vrba*) (CD 6, 1908., str. 343–345). Sam posjed Donja Vrbova, zajedno sa susjednom Gornjom Vrbovom, postao je predmet spora iz 1356. godine između Bekefija Veličkih i Vrbovskih, koji je 1374. završio sporazumom i međusobnom zamjenom imanja (CD 15, 1934., str. 48–52). Kasnije je i ovaj posjed prešao u ruke Gorjanskih, a zatim Iločkih te Ladislava de Moréa de Chula (Engel, 2001.; Marković, 2002., str. 388–389).

### **Zapolje**

Malo selo Zapolje, smješteno na istočnom dijelu novogradiškoga kraja, zaslužuje da ga se posebno istakne. Ime Zapolja prvi se put spominje 1258. kao naziv posjeda (*Zopola praedium*) u rukama plemićkoga roda Borića bana (Karbić, 2005., str. 34). Krajem XIII. ili početkom XIV. st. njime je na nepoznati način zagospodarila plemićka i kasnije vladarska obitelj, koja je upravo prema nazivu toga posjeda, odnosno utvrde uzela ime Zapolja. Uspon obitelji započinje s Emerikom (Mirkom) hrvatsko-slavon-



skim banom (1464.–65.), a vrhunac doživljava za Ivana Zapolje, koji je 11. XI. 1526. u Stolnom Biogradu okrunjen za ugarskoga kralja i kojega je sabor Kraljevine Slavonije u Dubravi nedaleko Čazme 6. I. 1527. izabrao za svoga kralja. Budući da je sabor Kraljevine Hrvatske i Dalmacije na zasjedanju u Cetingradu pet dana ranije za kralja izabrao Ferdinanda I. Habsburškog, izbio je prijestolni rat za kojeg su Osmanlije prije 1537. godine osvojili Zapolje. Za osmanske vladavine ovo je mjesto opustjelo (Selkelj-Ivančan, 1996., str. 59–62; Đurić i Feletar, 2002., str. 178; Karbić, 2005., str. 48–61).

Sjeverna traka autoputa je stara.  
Udaljenost od osi ceste do središta poligona je 200 m

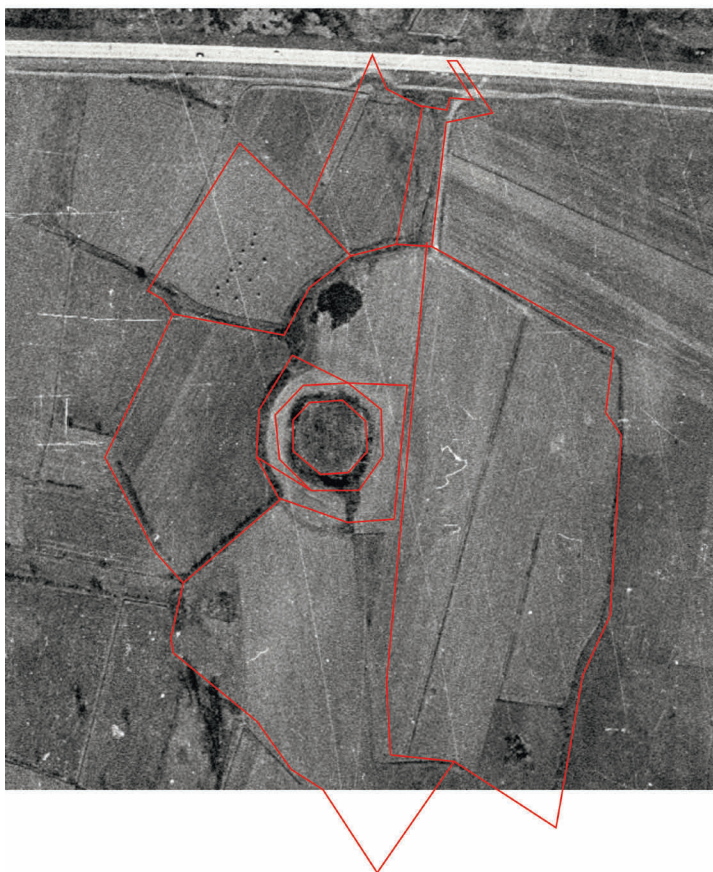

Slika 25. Zapolje (Vojnogeografski institut, Beograd, cikličko snimanje, 1961)

Jedini povijesni trag na području inicijalnoga posjeda plemića Zapoljskih, osim toponima sela, je stara crkva sv. Nikole na blagom umjetnom polukružnom uzvišenju nizinskoga terena sjeverno do današnjega groblja. Riječ je o staroj gotičkoj lon-

gitudinalnoj crkvi sa zvonikom i poligonalnim svetištem, zidanoj kamenom, a koja je tijekom XVIII. i XIX. st. bila znatno pregrađena te se u takvome obliku održala do danas.<sup>25</sup>

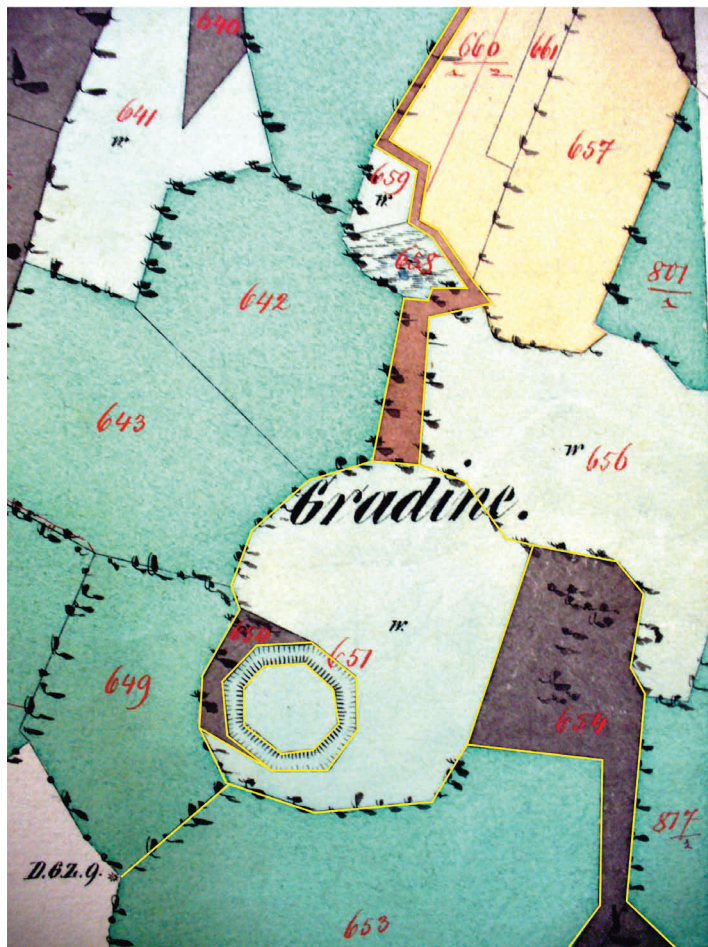

Slika 26. Zapolje (HDA, katastar 1857)

<sup>25</sup> Za sada bi se mogle potvrditi pretpostavke na osnovu izvještaja iz XVII. i XVIII. st. da je crkva generalno pregrađena ili nanovo podignuta na istoj lokaciji. Tome u prilog svakako treba spomenuti najuočljiviji izdanak temelja ranije gradnje sa zapadne strane pročelja. Unutarnji kvadratični obris tlocrtne forme 3 x 3 m zatvoren je zidovima debljine 80 cm sa slijepim izbojkom isto tako masivnog zida u uzdužnoj osi cjelokupnog zdanja. Ovaj bi se ostatak mogao protumačiti kao supstrukcija zvonika poduprtog jednim kontraforom. Nedavno su na crkvi započeta istraživanja. Djelomično je odstranjena žbuka fasade i mjestimično otvorene sonde i u tlu kako bi se ustanovila struktura zida i pokušala odrediti povijesna slika gradnje. Zamjećuje se jedna novija pregradnja povišenjem korpusa vjerojatno u XIX. st. Srednjovjekovni, gotički elementi mogu se tek naslutiti u sondi uz temelje i možda spolijama na zidu svetišta (Đurić, 1971., str. 33–35; Marković, 2002., str. 409–410; Škiljan, 2010., str. 70–71).



Slika 27. Zapolje (W. Lazius, 1556, detalj)

Mada se dugo vremena smatralo da je sadašnja stara crkva sv. Nikole jedina srednjovjekovna građevina na širem prostoru Zapolja, nedaleko današnjeg sela u pravcu zapada sve do 1960-ih nalazili su se, u prostoru ekonomije na lokalitetu *Gradina, Adamovci-Gradina, Turska gradina* ili *Jakaševa gradina*, ostaci plemićkoga grada Zapolja (Horvat, 1965., str. 127; Sekelj-Ivančan, 1996., str. 60–61). Premda je obilaskom terena utvrđeno da je taj lokalitet znatno devastiran pri obradi zemlje, o ovom plemićkom gradu sačuvan je dovoljan broj izvora pomoću kojih se može izvršiti uspješna rekonstrukcija.

Najstariji i u neku ruku najvažniji izvor je više puta spomenuta Lazinusova karta Ugarske iz 1556. godine, a na kojoj je plemićki grad Zapolje prikazan kao složeni obrambeni kompleks sastavljen od visoke branič-kule i nešto bedema iza nje, smješten u ravnici između prvih obronaka Požeške gore i poplavnog područja rijeke Save. Ovi ostaci bili su još jasno vidljivi 1905. godine (Horvat, 1965., str. 127).

Drugi izvor u lociranju ove utvrde nesumnjivo je njezino ime, nastalo od sintagme *za poljem* u značenju *iza polja*, što je logičan naziv s obzirom da se pretpostavljena lokacija ove utvrde u pogledu s današnje glavne ceste, a koja je po svoj prilici trasirana nekadašnjom srednjovjekovnom »*via regalis*«, doista na promatrača mogla ostavljati dojam smještaja iza polja.

S obzirom da se na prostoru današnjega Zapolja i južno od navedene ceste doista nalazi nekoliko lokaliteta s nazivom *Gradina*, uvidom u katastarski plan na jednom od njih, udaljenom nešto više od kilometra prema jugozapadnom smjeru od crkve, ucrtan je oktagon širine šezdesetak metara s upisanim sličnim likom manjeg promjera, što je nesumnjivo bio pravi trag nestale utvrde sačuvan inercijom i sporim grafičkim aktualiziranjem stanja na terenu. Također se u Hrvatskom državnom arhivu nalazi prva katastarska snimka Zapolja iz 1857. na kojemu je sačuvan tlocrt utvrde s ucrtanim obrambenim grabama, a na avionskoj snimci ove lokacije iz 1961. godine vidi se ovaj značajan lokalitet.

Iako su ostaci ove utvrde ubrzo nakon cikličkoga snimanja bili uklonjeni, a njezini obrambeni jarci ispunjeni šutom kako bi se dobila nova oranica, zahvaljujući navedenim izvorima pouzdano se može utvrditi da se srednjovjekovni plemićki grad Zapolje sastojao od gradske jezgre te najmanje jednoga utvrđenog predgrađa. Sama jezgra bila je utvrda nepravilnoga oktogonalnog tlocrta dimenzija 45 m x 45 m, koja je je, sudeći prema mnoštvu komadića drobljene cigle i kamena umiješanog u zemlju na njezinoj bivšoj lokaciji, bila građena, kombinacijom ova dva materijala, te opasana dvostrukim obrambenim jarkom. S obzirom na ovakav tlocrtni oblik, koji se nesumnjivo može povezati s nacrtanim bedemima u pozadini kule na Lazinusovom crtežu, čini se da je jezgra plemićkog grada Zapolja imala gotovo identičan tlocrt i izgled kao i danas sačuvana jezgra plemićkog grada Đurđevca, a da je kula s Lazinusovog crteža Zapolja mogla, kao i kod Đurđevca, biti u funkciji ulazne kule (Habunek Moravac i Machiedo, 1971., str. 39–41).

Sa sjeverne i istočne strane na jezgru se naslanjalo utvrđeno predgrađe izduženoga ovalnog tlocrta, koje je također bilo dodatno šticešno obrambenim jarkom. Na zračnoj snimci na površini južno od jezgre također se naslućuju nekakvi ostaci, koji su se možda nalazili u sklopu ovog utvrđenoga kompleksa. Kako njihov položaj još uvijek nije preoran (Sekelj-Ivančan, 1996., str. 61), to bi moglo značiti da se na ovom mjestu još uvijek kriju nekakve zidane strukture, čije je vađenje korisnicima oranice suviše komplicirano, te su se radije odlučili na njihovo zaobilazanje.

### **Cernik**

Cernik je stoljećima bio središnje mjesto na prostoru između rijeke Save i južnih padina Psunja i Požeške gore. Iako se danas spominje tek kao naselje pokraj Nove Gradiške, s kojom je fizički sraslo u jedinstvenu urbanu cjelinu, ono je jedno od najstarijih slavonskih naselja, koje se u posjedu Cerničkih, grane plemićkog roda Borića (*nobiles de Chernuk*), prvi put spominje 1363. godine (CD 13, 1908., str. 310; Grgin, 2012., str. 108; Ivanušec, 2013., str. 16–17). Nakon što su se Cernički podijelili u nekoliko ogranaka, Cernik je prešao u posjed Dessewffyja Cerničkih (Deževići Cernički), koji su za zaštitu obiteljskoga sjedišta od naleta Osmanlija iz Bosne sagradili tijekom druge polovine XV. st. u središtu Cernika čvrstu utvrdu, odnosno kaštel (Pavičić,



1942., str. 680–681). Na temelju isprave o međusobnom nasljeđivanju posjeda između Franje Dessewffyja Cerničkog i Franje Hédervárya iz 1514. godine, Ratko Ivanušec zaključio da se prvotno ovaj kaštel zvao Drinovac (Ivanušec, 2013., str. 16).



Slika 28. Cernik (N. Milčić, 2013)

U vlasti Dessewffyja Cerničkih Cernik je ostao tek do 1536. godine, kada su ga osvojili Osmanlije i između 1590. i 1607. pretvorili u utvrđeno sjedište Cerničkoga sandžaka (Šabanović, 1959., str. 68. i 223–225), koje će ostati sve do Velikoga (Bečkog) rata za oslobođenje (1683.–99.), kada je 1687. oslobođen po prvi put, a 1691. trajno od Osmanlija (Nadilo, 2004., str. 775–780). Tijekom ratnih operacija kaštel je teško stradao,<sup>26</sup> tako da se godine 1698. spominje kao *arx ruderosa* (Žmegač, 2000., str. 90).

Tako srušen cernički je kaštel stajao do XVIII. st., kada ga je obnovio barun Maksimilijan Petraš. Od obitelji Petraš kupio ga je 1753. Marko pl. Marković, čiji je sin Stjepan tijekom 1760-ih pregradio stari kaštel u jednokatni barokni dvorac s četiri krila i unutrašnjim dvorištem, a iznad ulaznih vrata postavio grb svoje obitelji (Đurić i Feletar, 2002., str. 167–170; Škiljan, 2010., str. 30–31). U rukama Markovića dvorac je bio do 1849., a zatim je promijenio mnoge vlasnike,<sup>27</sup> da bi ga krajem 1918.

---

<sup>26</sup> God. 1688. razorio ga je general Aenea Caprara smatrajući ga neprikladnim za obranu.

<sup>27</sup> Franjo Colloredo-Mannsfeld, Josip Bombelles.

kupio grof Aleksandar Kulmer iz Šestina.<sup>28</sup> U vlasništvu obitelji Kulmer bio je do 1946. kada je nacionaliziran, ali su Kulmeri dvorac i posjed napustili još 1942. Tada je njemačka vojska u dvorac smjestila zapovjedništvo i manju postrojbu. Nakon nacionalizacije u njega se uselila Poljoprivredna zadruga. Od 1955. do 1958. u dvorcu je bila lugarska škola, a potom je služio kao prostor za predvojničku obuku. Neko je vrijeme bila u njemu i osnovna škola. Godine 1967. dvorac je popravljen i u njega se uselio ondašnji PIK »Nova Gradiška«. U Domovinskom ratu dvorac je oštećen, a avionskim raketiranjem razoren je portal na ulazu u perivoj. Danas je dvorac već dulje vrijeme zatvoren i bez ikakve namjene, iako bi ga se vrlo brzo moglo privedi nekoj funkciji.

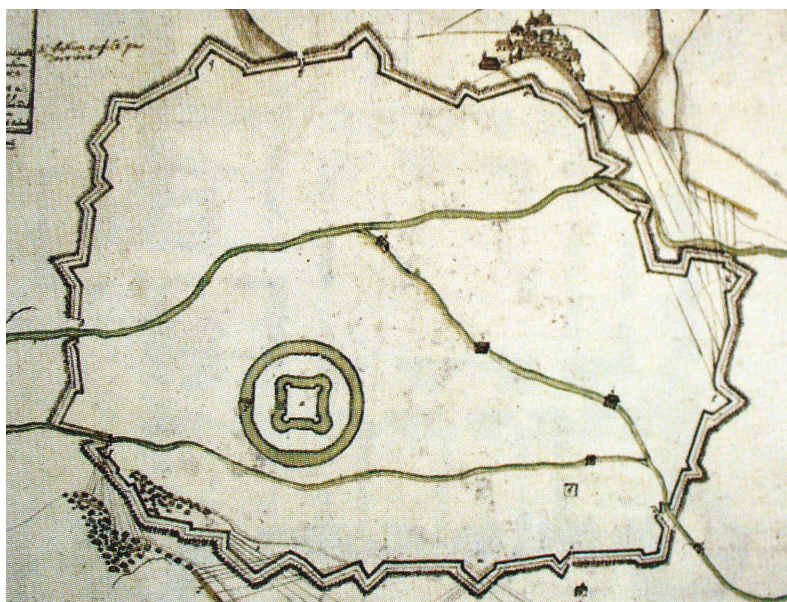

Slika 29. Cernik - tlocrt kaštela i bastionske utvrde oko naselja (?1687)

Cernički dvorac smješten je na južnoj strani suvremenoga naselja. S tri je strane okružen vinorodnim obroncima Psunja, a nalazi se u žitorodnoj nizini potoka Šumetlice. Unatoč znatnim zahvatima tijekom kojih je cernički renesansni kaštel temeljito pregrađen u barokni dvorac, na temelju crteža Cernika iz oko 1687. godine znamo da je to bila manja utvrda kvadratnoga tlocrta s unutrašnjim dvorištem i četiri okrugle ugaone polukule, dimnezija s kulama 40 x 40 m, opasana manjim kvadratnim jarkom, koja je ležala u središtu zemljanoga humka također opasanoga velikim

<sup>28</sup> T. ĐURIĆ, *Srednjovjekovni gradovi*, 75.

okruglim jarkom. Iako su stariji istraživači gradnju ove utvrde datirali u razvijeni srednji vijek,<sup>29</sup> na temelju njezina pravilnoga tlocrta te ugaonih polukula ona je ipak predstavnik skupine renesansnih kaštela talijanskoga tipa, koji su se na hrvatskom i slavonskom prostoru gradili tijekom druge polovine XV. st. i prve četvrtine XVI. st. (Kruhek, 1995., str. 124–127; Ivanušec, Horvat i Mihaljević, 2011., str. 13).

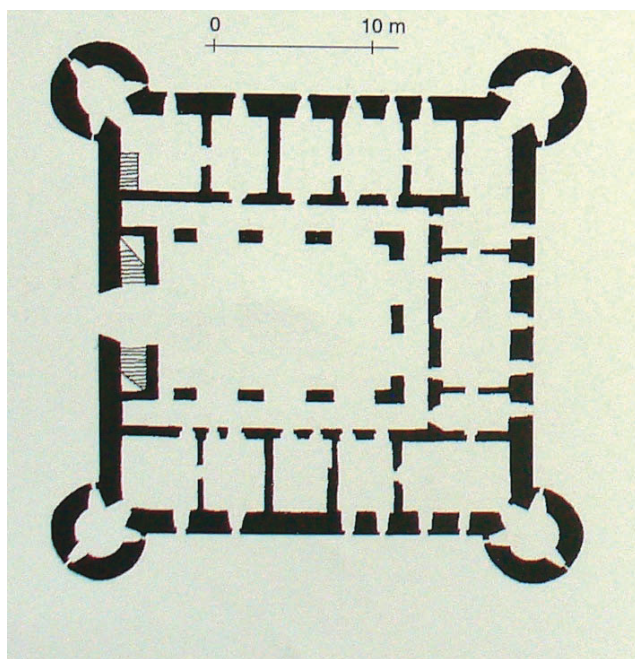

Slika 30. Cernik – tlocrt prizemlja kaštela (M. i B. Bojanić Obad Šćitaroci, Perivoji i dvorci Slavonije, Zagreb 1998)

## Zaključna razmatranja

U ovom radu razmotrili smo srednjovjekovnu i renesansu obrambenu arhitekturu Požeškoga gorja i i njezina nizinskoga posavskog sliva. Iako je na tome prostoru bilo podignuto nekoliko desetaka većih i manjih utvrda, danas se znatno pregrađena sačuvala tek cernička. Unatoč tome, njihovi ostaci dostatni su da se ovi kompleksi razvrstaju u dvije osnovne tipološke skupine.

<sup>29</sup> Prema Škiljanu, Dessewffy Cernički najprije su u Cerniku sagradili drvenu utvrdu Drinovac, a nedugo potom i zidanu utvrdu. Sudeći prema primjeru utvrda Konjščine, Čakovca ili Dubovca kraj Karlovca, moguće je da su upravo okrugli zemljani humak i jarak vidljiv na crtežu Cernika iz oko 1687. godine ostaci te prvobitne drvene utvrde, koja je doista mogla biti sagrađena kao zemljano-drvena utvrda (Škiljan, 2010., str. 30).



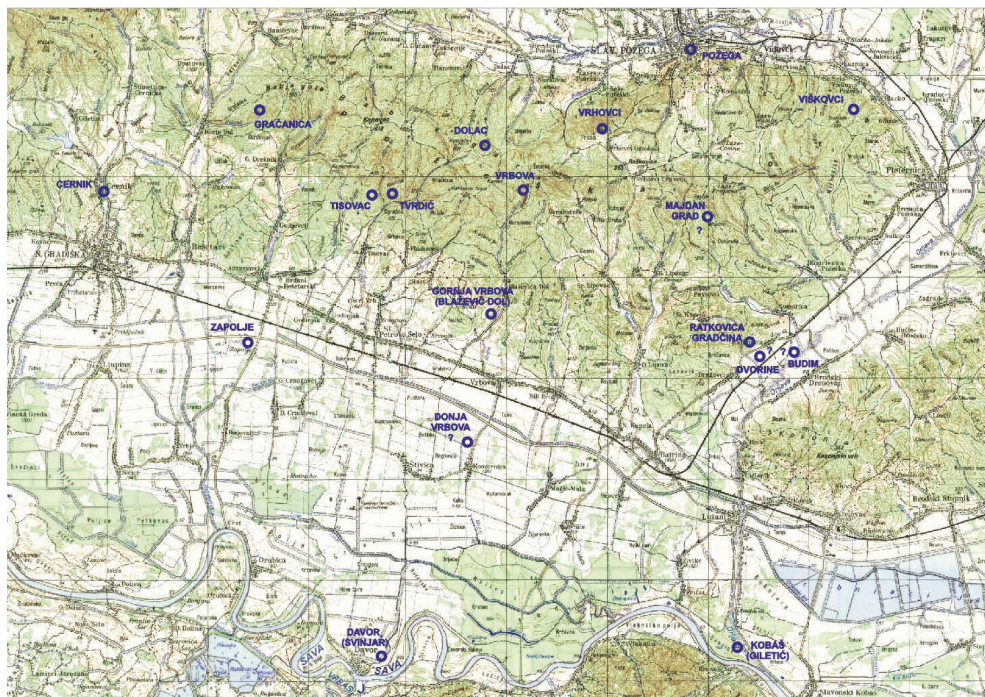

Slika 31. Raspored utvrda na zemljovidu (N. Milčić, 2013).

Gledano kronološki, prvu i najstariju skupinu utvrda čine plemićki gradovi (*castrum*), koji su bili podizani od XIII. do XV. st. kao utvrđena boravišta na teže pristupačnom položaju posjeda. S obzirom na vrstu terena, na promatranome prostoru nalazimo gorske gradove (Gračanica, Dolački grad, Viskovački grad, Majdan grad, Tvrđić grad, Tisovac grad, Gradpotok, Gornja Vrbova), ravničarske gradove (Cernik, Zapolje, Donja Vrbova) i vodene plemićke gradove (Kobaš, Svinjar) (Horvat, 2008., str. 25–26).

Drugu skupinu čine renesansi kašteli (*castellum*), koji su se gradili tijekom druge polovine XV. i prve polovine XVI. st. pretežito kao protuosmanske utvrde. Ovoj skupini na području Požeške gore i njezina nizinskoga posavskog sliva pripada tek Cernik i susjedna Gračanica.<sup>30</sup> Prema tlocrtu, možemo ih razvrstati u dvije osnovne skupine. Dok Cernik pripada skupini kaštela pravilnoga tlocrta i relativno malih dimenzija, koji se prema zemlji nastanka zovu talijanskim tipom kaštela, dotle Gra-

<sup>30</sup> S obzirom na to da su ovi kompleksi bili namijenjeni i ratovanju vatrenim oružjem, gradili su se, neovisno o konfiguraciji terena, na onim strateškim točkama s kojih se najbolje mogao nadzirati određeni prostor ili braniti prometne komunikacije. Tako je cernički kaštel čuvao istoimeno naselje i sjeverozapadni pristup Požeškoj kotlini, dok se s Gračanice mogla naširoko kontrolirati komunikacija tim dijelom Slavonske Posavine.



čanica spada u skupinu kaštela ovalnoga tlocrta (Horvat, 1975., str. 52–58. i 224–236; Kruhek, 1995., str. 124–127).

Materijali koji su bili korišteni za gradnju utvrda Požeške gore i njezina posavskoga sliva usuglašeni su, kao i u drugim dijelovima Hrvatske, s geografskim osobitostima reljefa. Stoga ne čudi da su gorske utvrde sagrađene pretežito od kamena (Cernik, Gračanica, Vrbova, Vrhovci, Dolac, Viškovci, Požega) i drva (Tisovac, Gornja Vrbova, Gradpotok), dok je jezgra Zapolja mogla biti podignuta od opeke.

Na temelju analize stilske stratigrafije plemićkih gradova i kaštela, utvrde Slavonskoga gorja i Gradiške Posavine pripadaju srednjoeuropskom stilskom oblikovanju (Horvat, 2010., str. 42–61). Iako u njihovim ostacima možemo prepoznati karakteristike romaničkoga, gotičkog i renesansnoga stila, zbog stalnoga obrambenog i stambenog unapređivanja tijekom njihova višestoljetna postojanja većina ovih kompleksa nosi karakteristike romaničko-ranogotičkoga stila (starija faza Gračanice ili Lehovca, Vrbova) i kasnogotičkoga stila s prihvaćanjem renesansnih pojedinsti (mlađa faza Gračanice, Dolac, Vrhovci, Požega i Viškovci) (Kruhek, 1995., str. 124–127; Horvat, 2010., str. 44). Izuzetak je tek Cernik, koji nosi renesansno-barokna stilska obilježja jer je u XVIII. st. nekadašnji renesansni kaštel bio pregrađen u barokni dvorac.

Što se tiče stilskih karakteristika Tisovca, Tvrdića, Ratkovice (Gradpotok), Kobasha (Giletića), Davora (Svinjara) i Donje Vrbove teško je bilo što zaključiti jer su se od njih sačuvali tek zemljani ostaci, odnosno nejasni otisci njihovih tlocrta u konfiguraciji terena što sugerira da je njihova arhitektura bila u cijelosti ili dobrim dijelom sagrađena od drva, »koju stilski ne možemo razvrstati iz više razloga, a onaj najvažniji jest da i ne znamo kako je izgledala« (Horvat, 2010., str. 45). Unatoč tom nedostatku, na temelju arhivskih podataka, kao i istraživanja Tatjane Tkalčec (Tkalčec, 2002., str. 165–194; Ista, 2008., str. 231–248; Ista, 2012., str. 115–127) možemo nastanak većine ovih utvrda preliminarno datirati u razdoblje od XIII. do XV. st., što bi se stilski poklapalo s pojavom gotike i njezinim razvojem na ovom prostoru. Tek utvrdu u Kobasu, na osnovu zemljanih ostataka ugaonih polukula potkovičastoga tlocrta, toliko karakterističnih za renesansnu obrambenu arhitekturu druge polovine XV. i početka prve polovine XVI. st., možemo nešto preciznije datirati prema kraju XV. ili početku XVI. st.

Prostorni razmještaj utvrda Požeške gore i njezina posavskoga sliva poklapa se, što je i razumljivo, s posjedima plemića i vlastelina. Najveći posjed imali su pripadnici roda Borića bana, koji se s vremenom raspao na niz manjih posjeda u rukama različitih grana ovog roda (Cernički, Grabarski i Podvrški), a nalazio se u zapadnim dijelovima promatranoga prostora. Po veličini posjedanijh su slijedili članovi dubovačke (vrbovske) grane roda Csák, u čijim su se rukama nalazio sav prostor omeđen Požeškom gorom na sjeveru, rijekom Orlavom na istoku, rijekom Savom na jugu te približno potokom Maglajem na zapadu. I u kasnijem razdoblju ovaj se veleposjed

održao jer su ga najprije naslijedili moćni Gorjanski, a zatim i Iločki.<sup>31</sup> I hrvatsko-ugarske kraljice imale su znatne posjede u ovom dijelu Požeške županije, pretežito smještenim u prostoru između posjeda roda Borića bana na zapadu i Csákovih na istoku. Tijekom druge polovine XIII. st. posjedi su gotovo u cijelosti prešli u ruke brojnih plemićkih obitelji, među kojima se ističu Vrbovski, Giletići te naposljetku Zapolje, koji su se tijekom XV. st. uspjeli uzdignuti u velikaški stalež te naposljetku 1527. godine i na hrvatsko-ugarsko prijestolje.

Sudbina utvrda Požeške gore i njezina nizinskoga posavskog sliva bila je gotovo identična. Većina njih stradala je za Velikoga (Bečkog) rata za oslobođenje (1683.–99.) ili bila napuštena u godinama neposredno nakon njega, tako da su danas preostali tek skromni ostaci, dok su neke, poput Zapolja, izbrisane s lica zemlje. Izuzetak je bio tek plemićki grad u Požezi, koji se održao sve do prve polovine XIX. st. kada je sustavno razgrađen, te Cernik, koji je u XVIII. st. bio pregrađen u barokni dvorac te se zahvaljujući prenamjeni u rezidencijalni stambeni kompleks održao pod krovom sve do naših dana.

## Izvori i literatura

### Izvori

Buczynski, Alexander, Kruhek, Milan i Valentić, Mirko (1999), *Hrvatska na tajnim zemljovidima 18. i 19. stoljeća – Građiška pukovnija*, sv. 1, Zagreb: Hrvatski institut za povijest.

CD 2–12 (1904–1914), *Codex diplomaticus regni Croatiae, Dalmatiae et Slavoniae Diplomatički zbornik Kraljevine Hrvatske, Dalmacije i Slavonije*, sabrao i uredio Tadija Smičiklas, Zagreb: JAZU.

CD 15 (1934.) *Codex diplomaticus regni Croatiae, Dalmatiae et Slavoniae. Diplomatički zbornik Kraljevine Hrvatske, Dalmacije i Slavonije*, sabrao Tadija Smičiklas, uredio Marko Kostrenčić i Emil Laszowski, Zagreb: JAZU.

Engel, Pál (2001), *Interkativna karta Magyarországa a középkor végén*. Budapest 2001.

Katzenschlaeger, Michael, Biller Dominik i Offner Franz (1870), *Zemljovid Hrvatske, Slavonije i Vojne Krajine*, Beč (Hrvatski školski muzej).

Katzenschlaeger, Michael (1895–96), *Zemljovid Hrvatske i Slavonije sastavljen i dubokim starhopočitanjem nj. preuzvišenosti gospodinu grofu Josipu Jellačiću Bužimskomu...=Karte von Croatien und Slavonien...*, Beč (Nacionalna i sveučilišna knjižnica).

---

<sup>31</sup> Izuzetak je tek Gradpotok, kojeg je naslijedila istoimena plemićka obitelj.

## Knjige

- Andrić, Stanko (2001), *Rana povijest Iloka i Iločkih, Potonuli svijet*, Slavonski Brod: Hrvatski institut za povijest – podružnica za povijest Slavonije, Srijema i Baranje.
- Andrić, Stanko (2007), *Vinkovci u srednjem vijeku*, Slavonski Brod: Hrvatski institut za povijest – podružnica za povijest Slavonije, Srijema i Baranje.
- Bösendorfer, Josip (1994), *Crtice iz slavonske povijesti*, Vinkovci: Privlačica.
- Buturac, Josip (1970), *Katolička crkva u Slavoniji za turskoga vladanja*, Zagreb: Kršćanska sadašnjost.
- Buturac, Josip (1990), *Regesta za Spomenike Požege i okolice 1221–1860*, Zagreb: HKD sv. Ćirila i Metoda.
- Čapo Žmegač, Jasna (1991), *Vlastelinstvo Cernik: gospodarske i demografske promjene na hrvatskom selu u kasnom feudalizmu*, Zagreb: Institut za folkloristiku.
- Dukić, Mijo (2002), *Kloštar u Kobašu*, Zagreb: HKD sv. Jeronima.
- Đurić, Tomislav (1971), *Iz prošlosti novogradiškog kraja*, Varaždin: Novinsko-izdavačko poduzeće.
- Đurić, Tomislav (1981), *Srednjovjekovni gradovi slavonskog gorja*, Varaždin: NIŠRO.
- Đurić, Tomislav i Feletar, Dragutin (1983), *Stare građevine istočne Hrvatske*, Varaždin: NIŠRO Varaždin.
- Đurić, Tomislav i Feletar, Dragutin (2002), *Stari gradovi, dvorci i crkve Slavonije, Baranje i zapadnog Srijema*, Zagreb; Hrvatski zemljopis.
- Horvat, Anđela (1975), *Između gotike i baroka*. Zagreb: Društvo povjesničara umjetnosti Hrvatske.
- Horvat, Zorislav (1989), *Strukture gotičke arhitekture*, Zagreb: Društvo povjesničara umjetnosti SR Hrvatske.
- Ivančić, Dragutin i Relković, Ivica (1998), *Davor*, Davor: Općinsko poglavarstvo.
- Ivanušec, Ratko, Horvat, Zorislav i Mihaljević, Marija (2011), *Utvrdna Gračanica Lehowacz oko 1500*, Nova Gradiška: Gradski muzej.
- Ivanušec, Ratko (2013), *neke srednjovjekovne utvrde Brodsko-posavske županije*, Zagreb: Ministarstvo kulture Republike Hrvatske.
- Jančula, Julije (1980), *Povijest Cernika i cernička samostanska kronika*, Slavonska Požega: A. Tajkov«.
- Jančula, Julije (2011), *Franjevci u Cerniku*, Cernik: Franjevački samostan Cernik.
- Karbić, Marija (2005), *Rod Borića bana* (doktorska disertacija), Zagreb: Filozofski fakultet.
- Kempf, Julije (1910), *Požega: zemljopisne bilješke iz okoline i prilozi za povijest slobodnog i kraljevskog grada Požege i požeške županije*, Požega: Hrvatske tiskare i knjižare.

- Kljajić, Josip (2008), *Brodsko tvrđava*, Slavonski Brod: Hrvatski institut za povijest – podružnica za povijest Slavonije, Srijema i Baranje.
- Kruhek, Milan (1995), *Karlovac, utorde, granice i ljudi*, Karlovac: Matica hrvatska Karlovac.
- Ilić Oriovčanin, Luka (1856), *Slavonske starine*, *Neven*, 5(3–7), str. 81–82, 115–116, 148–149, 179. i 208–209; *Ibid* (1857), 6(1), str. 29–31.
- Marković, Mirko (2002), *Slavonija. povijest naselja i podrijetlo stanovništva*, Zagreb: Golden marketing.
- Mesić, Matija (2000), *Pleme Berislavića*, Slavonski Brod: Matica hrvatska Slavonski Brod.
- Pavičić, Stjepan (1953), *Podrijetlo hrvatskih i srpskih naselja i govora u Slavoniji* (Djela JAZU, knjiga 47), Zagreb: JAZU.
- Srša, Ivan (2005), *Požega, crkva sv. Lovre*, Zagreb: Ministarstvo kulture, Uprava za zaštitu kulturne baštine.
- Szabo, Gjuro (1920), *Sredovječni gradovi u Hrvatskoj i Slavoniji*, Zagreb: Matica hrvatska.
- Šabanović, Hazim (1959), *Bosanski pašaluk – postanak i upravna podjela*, Sarajevo: Naučno društvo NR Bosne i Hercegovine.
- Škiljan, Filip (2010), *Kulturno-historijski spomenici zapadne Slavonije s pregledom povijesti zapadne Slavonije od prapovijesti do 20. stoljeća*, Zagreb: Srpsko narodno vijeće.
- Žmegač, Andrej (2000), *Bastioni kontinentalne Hrvatske*, Zagreb: Institut za povijest umjetnosti.
- Žugaj, Vjekoslav (1984), *Srednjovjekovne utorde na novogradiškom području* (katalog izložbe), Zagreb: Hrvatski povijesni muzej.

## Članci

- Adamček, Josip (1977), *Požega i požeška županija u srednjem vijeku*, U: *Požega 1227 – 1977*, Slavonska Požega: Grafički zavod Hrvatske, str. 111–120.
- Buturac, Josip (1934), *Župe požeškog arhidakonata g. 1332.–1335*, *Bogoslovna smotra*, br. 1, str. 81–90.
- Crkvenčić, Ivan (1975), *Slavonska Posavina i Požeška kotlina*, U: *Geografija SR Hrvatske*, knjiga III: Istočna Hrvatska, Zagreb: Školska knjiga, str. 210–243.
- Ćuk, Juraj (1924), *Požeško plemstvo i požeška županija*, *Rad JAZU*, knjiga 229, Zagreb: JAZU, str. 49–100.
- Grgin, Borislav (2012), *Plemićki rod Deževića Cerničkih u kasnom srednjem vijeku*, *Radovi Zavoda za znanstveni i umjetnički rad u Požezi*, 1(2012.), str. 107–130.



- Habunek Moravac, Štefica i Machiedo, Stanka (1971), Stari grad Đurđevac, *Arhitektura*, 25(109/110), str. 39–41.
- Horvat, Anđela (1958), Grad (zemljovid), U: *Enciklopedija Jugoslavije*, sv. III, Zagreb: Leksikografski zavod FNRJ.
- Horvat, Anđela (1965), O stećcima u Slavoniji, *Bulletin Zavoda za likovne umjetnosti JAZU*, 3(1/3), str. 111–138.
- Horvat, Zorislav i Mirnik, Ivan (1977), Graditeljstvo srednjeg vijeka u Požeškoj kotlini, U: *Požega 1227–1977*, Slavenska Požega: Grafički zavod Hrvatske, str. 121–157.
- Horvat, Zorislav (1988), Ulazi u burgove 12–15. stoljeća, *Prostor*, 10(1–2), str. 41–66.
- Horvat, Zorislav (2008), Pozicije burgova tijekom 13.–15. stoljeća, *Prostor* 16(1), str. 22–39.
- Horvat, Zorislav (2010), Stilska stratigrafija burgova 13.–15. stoljeća u kontinentalnoj Hrvatskoj, *Prostor*, 18(1), str. 42–61.
- Karbić, Marija (2005), Posjedi plemićkog roda Borića bana do sredine XIV. stoljeća, *Scrinia Slavonica*, V(1), str. 48.–61.
- Kljajić, Josip (2003), Brodska utvrda »Vukovac« 1688.–1722., *Scrinia Slavonica*, III(1), str. 121–156.
- Laszowski, Emil (1900), Važna isprava od godine 1550., *Vjestnik kr. hrvatsko-slavonsko-dalmatinskog zemaljskog arhiva*, 2, str. 121–123.
- Lovrić, Antun (2009), Zaboravljena gradina Gornja Vrbova na Požeškoj gori, *Hrvatski planinar*, 101(11), str. 390–391.
- Lovrić, Antun i Berdica, Josip (2012), Župa Ratkov Potok (1334.–1694.) – Župa Siče – Dubovac (1694–1777), *Radovi Zavoda za znanstveni i umjetnički rad u Požegi*, 1(2012), str. 95–106.
- Ilić Oriovčanin, Luka (1856), Slavonske starine, *Neven*, 5(3–7), str. 81–82, 115–116, 148–149, 179. i 208–209; *Ibid* (1857.), 6(1), str. 29–31.
- Minichreiter, Kornelija (2005), Arheološki lokaliteti na trasama cesta Požeške kotline, *Annales instituti Archaeologici*, 1(1), str. 79–86.
- Nadilo, Branko (2004), Utvrde na južnim obroncima Psunja i Požeške gore, *Gradevinar*, 56(12), str. 775–783.
- Nadilo, Branko (2005), Tvrđave i kašteli Požeške kotline (I.), *Gradevinar*, 57(1), str. 55–63.
- Pavičić, Stjepan (1942), Brod na Savi, U: *Hrvatska enciklopedija*, sv. III, Zagreb: Naklada Konzorcija Hrvatske enciklopedije, str. 374.

- Pavičić, Stjepan (1942), Cernik, U: *Hrvatska enciklopedija*, sv. III, Zagreb: Naklada Konzorcija Hrvatske enciklopedije, str. 680–681.
- Potrebica, Filip (2004), Požega i Požeština od srednjeg vijeka do konca II. svjetskog rata, U: *Kulturna baština Požege i Požeštine*, Požega: Spin Valis d. d., str. 36–39.
- Regan, Krešimir (2004), Plemički grad Veliki Kalnik, *Kaj*, 37(3), str. 83–104.
- Regan, Krešimir (2011), Plemički grad Garić, *Radovi Zavoda za znanstvenoistraživački i umjetnički rad u Bjelovaru*, 4, str. 15–62.
- Regan, Krešimir (2012), »Orlovo gnijezdo« obitelji Zrinski – plemički grad Ozalj. U: R. Horvat (ur.), *Susreti dviju kultura: obitelj Zrinski u hrvatskoj i mađarskoj povijesti*, Zagreb: Matica hrvatska, str. 45–116.
- Regan, Krešimir (2013), »Božje utvrde« Kraljevine Slavonije, *Inicijal. Časopis za srednjovjekovne studije*, 1, str. 97–114.
- Sekelj-Ivančan, Tajana (1996), Srednjovjekovni lokaliteti iz okolice Nove Gradiške, *Obavijesti HAD*, 28(3), str. 59.–62.
- Sekulić, Ante i Radauš, Tatjana (1986), Csák, U: *Hrvatski biografski leksikon*, 6, Zagreb: Jugoslavenski leksikografski zavod Miroslav Krleža, str. 1989, 749–750.
- Szabo, Gjuro (1912), Terra Dobouch, *Vjesnik Hrvatskog arheološkog društva*, 12(1), str. 124–128.
- Szabo, Gjuro (1944), Hrvatske utvrde kojih više nema, *Zabavnik*, II(49), str. 8.
- Šišić, Ferdo (1939), Nekoliko isprava iz početka XV. stolj., *Starine JAZU*, 39, str. 129–320.
- Tkalčec, Tatjana (2002), Kasnosrednjovjekovna stolna keramika s nekih gradišta iz okolice Kutine i Garešnice, *Radovi Instituta za arheologiju u Zagrebu*, 19(1), 165–194.
- Tkalčec, Tatjana (2008), *Arheološka slika obrambenog sustava srednjovjekovne Slavonije* (doktorska disertacija), Zagreb: Filozofski fakultet.
- Tkalčec, Tatjana (2012), Rekognosciranje srednjovjekovnih gradišta na području bi-logorskog kraja i zapadne Slavonije 2011. g., *Annales Instituti Archaeologici*, VIII, str. 115–127.

## Medieval Forts of Požeška Gora and Its Lowland Sava Basin

### Summary

Požega Mountain (Požeška gora) and the area of its Sava basin were defended with numerous forts during the Middle Ages and the Modern Age. Although historical sources state that there were several dozens of such forts in this area, this paper only deals with those that are completely or partially (in ruins) preserved in the field, and with those whose appearance can be reconstructed based on old sketches or photographs. Most of the forts on the slopes of Požeška gora are preserved in the form of ruins located above the ground, while of those located in its lowland Sava basin only impressions in the soil remain. The only exception is Cernik, which is also the only completely preserved fort in the observed area, although it was thoroughly modified into a castle during the Baroque and Classicism periods.

**Keywords:** the Middle Ages, Požega Mountain, Požeška gora, Slavonian Sava basin, fort, castle, Renaissance citadel

Nenad Milčić, dipl. ing. arhitekture  
Tuškanac 21  
HR – 10 000 Zagreb  
e-mail: nenad.milcic@zg.t-com.hr  
tel.: 01 48 14 136

Dr. sc. Krešimir Regan, viši znanstveni suradnik  
Leksikografski zavod Miroslav Krleža  
Frankopanska 26  
HR – 10 000 Zagreb  
e-mail: kresimir.regan@gmail.hr  
tel.: 01 48 00 445