

INSTITUT ZA POVIJESNE ZNANOSTI
SVEUČILIŠTA U ZAGREBU
Odjel za arheologiju

PRILOZI

3/4.

PRILOZI		
VOL. 3/4	S P	1-182 ZAGREB 1986/1987

**INSTITUT ZA POVIJESNE ZNANOSTI
SVEUČILIŠTA U ZAGREBU**

Odjel za arheologiju

PRILOZI

3/4.

PRILOZI		
VOL. 3/4	S P	1-182 ZAGREB 1986/1987

PRILOZI		
VOL. 3/4	S P	1-182 ZAGREB 1986/1987

IZDAVAČ – PUBLISHER

Odjel za arheologiju
 Institut za povijesne znanosti Sveučilišta u Zagrebu
 41 000 Zagreb, Krčka 1

ZA IZDAVAČA – EDITOR IN CHIEF

Željko Tomičić

REDAKCIONI ODBOR – EDITORIAL COMMITTEE

Znanstveni kolegij Odjela za arheologiju

IZDAVAČKI SAVJET – EDITORIAL ADVISORY BOARD

Projektno vijeće Odjela za arheologiju.

TEHNIČKI UREDNIK – TECHNICAL EDITOR

Krešimir Rončević

PRIJEVOD – TRANSLATION

Rajka Makjanić

TISAK – PRINTED BY

RO »Zrinski« Tiskarsko izdavački zavod
 42 300 Čakovec, 32. divizije b. b.

NAKLADA

600 primjeraka
 Godišnjak – Annual

Svezak je tiskan sredstvima Samoupravne interesne zajednice znanosti
 Socijalističke Republike Hrvatske preko Komisije za izdavačku djelatnost.

SADRŽAJ – CONTENTS

IZVORNI ZNANSTVENI RADOVI

Ivančica Pavišić, Rezultati probnih iskopavanja na prehistorijskoj gradini Špičak u Bojačnom

Table (Plates): 1 – 12

5 – 23

Žemza Košćević – Rajka Makjanić, Antički tumuli kod Velike Gorice i nova opažanja u panonskoj radionici glazirane keramike

Table (Plates): I – XXI

25 – 70

Vesna Nenadić, Prilog proučavanju antičke Sisciae

71 – 102

Marija Buzov: Antički i ranokršćanski mozaici s natpisom u Jugoslaviji

Table (Plates): 1 – 2

103 – 112

Faber Aleksandra, Osvrt na neka utvrđenja otoka Krka od vremena prehistorije do antike i srednjeg vijeka

Table (Plates): 1 – 9

113 – 140

Željko Tomičić, Novija ranosrednjovjekovna istraživanja Odjela za arheologiju

Table (Plates): 1 – 13

141 – 173

PRIKAZI I OCJENE

Marija Buzov

175 – 177

PRILOZI		
VOL. 3/4	S P	1 – 182 ZAGREB 1986/1987

Vesna NENADIĆ

PRILOG PROUČAVANJU ANTIČKE SISCIAE

Izvorno znanstveno djelo
Antička arheologija

Original scientific paper
Roman archaeology
UDK 903.18(497.13)»65«

Vesna Nenadić
41000 Zagreb, YU, Krčka 1,
Institut za povijesne znanosti
Sveučilišta u Zagrebu,
Odjel za arheologiju

Ovaj rad predstavlja sintezu o poznavanju antičke Sisciae, a nastao je na temelju dosadašnjih arheoloških istraživanja i dostupne arheološke literature vezane uz ovo značajno antičko središte. Pored urbanih i građevinskih karakteristika pažnja je posvećena gradskim nekropolama, kovnici, zanatskim radionicama te epigrafskoj baštini.

I) Geografski smještaj Siska

Grad Sisak i njegovo šire područje geografski pripadaju panonskoj regiji koja zaprema krajnji jugozapadni dio prostrane Panonske nizine. U reljefu se ističu prostrane riječne ravnice Drave, Save i Kupe, te brojne doline njihovih pritoka. Niske aluvijalne ravnice koje genetski predstavljaju najmlađe forme u reljefu, obuhvaćaju velike površine. Nešto su viša raširena pobrda (prosječno 150–200 m iznad aluvijalnih ravnica) koja pripadaju starijem reljefu nastalom u tercijaru morskim i jezerskim sedimentima. Najistaknutije i najstarije elemente reljefa predstavljaju izolirane planine izgrađene od nepropusnih škriljevaca, eruptiva i mezozojskih naslaga, a na krajnjem jugozapadnom rubu pruža se pojas niskih vapnenačkih zaravni — Kordun.¹

U takovom, širem, geografskom prostoru, na ušću rijeke Kupe u Savu nikao je Sisak. Pored Save i Kupe hidrografsku mrežu, koja je bila od odlučujućeg značaja za izbor lokacije naselja, čini i Odra koja se na sjeverozapadu ulijeva u Kupu. Ove tri rijeke — Sava, Kupa, Odra odredile su smještaj naselja osiguravši mu pri tome izuzetan strateški položaj, a ujedno i obezbijedivši mu onaj ekonomski, trgovački i kulturni razvoj koji ga je karakterizirao prije više od dva tisućljeća.

Posebnu ulogu u razvoju trgovine i prometa odigrala je rijeka Sava koja svojim južnim pritocima, te utokom u Dunav spaja zemlje Balkanskog poluotoka sa Posavinom i Podunavljem.

Uzme li se u obzir još šira geografska situacija onda će se vidjeti da je dio Posavine u kojem je smješten Sisak povezan putem koji vodi kroz Podravinu, uz rub istočnih Alpi prema Beču, a odatle Duna-

vom i dolinom Morave dalje u zapadnu i srednju Evropu. Ako se ovome doda povezanost Balkanskog poluotoka sa Posavinom i Podunavljem, i ako se ova veza shvati kao veza ovog dijela jugoistočne Evrope sa crnomorskim područjem, onda postaje sasvim jasno da lokacija današnjeg Siska, odnosno antičke Sisciae ili još ranije ilirsko-keltske Segestice nije slučajna, nego dapače najbrižljivije odabrana i to prema nepogrešivim kriterijima kojima su se narodi prethistorije, a poslije naročito Kelti i Rimljani rukovodili pri odabiru mjesta za naselja ili pri određivanju trasa pojedinih prometnica, polazeći uvijek od prirodnih prednosti koje pojedini teren već sadrži i pruža.

II) Kratak pregled povijesnih zbivanja i problem odnosa Segestice i Sisciae

Antički izvori prvi puta spominju Segesticu 119. g. pr. n. e. kada su oba konzla Lucius Aurelius Cotta i Lucius Caecilius Metellus bila poslana da iz Galije, sa sjevera provale u Iliriju. Ovim pohodom trebalo je biti nastavljeno pokoravanje Ilirika i ilirskih plemena započeto još u doba prvih sukoba Rima s Ardijejskim savezom i Teutom, što je u historiji poznato kao I ilirski rat.

Cilj vojnog pohoda 119. g. pr. n. e. bio je nastavak rata s Japodima i Liburnima, započetog još 129. g. pr. n. e. Obje konzulske vojske savladale su i pokorile preostali, do tada još slobodni dio Japodije, a »zatim prodriješe u Posavlje, te zauzeše Segesticu, glavni grad Skordiska«.²

Pitanje etničke pripadnosti stanovništva koje je nastavalo Segesticu još nije riješeno. Prema podacima koji su se sačuvali kod Plinija, Strabona i Apijana svjerozapadno od Sisciae bili su Varcijani, uz rijeku Kupu- Colapis — Colapiani, a na istoku Osariati, dakle, plemena ilirske etničke pripadnosti. Provalom Kelta početkom 4. st. pr. n. e. koji iz svoje prvobitne domovine Galije — današnja Francuska — dolaze na Apeninski i Balkanski poluotok ova etnička slika se mijenja. »Kelti, prije nego što će prodirjeti na Balkanski poluotok, zauzeše oblasti Posavlja i srednjeg Podunavlja, te pokoriše sva plemena koja su se poslije zvala skupnim imenom Panonci.«³

Posve je jasno da ilirske zajednice nisu mogle odoljeti širenju jednog ekspanzionističkog naroda kakav su bili Kelti, ali je isto tako jasno da ni Kelti koliko god bili nasilni u svojim osvajanjima nisu mogli uništiti autohtoni ilirski živalj koji su zatekli na ovom području, a koji je sigurno imao određene religiozne predodžbe, svoje bogove, svetišta i običaje.

Rješenje bi vjerojatno trebalo tražiti u nastajanju jedne šire etničke zajednice nazvane Panoncima, koja je morala imati iliro-keltska obilježja. Dakle, vjerojatno su Segestanci — kako Apijan naziva stanovnike Segestice kada govori o pohodu konzula 119. g. pr. n. e., zapravo Panonci nastanjeni u Segestici, a nastali asimilacijom ilirskog i keltskog etnika.

Dakle, Segestica nikako nije mogla biti glavni grad Skordiska, jer ovo pleme ne samo da nije nastavalo njegovo područje, nego nije bilo nastanjeno ni u njegovoj bližjoj okolini.

Većina historičara — Šišić, Klaić — stavlja osnivanje Segestice u 4. st. pr. n. e. i to od strane Kelta. Od toga vremena, tj. od 4. st. pr. n. e. do 119. g. pr. n. e. kada se Segestica prvi put spominje, antički izvori šute. Razlog zašto Segestica nije u tom vremenu privlačila pažnju svojih suvremenika-historičara vjerojatno leži u činjenici da nije imala onu značajnu ulogu u širenju keltskog utjecaja kakvu je imala u doba ekspanzije Rima.

Nakon zauzeća Segestice 119. g. pr. n. e. Cotta odlazi u Rim, a Metellus na jug u pohod protiv Delmata. On zauzima Salonu i 117. g. pr. n. e. po povratku u Rim dobija počasni nadimak — cognomen — Delmaticus. Od osvojenih ilirskih zemalja 118. g. pr. n. e. Senat je stvorio zasebnu provinciju Illyricum koja je obuhvaćala teritorij od Drima na jugu do Julijskih Alpi i rijeke Save na sjeveru.

U doba građanskih ratova u Italiji Delmati se ponovo dižu, osvajaju Salonu, a Rimljani tada u ove krajeve šalju konzula Gaja Koskonija koji pokorava najveći dio delmatske zemlje i pune dvije godine upravlja Ilirikom (78. i 77. g. pr. n. e.).

Otpor Delmata ovime nije bio skršen, a građanske borbe u Italiji i Rimu ohrabriše i Iliro-Kelte oko Segestice, te i oni ustadoše protiv rimske vlasti. 83. g. pr. n. e. došlo je do novog panonskog rata u kojem je konzul Lucijus Scipion Aziogen ponovo morao zauzeti Sisciju, ali opet samo privremeno, baš kao što ju je bio zauzeo i Lucijus Cecilijus Metellus, u vrijeme japudsko-delmatske vojne.⁴

Prilike su se promijenile tek dolaskom Oktavijana koji je rimskoj državi osigurao prirodnu granicu koja je išla Dunavom.

40. g. pr. n. e. Oktavijan je dobio na upravu Ilirik i odmah su uslijedile vojne operacije koje su značile konačno pokoravanje Ilirika. 35.-33. g. pr. n. e. pobijedeni su Delmati i zauzeta Salona, zatim je Oktavijan pokorio Japode, a prilikom zauzimanja njihovog glavnog centra — Metuluma i sam je bio ranjen. Odatle se uputio prema istoku i prošavši kroz zemlju Panonaca stigao do Segestice.⁵ Pobijedivši najprije Panonce koji su joj pritekli u pomoć osvoji Oktavijan 35. g. pr. n. e. i Segesticu.⁶ Već sam podatak da su Panonci pritekli u pomoć Segešćanima govori u prilog tome da Segestica nije bila čisto keltsko, već kako je naprijed rečeno iliro-keltsko naselje.

Sada ćemo se malo zadržati na problemu Segestice.

Rekli smo da je osnovana u 4. st. pr. n. e., a prema podacima starih pisaca i prema istraživanjima bila je locirana u meandru Kupe koja svojim tokom stvara poluotok danas zvan Pogorelec. Mnogobrojni nalazi keramike iz predrimskog vremena na području Pogorelca govore u prilog postojanju jednog predantičkog naselja na ovom terenu,⁷ a to bi naselje ako se uzmu u obzir još i opisi antičkih pisaca odgovaralo iliro-keltskoj Segestici.

Na području Pogorelca, pored nalaza predrimskog perioda koji odgovaraju vremenu Segestice, otkriveni su ostaci halštatske kulture.

Iako je s obzirom na njihovu malobrojnost, što je posljedica slabog stupnja istraženosti, teško pretpostaviti postojanje nekog ranijeg naselja ipak ne treba odbaciti ovu mogućnost, jer su prednosti koje ovaj teren pruža bile vjerojatno uočene već u prehistoriji. Budućim istraživanjima mogao bi se utvrditi vremenski raspon trajanja naselja na Pogorelcu koje je moglo živjeti u kontinuitetu duži vremenski period, a možda su Kelti, po svom dolasku, ovdje zatekli već jedno starije autohtono naselje koje su s uspjehom zauzeli, proširili i učvrstili.

U prilog lociranju Segestice na terenu Pogorelca govore i opisi antičkih pisaca. I to prije svega Plinija, Strabona i Apijana. Plinije stavlja Segesticu, razlikujući je poput drugih starih pisaca od Siscije, u sam meandar Kupe: »Colapis in Saum influens, iuxta Sisciam gemino alveo, insulam illi efficit quae Segestica appellatur.«⁸

Dakle, prema Pliniju Siscia leži na lijevoj obali Kupe, a Segestica na desnoj, na otoku koji dvostrukim koritom ondje čini Kupa.

I Strabon razlikuje Segesticu od Siscije, misleći pod Segesticom na mjesto — POLIS, a pod Siscijom na tvrđavu blizu Segestice.

Strabon je živio od 65. g. pr. n. e. do 25. g. n. e., tj. u vrijeme Oktavijanovog zauzimanja Segestice. Iz njegovog razlikovanja Segestice od Siscije proizlazi činjenica da je za njegovog života, u vremenu od 35. g. pr. n. e. do 25. g. n. e. osnovana Siscija koja je tada imala čisto vojnički karakter.

Plinije živi od 23.-79. g. n. e. i također razlikuje Segesticu od Siscije. On je ovaj podatak mogao preuzeti i od starijih pisaca, ali postoji i druga mogućnost, a ta je da su u njegovo vrijeme paralelno egzistirala dva naselja: jedno staro — Segestica u kome su po zauzeću 35. g. pr. n. e. Rimljani sigurno boravili jedno kraće vrijeme dok nisu podigli svoje uporište na lijevoj obali Kupe, i novo naselje koje je neposred-

no po svom osnutku imalo prvenstveno vojni karakter da bi tek u vrijeme pomicanja vojnih trupa prema Dunavu dobilo karakteristike pravog civilnog naselja.

Dakle, možda je u vrijeme Plinija, kada Siscija već živi punim životom, egzistiralo i naselje na Pogorelcu koje izloženo jakom rimskom utjecaju što je dolazio iz Siscije, nije više igralo nikakvu značajnu ulogu, nego se pod udarom novog rimskog centra sve više gasilo da bi na kraju sasvim prestalo egzistirati.

35. g. pr. n. e. u vrijeme osvajanja od strane Oktavijana Apijan govori o obrani bedema koju su izveli Segeščani. Govori o mostu koji su gradili Rimljani da bi preko rijeke doprli do Segestice. U toku osvajanja Rimljani su podigli oko grada još jedan vanjski prsten s jarcima. Prilikom osvajanja Oktavijan grad nije uništio niti zapalio već je unutar novopodignutih bedema smjestio 25 kohorti.⁹

Zanimljivo je napomenuti da Apijan govoreći o Sisciji, u doba njenog osvajanja od strane Oktavijana, razlikuje dva sloja stanovništva: *πρωτευοντες* i *δημος*¹⁰. Vodeći sloj stanovništva domaća plemenska aristokracija, romanofilski orijentirana, bila je spremna da mirnim putem prihvati Rimljane, da primi rimski garnizon unutar grada i da još preko 100 taoca, međutim običan puk nije to prihvatio. Rezultat ovih nesuglasica između samih Segeščana, u kojima su ovaj put prevagnuli prapadnici nižeg društvenog sloja, bila je 30-dnevna opsada grada.¹¹

Opkoljena Segestica je 30 dana odolijevala rimskim kohortama te je Oktavijan dao sagraditi i brodovlje za opsadu sa rijeke što govori da je Segestica bila dobro utvrđeno uporište. Nakon što je osvojena Segestica dolinom rijeke Save mogla je biti uspostavljena veza sa Dunavom. Sa Segesticom pokorena je čitava Panonija što Paterkul Velej ističe riječima »universa Pannonia«.¹²

Toponim Pogorelec obuhvaća, odnosno naziv je za cijeli poluotok smješten u meandru Kupe. Bez obzira što predantički nalazi potječu uglavnom iz nizinskog dijela poluotoka,¹³ tj. iz dijela koji se nalazi nasuprot ušću Odre u Kupu možda bi se jezgra Segestice trebala tražiti na uzvušenom, brežuljkastom dijelu Pogorelca, odnosno na mjestu gdje se lijeva i desna obala najviše približavaju jedna drugoj. Lokacija naselja na ovaj uži prostor Pogorelca ima znatnih prednosti. Prije svega naselje koje bi bilo smješteno u najužem dijelu meandra moglo bi se dobro braniti s kopna jer bi svojim prostiranjem onemogućilo neprijatelju da mu zađe iza leđa i da ga opsjedne sa sjevera. Pored toga naselje na brežuljkastom dijelu Pogorelca moglo je kontrolirati i sjeverni dio poluotoka, tj. dio koji leži nasuprot utoka Odre u Kupu, a što je još važnije s ovog relativno uzvišenog terena, u odnosu na okolni teren može se kontrolirati ušće Kupe u Savu što je vjerojatno bilo od presudnog značaja. Dakle, naselje se moglo nalaziti na najuzvišenijem dijelu Pogorelca gdje je moglo odolijevati napadima neprijatelja koji bi dolazili s kopna i to iz pravca juga. Pored toga naselje se moglo širiti prema sjevernom, nizinskom dijelu poluotoka dok god su to dozvoljavale prirodne karakteristike terena, a uz to je pod njegovom kontrolom bilo ušće Kupe u Savu.

Ovo je samo pretpostavka koja bi se trebala potvrditi sistematskim istraživanjima, a činjenica da je

do sada pronadeno najviše predantičkih nalaza u nizinskom dijelu Pogorelca može se protumačiti i slabom, gotovo nikakvom naseljenošću ovog dijela Novog Siska koji je i danas često puta plavljen, a s druge strane pomanjkanje nalaza s povišenog dijela Pogorelca rezultat je intenzivne gradnje, i to najčešće gradnje kojoj nisu prethodila nikakva zaštitna ili iskopavanja bilo koje vrste, a to je onda rezultiralo i pomanjkanjem nalaza s ovog terena.

35. g. pr. n. e. Oktavijan je ostavio u Segestici za upravitelja Fufija Gemina.

10. g. pr. n. e. Siscija ulazi u sastav novoformirane provincije Pannoniae.

Od 6. do 9. g. n. e. traje panonsko-delmatiski ustanak koji je u historiji poznat pod imenom bellum Batonianum, a za vrijeme kojega Siscija postaje snažna baza i vojno uporište Tiberija koji ovdje smješta 10 legija. Da bi novoosvojena područja bila pod što boljom rimskom kontrolom, te da bi vojska u što kraćem roku mogla stizati i kretati se tek osvojenim i pokorenim područjem, pristupilo se gradnji cestovne mreže koja je prije svega trebala povezati značajnija vojna uporišta da bi se na taj način, u prvo vrijeme konsolidirala rimska vlast u novostečnim oblastima.

Ceste su trebale povezati strateške točke u unutrašnjosti provincije Dalmacije, ali isto tako su bile potrebne i zbog zaštite sjevernih granica carstva, koje su August i Tiberije pomakli na Dunav.

U tu svrhu izgrađena je cesta »ad fines provinciae Illyricae« koja je povezala Salonu s Panonijom. Cesta je bila duga 167 rimskih milja. Pripreme za njenu gradnju počele su još za Augustova života, ali je izgradnja započeta tek 14. g. n. e. i predstavlja rezultat građevne djelatnosti carskog namjesnika Publiusa Corneliusa Dolabellae.

Kako se rimska vlast učvršćivala u novostečnim krajevima tako se širio i sistem cesta povezujući krajeve pod rimskom vlašću u jedinstvenu cjelinu.¹⁴

Karakter antičkih komunikacija ponajbolje je ocijenio Cesae Vasoli: »Po kracima ogromne zvjezdaste mreže koja, po Augustovoj želji, imadaše za idealno središte zlatni miljokaz (u Rimu), prošli su vojnici i trgovci roba, ali i ideje. Prošla je rimska kultura, a zatim kršćanstvo, i na kraju barbari koji su okončali jednu fazu svjetske historije.«¹⁵

Nakon ugušenja ustanka, koji je zabrinuo i Rim i samog Augusta počinje proces pacifikacije i romanizacije autohtonog stanovništva. Uvedene su rimske uredbe, zakoni, proširio se latinski jezik i rimski običaji. Rimska božanstva ili su prihvaćena kao zasebna i samostalna ili su se izjednačavala s odgovarajućim domaćim božanstvima.

Grad postaje kolonija u doba Flavijevaca, vjerojatno za Vespazijana koji je kolonizirao Sisciju redukcijom veterana ravske flote kojima je to bila nagrada, jer su 69. g. n. e. u doba građanskog rata pristali uz njega. Pored veterana ravske flote u Sisciju je upućen i određen broj pripadnika vladajućeg sloja Italika, a i izvjestan broj orijentalaca iz pomoćnih četa. Pema sačuvanoj vojničkoj diplomi grad je podignut na rang kolonije 71. g. n. e. — diploma CIL XVI, 18, 14, a tom prilikom je upisan u tribus Quirina koji je bio i tribus Flavijevaca.

U isto vrijeme Vespazijan je dedukcijom veterana kolonizirao i Sirmium. Očito da izbor ovih dvaju važnih centara koji su podignuti na rang kolonije nije slučajna, te da ne predstavlja samo znak careve zahvalnosti veteranima koji su ostali vjerni.

Prije svega pod utjecajem novih doseljenika proces romanizacije bio je ubrzan i djelovao je snažnije, a uz to naseljeni veterani ravske i misenske flote trebali su oživjeti i intenzivirati već postojeći riječni promet Savom koji je bio od izuzetnog značaja.¹⁶

U doba Domicijanovih vojnih pohoda protiv Sarmata i Dačana Siscija postaje značajan centar prometa i vojnog transporta.

Za dalji razvoj Siscije značajni su carevi Trajan, Hadrijan i Septimije Sever po kome se grad naziva Colonia Septimia Siscia Augusta ili češće Colonia Septimia.

100. g. n. e. pri podjeli do tada jedinstvene provincije Panonije na Panoniju Superior i Panoniju Inferior Siscija ulazi u sastav Panonije Superior.

Pri slijedećoj administrativnoj podjeli Carstva koju je 297. g. n. e. proveo Dioklecijan Siscija postaje središte Panonije Saviae (Ripariensis, Interamnen-sis).

U vrijeme širenja kršćanstva po Carstvu dopire ono i u Sisciju koja je najprije spadala pod jurisdikciju Sirmiuma, a kasnije salonitanskog nadbiskupa. Od polovine 3. st. grad postaje središte biskupa, a u doba vladavine Decija (249. – 251. g.) spominje se sisački biskup Castus. 303. g. za vrijeme Dioklecijana u Sisciji je mučeničkom smrću umro biskup sv. Kvirin koji je prema legendi s mlinskim kamenom oko vrata bio bačen u Kupu, ali nije potonuo nego je isplivao na površinu rijeke dokazavši tako ispravnost i nepokolebljivost svoga vjerovanja i pozvavši vjernike neka se ugledaju na njega. Tijelo sv. Kvirina prenešeno je i pokopano u bazilici Savariae – Steinamanger, zatim je prenijeto u Rim u katakombu sv. Sebastijana, a odatle u Njemačku gdje je pohranjeno u samostanu u Fuldi. 347. g. na koncilu u »Sardini«¹⁷ potpisuje se biskup Marko kao »Marcus de Savia a Siscia.«

381. g. na koncilu u Aquilei spominje se Constantius kao sisački biskup, a sačuvano je i jedno pismo upućeno Constantiusu od sv. Ambrozija u kojem ga ovaj opominje da se čuva Arijanaca.

Krajem 4. st. Sisak postaje poprište borbi protu-careva.

U proljeće 351. g. Konstancije II, jedini od sinova Konstantina Velikog koji je još bio živ, započinje borbu protiv uzurpatora Magnencija koji se u Galiji bio proglasio za cara. Nakon što je na panonsko-noričkoj granici bio poražen od Magnencijevih trupa Konstancije se povukao u Sisak kod kojega je došlo do borbe 353. g. u kojoj je navodno pobijedio Konstancije nakon čega se povukao u Cibalae, a Magnencije ne mogavši s Konstancijem postići sporazuma navalio na Sisciju, osvojio je i razorio.¹⁸

388. g. Siscija je poprište borbi između Teodozija i Maksima.

Sisak je sigurno stradao 441. g. u vrijeme Atilnog pustošenja Panonije. Život pod barbarima koji u to vrijeme haraju Carstvom postao je snošljiviji tek za Teodorika koji je pod svojom vlašću imao Italiju, Dalmaciju, obe Panonije i Norikum. 530. g. za vlade

Atalariha održan je u Saloni sinod na kome se spominje sisački biskup Ivan. 533. g. Siscija se posljednji put spominje u izvorima kao kasnoantički grad u doba vladanja Ostrogota. 535. g. Justinijan ratuje s Gotima s promjenljivom ratnom srećom, pri čemu su naši krajevi znatno stradali. Budući da nije imao dosta vojske sklopio je s Gepidima i Langobardima savez protiv Gota. Gepidima je dao Sirmium i kraj oko njega, a Langobardima ostalu Panoniju. Zbog ovoga dođe do sukoba između Gepida i Langobarda kojima u pomoć priteknu Avari, te protjeraju Gepide iz Sirmiuma i krajeva oko Save. Kada su Langobardi otišli u Italiju Avari ostaju kao gospodari Panonije i Dalmacije nemilice pustošeći obe provincije.

Dakle, antička Siscija očuvala se dugo uz veća ili manja razaranja u vrijeme seobe naroda u 5. i 6. st. sve do zauzimanja Siscije od strane Avara i Slavena što se zbilo u vremenu od pada Sirmiuma 582. g. do pada Salone 614. g. Od tada sve do početka 9. st. izvori šute o Sisciji, a tada se početkom 9. st. tj. 822. g. u franačkim analima navodi kao utvrđenje panonsko-hrvatskog kneza Ljudevita Posavskog. Izvori dalje šute do 13. st. kada se Sisak spominje u vezi sa zagrebačkom biskupijom.

Iz vremena razaranja Siscije tj. oko ± 600. g. potječe nekoliko nalaza avarske pripadnosti. Zatim slijede nalazi avarsko-slavske kulture 8. st. koji potječu uglavnom iz grobova, te grobovi staroslavske pripadnosti 9. st. pod karolinškim utjecajem. Ovi nalazi pripadaju »arheološkom fundusu slavenske pripadnosti evidentno starohrvatskog doba iz Siska.«¹⁹

Na kraju ovog historijskog pregleda Siscije treba spomenuti činjenicu da je jedino grad Sisak »od svih gradova rimske Panonije gdje je kasnije nastala Panonska Hrvatska sačuvao do dana današnjeg svoje donekle izmijenjeno ime«,²⁰ što već samo za sebe dosta govori.

III) Urbane karakteristike antičke Sisciae

Već je naprijed rečeno da je antička Siscija bila smještena uz lijevu obalu Kupe. /Sl. 1/. Jezgra antičkog grada prostirala se između groblja i ckrve sv. Kvirina na sjeveru i današnje župne crkve sv. Križa na jugu. Zapadna granica grada bila je rijeka Kupa, no pri tome valja imati na umu da je rijeka Kupa svojim tokom bila pomaknuta gotovo za polovicu svoje širine prema zapadu, a stalnim potkapanjem lijeve obale i taloženjem nanosa na desnu obalu poprimila je današnji tok. Istočna granica antičke jezgre grada išla je današnjom ulicom V. Majdera i dijelom ulicom 29. novembra.

Kartografski prikaz naselja prvi je 1726. god. po autopsiji zabilježio Marsigli. /Sl. 2/. Prema tom planu grad ima nepravilan oblik elipse što je rezultat poštivanja terenskih karakteristika ovog područja. Antička Siscija na ovom planu smještena je između dva potoka: Swibitze – na sjeveroistoku, istoku i jugozapadu i Sculetza – na sjeverozapadu. Ovi potoci predstavljaju zapravo ostatke kanala – jarka koji je pratio gradske zidine i zajedno s njima činio snažnu fortifikaciju. Danas se sjećanje na taj potok sačuvalo u imenu Kontrava-Fiskovčev plan iz 1829. god., Kontrava – u govoru Siščana, te Rimski prokop – staro ime današnje ulice I. Marinkovića.

Iz ovako utvrđenog grada — s jakim bedemom i sistemom prokopa i nasipa borio se Tiberije od 6.-9. g. n. e. protiv panonsko-delmatskih ustanika.

a) O antičkim bedemima

Ostaci sjeverozapadnog bedema otkriveni su u ulici J. Kraša. Nedaleko otkrivenog bedema pronađen je i zid od opeke orijentiran u pravcu istok — za-

pad. Ovaj zid je najvjerojatnije bio dio kanala koji je išao ispod ceste, jer je iznad zida i oko njega uočen sloj žutog pjeska koji je služio kao podloga za popločenje rimskih cesta. Pored ovog sloja pijeska uočeni su i manji kameni blokovi nepravilnog oblika, koji su najčešće služili za popločenje ceste. Sve ovo upućuje na zaključak da se ovdje, možda, radilo o popločanom prostoru ispred ulaznih vratiju u obrambeni bedem.²¹ Ukoliko se detaljnije pogleda Marsiglijev kartografski prikaz naselja vidi se da su na ovom najsta-

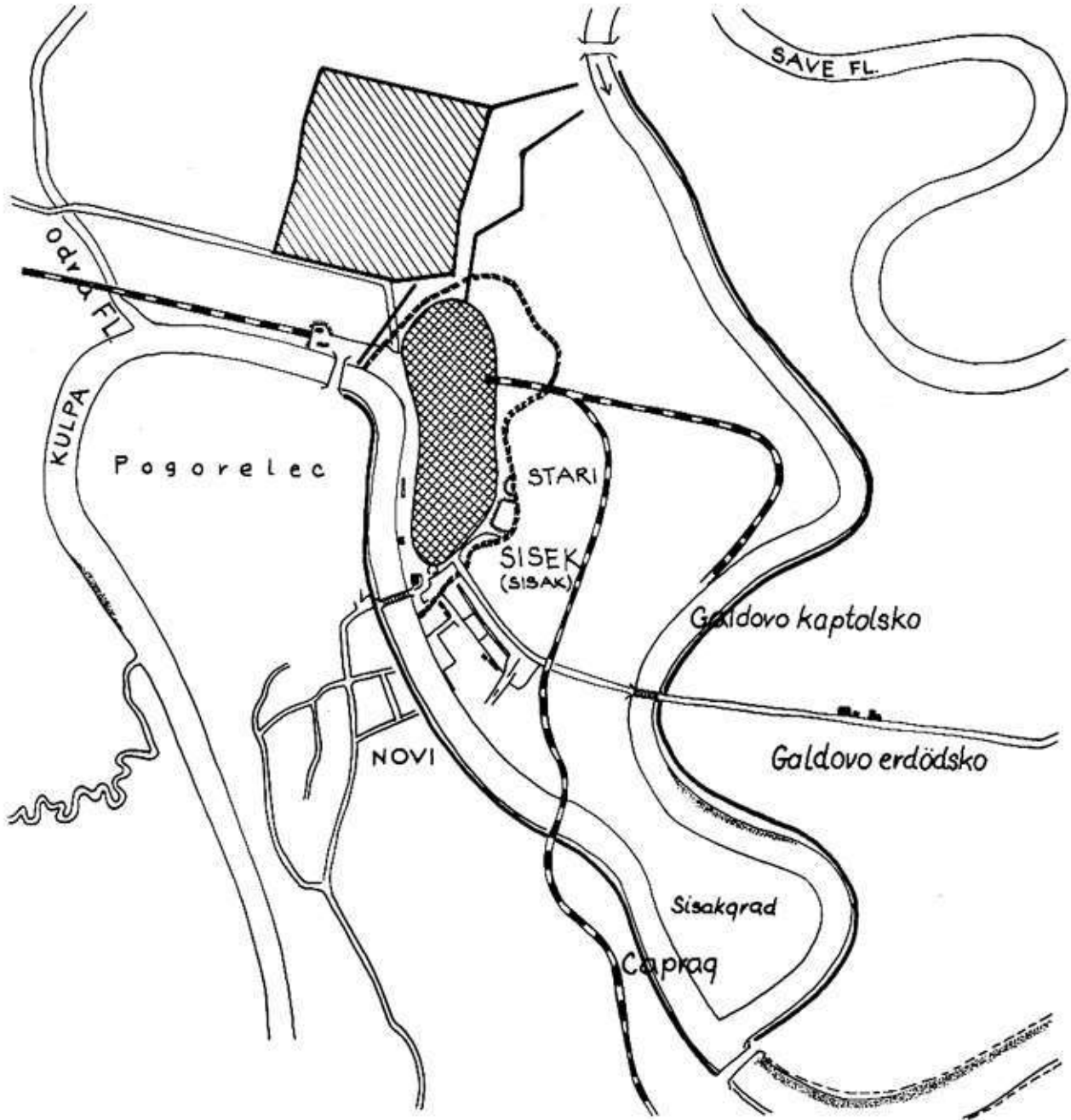

Sl. 1 Urbana jezgra antičke Sisciae smještena uz lijevu obalu Kupe
Urban core of ancient Siscia on the left bank of the river Kupa

rijem prikazu, označena dva izlazna, odnosno ulazna prostora. Ulazno-izlazni prostor koji je na Marsiglijevom planu označen kao sjeverniji, mogao bi odgovarati popločanom prostoru ispred ulaznih vratiju u obrambeni bedem u ulici J. Kraša.

Sjeverni bedem otkriven je u Lovrićevoj ulici a proteže se u smjeru istok — zapad. Kao fortifikacijski element ovdje se javlja i zemljani kanal otkriven pri polaganju kanalizacijske mreže.²² Odavde bedem ide u pravcu zapada, a nastavak mu je otkriven u uli-

ci P. Markovca odakle je dalje u smjeru SI-JZ prela-
zio spomenutu ulicu i spuštao se prema Kupi. Na pu-
tu prema Kupi ostaci su otkriveni u ulici SSRN-a.

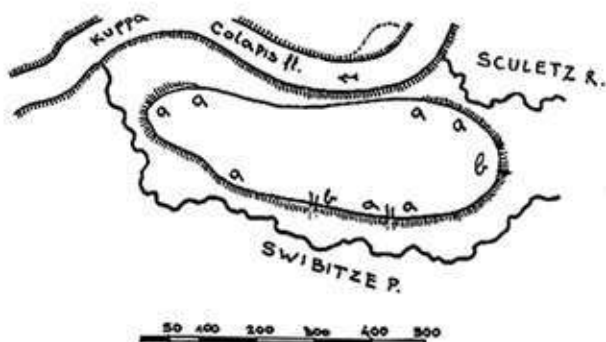

Sl. 2 Marsiglijev kartografski prikaz naselja iz 1726. godi-
ne
Marsigli's plan of the settlement from 1726

Ostaci obrambenog jarka koji je pratio rimske
bedeme otkriveni su pri gradnji osnovne škole »22. li-
panj 1941.«, hotela Panonija, zgrade pošte u ulici O.
Keršovanija i zgrade Ratnih vojnih invalida. Svim
ovim objektima na istoku je granica ulica V. Majde-
ra.

Treba dodati da je na uglu ulice 29. novembra i
ulice M. Gupca pri kopanju kanala za vodovodnu
mrežu, na dubini od 30 cm nađen zid od opeke vezan
mortom debljine 2–2,5 cm. Zid u odnosu na spome-
nuto raskršće stoji malo koso i vizurom ide prema
uglu ulice V. Majdera i R. Končara. Vanjsku stranu
zida prati sepina, odnosno navoz koji je služio kao
podloga za popločenje rimskih ulica. U dubljim sloje-
vima, ovaj zid od opeke je vjerojatno počivao na live-
nom zidu, tj. zidu od kamena vezanog mortom, te bi
ovaj zid također trebalo promatrati kao dio obram-
benog Tiberijevog zida.²³ S obzirom na prisustvo se-
pine mogla bi se ovdje također pretpostaviti ulazna
vrata bedema koja bi odgovarala južnom ulaznom,
odnosno izlaznom prostoru označenom na Marsigli-
jevom kartografskom prikazu.

Na jugu ostaci bedema su pronađeni ispred žup-
ne crkve sv. Križa. Bedem je išao prema zapadu od-
nosno prema Kupi, te u smjeru sjeveroistoka gdje je
otkriven na početku ulice V. Majdera.²⁴

Ovdje je bedem, odnosno obrambeni zid građen
od opeke sjekomice položene, vezane mortom. Deb-
ljina obrambenog zida, tj. širina, iznosila je 1,40 m.²⁵

Dakle, prostor unutar pronađenih ostataka rim-
skog bedema ili jarka predstavljao bi antičku urbanu
jezgru Siscije unutar koje se kroz cijelu antiku i rani
srednji vijek odvijao buran gradski život, onakav ka-
kav je karakterizirao i ostale vodeće gradove tog do-
ba u okviru Carstva.

b) Osnovne karakteristike gradnje u pojedinim eta- pama razvoja grada

U razvoju grada mogu se razlikovati tri faze
gradnje. Prva faza gradnje pripadala bi vremenu voj-
nog logora koji je osnovan u vremenu između 35. g.
pr. n. e. i 6. g. n. e. kada je Siscija jako Tiberijevo

uporište. Ovu fazu karakteriziraju tragovi drvene ar-
hitekture.

Prije nego što kažemo nešto o ostacima drvene
arhitekture trebali bismo nešto reći o tome što je u-
vjetovalo ovakav način gradnje na ovom prostoru.
Prije svega treba imati na umu da je riječ o jednoj
aluvijalnoj zoni, o prostoru koji zapravo predstavlja
jednu naplavnu površinu i koji kao takav, bez pre-
thodnih predradnji, sigurno nije bio pogodan niti za
podizanje bilo kakvih stambenih objekata, niti za
trajno naseljavanje. Budući da su Rimljani bili veliki
majstori gradnje znali su da ovaj teren moraju na ne-
ki način fiksirati, učvrstiti, te su već u ovoj fazi pri-
stupili pilotaži terena. Za pilote, daske upotrebljavali
su hrastovinu, najkvalitetniju vrstu našeg domaćeg
drveta.

Ostaci drvenih pilota i greda pronađeni su u
Kranjčevićevoj ulici, prilikom gradnje zgrade »Rafi-
nerije«, i to na dubini od 5,16 m do 5,00 m, zatim uz
obalu bašče bivšeg Doma JNA²⁶, u tvorničkom krugu
»Segestice« prilikom iskopa za temelje.²⁷ Na gradiliš-
tu »Petrinač« — upravna zgrada Dunavskog Lloyd, ul.
R. Končara na dubini 6,00-7,00 nađeni su piloti
pravilno zabijeni jedan do drugoga u razmaku
20–25 cm.²⁸ Prilikom kopanja temelja za Vojnu
stambenu zgradu na Trgu narodnog ustanka u dubi-
ni od 4,00 m naišlo se na hrastove pilote i hrastove
stupove koji su bili horizontalno položeni na zabije-
ne pilote.²⁹ Nedaleko tvornice »Segestica« pronađeni
su ostaci drvenih greda koje su u pravilnim razmaci-
ma okomito položene na pravac iskopa trase kanali-
zacije.³⁰ U ulici N. Marakovića piloti se javljaju na
dubini od 3,60 m do 4,30 m. Na donjem kraju piloti
nisu bili ušiljeni, nego ravni, obloženi kosim klinovi-
ma. Primjer pilota iznosio je od 23–29 cm. Razmak
između pilota iznosio je 3,00–4,00 m. Nađeni su i os-
taci greda četverouglastog profila.³¹ U Lovrićevoj uli-
ci u dubini od 4,00 m pronađeni su piloti promjera 30
cm, te popločenje daskama širokim 18 cm. Širina
drvenog popločenja iznosila je 5,00 m.³²

Nepobitno je dakle da ovu I fazu gradnje karak-
terizira drvena arhitektura, no ono što je zapravo
najvažnije i što treba posebno istaći je činjenica da
piloti kojima se u prvoj fazi učvrstio teren ostaju kao
trajno rješenje i u ostalim fazama gradnje. Objekti
ove I faze stradali su najvećim dijelom u požaru, što
se može zaključiti na osnovu slojeva u kojima se jas-
no uočava goreno, pougljenjeno drvo izmiješano sa
zemljom.

Druga faza gradnje pripadala bi ranocarskom
vremenu tj. vremenu od kada se u Sisciji utaborio Ti-
berije s 10 rimskih legija pa do vremena kada Siscija
prestaje biti vojni logor i prerasta u flavijevsku kolo-
niju. Gradnju karakterizira kombinacija lomljenog
kamena vezanog žbukom, odnosno vapnom u kombi-
naciji s drvenim substrukcijama u temeljima. Ovaj
lomljeni kamen vezan žbukom, predstavlja zapravo
temelje na koje onda dolazi arhitektura građena ope-
kom. Ovom tehnikom su građeni i bedemi, pa je za
pretpostaviti da je nekadašnji vojni logor kojeg je ka-
rakterizirala drvena gradnja, sada neposredno pred
panonsko-delmatski ustanak kada je vjerojatno već
uočena opasnost od okolnih plemena, pretvoren u
znatno jače utvrđeno središte s pojačanim bedemi-
ma i sistemom jaraka i nasipa.

Nakon rušenja objekata iz te faze (potres, poplava, požar), u vrijeme kada grad gubi svoju vojnu ulogu i prerasta u koloniju javlja se III faza gradnje koju i dalje karakteriziraju temelji od lomljenog kamena vezanog žbukom, položeni na drvenu substrukciju. Na ovim temeljima onda počiva arhitektura građena od opeke. U ovoj fazi gradnje jedna od bitnih i osnovnih karakteristika arhitekture je njena monumentalnost.

c) O nalazima arhitekture

Prije nego što damo kratak pregled arhitektonskih zdanja i njihovih osnovnih karakteristika treba istaknuti da u Sisku, nekad jednom od vodećih gradova Carstva, središtu provincije Saviae, nije otkopan u cijelosti niti jedan jedini objekt, te da se većina zaključaka zasniva i bazira na rezultatima zaštitnih arheoloških iskopavanja, što svakako nije sretno rješenje, pogotovo ne u slučaju kada se na osnovu ovakvih vrsta iskopavanja izvode zaključci i gradi slika jednog grada koji je u antici živio intenzivnim životom, ne razlikujući se ni malo od ostalih metropola Carstva.

Prilikom radova na gradskoj kanalizaciji kada su kopani temelji za novu krojačku zadrugu, u ulici M. Tita, otkriven je dio antičke građevine koja je po Konstantinovom novcu nadenom uz temelj datirana u 1. pol. 4. st. Temelj je rađen od kamena vezanog vapnenom žbukom uz dodatak drobljene opeke. Zidovi su izvedeni opekom vezanom žbukom od vapna, pijeska i drobljene opeke. Centralna prostorija bila je popločana raznobojnim mozaikom. U prostorijama južno od centralne pronađeni su tragovi popločenja izvedeni šesterobridnim opekama, te ulomci oslikane zidne žbuke.

Ispod ovog sloja gradnje otkriven je još jedan, stariji sloj arhitekture čiji su zidovi građeni u opeci i vapnenoj žbuci (bez mljevene opeke karakteristične za kasnije razdoblje), a prema pronađenom popratnom materijalu može se pripisati ranocarskom periodu.

Uz obalu Kupe otkriven je u toku 1954. g. dio antičkih termi. Utvrđene su dvije dvorane koje se pružaju u pravcu S — J, a dijeli ih jedna apsidalna niša. U SZ dijelu iskopa bio je vjerojatno smješten kaldarij na koji se nadovezao prefurnij. U SI dijelu iskopa vjerojatno se nalazio bazen sudeći po ostacima fine crvenkaste žbuke. Južno od završnog zida južne dvorane izgrađen je presvoden kanal koji ide prema Kupi, a služio je za odvod ili dovod zraka s obzirom da na dnu kanala i na bočnim zidovima nisu pronađeni tragovi nepropusne žbuke. Kanal se nalazi na podu od bijele žbuke u dva sloja. Uz ovaj donji pod pronađeni su ostaci keramike prema kojima bi se ovaj raniji objekt mogao datirati u ranocarski period.

Terme bi se mogle datirati u kraj 2. odnosno početak 3. st. kada je grad posebno ukrasio i zadužio privilegijama Septimije Sever. Unutar samih termi utvrđena je još jedna faza obnove, vjerojatno iz kasne antike. Otklon smjera zidova termi iznosi 8° od S prema I što je značajno za utvrđivanje rastera u pojedinim dijelovima grada.

Između termi i Malog Kaptola uz obalu Kupe kopana je kontrolna sonda u čijem profilu su se

mogle vidjeti dvije faze gradnje. Jedna recentnija na dubini 90 cm koja stoga ovdje i nije posebno interesantna, te druga koja pripada antičkoj građevini koja je preko 2 m duboko u zemlji. Ostatke arhitekture predstavljaju veliki kameni blokovi dimenzija 2,00 × 0,70 × 0,28 m. U jednom od blokova pronađeni su utori, pa je za pretpostaviti da su služili ili kao postament spomeniku ili pak nadogradnji u kamenu. Smjer gradnje ima orijentaciju I — Z. Uz blokove je izgrađen, naknadno, pod od šesterobridnih opeka, a iznad njega je tanak sloj građevnog gruha. 1868/69 kopalo se na kaptolskom imanju, uz tzv. rimsku pivnicu, i tom prilikom je pronađena baza za kip cara Hadrijana koju je muzejski povjerenik u Sisku — Josip Ilk poklonio Muzeju u Zagrebu. Baza je postavljena između 10. 12. 123. god. i 10. 12. 124. god. tj. u vremenu koje je obuhvaćala VIII tribunicia potestas cara Hadrijana. U čast cara dao ju je postaviti Lucius Titius Proculus.³³ Natpis na bazi (CIL III 3968a): IMP(eratori) Caesar(i) / divi Traiani / Parthici fil(i) / divi Nervae / nepoti / Traian(o) Hadrian(o) Augu(sto) pont(ifici) maximo / trib(unicia) potest(ate) VIII co(n)s(uli) III / p(atr) p(atr) / L(ucius) Titius Proculus.

Iste godine Josip Ilk poklonio je Muzeju u Zagrebu 8 kamenih ulomaka otkopanih na istom mjestu gdje i baza za kip cara Hadrijana.³⁴ Šest od osam poklonjenih kamenih ulomaka predstavlja dijelove građevnih natpisa raznih, javnim svrhama opredijeljenih, građevina (kod Brunšmida to su ulomci C — H).³⁵ Sedmi ulomak je komad sa epistila neke zgrade koji je podigao sin nekog Gaja (CIL 10856 d). Nije poznato koji bi kameni ulomak mogao biti označen kao osmi prilikom darovanja J. Ilka. Poglavarstvo grada Siska naknadno je 1903. god. darovalo zagrebačkom Muzeju još dva ulomka (kod Brunšmida ulomci A — B), koji prema karakteristikama idu zajedno sa onih šest ulomaka poklonjenih 1869. god. Svi ulomci su izrađeni od istog kamena vapnenca, visoki od 51 — 53 cm. Ulomci su fragmentarni, a prema Brunšmidovom čitanju i nadopunama na njima se spominju bazilika, macellum i porticum (CIL III 10856). Dakle, građevine koje su karakteristične za jedno razvijeno gradsko središte. Prve dvije građevine prema Brunšmidu bile su podignute od članova obitelji Titia koja je u Hadrijanovo doba bila od značajnijih obitelji u Sisciji.³⁶

27. 8. 1900. god. prilikom iskopavanja kod »rimске pivnice« pronađena je gornja polovina žrtvenika posvećenog Jupiteru i Junoni od nepoznate osobe (CIL III 15197). Iste godine, u vrijeme iste kampanje, uz samu pivnicu pronađen je pod od velikih kamenih ploča. Šest je ploča izvađeno. Dimenzije se kreću od 2,66 — 1,27 m dužina, 0,98 — 0,83 m širina, 0,34 — 0,28 m debljina. Ploče su se nalazile u otkopanom prostoru 10 m dugačke pivnice. Blizu vanjskog ruba cijelom dužinom ploče su imale polukružni žljeb koji je, budući da su ploče služile za popločenje jedne veće javne površine, vjerojatno služio za odticanje oborinskih voda.³⁷ Ostaci kamenih blokova koji su vjerojatno pripadali monumentalnoj arhitekturi i gore navedeni nalazi iz »rimске pivnice«, a danas je tu Mali Kaptol, naveli su A. Faber na zaključak da bi na ovom mjestu trebalo tražiti ili hram ili sam forum. Ono što je neobično za lociranje foruma na ovo mjesto je činjenica da u rimsko doba forum predstavlja

središte grada i gradskog života (kult, sudstvo, trgovina), te je samim tim smješten u središtu grada ili ako su za to postojale neke prepreke onda što je moguće bliže samom središtu. Ako prihvatimo ovaj prostor kao forumsku površinu, a navedeni nalazi govore ovome u prilog, onda i njegov smještaj u rubnom dijelu grada treba uzeti kao jedno odstupanje od općih pravila prilikom lociranja foruma, jer ako Rimljani odstupaju od pravila gradnje foruma u tolikoj mjeri da u 2. st. n. e. u Jerašu (današnji Jordan) grade ovalan forum³⁸ onda i ovaj periferni položaj foruma ne treba uzimati kao veliku posebnost, tim više što za sada ne postoje, nigdje drugdje, niti ostaci arhitekture niti neki drugi nalazi koji bi upućivali na lociranje foruma na drugo mjesto. Budući da je bio smješten uz rijeku ovakova lokacija mogla mu je samo olakšati dopremu robe i zapravo predstavljati prednost u pogledu obavljanja trgovačkih funkcija koje je imao, a uz to treba imati na umu i to da je nekadašnja obala bila pružena više prema zapadu, skoro do polovine današnjeg korita Kupe, jer je dobar dio obale Kupa odplavila. Neko drugo rješenje mogla bi pokazati samo eventualna, buduća istraživanja.

Podaci o ostalim nalazima arhitekture još su oskudniji.

Uz ulicu R. Končara ispred željezničke stanice naišlo se na arhitekturu koja je prema načinu gradnje vjerojatno pripadala kakvom javnom objektu koji bi se mogao datirati u III građevnu fazu (žbuka od mljevene opeke).³⁹

U ulici Maršala Tita preko puta zgrade bivšeg Narodnog odbora pronađeni su ostaci većeg antičkog objekta u čijim je podrumskim prostorijama nađeno spremište amfora. Sjevernije od nalazišta amfora pronađen je još jedan zid uz koji je sačuvan dio mozaičnog poda (bijele i crvene kockice). U građevnom grupi kojim su zatrpane podrumske prostorije nalazilo se mnoštvo ulomaka oslikane zidne žbuke (crvena, smeđa, zelena, žuta i svijetlo plava boja). Zgrada je vjerojatno imala određenu namjenu (možda kuća trgovca).

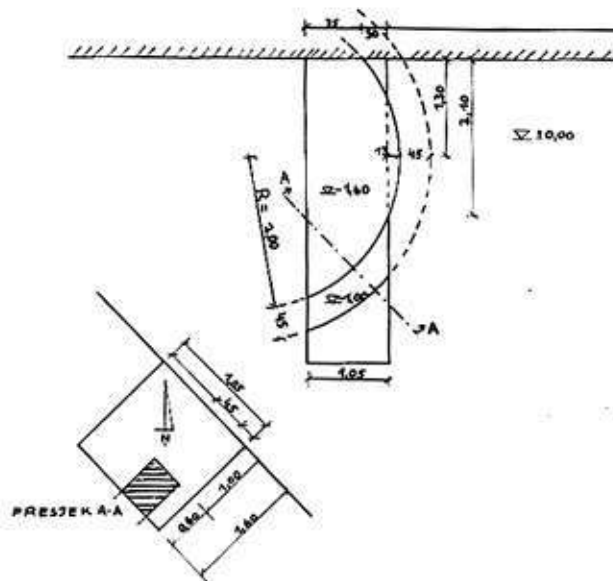

Sl. 3 Ostaci apsidalne građevine ispred zgrade Okružnog suda na Trgu Ljudevita Posavskog
Remains of the building with an apse in front of the Okružni sud on the Ljudevit Posavski Square

U dvorištu pošte pronađeni su ostaci arhitekture.

Kod iskopa temelja za trgovinu »Siscija« u ulici M. Tita pronađeni su ostaci solidnih temelja sa stopama, pod od šesteroprizmastih opeka i ulomci bojanе žbuke.⁴⁰

Treba napomenuti i nalaze dviju apsidalnih građevina. Prva apsidalna građevina otkrivena je prilikom iskopa kanala za vodovodni priključak u zgradu Okružnog suda na Trgu Lj. Posavskog. /Sl. 3/. Ova apsida mogla je pripadati i kakvoj sakralnoj građevini, s obzirom da je orijentirana u pravcu istoka, što je jedna od osnovnih karakteristika kršćanskih sakralnih objekata.⁴¹ Druga apsidalna građevina otkrivena je u ulici M. Tita ispred zgrade Narodnog odbora općine Sisak. Ova apsida orijentirana je u pravcu sjevera, manjeg je promjera od gore spomenute apsida, a vjerojatno je pripadala kakvoj profanoj građevini.⁴² /Sl. 4/.

Prilikom polaganja kanalizacijske mreže u Kranjčevićevoj ulici naišlo se na zid dug 15,00 m koji je išao po samoj trasi kanala. Pri izvođenju ovih komunalnih radova od početka Kranjčevićeve ulice prema ulici M. Tita otkriveno je još ukupno 5 zidova, od kojih su tri bila okomita na trasu kanalizacije. Od ulice M. Tita dalje niz Kranjčevićevu ulicu, u pravcu Trga slobode, javljaju se zidovi koji su kosi u odnosu na današnji pravac ulice. Interesantno je napomenuti da je prilikom kopanja kanalizacijskog priključka u istoj ulici, nedaleko kina »Partizan« otkriven zid koji je išao paralelno s pravcem trase priključka (pravac S-J). Pred zidom su bila dva kamena bloka na kojima su nađena ležišta vratnog stožera. U kamenu se vidjelo sjedište u koje je stavljano olovo, a na njega četverouglasta željezna pločica u sredini kružno udubljena za os vratiju.⁴³

Pri kopanju kanala za polaganje kanalizacijske mreže u ulici R. Končara ustanovljeni su ostaci 17 zidova. Zidovi su išli od ugla bivše kuće »Pertinač«, danas je tu Upravna zgrada Dunavskog Lloydja, prema ulici M. Tita. Širina pojedinih zidova iznosila je 1,60 m, a na mjestima je širina dosegala i 2,10 m.

Na ovom potezu su i ostaci hipokausta kojeg su činili 11 vidljivih stupova hipokausta. Stupovi su počivali na plintama većeg formata. Na plinte su polagane četverouglaste opeke dimenzija 27 × 27 cm. Stupovi su završavali opekama normalnog formata, na koje su onda po dužini polagane također opeke standardnog formata. Preko opeka je stavljan sloj mljevenog kamena vezanog živim vapnom, a iznad ovog sloja je dolazio sloj kreča pomiješanog sa zdrobljenom opekama što je ovom sloju davalo crvenkastu boju.⁴⁴

Prilikom kopanja temelja za današnju zgradu Službe društvenog knjigovodstva u ulici SSRN otkriveni su ostaci zidova, te dvaju kanala. Prvi kanal je imao orijentaciju I – Z. Kanal je bio popločen opekama. Bočne strane kanala sačinjavala su dva reda opeka. Na bočne strane su položene opeke po dužini čineći tako »krov« na dvije vode. Da bi opeke bolje prijanjale jedna uz drugu na vrhu su okresane zidarским alatom. Drugi kanal je imao orijentaciju S – J. Bočni zid kanala činilo je 5 opeka. Svod kanala činilo je 12 opeka postavljenih u klin. Vanjska strana tjemena i luka bila je obložena masom od smrvljene opeke i živog vapna, debljine 10–13 cm. Na desnom boč-

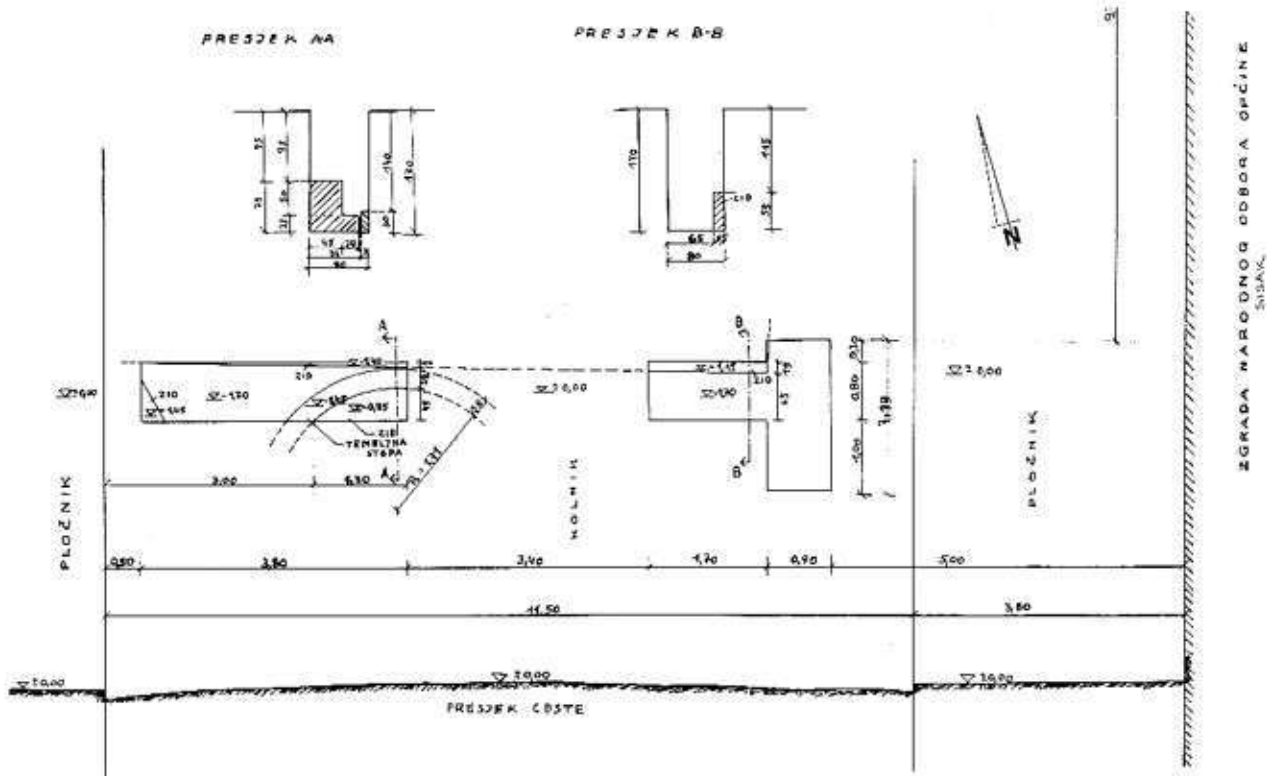

Sl. 4 Ostaci manje apsidalne građevine ispred zgrade bivšeg Narodnog odbora, u ulici Maršala Tita
Remains of the smaller apsidal building in front of the ex building of Narodni odbor, Marshal Tito's street

nom zidu vidljiva su bila tri otvora. Oba ova kanala vjerojatno su bila dio sistema centralnog grijanja.⁴⁵

Dio substrukcije hipokausta, dobro očuvan, otkriven je u Vinogradskoj cesti, danas ul. Ilija Gregurića.⁴⁶ /Sl. 5/.

Ostaci rimskih zidova, zajedno s ostacima hipokausta i nalazom keramičke peći otkriveni su u Gajjevoj ulici, tj. na današnjem Trgu Lj. Posavskog, u parku ispred zgrade Skupštine općine.⁴⁷ /Sl. 6/.

Treba istaći da nema današnje ulice, a koja je nekada bila obuhvaćena antičkom jezgrom grada, koja u okviru zaštitnih iskopavanja nije dala brojne nalaze. Najčešće se radi o pojedinačnim nalazima zidova, jer u cjelosti niti jedan objekat, izuzev termi, nije istražen, što svakako stvara ogromne poteškoće pri analizi urbanih karakteristika jednog grada. Kompletanija slika o urbanizmu Sisciae dobila bi se ucrtavanjem i unošenjem svakog pojedinačnog nalaza zida na današnji, postojeći katastarski plan grada Siska, no to je posao koji zahtijeva mnogo truda, rada i strpljenja. Vjerujemo da će u bliskijoj budućnosti u cilju što boljeg spoznavanja antičke Sisciae, taj posao biti obavljen.

Na kraju ovog pregleda posvećenog nalazima arhitekture vrijedno je spomenuti i rezultate arheoloških istraživanja 1952. godine na lokalitetu »Mrcinište« koji je smješten sjeverno od ušća Odre u Kupu, nedaleko same Odre. Tom prilikom djelomično su otkrivena dva objekta, jedan od njih je villa suburbana, a drugi, manji, predstavlja najvjerojatnije gospodarski prateći objekat.⁴⁸ /Sl. 7, 17/. Dakle, već onda je neki bogatiji stanovnik Sisciae osjećao potrebu da ponekad ode iz vreve antičkog grada, ali da ipak bude dovoljno blizu kako mu ne bi promakao neki od važnijih događaja koji su se dešavali u gradu.

A sada da nešto kažemo ukratko i o problemima vezanim uz lociranje pojedinih javnih objekata ili površina. Kao važno riječno prometno središte grad je morao imati i svoje пристаниšte. Već smo rekli da su uz rijeku Kupu pronađeni ostaci termi, te foruma. Ove građevine, odnosno objekti, zauzimali su prostor uz rijeku smještajući se u smjeru S — J i nisu ostavljale prostora za smještaj пристаниšta unutar gradskih zidina. Sjeverno od termi пристаниšte sigurno nije bilo smješteno, jer već od toga mjesta Kupa naglo skreće na zapad i onemogućava većim brodovima da ovuda plove. Prema tome пристаниšte je vjerojatno bilo na jugu grada, i to južnije od gradskih bedema, odnosno sjevernije od današnjeg mosta Bratstvo-jedinstvo. Negdje u blizini morala su biti spremišta, tj. skladišta za žito horreum. Budući da terme i forum svojim smještajem nisu ostavljali prostora i za ostale javne površine i objekte to bi skladišta za žito trebalo tražiti ili negdje u samoj blizini пристаниšta ili na desnoj obali Kupe i to na prostoru sjeverno od položaja današnjeg mosta Bratstvo-jedinstvo. Odavde je žito, a i ostala roba odpremana rijekom Odrom u unutrašnjost, odnosno u neposredno zaleđe grada. Ovome u prilog govore i ostaci drvenih konstrukcija.⁴⁹

Naime riječ je o ostacima velikog broja kolaca gusto zabijenih u koritu rijeke. Kolje je nepravilno razmješteno tako da pomisao na ostatke kakvog mosta sasvim otpada. Brunšmid pomišlja na sojenice koje su, po njemu, tu podignute u rimsko doba. S obzirom na činjenicu da se ostaci tih drvenih konstrukcija nalaze uz desnu obalu Kupe, nedaleko ušća Odre u Kupu, možda bi trebalo pomišljati i na kakvo manje riječno пристаниšte ili stovarište gdje se roba odlagala, a zatim je manjim brodovima, tj. lađama

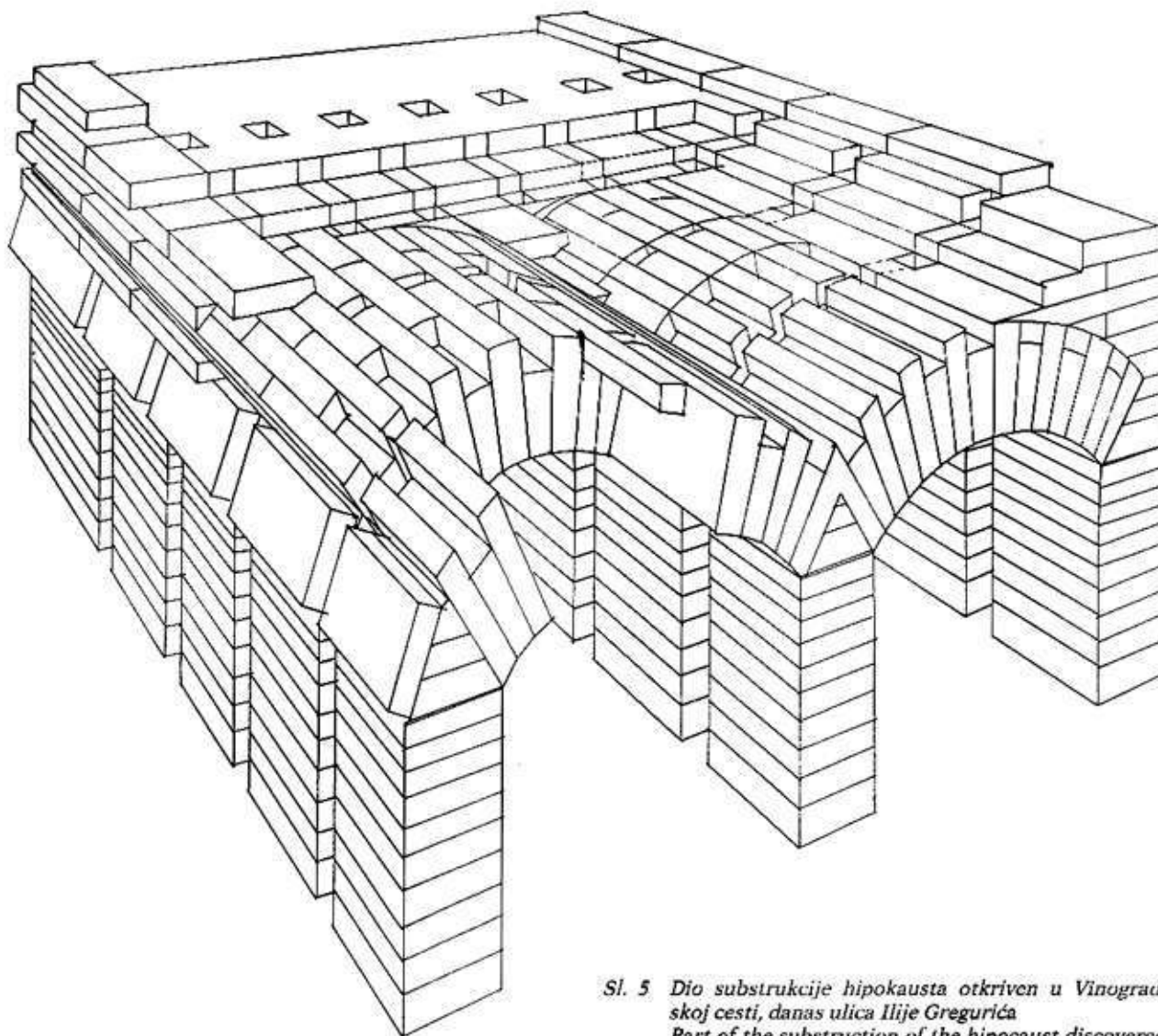

Sl. 5 Dio substrukcije hipokausta otkriven u Vinogradskoj cesti, danas ulica Ilije Gregurića
Part of the substruction of the hipocaust discovered in the ex Vinogradska cesta, modern Ilije Gregurića street

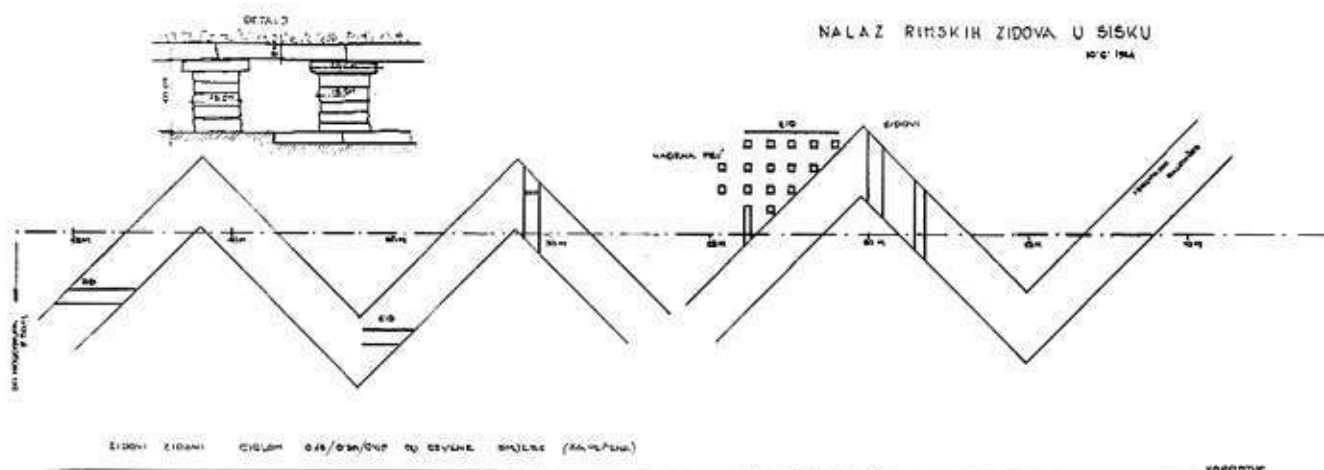

Sl. 6 Ostaci hipokausta s nalazom keramičke peći otkriveni u Gajevoj ulici, danas Trg Ljudevita Posavskog, ispred zgrade Skupštine općine
Remains of the hipocaust with the find of pottery kiln in front of the building of Skupština općine in the ex Gajeva street, modern Ljudevit Posavski Square

koje su mogle ploviti po Odri roba razvožena dalje u unutrašnjosti.

d) O gradskim komunikacijam antičke Sisciae

Pored ostataka arhitekture u više navrata nailazilo se i na ostatke rimskih ulica. /Sl. 8/. Tragovi rimske ceste otkriveni su u ulici M. Tita,⁵⁰ u ulici P. Miškine,⁵¹ ulici M. Gupca,⁵² na Trgu Lj. Posavskog.⁵³ Širina rimske ceste otkrivena na Trgu Lj. Posavskog iznosila je 6,00 m. Cesta je bila popločena kamenim blokovima koji su bili postavljeni na podlogu od grubog, oštrog pijeska, tzv. sepine. Bila je postavljena u smjeru S — J.⁵⁴ Tragovi rimske ceste otkriveni

su i u ulici O. Keršovanija, a ispod nje je bila položena rimska kanalizacija.⁵⁵ U ulici N. Marakovića zabilježeni su tragovi dviju rimskih cesta; jedna je imala orijentaciju JI — SZ, a druga S — J.⁵⁶ Ostaci rimske ceste s kanalom otkriveni su u ulici V. Majdera. Smjer ceste bio je I — Z.⁵⁷ U ulici R. Končara prilikom gradnje Upravne zgrade Dunavskog Lloydja otkriveni su ostaci rimske ceste s rubnim kamenom — ivičnjakom uz kojeg je bila položena olovna vodovodna cijev smještena između komada opreke zalivene žbukom. Kameni blokovi kojima je cesta bila popločena ležali su na podlozi od grubog pijeska. Orijentacija ceste bila je u pravcu I — Z.⁵⁸

Treba istaći da se raster ulica antičkog grada ne poklapa tačno s današnjim ulicama. Odstupanja koja

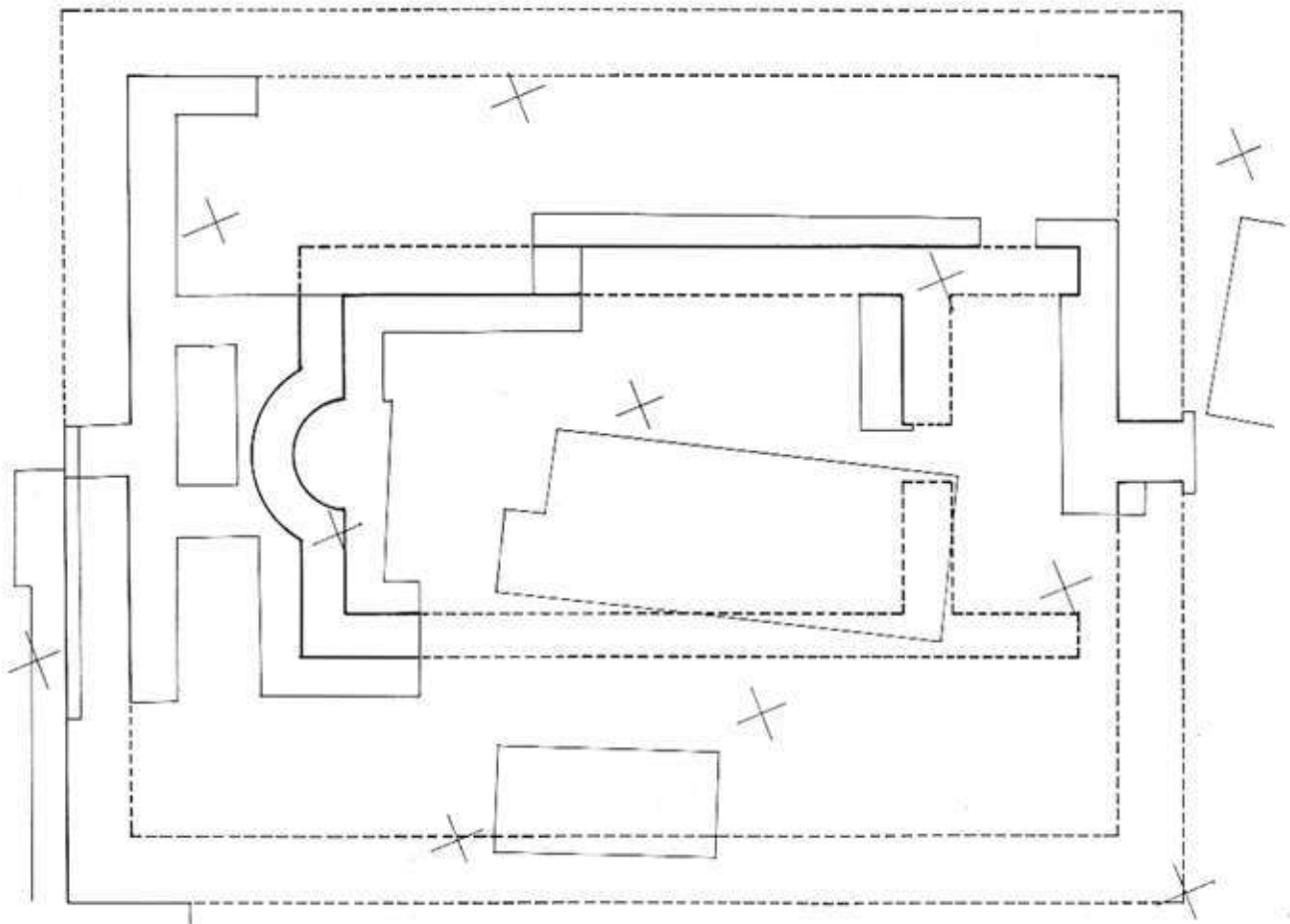

Sl. 7 Ostaci villae suburbanae otkrivene 1952. godine na lokalitetu »Mrcinište«, sjeverno od ušća Odre u Kupu
Remains of the villa suburbana discovered in 1952 on the site »Mrcinište« north of the Odra — Kupa confluence

se javljaju nisu velika. Tako u ulici Socijalističkog saveza otklon zidova termi od S prema I iznosi 8° što bi mogla biti indikacija za pravac ulice koja je odovuda prolazila u smjeru S — J. Ako se pogleda bilo koji plan Siska vidjet će se da su antičke ulice i njihov raster dali pečat današnjoj jezgri grada. Odstupanja su značajnija samo u jugoistočnom dijelu grada gdje je 1953. god. u Kranjčevićevoj ulici u pravcu SI — JZ otkriven kolektor koji sa SZ strane ima ostatke antičkog objekta s priključcima kućne kanalizacije u smjeru kolektora za koji se pretpostavlja da je išao

ili sredinom ili rubom antičke ulice. Svod kolektora građen je od posebne klinaste, četverouglaste opeke koja se i inače upotrebljavala pri takovoj gradnji. Visina kolektora iznosila je 1,80 m, širina na mjestu gdje završava svod i počinje noseći temeljni zid iznosila je 1,10 m. Debljina temeljnog zida iznosila je 60 cm, a visina bočnog pojačanja bila je 1,30 m.⁵⁹ /Sl. 9/.

1975. god. kod zgrade Malog Kaptola pronađen je drugi kolektor, smjera I — Z, koji se kao i prvi izliva u Kupu. Treći je otkriven 1976. god. pri gradnji

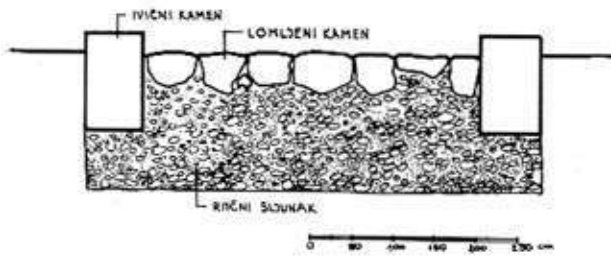

Sl. 8 Detalj rimske ceste otkrivene u ulici Matije Gupca
Detail of the Roman road discovered in Matija Gubec street

samačke zgrade »Rafinerije«, smjer mu je I – Z, a izlijeva se u Kupu. Četvrti je otkriven pri gradnji osnovne škole »22. lipnja 1941.«. Smjer mu je Z – I, a izlijeva se u tzv. Tiberijev jarak.

U sklopu antičkih komunikacija bila su i dva mosta. Jedan uzvodno od ušća Odre u Kupu (Sl. 10), te drugi koji je bio sjevernije od današnjeg mosta Bratstvo-jedinstvo. Prvi je spajao područje Pogorelca sa cestom Siscia – Andautonija, a drugi je spajao Pogorelac i Sisciju.

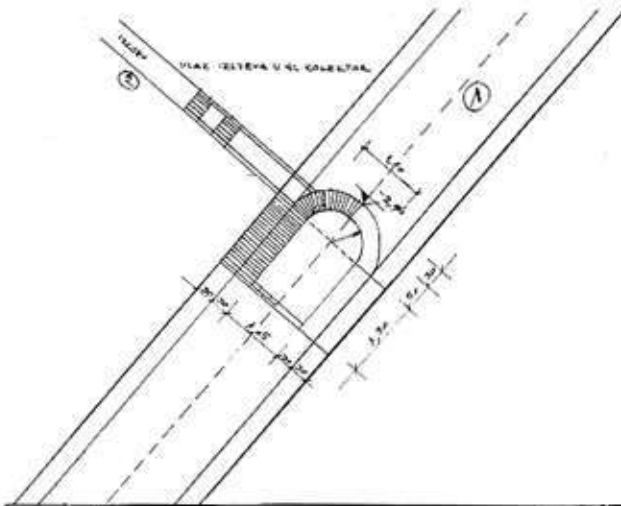

Sl. 9 Nalaz rimskog kolektora u Kranjčevićevoj ulici prilikom gradnje stambene zgrade »Rafinerije«
Find of the Roman main sewer in Kranjčevićeva street during the construction of the residential building of »Rafincija«

e) O antičkom vodovodu

Antička Siscija imala je izgrađenu vodovodnu mrežu na čije se ostatke naišlo na jedanaest mjesta na području današnjeg Siska, iz čega se vidi da je cijeli grad bio obuhvaćen vodovodnom mrežom, a pored toga stanovnici Siscije su se služili i bunarima koji su također otkriveni na više mjesta.⁶⁰

Pitku vodu Siscija je dobijala s područja Klinac – grada i Čuntića koja su još i danas bogata izvorima. (Sl. 11, 18). Trasu vodovoda utvrdio je autopisijom V. Lepaine o čemu je obavijestio Š. Ljubića u svom pismu od 5.5.1880. godine. Donosimo pismo u cijelosti.⁶¹

»Veleučeni gospodine!

Imam čast priobćiti vam njeke viesti o starodavnih sgradjevinah u Petrinjskoj okolici, držeći, da bi mogle možda biti dosta važne za hrv. ark. društvo. Među mjesti Pračno, Mošćenica, Česko selo, Petrinja, Taborište, Budučina i Klinacgrad, opazuju se ostanci starodavne sgradjevine, vjerojatno iz rimskog doba, pošto se u njih često nalaze rimske opeke. Svi ti ostanci teku jednim te istim pravcem.

Među Pračnom, Mošćenicom i Českim selom dvie godine nazad prigodom radnja izvedenih na cesti iz Petrinje u Sisak otkrile su se na 21. mjesto temeljne zidine jedva zemjom ogrnute, ondješnjemu stanovništvu od prije dobro poznate. Zidine budu izrovane, te kamenje rabljeno za nasipanje ceste.

Ove zidine, 2 metra široke i duge, a 2 do 3 m. duboke, služile su po svoj prilici kao temelji za stuboke ili su ulomci samih stuboka. Blizu Pračna na duljinu od 55 m. ima jih devet; odtud pako dalje na prugi, dvie godine nazad razkritoj, stoji među sobom u ponešto većoj daljini; a to se tim raztumačiti daje, što su se i prije razkapale u istu svrhu, te jim sada nema više ni traga.

Kamen rabljen za te zidine djelomice je vapnenc a djelomice lapor. Zemljište veoma nizoko leži, te ga Kulpa većim dielom često zaplavi.

Medj Petrinjom, Taborištem, Budičinom i Klinacgradom sve naokolo po onih poljana vide se komadi cigala, koje se po veličini i načinu iskazuju kao odlomci od cigala rimskih. Dalje u tri jaruge nalaze se zidani ostanci na način stuboka isto kao što su oni kod Pračna i Mošćenice. Medju Taborištem pako i Budičinom na mekotini uz sadašnju cestu, koja vodi u Kostajnicu, opazuje se postupno dizuća se visočina, koja je po glasu ondješnjih stanovnika postala nametanjem kamena i cigala ondje izkopanih. Ove ostanke razvidili su profesor Josip Glaser i inžinir Erben, te i oni su iste misli, da su to ostanci rimskoga sisačkoga vodovoda.

Za to mnijenje vojuju slijedeći razlozi:

1. Stari Sisak (Siscia) imao je svoj vodovod, kako nam to dokazuju bezdvojbeno vodovodne cieve ondje u više puta izkopane.

2. Pruga na kojoj stoje ostanci pomenutih zidina, od Klinacgrada pa tja do Pračna silazi postepeno; iz čega se zaključiti ima, da ta okolnost nije svojstvo rimske ceste, koja je obično tekla preko brjega i doline samo na kraće.

3. Ostaneci tih zidina, imenito pilovi, odveć su uzki, da su za podlogu ceste služiti mogli.

4. Medju Petrinjom i Českim selom, to jest ondje, gdje je pruga prekinuta, po kazivanju ondješnjih stanovnika bile su uz cestu koja vodi iz Petrinje u Sisak, prošlih godina isto tako izkopane rimske opeke.

5. Po zasviedočenju gradjanina g. Josipa Antolca i stanovnika ondješnjih u Taborištu, koje leži na istoj prugi, nalazi se podzemni zidani i izravan priekop, iz koga se je prije petnaest godina povadilo ne malo izklesanih kamena; te je pomenuti gradjanin nekoliko njih za stepene svoje kuće upotriebio.

6. Napokon kod Budičinuana i Klinacgrada ima nekoliko vriela dovoljnih za obskrbu vodovoda.

Petrinja 5 svibnja 1880.

S osobitim štovanjem
V. Lepaine, inžinir.«

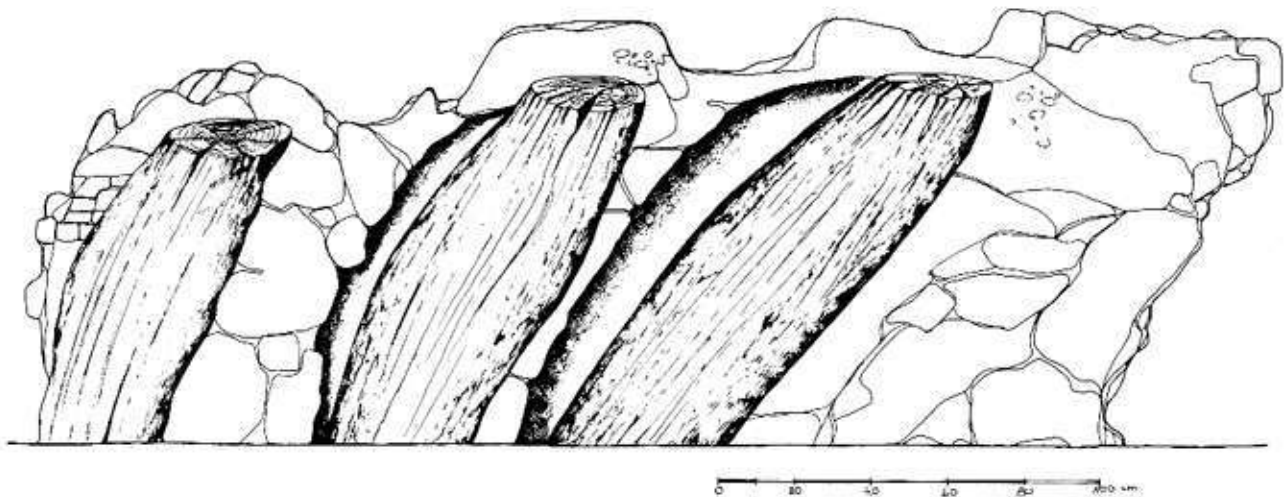

Sl. 10 Ostaci babice rimskog mosta uzvodno od ušća Odra u Kupu
Remains of the wood construction of the Roman bridge upstream of the Odra – Kupa confluence

Uz to treba još samo dodati da je dio vode za sisački vodovod bio s područja Čuntića. Od Čuntića je vodovod išao smjerom današnje ceste, prelazio Petrinjčicu i ponovo se javljao kod Gornje Bačuge. Ova dva kraka vodovoda: iz pravca Čuntića i iz pravca Klinac grada spajala su se kod Taborišta, te dalje išla kao jedan akvedukt u smjeru koji je naveo V. Lepaine u svom pismu.

U koritu Kupe kod Pračnog 1976. god. bager je izvadio olovne vodovodne cijevi. Vodovod je od Pračnog išao desnom obalom Kupe, padinom Zibela do

avenije S. Allendea gdje su pronađeni ostaci temelja dvaju vodovodnih stupova. Dalje je išao spuštajući se u korito Kupe gdje je 1902. god. bager izbacio dio olovne cijevi koja je bila u pravcu lijeve obale Kupe i izlazila na Trg Slobode i prema Kranjčevićevoj ulici odakle je ulazila u samo gradsko područje.⁶²

Prema proračunu o protoku vode kada se uzmu u obzir: udaljenost, profil cijevi, prirodni pad i brzina toka vode Siscija je dobivala 34 l vode u sekundi tj. 2937 m³ što bi bila dovoljna količina vode za opskrbu 20 000–25 000 stanovnika.⁶³

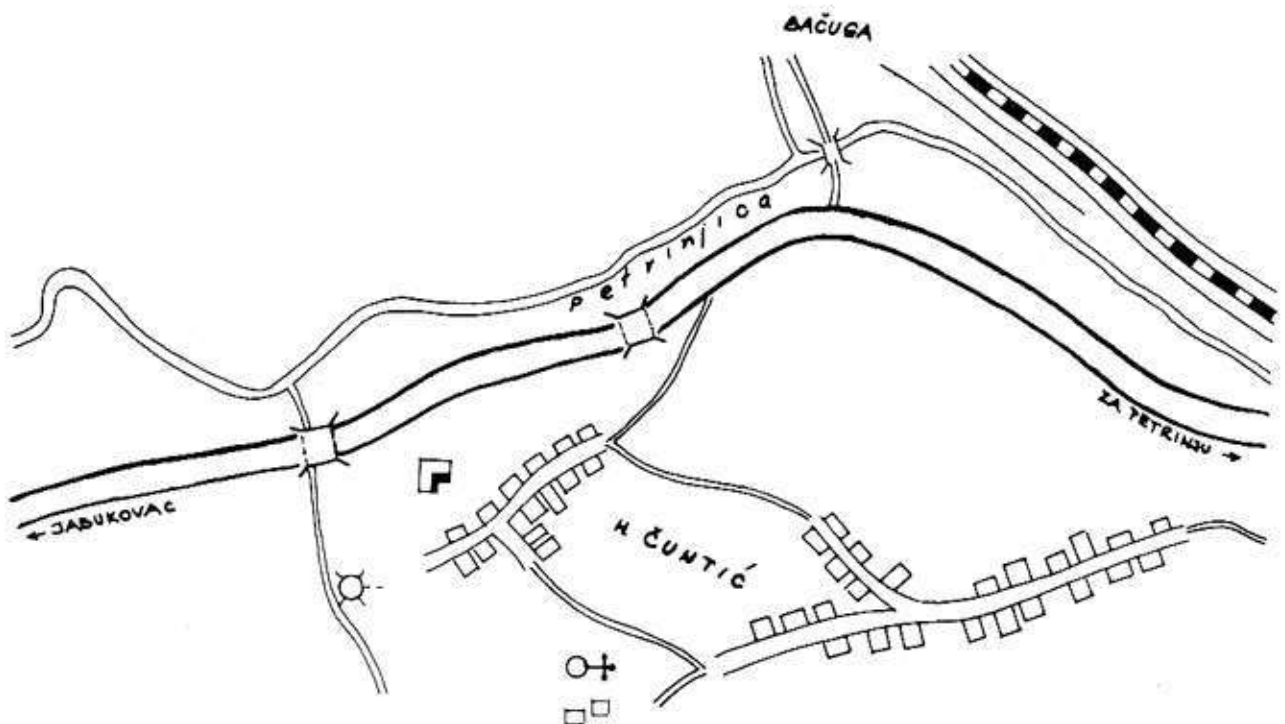

Sl. 11 Ostaci rimske vodovodne mreže kod sela Hrvatski Čuntić, i na lokaciji Zelena dolina uz lijevu obalu Petrinjice
Remains of the Roman aqueduct near the village Hrvatski Čuntić and on the site Zelena dolina on the left bank of the Petrinjica river

f) Antičke nekropole

Da bi se dobila cjelovita slika urbanog dijela Siscije potrebno je nešto reći i o antičkim nekropolama.

Sjeverna nekropola nalazila se na prostoru Zelenog brijega koji omeđuju ulice: P. Miškinec s juga, Braće Čulig sa zapada, 22. lipnja 1941. s istoka i Klaonička sa sjevera.

Ova nekropola je velikim dijelom uništena. Način ukopa bio je pretežno skeletni. Najveća koncentracija grobova opažena je nedaleko samog raskršća ulice Zeleni brijeg (bivša Klaonička) i ulice 22. lipnja 1941. gdje je 1943. godine prilikom gradnje jednog novog objekta otkriveno 19 skeletnih grobova, s grobnom konstrukcijom od opeke. (Sl. 12).

Južna nekropola nalazila se na prostoru današnjeg Trga M. Pijadec, a zatim se prostirala uz Tomislava.

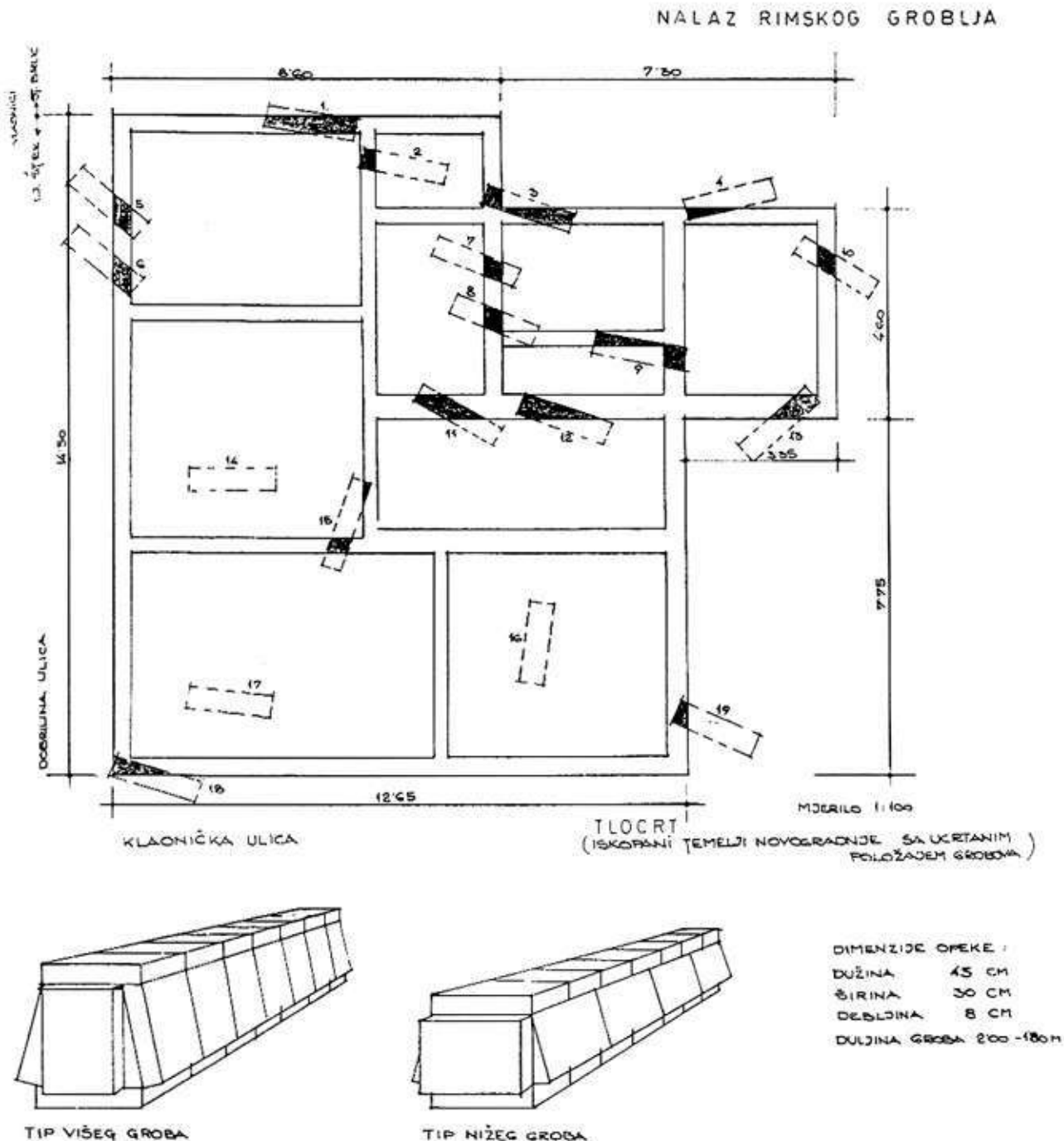

Sl. 12 Nalaz skeletnih grobova nedaleko raskršća ulice Zeleni brijeg (bivša Klaonička) i ulice 22. lipnja 1941.
Find of the skeleton graves near the crossroads of the Zeleni brijeg (ex Klaonička street) and the 22. lipnja 1941. street

vovu ulicu sve do stadiona Bratstvo-jedinstvo. Najsjeverniji dio ove nekropole nalazio se na Trgu M. Pijade gdje su grobovi bili isključivo skeletni. Dalje idući Tomislavovom ulicom prema Gajevoj ulici nalazi se i na skeletne i na paljevinske ukopce. Spuštajući se još južnije Tomislavovom ulicom prema stadionu Bratstvo-jedinstvo nailazimo uglavnom na paljevinske ukope.

1953. godinu na Trgu M. Pijade građena je stambena zgrada »Željezare« i tom prilikom je otkriveno na samom gradilištu 47 skeletnih grobova.⁶⁴ (Sl. 13). Svi grobovi su imali grobnu konstrukciju od opeke (Sl. 14), a u pojedinim slučajevima unutar konstrukcije bio je lijes od olova, ali bez olovnog pokriva.

U većini slučajeva stanje skeleta je bilo veoma loše, kosti su sagnjile, a grobovi su bili puni zemlje. Grobni prilozi nisu registrirani. U jednom od grobova pronađen je, kao grobni nalaz, prsten s kršćanskim simbolom (kristogramom).⁶⁵

Očito je da ova mala nekropola pripada kasnijem razdoblju, tj. razdoblju kada kršćanstvo već stiče afirmaciju i kada se već ukorjenilo u Sisciji, kada su prestali progoni kršćana i kada su se pripadnici kršćanske zajednice mogli slobodno sahranjivati, u ovom slučaju, konkretno, s prstenom koji je na sebi imao jasno obilježje zajednice kojoj su pripadali. Na prostoru ove nekropole, ali van grobova, u sloju ilovače pronađena je i šalica vrlo tankih stijenki ornamentirana u dvije zone. U prvoj zoni je prikazan dupin, odnosno delfin – još jedan od simbola vezanih uz kršćanstvo. U donjoj zoni nalaze se koncentrični krugovi koje čine udubljene točkice složene u četiri reda.⁶⁶

Ispod nivoa nekropole pronađeno je mnoštvo keramičkih nalaza, kao i novac Gordijana III (238–244).⁶⁷ Ovi nalazi upućuju na zaključak da je nekropola nikla na prostoru koji je nekad služio za odlaganje i bacanje otpadaka. Ne čini se opravdano pomišljati da je na ovom mjestu već ranije bila nekropola, jer bi u tom slučaju bili pronađeni ili ostaci kostiju, ili tragovi gara – dakle nalazi koji bi govorili u prilog postojanju jedne ranije nekropole na ovom istom prostoru. Kako ovakovi nalazi nisu uočeni niti evidentirani to se gore navedeni zaključak nameće kao sasvim opravdan i prihvatljiv.

Ova nekropola se najviše približila bedemima grada, dapače bila je tik uz njih što je samo još jedna potvrda više da je opasnost po pripadnike kršćanske zajednice prošla i da se oni sada mogu slobodno i nesmetano sahranjivati.

Svi gore navedeni podaci i činjenice upućuju na zaključak da ovu nekropolu treba datirati u 4. st.n.e. tj. poslije 313. g.n.c., poslije Milanskog edikta kojim prestaje progonstvo kršćana.

Prve vijesti o najjužnijem dijelu Južne gradske nekropole potječu iz 1787. god. u vrijeme gradnje ceste prema Savi, a zatim iz perioda od 1877. godine do 1882., tj. iz vremena gradnje željezničke pruge od Siska do Volinje.⁶⁸

1954. godine pristupilo se zaštitnom iskopavanju ovog dijela nekropole, koji se nalazio na području današnjeg stadiona Bratstvo-jedinstvo. Iskopavanje je trajalo puna četiri mjeseca – od ožujka do srpnja i tom prilikom otkrivena su 143 groba.⁶⁹ (Sl. 15).

- grob. br. 1 – paljevinski, urna uništena. Prilozi: 6 lakrimarija, lucerna s natpisom, ulomci posuda, fibula, novac,
- grob. br. 2 – paljevinski, položen u običnu zemlju. Prilozi: 2 lucerne, 4 čupića, dno metalne šalice, vazica tankih stijenki, ulomak metalnog noža, 6 komada novca.
- grob. br. 3 – paljevinski u keramičkoj urni. Kosti smrvljene, izmiješane sa zemljom i pepelom. Bez priloga.
- grob. br. 4 – paljevinski, urna uništena. Prilozi: 2 keramička poklopca, grlo jedne posude, 4 lakrimarija, čup s ručkom, metalni predmet slijepljen s ugarom od paljevine.
- grob. br. 5 – paljevinski, keramička urna crne boje, ukrašena s pet koncentričnih kružnica pri rubu. Prilozi: ulomci 2 keramička čupića crvene boje, 2 lucerne, fragmenti 2 lucerne, ulomci posuda, ulomci 2 čupića, šiljak koplja, nož, čavli, životinjski zubi.
- grob. br. 6 – paljevinski, položen u običnu zemlju. Prilozi: oštećena staklena bočica, 1 razbijena staklena bočica većeg volumena, 12 komada novca.
- grob. br. 7 – zidani, skelet sagnjio. Dimenzije groba: 2,00 × 60 × 0,40. Orijehtacija SI-JZ. U grobu pronađen čuperak kosc, u visini srednjeg dijela gornje polovice trupa.
- grob. br. 8 – paljevinski, kamena urna. Prilozi: 2 staklene bočice, jedna u urni, jedna pored urne.
- grob. br. 9 – paljevinski, grobna konstrukcija od opeke. Bez priloga.
- grob. br. 10 – paljevinski, crna keramička urna.
- grob. br. 11 – paljevinski, keramička urna. Prilozi: stilus, novac, kuka, čavli, šalica.
- grob. br. 12 – paljevinski, položen u običnu zemlju. Prilozi: novac, dio fibule, čavli, metalni dijelovi s mnogo čavala neodređene namjene, ulomci keramike.
- grob. br. 13 – paljevinski, položen u običnu zemlju. Prilog: 2 čavla.
- grob. br. 14 – paljevinski, sačuvana urna. Prilozi: 3 čupića, lucerna, ulomci lucernac, ulomci posude, čup, pehar, čavao.
- grob. br. 15 – paljevinski, keramička urna rustične izrade s koncentričnim linijama pri gornjem rubu. Prilozi: ulomci keramike, 6 lakrimarija izvan urne.
- grob. br. 16 – paljevinski, crna, glazirana keramička urna. Prilozi: lucerna, ulomci posude – izvan urne.
- grob. br. 17 – paljevinski, položen u običnu zemlju. Prilozi: 2 lucerne
- grob. br. 18 – skeletni, grobna konstrukcija od opeke. Bez priloga, grob poremećen i ranije uništen.

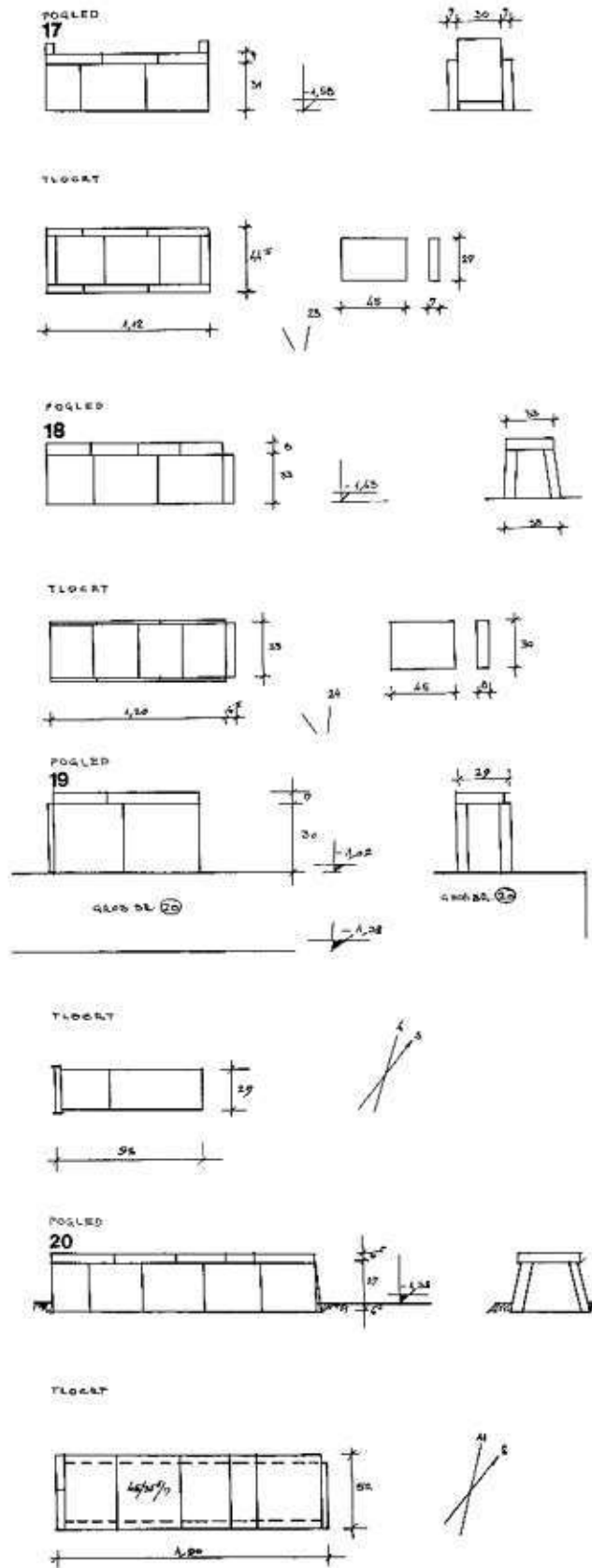
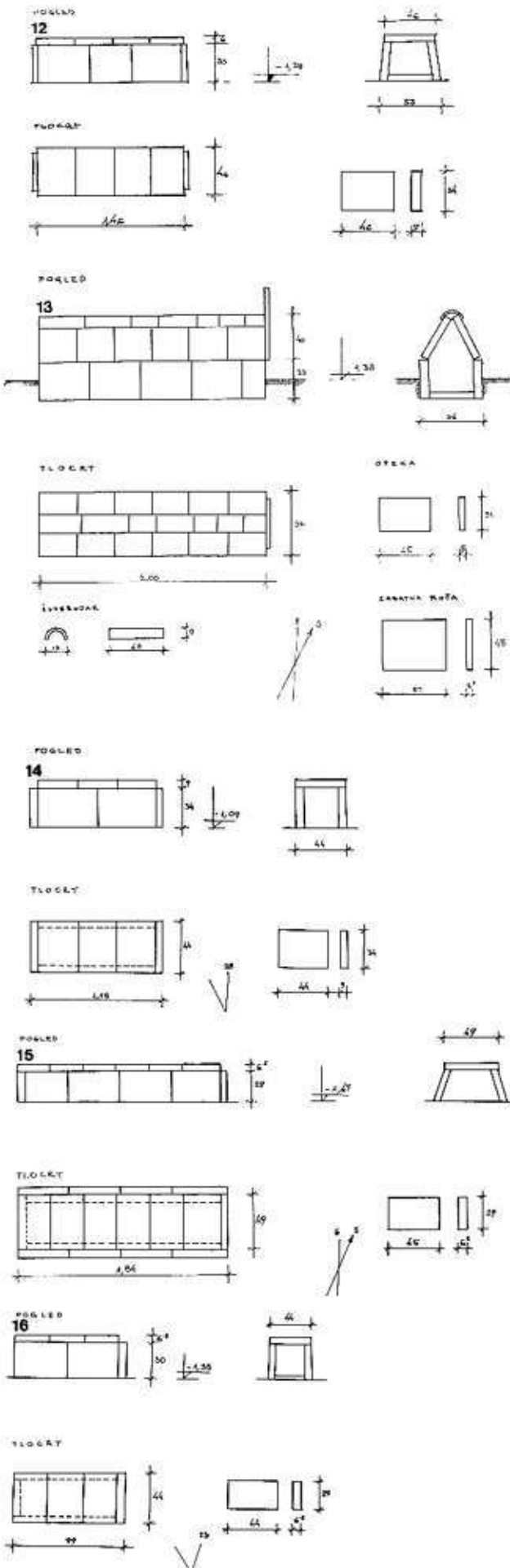

grob. br. 19 — paljevinski, urna djelomično sačuvana. Prilozi: 2 čupića, 3 čavla, bakreni fragmenti.

grob. br. 20 — paljevinski, keramička urna, pri rubu ornamentirana cik-cak linijom. Prilozi: čupić, 4 čavla, ulomci 2 posude, poklopac, 2 bočice izvan urne.

Sl. 13 Naše rimskih skleratih grobova otkrivenih 1933. godine na Trgu Mlade Pijade petičkom građine stambeno-grobnom "Zelenom"
 Find of the Roman skeletal graves discovered in 1933 on the occasion of building the residential house of "Zelena"

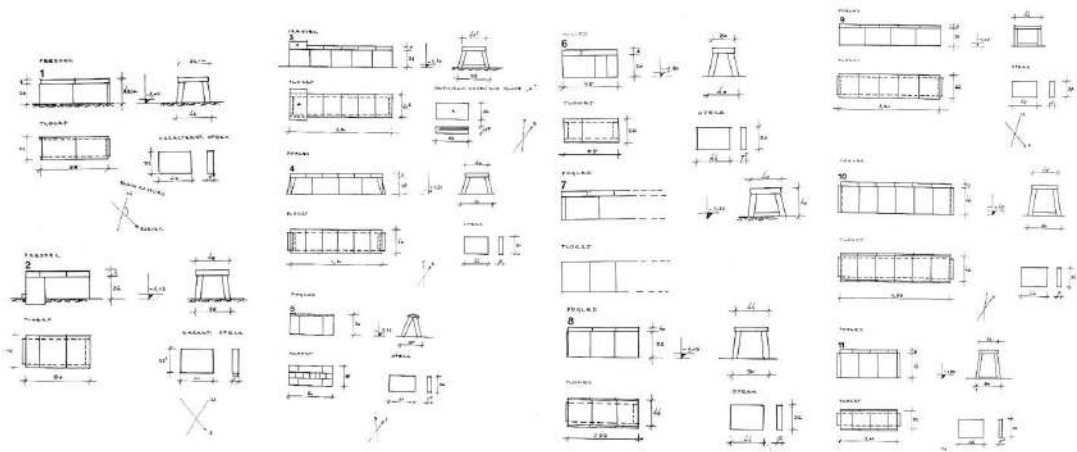
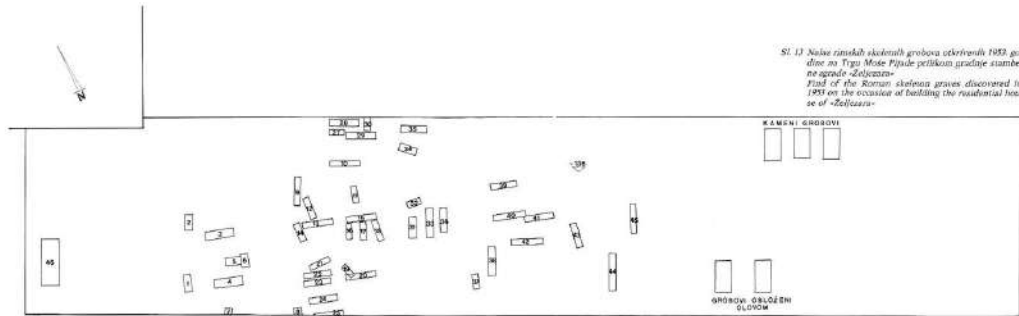

POGLEDO
21

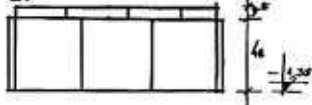

POGLEDO

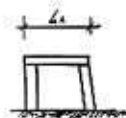
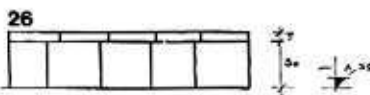

TLOCRT

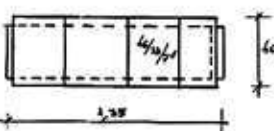

TLOCRT

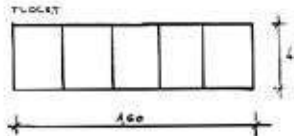

POGLEDO

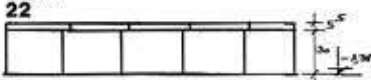

POGLEDO

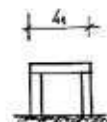
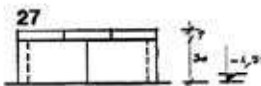

TLOCRT

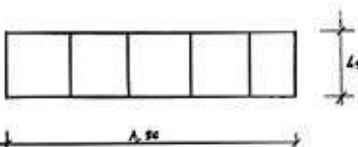

TLOCRT

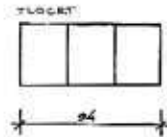

POGLEDO

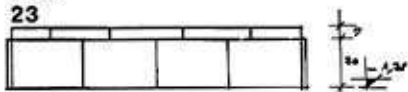

POGLEDO

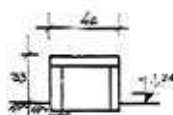
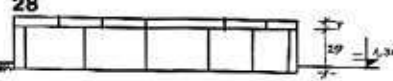

TLOCRT

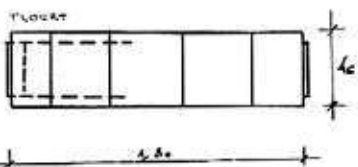

TLOCRT

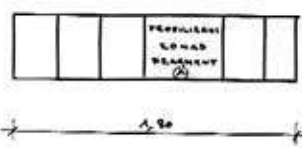

OPRELA
42/30/60



POGLEDO

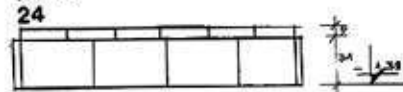

POGLEDO

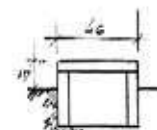
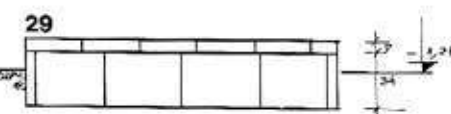

TLOCRT

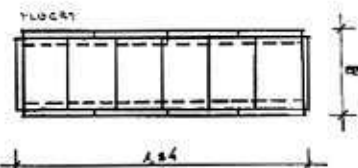

TLOCRT

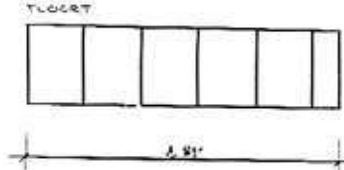

POGLEDO

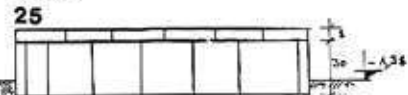

POGLEDO

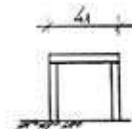
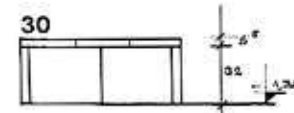

TLOCRT

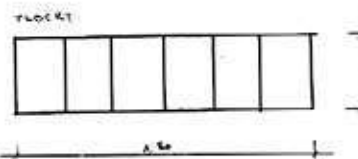

TLOCRT

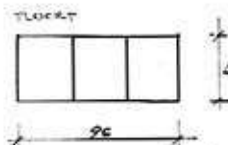

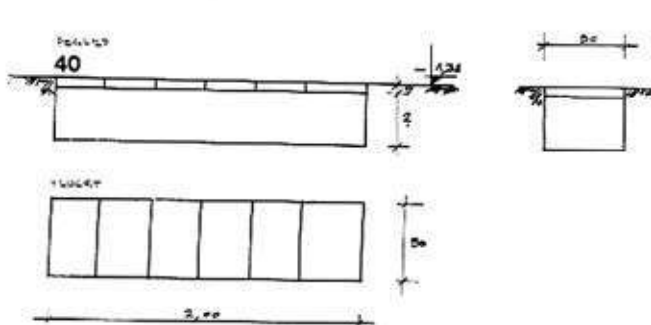
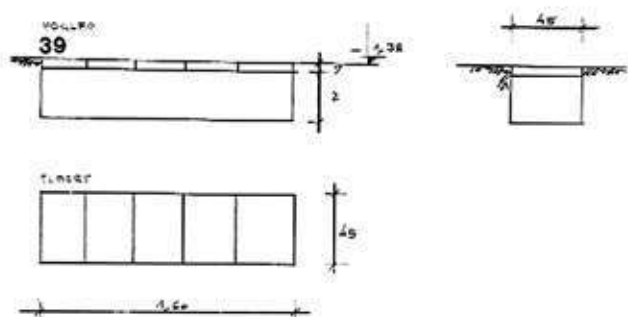
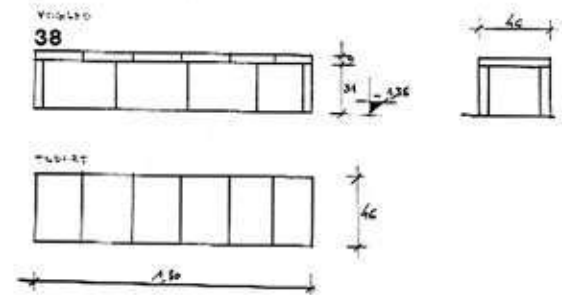
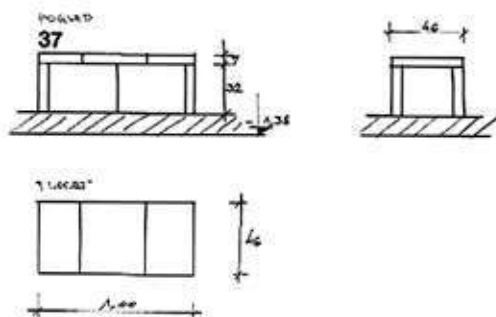
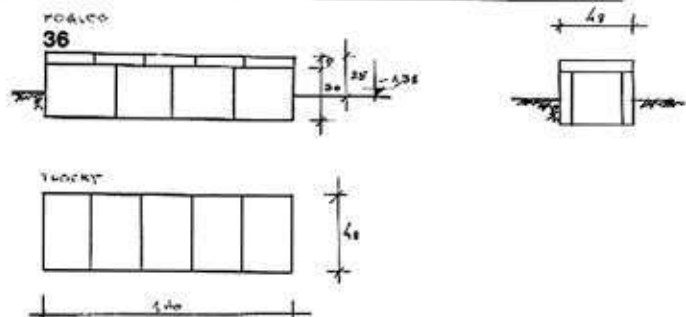
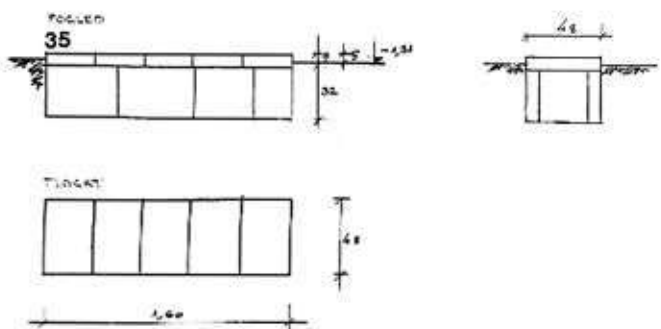
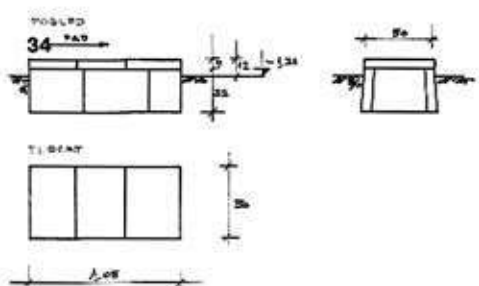
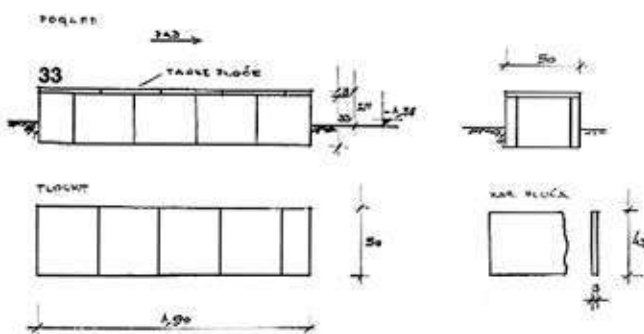
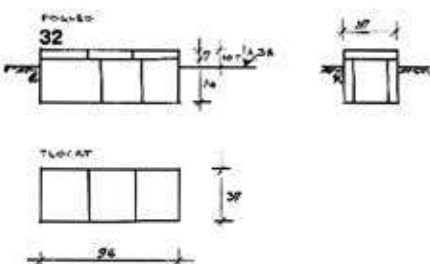
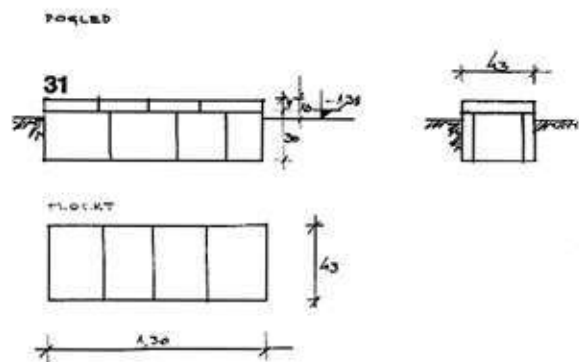

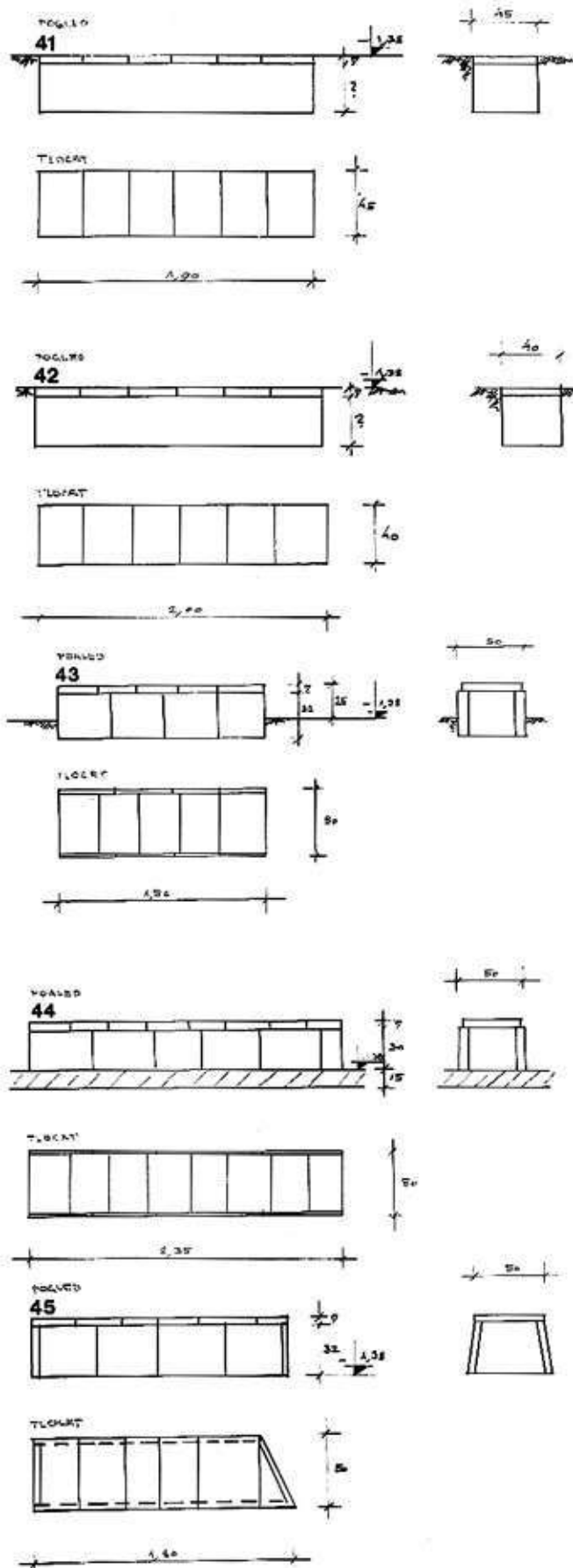

Sl. 14 Grobne konstrukcije od opeka koje su pripadale grobovima otkrivenim 1953. godine na Trgu Moše Pijade
 Brick-constructions of the graves discovered in 1953 on the Moša Pijade Square

- grob. br. 21 — paljevinski, urna sačuvana. Prilozi: 2 čupa, poklopac, lucerna s ornamentom, fragment neodređene namjene.
- grob. br. 22 — paljevinski, crna keramička urna. Prilozi: 3 bočice, poklopac. Izvan urne: 5 većih i 2 mala čavla, lucerna, dio čupa.
- grob. br. 23 — paljevinski grob položen u običnu zemlju. Prilozi: fibula, narukvica, 15 čavala različitih dimenzija, ulomci keramike.
- grob. br. 24 — paljevinski.
- grob. br. 25 — paljevinski, keramička urna. Prilozi: 2 čupa, šalice, poklopac.
- grob. br. 26 — paljevinski, crvena keramička urna. Prilozi: 2 komada novca, lucerna, 3 čupića, fragmenti keramike.
- grob. br. 27 — paljevinski, položen u običnu zemlju. Prilozi: novac, oštećen čup, narukvica, srebrni prsten, zrno perle od staklene paste.
- grob. br. 28 — paljevinski, crna keramička urna. Prilozi: oštećena lucerna i čup.
- grob. br. 29 — paljevinski, položen u običnu zemlju. Prilozi: šalica s ornamentom, 2 bočice.
- grob. br. 30 — paljevinski, položen u običnu zemlju. Prilozi: kolut od bakra.
- grob. br. 31 — paljevinski, urna uništena. Prilozi: lakrimarij.
- grob. br. 32 — paljevinski, keramička urna. Prilozi: bakrena igla savinuta na jednoj strani i 3 čupića oko urne.
- grob. br. 33 — paljevinski, urna uništena. U paljevini koja je bila dislocirana u odnosu na urnu pronađeno je 7 komada novca, jedan dobro očuvani srebrni novac Aleksandra Severa i jedan brončani novac Maksimijana.
- grob. br. 34 — paljevinski, urna uništena. Prilozi: 3 čavla, novac, fragmenti čupića.
- grob. br. 35 — paljevinski, urna uništena. Prilozi: velika flaša, koštana igla, stilus, novac, fibula većih dimenzija, dio male fibule, igla, bočica s dugačkim vratom, lanac sa dvije karike, fragment zdjele, 2 čavla.
- grob. br. 36 — paljevinski, urna uništena. Prilozi: fragmenti čupa, 7 lakrimarija, 12 čavala različitih dimenzija, lucerna, zdjelica.
- grob. br. 37 — paljevinski, položen u običnu zemlju. Prilozi: čup, bočica od ljubičastog stakla.
- grob. br. 38 — paljevinski, urna uništena. Prilozi: fragment lucerne, 4 čavla, fragmenti metala.
- grob. br. 39 — paljevinski, položen u običnu zemlju. Prilozi: 2 čupa, dio vaze, dio poklopca, fragmenti lucerne, 1 čavao, ukrasni okrugli predmet od stakla.
- grob. br. 40 — paljevinski, položen u običnu zemlju. Prilog: prsten s gemom oštećenom uslijed gorenja.

- grob. br. 41 — paljevinski, kamena urna. Poklopac uništen. Prilozi: 3 čupića, oštećena lucerna, grlo čupa, ulomci keramike.
- grob. br. 42 — paljevinski, urna od pješčenjaka s poklopcem. S istočne i zapadne strane urna je obložena s po jednom opekom vodoravno položenom. Između urne i opeke prilozi: 2 čupića od crveno pečene keramike, čupić od crne pečene keramike, lucerna. Prilozi u urni: 3 staklene boce od kojih je jedna ukrašena paralelnim bridovima i s ručicom od bronce, lucerna, smolasta materija — jantar.
- grob. br. 43 — paljevinski, položen u običnu zemlju. Prilog: dio čupa.
- grob. br. 44 — paljevinski, keramička crvena urna dobrim dijelom uništena, Prilozi: 2 čupa.
- grob. br. 45 — paljevinski, urna uništena. Poklopac urne sačuvan. Prilozi: fragment fibule, 3 male bočice, velika boca, plitki pladanj.
- grob. br. 46 — paljevinski, crna keramička urna — ukrašena. Prilozi: ukrašena šalica, dio fibule, mala vazica.
- grob. br. 47 — paljevinski, crna keramička urna. Prilozi: 2 čupića, lucerna.
- grob. br. 48 — paljevinski, crna keramička urna. Prilozi: lucerna, novac, fragment fibule, 2 veća čavla, 1 mali čavao, ulomci keramike, četverouglasta bočica s ručicama. Sve prilično uništeno.
- grob. br. 49 — paljevinski, položen u običnu zemlju. Prilozi: novac, 2 čavla.
- grob. br. 50 — paljevinski, crna keramička urna položena u grobnu konstrukciju od opeke. Prilozi: 3 čupića, ulomak kamena sa urezanim slovima VM, čavli.
- grob. br. 51 — paljevinski, urna uništena. Prilozi: lucerna, novac, 4 čavla, fragmenti keramike.
- grob. br. 52 — paljevinski, urna razbijena. Prilozi: lucerna, čavli, fragmenti keramike.
- grob. br. 53 — paljevinski, uran razbijena. Prilozi: bočica, čavli, fragmenti keramike.
- grob. br. 54 — paljevinski, položen u običnu zemlju. Prilozi: bočice stradale prilikom gorenja.
- grob. br. 55 — paljevinski, kao urna upotrijebljena je amfora. Bez priloga.
- grob. br. 56 — paljevinski, urna uništena. Prilozi: 6 bočica, 2 lucerne.
- grob. br. 57 — paljevinski, urna zdrobljena. Prilozi: bočica, čavli, komad željeza neodređene namjene.
- grob. br. 58 — paljevinski, grobna konstrukcija od opeke. Bez priloga.
- grob. br. 59 — paljevinski, crna keramička urna s poklopcem. Urna položena u grobnu konstrukciju od opeke.
- grob. br. 60 — paljevinski, kao urna upotrijebljena je amfora. Prilozi uništeni.
- grob. br. 61 — paljevinski, urna uništena.
- grob. br. 62 — paljevinski, kao urna upotrijebljena je amfora. Prilozi: 2 čupa, lucerna, novac, lakrimarij, fragmenti keramike, staklena boca kruškaste forme, 4 čavla.
- grob. br. 63 — paljevinski, urna uništena. Prilozi: 4 komada novca, polovica lijepo oblikovanog predmeta od metala nalik na bocu.
- grob. br. 64 — paljevinski, urna uništena, Prilozi: lucerna, nož, 2 čavla, fragmenti čupića, željezna igla u obliku šila.
- grob. br. 65 — paljevinski, urna uništena, Prilozi: čavao.
- grob. br. 66 — paljevinski, urna uništena, Prilozi: 2 bočice.
- grob. br. 67 — paljevinski, urna uništena, Prilozi: ulomak lakrimarija, 4 čavla, ulomci keramike.
- grob. br. 68 — paljevinski, urna djelomično oštećena, Prilozi, novac, ženska figura od kamena.
- grob. br. 69 — paljevinski, položen u običnu zemlju. Bez priloga.
- grob. br. 70 — paljevinski, položen u običnu zemlju. Bez priloga.
- grob. br. 71 — paljevinski, položen u običnu zemlju. Prilozi: čupić.
- grob. br. 72 — zidani grob. Prazan — kenotaf. Grobna konstrukcija od opeke.
- grob. br. 73 — paljevinski, položen u običnu zemlju. Bez priloga.
- grob. br. 74 — zidani grob. Prazan — kenotaf. Uništen pri radu.
- grob. br. 75 — zidani grob. Prazan — kenotaf. Uništen pri radu.
- grob. br. 76 — paljevinski, položen u običnu zemlju. Prilozi: staklena boca, staklena šalica, 2 oštećene bočice, 7 čavala, ulomci bakrenog predmeta, novac, lucerna, 3 čupića, 2 vaze — jedna jako oštećena.
- grob. br. 77 — s grobnom konstrukcijom od opeke. Kostí smrvljene. Uz grob: 1 čup.
- grob. br. 78 — s grobnom konstrukcijom od opeke. Kostí smrvljene. Bez priloga.
- grob. br. 79 — paljevinski, keramička urna. Prilozi: 3 čupića, 2 čavla, komad željeznog predmeta.
- grob. br. 80 — paljevinski, uništen.
- grob. br. 81 — paljevinski, položen u običnu zemlju. Prilozi: fragmenti keramike, čup, šalica.
- grob. br. 82, 83, 84 — paljevinski, uništeni.
- grob. br. 85 — paljevinski, urna uništena. Prilozi: 2 vazice, 2 čavla, čupić — oštećen, lucerna, ručka čupa, novac, igla.
- grob. br. 86, 87 — paljevinski, uništeni.

grob br. 88 — paljevinski, keramička urna. Prilozi: 4 čupića, 2 lakrimarija.

Grobovi od br. 89 do br. 125 — paljevinski, uništeni. Grobovi od br. 126 do br. 143 — paljevinski grobovi položeni u običnu zemlju. Bez priloga. Izuzetak je grob br. 134, koji je paljevinski, urna uništena. Prilozi: vazica i čup. U VHAD-u od 1881. god. D. Jagić, tadašnji tajnik društva »Siscia« javlja o otkriću grobova u Novom Sisku prilikom kopanja odvodnih kanala.⁷⁰

Nekropola u Novom Sisku pružala se od mosta Bratstvo-jedinstvo uz ulicu JNA do njenog križanja s ulicom I. Mažuranića. Dalje se pružala uz obje strane Gundulićeve ulice i uz ulicu F. Ogulinca-Selje. Grobovi su i ovdje bili žarni i skeletni. (S. 16).

Dakle, ako se sada još jednom osvrnemo na ove tri nekropole: Sjevernu, Južnu i nekropolu u Novom Sisku, možemo zaključiti da su sve tri bile u upotrebi kroz cijelu antiku, od rane do kasne antike, pri čemu bismo posebno izdvojili najsjeverniji dio Južne nekropole — malu, zasebnu nekropolu na Trgu M. Pijade s isključivo skeletnim ukopima koja bi se na osnovu gore već iznesenog mogla smatrati nekropolom manje kršćanske zajednice. Nekropole su se vjerojatno pružale uz antičke komunikacije koje su iz Siska vodile prema sjeveru, jugoistoku i jugozapadu.

Ovdje bi još trebalo dodati da je Siscija bila i jedno od najvećih čvorišta magistralnih putova u Panoniji. Prema Antoninovu itineraru iz početka 3. st. n. e. izlazile su iz Siscije četiri itinerarske ceste: 1. Siscia-Mursam; 2. Siscia-(Peto) Poetovionem, 3. Siscia-Hemonam i 4. Siscia-Seniam.⁷¹

IV) O radu sisačke kovnice i nalazu argenteusa I tetrahije

Slika o Sisciji ne bi bila potpuna kada ne bismo rekli nešto i o sisačkoj kovnici.

U mnogim numizmatičkim zbirkama muzeja kao i u mnogim privatnim zbirkama, kako kod nas tako i vani — u inozemstvu, nalaze se novci koje je kovala rimska carska kovnica u Sisku.

Sisačka kovnica radila je neprekidno oko 125 godina i ogromne količine novca koje je ona iskovala kolale su po cijelom Rimskom carstvu, dok je sisački zlatni novac prodirao daleko izvan granica Carstva (dio Skandinavije na sjeveru i Indije na jugu). Do polovine 3. st. kovnica u Rimu imala je monopol za kovanje rimskog carskog novca. Kovanje zlatnog i srebrnog novca je privilegija cara, dok bakreni novac kuje senat. Od polovine 3. st. zbog čestih i snažnih upada barbara na teritorij Carstva težište vojnih operacija prebačeno je na istočne granice. Naročito nemirno bilo je u Podunavlju gdje su zbog toga skoncentrirane velike rimske snage. Da bi se mogle podmiriti potrebe vojske, te da joj se osigura redovita plaća u novcu, osnivane su na odgovarajućim mjestima, koja nisu bila daleko od vojnih operacija, rimske carske kovnice. U takvim prilikama dolazi i do osnivanja kovnice u Sisku čiji početak rada pada u vrijeme cara Galijena koji je oduzeo Rimskom senatu pravo kovanja bakrenog novca koji je tada sa svojim nominalama — sestercij, as, dupondij prestao biti kovan.

Mjesto tog senatskog novca ušao je u opticaj tzv. antoninijan — novi bakreni novac koji je uveden umjesto dotadašnjeg antoninijana kovanog od lošeg srebra. Bakreni antoninijani uz aureus — kovan od dobrog zlata, predstavljaju prve novce koje je kovala sisačka kovnica.⁷²

Kovala se u dvije oficine (officinae) koje su ponekad stavljale svoje oznake — brojke I i II na iskovanom novcu.

Klaudije II (268–270) u doba kada ratuje sa Gotima otvara još dvije oficine. Oficine sada signiraju svoje proizvode slovima P(rima), S(ecunda), T(ertia), Q(uarta).

Aurelijan (270–275) dodaje još petu (V) i šestu (VI) officinu, a od njegovog vremena dolazi na sisačkim novcima kao oznaka kovnice početno slovo gradskog imena — S. Od Aurelijana do Dioklecijanove reforme (270–293. g.) na nekim novcima vidi se oznaka SMS — Sacra Moneta Sisciensis.

Od Proba (276–282) kovnica neke svoje novce označava oznakom SIS, a od Dioklecijana (284–305) to je redovita pojava.

Od 294. g. do zatvaranja kovnice Siscia obilježava svoje novce kraticama S, SIS, SISC. Prob je 281. g. sisačku kovnicu ograničio na tri oficine — A, B, Γ. Tako je ostalo sve do 308. godine kada ih je ponovo šest — A, B, Γ, Δ, E, Σ.

Šesta officina nestaje prije 313. god. Od 351. god. rade samo četiri, a iza 378. godine samo dvije oficine.⁷³

387. god. za cara Teodozija I (378–395) zbog stalne opasnosti od provale barbara u Panoniju prestaje rad u sisačkoj kovnici.

Prve vijesti o nalazima rimskog novca u Sisku nalazimo kod Ivana Kukuljevića, a zatim slijede vijesti u staroj seriji Vjesnika Hrvatskog arheološkog društva. 1879. god. A. Senoa piše o srebrnom novcu Konstancija III. 1881. god. registriran je nalaz od 10 denara, 1889. god. jedan denar, a 1900. god. Augustov zlatnik. 1929. god. Hoffiller je objavio dva komada zlatnog novca u Šišićevu zborniku. 1936. god. nađen je medaljon cara Proba, odnosno prekov novca carice Julije Mameje. Do danas najvažniji je nalaz argentea Prve tetrahije, otkriven 6.5.1953. godine, no nešto više o tome reći ćemo kasnije.

Numizmatička zbirka Muzeja u Sisku sadrži uz izvjestan broj još neobrađenog antičkog novca i uz 421 komad srebrnog novca Prve tetrahije još 350 komada različitog rimskog novca koji su svi pronađeni na području grada Siska. U tih 350 komada novca najzastupljenije su kovnice Rim i Siscija, a od vladara u čije se ime kovao novac — Konstantin I, Konstancije II, Trajan, Vespazijan Konstans, Valens i Gracijan.

Iz zbirke bi se mogle izdvojiti tri skupine srebrnog novca, ukoliko se pretpostavi da su one ostaci većih skupnih nalaza, a nije isključena ni mogućnost da sve tri grupe potječu iz istog nalaza.⁷⁴

A sada nešto o nalazu argenteusa I tetrahije u Sisku. Već je rečeno da je nalaz slučajno otkriven 6.5.1953. g. u ulici Socijalističkog saveza prilikom kopanja jaraka za polaganje nove kanalizacijske mreže. Radnici su na dubini od 1,70 m naišli na srebrno posude među kojim je, uz tri tace (padnja) i jedan vrčić

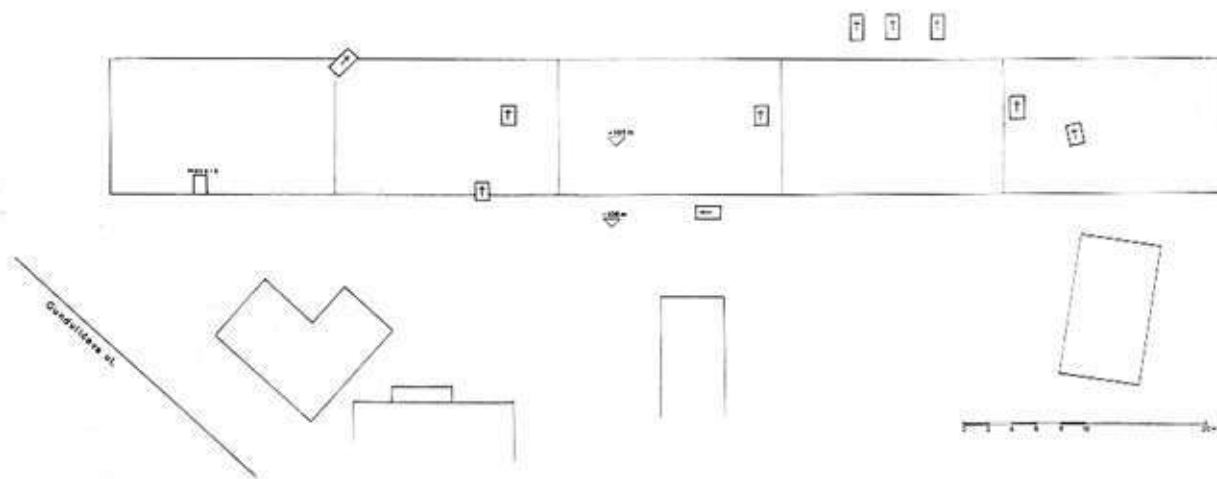

Sl. 16 Nalaz rimskih skeletnih grobova otkrivenih u Gundulićevoj ulici, prilikom gradnje stambene zgrade »Željezara«
Find of the Roman skeleton graves discovered in Gundulićevo street on the occasion of building the residential house of »Željezara«

s odlomljenom drškom, bilo i srebrno vedro u kome su bili pohranjeni novci. Od ukupno oko 2000 komada novca u sisački muzej je dospio svega 421 komad, a ostali su putem raznih kanala završili što u našim muzejima — Narodni muzej u Ljubljani, Narodni muzej u Beogradu, što u privatnim zbirka, te u numizmatičkim zbirka Evrope i Amerike.

Davši se u potragu za novcem koji je razgrubljen i koji je otišao na razne strane, uz 421 komad novca u Muzeju u Sisku A. Jeločnik je uspio sakupiti podatke o ukupno 1415 komada novca.⁷⁵

O ovim treba usporediti činjenicu da je 1930. g. Pink registrirao svega 535 argentea koliko ih je tada

bilo poznato iz svih kovnica u razdoblju Prve tetrarhije.

Od 1415 komada novca

533 komada su iz kovnice Siscia

529 komada je iz kovnice Rim

333 komada su iz kovnice Ticinum

14 komada je iz kovnice Herakleja

4 komada su iz kovnice Treveri

Navest ćemo tabele iz kojih se vidi podjela argenteusa po pojedinim vladarima, oficinama, emisijama i legendama na reversima, i to po kovnicama kako slijedi: Sisak, Ticinum, Rim.

KOVNICA SISCIA

I emisija — bez signature		D	C	M	G	
1. naklada u 1 oficini	VIRTVS MILITVM	139		100		239
Ostale naklade u 2	VIRTVS MILITVM	54	39	51	55	199
oficine	VICTORIA SARMAT	15	15	9	8	47
(oficina A — novac D i C)	VICTORIA SARMATICA	—	2	—	—	2
(oficina B — novac M i G)	PROVIDENTIA AVGG	5	—	4	—	9
		74	56	64	63	257
II emisija, \overline{SIS}	VIRTVS MILITVM	1	—	11	1	13
	VICTORIA AVGG	1	—	—	—	1
		2		11	1	14
III emisija, \overline{SIS}	VIRTVS MILITVM	7	—	8	5	20
	VICTORIA SARMAT	—	—	—	1	1
	VICTORIA AVGG	—	—	—	2	2
		7		8	8	23

KOVNICA TICINVM

oficina A,	novac	D-C	oficina B, novac	M-G	
1. emisija		37		44	81
2. emisija		87		133	218
		124 (+17)		175 (+17)	299 (+34)
Podjela po legendama i oficinama			oficina A	oficina B	
VIRTVS MILITVM			50	99	149
VICTORIA SARMAT			91	93	184
			141	192	333

Podjela po vladarima i oficinama

	oficina A	oficina B	
D	95	M	145
G	46	C	47
	141	192	333

KOVNICA RIM

		D	M	C	G	
1. emisija	VIRTVS MILITVM	71	39	36	56	202
nesignirana	VICTORIA SARMAT	36	14	16	12	78
	VICTORIA SARMATI-				2	2
	CA			7		7
	VICTORIA SARMATI			2		2
	VICTORIA SARMA	12	2			14
	PROVIDENTIA AVGG	22	5	6	6	39
		141	60	67	76	344
2 emisija s oznakama 7 oficina A, B, Γ, Δ, E, Σ, Z	VIRTVS MILITVM	22	10	40	44	116
	VICTORIA SARMAT			7	7	14
	PROVIDENTIA AVGG	12		8	16	36
3 emisija sa signaturom R̄	VIRTVS MILITVM	34	10	55	67	166
		3				3
4. emisija s oznakama 7 oficina A, B, Γ, Δ, E, Σ, Z	VIRTVS MILITVM	2	4	3	4	13
	VICTORIA SARMAT	2		1		3
Ukupno sve četiri emisije		4	4	4	4	16
		182	74	126	147	529

Kovnica Treveri je zastupana s 4 argenteusa koji svi pripadaju 2. emisiji, a signirani su s oznakom oficina C i D.

Kovnica Herakleja je zastupljena sa 14 komada novca. Dva spadaju u 1., ostali u 2. emisiju. Prva emisija je signirana za sve vladare oznakom HE, a druga s oznakama HĀ — HΔ za svakog pojedinog vladara.

A. Jeločnik nalaz datira u 295/96. godinu. Uzrok zakapanja ovog novca treba tražiti u čestim sukobima sa Sarmatima u Podunavlju. Bilo je mnogo problema oko rekonstrukcije reforme novčarstva koju je proveo Dioklecijan. 286. god. on je reformirao kovanje aureusa s tim da je odredio stalnu težinu aureusu koja je iznosila 1/60 rimske funte.

Drugi dio reforme slijedio je 294. god. kada je uveden novi rimski srebrni novac koji je težio 1/96 funte, a zajedno s njim počelo je i kovanje follisa — brončanog novca s malom primjesom srebra.

Siscija uporedo s kovanjem druge emisije argenteusa, koji su signirani oznakom SIS, kuje prvu emisiju follisa koja je signirana oznakom S, dok je druga emisija follisa označena signaturom S, A, B, Γ⁷⁶.

Pod kraj I tetrarhije nekoliko kovnica — Rim, Treveri, Aquileia, Siscia i Alexandria počinju kovati nove, sitne, brončane novce tačno određenog odnosa prema follisu. Kuju se nominalne vrijednosti 1/2 follisa, 1/4 follisa i 1/8 follisa. Emisije su bile male, kovane obično samo u jednoj od oficina. Takve nomina-

le kuju se tokom cijele II tetrarhije, a nakon toga njihovo kovanje prestaje zbog devalvacije follisa.

U kovnici Siscia od 305. do 306. god. kovana je samo jedna emisija 1/4 follisa i to samo u jednoj oficini.⁷⁷

Sisački nalaz argenteusa osvijetlio nam je sam početak drugog dijela reforme iz 294. god. za koji ne postoje nikakvi pisani izvori, a samim tim nalaz je još više dobio na vrijednosti.

Ovaj kratak pregled rada sisačke kovnice i najvažnijih numizmatičkih nalaza završit ćemo viješću F. Hefele — muzejskog povjerenika iz Siska, o tome da je sredinom prošlog stoljeća u Pokuplju (Degoj) pronađena dobro sačuvana daščica od cedrovine okovana reljefno ukrašenim brončanim limom i na njoj pet kovnih figura, personifikacija gradova-kovnica (Rim, Kartaga, Nikomedia, Konstantinopolis i Siscija).⁷⁸ Daščica se danas nalazi u Budimpeštanskom muzeju, a vjerojatno je komad ili stranica bogato ukrašenog kovčezića u kojem su se čuvali rimski novci. Ukrašen kovčezić predstavljalo je trinaest kovnih figura, a ispod svake od figura stajalo je ime onog grada u kojem su novci bili kovani. Ovaj nalaz datira se u 4. stoljeće.

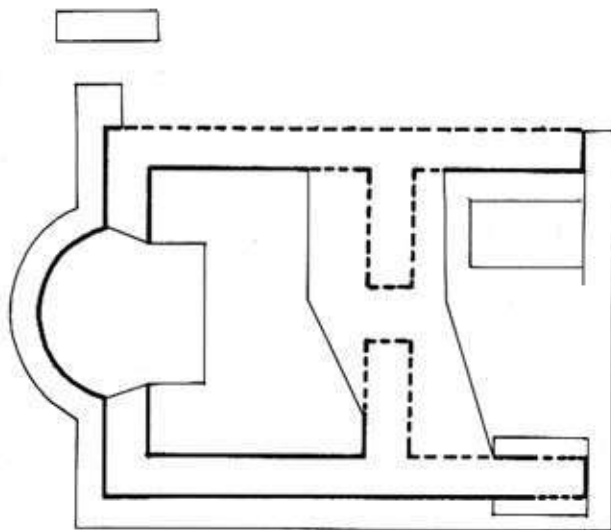

Sl. 17 Prateći gospodarski objekt otkriven 1952. godine na lokalitetu »Mrcinište«, sjeverno od ušća Odra u Kupu, zajedno s vilom suburbanom
Accompanying farm-buildings of the villa suburbana discovered in 1952 on the site »Mrcinište«, north of the Odra — Kupa confluence

V) Ukratko o epigrafskoj baštini Sisciae

A sada nešto o epigrafskoj ostavštini Siscije.

S područja grada Siska poznato je nešto preko šezdesetak natpisa.⁷⁹ Ovaj broj epigrafskih nalaza je više nego skroman s obzirom na ulogu i značaj koji je Siscija imala.

Ovdje ćemo navesti samo neke, najzanimljivije, natpise, a za potpunu epigrafsku baštinu Siscije upućujemo na rad J. Šašela.⁸⁰

Od ukupnog broja natpisa najveći dio ih je posvećen raznim božanstvima. Tako su državnom Jupiterovom kultu Iovi Optimo Maximo posvećeni natpisi

si CIL III 3949, CIL III 10839, a na natpisu CIL III 10842 uz Jupitera javlja se i Cerera. Jedan natpis — CIL III 3942 — posvećen je samoj Cereri.

Jupiteru, Junoni, Suncu i Geniju mjesta natpis je posvetio orijentalac Aurelius Antiocianus — CIL III 10841.

Jupiter se javlja i u zajednici sa Junonom — CIL III 15179 + CIL III 10845.

Bogu vina Liberu posvećena su dva natpisa CIL III 10834 i CIL III 13408.

Junije Filokrat i Julije Krispin posvetili su žrtvenik s kipom Martu Marmogiju.

U Sisku se štovao i kult Mitre. Tako je jedan Mitrin žrtvenik bio postavljen za zdravlje cara Marka Aurelija Antonina-Karakale, CIL III 3958.

O tome da je u Sisku postojalo i Mitrino svetište govori natpis CIL III 3960 u kome carski rob Jukunda — dispensator provinciae Pannoniae Superioris, kaže kako je podigao portik i ulazni atrij svetišta.

O kultu Izide govore dva natpisa — CIL III 3944 i Antike Inschriften aus Jugoslawien 531.

U Sisciji se štovala i Magna Mater — Cybela — natpis CIL III 10858.

O kultu Herkula svjedoče dva natpisa CIL III 10836 i CIL III 10837.

Donosimo tekst prvog natpisa koji je višestruko zanimljiv.

Idib(us) Au[g(ustis)] Herkuli G(aius) Ingennius G(aii) fil(ius) Quir(ina tribu) Rufinianus dec(urio) col(oniae) S(eptimiae) S(iscianorum) Aug(ustae) quaest(or) r(ei) p(ublicae) praef(ectus) c(ollegii) c(entonariorum) et Ingenuia Rufina cum suis d(ederunt) d(edicaverunt). Dakle iz natpisa doznajemo da je Siscia bila kolonija Septimia, zatim doznajemo da je na čelu gradske uprave bilo vijeće dekuriona — decurionis čiji je član — decurion Ingennius Rufinianus zajedno sa ženom Ingenniom Rufinom natpis i podigao. Pored toga Rufinianus je bio i gradski blagajnik — questor rei publicae i predstojnik vatrogasne družine — praefectus collegii centonariorum. Natpis je posvećen 13.8., a taj datum bio je u Herkulovu kultu posebno srećan dan.

Četiri natpisa — CIL III 15181, CIL III 13407, CIL III 3963 i CIL III 10846 — posvećena su domaćem božanstvu — Silvanu.

Marcus Aurelius Glabrio — veteran XIV legije Geminae načinio je, za života, sebi i svojoj supruzi veću urnu — CIL III 3970.

Zanimljivi su i natpisi vojnog liječnika pomoćne jedinice — kohorte Hegetora koji je vjerojatno bio porijeklom iz istočnih krajeva države — CIL III 10854, zatim natpis zaručnice i žene Karakaline Fulvije Plautille — CIL III 10850. Natpis je datiran u 202. god. kada se Fulvija udala za Karakalu. Dvije godine kasnije Karakala je dao ubiti njenog oca Gala Fulvija Plautijana — prefekta pretorijanaca, a Fulviju je prognao na otok Liparu. Nakon što je bila pogubljena dio natpisa s njenim imenom je radiran.

Ništa manje nije zanimljiv ni natpis magistra mimičkih glumaca Leburne koji ostaje duhovit i u času kada piše svoj nadgrobni natpis — CIL III 3980.

O visokom staležu Siscije govori natpis CIL III 10820 kojeg su Jupiteru za zdravlje cara Gordijana

posvetili Gaius Victorinus dekurion kolonije, duumvir i sacerdos provinciae Pannoniae Superioris i njegov sin Gaius Victorinianus dekurion kolonije. I otac i sin pripadali su viteškom staležu.

Iz natpisa CIL III 3953 saznajemo da je u Sisciji bila i rudarska uprava (praepositus splendidissimi vectigalis ferrariorum).

Najvišem krugu siscijskog građanstva (clarissima) pripadala je i Romania Naevia koja je za života sebi načinila mramorni sarkofag — CIL III 10852.

Kad smo već u domenu epigrafije možda bi bilo dobro da spomenemo i nalaz rimske vojničke diplome koja se prema carevu naslovu Imp(erator) Caesar divi Nervae f(ilius) Nerva Traianus Augustus Germanicus, pontifex maximus, tribunic(ia) potestat(e) IIII p(ater) p(atriciae) co(n)s(ul) III i konzulima Titusom Pomponiusom Mamilianusom i Luciusom Herenniusom Saturninusom datira u 100. god. tj. 85.100. god. Ova sisačka vojnička diploma spada u red rijetkih, potpuno sačuvanih dokumenata ove vrste.

Sisačka diploma izdana je u Sapiji, Sarmosovom sinu iz Anazarba u Kilikiji, pješaku prve kohorte Antiohijaca. Diploma predstavlja prepis dekreta od 85.100. g. kojim je car Trajan podijelio građanska prava vojnicima pomoćnih četa — auxilia (3 ale i 21 kohorta) gornjomezijske vojske koji su odslužili u vojsci propisano vrijeme od 25 godina.⁸¹

Pored ove vojničke diplome spomenut ćemo još i sisačku tzv. tabellu defixionum ili uročnu pločicu koja je pronađena 1913. g. prilikom jaružanja Kupe. Pločica je od olova, dijelom zato što je na njemu lako urezivati slova, a dijelom zato jer je olovo imalo simbolično značenje.⁸²

Pločica pripada među one kojima se htio u parnicama ureći protivnik i njegovi svjedoci. Na njoj su precizno ispisana imena, prezimena i nadimci osoba, a sve zbog toga da bi bilo jasno protiv koga je sastavljena. Na pločici se zaziva bog Save, najbliži bog koji se štovao uz obale rijeke Kupe u koju je bila postavljena ova pločica. Inače magična uročna sredstva često su se stavljala u mjesta ispunjena vodom jer se smatralo da se vodenim putem najbrže dode do Mana. Uročne pločice stavljale su se i u grobove da bi se postigla veza sa bogovima podzemnog svijeta koji su trebali naškoditi osobi čije je ime bilo urezano na pločici.

Pločica je važan dokument vulgarnog latiniteta iz kojega su se posije razvili romanski jezici, a datirana je u kraj 3. ili početak 4. st.n.e., do 313. g. jer ne sadrži nikakvog traga kršćanstvu.⁸³

VI) Ukratko o figuralnim prikazima božanstava

U Sisku je pronađen veliki broj raznih što kamenih, što brončanih ili olovnih statua i figura. Obično su to predstave bogova i nižih božanskih bića različitih dimenzija, različite kvalitete i izrade, te različitog

kipić Geniusa, dva Hermesova torza, mramorni kipić Nike, ulomak sjedećeg Zeusovog kipića.⁸⁴

Zatim je tu reljefna ploča Aresa, mramorni ulomak stupa sa prikazom Hilaritas — personifikacija

veselja, reljefna ploča sa prikazom Tračkog konjanika, 2 reljefne ploče sa prikazom Mitre i poznatom scenom žrtvovanja bika, te reljef Cautesa koga je dao načiniti rob sisačkog grada — Urbicus Siscianorum.⁸⁵

Brojni su i ulomci kapitela, baza stupova, kamenih greda.

Valja istaći da su mnogi kameni spomenici izrađeni od vapnenca kojega ima u okolini Petrinje, kod Hrastovice, tako da doprema vapnenca odavde do Siska nije predstavljala veći problem, dok je za finije radove koji su rađeni od mramora materijal uvožen.

Od brončanih predmeta spomenut ćemo kipić Zeusa, 2 kipića Hermesa, brončano poprsje Hermesa, lijepu brončanu glavu Mitre, statuu Attisa, nekoliko statua Herakla od kojih je najljepša ona pod brojem 60 objavljena u VHAD-u, n.s. sv.XIII. Zagreb, 1914., kipić atlete, meduzine i lavlje maske, razne figuralne prikaze životinja.⁸⁶

Većina metalnih predmeta pronađena je prilikom jaružanja Kupe i zahvaljujući tome nemaju patine i pokazuju dobru očuvanost.

Prilikom jaružanja Kupe pronađene su i brojne figurice raznih božanstava izrađene od olova — Atena, Hermes, Venera, Nika, Fortuna, Prijapos, Jupiter, Eros.⁸⁷

VII) O nekim zanatskim radionicama

Sigurno je da je Siscia kao veliki, razvijeni grad, kao veliko trgovačko i prometno sjedište morala imati i razvijenu zanatsku djelatnost, morala je imati svoje radionice koje su proizvodile robu kako za potrebe grada, tako i za izvoz, naročito u obližnja područja u unutrašnjosti.

Već smo naprijed rekli da je Siscia imala svoju kovnicu, što je svakako predstavljalo privilegiju malog broja gradova Carstva, i da je novac kovan, odnosno proizveden u sisačkoj kovnici kolao cijelim odnašnjim poznatim svijetom.

Na osnovu nekih pronađenih metalnih polufabrikata, bilo da je riječ o polufabrikatima raznih metalnih figuralnih prikaza ili o polufabrikatima fibula,⁸⁸ a koji su svi nađeni na području grada Siska može se zaključiti da su u Sisku postojale radionice metalne robe koje su sirovine za svoje potrebe dopremale iz obližnjih bosanskih rudišta koja su bila smještena uz rijeke Japru i Sanu.

Sredinom osamdesetih godina prošlog stoljeća u vrtu poduzetnika A. Colusija pronađen je kalup za izradu rimskih svjetiljki — lucerni s natpisom FORTIS. 1954. godine prilikom gradnje stambene zgrade »Željezare« na Trgu M. Pijade pronađena su dva kompletna kalupa za izradu lucerni, jedan kompletna kalup s natpisom, no na žalost ne znamo o kakvom je natpisu riječ, te gornji dio kalupa za izradu lampica. Ovi prilično brojni nalazi kalupa za proizvodnju lucerni upućuju na zaključak da je radionica koja proizvođila lampice morala biti nađena

na Trgu Lj. Posavskog svjedoči o keramičkoj proizvodnji u Sisku.

Osamdesetih godina prošlog stoljeća u Novom Sisku pronađeni su ostaci velikih peći za proizvodnju rimskih opeka.⁹⁰

Spomenut ćemo i jedan zanimljiv nalaz keramičke koji govori u prilog postojanju keramičke radionice u Sisku.

Iz zbirke Mateja Pavletića potječe 16 keramičkih objekata — što figura, što reljefa, što glava, a objavio ih je M. Šeper.⁹¹

Na osnovu stilskih analiza ovih keramičkih nalaza — sastav ilovače svih predmeta je isti, on je došao

do zaključka da čitav nalaz pripada razdoblju rimskog vladanja u Sisku i da je zapravo proizvod radionice jednog rimskog keramičara ili kipara u kojoj je bilo zaposleno nekoliko učenika ili pomoćnika koji su pod vodstvom svoga majstora učili modeliranje. Odatle potječu neke zajedničke crte koje vežu pojedine predmete nalaza, a razlike u koncepciji i kvaliteti potječu od nejednake nadarenosti učenika.

Lokacija „B“ : Selo H. Čuntić kod mosta na cesti Petrinja-Jabukovac

PRESJEK KANALA

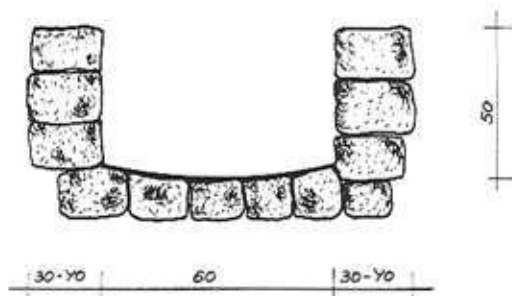

Vezivo: (za rimsku opeku)

Smjer: od ceste Jabukovac-Petrinja prema selu H. Čuntić (stara kula)

Lokacija „A“: Zelena dolina t. obala Petrinjice (uz stari put)

PRESJEK KANALA

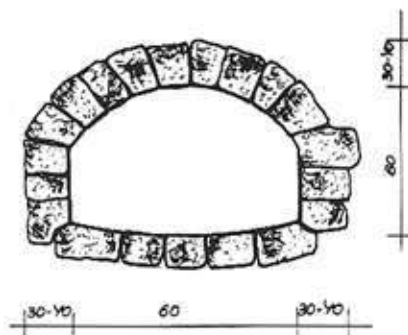

Vezivo: (za rimsku opeku)

Smjer: uz t. obalu Petrinjice ispod starog puta

Sl. 18 Ostaci kanala rimske vodovodne mreže s lokacija Hrvatski Čuntić i Zelena dolina
Remains of the brick-construction of the Roman aqueduct from the sites Hrvatski Čuntić and Zelena dolina

VIII) Zaključak

Na završetku preostaje nam samo da kažemo da ovaj rad predstavlja pokušaj da se prikaže antička Siscija i njen život u periodu od rimskog osvajanja pa do njene propasti, pod naletima barbara, u doba kasne antike, te da se samo naznače i pribilježe problemi vezani uz ovo antičko središte. Koliko se u tome uspjelo stvar je dostupne literature i podataka koji su, moramo istaći, s obzirom na značaj i ulogu Siscije u antičko doba, prilično oskudni.

Stanje istraženosti antičke Siscije je takovo da se na neke generalne zaključke, pogotovo kada je riječ o urbanim karakteristikama, ne može ni pomišljati. Treba istaći da je Sisak, grad bogate prošlosti, u isto vrijeme i grad koji je doživio velika i brojna razaranja. Promatrajući stratigrafsku sliku ovog grada zapažamo česte tragove gorenja, požara, razaranja. Na rubnim područjima antičke Sisciae vidljivi su tragovi zasipavanja, a u nasipima koji ponekad iznose i 5 pa čak i 7 m nalaze se ulomci keramike, rimske opeke i crijepa kao ostataka uništene, razorane arhitekture. Kada su se sva ta razaranja desila, ne znamo. Da je grad bio razoren u doba seobe naroda više je nego sigurno, ali je isto tako činjenica da je već i

ranije doživio stradanja — vjerojatno u borbama raznih rimskih careva i protucareva. No svaki put grad se iznova dizao i nastavljao svoj život ostajući uvijek u samom središtu, često zlokobnih, zbivanja u Carstvu. Pitanje je koliko se može doprinijeti osvjetljavanju problema vezanih uz Sisciju nekim eventualnim budućim istraživanjima, ako se ima na umu činjenica da je Sisak jedno od najdevastiranijih antičkih središta i to ne samo kod nas nego i šire. Velik dio ovog značajnog antičkog grada zauvijek je otišao u nepovrat, te je stoga za nauku izgubljen.*

BILJEŠKE — NOTES

1. Enciklopedija Leksikografskog zavoda, tom III, str. 94.
2. V. Klaić: Povijest Hrvata, knjiga I, Zagreb, 1980. str. 34.
3. ibidem, str. 33.
4. F. Šišić: Pregled povijesti hrvatskog naroda, Zagreb, 1975., str. 33.
5. vidi bilješku 2, str. 35.
6. S. Vrbanović: Prilog proučavanju topografije Siscije, Zagreb, 1981., str. 188.
7. A. Faber: Grada za topografiju antičkog Siska, Vjesnik arheološkog muzeja u Zagrebu, 3. serija — sv. VI-VII, 1972–1973., str. 152.

8. vidi bilješku 6, str. 187.
 9. vidi bilješku 7, str. 152.
 10. J. J. Wilkes: *Dalmatia*, London, 1969., str. 189.
 11. A. Mocsy: *Pannonia and Upper Moesia*, London 1974., str. 22.
 12. vidi bilješku 6, str. 188.
 13. vidi bilješku 7, str. 153.
 14. I. Bojanovski: Dolabelin sistem cesta u rim. provinciji Dalmaciji, Sarajevo, 1974., str. 15., 16.
 15. C. Vasoli: *Antički Rim — panorama jedne civilizacije*, Beograd, 1937., str. 245.
 16. vidi bilješku 11, str. 113.
 17. A. Makanec: *Drevni Sisak u rimsko doba*, Numizmatika, Zagreb, 1936., str. 143.
 18. *Vjesnik Hrvatskog arheološkog društva*, n.s. 6/1902., str. 172.
 19. *Vjesnik Arheološkog muzeja u Zagrebu*, III serija, sv. IV, 1970., str. 45.
 20. *Starohrvatska prosvjeta*, III serija — sv. 3., Zagreb, 1954., str. 93.
 21. S. Vrbanović: *Kartice arheoloških lokaliteta 1958. godina*
 22. S. Vrbanović: *ibidem*, 1958. godina
 23. S. Vrbanović: *ibidem*, 1957. godina
 24. vidi bilješku 6, str. 190.
 25. S. Vrbanović: *ibidem*, 1958. godina
 26. S. Vrbanović: *ibidem*, 1954. godina
 27. S. Vrbanović: *ibidem*, 1955. godina
 28. S. Vrbanović: *ibidem*, 1955. godina
 29. S. Vrbanović: *ibidem*, 1957. godina
 30. S. Vrbanović: *ibidem*, 1957. godina
 31. S. Vrbanović: *ibidem*, 1958. godina
 32. S. Vrbanović: *ibidem*, 1959. godina
 33. *Vjesnik Hrvatskog arheološkog društva* n.s. 9/1906–7., str. 140. 141.
 34. *Viestnik narodnoga zemaljskoga muzeja u Zagrebu*, 1870., str. 164.
 35. *Vjesnik Hrvatskog arheološkog društva* n.s. 9/1906–7., str. 156.
 36. *ibidem*, str. 156–158.
 37. *Vjesnik Hrvatskog arheološkog društva* n.s. 5/1901., str. 122.
 38. B. Kanlif: *Rimsko carstvo, narodi i civilizacija*, Beograd, 1980., str. 122., 123.
 39. vidi bilješku 7, str. 146.
 40. S. Vrbanović: *Kartice arheoloških lokaliteta*, 1954. godina
 41. S. Vrbanović, *ibidem*, 1956. godina
 42. S. Vrbanović, *ibidem*, 1956. godina
 43. S. Vrbanović, *ibidem*, 1957. godina
 44. S. Vrbanović, *ibidem*, 1957. godina
 45. S. Vrbanović, *ibidem*, 1958. godina
 46. *Arhivska knjiga Muzeja Sisak*, redni broj 5
 47. *Arhivska knjiga Muzeja Sisak*, redni broj 275
 48. *Arhivska knjiga Muzeja Sisak*, redni broj 6
 49. *Vjesnik Hrvatskog arheološkog društva*, n.s. 11/1910–11., str. 24.
 50. S. Vrbanović, *ibidem*, 1954. godina
 51. S. Vrbanović, *ibidem*, 1958. godina
 52. S. Vrbanović, *ibidem*, 1958. godina
 53. S. Vrbanović, *ibidem*, 1958. godina
 54. S. Vrbanović, *ibidem*, 1958. godina
 55. S. Vrbanović, *ibidem*, 1958. godina
 56. S. Vrbanović, *ibidem*, 1958. godina
 57. S. Vrbanović, *ibidem*, 1958. godina
 58. S. Vrbanović, *ibidem*, 1954. godina
 59. S. Vrbanović, *ibidem*, 1953. godina
 60. *Viestnik Hrvatskog arheološkog društva* 4/1882., str. 31.
 61. *Viestnik Hrvatskog arheološkog društva*, 3/1881., str. 60., 61.
 62. vidi bilješku 6, str. 195.
 63. V. Hlavnike: *Stari rimski vodovod preko Kupe u Sisku*, *Vijesti Društva inženira i arhitekata*, Zagreb, 1902., str. 195.
 64. S. Vrbanović, *ibidem*, 1953. godina
 65. S. Vrbanović, *ibidem*, 1954. godina
 66. S. Vrbanović, *ibidem*, 1954. godina
 67. S. Vrbanović, *ibidem*, 1954. godina
 68. *Viestnik Hrvatskog arheološkog društva*, 3/1881., str. 94.
 69. S. Vrbanović, *ibidem*, 1954. godina
 70. *Viestnik Hrvatskog arheološkog društva*, 3/1881., str. 95.
 71. Upućujemo na rad I. Bojanovskog: *Prilozi za topografiju rimskih i predrimskih komunikacija i naselja u rimskoj provinciji Dalmaciji IV-rimska cesta Siscia-Sirmium (Tab. Peut.) i njena topografija*. Godišnjak XXII Centra za balkanološka ispitivanja, Sarajevo, 1984., str. 155.
 72. *Numizmatičke vijesti*, Zagreb, 1961., str. 20.
 73. *Vjesnik Hrvatskog arheološkog društva*, n.s. 6/1902., str. 171.
 74. *Vijesti muzealaca i konzervatora Hrvatske*, Zagreb, 1972., str. 28–30.
 75. *Situla 3*, Ljubljana 1961., str. 5., 6., 23., 25. Tabele su navedene po istom autoru: *Siscia* — str. 14., *Ticinum* str. 17., *Rim* str. 22.
 76. *Numizmatični vestnik*, Ljubljana 1958., str. 4.
 77. *Numizmatičke vijesti*, Zagreb, 1983., str. 16.
 78. *Vjesnik Hrvatskog arheološkog društva* n.s. 1/1895., str. 209.
 79. M. Zaninović, *Siscia u svojim natpisima*, Zagreb, 1981., str. 201.
 80. J. Šašel, *Siscia*, *PWRE*, Suppl. Band XIV, col. 714–718.
 81. *Vjesnik Hrvatskog arheološkog društva* n. s. 11/1910–11., str. 28–29.
 82. *Vjesnik Hrvatskog arheološkog društva* n. s. 14/1915–1919., str. 180.
 83. *Nastavni vjesnik*, Zagreb, 1936/37., str. 6–7.
 84. *Vjesnik Hrvatskog arheološkog društva* n. s. 7/1903–4., str. 239, br. 55
 85. *Vjesnik Hrvatskog arheološkog društva*, n. s. 8/1905., str. 63., br. 122.
 86. *Vjesnik Hrvatskog arheološkog društva*, n. s. 13/1913–14. Svi brončani predmeti objavljeni su pod br. 1–280 u navedenom VHAD-u.
 87. *Vjesnik Hrvatskog arheološkog društva* n. s. 17/1936, olovna plastika
 88. R. Košćević: *Antičke fibule s područja Siska*, Zagreb, 1980., str. 38.
 89. S. Vrbanović, *ibidem*, godina 1954.
 90. *Viestnik Hrvatskog arheološkog društva* 6/1884., str. 125.
 91. *Arheološki vestnik*, Ljubljana, 1954., str. 305., 314.
- * Najsrdačnije ze zahvaljujem profesoru Stjepanu Vrbanoviću koji mi je ustupio za objavu svoje terenske bilješke, vođene za razdoblje od 1953. do 1959. godine. Isto tako zahvaljujem se i Zdenku Burkowski, prof. koji mi je dao za objavu potrebnu dokumentaciju. I bilješke i dokumentacija pohranjeni su u Muzeju Sisak.

A CONTRIBUTION TO THE STUDY OF ROMAN SISCIA

Summary

The town of Sisak and its wider area belong geographically to the Pannonian region which occupies the extreme south-west part of the spacious Pannonian plain. Significant are the plains through which the Drava, Sava and Kupa run, as well as numerous valleys of their tributaries. Low alluvial plains which are geologically the youngest formations in the relief occupy large areas. Higher are small hills (average height 150–200 m above the alluvial plains) which belong to the older relief created in the tertiary period and were formed of sea and lake sediments. The highest and the oldest elements of the relief are isolated mountains composed of impervious slate, eruptions and mesozoic layers while on the far south-west edge lies a belt of low limestone plains called Kordun.

In this geographical context the town of Sisak developed at the confluence of the Sava and Kupa. In addition to the Sava and Kupa, the most significant factor in the choice of position for the settlement, the river Odra also joins the hydrographical net at this point. These three rivers, Sava, Kupa and Odra determined the position of the settlement ensuring its extremely significant strategic position and at the same time enabling its economic, mercantile and cultural development which remained so significant for the next two millennia.

A special role in the development of trade and traffic was played by the river Sava, which with its southern tributaries and its connection with the Danube links the Balkan Peninsula with the Sava and Danube valleys.

The part of the Sava valley in which Sisak lies is connected by a road, which leads through the Drava valley along the edge of the eastern Alps towards Vienna, and from Vienna via the Danube and Morava valleys to western and middle Europe. Furthermore, the connection of the Balkan peninsula with the Sava and Danube valleys can be understood as a connection of this part of south-east Europe with the Black Sea area. The above shows that the location of today's Sisak, i.e. Roman Siscia and Illyro-Celtic Segestica, is not the product of chance but was most carefully chosen by the unmistakable criteria by which the peoples of prehistory and especially the Celts and Romans were choosing settlements or trade routes. The starting point was always the natural advantages offered by the terrain.

Literary sources mention Segestica for the first time in 119 B.C. when both consuls Lucius Aurelius Cotta and Lucius Caccilius Metellus were sent from Gaul to break into Illyria from the north. Through this expedition the subjection of Illyricum and the Illyrian tribes was to be continued, the subjection that started in the time of the first conflicts between Rome and the Union of Ardiati and Teuta generally known in history as the First Illyrian War.

The question of the ethnic provenance of the inhabitants of Segestica has not been settled. According to Pliny, Strabo and Appian, to the north-west of Siscia lived the Varciani, by the River Kupa-Colapis-Colapiani, and to the east the Osariati, all Illyrian tribes. With the emergence of the Celts in the fourth century B.C. this ethnic picture changes. It is clear that the Illyrian communities could not resist Celtic expansion but it is also clear that the Celts could not have destroyed the autochthonous people who no doubt had a distinct religion, with its goods, sanctuaries and customs. Most probably the solution is to be sought in the emergence of a wider ethnic community called Pannonians which must have had Illyro-Celtic components. The Segestans, as referred to by Appian, were probably the Pannonians settled at Segestica whose origins lay in the assimilation of Illyrian and Celtic ethnos.

After the occupation of Segestica in 119 B.C., Cotta went to Rome and Metellus to the south against the Dalmatians. A new Pannonian war in 83 B.C. forced the consul Lucius Scipion Aziogen to recapture Siscia, but again only temporarily as in the case of Lucius Caccilius Metellus.

In 35 B.C. Octavius subjugated the Iapodes on the occasion of which he was wounded and from there he proceeded to the east and passing through the land of the Pannonians came to Segestica. After defeating the Pannonians who had come to the aid of Segestica, in 35 B.C. Octavius took control of the town itself. The fact that the Pannonians came to help the Segestans speaks against a purely Celtic Segestica and rather in favour of Illyro-Celtic settlement as suggested above.

Segestica was founded in the fourth century B.C. According to ancient authors and the results of other investigations it was located in the meander of the river Kupa which forms a peninsula called Pogorelec. Numerous finds of pre-Roman pottery from Pogorelec speak in favour of a pre-Roman settlement in this area. This settlement would correspond to Illyro-Celtic Segestica judging by the descriptions of ancient authors. Apart from pre-Roman finds dating to the period of Segestica, remains of the Hallstatt period have also been found.

Pliny locates Segestica in the Kupa meander, distinguishing it as other authors from Siscia: «Colapis in Saum influens, iuxta Sisciam gemino alveo, insulam illi efficit quae Segestica appellatur». Strabo also distinguishes Segestica from Siscia thinking of Segestica as a settlement-POLIS and of Siscia as a fort near Segestica. Appian, who speaks of Siscia in the time of the occupation by Octavius distinguishes two classes of inhabitants. The leading class — the local tribal aristocracy — was pro Roman and was ready to accept the Romans peacefully, to accept the Roman garrison within the town and to give over a hundred hostages, whereas the rest of the population was not. The results of this dispute in which the lower class had the weightier voice was a thirty day siege of the city. During this time Octavius had boats constructed to besiege Segestica from the river which indicates a developed defensive system. After the occupation of Segestica, connection with the Danube via the Sava valley was established. With Segestica the whole of Pannonia was subjugated, emphasised in the words of Paterkul Velei «universa Pannonia». In 35 B.C. Octavius left Fufius Geminus as legate. In 10 B.C. Siscia came into the newly-formed province of Pannonia. From A.D. 6–9 a Pannonian-Dalmatian uprising took place known as *Bellum Batonianum* during which Siscia became a strong base and a military camp of Tiberius who placed ten legions in it.

The town became a colonia in the time of the Flavians, most probably under Vespasian, who colonised Siscia by the deduction of the veterans of the Ravenna fleet as a reward for their support in the Civil War of A.D. 69. With the members of the Ravenna fleet, numbers of the leading class of the Italians, as well as orientals from auxiliary garrisons, were sent to Siscia. According to the military diploma CIL XVI, 18, 14 the town became a colonia in A.D. 71. It joined the tribe of Quirina, that of the Flavians. During the time of Domitian's military expeditions against the Sarmatians and the Dacians, Siscia became an important centre of traffic and military transport. For the further development of Siscia, important emperors were Trajan, Hadrian and Septimius Severus, in honour of whom the town was called *Colonia Septimia Siscia Augusta* or more frequently *Colonia Septimia*. In the division of Pannonia into Pannonia Superior and Pannonia Inferior in A.D. 100, Siscia became a part of Pannonia Superior. In the next administrative division of the empire carried out in 297 by Diocletian Siscia became the seat of Pannonia Savia (*Ripariensis, Interamnensis*). During the early Christian period, Siscia came under the jurisdiction of Sirmium and later under the Archbishop of Salona. From the middle of the third century the town became the seat of a bishop and during the reign

of Decius (249-251), Siscian Bishop Castus is mentioned. In 303 Bishop St Kvirin suffered martyrdom. In 347 at the Council of Sardini Bishop Marko signed as »Markus de Sarcia a Siscia«. At the Council of Aquileia held in 381, Constantinus is mentioned as a Siscian bishop.

At the end of the fourth century Sisak was the site of the fighting between the counter Emperors. In the spring of 351, the only living son of Constantine the Great, Constantius II, began the fight against the usurper Magnentius. After the defeat by the Magnentian army at the border of Pannonia and Noricum, Constantius retreated to Sisak where new fighting took place in 353. After that Constantius retreated to Cibale while Magnentius, unable to sign a treaty, captured and destroyed Sisak. In 383 Theodosius and Maximus were fighting at Sisak. Sisak certainly suffered in 441 at the time of Attila's plundering of Pannonia. The last mention of Siscia as a late Roman city falls in the time of the rule of the Ostrogoths.

Antique Siscia preserved itself with greater or lesser depredations during the migration period in the fifth and sixth centuries until the takeover by the Avars and the Slavs which took place in the periods between the fall of Sirmium in 582 and the fall of Salona in 614. From that time until the beginning of the ninth century the sources are silent about Siscia. In 822 the Frankish Annals mention Siscia as a stronghold of Pannonian-Croatian Duke Ljudevit Posavski. The next mention of Sisak is in the thirteenth century in connection with the bishopric of Zagreb.

The core of the Roman city stretched between the cemetery and the church of St Kvirin on the north side and today's church of St Cross on the south side. The western boundary of the city was the river Kupa but in those days it was flowing one half of its width further to the west. The eastern boundary followed today's V. Majdera street and partly 29th November street.

The first map of the city was made by Marsigli in 1726.

The remains of the north-west city wall were discovered in J. Kraš street. The north city wall was discovered in Lovrićeva street running in an east-west direction. From here the wall continues to the west and it has been observed in the P. Markovac street from where in a north-east / south-west orientation it descends to the Kupa. The remains were discovered in the Socijalistički savez street.

The remains of the defensive ditch which followed the Roman walls were discovered by the building of the school »22. lipanj 1941«, Hotel Panonija, the post office building in O. Keršovani street and the war invalids building. The eastern boundary of all these remains is V. Majder street. To the south the remains of the city wall were found in front of the St Cross church.

Three phases of building can be distinguished. The first belongs to the time of the military camp founded in the period between 35 B.C. and A.D. 6 when Siscia was a stronghold of Tiberius. It is characterised by traces of timber architecture. Timber piles used in this first phase to consolidate the ground remain a permanent feature of the later building phases as well. The remains of this phase were mostly destroyed by fire which can be observed in the layers of charcoal.

The second building phase belongs to the early imperial period i.e. from the time of Tiberius with his ten legions to the abandonment of the camp and the transformation of Siscia into the Flavian colonia. Characteristic of this phase is the combination of split stone coursed with mortar and timber foundations. The split stone represents the foundations for the brick architecture.

After the demolition of the buildings of this period (earthquake, flood, fire) the third phase is characterised by the same kind of foundations on which a monumental brick-built architecture rests.

In Marshal Tito street was found part of a Roman building, dated to the first half of the fourth century on the

basis of the Constantinian coins found by the foundations. An older layer with brick and mortar architecture (the mortar being devoid of the pulverised brick admixture characteristic of later periods) was found below dating to the early imperial period.

During 1954 part of a Roman bath complex was unearthed by the river Kupa. The baths can be dated to the end of the second or to the beginning of the third century — the time when the city was specially ornamented by Septimius Severus. Within the baths one period of rebuilding was found probably from late antiquity.

In the place of today's Mali kaptol a temple or the forum should be sought.

In Marshal Tito street remains of a large Roman building have been found, whose cellars were used for the storage of amphorae.

Also mentioned should be two apsidal buildings. The first was found on Lj. Posavski square. Because of the eastwards orientation, this apse could have formed part of a sacral building. The second in Marshal Tito street was orientated towards the north and was probably of a secular nature.

In Kranjčevićeva street a 15 m long wall was found and in R. Končar street remains of 17 walls were found, also the remains of a hypocaust with 11 columns.

In SSRN street remains of walls and two drains belonging probably to a central-heating system were found. Part of a very well preserved hypocaust substructure was found in Vinogradska cesta, today's Ilije Gregurić street.

During the excavation carried out in 1952 on the site »Mrcinište« which is situated north of the confluence of the Odra and Kupa, two buildings were found: a villa suburbana and a smaller one, probably a working building.

The street grid of the Roman town does not correspond exactly to today's layout. In 1953 in Kranjčevićeva street a main sewer was found near the Roman building with a drain which was probably running along the middle or the edge of a Roman street. A second main sewer was found in 1975 by Mali kaptol and, as with the first, it flowed into the Kupa. A third main sewer was found in 1976 during the building of the hostel »Rafinerija« orientated east-west also flowing into the Kupa. A fourth main sewer was discovered during the construction of the »22. lipnja 1941« school; it was orientated east-west and flowed into the so-called Tiberius ditch.

Two bridges also formed part of the Roman communication system.

Roman Siscia had a developed water supply network, remains of which have been found in 11 places in modern Sisak. This proves that the whole system was incorporated into the network while the wells found in several places were also in use. Drinking water came from the area called Klinac-grad and Čuntić, locations rich in springs even today.

The north cemetery was placed on Zeleni brijeg which is surrounded by streets: P. Miškine from the south, Braće Čulig from the west, 22. lipnja 1941 from the east and Klaonička from the north. This cemetery has been mostly destroyed. The predominant rite was inhumation. The greatest concentration of graves has been observed at the crossroads of Zeleni brijeg (ex Klaonička street) and 22. lipanj 1941 street, where in 1943, 19 graves of brick construction were found.

The south cemetery occupied today's M. Pijade square and extended across Tomislav street to the stadium. The most northerly part of this cemetery had exclusively inhumation burials. Along Tomislav street to Gajeva street inhumation and cremation burials were found, whereas towards the stadium cremation predominates.

In 1953 47 inhumation graves with brick construction were found on M. Pijade Square. Some of the brick con-

structions housed lead coffins without lids. In most cases the preservation of the skeletons was very poor and the graves were full of soil. No grave goods were recorded. However in one grave a ring with a Christian symbol was found (Christogram). Obviously the small cemetery belonged to the later period of total adoption of Christianity. On the site of the cemetery a very thin-walled cup ornamented in two zones was found. The first zone shows a dolphin, a further Christian symbol. This cemetery is to be dated to the fourth century i.e. after 313, the year of the Edict of Milan.

A rescue excavation in 1954 unearthed the most southerly part of the south cemetery in the place of today's stadium. 143 graves were found, mostly cremations.

The cemetery in New Sisak stretched from the Bratstvo-jedinstvo Bridge along JNA street up to its crossing with I. Mažuranić street. From there it continued along both sides of Gundulić street and along F. Ogulinca-Selje street. The graves were of both inhumation and cremation.

The north, south and the New Sisak cemeteries were in use during the whole Roman period. The small isolated cemetery on M. Pijade square can be seen as the cemetery of a small Christian community.

Siscian mints were in continuous production for 125 years. From the middle of the third century, frequent and strong barbarian incursions dictated the moving of the military operations to the eastern frontier. In these circumstances minting in Sisak started in the time of the emperor Gallienus. Two officinae were in operation. Claudius II opened two further officinae, Aurelian two more and from his time Siscian coins bear an S sign. In the period of Aurelian to the reforms of Diocletian some coins bear the mark SMS — *Sacra Moneta Sisciensis*. From the time of Probus a SIS sign appears and from the time of Diocletian it becomes regular. In 387, in the time of Theodosius, the Siscian

mints stopped production because of the permanent barbarian threat.

In 1953 a very important chance find of argenteae of the first tetrarchy consisting of 2000 coins was made. It is dated to 295–296 and represents a valuable piece of evidence for the interpretation of Diocletian's monetary reform.

From the town of Sisak a little more than 60 inscriptions are known. Most of them are dedicated to various deities. A large number of stone, bronze or lead statues and figures have also been found. Usually they are representations of gods or lower deities of different dimensions, qualities and standards of preservation.

As a large and developed city, Siscia had to have sophisticated craft production. The coins minted in Sisak circulated throughout the known world. On the basis of some half finished products, metal workshops can be postulated, whose raw material came from the mines by rivers Japra and Sana in Bosnia. A mould for Roman lamps bearing the inscription of FORTIS was found in the nineteenth century. In 1954 three complete lamp moulds were found on M. Pijade square as well as the upper section of a fourth. These indicate the presence of a lamp workshop.

A pottery kiln was found on Lj. Posavski square.

At the end of the last century, the remains of very large tile kilns were found in New Sisak. From a private collection 16 ceramic objects — figures, reliefs, heads — are known. Stylistic analysis determined them to be the production of one workshop in which several pupils were working under the supervision of a single master potter.

This paper is an attempt to show Roman Siscia and its life in the period from the Roman occupation until its devastation by the barbarians, and to point out the problems connected with this Roman centre.