

Rajka MAKJANIĆ

TERRA SIGILLATA IZ RIMSKIH NEKROPOLA U OSORU I BAKRU

Izvorno znanstveno djelo
Antička arheologija
Roman archaeology
UDK 903.23 (497.13) »65«

Rajka Makjanić
Krčka 1, Odjel za arheologiju
Centra za povijesne znanosti
41000 Zagreb, YU

Sigilata iz dvije nekropole na području Kvarnera potječe iz istočnomediteranskih, italskih i afričkih radionica. Datira se od doba Augusta do sredine 2. st. Najzastupljeniji su jednostavni, glatki oblici iz sjevernoitalskih radionica.

I. OSOR

Osim rimskih fibula¹ i stakla,² mala muzejska zbirka u Osoru čuva i veću količinu sigilate, koja najvjerojatnije, kao i ostali rimskodobni materijal potječe iz nekropole kopane u prošlom stoljeću.³ Najveći dio sigilate je glatko, stolno posuđe. Reljefna roba je isključivo sjevernoitalski oblik »Sarius«-šalica.⁴ Uz nekoliko primjeraka iz istočnomediteranskih radionica⁵, najveći dio sigilate potječe iz radionica sjeverne Italije (tzv. padanska keramika), a tek neznatan dio (oko 1/7) iz Arezza. Budući da u sjevernoj Italiji još nisu locirane radionice sigilate, već se njihovo postojanje temelji na rasprostranjenosti, u zadnje se vrijeme pokušava grupirati ovu keramiku na osnovu fakture⁶, prema boji, tvrdoći, postojanosti i sjaju gline i prevlake. Takva grupiranja, bazirana isključivo na subjektivnom zapažanju istraživača, pokazala su da svaki lokalitet pruža nove varijacije i nove grupe, iako se često radi o istim radionicama. Ovo vrijedi za padansku robu, jer je aretinska relativno lako prepoznatljiva. Pokušaj grupiranja sigilate s Kvarnera je pokazao samo djelomičnu podudarnost s materijalom iz Magdalensberga, lokaliteta sa najpreciznije obrađenom srodnom keramikom. Zato ću se u ovom radu pri određivanju fakture pojedinih posuda držati podjele na »fabrikate« s Magdalensberga, dok za komade koji se ne mogu svrstati ni u jedan fabri-

kat navodim opis. Egzaktnija podjela se treba ostaviti za vremena kad će biti moguće prema kemijskim analizama točno odrediti porijeklo pojedine posude.



Dok je aretinska keramika označena kao »Fabrikat A« (FA) (GLINA: naročito dobro mljevena, bez primjesa, tvrda, ružičastobež boje PREVLAKA: sjajna, svilenkasta, crvenosmeđa, dobro prijanja), padanska ima fakturu »Fabrikata B« (FB) s tri varijacije. Većina komada iz Osora spada u grupu FBa (G: oker s primjesama narančaste boje, meka P: narančastosmeđa, često neravnomjerna).

OBLICI

1. *Tanjuri servisa II (Ha 2) T. I, 1—4*

Četiri primjerka mogu se okvirno datirati u prvu četvrtinu 1. st. Finija datacija prema kojoj bi najraniji bili tanjuri 1 i 2 (oko 1. g.), zatim br. 3 (1.—15. g.) i najkasniji br. 4 (20.—25. g.), bazira se na neznatnim razlikama u oblikovanju nagiba stijenki, zavijenosti prema unutra, vanjskim žlijebovima i oblicima nogu. Međutim, isto je vjerojatno da se razlike mogu pripisati i različitim, a istovremenim radionicama. Pouzdanije određivanje mlađe/starije je na osnovu zavisnosti oblika s ranijim formama servisa I (br. 1) te pečati u četverokutu, koji su stariji od onih in planta pedis (in pl. p., u malom stopalu).

2. *Šalice strmih stijenki (Ritt 9, Ha 15) T. I, 5—11*

Proizvodnja ove vrste šalica, kod kojih razlikujemo veće oblike (promjera oko 10 cm) i manje šalice (promjera 7—8 cm), započela je u doba Augusta, a vrhunac dosegla oko 40. g.⁷ Svih sedam šalica iz Osora je padanske izvedbe. Brojevi 5 i 8 se mogu datirati u razdoblje 15.—20/25. g. Br. 6 pripada grupi 3 s Magdalensberga (rub završava malom usnom, a iznad koljenastog prijelaza je lagano ispupčen nabor), a br. 9 i 10 u grupu 4.⁸ U Ljubljani se ovaj oblik javlja uglavnom u grobovima doba Tiberija⁹.

3. *Tanjuri i pladnjevi sa stepeničastim prijelazom između ruba i dna (Ha 3) T. I, 12—14; T. II; T. III, 24*

Mala stepenica dodana između ruba i dna tanjura i pladnjeva je, čini se, bila novitet oko 15. g. izmišljen u radionicama Arezza. Istovremeno počinje i ukrašavanje glatkih vanjskih stijenki aplikama. Tanjuri 12 i 13 imaju apliciran naočarast ukras i vjerojatno oba potječu iz radionice L. Gellius-a. Oblik se datira od 25. do 45. g. Svi primjerci pripadaju grupi 3 s Magdalensberga (rub je podijeljen zaobljenim trakama na vrhu i na spoju s bazom).¹⁰ To je Hayes-ova grupa C, datirana od 35. do 40. g.¹¹

4. *Tanjur sa zaobljenim rubom (Ritt 1) T. III, 25*

Oblici sa zaobljenim rubovima kojima odgovara jedini primjerak iz Osora su označeni kao III. serija na Magdalensbergu koja se razvija do 15. g., a serijska proizvodnja počinje oko 20. g.¹²

5. *Tanjuri i pladnjevi strmih stijenki (Ha 2) T. III, 26—31*

Strmi rubovi koji su omeđeni sa po dvije zaobljene trake predstavljali su idealne površine za nov način ukrašavanja aplikama. Na Magdalensbergu je uočeno da dolaze u najkasnijem kompleksu (25.—45.) i to najčešće iz aretinskih radionica.¹³ Od 6 osorskih primjeraka, tri su aretinska (27, 28 i 31). Veliki pladanj br. 31 se izdvaja po neobično izvijenoj stijenki i sa svojim četvrtastim aretinskim pečatom mora biti najraniji proizvod, još u doba Augusta.



Aplicirani ornamenti na tanjuru br. 26 (M 1:1).
Applied ornaments on plate no. 26 (scale 1:1).



Aplicirani ornamenti na tanjuru br. 28 (M 1:1).
Applied ornaments on plate no. 28 (scale 1:1).

6. *Šalica strme stjenke i ravna dna (Drag 4) T. IV, 32*

Ovaj tip traje od doba Tiberija do kasnih Flavijevaca i nije brojani na našim lokalitetima. U Ljubljani dolaze rijetko i to u doba Tiberija.¹⁴

7. *Okrugle šalice s izbočenim rebrom (Ha 12) T. IV, 33—37*

Ovo je bio veoma popularan oblik diljem Carstva. Fragment br. 33 s apliciranim ukrasom potječe iz Arezza, dok su ostali padanski.

8. *Okrugle šalice (Ritt 12) T. V, 38—40*

Prema nalazima s Magdalensberga i Ljubljane, mogu se datirati u razdoblje od 25. do 45. g.¹⁵ Sve tri su iz padanskih radionica.

9. *Zdjela s malom horizontalnom usnom (Goudtneau 43) T. IV, 41*

Aretinski proizvod iz radionice Perrenius-a odgovara brojnim komadima iz Bolsene¹⁶, a javlja se poslije 25. g.

PEČATI

Od ukupno 41 pečata sačuvana u dnu posuda, 35 ih je u obliku malog stopala (in pl. p.), a 6 ih je četverokutnih. Od ovih je 34 pečata čitljivo ili se ime može rekonstruirati. Zastupljeno je 23 radionica, od toga 3 aretinske.

| RADIONICA | Br. | O—C ¹⁷ Br. | VRSTA PEČATA | OBLIK |
|--------------------------|------------------|-----------------------|-------------------|-------------------------------------|
| ALBANVS | 45 | 35 | pl. p. od prstiju | dno tanjura |
| AMANDVS | 24 | 59 | " | pladanj Ha 3 |
| ANEMO | 17 | 75 | pl. p. | tanjur Ha 3 |
| CINNAMVS | 11 | 432 | pl. p. od prstiju | Ha 15 |
| COMMVNIS | 40 | 466 | pl. p. | okrugla šaljica |
| L. GELLIVS | 12, 27 45, 50 | 736—747 | pl. p. | Ha 3, Ha 2, dno tanjura i šalice |
| IVA DROMVS (DROMIVS) | 25 | — | pl. p. | tanjur Ritt 1 |
| LAETVS | 49 | 868 | pl. p. od prstiju | dno tanjura |
| LVCIFER | 23 | 892 | pl. p. | pladanj Ha 3 |
| C. M. R. | 28 | 979 | pl. p. | pladanj Ha 2 |
| MVRRIVS | 20, 47 | 1040 | pl. p. od prstiju | Ha 3 |
| | | | pl. p. | dno tanjura |
| C. MVRRIVS | 31 | 1042 | | pladanj |
| OPTATVS | 42 | 1176 | " | dno ranog pladnja |
| M. PERENNIVS CRESCENS | 41 | 1281 | pl. p. | Goud 43 D |
| L. PIVIVS ili PILIVS | 14 | — | pl. p. | Ha 3 |
| ROMANVS | 4 | 1581 | pl. p. | tanjur servis II |
| RVFVS | 29 | 1595 | pl. p. | " |
| SECVNDVS ¹⁸ | 36, 43 | 1720 | pl. p. | Ha 12 dno ranog tanjura |
| SERIVS | 15 | 1725 | | tanjur Ha 3 |
| SEVERVS | 2, 44 | 1920 | pl. p. | Tanjur servis II dno tanjura |
| SVCESSVS | 9 | 1864 | pl. p. od prstiju | Ha 15 |
| C. T. P. | 26 | 1886 | pl. p. | Ha 2 |
| A. TARENTIVS | 6, 22, 39 | 1932—1938 | pl. p. | Ha 15 Ha 3 okrugla šaljica |
| T. TVRIVS | 8, 34 | 2159—2160 | pl. p. od prstiju | Ha 15 |
| | | | pl. p. | Ha 12 |
| M. S. MOSC(H)VS | 48 | 1630 | pl. p. od prstiju | dno tanjura |

Osim ovih treba navesti i primjerke poznate iz literature, a danas izgubljene:

MELITO?, O—C 983 in pl. p. (Nowotny-Sticotti¹⁹ 10, CIL III pod Krk)

OPAN? — u četverokutu (Nowotny-Sticotti br. 17)

QPF ? — in pl. p. (Nowotny-Sticotti br. 12)

PATROCLVS 1230, četverokut (Nowotny-Sticotti br. 16)

PHILOMVSVS 1319, (CIL III, 10186, 16 b)

GRAFITI

Tri tanjura nose s vanjske strane dna ureze, grafite koji su česti na sigilati i najčešće označavaju imena ili znakove vlasnika posude. Ozbiljnije se ovoj problematici prišlo tek nedavno, studijom grafita na brojnoj sigilati iz logora Haltern²⁰. Teškoće u razrješavanju grafitnih natpisa ne treba posebno naglašavati. Dovoljno je reći da mi zasad ne možemo točno reći kako su se oni pisali, a budući da ne predstavljaju »službene« natpise poput nadgrobnih spomenika, već sasvim privatne »podsjetnike«, sve dok se ne bude sustavno istražilo veće količine grafita s raznih strana Carstva, možemo samo nagađati pojedina rješenja.

Na dnu pladnja br. 30 s vanjske strane (ne unutar noge) čitamo CVPITI A LAGONA. U slobodnom prijevodu bi to značilo težnja za vrčem (lagoena je vrč namijenjen za vino). Ovo je prilično rijedak slučaj da se ovakve »zdravice« urezuju u najjednostavnije, stolno posuđe. Uobičajenije su na luksuznijem, reljefnom suđu.

U nozi tanjura br. 16 je urezano AGR. Možda kratica cognomena Agripinus ili Agripus?

Sigilata iz osorske zbirke pokazuje prilično ujednačeni materijal. Najraniji primjerci se datiraju u doba prvih godina naše ere. Najveću količinu čine tanjuri Ha 3, slijede ih šalice Ha 15, oba oblika iz padanskih radionica, bez apliciranih ukrasa. Dakle, doba najintenzivnije upotrebe sigilate se može smjestiti u razdoblje Tiberija i prvih godina vlade Klaudija. Dok aretinska keramika potječe iz velikih, nadaleko poznatih radionica (C. M. R., L. Gellius), padanska je iz malih radionica sa uskim područjem distribucije. Čak šest od ovih su radionice koje su upotrebljavale i četverokutne i pečate in planta pedis (Albanus, Optatus, Romanus, Rufus, Secundus, Serius), dok se Severus potpisuje isključivo u četverokutu. Djelovanje ovih radionica svakako počinje prije 15. g., a većina i u staroj eri, a traje do doba Klaudija, dok je Sever prestao radom negdje oko 10. g.²¹ Od aretinske keramike, najraniji je veliki pladanj radionice C. Murrius-a koji je upotrebljavao i pečat in planta pedis. Ostala aretinska keramika je uglavnom iz radionice L. Gellius-a, dok je Crescens rob koji dolazi najkasnije u velikoj radionici M. Perennius-a. Znači, najranija sigilata je u Osor stigla iz malih, sjevernoitalskih radionica, dok se aretinska kupovala samo sporadično. Za razliku od bogatog repertoara stakla, za sigilatni se prije može reći da je skroman.

Odnos tanjuri/pladnjevi : šalice/male šalice je 33 : 17, dakle, na svaku šalicu dolazi oko dva tanjura. Također i ovaj materijal pokazuje očitu zablude prema kojoj se sigilatno posuđe kupovalo u »servisima«, jer ovdje očito tanjuri »servisa II« dolaze u pratnji šalice Ha 15, a ne šalice »servisa II«.

Ovdje obrađen materijal predstavlja isključivo italsku sigilatu. Njoj treba priključiti i tri komada istočne sigilate A, te osam istočne sigilate B²². Svi komadi osim komada ES B se datiraju u prvu polovicu I st.

II. BAKAR

Većina novaca iz nekropole u Bakru²³ je datirana u razdoblje od Nerona do Faustine Starije, međutim najraniji su novci iz doba Tiberija²⁴. Najveći dio sigilate čini istočna sigilata B koja se proizvodila u doba trajanja ukopa u nekropolu.²⁵

Ostala sigilata je šest komada italske i šest komada sjevernoafričke keramike.

ITALSKA SIGILATA

1. Šalica servisa II (Ha 8) T. V, 1

Barokno podijeljena noga i pečat u četverokutu su karakteristike padanjskih radionica. Proizvodile su se od 10. g. st. e., ali najviše u razdoblju od početka naše ere do 15. g.²⁶

Ostalu italsku sigilatu čini šalica Ha 15, Tanjur Ha 3 s nečitljivim žigom in pl. p., te tri male šalice Ha 12.

SJEVERNOAFRIČKA SIGILATA²⁷ (T. S. CHIARA)

Karakteristična faktura ove keramike je:

G: narančastocrvena ili ciglasta, zrnata, česte bijele i crne primjese.

P: slične boje gline, narančasta, polirana, to je običan »slip«.

1. Zdjele Hayes 3B /Lamboglia 4/ 36, T. V, 7—8

Obje zdjele imaju na konveksnom rubu identičnu dekoraciju listova bršljana i to po četiri listova. Tip 3B se datira od 75. do 150. g.²⁸

2. Zdjele Hayes 9A /Lamboglia 2, T. V, 9—10

Trake ispod okruglog ruba su ukrašene urezima kotačićem, oblik se datira od 100. do 160. g.²⁹

3. Zdjelica Hayes 6B/Lamboglia 23a, T. V, 11

Zdjelica sa širokim plosnatim rubom se datira od sredine do kraja 2. st.³⁰

4. Posuda za kuhanje, Hayes 23A/Lamboglia 10 T. V, 12

Ovaj tip posude sa zaobljenim i narebrenim dnom je vrlo čest na Mediteranu, a primjerak iz Bakra pripada najranijoj varijanti, datiranoj od rano do sredine 2. st.³¹

Najranija sigilata iz Bakra je iz doba Augusta (zdjela istočne sigilate A i šalica servisa II). Italska se može grubo datirati u doba Tiberije/Klaudije, odnosno Neron (nesignirane šalice Ha 12). Nakon sredine stoljeća italska sigilata nestaje, a zamijenjuje ju istočna sigilata B, te sjevernoafrička keramika, roba koja od sredine drugog, pa sve do sedmog stoljeća potpuno dominira Mediteranom.

Tipološke analize materijala pohranjenog u osorskoj zbirci (fibule, staklo, sigilata) mogu nam, iako su pojedine grobne cjeline zauvijek izgubljene, pružiti određenu sliku inventara osorske nekropole. Materijal obično smatran luksuznim (staklo, sigilata) je mahom uvažan i to iz Italije, i naročito, s istoka. Početni oblici, kako sigilate, tako i stakla³², upućuju na prve godine 1. st. Međutim, ovo se ima isključivo pripisati nekropoli, odnosno dijelu istraživane nekropole. Pregled iskopanog materijala iz naselja i to s više kvarnerskih lokaliteta, pokazuje da je sigilata na ovom prostoru zastupljena od 15. g. st. e., a možda i ranije. I staklo³³ i sigilata se već od 1. st. uvažavaju iz istočnog Mediterana. Materijal iz Bakra i Osora pokazuje da je od druge polovice 1. st. roba uvažana s istoka i iz Afrike. Dakle, prostor Kvarnera je u potpunosti orijentiran na morske puteve što naročito naglašava nedostatak robe iz kontinentalne Evrope. Prva polovica 1. st., kada suvereno vladaju italiski produkti predstavlja ustvari kratak period uvoza s istoka. U usporedbi sa slijedećih šest i pol stoljeća afričkog importa, doba od pedesetak godina je stvarno neznatno. Ovakva slika importa sigilate iz raznih radionica odgovara i ostalim lokalitetima u Dalmaciji, iako je istraženost na nezavidno niskoj razini.³⁴

BILJEŠKE — NOTES

1. Tihomila Težak-Gregl, Rimske provincijalne fibule iz Arheološke zbirke u Osoru, Arheološka istraživanja na otocima Cresu i Lošinju, izdanja HAD-a, Zagreb 1982, str. 99 i dalje.
2. Ivo Fadić, Tipologija i kronologija rimskog stakla iz Arheološke zbirke u Osoru, Arheološka istraživanja na otocima Cresu i Lošinju . . . , str. 111 i dalje.
3. Bibliografiju o iskopavanjima nekropole vidi u člancima navedenim pod 1 i 2.
4. R. Makjanić, Reljefne šalice tipa »Sarius« iz Osora, Vjesnik Arheološkog muzeja u Zagrebu 3. serija sv. XIV, Zagreb 1981, str. 49 i d.
5. R. Makjanić, Istočna sigilata na Kvarneru, Prinosi Odjela za arheologiju, Zagreb 1983, str. 51 i d.
6. Npr. M. Schindler — S. Scheffenecker, Die glatte rote Terra Sigillata vom Magdalensberg, Kärntner Museumschriften 62, Klagenfurt 1977; D. Gabler, Römische Forschungen in Zalavövö 1976, Acta Arhaeologica Academiae Scientiarum Hungaricae XXX, Budapest 1978, fasc. 3—4, str. 403—404; kritički osvrt na problematiku kao i rezultate kemijskih analiza vidi u Siegmara von Schnurbein, Die univerzierte Terra Sigillata aus Haltern, Mit einem Beitrag von J. Lasfargues und M. Picon, Bodentaltertümer Westfalens, Band 19/1 i 2, Münster 1982, str. 4—15.
7. Schindler — Scheffenecker, str. 162—163.
8. iste, str. 162
9. Iva Mikl-Curk, Terra sigillata iz emonskih grobišč, Arheološki vestnik XXX, Ljubljana 1979, str. 343.
10. Schindler — Scheffenecker, str. 150
11. J. W. Hayes, Roman Pottery from the South Stoa at Corinth, Hesperia XL II/4, American School of Classical Studies at Athens 1973, str. 444
12. Schindler — Scheffenecker, str. 129

13. iste, str. 156
14. I. Mikl — Curk, str. 342
15. Schindler — Scheffenegger str. 137; I. Mikl-Curk str. 343
16. Ch. Goudineau, La ceramique Aretine lisse, Fouilles de l'ecole Française de Roma a Bolsena 1962—1967, Tome IV, Paris 1968, str. 309
17. Oxé — Comfort, Corpus Vasorum Arretinorum, A Catalogue of Italian Sigillata, Bonn 1968.
18. Budući da je Secundus vrlo čest cognomen, a dva primjerka iz Osora se ne razlikuju samo po obliku pečata i obliku posuda, već i po fakturi, moguće je da se radi i o dvije radionice.
19. Zahvaljujući pečatima do nas su stigli podaci o posudama koje su tokom vremena nestale iz osorske zbirke. Pečate su opisali O. Benndorf, Ausgrabungen in Ossero, Archäologisch-Epigraphische Mitteilungen 4, Wien 1880, str. 73 i d, te E. Nowotny — P. Sticotti, Aus Liburnien und Istrien, AEM 19/1986, str. 159 i d. Prema njima su neki pečati ušli u CIL i u Oxé-Comfortov Corpus.
20. Brigitte Galsterer, Die Grafitti auf der römischen Gefäßkeramik aus Haltern, Bodenaltertümer Westfalens 20, Münster 1983.
21. Schindler — Scheffenegger, str. 338
22. Makjanić 1983, T. 1, 3—6 (ES A) i T. 2, 10—13; T. 3, 14—16, T. 4, 22 (ES B).
23. Nekropolu u Bakru je iskopavao Ljubić i objavio bez prikaza grobnih cjelina. Vidi Š. Ljubić, Arheološko iskopavanje u Bakru, Viestnik Hrvatskoga arheološkoga društva IV, Zagreb 1882, br. 1, str. 1 i d, br. 2, str. 48 i d. i br. 3, str. 66 i d. Za novac, Ljubić, str. 4.
24. Ljubić, str. 70, 71.
25. Makjanić 1983, T. 1—5.
26. Schindler — Scheffenegger, str. 118
27. Afričku je sigilatu kao takvu prepoznao, tipološki i kronološki obradio J. W. Hayes, u Late Roman Pottery, London 1972, Hayes 197., str2 25
28. Hayes 1972, str. 25
29. isti, str. 37
30. isti, str. 31
31. isti, str. 47
32. Fadić, str. 126
33. Fadić, str. 127
34. Burnum — S. Zabehticky-Scheffenegger, M. Kandler, Burnum I, Die Kleinfunde, Österreichische Akademie der Wissenschaften Wien 1979; lokaliteti u BiH: I. Čremošnik, Nalazi mediteranskih radionica u BiH i njihova kronologija, Znanstveni skup Zenica 1971, str. 71 i dalje; Salona — V. von Gonzenbach, Pottery from closed Deposits, u: Excavations at Salona, Yugoslavia (1969—1972), New Jersey 1975, str. 192; Dokleja — A. Cermanović-Kuzmanović, Pregled i tipologija keramike u jugoistočnom delu rimske provincije Dalmacije u doba Carstva, Arheološki vestnik 26, Ljubljana 1976, str. 65—67, itd.

SIGILLATA FROM ROMAN BURIALS AT OSOR AND BAKAR

Summary

Sigillata presented here originates from Roman graves found on two sites on the North East Adriatic, one of the sites being Osor on the island of Cres, the other Bakar (see map). Both sites were excavated in the 19th century, and, unfortunately, no detailed information on the contents of individual burials remained. Thus, once again, we deal with the museum assemblages. For dating I relied on the evidence from Magdalensberg and Ljubljana, sites with similar material.

I. OSOR

Almost all sigillata is plain tableware, the only relief decorated vessels are four »Sarius« cups⁴. Several vessels are of East Mediterranean origin and have been published elsewhere⁵, while the majority comes from North Italian (Po-valley) workshops. Only a small amount (about one seventh of Italian sigillata) is Arretine.

However subjective the description of fabric may be, I would agree that the fabric of most of the North Italian vessels corresponds to »Fabrikat Ba« of Magdalensberg (FBa); Arretine pieces are described as FA; for all other fabrics the description is given in the catalogue.

Vessel types

Nos. 1—4, Service-II plates; Although the differences in forming rims can be due to different styles of different workshops, no. 1 exhibits strongest links to Service-I forms, and probably is the oldest. Two rectangular stamps are Sever, and, probably, Atti (no. 3). The forms and the rectangular stamps place nos. 1—3 in the first quarter of the first century, while the planta pedis stamp no. 4 RO manus (?) makes it the youngest of the four.

Nos. 5—11, cups Ha 15; All seven pieces are North Italian products, According to the classification from Magdalensberg, no. 6 belongs to group 3, and nos. 9 and 10 to group 4⁶. The stamps, all in pl. p. are Cinnamus, Succesus, A. Terentius and T. Turius. This form is known in Ljubljana from Tiberian graves⁹.

Nos. 12—24, plates and platters Ha 3; Except for Nos. 12 and 13 (both from the workshop of L. Gellius), all are North Italian products (including the Murrius one, no. 20). The stamps, all in pl. p. are Amandus, Anemo, L. Gellius, Lucifer, Murrius, V. Pilius (?) Serius and A. Terentius. They all belong to Magdalensberg, group 3 (Claudian Komplex)¹⁰.

No. 25, plate Ritt. 1; Only one example that bears the planta pedis stamp IVA Dromi or Na Dromi belongs to Magdalensberg, »Serie III«¹².

Nos. 26—31, plates and platters Ha 2; Nos. 27, 28 and 31 are Arretine. The applied young Satyre on no. 28 is, as far as is known to me, a new application. The closest parallel is the Satyre Ohlenroth, Auflagen, Abb. 2,7 from Vindonissa, but

the head is turned to the left. The shape of the big platter no. 31 with the rectangular C.MVR stamp is closer to Service-II forms, and platter itself is probably Augustan in date. The stamps are L. Gellius, C. M. R, C. Murrius, Rufus and C.T.P.

No. 32, cup Drag. 4; There are three cups of this form in the Osor museum. Two of them are not pictured here. No. 32 bears the illegible stamp. The small amount of cups of this particular shape is also noted in Ljubljana¹⁴.

Nos. 33—37, hemispherical cups Ha 12; No. 33 is of Arretine fabric, and the only example with the applied ornament. All the others are North Italian. Legible stamps are Secundus and T. Turius.

Nos. 38—40, hemispherical cups Ha 12; All vessels are of North Italian origin with the stamps Communis and A. Terentius. According to the parallels in Ljubljana and Magdalensberg, they can be dated 25 to 45 AD¹⁵.

No. 41, deep plate Goud. 43; Only one piece comes from Arezzo, signed by M. Perennius Crescens.

Nos. 42—50, ring bases of plates, platters and a cup; Nos. 42 to 44 are probably the remains of Service-II forms, the others belonged either to Ha 3 or Ha 2, while the Gellius example no. 50 was most probably a Ha 12 cup.

The ratio plates/platters : cups/small cups is 33:17, meaning that a pair of plates is accompanied by one cup. Osor material shows once again that sigillata vessels did not come in what we would like to be »services«. Here it is obvious that the plates Service-II were used together with Ha 15 cups.

Stamps (see the list)

Out of 41 stamps, 34 are legible; 35 are stamps in pl. p., and 6 are rectangular. There are 26 workshops present; 23 of them are North Italian and four are Arretine (L. Gellius, C. M. R, C. Murrius and M. Perennius). Arretine stamps come from big workshops with wide distribution areas. Six of the North Italian workshops are workshops that have used both the planta pedis, and rectangular stamps (Albanus, Optatus, Romanus, Rufus, Secundus and Serius), while Severus has used only the rectangular stamp. This means that these workshops started their production before 15 AD, and, indeed, most of them started in the last years of the first century BC. So, the earliest sigillata found in Osor burials comes from small, North Italian workshops, while the real Arretine was bought only sporadically.

For nos. 1, 7 and 16 it is impossible to say whether they did have a stamp or not.

It can be noted that the earliest sigillata in Osor cemetery is from the time of Augustus, and the Italian products do not go over the first years of the reign of Claudius. This is notable on the small amount of the vessels decorated with the applied ornament, and the predominance of plates Ha 3. From the middle of the first century the Eastern Sigillata B takes over the main role as a supplier for the area²².

II. BAKAR

The coin evidence from the Roman cemetery in Bakar goes from the time of Tiberius to Faustina the Elder, with the emphasis in the Nero — Faustina period²⁵. The majority of sigillata is Eastern Sigillata B²⁶. The rest are six Italian and six North African vessels.

Italian sigillata

No. 1 is a Service-II cup with the illegible rectangular stamp and baroquely divided foot. These are the characteristic features of Po-valley workshops. They were produced until 15 AD²⁷.

No. 3 is a Ha plate with the illegible stamp, and nos. 3—6 are small Ha 12 cups, unsigned.

North African Red Slip Ware

Nos. 7—8 are bowls Hayes 3B, dated 75—150 AD²⁹.

Nos. 9—10 — Hayes 9A, dated 100—160 AD³⁰.

No. 11 — Hayes 6B, dated 50—200 AD³¹.

No. 12 — Hayes 23A in its earliest variation, from the early to mid second century.

The earliest sigillata from Bakar is thus from the time of Augustus (Eastern Sigillata A plate³ and the Service-II cup), while the other Italian sigillata can be dated up to the Neronian time. After the middle of the first century Italian sigillata disappears here as well, and the ES B and North African Red Slip Ware take over.

The similar importation pattern, i. e. the absence of later Italian and Gaulish sigillata, as well as the penetration of African products from the mid first to as late as seventh century, can be observed on other Dalmatian sites as well, although the amount of published material is far from being satisfactory³⁴. These tradelines are evident also on other kinds of imported goods, such as glass³⁵.

KATALOG

I. OSOR T. I—V (M crteži 1 : 4; pečati 1 : 2)

1. Tanjur. FBa, d = 16,2 cm. Inv. br. 891
2. Tanjur. FBa. Žig u četverokutu SEVER, d = 17,2 cm. Inv. br. 259/693
3. Tanjur. G: narančastooker, meka P: crvenosmeđa, loše sačuvana. Žig u četverokutu A . . . d = 17,4 cm. Inv. br. 889
4. Tanjur. G: narančastooker, srednje tvrda P: smeđecrvena, oštećena. Trag žiga in pl. p. RO/ d = 17,6 cm. Inv. br. 265/699
5. Šalica. FBa. Žig in pl. p. BO. d = 7,9 cm. Inv. br. 199/623
6. Šalica. FBa. Žig in pl. p. A. TERR (?) d = 11,4 cm. Inv. br. 186/620
7. Šalica. FBa. d = 7 cm. Inv. br. 198/623
8. Šalica. FBa. Žig in pl. p. od prstiju k peti TTVRI. d = 12 cm. Inv. br. 253/678
9. Šalica. FBa. Žig in pl. p. od prstiju k peti SVCESV. d = 10,4 cm. Inv. br. 195/629
10. Šalica. G: svjetlonarančastooker, tvrda P: narančastosmeđa Žig in pl. p., nečitljiv. d = 10,8 cm. Inv. br. 893
11. Dno šalice. FBa. Žig in pl. p. CINAM, ligatura A + M. d noge = 3,6 cm. Inv. br. 1353
Lit: Benndorf 1880, str. 78; CIL III, 10186,8; O—C 432 f.

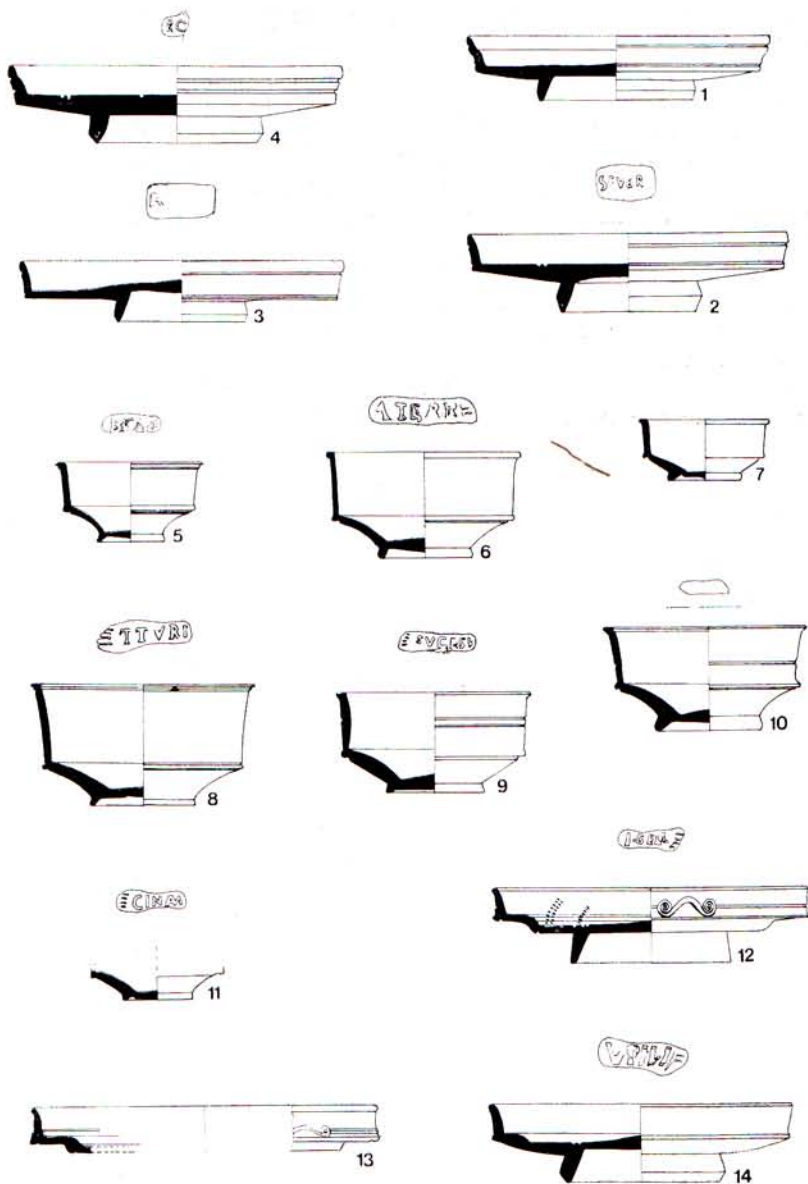

12. Tanjur FA, žig in pl. p. L. GELL. Par naočarastih aplika, d = 16,9 cm. Inv. br. 247/681
 13. Frag. ruba pladnja. FBa, d = 18 cm. Inv. br. 1355
 14. Tanjur. FBa. Žig in pl. p. L.PIVI ili PILI. d = 16,3 cm. Inv. br. 248/682

15. Tanjur. G: narančastooker, meka P: smeđecrvena, mat, otpada. Žig in pl. p. SERI d = 17,6 cm. Inv. br. 258/692
16. Tanjur. G: svjetlo narančastooker, meka P: potpuno otpala. d = 17 cm. Inv. br. 887
17. Tanjur. FBa. Žig in pl. p. ANEMO d = 16,8 cm. Inv. br. 249/683
Lit: CIL III, 13343, 1
18. Tanjur. FBa. Žig in pl. p., oštećen. d = 14,4 cm. Inv. br. 940
19. Tanjur. središnji dio nedostaje. G: narančastooker, meka P: tamnocrvenosmeđa, mat, otpada. d = 17,6 cm. Inv. br. 890
20. Tanjur. FBa. Žig in pl. p. od prstiju k peti, MVRR. d = 17,4 cm. Inv. br. 246/680
21. Frag. ruba pladnja. FBa. d = 21,6 cm. Inv. br. 1358
22. Pladanj. G: svjetlookernarančasta, meka P: tamnocrvena, nema je s unutrašnje strane noge. Žig in pl. p. A. TARENT, ligatura N + T. d = 23,8 cm. Inv. br. 261/695
23. Pladanj. G: svjetlooker, tvrda P: tamnocrvena, dobra. Žig in pl. p. LVCI-FER, ligatura E + R. d = 28,4 cm. Inv. br. 274/708

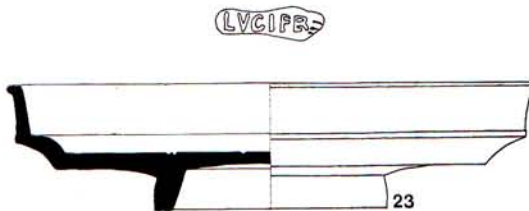
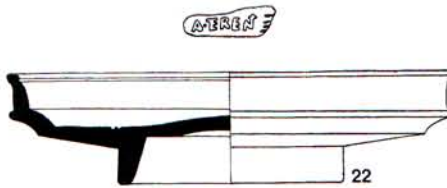
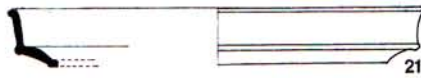
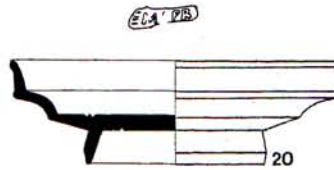
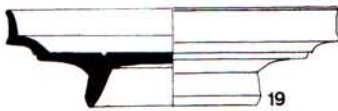
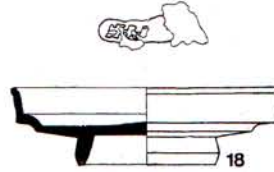
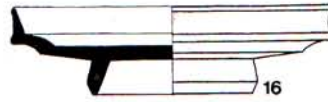
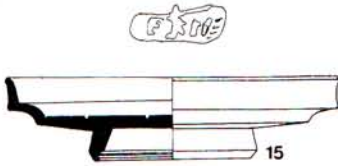

24. Dno pladnja. FBa. Žig od prstiju k peti in pl. p. AMANDI. d noge = 11,8 cm. Inv. br. 934
Lit: Benndorf 1880, str. 78; CIL III 10186, 2; O—C 59, h
25. Tanjur. G: tamnocrvenosmeđa, mat, potpuno pokriva posudu. Žig in pl. p. IVADROMI (?) od prstiju k peti. d = 18,2 cm. Inv. br. 262/969
Lit: Nowotny-Sticotti br. 7; CIL III, 13343, 5.
26. Tanjur. FBa. Žig in pl. p. C. T. P. Aplicirani po tri para jarebica, rozeta i girlandi. d = 17,6 cm. Inv. br. 263/697
27. Tanjur. FA. Žig in pl. p. L. GELL. d = 17,4 cm. Inv. br. 257/691
28. Pladanj. FA. Žig in pl. p. C. M. R. Na traci ukrašenoj zarezima aplicirani parovi muških mladih glava, rozeta i lista akantusa. d = 22,7 cm. Inv. br. 888
29. Pladanj. FBa. Žig in pl. p. RVFI. d = 20 cm. Inv. br. 264/698
Lit: Nowotny-Sticotti br. 8; CIL III 13343, 7.
30. Dno pladnja. G: svjetlooker, meka P: narančastocrvena. d noge = 10,6 cm. Urezano CVPITIALAGONA. Inv. br. 273/707
Lit: Benndorf 1880, str. 78; CIL III 10186, 21.
31. Pladanj. FA. Žig u dvostrukom četverokutu C. MVR, ligatura C + V + M. d = 30,6 cm. Inv. br. 271/705
Lit: Benndorf 1880, str. 78; Nowotny-Sticotti br. 13; CIL III 10186, 14: O—C 1042, f.

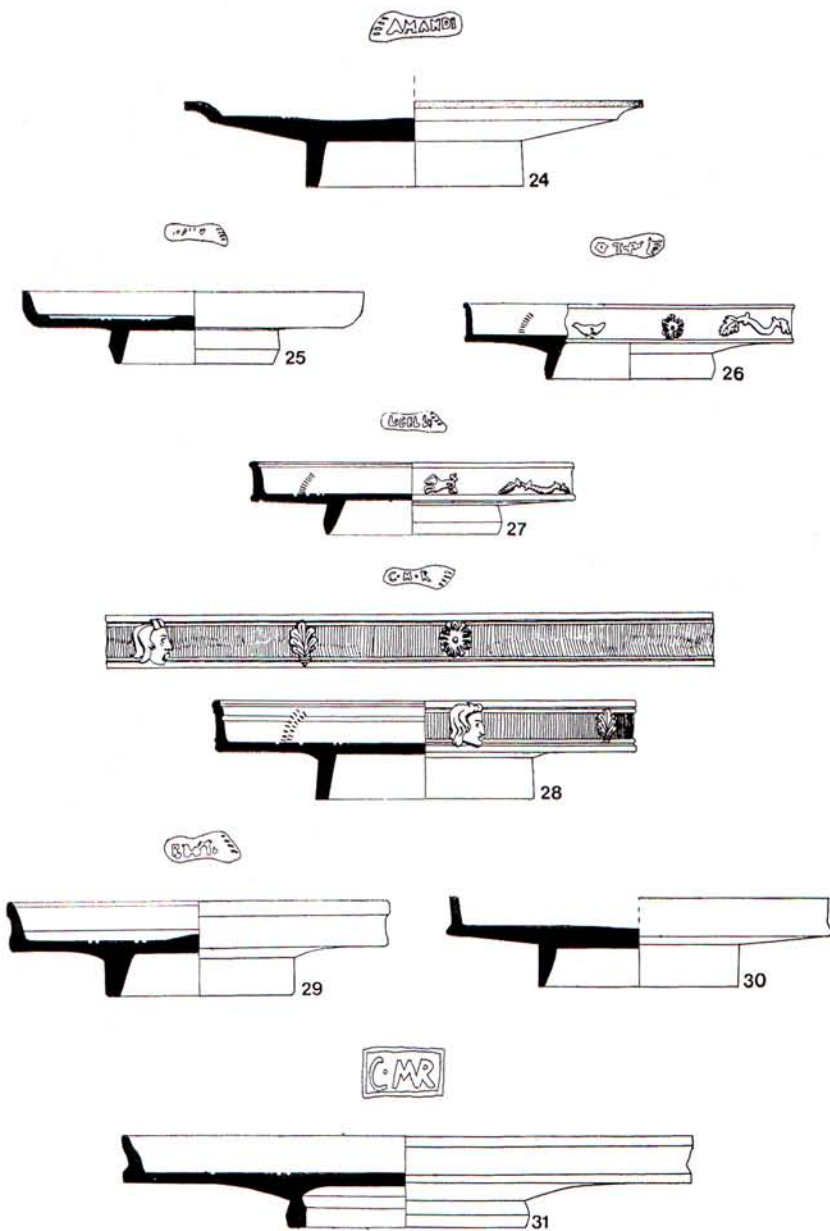

32. Šalica. FBa. Žig in pl. p., nečitljiv. d = 11,6 cm. Inv. br. 256/690
33. Frag. ruba šalice FA. Aplicirani naočarasti ukras. d = 7 cm. Inv. br. 1352
34. Šalica. G: Svjetlonarančastooker, tvrda P: narančastosmeđa, nejednolika. Žig in pl. p. T TVRI (?) d = 11,2 cm. Inv. br. 251/685
35. Šalica. FBa. Žig in pl. p. A . . . d = 11,6 cm. Inv. br. 206/640
36. Šalica. G: svjetlooker P: narančastocrvena, loša. Žig in pl. p. od prstiju k peti SECVN. d = 7,6 cm. Inv. br. 189/623
37. Frag. ruba šalice. FBa. d = 8,4 cm. Inv. br. 1362
38. Šalica. G: blijedožutooker, meka P: tamnocrvena, loša. Žig in pl. p. nečitljiv. d = 10,1 cm. Inv. br. 254/688
39. Šalica. G: blijedožutooker, meka P: tamnocrvena, otpala. Žig in pl. p. AT . . ENT, ligatura N + T. d = 8,6 cm. Inv. br. 894
40. Šalica. G: narančastožuta, meka P: smeđa, sjajna, odlična. Žig in pl. p. COMM. d = 7,8 cm. Inv. br. 1354
Lit: Benndorf 1880, str. 78; CIL III 10186, 9; O—C 466, d.
41. Zdjela. FA. Žig in pl. p. M PE . . . R. d = 12,8 cm. Inv. br. 282/716
42. Dno pladnja. G: svjetlooker, tvrda P: tamnocrveno-smeđkasta. Žig u četverokutu OPT. d = 10,4 cm. Inv. br. 929
43. Dno tanjura. FBa. Žig u četverokutu SECVNDI. Inv. br. 935.
Lit: Benndorf 1880, str. 78; CIL III 10186, 20; O—C 1720, q.
44. Dno tanjura. G: narančasta, meka P: smeđecrvena, u mrljama. Žig u četverokutu SEVER. Inv. br. 283/717
45. Dno tanjura. G: žutooker, tvrda P: smeđecrvena, mat, odlična. Žig in pl. p. L. GELI. d noge = 9 cm. Inv. br. 932
46. Dno tanjura. FBa. Žig in pl. p. od prstiju k peti, . . BANI. d noge = 11 cm. Inv. br. 938

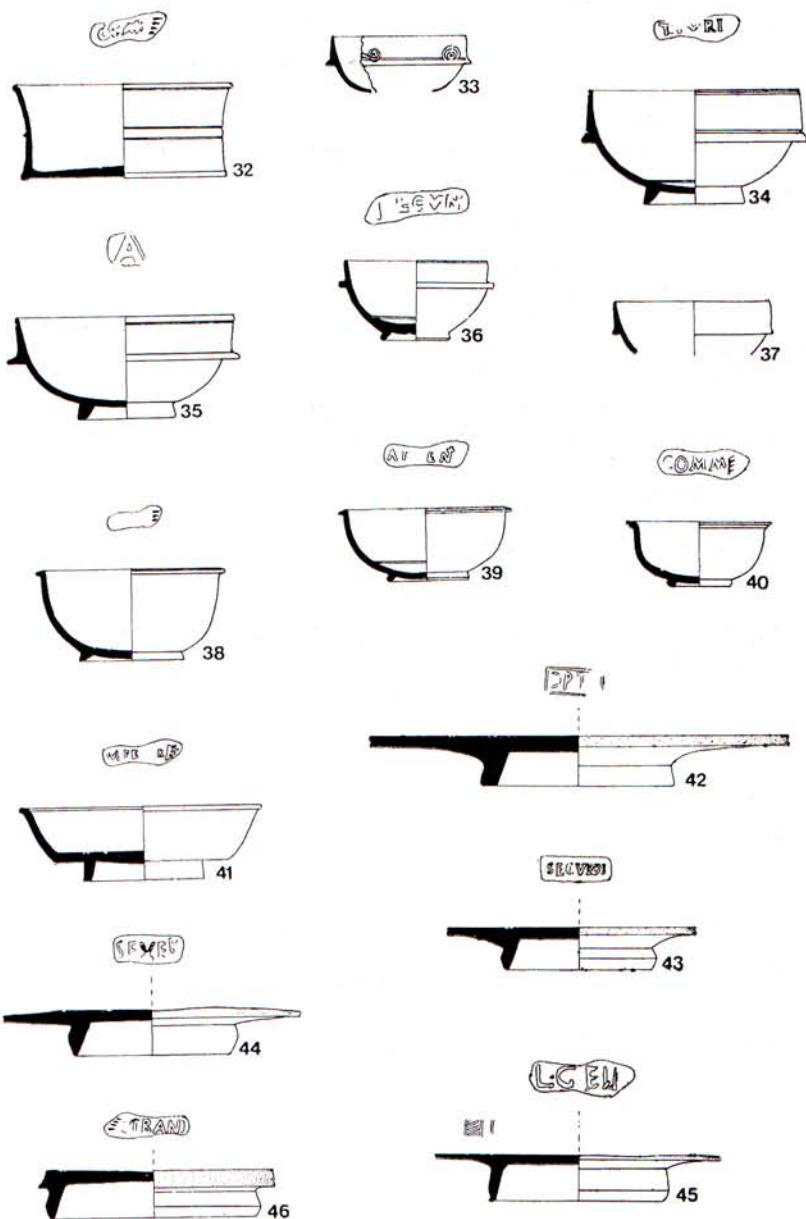

47. Dno tanjura. FBa. Žig in pl. p. MVRR. d noge = 8 cm. Inv. br. 937
48. Dno tanjura. FBa. Žig in pl. p. MSMV od prstiju k peti. d noge = 9,4 cm. Inv. br. 1357
49. Dno tanjura. FBa. Žig in pl. p. od prstiju k peti. AETVS. d noge = 8,6 cm. Inv. br. 931
Lit: CIL III 10186, 12; O—C 868 e.
50. Dno šalice. G: narančastooker P: smeđecrvena. Žig in pl. p. GELL d noge = 7,4 cm. Inv. br. 1361
Lit: Nowotny-Sticotti br. 11a ili 11b.

II. BAKAR T. V (M crteži 1 : 4; pečati 1 : 2)

1. Šalica. FBa. Četvrtasti žig, nečitljiv. d = 11,2 cm. Zd 12
2. Šalica FBa. d = 10,6 cm. Zd 14
Lit: Ljubić 1882 str. 54, br. 14, T. IV 28 (druge dimenzije)
3. Tanjur. FBa. Žig in pl. p., nečitljiv. d = 16,4 cm. Zd 18
4. Šalica. FBa. d = 7,2 cm. P. 7.
Lit: Ljubić 1882, str. 70, br. 7
5. Šalica. FBa. d = 6,2 cm. P. 6
Lit: Ljubić 1882, str. 70, br. 9?
6. Šalica. FBa. d = 7,6 cm. P. 5
Lit: Ljubić 1882, str. 70, br. 5.
7. Zdjela. G: narančasta, meka P: narančasta, sjajna. d = 20,4 cm.
Lit: Ljubić 1882, str. 53, br. 2.
8. Zdjela. G:narančastocrvena, meka P: narančasta, vrlo sjajna. d = 16,8 cm.
Lit: Ljubić 1882, str. 53, br. 3
9. Zdjela. G: žarko narančasta, tvrda, nejednakog loma, dodaci kvarcita P: narančastosmeđa, mat. d = 14 cm.
10. Zdjela. G: žarko narančastocrvena, meka P: narančasta, vrlo sjajna. d = 15,8 cm.
Lit: Ljubić 1882, str. 53, br. 4.
11. Zdjelica. G: narančastocrvena, meka P: narančasta, sjajna. d = 11,2 cm.
Lit: Ljubić 1882, str. 53, br. 8, T. IV, 16.
12. Zdjela. G: narančasta, tvrda P: sjajna, narančasta, tragovi gorenja na dnu. d = 17 cm.
Lit: Ljubić 1882, str. 53, br. 1, T. IV, 27.

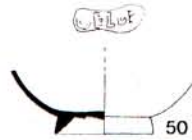
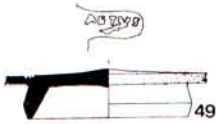
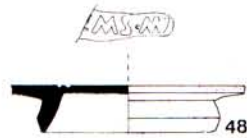
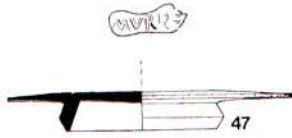

[L']

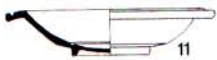
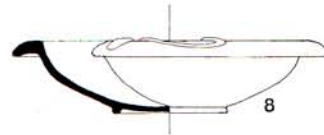
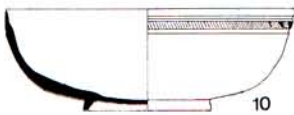
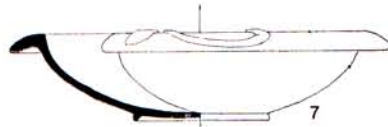
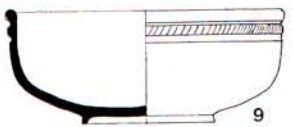
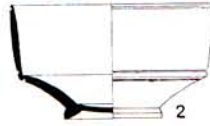
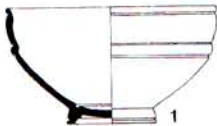



46

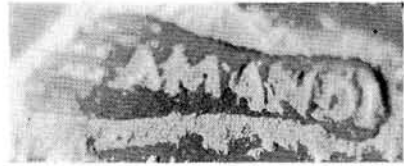

24



17



12



27



45



49

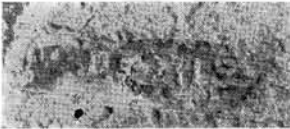

25



28



20



42



31

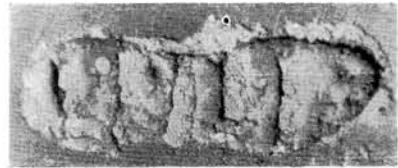

14



29



43



15

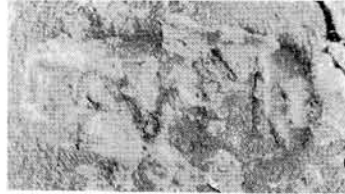

44



26



22

M \approx 3 : 1

CVPI + ALANONIA

30

AGR

16

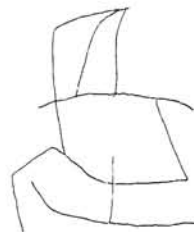

4

M 1 : 2