

Biskupski dvor građevnog sklopa Eufrazijeve bazilike u Poreču

Dr Ante Sonje

direktor Muzeja Poreštine u Poreču

Izvoran znanstveni rad

Biskupski dvor u stručnoj literaturi nije dovoljno zapažen, kao što je to *Eufrazijeva bazilika*, premda je on sastavni dio njena sklopa. Vjerojatno je to stoga što je ova građevina u toku vremena mnogo pregrađivana i dograđivana, pa se njena prvobitna arhitektura nije zapažala.

S ovom starom građevinom prvi se bavio Deperis. Njegov opis zidova prvobitne građevine i sačuvanog stanja s podacima o raznim dogradnjama, koje je on skupio iz biskupskog arhiva, predstavljaju dragocjenu vrijednost za proučavanje ove zanimljive građevine. Inače njegov tlocrt i izgled pročelja ove zgrade, premda pregledni, toliko su shematski uopćeni da za studij ne predstavljaju pouzdanu dokumentaciju.¹ Amoroso o biskupskom dvoru samo ponavlja Deperisovo mišljenje (tab. I).

Ovu građevinu temeljito je istraživao Frey u vezi sa zaštitnim radovima koje je izvodila Centralna komisija za brigu o spomenicima iz Beča. Njegov kratki opis, potkrijepljen tlocrtima i vertikalnim presjecima s rekonstrukcijom prvobitnog stanja i podacima o kasnijim dogradnjama, predstavlja dokumentaciju bez koje biskupski dvor nije moguće proučavati.² Freyevu dokumentaci-

Autor donosi iscrpnu analizu prvobitne arhitekture biskupskog dvora u Poreču i ocrtava postojeće stanje. Smatra da je prizemlje već u VI. stoljeću imalo tri apside, danas sačuvane u ostacima donjih dijelova zidova. Trijem od južne fasade imao je otvorene arkade s tri luka. Prvi kat odgovara rasporedu i konstrukciji zidova u prizemlju. Biskupski dvor je s vanjske strane imao bazilikalni oblik. Dogradnje i pregradnje dvora potječu iz XV. stoljeća nastavljaju se u XVII. i XVIII. stoljeću, a godine 1885. izvedeni su opsežni popravci. Zaštitni radovi izvedeni 1907. i 1913. godine omogućili su detaljnu analizu izvornog stanja i kasnijih dodataka i pregradnji. Autor posebno ocrtava značenje biskupskog dvora tokom stoljeća, donosi datiranje pojedinih česti i govori o njegovoj prvobitnoj namjeni i kasnijem korištenju.

ju donosi i Prelog,³ Na ovu zgradu osvrću se Pogatschnik,⁴ Cosar,⁵ Molajoli,⁶ Karaman,⁷ Verzone,⁸ De Capitani d'Arzago⁹ i Bovini.¹⁰

Na biskupski dvor osvrćem se u svom radu o prilogu problematici građevnog sklopa Eufrazijeve bazilike s namjerom da se potakne temeljita obrada, kako bi se s tom građevinom upoznao širi krug stručnjaka.¹¹ U ovom radu polazim od spomenute Freyevu dokumentacije kao i od svog vlastitog rada na istraživanju biskupskog dvora.

PRVOBITNA GRAĐEVINA

P r i z e m l j e. Srednja prostorija u prizemlju biskupskog dvora gotovo je kvadratična tlocrta, za oko 1 m je duža od juga prema sjeveru nego što je šira od zapada prema istoku (tab. II). S istočne strane i zapadne strane ove dvorane protežu se dvije uske prostorije. Iz srednje dvorane u zapadnu prostoriju prolazilo se kroz tri prolaza, od kojih su dva šira na krajevima pregradnog zida, a jedan užji po sredini spomenutog zida. Srednji prolaz kao i onaj širi sa sjeverne strane imaju rasteretni luk, kojega je promjer širi od širine donjeg dijela prolaza. Prolaz na južnom kraju istoga pregradnog zida nema rasteretni luk. Uski prolaz po sredini ovog pregradnog zida ne bi bio potreban uz ona dva široka

¹ P. Deperis, *Parenzo cristiana*, Atti e mem., vol. XIV, tab. 3 — 4, 1898, str. 436 — 411.

² A. Amoroso, *SS. Giuliano e Demetrio martiri*, Atti e mem., vol. XIV, fasc. 1. — 2, 1898, str. 102 — 121. i tab. A.

³ D. Frey, *Neue Untersuchungen und Grabungen in Parenzo*, Mitteilung der k. k. Zentral. Kommission für Denkmalpflege, sv. V — VIII (1914), str. 118. i 179.

⁴ M. Prelog, *Poreč — grad i spomenici*, Beograd 1957, str. 113 — 115.

⁵ A. Pogatschnig, *Parenzo dalle origini sino all'imperatore Giustiniano*, Atti e mem., vol. XXVI, 1910, str. 37, bilj. 2.

⁶ R. M. Cosar, *Parentium*, Parenzo 1926, str. 67 — 68.

⁷ B. Molajoli, *La basilica Eufraziana*, Padova 1943, str. 29.

⁸ Lj. Karaman, *A propos dell'eglise de Pribina a Blatnograd — ville de Balaton*, Archaeologia Iugoslavica, I, Beograd 1954, str. 91 — 96.

⁹ P. Verzone, *L'architettura religiosa dell'Alto Medio Evo nell'Italia Settentrionale, cattedrale di Parenzo, Episcopio*, Milano, 1942, str. 47 — 53.

¹⁰ A. de Capitani d'Arzago, *Architettura dei secoli IV e V in Alta Italia*, Milano 1944, str. 39 — 41.

¹¹ G. Bovini, *Il Complesso delle Basiliche paleocristiane di Parenzo*, VII corso di cultura sull'arte ravennate e bizantina, Ravenna 1960, str. 26 — 27; i s t i, *Le antichità cristiane della fascia costiera istriana da Parenzo a Pola*, Bologna 1974, str. 49 — 51.

¹² A. Sonje, *Contributo alla soluzione della problematica del complesso della basilica Eufraziana*, Felix Ravenna, 97, 1968, str. 58; i s t i, *Le costruzioni preeufraziane di Parenzo*, Zbornik Poreštine, I, Poreč 1971, str. 259 — 257. i 304 — 309.

Tb. I: Tlocrt građevnog sklopa Eufrazijeve bazilike (prema Deperisu)

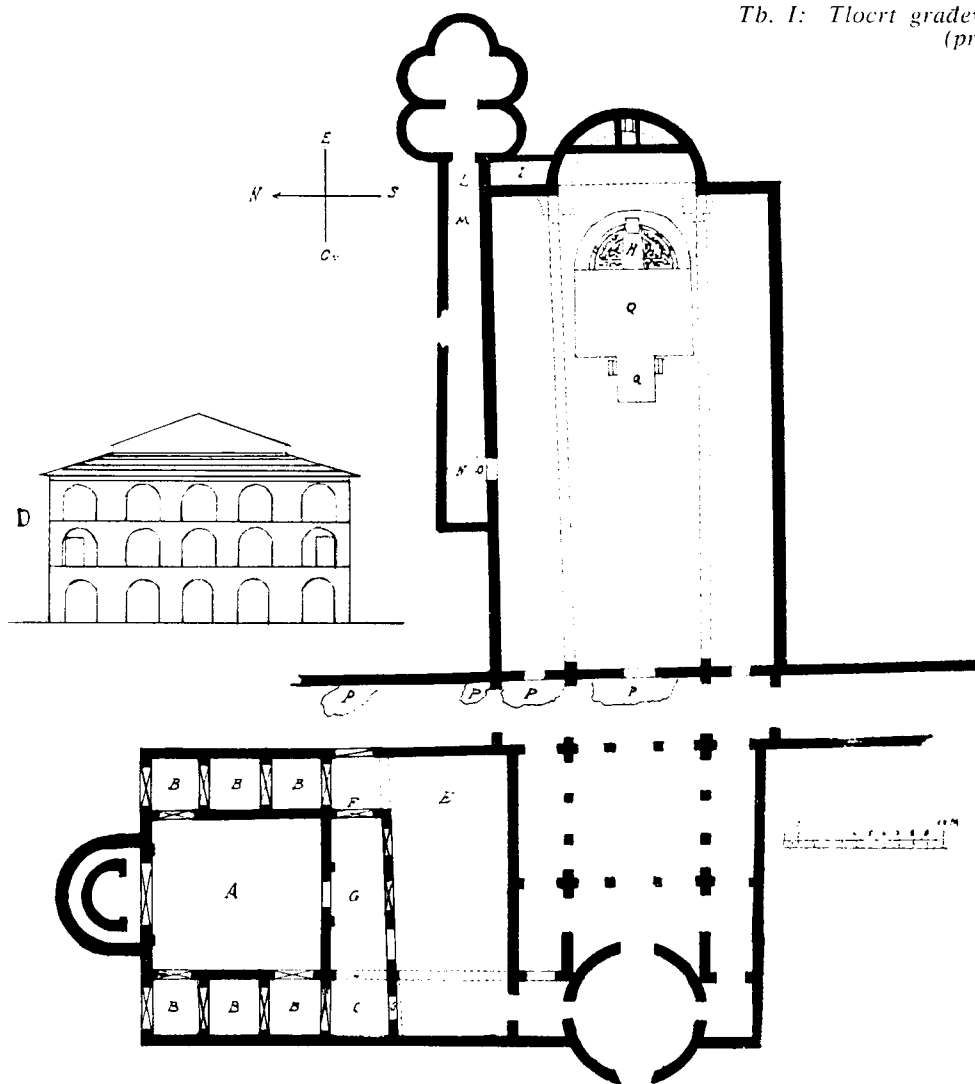

prolaza da nije služio za vrata s drevnim vratnicama u slučaju kada su prema potrebi bila zatvorena spomenuta dva široka prolaza.

Na sjevernom pregradnom zidu postoji samo jedan široki prolaz s lukom koji nije rasteretnog karaktera, tj. njegov promjer je širok kao i širina donjeg dijela prolaza. Ovaj prolaz se nalazi na sjevernom kraju pregradnog zida. Po sredini ovoga pregradnog zida postoji prozor, koji s istočne strane zida ima okvir od kamena (sl. 1). Takav isti prozor od kamena sa zapadne strane prema velikoj dvorani ima samo nadvratnik, koji je položen na zidu bez doprozornika (sl. 2). Preko nadvratnika ovog prozora konstruiran je rasteretni luk, koji je šupalj u debljini pregradnog zida. Promjer tog luka je širi od širine prozora, pa prema tome njegova konstrukcija potpuno rasterećuje gornji prag prozora.

Prostorija sa zapadne strane srednje dvorane po sredini je široka 4,42 m, a ona s istočne strane oko 3,60 m. Obje prostorije su na južnoj strani uže, a na sjevernim stranama šire od širine po sredini prostora. Ove dugoljaste prostorije nisu raščlanjene poprečnim zidovima, kao ni srednja dvorana. One su samo u zapadnom dijelu

rašćlanjene lukovima, čiji krakovi počivaju na zidanim polustupovima, koji su konstruktivno vezani s uzdužnim zidovima (tab. II).

Sve tri prostorije sa sjeverne strane svršavaju apsidama. Na prijelazu iz prostora tih prostorija u apside postoje lukovi istog oblika i konstrukcije kao i spomenuti lukovi u zapadnom dijelu pokrajnih prostorija (sl. 3, 4 i 5). Lukovi su ovih apsida konstruirani pločama od domaćeg vapnenca. Ove ploče su slagane u dva sloja. Donji sloj je nizan radijalno s okomito slaganim pločama. U gornjem sloju je nizan red ploča koje se povijaju za oblinom luka. Ploče su debele oko 12 cm i duge 30 cm. Promjeri tih apsida širi su od raspona na krajevima njihovih krakova. Apsidalni otvori, osobito onaj u srednjoj apsidu, nisu simetrično postavljeni prema tjemenu apsida. Stoga su zapadni zidovi tih prolaza duži od onih s istočne strane. Sve tri apside su u tlocrtu potkovaste, tj. dublje su od promjera. Kod pokrajnjih apsida raspon između krajeva krakova je uži od promjera. Stoga tlocrt ima oblik potkove suženih krakova. Sve su tri apside s unutrašnje i vanjske strane polukružne. Zidovi su im za 10 cm deblji od okolnih zidova u

Tab. II: Tlocrt prizemlja biskupskog dvora Eufrazijeve bazilike

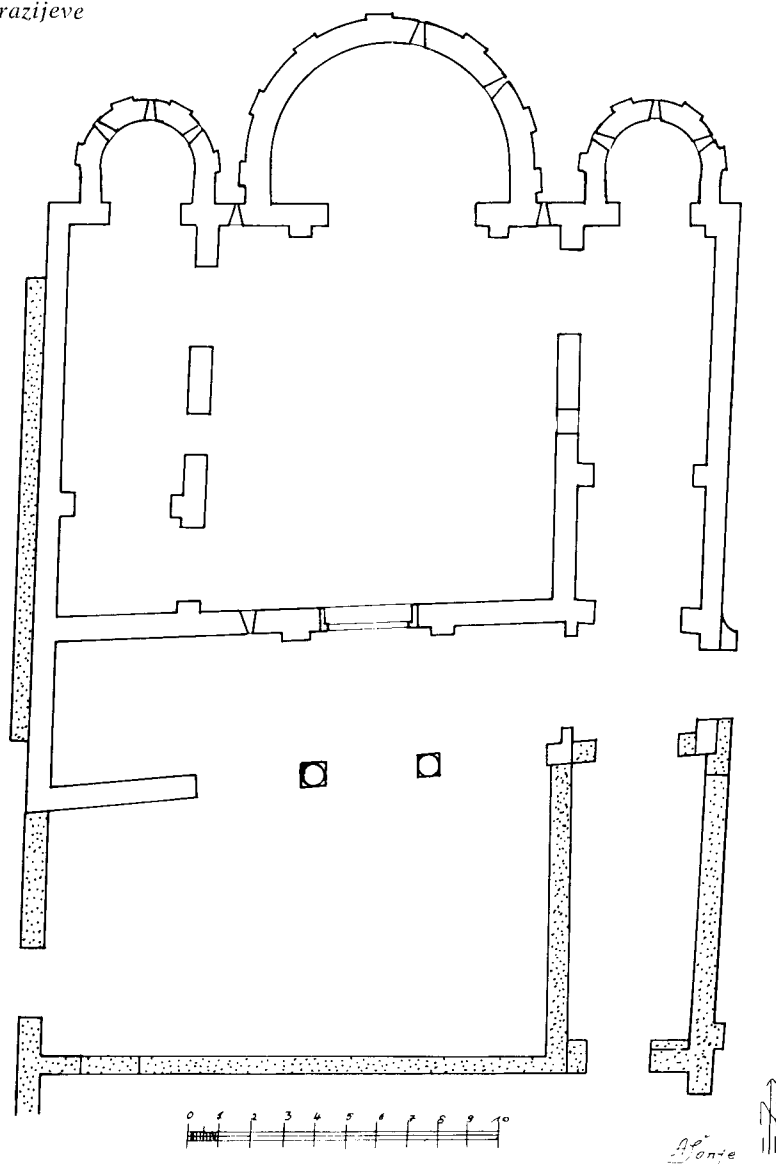

prizemlju, a s vanjske strane su pojačani lezenama. Prema sačuvanim ostacima zidova možemo zaključiti da su pokrajnje apside imale prozore. Na istočnoj strani srednje dvorane vidljiv je samo prozorčić. Drugi je vjerojatno uništen otvaranjem postojećeg kvadratičnog prozora, a treći nije moguće zapaziti jer je, ako je postojao, premazan žbukom i skriven zidom pirgrađene zgrade do sjeverozapadnog ugla biskupskog dvora. Ovi uski dugoljasti i prema van ukošeni prozorčići djeluju kao puškarnice srednjovjekovnih utvrda. Visoki su oko 1,20 m, s unutrašnje strane su široki oko 50 cm, a s vanjske 15 cm.

Takvi prozorčići postoje između apsida na dijelovima sjevernog zida srednje dvorane (sl. 6). S unutrašnje strane ovog zida nalaze se dvije lezene u neposrednoj blizini ulaza u srednju apsidu (tab. II). Slična lezena postoji i u sjeveroistočnom uglu istočne prostorije.

Susjedni krakovi s vanjske strane opisanih apsida ne dodiruju se kao kod troapsidalnih sistema srednjovje-

kovnih crkava. Apside su biskupskog dvora međusobno odvojene poput slično oblikovanih apsida istarskih crkava. Na takav način u Istri su se gradile apside u 6. st. ili najkasnije u prvoj polovini 7. st., kao u starokršćanskoj *bazilici sv. Agneze* u Muntajani¹³ i *crkvi sv. Mihovila* u Banjolu u Puljštini.¹⁴

Molajoli tumači da je zgrada biskupskog dvora imala samo dvije apside,¹⁵ a po njemu to navodi i Verzone.¹⁶

¹³ A. Šonje, *Starokršćanska bazilika sv. Agneze u Muntajani*, Poreština u Istri, 1974. (radnja u rukopisu).

¹⁴ D. Rismondo, *La primitiva chiesa di S. Michele di Bagnole presso Dignano*, Atti e mem., vol. 24, 1908, str. 252 — 273; W. Gerber, *Altchristliche Kultbauten Istriens und Dalmatiens*, Dresden 1912, str. 73 — 76, sl. 83 — 87; B. Marušić, *Kasnoantička i ranosrednjovjekovna Pula*, Pula 1967, str. 33; G. Bovini, *Le antichità cristiane della fascia costiera istriana da Parenzo a Pola*, Bologna 1974, str. 50.

¹⁵ B. Molajoli, *La basilica Eufraziana di Parenzo*, Padova 1943, str. 29.



1 Istočna strana prozora u prizemlju na pregradnom zidu koji je dijelio srednju od istočne prostorije biskupskog dvora građevnog sklopa Eufrazijeve bazilike u Poreču.



2 Isti prozor sa zapadne strane.

Mišljenje uvažanih stručnjaka nije prihvatljivo jer su se sačuvali ostaci zidova od tri apside. Od srednje apside sačuvao se zid iznad prozora na prvom katu (sl. 7), od istočne ostaci zida do visine apsidalnog luka (sl. 8). Zid zapadne apside na zapadnom kraku sačuvao se do visine apsidalnog luka, i otuda se za 1,5 m postupno snizuje do kraja istočnog kraka (sl. 6). Na zapadnom dijelu zida sačuvao se ostatak prozorčića (sl. 9).

Karaman navodi da je zgrada biskupskog dvora prvobitno imala samo jednu apsidu, a da su one dvije pokrajnje izgrađene u srednjem vijeku.¹⁷ Karamanovo mišljenje prihvaća i Prelog.¹⁸ No pouzdano možemo tvrditi da su ostaci zidova pokrajnjih apside, kao i srednje apside, konstruktivno vezani s istočnim perimetralnim zidom. Podaci koje donosi Frey na svojim tlocrtima biskupskog dvora, s usko označenim crticama, ne odnose

3 Dio luka srednje apside u prizemlju biskupskog dvora.



4 Luk istočne apside u prizemlju biskupskog dvora.



5 Luk zapadne apsida u prizemlju biskupskog dvora.



se na novoizgrađene zidove, nego na one izlomljene, tj. prvobitne zidove koji su se sačuvali izlomljeni u ostacima (tab. III i IV).¹⁹ Zaista, uskim crticama označeni zidovi pokrajnjih apsida na Freyevu tlocrtu potpuno odgovaraju navedenim podacima, tj. da su te apsise konstruktivno povezane s perimetralnim zidom, da su one na isti način zidane s lezenama i da su im u prizemlju jednaki prozorčići kao kod srednje apsise biskupskog dvora. Prema tome, pouzdana je naša tvrdnja da su pokrajnje apsise građene istovremeno kada i srednja apsida.

Zapadna apsida je podignuta na ostacima antičke arhitekture. Do njene sjeverne strane nalaze se ostaci antičkog zida s lukom (sl. 10).²⁰

keramici od pročišćene gline crvene ili svjetloilovaste boje. Valovnicom su, naprotiv, vrlo često ukrašene kasnoantičke posude crne boje, najčešće kućne proizvodnje. U Istri su česti nalazi krbina takvih posuda ukrašenih valovnicom.

b) Ulomak uljene svjećice od gline crvene boje (sl. 12). Sačuvala se samo polovina gornjeg dijela s oštećenom ručicom, duga 8 cm i široka 7 cm. U udubljenom kolutu po sredini posude sačuvala su se tri kraka križa, koji su ukrašeni biserima. S lijeve strane križa sačuvali su se ostaci slova po kojima se može zaključiti da su sa strane donjega kraka križa postojala apokaliptička slova *Alpha* i *Omega*. Na vanjskom obodu prikazano je pet bršljanovih listova, koji su ukrašeni urezima.

6 Prozorčić između srednje i zapadne apsise biskupskog dvora.



¹⁶ P. Verzone, *L'Architettura religiosa dell'Alto Medio Evo nell'Italia settentrionale*, Cattedrale di Parenzo, Episcopio, Milano 1942.

¹⁷ Lj. Karaman, *A propos de l'église de Pribina à Blatno-grad-ville de Balaton*, *Archeologia jugoslavica*, I, 1954, str. 491 — 496.

¹⁸ M. Prelog, *Poreč — grad i spomenici*, 1967, str. 187, nap. 30.

²⁰ Sa sjeverne strane zapadne apsise istraživao je prof. dr. Milan Prelog god. 1957. Tom prilikom su nađeni ulomci razne srednjovjekovne keramike (A. Šonje, *Kasnoantički i srednjovjekovni nalazi iz Poreča*, *Jadranski zbornik*, Rijeka 1962, str. 179 — 180), ulomci kamenih posuda tankih stijenki zelene boje, jedan ulomak gornjeg dijela posude (dolje opisan) i dva ulomka uljanih svjećica:

a) Stijenka posude (sl. 11). Sačuvala se gornji dio s rubom posude širokog otvora, sastavljen od dva dijela, širok 14 cm, visok 9 cm i deo 1 cm. Izrađen je od pročišćene gline bez zaglađene površine, svjetlo crvenkaste boje. Obod otvora je zaobljen i pognut malo prema van. Ispod oboda s vanjske strane prstom su utisnute ovalne udubine, a ispod njih široka i štapićem nepravilno izvedena valovnica.

Opisani ulomak izrađen je od gline koja je gotovo iste vrste kao glina od koje su rađene antičke amfore. Prema materijalnom sastavu i obradi ovaj se ulomak može datirati najkasnije u 4. st. Taj je ulomak zanimljiv jer je ukrašen valovnicom, koja vrlo rijetko dolazi na industrijskoj



7 Srednja apsida biskupskog dvora.



8 Ostaci zida istočne apsida biskupskog dvora.

Tb. III: Tlocrt prizemlja biskupskog dvora (prema Freyu)

Tb. IV: Tlocrt prvoga kata biskupskog dvora (prema Freyu)

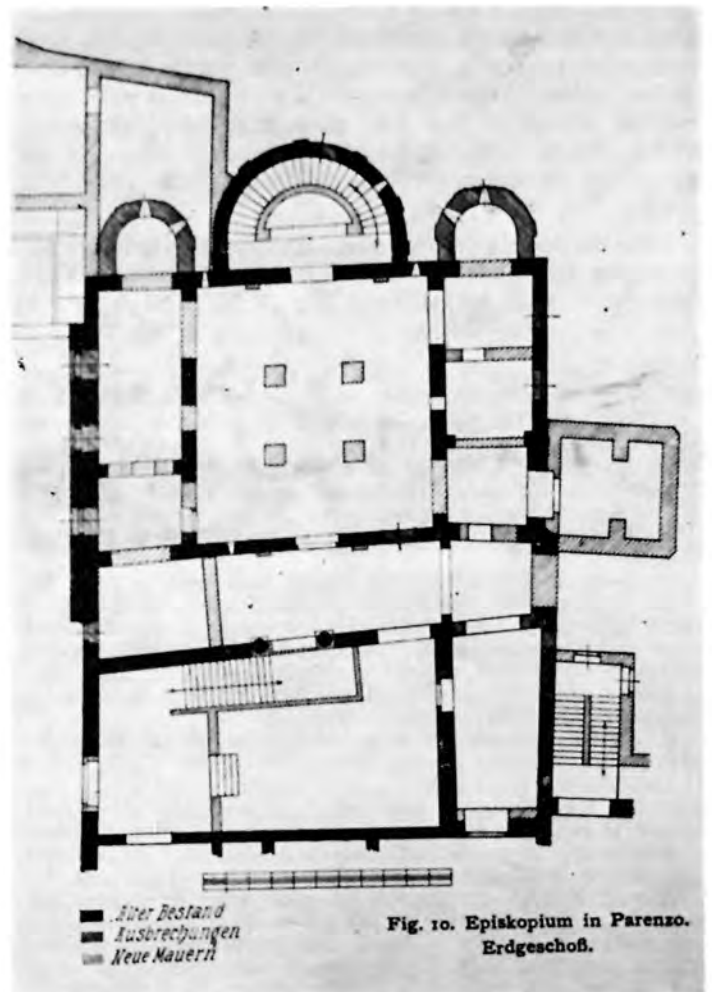
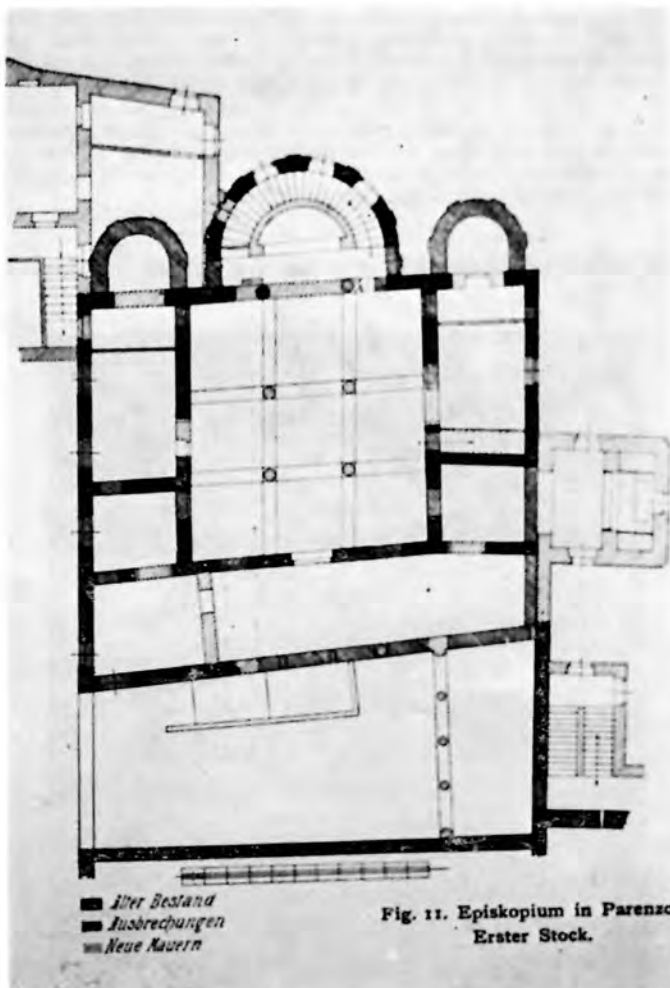

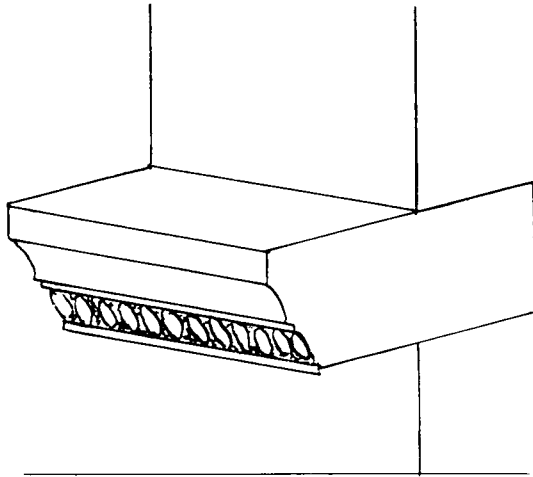

2 — B Konzola na kraju u istočnom dijelu trijema biskupskog dvora.

Trijem. S južne strane u dužini opisanih prostori-ja u prizemlju biskupskog dvora proteže se zatvoreni prostor, koji je po sredini širok 3,80 m. Po sredini južne strane ovog prostora, *in situ*, sačuvale su se dvije baze okruglih stupova. Te baze ne potječu od neke kasnije prigradnje s južne strane opisanih prostori-ja. One po-

2 — A Prolaz s lukom u istočnom dijelu trijema biskupskog dvora.

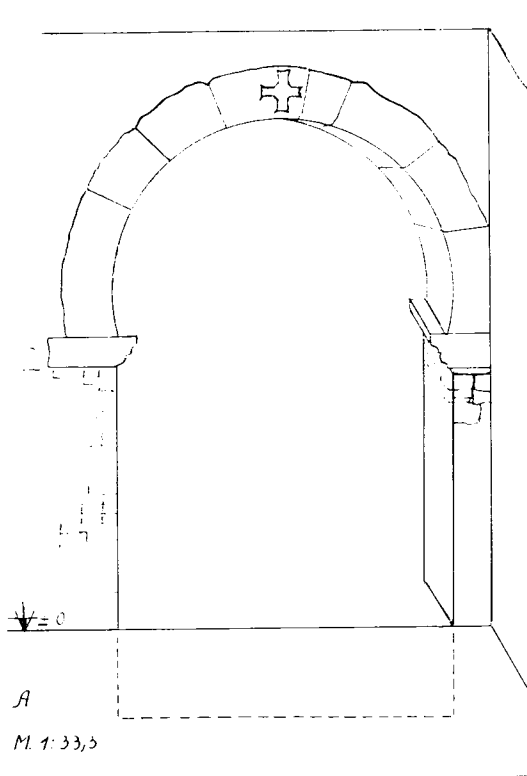

A

M. 1:33,5

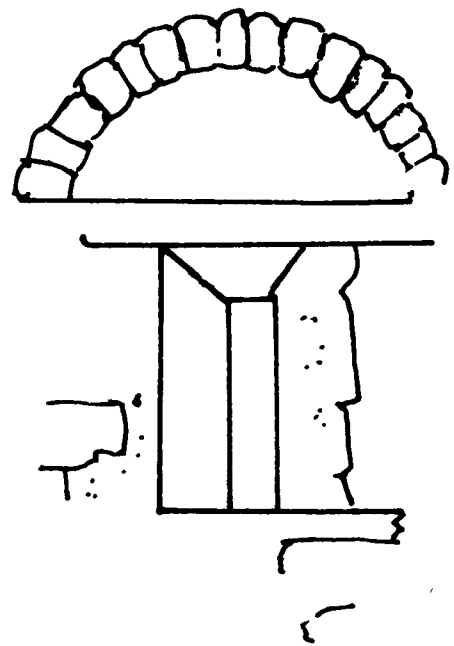

1 Rasteretni luk ponad prozorčića sa sjeverne strane ulaza na južnom zidu srednje dvorane u prizemlju biskupskog dvora.

c) Ulomak uljene svjeće od gline crvenkaste boje (sl. 13). Sačuvala se gotovo cijela desna polovina, duga 11 cm, široka 5 cm i visoka 3,5 cm. U udubenom kolutu po sredini svjeće prikazan je zec u skoku, okrenut prema ručici. Na vanjskom obodu prikazano je 8 bršljanovih listova, koji su ukrašeni biserima.

Opisani ulomci spadaju u krug starokršćanskih svjećica osobujnog, tzv. afričkog tipa, s ovim osobinama: tijelo im je produljeno, ručice su im malo izbočene i zašiljene, udubeni koluti su na ramenu obrubljeni obodima. Kolut i obod redovito su ukrašeni stilski srodnim motivima.

Ukrasni motivi opisanih posudica s križem, zecom i bršljanovim lišćem nisu rijetki kod takvih svjećica. Za njihovo datiranje ne raspoložemo pouzdanim podacima, kao ni za ostale starokršćanske svjećice te vrste, koje se općenito datiraju u 4 — 5 st. (M. G. Abbiani, *Lucerne fitili paleocristiane, nell'Italia settentrionale*, Bologna 1969, str. 11 — 12).

Prvi poznati nalaz takvih svjećica u Poreštini potječe iz Vrsara (M. Mirabella Roberti, *Una sede paleocristiana ad Orsera*, *Atti dell'Istituto Veneto di Scienze, Lettere et Arti*, 103, 1943 — 1944, str. 509 — 541). Opisani ulomci su drugi nalaz u Poreču. U porečkom muzeju postoji cijela svjećica s prikazom izviđača iz Kanana koji nose grozd grožđa. Njeno nalazište nije poznato, no sigurno je nađena u Istri, jer u porečki su muzej, u vrijeme kad je on bio centralna muzejska ustanova, dospijevali svi nalazi iz Istre.

Za tu vrstu uljanih svjećica pretežno se smatra da potječe iz sjeverne Afrike. Ali nije isključena ni mogućnost da su takve svjećice izrađivane, osim u raznim centrima širom Mediterana, i u Akvileji. Iz tog istaknutog privrednog i kulturnog centra izvozile su se te svjećice u Istru, Dalmaciju i srednju Evropu (G. B. Menis, *Cimeli paleocristiani aquileiesi conservati a Venezia*, *Sot. la nape*, XI annata, n. 2, gruppo IV, avuljugn 1959, str. 35).



9 Ostaci zida prozorčića na zidu zapadne apside u prizemlju biskupskog dvora.

10 Ostaci antičkih zidova sa sjeverne strane zapadne apside biskupskog dvora



tječu od stupova arkada kroz koje se ulazilo u navedeni prostor. Baze odgovaraju položaju arkada s tri luka, kao i trolučne arkade trijema u atriju bazilike. Prema navedenim podacima možemo zaključiti da je prostor s južne strane prostorija u prizemlju biskupskog dvora bio trijem, koji je prema jugu bio rastvoren arkadama na tri luka. Iz tog trijema ulazilo se kroz rastvoreni luk u istočnu prostoriju, a kroz glavna ulazna vrata u srednju dvoranu. Južni zid ove dvorane u trijemu sa strane vrata pojačan je lezenama. S južne strane tih vrata nalazi se uski prozorčić, koji je oblikovan na isti način kao i prozorčići na sjevernom zidu do apside iste dvorane, s razlikom što ponad prozorčića na južnom zidu postoji zazidan rasteretni luk (crt. 1). Taj luk je na isti način konstruiran kao i luk na istočnom zidu srednje dvorane (sl. 1 i 2).

Na položaju zida koji dijeli zapadnu prostoriju od trijema trebalo bi očekivati jednaki prolaz s lukom kao i na prolazu u prostoriju s istočne strane trijema. Danas na tom zidu nema nikakvog traga ni od luka ni od polustupova koji bi taj luk nosili. Taj zid ne pokazuje nikakve tragove po kojima bismo mogli zaključiti da je on naknadno prezidan, a zidan je na isti način kao što je zidan južni zid koji dijeli srednju dvoranu od trijema. Prema tome možemo zaključiti da je postojeći zid na prijelazu iz trijema u zapadnu prostoriju zidan istovremeno kad i cijelo prizemlje biskupskog dvora, tj. da na njegovu položaju nije postojao nikakav prolaz s lukom, kao ni bilo kakva vrata. To znači da zapadna prostorija u prizemlju nije imala ulaz iz trijema. U nju se ulazilo kroz široki prolaz s lukom na južnom kraju zida, koji ovu prostoriju dijeli od srednje dvorane. Takav prolaz ne postoji na ulazu u istočnu prostoriju, vje-

rojatno stoga što se u nju s južne strane ulazilo neposredno iz trijema.

U trijem se ulazilo i s istočne strane kroz prolaz s potkovičastim lukom (sl. 14). Sličan luk se nalazi na prolazu u istočnu prostoriju kao i na prolazu u prostor trijema pred srednjom dvoranom. Taj je luk oblikovan kamenim blokovima od domaćeg mekog vapnenca (crt. 2, A). Potkovičasti krakovi tog luka počivaju na konzolama koje su profilirane i ukrašene jajolikim ukrasom (crt. 2, B). Luk je na vrhu po sredini s istočne strane ukrašen plošnim križem, a na istom položaju sa zapadne strane Kristovim monogramom, koji je okružen zrakasto narezuckanim vijencem (sl. 15). Uspravni krak monograma završava grčkim slovom Rho, a između desnih krakova slova X sačuvalo se slovo Omega. Nesumnjivo je s druge strane među krakovima slova X postojalo slovo Alpha. Prema tome, u ovom se monogramu nalaze apokaliptička slova koja simboliziraju početak i svršetak svijeta. Sredinom luka od vijenca s monogramom pružaju se široke vrpce, koje su obrubljene s dva trakasta ureza.

Vrata na ulazu u srednju dvoranu prizemlja oblikovana su masivnim pragovima od domaćeg kristaličnog vapnenca (crt. 3). Preko nadvratnika je od istog kamena i na jednak način obrađen rasteretni luk. Kružni isječak ponad nadvratnika do luka nije ispunjen zidom, nego je ostao šupalj. Po sredini nadvratnika sa zapadne strane nalazi se isklesan Kristov monogram. Taj monogram složen je od križa i grčkog slova X. Na uspravnom kraku križa nalazi se slovo Rho (sl. 16).

Prema Freyu današnji pod prizemlja ove građevine viši je od nivoa prvobitnog poda.²¹ Podatak koji on navodi nije teško utvrditi kod položaja praga ulaznih vrata iz trijema u srednju dvoranu. Tu je današnji prag od položaja prvobitnog podvratnika povišen za oko 70 cm. Današnji pod u južnom dijelu zapadne prostorije za jednu stepenicu je viši, a ostali dio njena poda za tri stepenice je viši od poda u srednjoj dvorani. Ostaci zidova apsida ove zapadne prostorije postoje iskopani ispod nivoa prvobitnog poda srednje dvorane, a nalaze se pod zgradom koja je podignuta do sjevernog ugla prvobitne zgrade biskupije. Prostor apsida istočne prostorije zatrpan je zemljom i pod apsidalnim lukom zazidan je zidom (sl. 3).

Prema navedenom opisu možemo zaključiti da je zgrada biskupskog dvora u prizemlju imala trijem koji je bio otvoren arkadama na tri luka. Iz trijema se ulazilo u sporednu prostoriju s istočne strane i u srednju dvoranu. Sve tri prostorije bile su povezane prolazima, a na sjevernoj strani završavale su apsidama. Ostaci zidova koje je Frey označio široko crtanim crticama ne pripadaju prvobitnom sloju stare arhitekture biskupskog dvora. Četiri stupca u srednjoj dvorani postavljena su nesporno u prostoru ove prizemne dvorane. Ti stupci nisu zidani na isti način kao i ostali zidovi zgrade biskupskog dvora. Prema tome oni ne potječu iz vremena gradnje ove stare građevine. Oni su podignuti naknadno, u vrijeme kada je zgrada biskupije bila pregrađivana. Isto tako ni masivan polukružni zid u apsidi ne potječe iz vremena gradnje biskupskog dvora. Taj je zid nastao u vezi s gradnjom stepenica da bi se, prema nastaloj potrebi, moglo neposredno iz kata silaziti u prizemlje.

Prvi kat. Oblik i raspored srednje dvorane prvog kata prvobitne zgrade biskupskog dvora određen je sačuvanim ostacima zidova.

Sjeverna strana srednje dvorane određena je sačuvanim ostacima lukova koji se nalaze na prijelazu iz dvorane u apsidu. Od tih lukova sačuvao se samo jedan stup od prokoneškog mramora. Stup se nalazi *i n s i t u*, uzidan u zidu, visok 3,55 m. Baza, koja je profilirana kasnoantičkom profilacijom, visoka je 15 cm. Vitak kapitela visok je 46 cm, a ukrašen je s dva niza akantusovih listova. Gornji njegov dio s ugaonim volutama dosta je oštećen (sl. 17). Preko kapitela je niska ploča od istog mramora. Ta je ploča na stranama profilirana, a po sredini prednje strane prema otvoru apsida ima plošno isklesan križić. Srednji luk apsida sačuvan je u izvornom stanju, s ostacima štukature u njegovu položaju (sl. 18). Štukatura je izrađena valovito izvedenom vinovom lozom s lišćem po kojemu se penju ptice. Na njoj su se sačuvali ostaci boja. Podloga je zagasite boje starog pauna, a lišće zagasito zelene boje s osjenjenim urezima jednake boje kao i podloga. Sjeverni krak ovog luka određen je položajem stupa od kojega se ništa nije sačuvalo.

Na zidu s istočne strane apsidalnog luka sačuvali su se ostaci još jednog malog luka, koji danas vidimo u



11 Ulomak zemljane posude.



12 Dio uljane svijeće.



13 Polovina uljane svijeće.

²¹ D. Frey, sp. dj., str. 124.



14 Prolaz s potkovičastim lukom na istočnoj strani trijema biskupskog dvora.

obliku niše. Istočni krak toga luka počiva na ploči koja je od istog mramora i na isti način profilirana kao i ploča poviše kapitela sačuvanog stupa. Ta se ploča proteže u dužini preko polovine promjera luka i tu je na svom zapadnom kraju izlomljena. Prema sačuvanom dijelu spomenute ploče možemo zaključiti da se ona protezala u dužini cijelog luka, tj. od istočnog do zapadnoga njegova kraka ponad kapitela nestalog stupa. U podlučju tog luka sačuvali su se ostaci boje. Podloga je pompejska crvena boja, a preko nje je zagasito ljubičasta boja, tako da te boje zajedno daju različite nijanse perja starog pauna, kojima je oslikana podloga vinove loze u podlučju velikog luka. Ta boja svjedoči da je mali luk s istočne strane prema apsidi bio otvoren, tj. on prvobitno nije bio kao danas zatvoren zidom u obliku niše.

Mramorna ploča ponad sačuvana stupa na južnoj strani apsidalnog luka proteže se preko polovine kapitela. Prema tome možemo zaključiti da je i ovdje postojala mramorna ploča koja se protezala od kapitela do zapadnog zida. Preko ove ploče se, kao i preko one s istočne strane, nalazio otvoren mali luk.

Prema navedenim podacima opisanih lukova zaključujemo, kako je to općenito prihvaćeno od stručnjaka koji su se bavili biskupskim dvorom, da su na položaju pri-

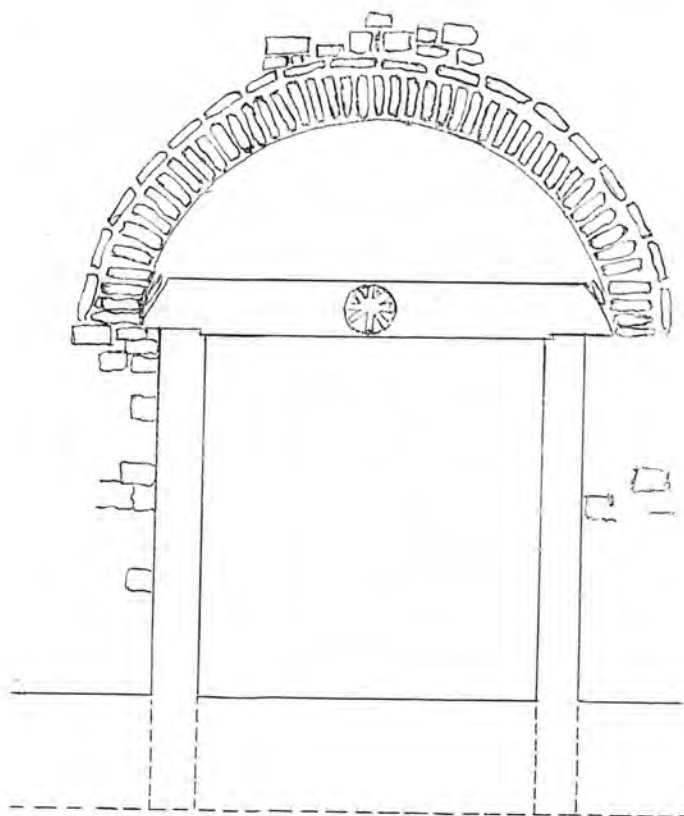

3 Ulazna vrata u trijem srednje dvorane u prizemlju biskupskog dvora.

jelaza iz srednje dvorane u apsidu postojala tri luka, od kojih je srednji bio dvostruko širi od pokrajnih. Ti lukovi su se nalazili iznad trodijelnog prolaza, koji je bio raščlanjen s dva stupa. Srednji prolaz bio je rastvoren od poda do tjemena luka. Pokrajnji prolazi su bili rastvoreni od poda do mramorne ploče ponad kapitela. Iznad ploče bilo je rastvoreno podlučje. Ove ploče, koje

15 Kristov monogram na vrhu luka u trijemu biskupskog dvora.



su s prednje strane imale izgled gredice, osim postignutog ritma estetskog ugodaja vršile su konstruktivnu ulogu pojačanja statičke snage stupova koji su preko lukova nosili srednji dio sjevernog zida srednje dvorane.

Visoko, do uglova sjevernog zida, nalazi se po jedan prozor. Ti prozori davali su svjetlo srednjoj dvorani ponad apsida. Navedeni prozori su nešto niži i uži od prozora na ostalim zidovima ove dvorane, ali od njih su nešto više postavljeni. Na zapadnom zidu su tri prozora (tab. V), kao i na istočnom i južnom zidu. Istočni prozor južnog zida ima sačuvanu tranzenu, koja je malo oštećena (crt. 4). Takve tranzene imali su i ostali prozori ove dvorane. Ti prozori su danas zazidani kao niše. Lukovi svih prozora konstruirani su u dva niza slaganih ploča od kamena, kao i lukovi prolaza u prizemlju. Položajem tih prolaza određena je prvobitna visina zidova srednje dvorane kako ju je označio Frey na svom presjeku vertikalnom istakom na sjevernom i južnom zidu srednje dvorane (tab. VI). Prema navedenim podacima možemo zaključiti da se današnja tavanica, koja dijeli potkrovlje od prostora srednje dvorane, nalazi na svom prvobitnom položaju (tab. VII).

Ulaz na južnom zidu srednje dvorane sačuvao se u izvornom stanju. Na njemu su stari dovratnici od prokoneškog mramora. Ti se dovratnici protežu u debljini zida. Na njima su se sačuvale udubine za umetanje drvenih priječnica kojima su se zapirale drvene vratnice. Dovratnici su s vanjske strane profilirani slično kao pragovi ulaznih vrata u prostor Eufrazijeve bazilike. Ponad nadvratnika tih vrata nalazi se rasteretni luk. I taj je luk konstruiran s dva niza kamenih ploča, kao i ostali lukovi biskupskog dvora. Dovratnici tih vrata ne počivaju na mramornom podvratniku, kako je to obično kod konstrukcije vrata, nego su 22 cm iznad njega. Očito je ovdje podvratnik svojevrjeme snižen od svog prvobitnog položaja. Postojeći njegov položaj odgovara nivou poda u srednjoj dvorani. Prema tome možemo zaključiti da je prvobitni pod srednje dvorane bio za 22 cm viši od položaja današnjeg poda.

Položaj baze sačuvanog stupa apsidalnih lukova na-

16 Kristov monogram s križem na nadvratniku vrata srednje dvorane u prizemlju biskupskog dvora.



17 Kapitel južnog stupa apsidalnog luka srednje dvorane biskupskog dvora.

lazi se oko 32 cm iznad današnjeg poda. Prema tome, ova se baza nalazila 10 cm poviše nivoa prvobitnog poda. Budući da se sačuvani stup apsida nalazi *in situ* na svom prvobitnom mjestu, pouzdana je tvrdnja da je prvobitni pod apsida za jednu nisku stepenicu bio povišen od poda srednje dvorane.

Na prvi pogled se zapaža da današnji pod drugoga kata u srednjoj dvorani nema nikakve veze s rasporedom njena prostora. Taj je pod negiran svojim položajem budući da on srednju dvoranu dijeli po horizontali u nivou donjeg ruba kapitela sačuvanog stupa opisanih lukova, kao i sredinu rasteretnog luka ulaznih vrata u dvoranu. Taj pod ne pripada prvobitnoj arhitekturi biskupskog dvora. On je nastao poslije njene gradnje zajedno s četiri okrugla stupa koji taj pod podržavaju po sredini i četiri zidna stupca u prizemlju na kojima su oni položeni.

Prostrana apsida srednje dvorane rasvijetljena je s četiri velika prozora. Lukovi su tih prozora oblikovani osebujno, na kasnoantički način, u dva pojasa nizanih ploča od kamena kao u starokršćanskoj arhitekturi na Bliskom istoku. Zidovi te apsida sačuvani su skoro do svoje prvobitne visine. Samo je gornji završetak prezidan (sl. 7). Danas je apsida bez kalote, a pokrivena je ravnom pločom bez kanalica. Deperis izričito navodi da je zid srednje apsida s vanjske strane završavao slijepim arkadicama — on ih naziva arcatine — koje su bile oslonjene na lezenama. Danas od tih arkadica nema nikakvog traga. Stoga je teško prihvatiti Deperisovo

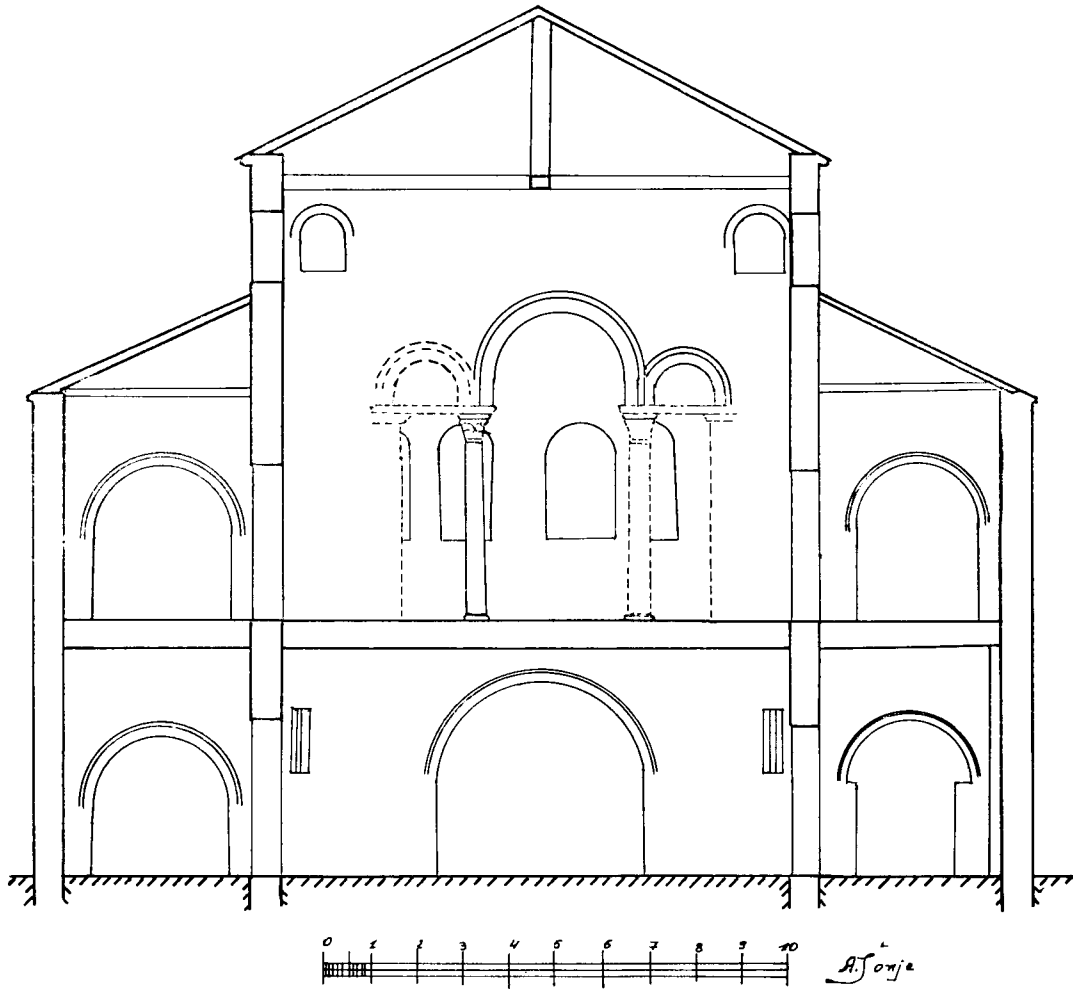

Tb. V: Vertikalni presjek s pogledom na sjevernu stranu biskupskog dvora

mišljenje, koje navodi i Amoroso.²² Postojanje tih arkadica problematično je i stoga što o njima ništa ne govori Frey, koji je 24 godine kasnije (1912) izvršio potpunu analizu sačuvanih ostataka zidova biskupskog dvora. No i pored toga što Frey ne spominje ove arkadice, one su ipak mogle postojati. Deperis je kao arheolog bio sklon zapaziti i najsitnije detalje koji su se mogli uočavati. Prema tome, on ne bi spominjao te arkadice da ih nije vidio baveći se arhitekturom građevnog sklopa Eufrazijeve bazilike. Završni rub srednje apside sa slijepim arkadama mogao je biti srušen u vrijeme opsežnih restauratorskih radova na biskupskom dvoru god. 1907. Pogatschnig je u vezi s tim radovima našao mramorni stup ispod navedenih arkadica.

²² P. Deperis, sp. dj., str. 437; A. Amoroso, sp. dj., str. 107. »Tutti i muri di questa costruzione sono di epoca romana, come lo rivela specialmente la predetta abside semicircolare decorata all'esterno da arcate sostenute da lesene con granfinestrone, chiusi di sopra ad arco a quelle interposti, ed il cemento adoperativi (P. Deperis, sp. dj., str. 437).

Iz srednje dvorane ulazilo se u dvije pokrajnje prostorije: jednu sa zapadne, a drugu s istočne strane. Ulazna vrata u te prostorije bila su simetrično postavljena, samo što su vrata u zapadnu prostoriju nešto šira od istočnih vrata. Oboja vrata imaju rasteretni luk. Te pokrajnje prostorije završavale su prema sjeveru polukružnim apsidama (tab. VIII), koje su u sredini obline imale polukružne prozore (tab. IX). Od tih se apside na prvom katu ništa nije sačuvalo. No da su one postojale i na katu, svjedoče ostaci njihovih zidova u prizemlju. Kao što su uništeni gornji dijelovi apside, tako su uništeni i gornji dijelovi sjevernog perimetralnog zida do apside. Na istočnoj strani sjevernog perimetralnog zida vidi se kako je taj zid pregrađivan neposredno ponad apsidalnog luka u prizemlju. Zapadni dio tog sjevernog zida skriven je gradnjom zgrade od sjeverozapadnog ugla prvobitne zgrade biskupskog dvora.

Slično oblikovani prozori na zidovima srednje dvorane mogli su postojati na vanjskim stranama pokrajnjih prostorija. S južne strane tih pokrajnjih prostorija postojala je sa svake strane po jedna mala prostorija. Pregradni zidovi između tih prostorija sačuvali

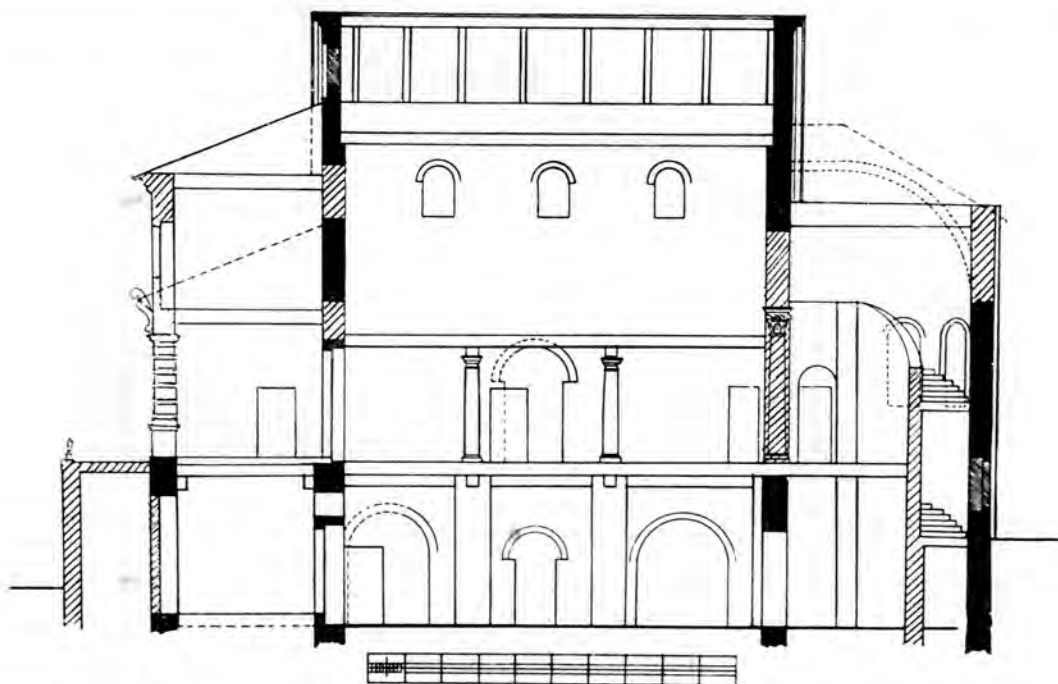

Tb. VI: Vertikalni presjek s pogledom na zapadnu stranu biskupskog dvora (prema Freyu)

su se do danas, a određeni su i pregradnim lukovima pokrajnjih prostorija u prizemlju.

Pristup do srednje i sporednih prostorija na prvom katu bio je moguć samo kroz ulazna vrata na južnom zidu srednje dvorane. Do tih vrata, kao i do onih u

prizemlju ispod njih, dolazilo se iz trijema. Prema tome, trijem je bio izgrađen na kat da bi se iz njega ulazilo u prostorije na prvom katu. Da bi se moglo doći na kat trijema, bile su potrebne stepenice. Od stepenica se nije ništa sačuvalo, pa je problematično gdje su bile smještene i kako su bile izgrađene. Na istočnoj strani trijema nisu mogle stajati jer je tu pristup u trijem i prolaz u prostor s istočne strane srednje dvorane u prizemlju. Na zidovima u ovom dijelu trijema nema traga od vrata ili prozora. Prema tome, jedino ovdje možemo smjestiti stepenice. Te su stepenice bile do zapadnog zida trijema. Prolazilo se uz južni zid pokrajnje prostorije i dolazilo se do podića koji je bio naslonjen na sva tri zida zapadnog dijela trijema. Od podića penjalo se stepenicama uz južni zid trijema. Tako se dolazilo na prvi kat trijema. Iz trijema se kroz glavna vrata ulazilo u srednju dvoranu, iz nje u sporedne prostorije s apsidama do istočne i zapadne strane srednje dvorane.

S istočne strane do ulaznih vrata u srednju dvoranu sačuvalo se rasteretni luk sa zidovima vratnih otvora. Taj luk potječe od vrata kroz koja se ulazilo iz prvoga kata trijema u malu prostoriju s južne strane prokrajnje prostorije s apsidom. Vjerojatno se iz zapadnog dijela trijema ulazilo i u malu prostoriju koja se nalazila s južne strane zapadne prostorije s apsidom. Na Freyevu tlocrtu prvog kata biskupskog dvora označena su ulazna vrata u tu prostoriju. Ta vrata po položaju odgovaraju postojećim ostacima vrata u malu prostora

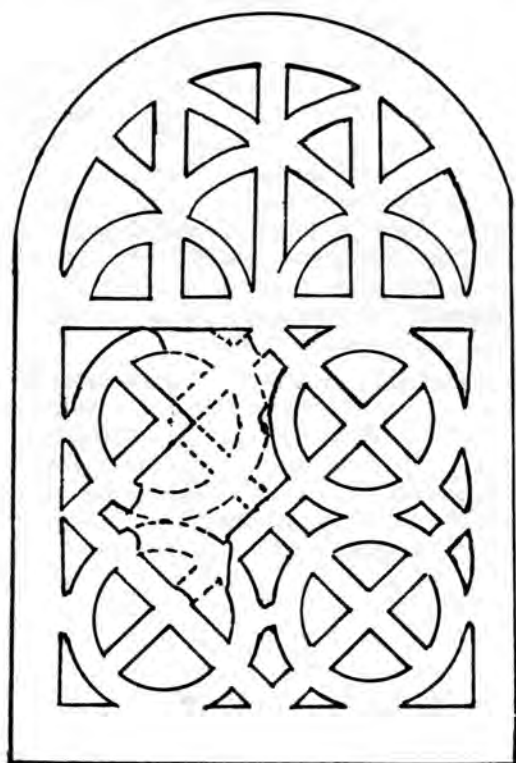

4 Tranzena na istočnom prozoru južne strane srednje dvorane biskupskog dvora.

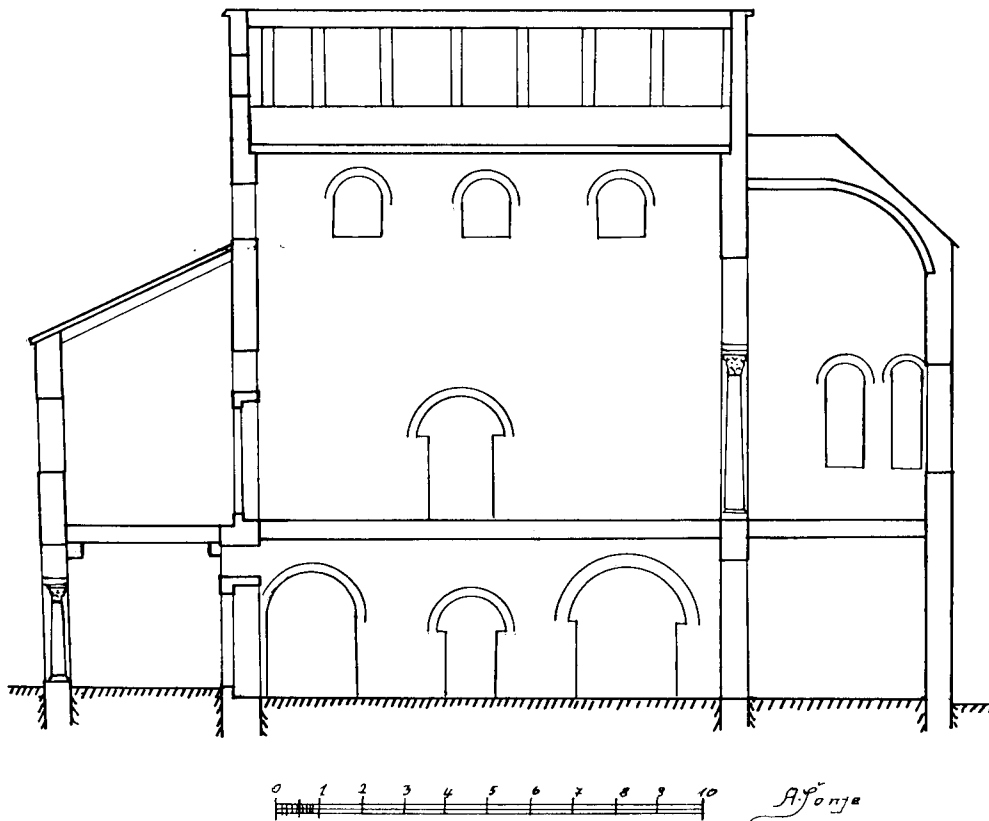

Tb. VII: Vertikalni presjek biskupskog dvora

rijicu s istočne strane (tab. IV). I ta su vrata mogla postojati jer se do njih dolazilo iz trijema. Ako je položaj podića na stepenicama bio nizak, tada se pod prvoga kata trijema protezao uz sjeverni zid sve do zapadnog perimetralnog zida.

Trijem je na prvom katu u svakom slučaju prema jugu bio otvoren zbog njegova osvjetljenja. No kako je trijem u 17. st. bio potpuno pregrađen,²³ ne raspoložemo podacima po kojima bismo mogli zaključiti kakvi su bili spomenuti prozori na prvom katu trijema. Možda je ova južna strana trijema bila rastvorena arkadama sa stupićima. No, gledajući na sažetu konstrukciju perimetralnih zidova biskupskog dvora, kao i na dispoziciju polukružnih lukova njenih prozora i vrata, slobodni smo pretpostaviti da je prvi kat trijema imao tri otvora s polukružnim lukovima koji su počivali na zidanim stupcima. Ti su stupci bili položeni na parapetnom zidu, tj. ogradi koja je mogla biti visoka oko 60 cm.

Visoko postavljeni prozori na perimetralnim zidovima srednje dvorane podudaraju se s položajem krovnih streha trijema s južne strane i pokrajnjih prostorija sa zapadne i istočne strane srednje dvorane.

Potkrovlje srednje dvorane. Prema Freyevu uzdužnom presjeku biskupskog dvora (tab. VII), koji on do-

nosi prema postojećem stanju, možemo tvrditi da su se završni dijelovi perimetralnih zidova srednje dvorane sačuvali do svoje prvobitne visine. Možda su ti zidovi na vrhu bili samo prezidavani u vezi s raznim popravcima krovova.

Frey na istom presjeku donosi podatak da je na južnom zabatu pod krovnim strehama postojao jedan otvor. Kako je taj otvor crtan gustim crticama kao i zidovi pokrajnjih apsida koje pripadaju prvobitnom sloju zgrade biskupskog dvora, njegov podatak možemo prihvatiti kao dokaz da je na južnom zabatu postojao otvor iz vremena gradnje biskupskog dvora. Taj otvor je najvjerojatnije bio okrugao. Prema navedenim podacima možemo zaključiti da je potkrovlje poviše srednje dvorane bilo relativno dosta visoko, s oko 70 cm visokim uzdužnim stranama.

Greda stropa drugog kata trijema naslanja se na zid malo iznad sredine prozora na južnoj strani srednje dvorane (sl. 19). Prema tome današnji drugi kat trijema skupa s potkrovljem ne pripada prvobitnoj gradnji biskupskog dvora. Isto tako možemo zaključiti da ni gornji katovi istočnog i zapadnog krila biskupskog dvora ne pripadaju njegovoj staroj arhitekturi.

²³ C. de Franceschi, *La catedrale di Parenzo ed i suoi restauri nei secoli XVII e XVIII*, Atti e mem., vol. XLV. 1934, str. 372.

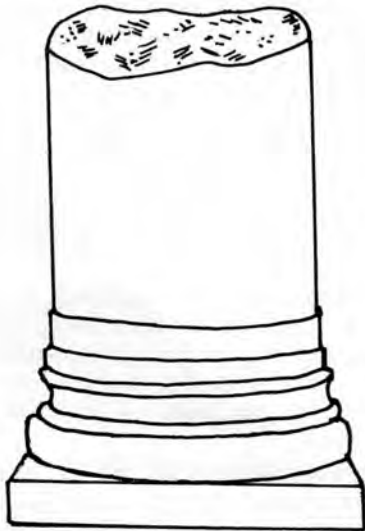

5 Baza stupa na apsidalnom luku srednje dvorane biskupskog dvora.

Prema sačuvanim i ovdje opisanim ostacima starih zidova danas možemo predočiti vanjski izgled i prvobitni raspored prostora biskupskog dvora. Taj dvor je s vanjske strane imao bazilikalni izgled. Srednja dvorana bila je izdignuta iznad krova pokrajnjih prostorija kao i iznad trijema s južne strane. Sa sjeverne strane bile su tri polukružno izbočene apside. Završni rub zida srednje apside, a tako i pokrajnjih apsida, bio je okrunjen slijepim arkadicama među lezenama.

Zgrada biskupskog dvora podignuta je na kat, u koji se, kao i u prizemlju, ulazilo iz trijema. Dok se za vanjski izgled ove građevine može govoriti, kako smo naveli, o bazilikalnom obliku, to se ne može reći i za njenu unutrašnjost. U starokršćanskoj arhitekturi nisu poznate bazilike s tri ili više lađa, od kojih bi srednja lađa imala prizemlje i kat. Sve starokršćanske bazilike redovito imaju naglašenu uzdužnu os prostora. Kod biskupskog dvora srednja dvorana je gotovo jednako duga kao što je i široka. U opsegu perimetralnih zidova ove građevine raspon longitudinale od trijema do apside kraći je od širine srednje dvorane zajedno s pokrajnjim prostorijama. Kod bazilika su pokrajnje lađe i empore redovito rastvorene prema srednjoj lađi. Međutim, u biskupskom dvoru građevnog sklopa Eufrazijeve bazilike pokrajnje prostorije su zasebne prostorije u koje se ulazilo na katu samo kroz jedna vrata, a u prizemlju kroz prolaze na zidovima.

Prema kvadratičnom prostoru srednje dvorane ove građevine može se pretpostaviti da je ona imala kupolu. Zidani stupci u prizemlju, kao i njihov nastavak u donjem dijelu prvoga kata, nisu nosači kupole. Ti nosači su nastali poslije gradnje biskupskog dvora da podržavaju podove. Kakva bi to bila kupola koja bi stršila ponad poda, a konstruirana samo na četiri nosača bez konstruktivne veze s perimetralnim zidovima! Prijelaz između kvadratnog perimetra u oblinu kupole morao bi biti dokazan na završetku perimetralnih zidova sred-



18 Štukatura u podlučju luka pred srednjom apsidom biskupskog dvora.

19 Naslon greda stropa iznad sredine prozora na južnoj strani srednje dvorane.



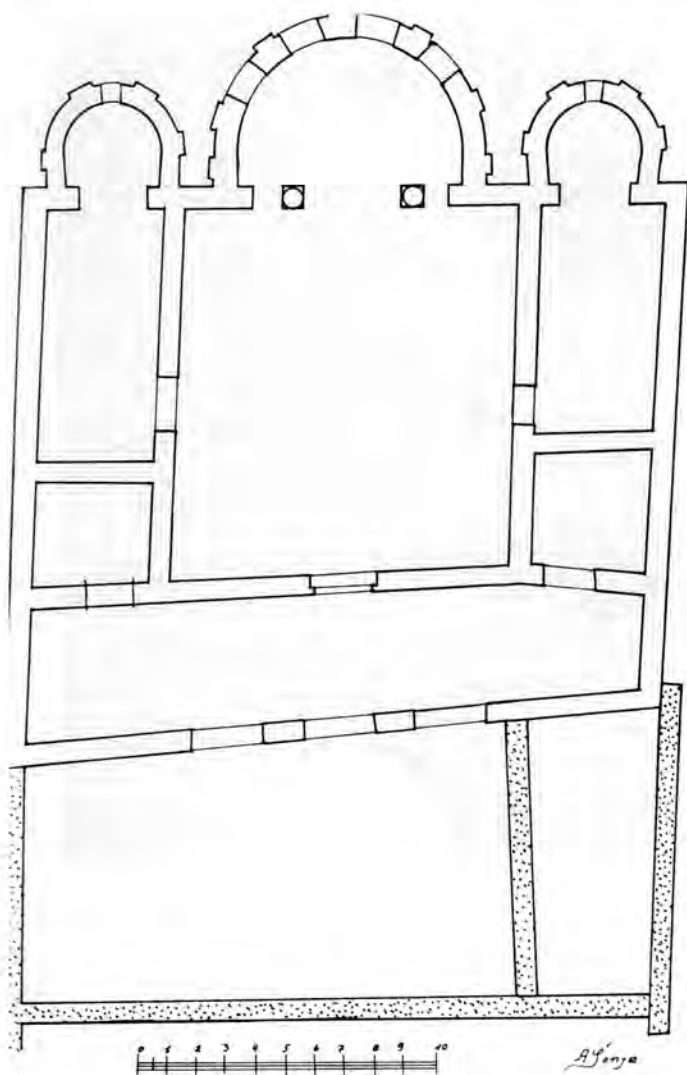

Tb. VIII: Tlocrt prvoga kata biskupskog dvora

nje dvorane. Istočni dijelovi tih zidova dosta su dobro sačuvani. No na njima nema nikakvog traga od bilo kakvog elementa koji bi potjecao od konstrukcije pomoću koje bi bila podignuta kupola. Stoga nema svrhe pretpostavljati da je prvobitna zgrada biskupskog dvora mogla imati kupolu.

O raskošnom ukrasu srednje dvorane na katu svjedoče mramorni dovratnici ulaznih vrata i stup s prekrasnim kapitelom do apsidalnog luka. O ovom ukrasu svjedoči i umjetnički vrijedna štukatura u podlučju apsidalnog luka srednje dvorane. Takva je štukatura mogla postojati i u podlučju prozora, kao i podlučju prozora bazilike. Prozori su bili zastrti tranzenama, koje su bile oblikovane raznolikim geometrijskim motivima. Dvorane na prvom katu mogle su imati i kasetirani strop od štukature. Sav taj raskošni ukras bio je obojen bojama, među kojima je prevladavala boja starog pauna, kakve su se sačuvale na štukaturi apsidalnih lukova u srednjoj dvorani. Cjelokupni ukras bio je usre-

dotočen na mozaicima u apsidama. O tim mozaicima svjedoči podatak iz 13. st.²⁴ Kao srednja dvorana bile su ukrašene i pokrajnje prostorije na katu.

O ukrasu u prizemlju, osim trijema, ne raspolažemo nikakvim podacima. Da je prizemlje bilo ukrašeno, od tog ukrasa bio bi se sačuvao barem neznatan ostatak. Rasuđujući prema dojmu što ga ostavljaju rustično obrađeni zidovi, možemo zaključiti da je prizemlje bilo bez ukrasa i da njegovi zidovi nisu bili premazani ni površinskom žbukom.

Zanimljivo je koso položeno pročelje s trijemom biskupskog dvora. Taj estetski simbolični motiv na ovoj građevini, kao i u starokršćanskoj *bazilici sv. Agneze u Muntajani*²⁵ koja ponavlja tlocrt i kat biskupskog dvora, ponavlja se dva puta — u trijemu i južnom dijelu prostorija.

Vanjska strana zidova biskupskog dvora nije bila ukrašena, osim apside koje su imale lezene pod krovnom strehom, povezane lijepim arkadicama. Vjerojatno su lukovi prozora bili obrubljeni plastično profiliranim vijencem koji je oponašao porub udvojenog sloja pločastog kamena poput vijenca prozora sirijskih crkava zidanih kamenim blokovima ili bizantinskih građevina zidanih opekama.

UZDRŽAVANJE BISKUPSKOG DVORA U TOKU VREMENA

Danas ne raspolažemo podacima o kakvom se stanju nalazila prvobitna građevina biskupskog dvora u ranom srednjem vijeku. Ako su prvobitni zidovi ove građevine do danas tako dobro sačuvani kao što je opisano, tada je ona nesumnjivo u srednjem vijeku održavana. Podatak o nalazu mozaika u jednoj od njenih apside iz god. 1200. svjedoči da su njene apside, a prema tome i cijela njena arhitektura, bile sačuvane u izvornom stanju.²⁶ Prema podatku o sačuvanosti spomenutog mozaika na kraju 14. st. možemo zaključiti da je zgrada biskupskog dvora i početkom 15. st. bila sačuvana u svom izvornom stanju.²⁷

Prvi podaci o obnavljanju i pregrađivanju biskupskog dvora potječu iz 15. st. U razdoblju od 1461. do 1471. biskup Placid Pavanello je počeo, a biskup Franjo Morosini je dovršio opsežne radove na biskupskom dvoru. Od tih radova potječe portal koji se nalazio na ulazu u staro dvorište s južne strane biskupske palače.²⁸ Danas se taj gotičko-renesansni portal nalazi na ulazu iz grada u vanjsko dvorište sa zapadne strane biskupskog dvora (sl. 20).

²⁴ F. Babudri, *Le antiche chiese di Parenzo*, Atti e mem., vol. XXVIII, 1912, str. 104 — 105.

²⁵ A. Sonje, *Starokršćanska bazilika sv. Agneze u Muntajani*, radnja u rukopisu.

²⁶ G. Pesante, *Celebrando il M. R. Pre Tomaso Franco la sua prima messa*, Parenzo 1890, str. 10; F. Babudri, sp. dj., str. 195.

²⁷ G. Pesante, sp. dj., str. 10; A. Amoroso, SS. *Giuliano e Demetrio Martiri*, Atti e mem., vol. XIV, fasc. 1 — 2, 1898, str. 102; F. Babudri, sp. dj., str. 195.

²⁸ B. Vergottini, *Breve saggio di storia antica e moderna di Parenzo nell'Istria*, Venezia 1796, str. 78; B. Molajoli, *La basilica Eufrasiana di Parenzo*, Padova 1943, str. 29.

U trokutnom zabatu ponad nadvratnika tih vrata nalaze se tri grba, preko kojih su biskupske mitre. U gornjem dijelu zabata do srednjeg većeg grba s lijeve strane su slova P A, a s desne I I.

U donjem dijelu tog zabata nalaze se grbovi među slovima:

s lijeve strane lijevog grba je slovo P, između lijevog i srednjeg grba P, između srednjeg i desnog grba F i na kraju iza desnog grba M.

Na nadvratniku se nalazi ovaj natpis: I. red — FINIXARET HAEC PLACIDUS FRANCISCUS CETERA STRUXIT; a II. red — PRIMO ANNO PAVLI PRESVL VTERQVE FVIT

Biskup Ivan Antun Pavaro je u razdoblju od 1487. do 1498. dao podići drugi kat iznad zapadnog krila biskupskog dvora (sl. 21).²⁹ O tim radovima svjedoče inicijali spomenutog biskupa, urezani na kamenim pragovima vrata i prozora toga kata (IO. ANT.). Jedan od nadvratnika sa spomenutim inicijalima, kako navodi Deperis, nalazi se na vratima prema dvorištu, a druga dva nalazila su se u bivšem muzeju u atriju.³⁰ U vrijeme tih radova škarpom je pojačan donji dio zida zapadnog krila. Svi su izgledi, kako navodi Deperis, da je nadograđeno krilo bilo produženo prema sjeveru iznad apside prostorije i prema jugu iznad zapadnog dijela trijema.³¹ U tom dijelu trijema u prizemlju bile su stepenice koje su vodile na njegov kat. Taj je kat podignut da se dobiju nove potrebne prostorije. Tako je stara zgrada biskupskog dvora s vanjske strane počela gubiti svoj prvobitni izgled. Gradnjom novog kata nastala je potreba da se on prolazima funkcionalno poveže s postojećim starim prostorom. Izgradnjom dijela tog krila od sjeverozapadnog ugla biskupskog dvora postala je nepotrebna zapadna mala apside, koja je tom prilikom najvjerojatnije bila uklonjena. Produženjem toga krila na jugozapad iznad trijema bio je poremećen njegov vanjski izgled s arkadama u prizemlju i lukovima na katu. Vjerojatno se tom prilikom bila ukazala potreba da se preoblikuje vanjski izgled i konstrukcija trijema. Izgradnjom još jednog kata iznad zapadnog krila biskupije trebalo je prostorno povezati dograđeno krilo sa srednjom dvoranom. Stoga je nastala potreba da se u srednjoj prostoriji postavi novi pod drugoga kata. Taj je pod nastao najkasnije za biskupa Vjekoslava Tassa (1500 — 1516), Pavanova nasljednika, koji je dao izraditi vrata pred apsidom srednje dvorane i stepenice u apsidi.³²

Porečki biskup se krajem 17. st. iz Poreča, poharanog kugom i drugim nevoljama povukao u svoj ljetnikovac u Vrsaru, a tajnik biskupije u Rovinj. Biskupski dvor je u takvim prilikama ostao napušten. U njemu se nije moglo stanovati. U sličnoj situaciji je u spomenuto vrijeme bila i Eufrazijeva bazilika. Stoga se u njoj na-



20 Portal na ulazu u vanjsko dvorište biskupskog dvora.

mjeravalo zabraniti obavljanje religioznih obreda. Pritiskom javnog mišljenja građana, gradske uprave i mletačke vlasti biskup Aleksandar Adellasio iz Bergama (1671 — 1711) bio je primoran doći živjeti u Poreč. On je 1694. na katu trijema i na krilu koje se proteže prema jugu od jugoistočnog ugla biskupskog dvora dao podići stupove i iznad njih još jedan kat. S vanjske strane trijema dao je izraditi kamene stepenice. Na nadvratniku trijema nalazi se njegov grb i s obje strane natpis (sl. 22).³³

Natpis s prednje strane nadvratnika: ALEKSANDER ADESIO EPIS: PAR: PATRITIVS BERGO MDCXCIC

Natpis s unutrašnje strane nadvratnika: ALEXANDER ADELLASIO: PER. PATRITIVS BERGAMMO MDCLXXXVIII

Trijem je tim radovima potpuno izgubio svoj stari izgled — u prizemlju su nastale arkade, a na katu otvori s polukružnim lukovima. Izgradnjom novih stepenica postale su nepotrebne one stare, koje su se nalazile u zapadnom dijelu trijema. Na položaju starih step-

²⁹ P. Deperis, *Parenzo cristiana*, Atti e mem., vol. XIV; fasc. 3 — 4, 1898, str. 438; B. Molajoli, sp. dj. str. 29.

³⁰ P. Deperis, sp. dj., str. 439.

³¹ P. Deperis, sp. dj., str. 439 — 440.

³² P. Deperis, sp. dj., str. 440.

³³ C. de Franceschi, *La cattedrale di Parenzo ed i suoi restauri nei secoli XVII e XVIII*, Atti e mem., vol. XLV, 1934, str. 367 — 369.



21 Zapadna strana biskupskog dvora s krilom koje je dograđeno do njegova sjeverozapadnog ugla.

nica i na katu poviše njih mogle su biti uređene nove prostorije, koje još danas postoje. Deperis biskupu Adellasiu pripisuje uređenje prostorija s ukrasima od štukature na stropovima. Ta se štukatura do danas sačuvala. Najvjerojatnije je u vrijeme tih radova na zgra-

22 Stepenice s južne strane trijema biskupskog dvora.



đi biskupije podignut drugi kat na njenu istočnom krilu. U vezi s gradnjom toga kata mogao je biti srušen gornji kat istočne apside.

Biskup Negri (umro 1778) u dvorištu trijema spominje seminar, koji se sastojao od stana za voditelja seminara i jedne dvorane za poduku svećeničkog podmlatka.³⁴

Biskup Polesini je 1794. obnovio zapadno krilo, koje je podigao biskup Pavaro. Tom prilikom su pragovi s Pavanovim inicijalima bili preokrenuti, tako da su njegovi incijali zazidani u zid, a s vanjske strane su bili isklesani inicijali biskupa Polesinija. Taj je biskup dao podići novu zgradu do sjeverozapadnog ugla biskupskog dvora (sl. 21). Drugi kat ove zgrade postao je novi stambeni odjel za biskupa. Na kat te zgrade dolazi se kamenim stepenicama s južne njene strane. Stepenice su imale balatur od drva.³⁵

Biskup M. Peteani je oko 1847. dao obnoviti pod dvorane na drugom katu. Tom su prilikom bile izgrađene kamene stepenice u apsidi srednje dvorane.³⁶ Taj je biskup bio počeo graditi stepenice s istočne strane trijema kako bi prelat u vrijeme svećanih obreda u ornatu mogao ići iz biskupskog dvora u baziliku.³⁷

God. 1885. podignuta je današnja biskupska kapela, koja je prigradnja do prvog kata istočnog krila biskupskog dvora (sl. 23).³⁸

Spomenute stepenice koje je bio počeo graditi biskup Polesini podignute su 1906. Na nadvratniku vrata prvoga kata istočnoga krila trijema nalazi se natpis: IO +

³⁴ G. Negri, *Memorie storiche della città e diocesi di Parenzo*, Atti e mem., vol. II, 1887, str. 165—166.

³⁵ P. Deperis, sp. dj., str. 440.

³⁶ P. Deperis, sp. dj., str. 411.

³⁸ P. Deperis, sp. dj., str. 410.

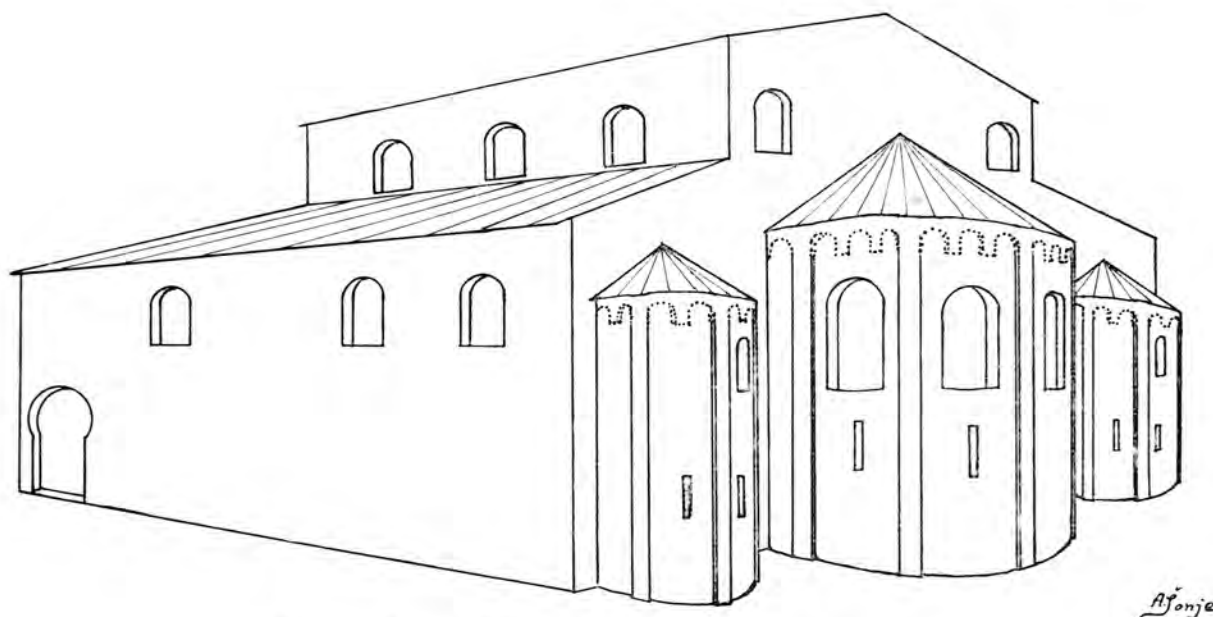

Tb. IX: Perspektivni pogled na istočnu stranu biskupskog dvora

+ BAPT + EPPUS + MCMVI (Gianbattista Flap 1906).

Pogatschnig je 1907. u vezi s radovima na apsidi srednje dvorane pronašao stup s kapitelom apsidalnog luka ove dvorane.³⁹ U vrijeme opsežnih popravaka na biskupskom dvoru koje je od god. 1912. do 1914. izvodila Centralna komisija za zaštitu spomenika u Beču zaštićeni su ostaci štukature na apsidalnom luku, otvoreni su prozori srednje apside i otkriveni su prozori u srednjoj dvorani. U vrijeme tih radova u srednjoj dvorani izrađen je i novi strop od drva i postavljen bakreni svijećnjak. Frey je nadzirajući 1913. navedene radove na biskupskom dvoru izvršio istraživanje prema koje-

mu je dao analizu postojećeg stanja njegove prvobitne arhitekture.⁴⁰

1942. uništena su posljednja sačuvana vrata u srednjoj dvorani na katu.⁴¹

³⁹ A. Pogatschnig, *Parento dalle origini sino al imperatore Giustiniano*, Atti e mem., vol. XXVI, 1910, str. 37, nap. 2.

⁴⁰ D. Frey, sp. dj., str. 118—179.

⁴¹ M. Mirabella Roberti, *Notiziario archeologico*, Atti e mem., N. S., vol. I, Venezia 1949, str. 240.



23 Dograđena kapela i stepenice s istočne strane biskupskog dvora.

Tb. X: Tlocrt starokršćanske bazilike sv. Agneze u Muntajani

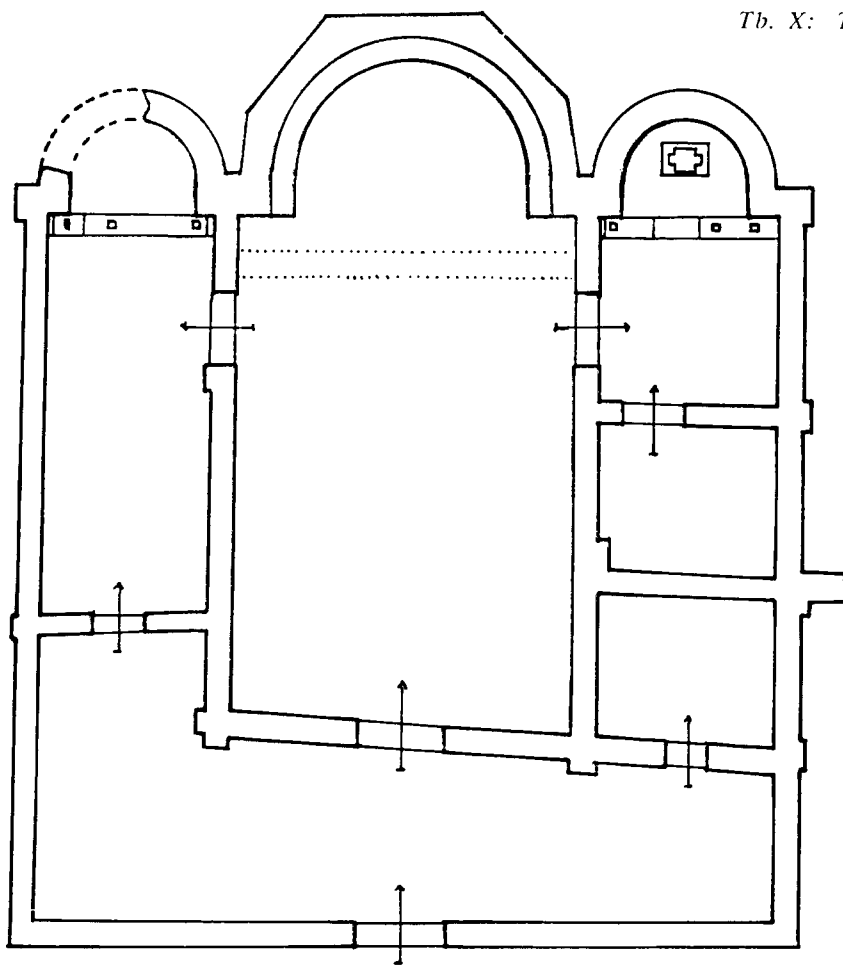

M. 1:100

A. Šonje

DATIRANJE BISKUPSKOG DVORA

Sadržaj navedenih podataka o građevnim radovima na biskupskom dvoru nije suprotan mišljenju koje smo iznijeli o sačuvanosti njegove stare arhitekture, prema kojoj smo izveli i njegovu rekonstrukciju.

Ako isključimo prizemlje biskupskog dvora, tada se njegova prvobitna arhitektura na katu potpuno podudara s rasporedom prostora, gradnjom i vanjskim izgledom starokršćanske crkve sv. Agneze u Muntajani istočno od sela Anžići u Poreštini, koje su ostaci zidova s podnim mozaikom istraženi u jesen 1973. Kod tih građevina je isti raspored prostora sa srednjom dvoranom, sporednim prostorijama i trijemom kao na prvom katu biskupskog dvora (tab. X). Ove građevine imaju jednak troapsidalni sistem i vanjski izgled s povišenim zidovima srednjeg prostora (tab. XI).

Zbog navedene podudarnosti možemo tvrditi da su te građevine podignute zajedno ili neposredno jedna poslije druge. Sv. Agneza je nastala poslije prve polovine 6. st. budući da su ostaci njene oltarne pregrade od jednakog prokoneškog mramora i istog stila kao i oltarna pregrada Eufrazijeve bazilike u Poreču, koja se pouzdano datira sredinom 6. st. Crkva u Muntajani nije podignuta poslije god. 600. jer su u njenu trijemu nađeni ostaci posuda najstarije slavenske keramike praškog tipa, koja se datira u drugu polovinu 6. st. i u prvu polovinu 7. st. Stoga možemo zaključiti da je crkva sv. Agneze u prvoj polovini 7. st., u vrijeme kada su Slaveni, Hrvati, zaposjeli Poreštinu, ostala napuštena.⁴² Prema tome možemo zaključiti da su obje ove

⁴² A. Šonje, *Starokršćanska bazilika sv. Agneze u Muntajani*.

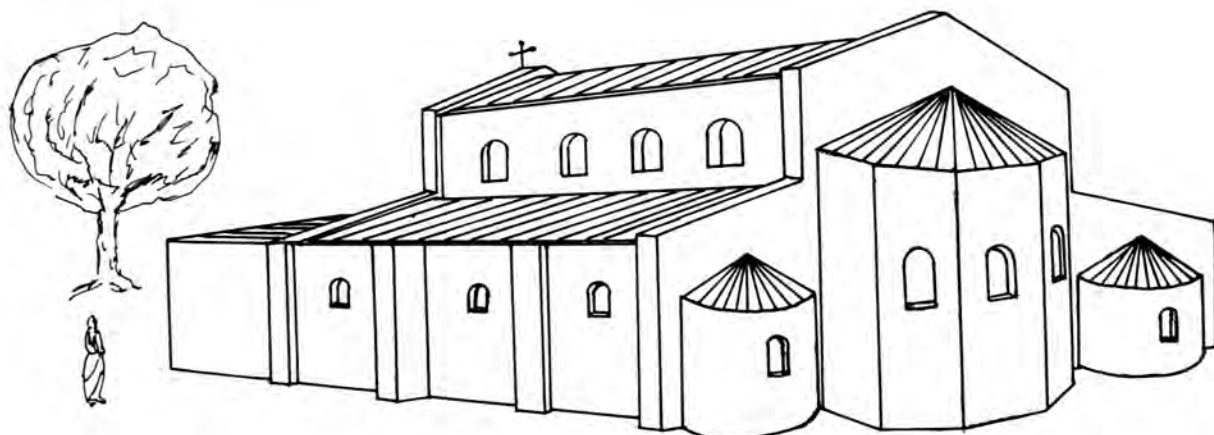

Tb. XI: Vanjski izgled sv. Agneze u Muntajani

građevine podignute u istom razdoblju kada i Eufrazijeva bazilika. Sigurno seoska crkva u Muntajani nije utjecala na gradnju biskupskog dvora, nego je arhitektura biskupskog dvora iz urbane sredine utjecala na gradnju crkve u Muntajani.

Mramorni stup s bazom, bez kapitela, koji spada u ranije razdoblje kasnoantičke arhitekture (sl. 16), i do vratnici ulaznih vrata na katu u srednjoj dvorani biskupskog dvora po materijalu i obradi podudaraju se sa stupovima i do vratnicama vrata Eufrazijeve bazilike. Štukatura u podlučju spomenutog luka srednje dvorane po stilu i sačuvanosti boja jednaka je štukaturi u podlučju sjevernih arkada Eufrazijeve bazilike (sl. 17). Istog stila kao mozaik u apsidama Eufrazijeve bazilike trebali su biti propali mozaici koji su postojali u apsidama biskupskog dvora. Teško bi bilo zamisliti da je tako kvalitetna štukatura mogla nastati u gradiću provincijske sredine bez veze s radovima umjetnika štu-

katurista i mozaičara kojima je biskup Eufrazije dao graditi svoju baziliku. Prema tome nema razloga sumnjati da je zgrada biskupskog dvora nastala u isto vrijeme kada i Eufrazijeva bazilika.

Prema iznesenoj problematici možemo zaključiti da je biskupski dvor podignut kao sastavni dio građevnog sklopa Eufrazijeve bazilike.

Da bismo utvrdili povezanost arhitekture biskupskog dvora s građevnim sklopom Eufrazijeve bazilike, trebali bismo istražiti područje između njena pročelja i sjevernog dijela artrijske. Ali to je područje u toku vremena toliko prekopavano da su mali izgledi za nalaz zidova po kojima bi se mogla utvrditi povezanost biskupskog dvora s ostalim dijelovima građevnog sklopa Eufrazijane. No biskupski dvor mogao je biti građen istovremeno, kao sastavni dio građevnog sklopa bazilike, bez konstruktivne povezanosti njihovih zidova.



24 Ostaci prozora na istočnom zidu s južne strane potkovastog prolaza u trijemu biskupskog dvora

U ovoj smo radnji naveli da se okvir vrata i lukova na jugozapadnom uglu biskupskog dvora po stilu i konstrukciji ne podudara s konstrukcijom i oblicima ostalih prolaza u prizemlju i vratima na katu te građevine. Na zidu s južne strane potkovičastog ulaza, kroz koji se s istočne strane ulazi u trijem biskupskog dvora, nalaze se ostaci prozora. Taj je prozor sastavni dio zida koji se prema jugu protezao od spomenutog prolaza s potkovičastim lukom do sjeveroistočnog ugla atrijsa (sl. 24). Upravo od ostataka ovog prozora, prema njegovu lomu, možemo zaključiti da se od tog zida sačuvao samo njegov dio od prolaza s potkovičastim lukom do ostataka spomenutog prozora. Dio zida južno od prozora do sjeveroistočnog ugla atrijsa nastao je kasnije od dijela zida sa sačuvanim ostacima prozora. Takav zaključak možemo donijeti ne samo prema navedenim podacima, nego i po različitom načinu zidanja spomenutih dijelovima ovoga zida. Prozor po svom položaju ne pripada trijemu, nego prostoru koji se protezao prema jugu od istočnog dijela trijema do atrijsa.

Visoko na tranzeni sa zapadne strane sjeverozapadnog ugla, koji pripada arhitekturi predeufrazijske bazilike nalazi se ostatak luka. Taj je luk bio sastavni dio prolaza iz nartekse u hodnik pred kulturnom dvoranom predeufrazijske bazilike.⁴³ Deperis je od toga hodnika našao ostatke poda (crt. I).

Ako, kako smo naveli, ostaci sačuvanog prozora ne pripadaju zidu koji je zatvarao istočnu stranu trijema biskupskog dvora, tada oni potječu od zida koji se nalazio sa zapadne strane hodnika pred spomenutom kulturnom dvoranom. Taj zid se protezao do zapadnog zida trijema predeufrazijske bazilike. Ostaci spomenutog prozora dokazuju da zid kojemu je taj prozor pripadao nije bio samo ogradni nego da je pripadao nekom danas nepoznatom prozoru koji je bio ograđen zidovima, a najvjerojatnije je bio visoko prizeman ili je imao nisko prizemlje i kat. Taj se prostor nalazio na položaju današnjeg magazina s istočne strane dvorišta biskupskog dvora, a u produženju prema zapadu istočnog dijela trijema do sjevernog zida atrijsa Eufrazijske bazilike.

Potkovičasti luk s konzolama prolaza koji se nalazi u trijemu biskupskog dvora nasuprot prolazu s potkovičastim lukom na istočnoj strani trijema po svom obliku i konstrukciji spada u krug stilskih ostvarenja starokršćanske arhitekture u Siriji (crt. 7). Takav oblik luka s kamenim blokovima i konzolama nema preselana u istarskoj arhitekturi kasne antike. On nema nikakve veze s oblikom i konstrukcijom lukova vrata i prozora građevnog sklopa predeufrazijske bazilike. Prema tome možemo zaključiti da je taj potkovičasti luk nastao pod utjecajem kasnoantičke arhitekture na Bliskom istoku. Po njegovu obliku izrađeni su i ostali potkovičasti lukovi prolaza koji se nalaze u njegovoj neposrednoj blizini. To su lukovi na prolazu u trijem s istočne njegove strane (crt. 2) kao i onaj na prolazu iz trijema u pokrajnji prostor s istočne strane srednje

dvorane u prizemlju biskupskog dvora. Iz istog vremena i istog stila je i masivni okvir vrata s nadvratnikom, na kojem se nalazi plošno stiliziran Kristov monogram, koji postoji i na ulazu iz trijema u srednju prostoriju prizemlja (crt. 3). Prag tih vrata, kao i okvir luka s kamenim blokovima, potpuno je različit od mramornog okvira vrata koja se nalaze na ulazu u srednju dvoranu na katu biskupskog dvora i mramornih pragova na ulazima u Eufrazijsku baziliku. Spomenuta razlika je očita u obradi profilacije i u materijalu. Mramorni pragovi spomenutih vrata spadaju u krug utjecaja ranobizantske arhitekture koja je u Istru dolazila neposredno iz Konstantinopola ili posredno iz Ravene. Te utjecaje u Poreč uvodi biskup Eufrazijske gradnjom građevnog sklopa svoje bazilike. Okvir potkovičastog luka s kamenim blokovima i dovratnicima vrata na ulazu iz trijema u srednju dvoranu rađeni su od domaćeg vapnenca, a njihov plošan ukras pokazuje osebujnost stila regionalne sredine, koja je u 5. st. i u prvoj polovini 6. st. primala utjecaje iz kasnoantičkog kulturnog kruga na Bliskom istoku. Spomenuti ukras nema ništa zajedničkog s profilacijom i ukrasima građevnog ansambla Eufrazijske bazilike. Prema tome možemo zaključiti da su prolazi s potkovičastim lukovima nastali u vrijeme gradnje predeufrazijske bazilike.⁴⁴

Na zidu sa zapadne strane ulaza iz trijema u srednju dvoranu u prizemlju nalazi se uski dugoljasti, poput puškarnice, prozorčić. Taj je prozorčić istog oblika i konstrukcije kao i prozorčići na sjevernom zidu ove dvorane i na apsida u prizemlju. Spomenuti prozorčić na zapadnom dijelu južnog zida srednje dvorane ima rasteretni luk. Taj rasteretni luk nemaju prozorčići istog oblika u prizemlju. Tako širok rasteretni luk nije ni potreban na uskom prozorčiću kao što je onaj iznad kojega se nalazi na zidu srednje dvorane. Stoga možemo tvrditi da se taj prozorčić nalazi na položaju jednog većeg starijeg prozora koji je imao rasteretni luk. Taj stariji prozor, rasuđujući prema proporcijama rasteretnog luka, bio je kvadratičnog oblika kao i prozor na istočnom zidu srednje dvorane (sl. 1 i 2). Prozor na istočnom zidu nije bio neophodno potreban na pregradnom zidu između dvije prostorije. Stoga možemo tvrditi da taj prozor, kao i onaj prezidan na južnom zidu iste dvorane, potječe od starije građevine koja se nalazila sa sjeverne strane zatvorenog dvorišta predeufrazijske bazilike.

Prema navedenim podacima možemo zaključiti da je na položaju sa sjeverne strane atrijsa Eufrazijske bazilike postojao građevni objekt koji je pripadao građevnom sklopu predeufrazijske bazilike (prva polovina 5. st.). Ta građevina nalazila se na položaju sa zapadne strane hodnika pred sjevernom kulturnom dvoranom građevnog ansambla predeufrazijske bazilike. Od te građevine sačuvali su se prolazi s pravokutnim lukovima, ulaz u sjevernu dvoranu s pripadajućim zidovima na kojima se nalaze opisani ostaci prezidanog prozora i onaj sačuvani prozor. Tom građevnom objektu pripadao je i ostatak prozora koji se nalazi na zidu s južne strane potkovičastog prolaza kroz koji se ulazilo iz hodnika pred sjevernom kulturnom dvoranom u trijem biskupskog dvora.

⁴³ A. Sonje, *Predeufrazijske bazilike*, Zbornik Poreštine, I, 1971, str. 256—257.

⁴⁴ A. Sonje, sp. dj., str. 258.

Naše tumačenje je uvjerljivo i stoga što je biskup Eufrazije svoju baziliku podigao na položaju predefrazijevske bazilike. On je isto tako mogao i zgradu biskupskog dvora podići na položaju starije građevine koja je pripadala sklopu predefrazijevske bazilike. Razlika je samo u tome što su kod predefrazijevske bazilike bili zadržani svi perimetralni zidovi, osim istočnog zida, a kod gradnje biskupskog dvora bila je zadržana jedna prostorija s istočne strane u prostoru dvorišta do atrija i ostaci zidova oko istočnog dijela trijema s ulazom u srednju prostoriju biskupskog dvora.

U razdoblje prije gradnje biskupskog dvora spada opisani kapitel na sačuvanom stupu sjeverne strane srednje dvorane (sl. 17). Taj kapitel ima sve elemente korintskog kapitela klasičnog tipa. No on po svom izduljenom obliku odmiče od klasičnog oblikovanog kapitela. Zašiljeni završeci njegova lišća spajaju se poput akantusova lišća iz razdoblja kasne antike. Taj kapitel se prema stilu može datirati u prvu polovinu 5. st. On se inače stilski potpuno razlikuje od kapitela iz istog vremena koji potječu od arkada predefrazijevske bazilike. Spomenuti kapiteli predefrazijevske bazilike izrađeni su od domaćeg vapnenca, s plošnim lišćem. Na njima nema traga stilizacije lišća korintskog kapitela. Prema tome kapitel stupa apsidalnog luka biskupskog dvora, pored toga što se može pretpostaviti da je pripadao građevnom sklopu predefrazijevske bazilike, izrađen je i uvezen najvjerojatnije iz kamenoloma na Bliskom istoku.

Arheološkim istraživanjem na sjevernoj strani atrija trebalo bi naći ostatke zidova prema kojima bismo utvrdili kakav je bio tlocrt i koliko se prema sjeveru protezao objekt predefrazijevske bazilike, od kojega su se na spomenutom području sačuvali opisani ostaci zidova s prolazima i prozorima. Za sada možemo pretpostaviti da se taj objekt nalazio sa sjeverne strane atrija, a da se nije protezao sjevernije od sjevernog završetka hodnika pred sjevernom kulturnom dvoranom građevnog sklopa predefrazijevske bazilike. Vjerojatno se današnje spremište nalazi na položaju neke od prostorija tog objekta.

Istražiti bi trebalo teren sa zapadne strane biskupskog dvora. Na tom području do jugoistočnog ugla biskupskog dvora pred nekoliko godina je kopanjem jarka za izmjenu vodovodnih cijevi nađen zid koji se od zgrade biskupskog dvora proteže prema zapadu u biskupski vrt.

Prema iznijetoj problematici i navedenim podacima biskup Eufrazije je sredinom 6. st. na području starijeg objekta predefrazijevske bazilike dao podići biskupski dvor kao dio građevnog sklopa Eufrazijeve bazilike.

PRVOBITNA NAMJENA BISKUPSKOG DVORA

Deperis je prizemlje biskupskog dvora smatrao za pravu pravcatu baziliku.⁴⁵ Srednju prostoriju u prizemlju zamišljao je kao jednu prostoriju od poda u prizemlju do krova.⁴⁶ Njegovo je mišljenje prihvatio i Amoroso, koji pretpostavlja da je ta bazilika mogla služiti kao konsignatorij u sklopu biskupskog dvora.⁴⁷ Deperis i Amoroso sigurno ne bi u prizemlju ove zgrade bili smjestili sakralni objekt da su poznavali Freyevu analizu biskupskog dvora, prema kojoj je utvrđena prostrana i raskošno uređena dvorana u prvom katu ovoga objekta. Deperis bi, prema ovim podacima, svoju baziliku bio smjestio u dvoranu na prvom katu, u koju Paogatschnig i Molajoli smještaju konsignatorij Eufrazijeve bazilike.⁴⁸ Molajolijevo mišljenje je bez rezerve općenito prihvaćeno, premda on, kao i Pogatschnig, svoju tvrdnju nije potkrijepio potrebnom dokumentacijom. Vjerojatno je Molajoli svoje mišljenje iznio prema dokumentaciji koju je obradio Frey.

Raspored prostorija na prvom katu s raskošno ukrašenom srednjom dvoranom, koja je imala tri pregradna luka pred apsidom, svjedoči o naročitoj namjeni prvoga kata biskupskog dvora, koji je, iz gledišta da je biskupski dvor bio sastavni dio građevnog ansambla Eufrazijeve bazilike, mogao služiti u različite svrhe.

Pretpostavka da je prizemlje imalo sakralnu namjenu nije prihvatljiva. Ono je rustično obrađeno, bez traga bilo kakvog podatka o njegovu uređenju po kojemu bismo mogli zaključiti da su se u njemu obavljali vjerski obredi. Lijepo oblikovana vrata na ulazu u trijema u srednju dvoranu s križem i Kristovim monogramom (crt. 3), kao i kameni okvir potkovičastog luka s konzolama i Kristovim monogramom na istočnoj strani trijema (crt. 2), potječu od starije građevine koja je postojala na istom položaju. Prema tome, ovi svečani ulazi s kršćanskom simbolikom svjedoče o sakralnoj upotrebi starije građevine, a ne one koja je bila u sastavu prizemlja biskupskog dvora. U prizemlju biskupskog dvora, kao i u ostalim dijelovima, nema nikakvog traga koji bi upućivao na pretpostavku da je u njegovu prostoru postojao neki ukras ili neko uređenje po kojemu bismo mogli zaključiti da se u njemu obavljalo bogoslužje.

Već je biskup Negri (umro 1778) izrazio mišljenje da je biskupski dvor izgrađen u staroj građevini, koja je bila crkva.⁵⁰ Prva vijest o sakralnoj namjeni ove gra-

⁴⁵ P. Deperis, *Parenzo cristiana*, Atti e mem., vol. XIV, fasc. 3—4, 1898, str. 105. i 436.

⁴⁶ P. Deperis, sp. dj., str. 440.

⁴⁷ A. Amoroso, sp. dj., str. 440.

⁴⁸ A. Pogatschnig, sp. dj., str. 37, nap. 2.

⁴⁹ B. Molajoli, sp. dj., str. 29.

⁵⁰ G. Negri, sp. dj., str. 106.: *«Vicino alla chiesa cattedrale, dalla parte pure di tramontana, vi è il palazzo del vescovo con scala interna, che in chiesa discende. Questo è ad evidenza fabbricato sopra le rovine di un'altra antica, e non piccola chiesa, vedendosi ancora la sala ed altre stanze in uso dei vescovi convertite. A qual santo fosse questa dedicata, ed in quale tempo, o da chi cambiata fosse in abitazione dei prelati, bisogna confessare che siamo ancora molto all'oscuro. Sapendosi però che vi era in queste vicinanze una chiesa eretta in memoria di S. Nicolò, e che la porta della città che stava al fianco di questa, e che di presente è otturata, la sua denominazione da questo santo prendeva, si può con qualche buona ragione credere che in onore del medesimo santo fosse stata costrutta: ma quanto al tempo,*

đevine potječe iz god. 1200. Te godine su u jednoj od tri njene apsida bili otkriveni mozaici na kojima su bili prikazani porečki mučenici sv. Julijan i Demetrije. Relikvije tih mučenika čuvale su se u oltaru apsida.⁵¹

Apsida s pronađenim mozaicima pripadala je kapeli koja je u srednjem vijeku bila posvećena sv. Nikoli.⁵² U legendi o nalazu relikvija spomenutih mučenika navodi se da ta kapela nije bila velika. Prema tome, ona nije bila u srednjoj dvorani biskupskog dvora, nego u jednoj od njegovih sporednih prostorija s apsidama. Gradska vrata srednjovjekovnih bedema u neposrednoj blizini sjeveroistočnog ugla biskupskog dvora nazivala su se Porta di S. Nicolò. Tim vratima je završavala antička ulica na čijem se položaju nalazio istočni trijem atrija bazilike i hodnik između pročelja sjeverne kultne dvorane i istočnog zida biskupskog dvora. Prema tome možemo zaključiti da je kapela svetog Nikole, tj. kapela u kojoj su nađene relikvije spomenutih mučenika, bila u sporednoj prostoriji s apsidom do istočne strane srednje dvorane.

Oltar i mozaici, koji su po kompoziciji i stilu bili jednaki kao i mozaici u pokrajnjim apsidama Eufrazijeve bazilike, davali su ovoj kapeli u vrijeme gradnje biskupskog dvora sakralno obilježje.

Trodijelni oblik luka pred apsidom srednje dvorane biskupskog dvora nema presedana u starokršćanskim bazilikama uopće, a posebno u Istri. Ti lukovi su sasvim različiti od apsidalnog luka pulske katedrale (5. st.),⁵³ kao i od onog koji je postojao prije restauracije na apsidalnom luku bazilike sv. Pavla u Rimu.⁵⁴ Lukovi tih apsida počivaju na stupovima koji su u neposrednoj blizini apsidalnih zidova. Apsidalni lukovi biskupskog dvora potpuno su različiti od onih u spomenutim bazilikama budući da njihova konha, kako to redovito dolazi kod starokršćanskih bazilika, završava oblinom apsidalnog luka. Konha apsida srednje dvorane u bis-

nulla affatto di sicuro sappiamo, ed è solo certo che da più e più secoli il detto palazzo era situato nel luogo stesso, in cui di presente si trova, ciò rilevandosi da mole memorie che abbiamo e nelle carte dell'archivio, e nelle iscrizioni, che in diversi luoghi dello stesso se leggono, e che opportunamente secondo le congiunture rapporteremo.

⁵¹ G. Pesante, sp. dj., str. 10.: Prema staroj legendi o sv. Julijanu i Demetriju u kapeli biskupskog dvora, koja se nalazila na položaju kasnije kapele sv. Nikole, postojale su relikvije nepoznatih porečkih mučenika. Biskup Folkerije je oko 1200. objavio narodu da se moli Bogu kako bi se doznala imena nepoznatih mučenika. Tomazinu iz Buja, sakristanu porečke bazilike, nakon treći put ponovljene molitve prikazali su se sveti mučenici, govoreći da su oni sv. Julijan i Demetrije i da žele da im se relikvije izlože na dostojnije mjesto. Za potvrdu vjerodostojnosti svoje objave mučenici su mu rekli da se njihovi likovi s imenima nalaze na mozaiku kapele poviše oltara, koje do danas još nitko nije vidio. Tomazini je za tu objavu rekao biskupu, koji je na dan Vele Gospe svečanom skupu naroda, uz pjevanje himni, otkrio likove s imenima spomenutih mučenika na mjestu gdje su se bili prikazali Tomaziniju. Relikvije su tih mučenika u svečanoj procesiji bile prenijete u glavni oltar bazilike (A. Amoroso, sp. dj., str. 102—103; F. Babudri, sp. dj., str. 192—193).

⁵² A. Amoroso, sp. dj., str. 102. Kapela sv. Nikole je kasnije bila posvećena sv. Mariji Magdaleni, nakon što je god. 1355. u Poreču bilo uvedeno svetkovanje te svete (F. Babudri, sp. dj., str. 197).

kupskom dvoru naslanja se na zid ponad apsidalnog luka.

Ako je oblik apsidalnog luka i položaj oltara pod lukom u starokršćanskoj bazilici sv. Agneze u Muntajani, koja je podignuta u isto vrijeme, a najvjerojatnije ju je projektirao i isti arhitekt koji je gradio biskupski dvor, potpuno jednake funkcionalne namjene za obred euharistijske žrtve kao i ostale starokršćanske bazilike, tada je uvjerljivo naše mišljenje da je oblik i položaj apsidalnih lukova apsida srednje dvorane biskupskog dvora određen potpuno drukčijim obredom od onoga koji se obavljao u starokršćanskim bazilikama. Položaj pod srednjim lukom ove dvorane nije pogodan za smještaj oltara, koji u starokršćanskim bazilikama općenito dolazi pod apsidalnim lukom. Prema tome, oblik ovog trodijelnog luka nije bio pogodan ni za ceremoniju obreda s euharistijskom žrtvom. Osebujni oblik apsidalnih lukova srednje dvorane biskupskog dvora određen je svojevrsnim ceremonijalom, prema kojemu ta dvorana nije bila crkveni prostor u kojemu se služila misa.

Vjerojatno su navedeni razlozi bili povod tumačenju da je prvi kat srednje dvorane bio konsignatorij.

Krizma je poslije 313. bila usko vezana uz obred krštenja. Tada su kršćansku vjeru primale odrasle osobe. Iza poduke slijedilo bi krštenje i potom krizma. Kasnije, u 6. st., kada kršćanske obitelji svoju djecu krštavaju malo poslije rođenja, nastala je potreba da se odrasla djeca počivaju i tek tada krizmaj. Krštenje u 6. st. nije obavljao samo biskup, nego i njegovi pomoćnici, koreobiskup i svećenici (presbiteri) po župama. No krizmu su obavljali samo biskupi sa svečanim ceremonijalom, i to često u posebnim dvoranama, kako se to još danas obavlja u svečanoj dvorani kod starokršćanske krstionice (5. st.) San Giovanni in Fonte bazilike sv. Januaria u Napulju. Prema tome, srednja dvorana prvoga kata mogla je biti u pravom smislu confirmatorium u kojemu je biskup svečano obavljao krizmu.

Zapadna pokrajnja prostorija s apsidom nije bila prothesis, jer se ceremonija s primanjem poklona obavljala u bazilikama. Prema tome, u građevnom sklopu Eufrazijeve bazilike primanje poklona obavljalo se u njenu prostoru kod sjeverne apsida u blizini sporednih prostorija. Te su prostorije s crkvenim prostorom bile povezane vratima kroz koja su se odnosili primljeni pokloni. Taj sporedni prostor sa zapadne strane srednje dvorane bio je diaconicon, koji je služio za čuvanje biskupova obrednog ruha i posuda. U toj je prostoriji bio ured za primanje (salutatorium), u kojemu je biskup primao odanost svećenstva i vjernika koji su s njim željeli raspravljati.

U srednjoj dvorani (confirmatorium) biskup je, osim krizme, obavljao i svečana primanja. U njoj su se obavljale i druge ceremonije, koje su nam nepoznate, kao i prigodni skupovi svećenstva porečke biskupije.

⁵³ M. Mirabella Roberti, *Il duomo di Pola*, 1943, str. 17—18; B. Marušić, *Kasnoantička i bizantinska Pula*, Pula 1967, prilog 2.

⁵⁴ P. Pietro Sinther, *Roma sacra*, 1925.

Ostale dvije male prostorije s južne strane sporednih prostorija s apsidama, u koje se ulazilo s vanjske strane iz trijema, služile su za stanovanje čuvara ili samom biskupu, koji je, gledajući iz prilika onih vremena, bio vrlo skromnih zahtjeva u ličnim potrebama.

Prema svemu što smo naveli opisana zgrada podignuta je za biskupski dvor, kao dio građevnog sklopa Eufrazijeve bazilike. Na prvom katu svečana i raspošno uređena dvorana bila je confirmatorium, zapadna prostorija s apsidom diaconicon i salutatorium. Istočna prostorija s apsidom, u kojoj su se čuvale relikvije porečkih mučenika Julijana i Demetrija, bila je biskupova privatna kapela, kao što je do danas sačuvana kapela sv. Andrije biskupskog dvora građevnog sklopa starokršćanske bazilike Ursiane u Raveni.⁵⁵ Na tom su katu bile još dvije male prostorije, kojima smo spomenuli namjenu.

Prizemlje je bilo kao i danas jednostavna supstrukcija prvoga kata. Lukovi pred apsidama u prizemlju nosili su lukove apsida na katu. Stoga luk pred srednjom apsidom nije rastvoren na tri dijela kao lukovi pred apsidom na katu, nego samo masivno sažet kako bi služio kao čvrsta podloga konstrukciji apsidalnih lukova na katu. Poprečni lukovi sporednih prostorija izgrađeni su da nose pregradne zidove pokrajnjih prostorija prvoga kata.

Rastvorenost prostorija prolazima, kako bi se moglo slobodno među njima prolaziti, potvrđuje mišljenje stručnjaka koji navode da je prizemlje bilo podrum biskupskog dvora. U njemu su se priređivali i čuvali produkti poljoprivrednih dobara biskupskih posjeda. Ti posjedi, koje je porečka biskupija mogla imati već u 5. st., u 6. st. su potvrđeni Eufrazijevim privilegijem.⁵⁶

Trijem s južne strane nije bio sastavni dio supstrukcije prizemlja biskupskog dvora. On to nije ni trebao biti jer je njegov kat bio rastvoren bez teških zidova, a njegovo je prizemlje moglo biti rastvoreno arkadama poput arkada u atriju bazilike.

⁵⁵ M. Mazzotti, *Nuovi problemi sul primitivo episcopio ravenate*, XVII corso di cultura sull'arte ravenate e bisantina, Ravenna 1970, str. 293—302.

⁵⁶ B. Benussi, *Il privilegio Eufraziano*, Parenzo 1892.

⁵⁷ E. Ceci (Čečić), *I monumenti cristiani di Salona*, Milano 1963, str. 177.

⁵⁸ M. Mirabella Roberti, *Il duomo di Pola*, Pola 1943, str. 16.

⁵⁹ G. Bovini, *Grado paleocristiana*, Fàtron editore, Bologna 1973, str. 195.

⁶⁰ G. Bovini, *Chiese di Ravenna*, Novara 1957, str. 68.

⁶¹ A. Šonje, *Contributo alla soluzione della problematica del complesso della Basilica Eufraziana di Parenzo*, Felix Ravenna, fasc. 46 (XLVII), giugno 1968, str. 59.

⁶² A. Gnirs, *Grundrissformen istrischer Kirchen aus dem Mittelalter*, Jahrbuch der k. k. Zentral Commission für Kunst. Institutes in Wien, 9, 1914, str. 57—60, sl. 22—33; A. Mohorovičić, *Problem tipološke klasifikacije srednjovjekovne arhitekture na području Istre i Kvarnera*, Ljetopis JAZU, Zagreb 1957, str. 510; B. Marušić, *Kasnoantička i bizantinska Pula*, Pula 1967, str. 33; isti, *Histria, Realexicon zur byzantinische Kunst* (Wessel — Restle), Stuttgart 1973, str. 215, sl. 5; G. Bovini, *Le antichità cristiane della fascia costiera istriana da Parenzo a Pola*, Pàtron Editore, Bologna 1974, str. 141.

ZNAČENJE BISKUPSKOG DVORA

Biskupski dvorovi (monasteria, xenodochia) spominju se u brojnim spisima, kao u Passi beati Tome i ono Paulina iz Nole. Njihovi su ostaci na jadranskom području poznati kod bazilike urbane u Saloni,⁵⁷ katedrale u Puli,⁵⁸ kod starokršćanske bazilike u Konkordiji kod Portoguara⁵⁹ i bazilike Ursiane u Raveni.⁶⁰ No nigdje se u kršćanskom svijetu nije sačuvala prvobitna arhitekturna biskupskog dvora iz kasne antike iz sredine 6. st., kao kod građevnog sklopa Eufrazijeve bazilike Poreču. Stoga s punim pravom možemo smatrati i biskupski dvor u Poreču predstavlja unicum u starokršćanskoj arhitekturi.⁶¹ Značenje je te građevine i tome što ona dopunjuje cjelinu građevnog sklopa Eufrazijeve bazilike, koji je jedini do danas sačuvaovao svoje stare objekte stolne bazilike iz starokršćanskog vremena.

Raspon prostorija biskupskog dvora jednak je kao i u starokršćanskoj bazilici sv. Agneze u Muntajani Poreštini. Obje ove građevine podignute su sredinom 6. st., u vrijeme žive graditeljske djelatnosti koju razvijao biskup Eufrazije, eksponent Justinijanove politike obnove jedinstva zapadnog i istočnog rimskog imperija. Stoga te građevine predstavljaju veliku vrijednost u rasuđivanju o utjecajima ranobizantinske arhitekture u Istri. A biskupski dvor u ovom sklopu predstavlja najveću vrijednost. Dok Eufrazijana pretežno čuva tlocrt predeufrazijeve bazilike, biskupski dvor je potpuno novoizgrađena građevina. Njegov troapudalni sistem je dosljednije oblikovan od onog u Eufrazijevoj bazilici, budući da su njegove pokrajnje apside prema van izbočene, a na bazilici udubljene su sanjane zidne niše. Osim toga, konstrukcija i oblik njegovog prostora utjecali su na gradnju crkve sv. Agneze u Muntajani, a ove dvije zajedno s Eufrazijanom na gradnju crkava kulturnog kruga ranobizantinske arhitekture Istria, kao što su Sv. Kvirin u Puljštini,⁶² Sv. Martin Sutlavreću i druge starokršćanske crkve s tri apside 6. st. u Istri. Takvo bogatstvo starokršćanskih crkava s tri apside u Istri nije samo slučajnog obilježja. Naprotiv, ono je nastalo smišljeno planirano u okviru spomenutog kulturnog kruga ranobizantinske arhitekture, kojoj je izvorni centar bio u Konstantinopolu.

Slijepe arkadice na završnom rubu zida među leznama srednje apside biskupskog dvora problematične su jer danas više ne postoje. Ali prema podacima koje donosi Deperis možemo tvrditi da su one zaista postojale, kao što još danas postoje slijepe arkade ponajbolje prozora među leznama s vanjske strane zidova Eufrazijeve bazilike. Ove arkadice na biskupskom dvoru zajedno s arkadama na bazilici predstavljaju izrazit primjer utjecaja kulturnog kruga ranobizantinske arhitekture iz Ravene.

Ukrašavanje zidova leznama opće je obilježje starokršćanske arhitekture u Istri. Na biskupskom dvoru lezene imaju samo apside. Ostaci zidova ove građevine s vanjske strane nemaju lezene. Stoga zanimljivo rješenje predstavljaju dvije lezene u donjem dijelu pr

čelnog zida sa strane vrata, dvije lezene na sjevernom zidu do apside srednje dvorane u prizemlje i lezene na sjevernoistočnom uglu prostora do apside u istočnoj pokrajnoj prostoriji. Ove lezene nemaju samo ukrasnog obilježja, nego služe i kao podupirači zidova, kao i kontrafori srednjovjekovnih crkava.

Spomenuti elementi ranobizantinske arhitekture Justinijanova razdoblja nastale u Poreštini vršili su značajan utjecaj na graditeljsku djelatnost u srednjem vijeku u Istri. U građevnom sklopu Eufrazijeve bazilike u Poreču postojali su stilski i konstruktivni elementi koji su utjecali na graditeljsku djelatnost crkvene arhitekture u zapadnoj Evropi. Stoga se troapsidalnom sistemu porečke bazilike, koji s vanjske strane nije izražen kao na biskupskom dvoru i na bazilici u Muntajani, pripisuje značajna uloga u pojavi ovog sistema u srednjovjekovnim crkvama sjeverne Italije i srednje Evrope.⁶⁴

Prema iznesenom razlaganju biskupski dvor zauzima posebno značenje u rješavanju problematike primanja utjecaja ranobizantinske arhitekture u Istri i njena prelazanja prema zapadnoj Evropi. Ova problematika zaslužuje naročitu pažnju, pa bi je trebalo posebno obraditi.

Od prvobitnog ukrasa biskupskog dvora sačuvalo se vrlo malo. Ali i po onome što se sačuvalo, možemo, prema bolje poznatom ukrasu iz istog razdoblja i jednako stila u Eufrazijevoj bazilici, naglasiti vrijednost i ljepotu tog ukrasa od mramora, štukature i mozaika. Ovaj je ukras predstavljao najveći domet ranobizantinske umjetnosti. Njega je programirao biskup Eufrazije s bizantinskim umjetnicima koji su sudjelovali u gradnji i uređivanju građevnog sklopa njegove bazilike.

U tom raskošnom ukrasu srednje dvorane biskupskog dvora najosebnija su bila tri luka pred srednjom apsidom. Nije isključeno da je biskup Eufrazije s ta tri luka htio izraziti simboliku trojedinog Boga, koja je bila živo zastupana u bujnoj mašti polemičkog karaktera istočnjaka na prijelazu iz kasne antike u rani srednji vijek. U Justinijanovo doba na tržnici u

Konstantinopolu nije se mogao pojesti komad kruha bez rasprave o sv. Trojstvu.

Ta trodijelna konstrukcija izražava konstruktivnu shemu i estetski ugođaj trodijelnog prothyrona pred vestibulom i ulazima s timpanonom trijema mauzoleja na peristilu Dioklecijanove palače u Splitu. Razlika je među njima u tome što timpanoni na peristilu imaju samo jedan luk iznad srednjeg prolaza, a u biskupskom dvoru sva tri prolaza imaju luk. Srednji luk je bez gredice, a pokrajnji su lukovi s gredicama kao kod spomenutih timpanona Dioklecijanove palače, kod kojih iznad pokrajnjih prolaza postoje samo gredice bez luka. Trodijelni prolazi s timpanonom na stupovima javljaju se vrlo rano u dorskim hramovima s antama, a zastupani su u grčkim i rimskim hramovima s prostilom. Takav motiv s trodijelnim otvorima i lukovima osebujno je primijenjen s tri lože na južnoj fasadi Dioklecijanove palače u Splitu. Sličan trolučni motiv dolazi u doba kasne antike kod niša koje rastvaraju srednji prostor crkvene građevine (S. Lorenzo u Milanu). Takav motiv s trodijelno raščlanjenim nišama zastupljen je kod kupolastih bazilika (Sv. Sergije i Bah te Sv. Sofija u Konstantinopolu) ranobizantinske arhitekture Justinijanova razdoblja. Slijepe arkade s tri luka često dolaze kao ukras crkvene arhitekture u kasnoj antici, osobito širom zemalja na Bliskom istoku.

Lukovi pred apsidama biskupskog dvora u Poreču, premda nisu nastali u isto vrijeme kao oni građeni u Siriji, ipak potječu iz te pokrajine. U toj je zemlji helesitička tradicija bila združena s novim rješenjima klasične rimske arhitekture. Ako spomenuti motivi, slični po obliku i po postanku, i nisu neposredno utjecali na srednjovjekovnu arhitekturu, takva dispozicija trodijelnog prolaza kasnoantičke arhitekture sigurno je utjecala na oblikovanje ikonostasa na Istoku i oltarskih pregrada srednjeg vijeka na Zapadu, kakve su zastupljene osobito u starohrvatskoj arhitekturi u Dalmaciji.⁶⁵

Vjerojatno oblik luka biskupskog dvora Eufrazijeve bazilike nije bio usamljen u starokršćanskoj arhitekturi. Ali je sigurno samo ovaj porečki dobrim dijelom sačuvan. Stoga taj luk po svojoj očuvanosti predstavlja veliku rijetkost u starokršćanskoj arhitekturi.

Malo se tranzena sačuvalo na prozorima starokršćanskih bazilika. Stoga je zanimljiva, in situ, dosta dobro sačuvana tranzena na prozoru srednje dvorane biskupskog dvora. Ona čuva dokumentaciju po kojoj možemo zaključiti kako su bili zastrti prozori Eufrazijeve bazilike.

Kosi položaj pročelja na uzdužnoj osi crkvenog prostora nije neobičan u crkvenoj arhitekturi 5. i 6. st. na obalama Jadrana. No taj je estetski motiv u biskupskom dvoru kao i u Sv. Agnezi u Muntajani izražen dva puta: jednom na položaju južnog zida trijema, a drugi put na pročelju. Taj kosi položaj zidova na pročelju zgrade biskupskog dvora iznenađuje jer on nije u skladu sa sjevernim zidom atrija. Očito je da kosi položaj spomenutih zidova nije samo slučaj. Takav položaj spomenutih zidova imao je praktičnu primjenu s težnjom da se ulazeći u trijem naglasi položaj stepenica prema zapadu. Isto je tako kosi položaj pročelnog zida

⁶³ A. Sonje, *Crkvena arhitektura na području jurisdikcije porečke biskupije od 4. do 16. st.* (radnja u rukopisu).

⁶⁴ Susane Steimann-Brodthecch, *Verkunft und Verbreitung des dreiapsidenchores, Untersuchungen in Hinblick auf die Karolingischen Saalkirchen Graubündens*, *Zeitschrift für Schweizerische Archäologie und Kunstgeschichte*, I, 1939, str. 65.

⁶⁵ *Pergula (septum)* ranosrednjovjekovnih crkava na Zapadu i ikonostas na Istoku razvili su se od pregrada svetišta starokršćanskih bazilika. Takve ograde se u kršćanskom svijetu javljaju najranije oko srednjeg prostora s relikvijama mučenika u martirijima na Bliskom istoku. Možeće spomenute kršćanske građevine potječu od aditona, male prostorije iza apside ili dijelom ukopane ispred nje u antičkim hramovima u kojima su se davala proročanstva ili obavljali misteriozni obredi (Anthony Rich, *Dizionario delle antichità greche e romane*, Milano 1969, str. 11—12, talijanski prijevod s engleskog). Svetište s oltarom (*bema* starokršćanskih bazilika u Siriji vrlo je slična po smještaju adithonu sirijskog tipa koji je konstruiran na podiju do začelnog zida kao u čeliji (sella) Dionizijeva hrama u Balbeku (P. Cattini, *La rotonda ed i mosaici di San Giacomo a Salonico*, Edizione Patron, Bologna 1972, str. 68).

na ulazu u srednju dvoranu na katu vodio pogled na zapadni zid s ulazom u pokrajnju prostoriju s absidom, u kojoj je, kako smo spomenuli, bio ured za primanje stranaka (salutatorium).

Biskupski dvor dvostrukim naglaskom pročelja dobiva osebujan položaj u kasnoantičkoj arhitekturi, koja je taj motiv preuzela iz estetskog programa Plotinove filozofije. Monotona klasična simetrija i ponavljanje ustaljenih oblika postali su strani ljudskom osjećaju i

misli kasne antike, koja je težila za transcendentalnim sferama izvan vremena i prostora u duhu kristijaniziranog neoplatonizma.

Prema navedenom razlaganju možemo zaključiti da je veliko značenje biskupskog dvora, kao i Eufrazijeve bazilike. Te građevine s raskošnim ukrasom i rasporedom prostora odražavaju dvorsku umjetnost Konstantinopola, koja je bila značajna komponenta u kulturnom stvaralaštvu Bizanta.

Riassunto

LA CURIA VESCOVILE NEL COMPLESSO ARCHITETTONICO DELLA BASILICA EUFRASIANA DI PARENZO

La Curia vescovile del complesso architettonico della Basilica Eufrasiana non è trattato sufficientemente nella letteratura scientifica, non ostante se ne fossero occupati dagli illustri periti. Dagobert Frey, il cui merito è di aver studiato l'architettura paleocristiana dell'Istria e della Dalmazia, nel 1913, in occasione dei lavori di restauro, ha compiuto un'analisi dettagliata dell'architettura originaria del palazzo. In base ai dati riportati dal Frey e alla situazione attuale, l'autore della presente ha scritto uno studio più ampio.

Pianterreno. Il pianterreno è composto di un'area centrale e di due laterali. In quest'ultime non ci sono muri divisorii. Tutte e tre le aree terminano in absidi a semicerchio sporgenti dal di fuori. Le pareti delle absidi sono rinforzate da lesene. Dopo la scoperta della chiesa di Santa Agnese di Montagnana, dalla stessa planimetria e dalla uguale costruzione del complesso architettonico della curia vescovile della Basilica Eufrasiana, costruita nel VI secolo, non c'è motivo di dubitare, come indica il Karaman e poi anche il Prelog, che le absidi laterali, cioè tutte e tre le absidi, appartengano all'architettura originaria della curia vescovile. Le absidi laterali sono al pari di quella centrale in costrutto collegate alla murale perimetrale settentrionale della curia vescovile. Il disegno di Frey sulla propria planimetria a trattini non significa che esse absidi siano state costruite più tardi, e lo stesso dicasi anche per i tratteggi larghi che indicano i muri. I trattini indicano che le absidi laterali sono conservate soltanto come residui delle parti inferiori dei muri.

Atrio. L'atrio originario fino alla facciata meridionale della costruzione, giudicando dai residui delle basi delle colonne conservati trovati in situ, aveva le arcate aperte a tre volte. Nella parte occidentale c'erano le scale che portavano al primo piano. Il primo piano dell'atrio era, con tutta probabilità, aperto a tre volte verso sud, come le arcate del Pianterreno.

Primo piano. La disposizione dei vani al primo piano corrisponde perfettamente alla disposizione e alla costruzione delle pareti al pianterreno. Nel vano centrale l'accesso era dal primo piano dell'atrio. La sala centrale aveva uno spazio elevato con finestre in alto sui muri. In una finestra a sud si è conservata un'antica transenna. Davanti all'abside c'erano le volte absidali delle quali è conservata un'intera colonna, l'arco centrale e i residui di un piccolo arco ad est. Sulla volta grande si è conservata la stuccatura dipinta, e sull'arco minore soltanto la coloratura.

Dallo spazio della sala centrale si accedeva ai vani secondari i quali, al pari della sala centrale, terminavano in absidi semicircolari. Nell'abside orientale nel 1200 c'era un mosaico con le figure dei martiri parentini SS. Giuliano e Demetrio. Dalla parte occidentale di questi vani c'era altri due vani minori, ai quali l'accesso era dall'atrio.

Secondo tale descrizione possiamo concludere che la curia vescovile aveva dalla parte esterna la forma a mo' di basilica, cioè che la sala centrale sporgeva in alto sopra ai tetti dell'atrio e dei vani secondari.

La curia vescovile nel corso dei secoli. Le prime notizie sulla ricostruzione e la costruzione aggiunta della curia vescovile datano dal XV secolo. Tra il 1461 e 1471 il vescovo Placido Pavanello iniziò, e il vescovo Francesco Morosini terminò gli ampi lavori nella curia vescovile. Da questi proviene il bel portale gotico-rinascimentale che oggi si trova davanti all'ingresso della corte-giardino della curia. Il vescovo Giovanni Antonio Pavaro, negli anni 1497 e 1498, ha fatto erigere un piano sopra all'ala occidentale della curia.

Alla fine del secolo XVII la curia vescovile era molto trascurata, sicché non vi si poteva nemmeno abitare. Il vescovo non viveva a Parenzo, la quale era devastata dalla peste, bensì nella sua Villa di Orsera, e il segretario della curia vescovile a Rovigno. Ma su pressione dell'opinione pubblica, delle autorità cittadine e di quelle della Serenissima, il vescovo Alessandro Adelfio di Bergamo (1671—1711) fu costretto a venir vivere a Parenzo. Per poter abitarvi nella curia vescovile egli ha fatto fare una nuova scalinata alla facciata e sopra di questa ancora un piano. Con tutta probabilità in tale occasione fu costruito anche il secondo piano sull'ala orientale.

Il vescovo Polesini nel 1794 fece rinnovare l'ala occidentale e costruire un nuovo edificio all'angolo a nord-ovest della curia vescovile. Questo edificio fu sottoposto nel 1885 dal vescovo Peteani ad ampie riparazioni.

Negli anni 1907 e 1913, durante i lavori di tutela alla curia, furono trovati diversi residui in base ai quali è spiccata l'architettura originaria di questo antico palazzo.

Datatione della curia vescovile. La planimetria e l'erezione del primo piano della curia vescovile combacia completamente con quelle della basilica paleocristiana di Sant'Agnese di Montagnana presso il villaggio di Angici nel Parenzano. S. Agnese non è stata eretta prima della metà del VI secolo perchè l'arredamento ecclesiastico è di materiale e stile uguale a quello dell'Eufrasiana, la quale data da quel tempo. Lo stile e il materiale corrispondenti ci dimostrano che la basilica di Montagnana è stata costruita prima della metà del VII secolo. Inoltre le cozze dei vasi fittili di ceramica slava del tipo di Praga, trovate nell'atrio di questa basilica, testimoniano degli Slavi-Croati i quali s'insediavano nel Parenzano all'inizio del VII secolo. Certamente la basilica di Montagnana dal suo ambiente di campagna non avrebbe potuto influenzare la costruzione di una parte dell'architettura del complesso della basilica Eufrasiana. Tutt'altro, l'architettura di un ambiente urbano poté influire sulla costruzione della basilica di Montagnana. Dal che possiamo dedurre che la curia vescovile venne costruita contemporaneamente o un po' prima della basilica di Montagnana.

I residui della stuccatura sulla sottovolta dell'arco absidale conservato nella sala centrale della curia vescovile sono dello stesso stile come la stuccatura della sottovolta nelle arcate nord della basilica Eufrasiana. Perciò possiamo ribadire che la curia vescovile è stata costruita intorno alla metà del VI secolo come parte del complesso architettonico dell'Eufrasiana.

L'incassatura di pietra del portone che porta dall'atrio alla sala centrale, con il monogramma di Cristo e la croce, come pure quella dell'arco a mo' di ferro di cavallo di blocchi di pietra con mensole e il monogramma di Cristo nel passaggio per l'atrio da est, e altrettanto gli altri archi a ferro di cavallo fino all'angolo sud-est della sala centrale, dimostrano che queste volte insieme ai muri circostanti provengono da una costruzione alla parte nord dell'atrio attuale che appartiene al complesso architettonico della basilica antieufrasiana della prima metà del V secolo. Ce lo dimostrano anche i residui di una finestra ricostruita che si trova alla parte ovest dell'accesso alla sala centrale, nonché la finestra sulla parete orientale di questa. Detta finestra differisce dalle altre finestrelle del pianterreno, le quali sono costruite a mo' di feritoie. Tale spazio non fu necessario ricostruirlo sulla parete che divideva i vani della curia vescovile del VI secolo. Di quest'edificio più vecchio alla parte settentrionale dell'atrio attestano i residui delle finestre alla parte meridionale dell'ingresso con arco a mezzo ferro di cavallo alla parte orientale del portico.

Adibizione originaria della curia vescovile. I muri del pianterreno sono semplicemente sottomuri dei muri del primo piano. I vani senz'alcun ornamento del pianterreno potevano essere soltanto la cantina in cui venivano conservati i prodotti del podere vescovile.

La sala centrale al primo piano fungeva da consegnatorio in cui il vescovo dava la cresima, e dove si tenevano le udienze solenni e le riunioni del clero della diocesi parentina. Nella sala secondaria occidentale c'era il diaconico e il salutorio, dove si conservavano gli oggetti del culto per il vescovo. E' qui che il vescovo accoglieva in udienza il clero della diocesi e le persone che volevano comunicare con questo. La sala secondaria, con l'abside ad est, era la cappella della curia. Vi si conservavano le reliquie dei martiri parentini SS. Giuliano e Demetrio. Nel medio evo in questo vano c'era la cappella di S. Niccolò, la quale dette nome alla vicina porta nelle mura cittadine (Porta di S. Niccolò), e più tardi, dopo il 1354, la cappella di S. Maria Maddalena. Due piccoli vani ad ovest di queste sale con le absidi fungevano da abitazione. Vi dimoravano il vescovo o il guardiano.

L'importanza della curia vescovile. I palazzi vescovili (monasteria, xenodochia) negli atti antichi vengono nominati abbastanza spesso. Di questi sulle coste dell'Adriatico sono conservati i residui di muri nella basilica cittadina di Salona, nella cattedrale di Pola, a Grado e a Ravenna. Ma in tutto il Mediterraneo, del tardo tempo antico non sono conservate le architetture originali come nella curia vescovile della metà del VI secolo a Parenzo. Perciò la curia vescovile di Parenzo presenta un caso unico di vecchia architettura conservata. Essa è importante anche per il fatto di complementare l'intero complesso architettonico della basilica Eufrasiana. Di conseguenza, essa sarebbe l'unica delle basiliche paleocristiane che conserva tutti gli obiettivi del proprio complesso architettonico.

La disposizione dei vani della curia vescovile insieme a quella quasi uguale dei vani della basilica di S. Agnese rappresentano un grande valore nello studio degli influssi dell'architettura primobizantina in genere nell'Istria. Molto interessante è il sistema triabsidale di tali costruzioni nel parentino e altrettanto delle altre chiese paleocristiane dell'Istria. Una tale ricchezza di sistemi triabsidali nell'architettura paleocristiana dell'Europa oc-

cidentale non è presente altrove. Questo sistema triabsidale in Istria è risultato dall'influsso della cerchia di civiltà primobizantina di Costantinopoli.

Le arcate cieche sul muro dell'abside centrale, sebbene problematiche perchè oggi non ci sono più, ma secondo Deperis e Ambroz possiamo credere che esistessero, rivelano un influsso dell'architettura primobizantina della cerchia di civiltà di Ravenna.

Questi elementi di architettura primobizantina del tempo di Giustiniano a Parenzo hanno compiuto un forte influsso su tutta l'attività architettonica dell'Istria. Diversi elementi di stile e costruzione dell'architettura primobizantina influirono fortemente anche sullo sviluppo dell'architettura sacra dell'Europa occidentale. E' perciò che al sistema triabsidale della basilica Eufrasiana si attribuisce giustamente un ruolo nello sviluppo del medesimo nell'Italia centrale e nell'Europa centrale.

Degli ornamenti originari della curia vescovile è conservato ben poco. Ma anche quel poco ci dà prova dello sfarzo di ornamenti di stucco, marmo e mosaico, che sono del medesimo tempo e stile come quelli dell'Eufrasiana. Tali ornati rappresentano l'apice dell'arte primobizantina.

Tra gli ornati multivari di quest'edificio singolari sono le volte dell'abside nella sala centrale. Questi combaciano costruttivamente con lo schema e l'impressione stilistica del protiro tripartito davanti il vestibolo nel peristilio del Palazzo di Diocleziano di Spalato. Tali motivi d'architettura tardoantica, sebbene non fossero nati contemporaneamente, traggono origine dalla Siria, dove la tradizione ellenica si associava con le nuove soluzioni dell'architettura classica di Roma. La forma delle volte absidali della sala centrale della curia vescovile poté indirettamente influire sulla formazione dei pallotti nel primo medio evo, i quali furono largamente applicati nell'architettura paleocroata della Dalmazia.

E' interessante la transenna su di una finestra della curia vescovile perchè sono pochissime le transenne in posizione originaria conservate nell'architettura paleocristiana.

La posizione inclinata della facciata non è insolita nell'architettura paleocristiana sulle coste orientali dell'Adriatico. Ma nella curia vescovile essa è usata due volte stonando dalla parete settentrionale dell'atrio. Di conseguenza essa posizione non vi è messa a caso bensì di proposito, in fatto di questa costruzione. La deviazione verso sud del muro meridionale portava lo sguardo verso le scale della parte occidentale del medesimo, mentre quella della facciata portava lo sguardo di coloro che stavano entrando alla sala centrale del primo piano, verso il diaconico.

Perciò la posizione inclinata dei muri della facciata, sorto dal programma estetico della filosofia di Plotino, in opposto alla simmetria classica monotona, nella curia vescovile raggiunse un risultato particolare.

Grande è l'importanza della curia vescovile perchè questa, al pari della basilica Eufrasiana, con i suoi ornati vari e con la disposizione singolare dei vani, rispecchia un riflesso dell'arte primobizantina della Corte imperiale di Costantinopoli, che ha dato un contributo importante alla creatività culturale del Bisanzio.

(Traduzione di Mario Kinel)