

## RANOKRŠĆANSKA CRKVA U STIPANSKOJ LUCI KOD PUČIŠĆA

Vanja Kovačić

UDK 726.5(497.5 Pučišća), "05":904

Izvorni znanstveni rad

Vanja Kovačić

Ministarstvo kulture

Konzervatorski odjel u Splitu

Na temelju novih arheoloških istraživanja u Stipanskoj luci kod Pučišća autorica donosi nalaz jednobrodne ranokršćanske crkve s krstionicom iz 6. stoljeća koja se uklapa u složeni tip kongregacijskih crkava posebno rasprostranjenih na agrarnim područjima i u unutrašnjosti Dalmacije. Apsida i zidovi prezbiterija sačuvani su do razine krova sa strehom pokrivenom tegulama i polukalotom zidanom u graditeljskoj tehnici kasne antike.

Groblje današnjih Pučišća smješteno je u uvali istočno od naselja nazvanog Stipanska luka, koja je poput ostalih hagianima na otoku Braču sačuvala uspomenu na nekadašnje ranokršćanske crkve i samostane. U susjednim Postirima preživio je toponim Zastivanje (=crkva sv. Ivana), u uvali Lovrečina (=crkva sv. Lovre), dok su u Supetru i Sutivanu imena crkvenih titulara trajno preživjela u imenima naselja.<sup>1</sup> Crkve sv. Stjepana javljaju se u različitim toponimskim inačicama kao što su: Stipanska, otočić s ranokršćanskom crkvom kod Šolte;<sup>2</sup> Sustjepan, ranokršćanska crkva na groblju Jesenica u Poljičkom primorju ili Sustipan, nekadašnje gradsko groblje koje sa zapada zatvara splitsku luku s ostacima monumentalne bazilike.<sup>3</sup> Na zapadnoj strani otoka Brača nalazi se uvala Stipanska koja zrcali isti morfološki i toponimski oblik sa susjedne Šolte. Zapadno od otoka Šolte je otočić Stipanska s ranokršćanskom crkvom.<sup>4</sup>

<sup>1</sup> P. ŠIMUNOVIĆ, *Toponimija otoka Brača*, "Brački zbornik" 10, Supetar 1972, 178, 230; B. MIGOTTI, *Neka pitanja ranokršćanske hagiografije srednje Dalmacije*, "Arheološki radovi i rasprave", knjiga 11, Zagreb 1989, 143.

<sup>2</sup> T. MARASOVIĆ, *Starokršćanska bazilika na Stipanskoj kod Šolte*, "Vjesnik za arheologiju i historiju dalmatinsku" (= VAHD) LXIII-LXIV (1961-1962), Split 1969, 151-161.

<sup>3</sup> T. MARASOVIĆ-D. VRSALOVIĆ, *Srednjovjekovna opatija na Sustjepanu u Splitu*, VAHD, 65-67, Split 1971, 175.

<sup>4</sup> F. OREB, *Starokršćanska bazilika u Grohotama na Šolti*, "Peristil" 24, Zagreb 1983, 5.

Po svjedočenju don Andrije Ciccarellija, već je prije dolaska augustinaca, koji 1601. godine u Stipanskoj luci dobivaju odobrenje za otvaranje hospicija, tamo bila crkva s kućama, vrtovima, terenom i vinogradom pod nazivom Romitorij sv. Stjepana kako je opisano u rukopisu u Arhivu Župnog ureda u Pučišćima. Početkom 19. stoljeća na mjestu dovratnika nekih vrata unutar samostanskog sklopa uzidana je bila nadgrobna stela Aurelina Geliona koju je podigla njegova žena Petilija Sekunda.<sup>5</sup> U podanku su natpisa prikazani kovački alati što označuju zanat pokojnika, za razliku od klesarskih alata od kojih posebice ascija simbolizira



Antička stela s groblja u Pučišćima, Arheološki muzej u Splitu (inv. br. 5407 A)

vlasničko pravo nad grobom. Dok je na početku natpisnog polja posvetna formula bogovima Manima, dušama pokojnika, na vrhu stele su kršćanski simboli Uskrsnuća. Naime dva dupina pridržavaju vijenac s križem u sredini. Dupin je simbol Spasitelja, a u tom eshatološkom prikazu gdje par dupina pridržava vijenac oni su zapravo vodiči duše pokojnika. Vijenac je preuzet iz židovske tradicije kao simbol nade u besmrtnost. Na steli iz Pučišća transformira se u okrunjeni križ koji je u kršćanskoj ikonografiji znak spasenja i vječnog blaženstva.<sup>6</sup>

<sup>5</sup> A. CICCARELLI, *Osservazioni sull' Isola della Brazza*, Venezia 1802, 31-32; Isti, *Historički prikaz Pučišća* (1821), Bol 1981, 22; D. VRSALOVIĆ, *Kulturni spomenici otoka Brača, Rimski spomenici*, "Brački zbornik" 4, Supetar 1960, 88-89.

<sup>6</sup> L. CHARBONEAU-LASSAY, *Il Bestiario del Christo*, vol. 2, Roma 1994, 342-343.

Pučiški dolac i Stipanska luka, kao i teritorij koji je u unutrašnjosti otoka gravitirao ovim priobalnim naseljima, sadrže ostatke rimske agrarne kulture i nadgrobni natpisa. Danas su u Pučišćima uzidana dva antička natpisa koje je, prema navodima Andrije Ciccarellija, prenio iz Škripa polovicom 17. stoljeća soprakomit Juraj Mladineo i uzidao ih u ogradni zid svoga vrta.<sup>7</sup> Mali titulus s imenom Ianuarija gotovo je potpuno uništen, dok je drugi dio monumentalnog natpisa od kojeg su preostala samo dva retka. Sličan titulus pronađen je u Škripu prilikom istraživanja pred pročeljem crkve sv. Duha na groblju, a mali nadgrobni natpis s istom profilacijom kod pučiške crkve sv. Stjepana na groblju. Posljednji je, poput škripskog, skromnih epigrafskih odlika, a bio je uzidan u ogradni zid cisterne. Natpis (32x29x12 cm) nadgrobne namjene glasi: MELANIO.. MIO/MATER ET/BATONI III ANO/I E VETERANO/SIBI ET SVIS. Osobno ime Baton često je u ilirskoj onomastici Dalmacije, vjerojatno u spomen na vođe ilirskih ustanaka.<sup>8</sup> Fragment drugog natpisa (30x24x10 cm) pronađen je sjeverno od apside.



Dio kasnoantičkog natpisa pronađen kod crkve sv. Stjepana

Sačuvana su tri retka lijevog dijela te djelomice polovica gornjeg i donjeg retka. Na rubnom dijelu ponavljanjem početnog slova svakog retka oblikovana je dekorativna traka na kojoj se tekst moglo čitati po vertikalnom redu poput akrostiha. Čitljiv dio natpisa pisan je slovima karakterističnim za kasnoantičku epigrafiju, a čitamo ga kako slijedi:

L/LAETA  
A/ADCAE  
D/DATQV  
I/INC

<sup>7</sup> A. CICCARELLI, *Osservazioni sull' Isola della Brazza*, Venezia 1802, 24, 76.

<sup>8</sup> D. RENDIĆ MIOČEVIĆ, *Ilirska onomastika na latinskim natpisima Dalmacije*, VAHD LII, 1935-49, prilog 3, Split 1950, 629-639.

U blizini Stipanske luke su antički lokliteti Mučelje, Bunje i Oklade. Na položaju Oklada na Mladinjem brdu pronađen je žrtvenik posvećen Jupiteru, jedna ara bez natpisa te ostatak stupa.<sup>9</sup>

Zapadnije na prostoru Pučiškog doca antički nalazi su ubicirani na prostoru Taliže, u nekadašnjoj kući Ivelio i njihovom docu zasadenom lozom gdje je bila crkva sv. Higina sa podom pokrivenim mozaikom, a u vrtu župnog dvora u neposrednoj blizini morske obale pronađen je brončani novčić cara Vespazijana. U širem konfinu Pučišća, na udaljenosti od par kilometara, lokaliteti su Bračuta i Dubrova. U Dubrovi je pronađena mramorna glava dječaka (danas u privatnoj zbirci u Pučišćima), a u ogradama i suhozidima brojni su nalazi keramike, kao i na padinama Bračute.

U Arheološkom muzeju u Splitu čuva se ostava iz 6. stoljeća (br. 343) pronađena u Pučišćima.<sup>10</sup> Prema dostupnim podacima, u ostavi je bilo 119 komada brončanog novca ostrogotskih vladara Teodorika i Teodahada kao i vandalskog kralja Gelimera, od kojih posljednji pripadaju emisijama čije kovanje prestaje između 534. i 536. godine. Ostava nije u cijelosti objavljena, pa su zasad nepoznati detalji o mjestu i okolnostima nalaza kao i relacijama prema naselju i sakralnom sklopu u Stipanskoj luci. Nakon osvajanja vandalskog kraljevstva u Africi i zauzeća Salone gotovo je dvadeset godina trajao istočnogotsko-bizantski rat za ponovnu uspostavu vlasti Bizanta u Italiji i Dalmaciji. Za potrebe isplate vojnika tijekom Justinijanove rekonkviste u Saloni je radila kovnica koja je izdavala bakreni novac koristeći se za sirovinu starim kovanicama posebice ostrogotskima što su prekovima eliminirane iz upotrebe.<sup>11</sup> Stoga je pučiška ostava vjerojatno i dospjela u zemlju u toj skrovitoj uvali tijekom ratnih operacija oko Salone i borbi za prevlast nad jadranskim plovnim putevima. Gotska je mornarica pod vodstvom Totile 548. godine opljačkala Makarsku, a 552. Goti su istjerani iz salonitanskog bazena, da bi slijedio potpuni poraz u borbama za Ankonu i Rim.

Crkva je bila prvotno posvećena sv. Stjepanu Prvomučniku, o čemu svjedoči toponim cijele uvale Stipanska luka kao i neprekinuti kult koji na tome mjestu traje od utemeljenja crkve. Jačanjem pobožnosti prema Gospi od Utjehe (Utišenja) i djelovanjem istoimene bratovštine u kasnije se vrijeme mijenja posveta crkve. Jednobrodna građevina doživjela je više promjena i dogradnji, od kojih ćemo iznijeti samo istraživanja vezana uz najstariju fazu odnosno prvu crkvu iz ranokršćanskog doba. Široku neproporcionalnu apsidu uočio je već Davor Domančić iznijevši prvotno tezu da je naknadno dozidana na srednjovjekovni korpus crkve.<sup>12</sup> Neobičan oblik i veličina apside potakli su Igora Fiskovića, u studiji

<sup>9</sup> *Bull. dalm.* XIX/1896, 100. U citiranom je svesku Buletina iz knjižnice Konzervatorskog odjela u Splitu autograf don Frane Bulića gdje je precizno navedena kat. čest. 5113-5118 na Mladinjem brdu. Ujedno je uvezano i pismo vlasnika zemljišta Petra Baturića s detaljnim opisom nalaza. Usp. D. VRŠALOVIĆ, *Kulturni spomenici otoka Brača, Rimski spomenici*, "Brački zbornik" 4, Supetar 1960, 88.

<sup>10</sup> I. MAROVIĆ, *Stanje i problemi Numizmatičkog kabineta Arheološkog muzeja u Splitu*, "Numizmatičke vijesti," god. XIII, br. 24, Zagreb 1966, 39; I. MIRNIK, *Coin Hoards in Yugoslavia*, Bar S95, Oxford 1981.

<sup>11</sup> I. MAROVIĆ, *O pretpostavljenoj kovnici novca u VI. st. u Saloni*, u: *Salona Cristiana* (katalog izložbe), Split 1984, 317-322.

<sup>12</sup> D. DOMANČIĆ, *Srednji vijek*, u: *Kulturni spomenici otoka Brača*, "Brački zbornik" 4, Supetar 1960, 129.



Sjeverni zid ranokršćanske crkve i apsida s izvornim prozorima

o ranokršćanskoj arhitekturi na Braču, na pretpostavku da se radi o ranokršćanskoj građevini.<sup>13</sup>

Tijekom istraživanja prije obnove crkve dokazano je da čitav vanjski plašt istočnog dijela građevine pripada ranokršćanskoj crkvi. Apsida je sačuvana u cjelovitom tlocrtnom i visinskom gabaritu, kao i perimetralni zidovi do proširenog broda crkve na zapadnoj strani.<sup>14</sup> Prilikom arheoloških istraživanja koja su provedena za vrijeme konzervatorskih radova na obnovi crkve u zapadnom kasnobaronkom korpusu pronađeni su temeljni ostaci cijele građevine s narteksom pridanim na pročelje crkve. Prije te obnove vanjština i unutrašnjost crkve bile su ožbukane te je njezin neobičan volumen, posebice s krovnim rješenjem istočnog dijela, bio potpuno nečitljiv. Na vanjskom licu zida apside bila su tri zazidana lučno zasvedena prozora, od kojih je središnji dijelom uništen probijanjem recentnog otvora. Slično osvjetljenje svetišta i dispoziciju otvora imala je crkva u Lovrečini, iako bez apsidalne polukalote i ispod razine krova. U ispuni središnjeg i jugoistočnog prozora pronađeni su još uvijek uzidani okviri kamenih tranzena s

<sup>13</sup> I. FISKOVIĆ, *O ranokršćanskoj arhitekturi na otocima Braču i Šolti*, "Arheološki radovi i rasprave", knjiga VIII-IX, Zagreb 1982, 165, 178, 181.

<sup>14</sup> R. BUŽANČIĆ, *Pučišća*, u: J. Belamarić, R. Bužančić, D. Domančić, J. Jeličić-Radonić, V. Kovačić, *Ranokršćanski spomenici otoka Brača*, Split 1994, 69-72. U ovom broju časopisa "Prilozi povijesti umjetnosti u Dalmaciji" slijedi rad istog autora o srednjovjekovnoj fazi pučiške crkve. Konzervatorski radovi pod vodstvom R. Bužančića i V. Kovačić odvijali su se od 1997. do 2000. godine.

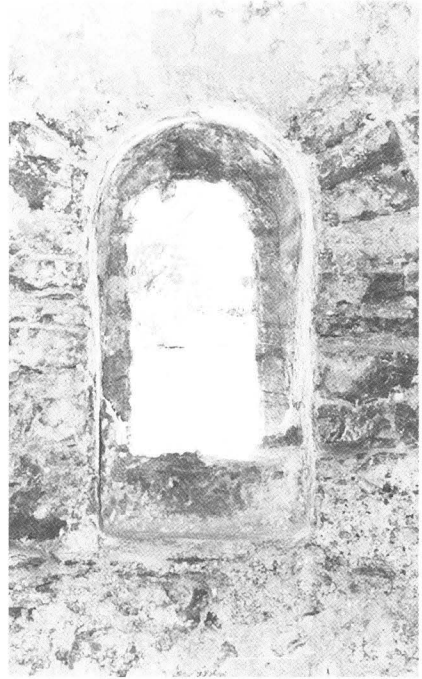

Vanjština i unutrašnjost prozora apside s ugrađenom tranzenom

početkom mrežišta. Sjeveroistočni prozor naknadno je ožbukani sa “zubom” prema unutrašnjosti crkve i bio je sekundarno zatvoren i upotrijebljen kao niša. Sa strana središnjeg prozora apside naknadno su bile zaziđane dvije četvrtaste niše koje su vjerojatno služile odlaganju obrednih predmeta. U ispunama prozora pronađeni su ulomci glatko obrađenih tranzena čije jednostavno mrežište ima raster s kvadratnim otvorima. U zaziđu je također pronađen kapitel stupića oltarne menze. Na južnom pročelju bio je uzidan dio pilastra oltarne pregrade ukrašen plitkim profiliranim okvirom s ukladom.

Glavno pročelje pokazuje paralelnost s trijumfalnim lukom koji je sačuvan u punoj visini, a isti paralelizam odražava se i na ritmu otvora na perimetralnim zidovima crkve, od kojih su preostala dva na sjevernom zidu crkve. Trijumfalni luk apside, građen izmjenično tegulama i kamenom, kao i pročelje ranokršćanske crkve, ima inklinaciju od oko 30° prema istoku. Prema cjelovitoj dužini crkvenog broda vjerojatno su izvorno bila tri visoko postavljena prozora na bočnim zidovima crkve, koja su se izvana u odnosu na niže pomoćne prostorije doimala kao bazilikalni otvori. Srednjovjekovnom su adaptacijom prozori na sjevernoj strani zaziđani, i pokriveni umetnutom arkaturom, a otkriveni su na vanjštini građevine nakon što je skinuta žbuka. Kod otvaranja prozora u uglu, gdje se nova crkva prislanja uz staru strukturu, pronađena je izvorna bijela žbuka stijenke prozora s jednostavnom crvenom horizontalnom prugom.



Unutrašnjost crkve tijekom arheoloških istraživanja

Raspon ove jednobrodne crkve iznosi oko 4.80 metara dok apsida (r=2.05 m) ima znatnu širinu s kratkim "ramenima". Unutrašnja dužina crkve s apsidom iznosi skoro 11 metara, a u širini broda dodan je nartek u rasponu od 3 metra. Zidovi otkriveni ispod pločnika današnje građevine sačuvani su samo u visini od jednog do dva reda kamenja, a dijelom i malterni pod koji je na više mjesta bio prokopan srednjovjekovnim grobovima. U samoj apsidi malterni pod bio je viši za oko 20 cm u odnosu na pod glavnog broda i nartek. Na zidu svetišta konstatirani su vrlo mali ulomci zidnih slikarija, i to pri samom podanku zida ističe se grafičkim dviju tamnih pruga koje prate krivulju apsida. Ispod središnjeg prozora

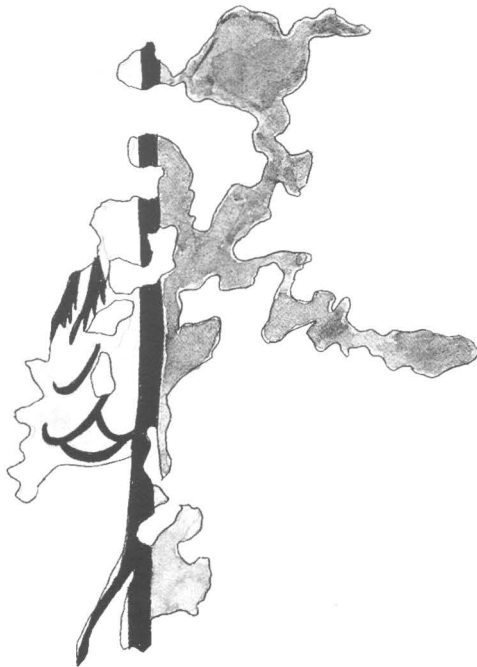

Crtež freske u apsidi

na fragmentima žbuke otkrivene su slikarije s imitacijom crvenog i žućkasto-sivog marmoriziranja koje su rađene po uzoru na raskošnije mramorne zidne oplata. Sličan oslik pronađen je na sakralnim građevinama iz istog razdoblja u Povljima, Postirima,<sup>15</sup> Lovrečini,<sup>16</sup> na Mirju i u Bolu.<sup>17</sup>

<sup>15</sup> V. KOVAČIĆ, *Postira*, u: J. Belamarić, R. Bužančić, D. Domančić, J. Jeličić-Radonić, V. Kovačić, *Ranokršćanski spomenici otoka Brača*, Split 1994, 47.

<sup>16</sup> J. JELIČIĆ-RADONIĆ, *Ranokršćanske freske u Lovrečini na Braču*, PPUD 32 (Prijateljev zbornik I), Split 1992, 133-150.

<sup>17</sup> V. KOVAČIĆ, *Kasnoantička cisterna u Bolu na Braču*, PPUD 26, Split 1986-87, 23-32.





Zdenac križna oblika u podu krstionice

Na maloj površini uz krivulju apsida pronađen je malterni pod svetišta, dok je na ostalim dijelovima crkve pod bio gotovo potpuno prekopan kasnijim grobnicama. Stoga u svetištu nisu pronađeni tragovi oltarne pregrade i podanak menze niti dijelovi konfesije. Sa sjeverne strane crkve vodila su uska vrata u gotovo četvrtastu prostoriju čija je namjena vezana za pripremu obreda. Vanjski zid dijelom se nalazi ispod recentnog zida koji dijeli prostor oko crkve od groblja. Ta je prostorija, kao i unutrašnjost crkve, imala skroman malterni pod s primjesom smrvljene opeke. U središtu je poligonavno udubljenje u podu, dok je u sjeverozapadnom uglu prizidan manji lijevak u obliku četvrtine kruga s izdignutim ožbukanim vratom i izljevom na kraju koji je vodio ispod poda prostorije. Taj je element vjerojatno vezan za pranje liturgijskog posuda neposredno nakon obreda. Simetrično s južne strane crkve nalazila se cisterna čiji vanjski zid nije pronađen jer se nalazi unutar novije grobnice. Bila je premazana slojem hidraulične žbuke te naknadno sužena umetanjem dvostrukog zida prema crkvi. Ispred se nalazila još jedna duža prostorija koja se protezala od pročeljnog zida crkve do cisterne te je komunicirala s crkvom. Na sredini poda od hidraulične žbuke bio je ukopan krsni zdenac u obliku križa jednakih krakova. U zapadnom i sjevernom kraku bile su po tri stepenice, u južnom samo jedna na razini druge visine, a istočni krak nije bio zagrađivan stepenicama, već su se stijenke ravno protezale sve do razine poda. Gotovo u središtu je kružno oštećenje podne žbuke, vjerojatno na mjestu udubljenja za skupljanje taloga. Tragovi žbukane pregrade u južnom kraku pokazuju da je križna piscina naknadno bila reducirana samo na četvrtasto udubljenje u podu, a tri su kraka bila zatrpuna poradi promjena u obredu krštenja. Tragovi u malti oko križnog zdenca otkrivaju otiske popločenja i rubnog istaka. Dakle, krstionica je bila neposredno uz cisternu, što je olakšavalo opskrbu piscine vodom kao kod

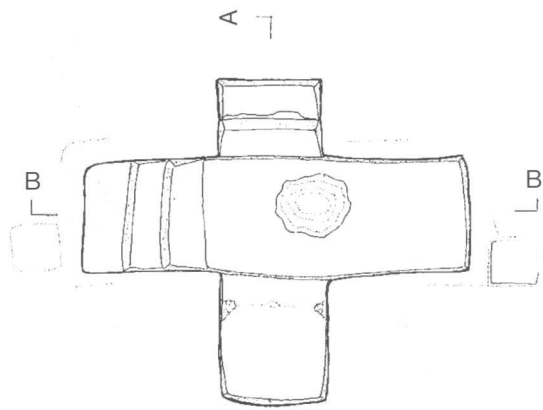

A

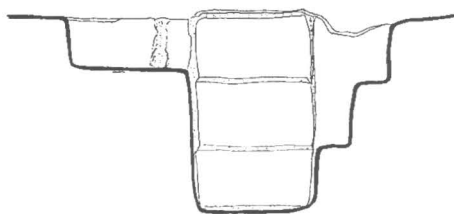

A-A

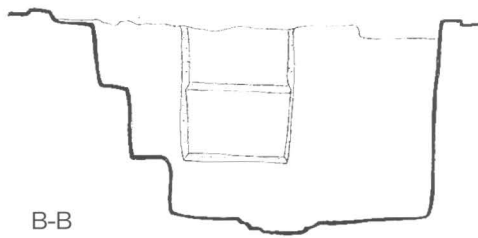
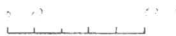

B-B

Tlocrt i presjeci krsnog zdenca

krstioničkih sklopova u Lovrečini i Postirima gdje su te prostorije u neposrednoj i funkcionalnoj vezi. Krstionica je jednostavna pačetvorinasta oblika, po funkcionalnom i prostornom rješenju slična Lovrečini, za razliku od bazikalnih sakralnih građevina gdje je unutrašnjost krstionice raščlanjena nišama koje služe za konstrukciju krova.

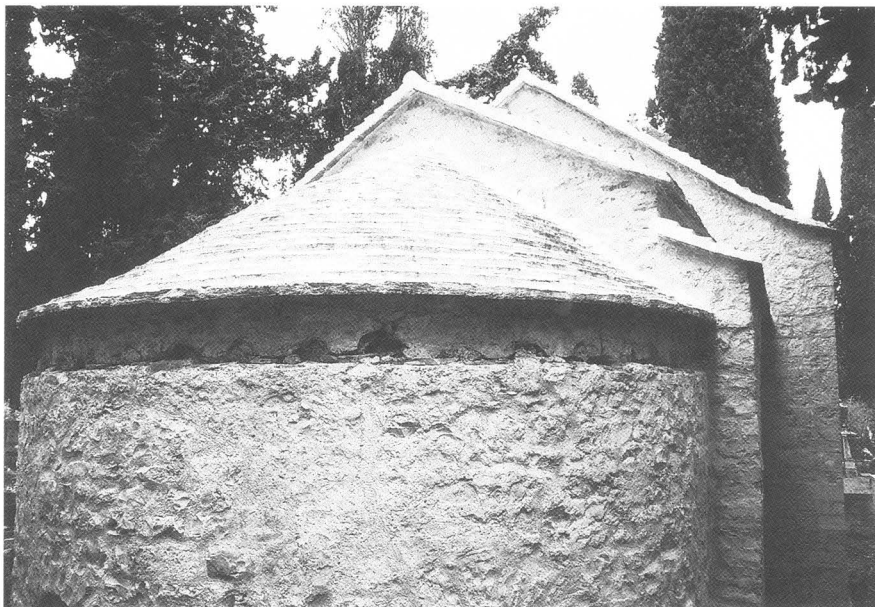

Apsida ranokršćanske crkve s pokrovom od tegula i srednjovjekovnim nadozidom

Prilikom izmjene pokrova apside, koja je bila neobično povišena i zazidana, otkrivena je izvorna ranokršćanska polukalota građena naizmjenice redovima sedre i tegula. Na rubnom dijelu strehe još je uvijek bila pokrivena antičkim tegulama i imbreksima. U srednjovjekovnoj adaptaciji zid apside bio je stepenasto povišen tako da je kasnoantički pokrov od tegula ostao sačuvan ispod nadozida, a u profilu je apsida imala donji zid šireg radijusa i gornju strehu na koncentrično uvučenom zidu. Na ulomcima tegula nema žigova figlina već su sačuvane samo "osmice".

Kamenom crkvenom namještaju pripadaju kapitel stupića menze, pilastar oltarne pregrade, stup ciborija, rubni dio pluteja i dijelovi tranzena, a pokazuju vrlo skromne dosege u tradiciji jednostavnih oblika bračke plastike. Tip izduženog kapitela s ugaonim volutama i trokutastim udubljenjem, koji nastaje geometrizacijom središnjeg ljljana, rustičan je primjer kapitela s mesnatim lišćem kakve u znatno kvalitetnijoj izvedbi nalazimo Saloni,<sup>18</sup> Lovrečini, Postirima, Starom Gradu i

<sup>18</sup> *Salona I, Sculpture architecturale*, Collection de l'École française de Rome 194, Rome-Split 1994, VI. d. 18, 19, 21, 24.

Srimi.<sup>19</sup> Izrađen je u jednom komadu sa stupićem kao i drugi stupići oltarnog stola, na kojima je obično stilizirano lišće akantusa ili mesnati fitomorfni oblici.

Pilastar oltarne pregrade jednostavnog je arhitektonskog tipa s pravokutnom užlijebljenom profilacijom i središnjom ispunom oblikovanom na način uklade, poput onih iz crkava u Postirima,<sup>20</sup> Mirju,<sup>21</sup> Bolu<sup>22</sup>, Škripu<sup>23</sup> i Lovrečini.



Ulomak stupića s kapitelom oltarne menze

Tranzene jednostavnog mrežišta s četvrtastim otvorima, izvorno sa staklenim oknima, često su u ulomcima nalazene na ranokršćanskim lokalitetima, dok su one u pučiškoj crkvi još uvijek stajale ugrađene u prozorima. Isti tip ranokršćanskih tranzena s lučnim završetkom prema obliku prozora sekundarno je uzidan u prozore predromaničke crkve sv. Petra na Priku. Rubni dio tranzene s izmjenom

<sup>19</sup> J. JELIČIĆ-RADONIĆ, *Ranokršćanski oltar u Gatima*, PPUD 31, Split 1991, 7-9.

<sup>20</sup> V. KOVAČIĆ, *Postira na o. Braču*, "Arheološki pregled" 29 (1988), Ljubljana 1990, 184.

<sup>21</sup> E. MARIN, *Starokršćanski pluteji s Mirja kod Postira na Braču*, PPUD 32 (Prijatelj zbornik I), Split 1992, 118-119.

<sup>22</sup> V. KOVAČIĆ, *Bol*, u: J. Belamarić, R. Bužančić, D. Domančić, J. Jeličić-Radonić, V. Kovačić, *Ranokršćanski spomenici otoka Brača*, Split 1994, 86.

<sup>23</sup> R. BUŽANČIĆ, *Škrip*, u: J. Belamarić, R. Bužančić, D. Domančić, J. Jeličić-Radonić, V. Kovačić, *Ranokršćanski spomenici otoka Brača*, Split 1994, 79-80.

krugova i križeva također je pronađen u iskopu uz sjeverni zid građevine, pa su vjerojatno prozori na bočnim zidovima imali drugačiji raster mrežišta od onih na apsidi.

Ranokršćanska crkva u Stipanskoj luci pripada složenom tipu kongregacijske crkve manjeg agrarnog naselja koje se prostiralo po obroncima Mučelja i Bunja, o čemu svjedoče ostaci zidova i cisterne raščlanjene pilastrima. Prema dosad evidentiranoj topografiji arheoloških nalaza, pretpostavljamo da je na mjestu današnjih Pučišća bilo paralelno antičko naselje sa vlastitim crkvenim sjedištem koje se može usporediti sa Supetrom gdje postoje dva naseobinska nukleusa na krajevima razvedene luke. Budući da se radi o jednobrodnoj crkvi s pomoćnim prostorijama, zasigurno je takav arhitektonski tip bio primjeren veličini župne zajednice. Ona je po dimenzijama ipak manja od crkve sv. Lovre u Lovrečini koja s obližnjom bazilikom u Postirima pokazuje gustoću naseljenosti uz rub plodnih dolaca i u uvalama s izvorima pitke vode. Crkva sv. Stjepana slična je po tlocrtnoj dispoziciji složenim tipovima crkava poput crkve u Grohotama na Šolti ili Otoku kod Sinja. Iako je krstionica smještena s južne strane crkve suprotno organizaciji prostora drugih kongregacijskih i samostanskih sklopova na sjevernoj obali Brača, ponavlja isti oblik križnog krsnog zdenca koji je karakterističan za 6. stoljeće. Nema pouzdanih elemenata za precizniju dataciju gradnje crkve u Stipanskoj luci, ali vjerojatno slijedi naputke salonitanskih koncila i rezultat je velike graditeljske i crkvene aktivnosti u razdoblju Justinijanove obnove carstva.

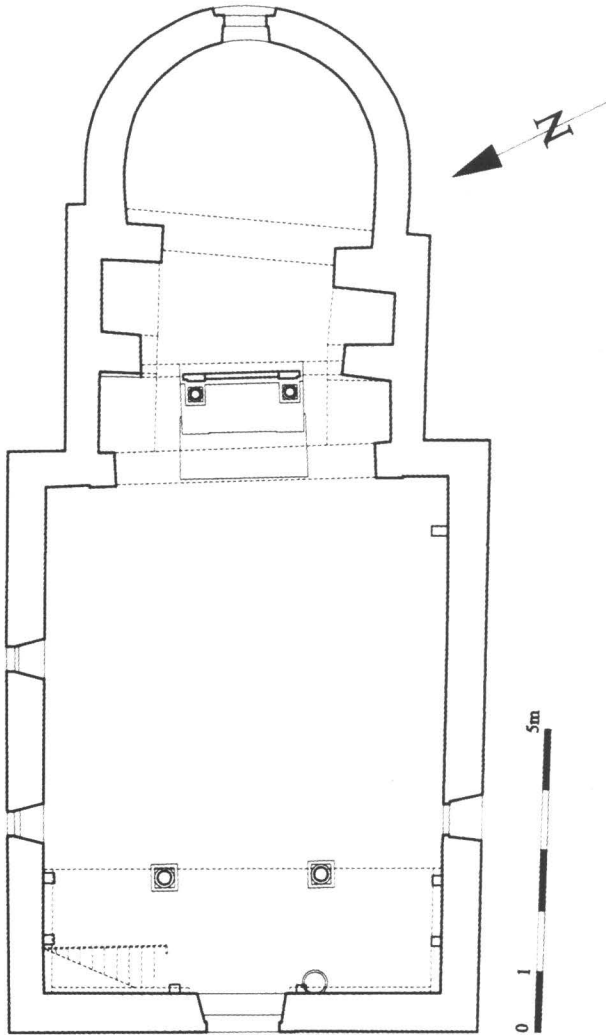

Tlocrt crkve Gospe od Utjehe (ranije Sv. Stjepan),  
postojeće stanje prije zaštitnih radova

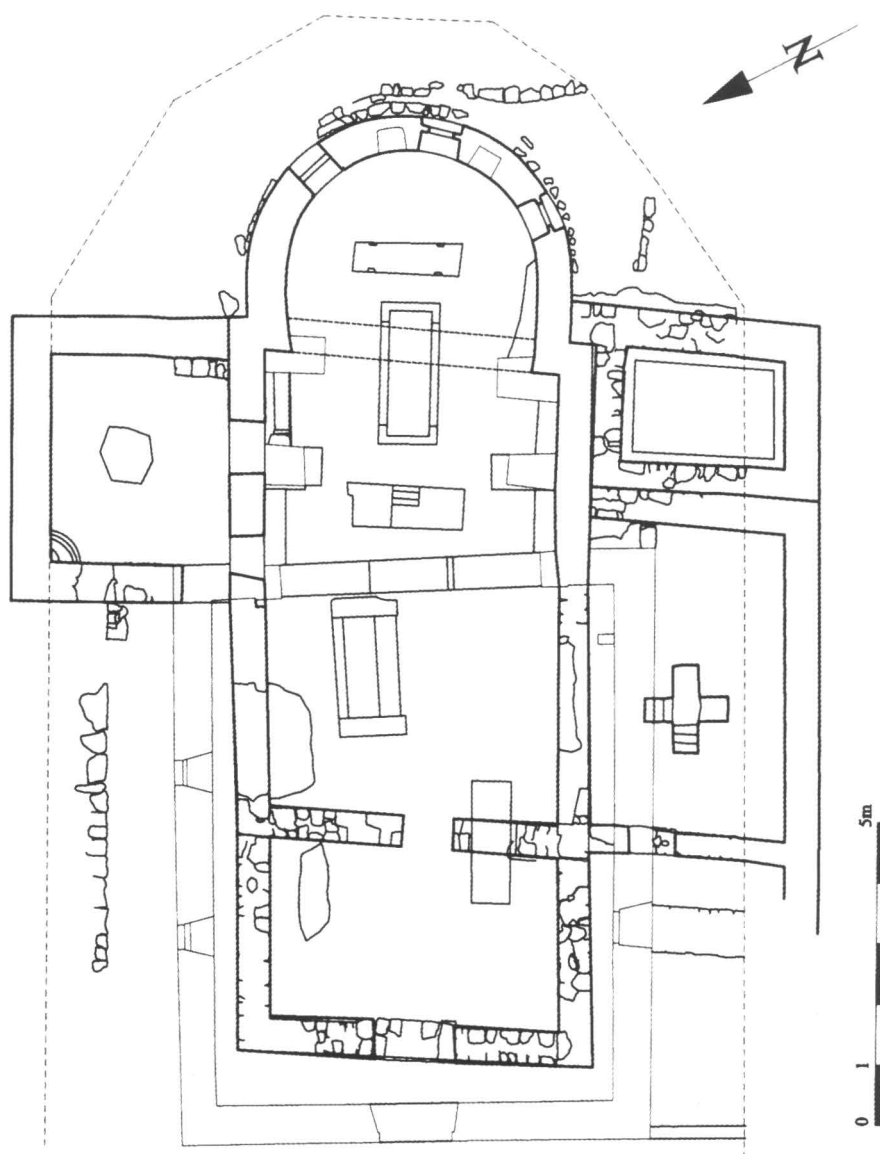

Tlocrt ranokršćanske crkve u Stipanskoj luci

## THE EARLY CHRISTIAN CHURCH IN STIPANSKA LUKA IN PUČIŠĆA

Vanja Kovačić

The graveyard of today's Pučišća is located in a cove called Stipanska luka (Stephen's harbour); like other hagionyms on the island of Brač, it has preserved the memory of a Early Christian church and monastery. The toponym of the bay of Stipanska luka, and an uninterrupted cult, bear witness to the dedication of the church to St Stephen Protomartyr.

During research, it turned out that the whole wall of the eastern part of the building belonged to an Early Christian church. The apse is preserved according to its original ground plan and in its original volume, as are the perimeter walls up to the expanded nave on the western side. During archaeological research, while the church was being restored in the Late Baroque additions, foundation remains of a whole building with a narthex added on to the façade of the church were found. On the external face of the apse three masonry arched windows appeared; the central one had been partially demolished when the more recent aperture was made. Through the removal of the infill of the central and the south-eastern window, the still built-in frames of stone transennae with the beginnings of tracery were found. Below the central window, fresco painting with an imitation of red and yellow-grey marbling was found on the fragments of the plaster, done in imitation of much more luxurious marble cladding.

A narrow door led from the northern side of the church into a square room with an almost polygonal concavity in the floor. In the north west corner a small funnel has been built in, in the form of a quadrant with a raised plastered neck and an outlet under the floor of the room. This element was very likely for the washing of liturgical vessels immediately after the rite. Symmetrically with the southern side of the church was a cistern and a baptistery with a recessed cruciform baptismal font. In the northern and western arm there were three steps each, and on the south just one, at the level of the second height; the eastern end was not fenced with steps, the walls going all the way down to the floor. During replacement of the roof of the apse, which was built and raised, an original Early Christian semi-dome was found, built of alternate rows of travertine and tiles. In the medieval conversion, the wall of the apse was raised stepwise so that the later classical tegular covering was kept under the new walling, and in profile the apse had a lower wall of a wider radius and upper eaves on a wall recessed concentrically.

Fragments of the stone furnishings: a capital of altar mensa, a chancel pier, a fragment of the chancel slab and parts of the transenna show very limited achievements in the traditions of the simple forms of Brač sculpting.

The Early Christian church in Stipanska luka is a complex type of congregational church for a minor agricultural village which spread along the neighbouring hills and over the wider area of the port, as witnessed to by the remains of the walls and the nearby cistern. Although the baptistery is located on the southern side of the church, as against the organisation of space of the other congregational and monastic complexes on the northern shore of Brač, the form of cruciform baptismal font characteristic of the 6<sup>th</sup> century is nevertheless repeated.



The Split Archaeological Museum has finds of coins of the 6<sup>th</sup> century (no. 343) from Pučišća. According to currently available data, there were 119 items in the hoard of bronze coins of the Ostrogoth rulers Theodoric and Theodahad, and also of the Vandal king Gelimer, these last belonging to issues the minting of which ceased between 534 and 536. After the conquests of the Vandal kingdom in Africa and the taking of Salona, there was an almost twenty-year-long war waged between Byzantium and the Ostrogoths for the re-establishment of the rule of Byzantium in Italy and Dalmatia. For the purposes of the payment of the army, during the Reconquest of Justinian, a mint was set up in Salona that issued copper money, using old coins, particularly those of the Ostrogoths, the circulation of which they had forbidden, as raw material. For this reason the Pučišća hoard very likely came into the country, in this hidden cove, during the war operations around Salona, and in the struggle for domination of the navigable routes on the Adriatic. There are no reliable elements for giving a precise dating of the church in Stipanska luka, but it was very likely the result of the great architectural and ecclesiastical activity that took place during Justinian's renovation of the empire.