

## SREDNJOVJEKOVNA PREGRADNJA CRKVE SV. STJEPANA U PUČIŠĆIMA

Radoslav Bužančić

UDK 726.54.033.4 (497.5 Pučišća)“10”

Izvorni znanstveni rad

Radoslav Bužančić

Ministarstvo kulture

Konzervatorski odjel u Splitu

Na temelju najnovijih istraživanja u Pučišćima i Lovrečini na Braču te Starom Gradu na Hvaru, autor raspravlja o pojavi crkvice koje vanjštinom oponašaju bazilikalni izgled u arhitekturi druge polovine 11. stoljeća, povezujući novoistraženu crkvu sv. Stjepana u Pučišćima s benediktinskim utjecajem na ranu romaniku Dalmacije.

O benediktinskim samostanima Brača zapisao je povjesničar Andrija Ciccarelli u svom djelu s početka 19. stoljeća: *...Posve sigurno se zna da je jedan bio na plažama Murvice, drugi u Postirima, treći na brežuljku Brig iznad Postira, četvrti u dolini Lovrečina kod Postira, peti u uvali Stipanska luka kod Pučišća, a šesti u Poveljima.*<sup>1</sup> Pučišćanin rodom Ciccarelli je iscrpno prikupljao sva sjećanja povezana s nekadašnjim samostanom u uvali Stipanska luka, pokušavajući zabilježiti svoja zapažanja i oskudne dokumente što su na bilo koji način doticali zaboravljenu opatiju. U njegovo se vrijeme na tome mjestu još vidjelo nekoliko lapida s natpisima koji spominju upravitelje nekadašnjeg samostana, poput ulomka s imenom opata Nikole:

...NICOLAVS ABBAS FECIT...,

a malo dalje na lokalitetu Bunje nadomak crkvi sv. Stjepana, drugi je natpis s imenom opata Marina Ciccarelli prepisao na način:

IO  
A DIE  
AC FEBR  
ABATIS MARINI  
PIO DOTO

<sup>1</sup> A. CICCARELLI, *Zapažanja o otoku Braču*, Beograd - Bol 1982, 48.

Zabilježio je tako na istome mjestu podzemne svodove i grobište s grobovima, kao i željezni pastirski štap nađen u jednom od njih u kojem je, kako piše, morao biti pokopan koji samostanski opat.<sup>2</sup>

Stipanska luka je jedna od tri pučiške drage, smještena u podnožju brda Čad, na sjevernoj strani dubokog i razvedenog zaljeva. Nekad je u njoj bilo naselje, na mjestu pučiškog groblja, po okolnim obroncima i nešto južnije u dražici koja se zove Mučelje. Dvadesetak suhozidnih kuća i nekoliko ruševina građenih u živo, kako se na Braču nazivaju gradnje zidane u vapnenom mortu, još se vidjelo na tome mjestu početkom 19. stoljeća.<sup>3</sup>

Od naselja je ostala samo nekadašnja župna crkva posvećena sv. Stjepanu prvomučeniku, sagrađena u 6. stoljeću, u doba kasne antike. Poslije je pripadala benediktinskom samostanu čiji su redovnici bili dušobrižnici naselja sve dok samostan nije napušten. Ne zna se kada su benediktinci otišli iz Stipanske, ali je nedvojbeno da je samostan napušten i porušen u iznenadnom napadu s mora kao što je nastradala i povaljska opatija. Sa samostanom je uništeno i naselje, a njegovi su se stanovnici povukli u dubinu otoka, u šumovite predjele Straževnika, naselivši se oko crkve sv. Jurja.<sup>4</sup>

Straževnik je postao vrlo napučeno mjesto otoka sa crkvom sv. Jurja, a njegov je svećenik nosio i dalje naslov župnika sv. Stjepana iz napuštene Stipanske. Iz imovnika zemalja, sastavljena 1411. godine, vidi se da je zemlja Stipanske vale pripadala samostanu i crkvi sv. Stjepana i da su je uživali monasi, u to vrijeme vjerojatno eremiti. Početkom 15. stoljeća benediktinaca u Stipanskoj luci više nije bilo,<sup>5</sup> a u napuštenom samostanu bili su pustinjaci koji su se izdržavali obrađujući crkvena imanja, pa ih imovnik naziva monasima. Oko prava vezana uz crkvene posjede sporili su se 1454. godine župnik Marin *Curatum Ecclesiae Sancti Stephani de Pucischia* i Pavao Dujmov iz Praznica u ime *sfojte*, kako se u latinskom tekstu hrvatskim izrazom naziva ta specifična zajednica koja je tražila povrat samostanskih posjeda. Biskup je presudio u korist župnika vrativši zemlju koju je obrađivao *quedam eremitam* crkvi sv. Stjepana. Zemlja je tako ostala na brigu župniku i njegovim nasljednicima.<sup>6</sup> Crkva je obnovljena 1534. kada je za nju naručeno zvono ukrašeno likom Bogorodice okružene prikazima sv. Stjepana prvomučenika i sv.

<sup>2</sup> Isti, *Historički prikaz Pučišća*, Beograd - Bol 1981, 22.

<sup>3</sup> Ibidem.

<sup>4</sup> Straževnik se spominje u dokumentima prvi put 1111., te ponovno 1288. i 1385. godine. Povaljska je opatija opustošena 1145., zatim 1240., 1292. i 1350. Ne zna se kada je benediktinski samostan Stipanska luka zatvoren, nakon što je naselje uništeno u 13. stoljeću ili kasnije, ali početkom 15. stoljeća redovnika više nema.

<sup>5</sup> I. OSTOJIĆ, *Benediktinci u Hrvatskoj*, II, Split 1964, 400.

<sup>6</sup> A. CICCARELLI, o. c., 26. Sukob se temeljio na pravu posjeda samostanskih imanja, koji su nakon gašenja samostana po starom običaju pripadali njegovu utemeljitelju i crkve koja je od Pape ishodila dozvolu preuzimanja imovine napuštenih benediktinskih samostana radi uzdržavanja osiromašenog klera. Primjer povratka samostanske imovine utemeljitelju može se prepoznati u Povaljskoj listini gdje se od kneza moli nakon obnove samostana povrat bivših samostanskih imanja. Njima je nakon gašenja samostana raspomagao knez, župan i njegov rod. *Sfojta* bi prema tome odgovarala onome što se u Povaljskoj listini naziva rod, a predstavlja pratnju predstavnika svjetovne vlasti.

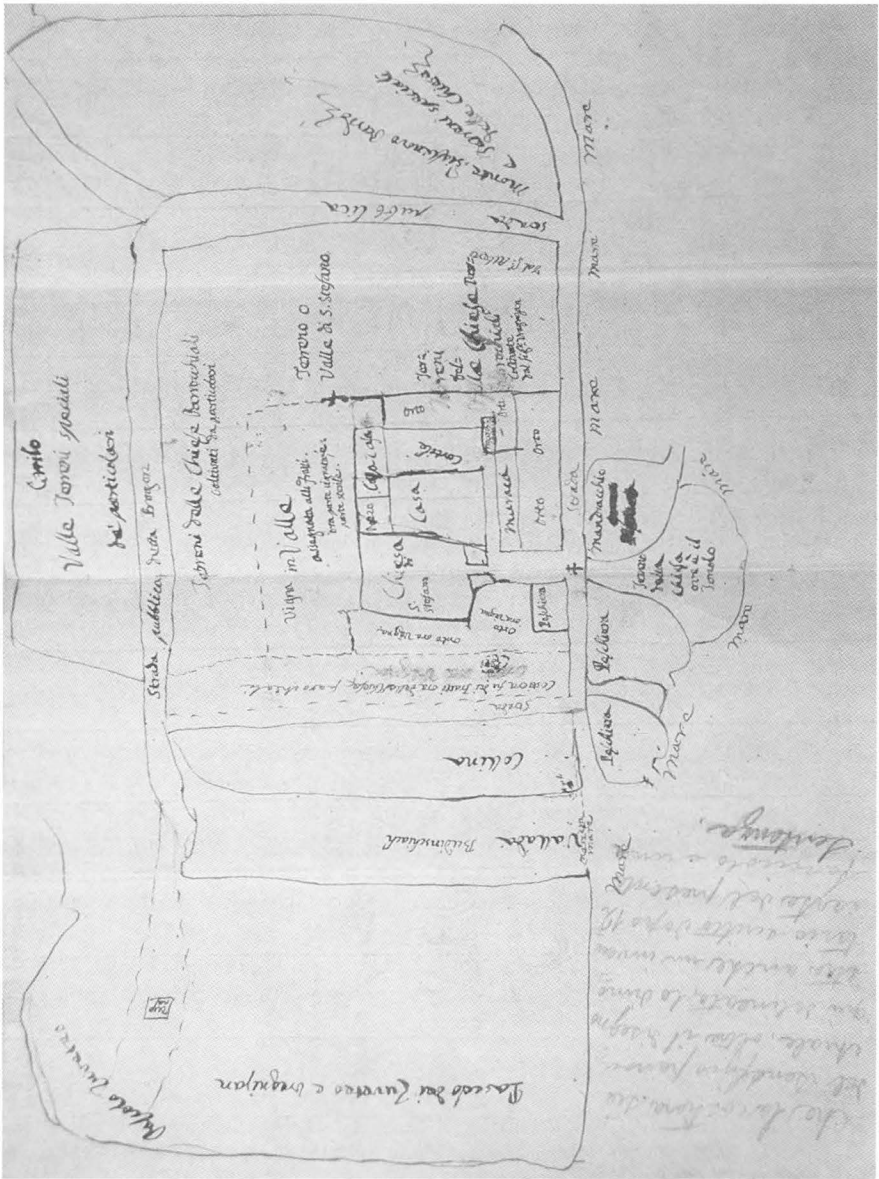

Crtež augustinskog samostana u Stipanskoj luci (Arhiv župnog ureda u Pučišćima)

Benedikta opata, koji su sačuvali uspomenu na benediktinski samostan. Crkvu je 1586. pohodio hvarski biskup Cedulin koji je o njoj pisao: *Ecclesia S. Stephani in Valle est reparata et polita atque in ordine posita cum suis portis et seraturis* iz čega se vidi da su se o njoj župljani brinuli. Crkva je s pripadajućim vrtovima i kućama 1601. godine ustupljena pustinjacima reda sv. Augustina, s tim da se mora vratiti župnoj crkvi kad ne bude više redovnika. Samostan i ubožnica su na tome mjestu bili gotovo dva stoljeća, sve do godine 1791. kada je crkva sv. Stjepana vraćena župnoj crkvi. Ponovno je nedugo zatim, 1820. godine bila temeljito popravljena, a o njoj se brinuo svećenik, bivši župnik Pučišća, nastanjen u susjednoj kući.<sup>7</sup> Današnja grobišna namjena, posljednja u nizu, dovela je do još jednog prepravka u prošlom stoljeću kada je srušeno pročelje i proširen njezin zapadni dio.

Na crkvi sv. Stjepana zapaža se niz pregradnji i adaptacija koji su joj mijenjali namjenu i izgled tijekom stoljeća - od kasnoantičke jednobrodne građevine s drvenim krovom, preko srednjovjekovne presvođene redukcije, do novovjekih obnova i dogradnji koje su je povećale na mjeru nekadašnje kasnoantičke. Posebnu pozornost privlači ranosrednjovjekovna obnova crkve s konca 11. stoljeća, koja najavljuje pojavu ranoromaničkog stila u arhitekturi otoka Braća.<sup>8</sup> Tim je zahvatom ranokršćanska crkva sv. Stjepana skraćena i pokrivena kamenim pločama umjesto importiranim tegulama, kojih u 11. stoljeću više nije bilo na otoku. Stoga je i krovna konstrukcija, koja je dobila osjetno teži kameni pokrov, preuređena umetanjem svoda. Zidovi antičke crkve ostali su tako potpuno sačuvani do razine krova, a umetnuti je svod bio oslonjen na arkature koje su nosili piloni prizidani uz njihovo unutrašnje lice.<sup>9</sup> Apsida ranije crkve je ostala iznutra nepromijenjena. Bila je još u kasnoantičko doba prostrana s ciborijem nad oltarom, te nadsvođena zidanom polukalotom od sedre i tegula, a za ranoromaničke obnove pokrivena je kamenom pločom, i to preko starih tegula na nadograđenom zidiću koji se sužavao u odnosu na njeno oplošje. Crkveni namještaj iz srednjeg vijeka nije pronađen, ni u ulomcima, a ako je i postojao, bio je vrlo oskudan. Osim keramike, među arheološkim nalazima nije pronađen neki drugi srednjovjekovni materijal. Stoga se za datiranje crkve mogla primijeniti samo morfološka analiza i uspoređivanje sa sličnim oblikovnim rješenjima na području srednje Dalmacije.

Srednjovjekovnu crkvu sv. Stjepana odlikuje - među sličnim arhitektonskim rješenjima koja su nastala naknadnim umetanjem arkatura i svodova u unutrašnjosti - vanjski, pseudotrobodni izgled. Srednji dio krova neznatno joj je povišen za nekoliko redova kamena, pa izvana ima izgled bazilice. Takav oblik nije mogao nastati prije druge polovine 11. stoljeća, kada se u arhitekturi ponovno javlja bazilika, a ranoromanička težnja za monumentalnošću najavljuje pojavu novog stila - romanike.

Da je crkva s kraja 11. stoljeća, potvrđuje i organizacija prostora koja, ne inzistirajući na trotravejnom rasporedu svojstvenom predromaničkim crkvama, ras-

<sup>7</sup> Ibidem, 36.

<sup>8</sup> R. BUŽANČIĆ, *Pučišća*, u: J. Belamarić, R. Bužančić, D. Domančić, J. Jeličić-Radonić, V. Kovačić, *Ranokršćanski spomenici otoka Braća*, Split 1994, 70.

<sup>9</sup> I. FISKOVIĆ, *Apport des reconstructions d'églises de l'antiquité tardive dans la formation du premier art roman sur le littoral Croate*, "Hortus artium maedievalium", vol. 1, Zagreb 1995, 23.

poređuje njenu unutrašnjost u dva traveja. U prilog tome govori pojava benediktinaca na području Neretvanske kneževine u drugoj polovini 11. stoljeća, a njihovim samostanima treba pribrojiti i bračke samostane među kojima i pučiški. Kao svojevrsan program obnove koje provodi reformirano montecasinsko monaštvo od 1050. do konca sedamdesetih godina 11. stoljeća, benediktinske se crkve podižu na ruševinama kršćanskih kasnoantičkih i predromaničkih svetišta, a redovnici podižu samostane na mjestima nekadašnjih *villa*, kontrolirajući tako dubinu teritorija u nemirnim vremenima nakon crkvenog raskola.



Vanjština apsida crkve sv. Stjepana tijekom istražnih radova

Osnivanjem samostana na Biševu započinje taj proces na otocima. Taj je samostan s crkvom sv. Silvestra 1050. godine, u prisutnosti neretvanskog vladara Berigoja darovao benediktinskoj opatiji sv. Marije na Tremitima Ivan sin Gaudija Grlića.<sup>10</sup> Izgleda da je i povaljska opatija sv. Ivana, koja je suvremena pučiškom samostanu sv. Stjepana, bila *donatio regis Cresimiri* iz 1072. godine, kako piše Riceputi u svom indeksu samostana.<sup>11</sup> Notu kao i godinu 1072. isusovac je

<sup>10</sup> I. OSTOJIĆ, o. c., 374.

<sup>11</sup> I. OSTOJIĆ, o. c., 395.

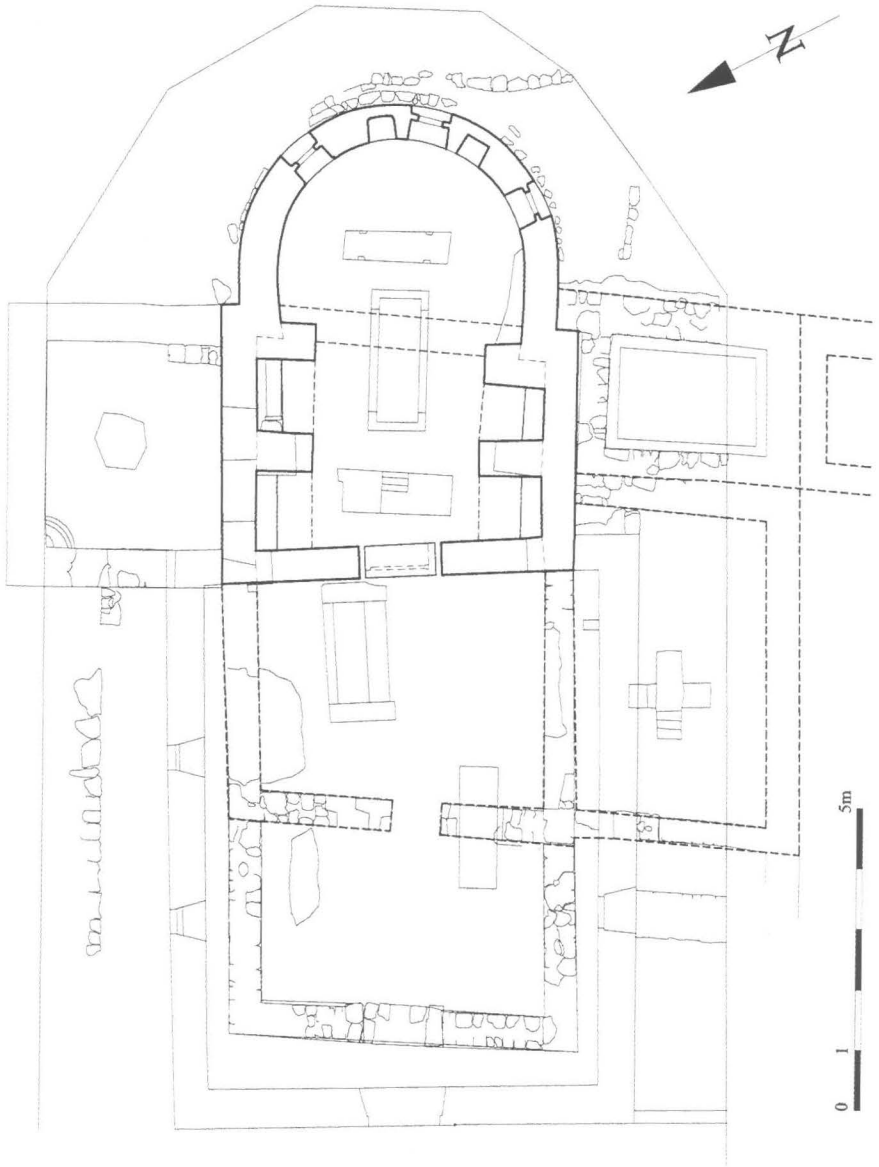

Tlocrt ranosrednjovekovne crkve sv. Stjepana u Pučišćima



Pogled na svetišče crkve s dodanim srednjovekovnim pilastrima i svodom

pronašao u dokumentu koji nije sačuvan, a spominjao je Krešimirovu donaciju povaljskoj crkvi. Ta je nadarbina, dvadesetak godina nakon događaja na Biševu, mogla značiti obnovu ili utemeljenje povaljske benediktinske opatije koja je poput brojnih drugih podignuta u vrijeme hrvatskog kralja Krešimira IV. i splitskog nadbiskupa Lovre. Kao u sličnim slučajevima monasima je dana stara crkva za samostansku. U povaljskom slučaju velika je ranokršćanska bazilika bila porušena, a u kultu je bila krstionica koja je i danas, do krova sačuvana ranokršćanska građevina, u sastavu župne crkve.<sup>12</sup> O tome brački kroničar Prodić piše ... u predjelu zvanom Povlja, gdje je bila crkva sv. Ivana sa samostanom, utemeljena, kako neki kažu, na uspomenu na sv. Ivana Milostinjara, patrijarha aleksandrijskog, koji je na tom rečenom mjestu nekoliko godina vršio primjenu pokoru tako da je njegov svetački život zaslužio divljenje.<sup>13</sup> Na Prodićev spomen aleksandrijskog biskupa iz VII. stoljeća vezuje se pučka predaja koju bilježi Ciccarelli, a koja kaže da je tu bio pokopan neki veliki sluga Božji čije su tijelo stari Mlečani, pobožni štovatelji svetih moći, prenijeli u Mletke.<sup>14</sup> U Veneciji je na Rialtu, stara crkva sv. Ivana Milostinjara utemeljena u 9. stoljeću kao nadarbina obitelji Trevizan,<sup>15</sup> u koju su nakon pohoda na Trogir 1171. godine Mlečani pohranili ratni plijen, ruku sv. Ivana Trogirskog.<sup>16</sup> Crkva San Giovanni Elemosinario, koju narod u Veneciji naziva i San Zuane de Rialto, vjerojatno potječe iz burnog 9. stoljeća kada se često vode ratovi i potpisuju primirja između Venecije i Neretvana, i nije isključeno da su moći toga sveca stigle u Veneciju kao ratni plijen ili dar nekog od poslanstava, neretvanskog ili bizantskog, koja su, poput carigradskog patrijarha 840. godine dolazila na Rialto.

Od srednjovjekovne povaljske opatije malo je ostalo sačuvano što bi moglo poslužiti za usporedbu s pučičkim samostanom.<sup>17</sup> Opat Ratko koji je samostan obnovio 1184. godine opisao je građevinu kao veliku i zapuštenu. Po Benediktovoj reguli, bio je zatvoren u zidine za koje je poslužila ruševina kasnoantičke crkve. Njena je nadograđena apsida postala srednjovjekovnom kulom s kruništem, posluživši opatiji za obranu od čestih napada s mora. Poput povaljskog, nedavno otkriveni benediktinski samostan u Lovrečini na Braču bio je isto tako opasan zidovima podignutim nad antičkim lokalitetom. U njemu su pronađeni ostaci crkve iz 11. stoljeća koja je u vrijeme gradnje imala kupolu i unutrašnjost s raščla-

<sup>12</sup> Za osnivanje benediktinskog samostana u Trogiru 1064. godine Trogirani daju staru crkvu sv. Dujma u luci.

<sup>13</sup> V. PRODIĆ, *Kronika otoka Brača*, Beograd - Bol 1980, 51.

<sup>14</sup> A. CICCARELLI, *Zapažanja o otoku Braču*, Beograd - Bol 1982, 51.

<sup>15</sup> U. FRANZOI - D. DI STEFANO, *Chiese di Venezia*, Venezia 1975, 16-17.

<sup>16</sup> P. ANDREIS, *Povijest grada Trogira*, I, Split 1977, 29; Kako piše u životopisu sv. Ivana za provalje Mlečana 1171. godine u Trogir, oskrvnuli su oltar sv. Ivana Trogirskog, sarkofag razbili, a drveni lijes prenijeli na obalu do brodovlja. Pljačkajući biskupski prsten iz lijesa su otrgnuli biskupovu podlakticu i odnijeli je s ostalim plijenom u Veneciju. Usp. Život sv. Ivana Trogirskog, po izdanju Daniela Farlatija, preveo i bilješkama popratio K. Lučin, Trogir - Split 1998, 93.

<sup>17</sup> Ugašen je 1439. bulom pape Eugena IV. koji ga je predao hvarskom biskupu Tomasiniju. Posljednji povaljski opat bio je Benedikt koji je umro prije 1384. godine; D. FARLATI, *Illyrici Sacri*, IV, Venecija 1769, 255.





Pročelje srednjovjekovne crkve u Pučišćima s pragom prilikom arheoloških istraživanja

njenim pilastrima, pa je oblikovanjem bila bliska crkvi sv. Petra na Priku u Omišu. Vrijeme njena nastanka može se smjestiti u drugu polovinu 11. stoljeća, za vrijeme nastanka bračkih benediktinskih samostana.<sup>18</sup>

Na crtežu pučiškog samostana s početka 19. stoljeća, koji se čuva u župnom arhivu, nacrtan je raspored zgrada kakav je ostao nakon odlaska augustinaca. Na njemu je označena crkva sv. Stjepana koja s južne strane ima kuću za redovnike, a s istočne terasu nad cisternom. Južno, u produžetku cisterne, bile su gospodarske kućice koje su zajedno s kućom za redovnike zatvarale dvorište. Na nacrtu se vidi da je samostan bio pravilna pačetvorinasta oblika, smješten uz morsku obalu, te je imao voćnjake, vrtove, polja i vinograde. Na obali su bili ribnjaci i mandrač za brodove za koji je Ciccarelli napisao da je u njegovo vrijeme zatrpan i pretvoren u beskorisnu ledinu.<sup>19</sup> Posebnu pozornost na nacrtu privlači dio crteža s istočne strane crkve, na kojemu su obilježene dvije ruševine kao *muraca*. One označavaju ostatke zidova kojima je samostan bio opasan sa zapadne strane. Samostan je, kako se vidi, bio pravilna oblika, prislonjen uz južnu stranu crkve, s odvojenim ulazom za redovnike, što je naglasio i biskup Cedulin u već spomenutoj vizitaciji opisujući obnovljenu crkvu i njenu opremljenost vratima i bravama.

<sup>18</sup> Crkva je pronađena za arheoloških istraživanja 2001. godine na plaži uvale Lovrečina, stotinjak metara istočno od kasnoantičke crkve sv. Lovre.

<sup>19</sup> A. CICCARELLI, *Historički ...*, 22.

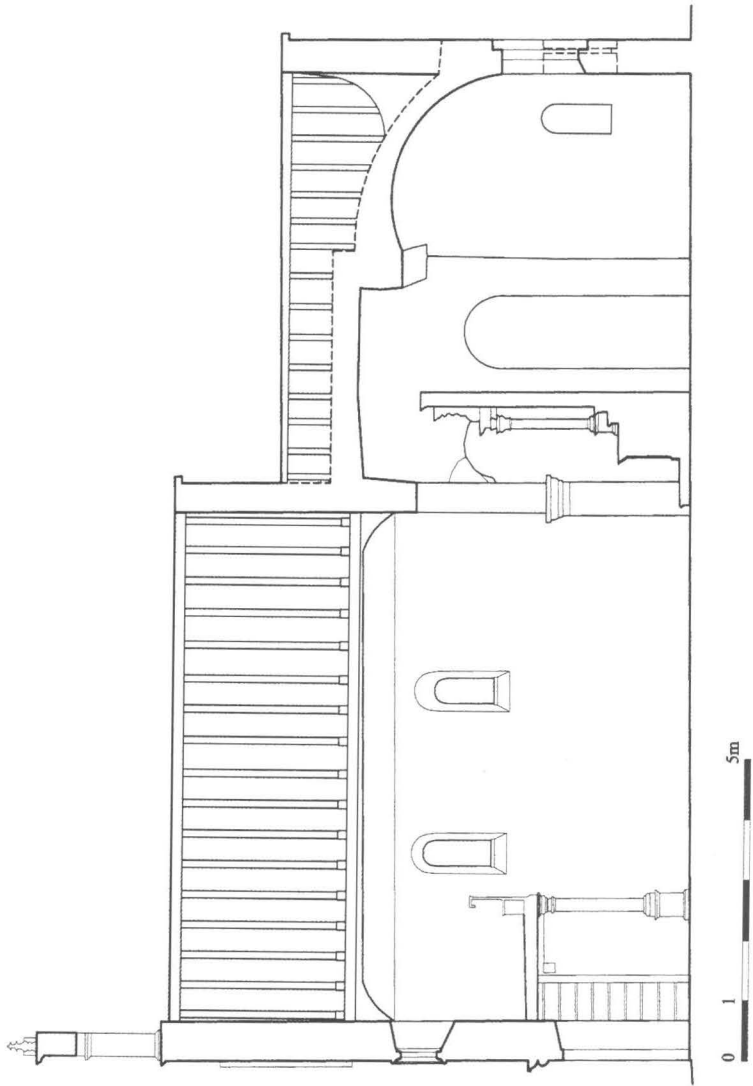

Uzdužni presjek crkve sv. Stjepana u Pučišćima, snimak postojećeg stanja prije istraživanja

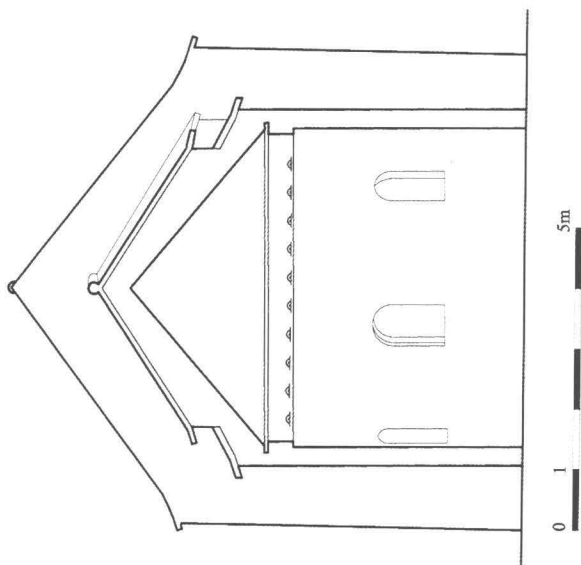

Pogled na apsidu i pseudo bazilikalni krov crkve

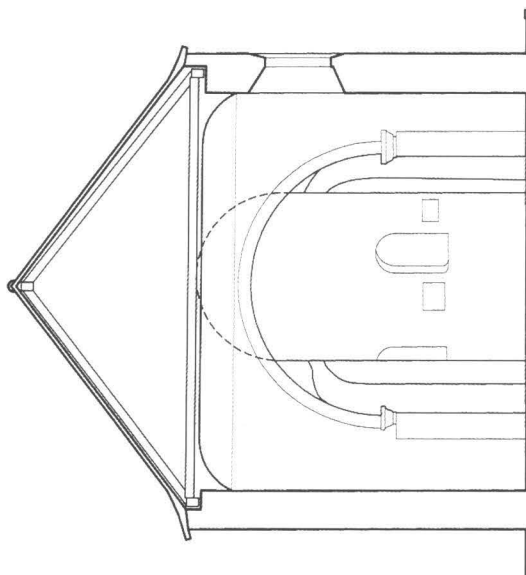

Poprečni presjek prema svetištu crkve



Tragovi prividne trobrodnosti pučiške crkve na spojevima kasnoantičkih vanjskih zidova i umetnute ranosrednjovjekovne svodene konstrukcije

Prostorni raspored spomenutih benediktinskih samostana na Biševu, u Poveljima i Lovrečini donekle odgovara pučiškom jer u sva tri slučaja južno od obnovljene stare crkve benediktinci podižu samostan i utvrđuju ga zidovima. Za razliku od organizacijske sheme, oblikovanje znatno odstupa od unificiranog rješenja, s jedne strane zbog utjecaja, važnosti ili bogatstva redovničke zajednice, a s druge zbog različitosti utjecaja okoline u kojoj je samostan nastajao. To se donekle može pratiti samo na crkvenoj arhitekturi koja se tijekom tolikih stoljeća sačuvala s većim ili manjim izmjenama.

Usporedimo li arhitekturu pučiške crkve sa sličnom iz starohrvatskog razdoblja, uočava se paralela s bolskom crkvom sv. Ivana na Glavici sagrađenoj na zapadnom dijelu justinijanske utvrde iz 6. stoljeća.<sup>20</sup> Za crkvu sv. Stjepana u Pučišćima može se reći da je slojevita građevina, iako bi taj opis bolje pristajao bolskoj crkvi kojoj slojevi do danas nisu potpuno razjašnjeni. Preslica crkve sv. Ivana i apsida pripadaju novom vremenu i obnovi koju je 1576. godine zapovjedio papinski vizitator A. Valier, a koji je crkvu zatekao u tako lošem stanju da je naredio da se popravi kako se ne bi srušila, a istodobno tražio da se uredi zvonik i oltar.

<sup>20</sup> R. BUŽANČIĆ, *Dvije crkve na Braču obnovljene u ranom srednjem vijeku*, "Prilozi povijesti umjetnosti u Dalmaciji" (= PPU), 31, Split 1991, 32.

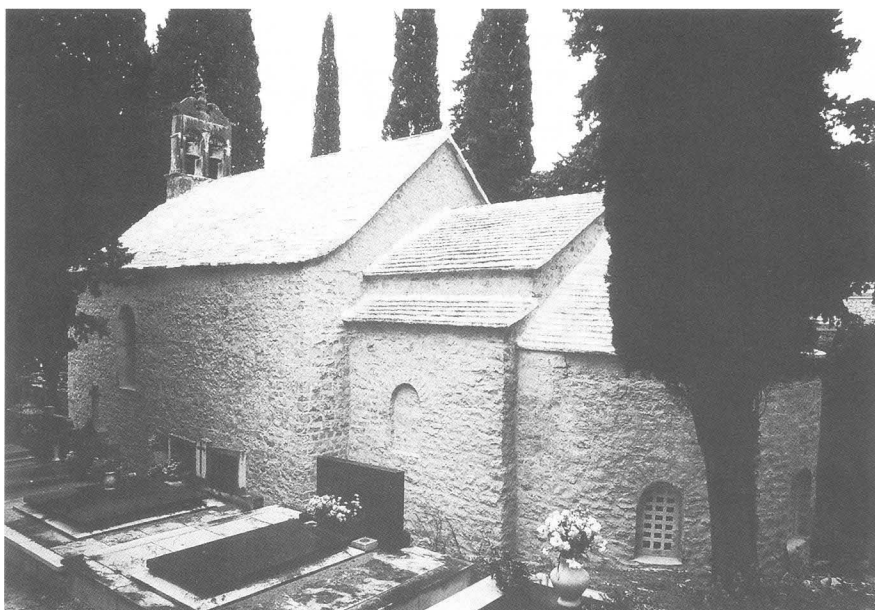

Crkva sv. Stjepana u Pučišćima nakon obnove

Stotinjak godina prije brački knez Marco de Molino darovao je posjed Čisti brig za popravak stare crkve sv. Ivana Krstitelja u Bolu i gradnju nove crkve sv. Marije.<sup>21</sup> Nju su Boljani započeli graditi kao župnu crkvu na mjestu stare koja je još postojala početkom 15. stoljeća.<sup>22</sup> Dominikanci su poticali obnovu crkve sv. Marije kao njeni župnici, posebno u drugoj polovini 15. stoljeća kada su pored nje počeli graditi samostan. Poput augustinaca u Pučišćima, bolski dominikanci dolaze na mjesto pustinjaka koji su kao i u prijašnjem primjeru mogli useliti u napušteni benediktinski samostan. Za osnivanje dominikanskog samostana brački knez Zacharija darovao im je 1475. godine bolsku Glavicu, nekadašnju antičku tvrđavu, kojoj su se na sjevernom dijelu još vidjeli *muros vetus castelli*.<sup>23</sup> Međutim

<sup>21</sup> S. KRASIĆ, *Dominikanski samostan u Bolu na otoku Braču*, Spomenica u povodu 500. obljetnice osnutka dominikanskog samostana u Bolu, Bol - Zagreb 1976, 103. Kako se u toj darovnici izdanoj 1462. godine prvi put spominje titula bolskog župnika, izgleda da se tada bolska župa osamostalila od nerežiške pod vodstvom dominikanca o. Pavla Šibenčanina. U dokumentu se spominju i dva prokuratora stare crkve sv. Ivana koja je u vrijeme gradnje nove crkve sv. Marije možda neko vrijeme služila kao župna.

<sup>22</sup> D. HRANKOVIĆ, *Opis otoka Brača*, Beograd - Bol 1980, 41; Hranković je svoj *Descriptio* napisao 1405. godine, za Bol piše da su ga podigli Bračani iz razorenoga grada Brača te da su sagradili tvrdi grad i utvrdnu na mjestu gdje se sada nalazi crkva sv. Marije...*ad oram maritimam, vulgo Splugiam, versus insulam Pharam, et ibi ob defensionem sui construxerunt quoddam oppidum et castellum, ubi nunc est S. Maria de Bolo*. Usp. D. VRSALOVIĆ, *Povijest otoka Brača*, Supetar 1968, 273 i f.785, 432. Vrsalović piše da u arhivu dominikanskog samostana postoji zapis u kojem se navodi da je na mjestu sadašnje župne crkve bila crkva sv. Roka.

<sup>23</sup> S. KRASIĆ, o. c., 103.

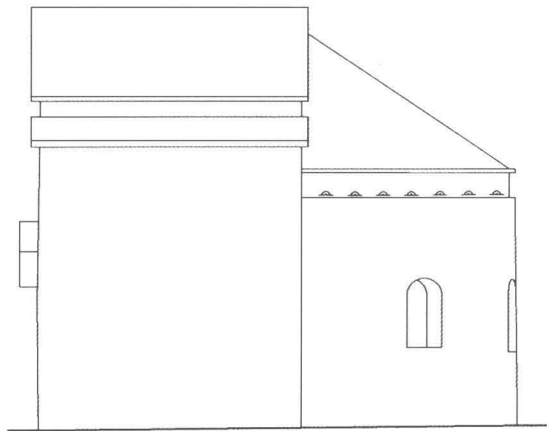
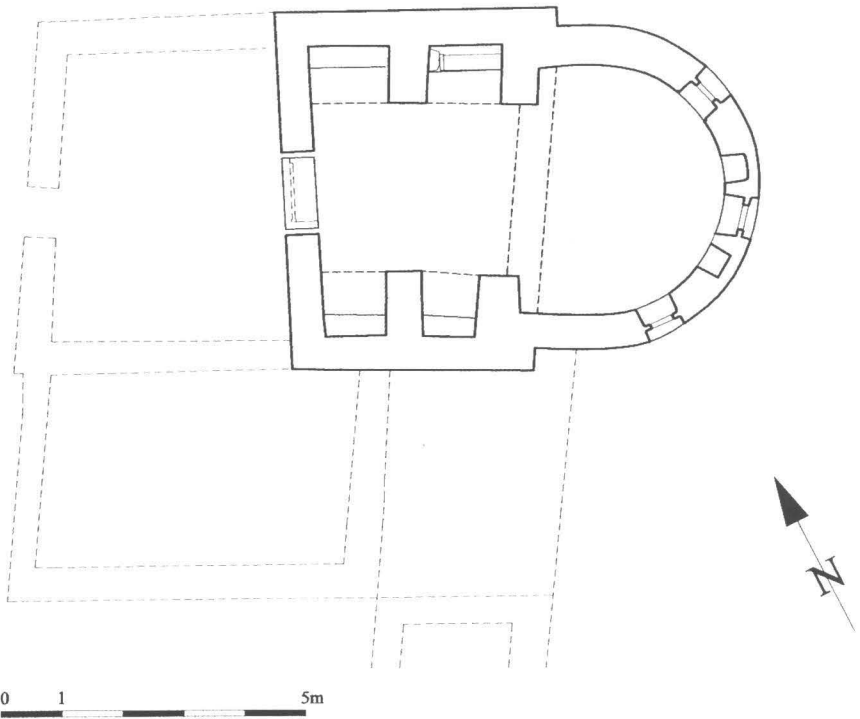

Tlocrt i pogled na južno pročelje ranosrednjovjekovne crkve sv. Stjepana u Pučišćima

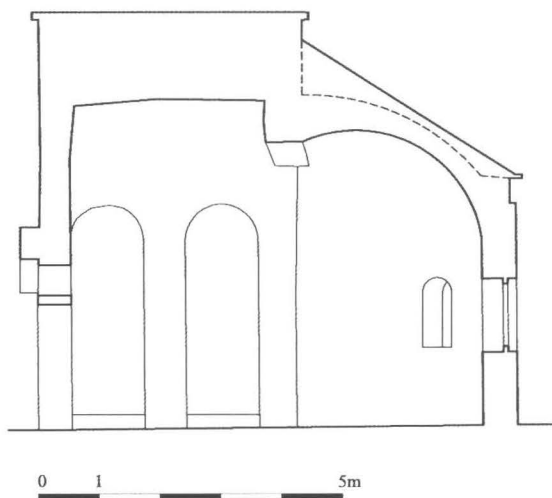

Uzdužni presjek kroz ranosrednjovjekovnu crkvu sv. Stjepana u Pučišćima



Kasnoantički prag korišten u vratima srednjovjekovne crkve

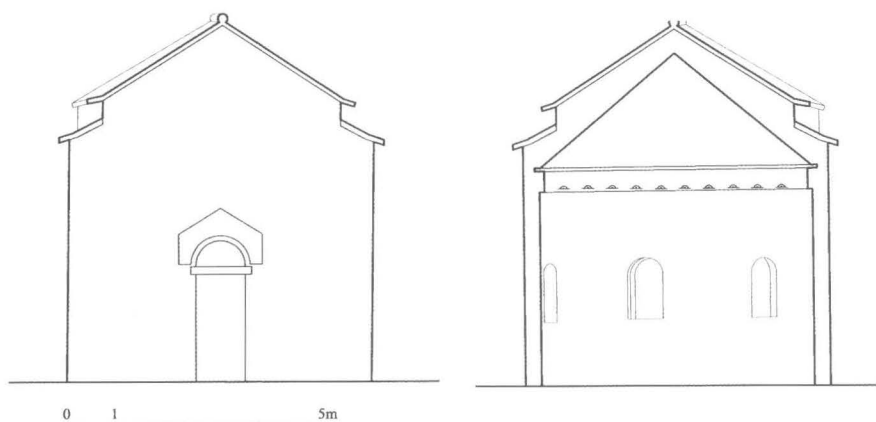

Rekonstrukcija zapadnog i istočnog pročelja crkve sv. Stjepana u Pučišćima

prema starom običaju, pravo na Glavicu polagali su brački knez i hvarsko-brački biskup. Smatra se da je biskup povremeno boravio na Bolu od osnivanja biskupije sredinom 12. stoljeća, a njegova se rezidencija u dokumentima naziva *palatio episcopus braciensis* ili *domus episcopatus* i nalazila se na zapadnoj strani poluotoka Glavice, blizu crkve sv. Ivana.<sup>24</sup> Na Bolu je u toj rezidenciji odsjedao i otočni knez koji je na tome mjestu 1184. godine sazvao zbor bračkog i hvarskog puka i vratio zemlje povaljskom benediktinskom samostanu.<sup>25</sup> I hrvatsko-ugarski kralj Andrija II. krenuvši s vojskom u križarski pohod, zaustavio se na bolskoj Glavici 1217. godine gdje su ga dočekali knez, glavari vijeća, predstavnici otoka i biskup.<sup>26</sup> Brački knez je bolsku Glavicu smatrao svojim posjedom i 1475. godine ju je darovao dominikancima da na njoj sagrađe samostan.

U sporu koji je oko te nadarbine izbio između priora samostana i biskupa, darovnica nije osporena, ali su iz nje ipak izuzeti dijelovi koji su biskupu nepobitno pripadali. Iz presude 1483. godine može se doznati koje su od postojećih građevina bile izuzete iz darovnice. Iz teksta je uočljivo da je na poluotoku Glavici prije dolaska dominikanaca postojala zgrada biskupije s pripadajućim dvorištem na zapadu poluotoka, ispod nje kuća koja je prije pripadala pustinjaku *Milchi*, te neke kuće na jugu i zapadu poluotoka blizu crkve sv. Ivana koja u tekstu presude nije spomenuta.<sup>27</sup> Iz presude proizlazi da je Glavica bila kneževski posjed, osim

<sup>24</sup> Ibidem, V. PRODIĆ, o. c., 27.

<sup>25</sup> A. CVITANIĆ, *Pravnopovijesno značenje Povaljske listine*, Spomenica u povodu 500. obljetnice osnutka dominikanskog samostana u Bolu, Bol - Zagreb 1976, 49.

<sup>26</sup> V. PRODIĆ, o. c., 52

<sup>27</sup> S. KRASIĆ, o. c., 70.

...*exempto quod domus episcopatus cum curtivo a parte transversa ac domus a parte levantis, ubi alias fuit heremitae Milchi cum via, quae currit versus quamdam domunculam pro con-*



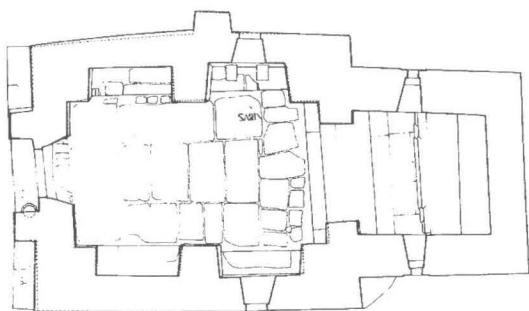
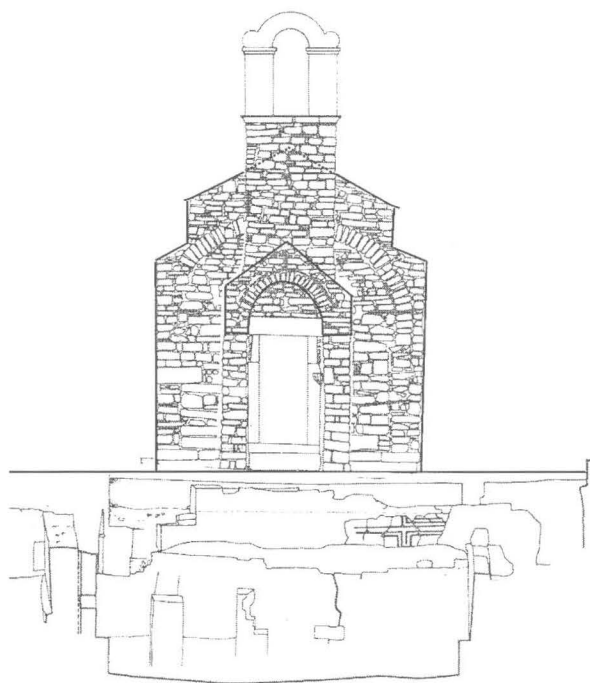

Pročelje i tlocrt crkve sv. Ivana na Glavici u Bolu i arheološki lokalitet pred njom

zapadnog dijela koji je pripadao biskupu. Njegov se dio nalazio u blizini crkve sv. Ivana, obuhvaćao je današnje groblje, zapadni dio samostana i protezao se do mora. Na ostali dio poluotoka brački je knez polagao pravo, što se vidi iz nadarbine dominikanskom samostanu. Usporedimo li citat iz Povaljske listine u kojem se navodi kako su zemlje ..., što ih vi, kneže i župane, držite po Koncu, prije pripadale crkvi sv. Ivana, jasno je da su samostanski posjedi nakon gašenja samostana prelazili u ruke kneza i njegova roda koji su ih od osnutka opskrbljivali imanjima.<sup>28</sup>

Na Glavici je pored sv. Ivana bilo i drugih crkava, koje su u 15. stoljeću bile ruševine. Boljani su prije dolaska dominikanaca počeli graditi novu crkvu na temeljima starije koju su posvetili sv. Mariji.<sup>29</sup> Nije isključeno da je njoj pripadala oltarna pregrada iz 9. stoljeća od koje su se sačuvali ulomak mramornog tegurija i jedan pilastar ukrašen pleterom.<sup>30</sup> Na teguriju je dio votivnog natpisa uklesan kapitalom zbog kojeg se smatralo da je taj namještaj pripadao crkvi sv. Ivana Krstitelja:

...E:ADQ:BEA:THEODORI M...

Ime prvog titulara crkve kojoj je pripadao tegurij sačuvano je samo u posljednjem slovu E, zbog čega je ponuđeno čitanje (sanctis Johannis Baptista)e :adq(e):Bea(ti):Theodori M(artiri) dovodeći ga u vezu sa ranosrednjovjekovnom crkvom sv. Ivana. Ipak se ne može sa sigurnošću tegurij oltarne pregrade smjestiti u tu crkvicu, zbog njegove izuzetne veličine, a i tekst natpisa se može nadopuniti na drugi način: (st. Maria)e :adq(e) :Bea(ti): Theodori M(artiri) povezujući ga s obnovom neke od kasnoantičkih crkava bolske Glavice.<sup>31</sup>

Najraniji arheološki sloj pred crkvom sv. Ivana u Bolu pripadao je građevini iz Justinijanova doba, čiji su zidovi bili ukrašeni mramorizacijama u afresko tehnici.<sup>32</sup> Ta je prostorija, pačetvorinasta tlocrta, bila na padini oko osam stopa niža

*ductu facta cum dicto conductu et toto residuo loci versus meridiem usque ad marem, et a dicto conductu ac domo et loco ex parte ponentis, quae fit et esse debeat praefati reverendissimi domini episcopi et successorum suorum usque ad mare ponentis et meridiei, ita quod locus praedictus a parte meridiei desuper mare sit et esse debeat latus a levante versus ponentem brachia viginti septem Veneta.*

<sup>28</sup> A. CVITANIĆ, o. c., 51. Moguće je tako na bolskoj Glavici pretpostaviti postojanje benediktinskog samostana, onog kojeg Ciccarelli smješta na južnu stranu Brača u predjelu plaža Murvice, uz koji se u 12. stoljeću smjestio *palatio episcopatus*, a čija su imanja nakon njegova gašenja pripala knezu.

<sup>29</sup> D. VRŠALOVIĆ, *Povijest otoka Brača*, Supetar 1968, 273. U samostanskom arhivu postoji zapis da je postojala stara crkva sv. Roka na mjestu sadašnje župne crkve. Kako je sv. Roko novi titular, vjerojatno je ranije bila posvećena nekom drugom svecu zaštitniku čije je ime promijenjeno u vrijeme opasnosti od neke kužne bolesti.

<sup>30</sup> N. JAKŠIĆ, *Predromanički reljef sa spomenom blaženog Teodora u Bolu na Braču*, PPUD 25, Split 1985, 49.

<sup>31</sup> R. BUŽANČIĆ, *Radanje srednjovjekovne arhitekture iz antičkih korijena na otocima srednje Dalmacije*, u Zborniku radova znanstvenog skupa, listopad 1992. pod nazivom: "Radanje prvog hrvatskog kulturnog pejzaža", Zagreb 1996, 343, 345 f. 13.

<sup>32</sup> V. KOVAČIĆ, *Bol*, u: J. Belamarić, R. Bužančić, D. Domančić, J. Jeličić-Radonić, V. Kovačić, *Ranokršćanski spomenici otoka Brača*, Split 1994, 84.

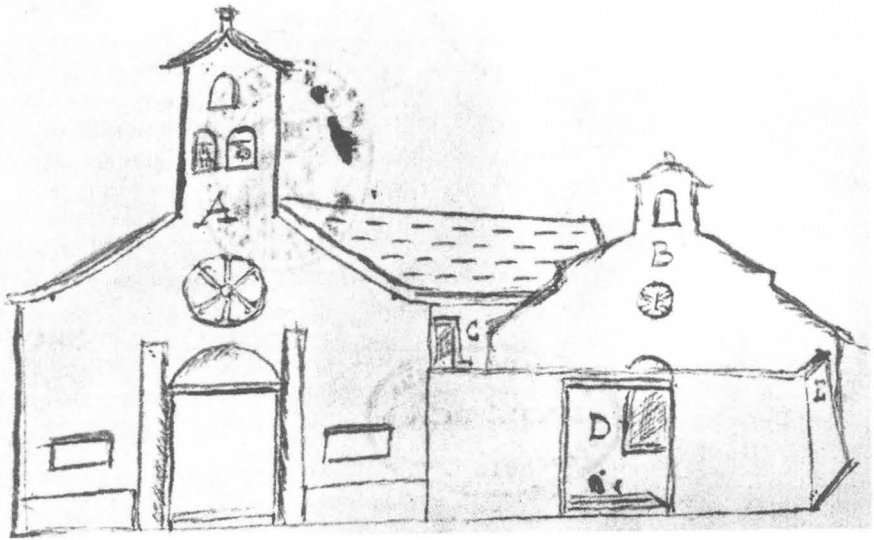

Crtež dvojnih crkava sv. Marije i sv. Ivana u Starom Gradu na Hvaru, Arhiv Botteri, Dominikanski samostan, Stari Grad

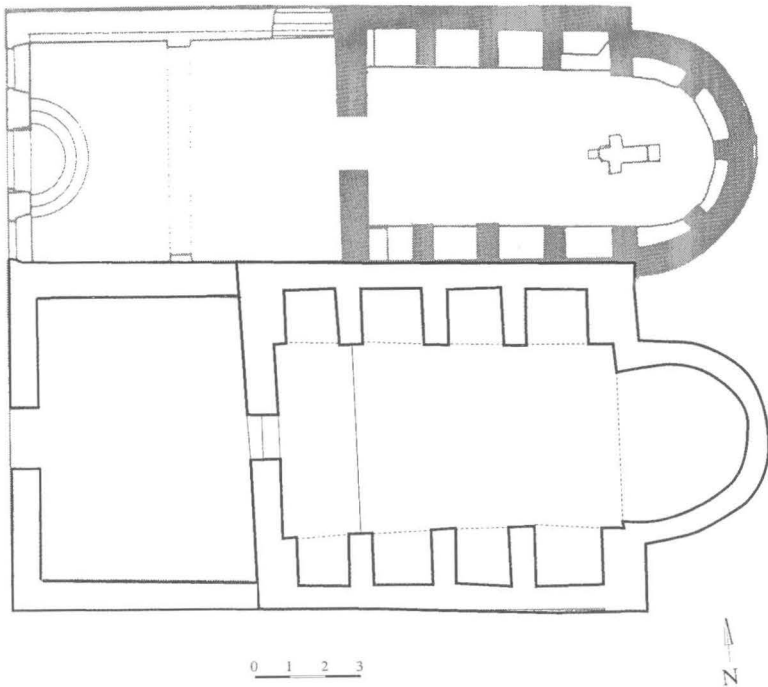

Tlocrt crkava sv. Marije i sv. Ivana u Starom Gradu u 11. st.

od crkve sv. Ivana. U nekoj od kasnijih pregradnji njezin je pod prokopan, a u unutrašnjost umetnuta presvođena prostorija.<sup>33</sup> Ta je prostorija u izravnoj vezi s najranijim slojem bolske crkve sv. Ivana, koji se može se datirati u 7. stoljeće iz morfologije bliske arhitektonskim rješenjima s jakim ranokršćanskim utjecajem. Tako je stara crkva sv. Ivana bila mala pačetrovinasta građevina izvana vjerojatno raščlanjena pilastrima, a unutrašnjost joj bijaše jednostavna, bez slijepih lukova, natkrita gljivastim svodom preko cijelog raspona. Svojom građom od sedre i pokrovom od tegula bila je prilagođena velikom rasponu svoda. Njena je unutrašnjost bila ornamentirana afresko geometrijskim uzorcima i marmoriziranjem koje se dijelom sačuvalo na zidovima iza nadodanih pilastara podignutih za posljednje srednjovjekovne pregradnje. Izvedena je na potpuno isti način kao i prije spomenuti primjeri. Graditelj je na unutrašnjost sjevernog i južnog zida starije crkve prislonio neovisnu konstrukciju, arkature od po dva luka s pilonima, koje nose novi bačvasti svod. Umetnuta gradnja je nadvisila zidove ranije crkve i porušila njezin svod. Istovremeno je ta nova gradnja pridodana obodnim zidovima ne izmijenivši im izvorne visine, pa spoj objiju konstrukcija vanjštini crkve daje privid trobrodne građevine. Pseudotrobrodni izgled kao i neki ranoromanički elementi, poput visećeg luka na pročelju, datiraju bolsku crkvu u drugu polovinu 11. stoljeća, u vrijeme kada je nastala i pučiška crkva sv. Stjepana. Zbog tog specifičnog oblika, crkva sv. Ivana do sada je uspoređivana sa sličnim građevinama, poput Sv. Mihovila u Igranima s crkvom na otoku Sušcu od koje su ostale samo ruševine.<sup>34</sup> Pronalazak ranoromaničke pregradnje crkve sv. Stjepana u Pučišćima izuzetno je važan za razumijevanje bolskog Sv. Ivana zbog morfološke sličnosti koja pomaže preciznijoj dataciji.

U tu vrstu crkava može se ubrojiti i crkva sv. Ivana u Starom Gradu na Hvaru, izuzetno značajan srednjovjekovni spomenik,<sup>35</sup> koja je nastala pregradnjom južne crkve kasnoantičke *geminatae*. Njen lažni bazilikalni izgled može se predočiti s crteža u arhivu Botteri iz dominikanskog samostana u Starom Gradu, a veličinu i raspored iz provedenih arheoloških istraživanja lokaliteta. Sjeverno, uz crkvu sv. Ivana, bila je župna crkva sv. Marije. Starigradske su crkve, kao i raniji primjeri, imali starije slojeve od kasne antike do ranog srednjeg vijeka. Obnovljene su još jednom u ranoromaničkom slogu umetanjem pilastara koji su, međusobno povezani lukovima nosili svod.

Burna previranja u političkom i u crkvenom životu Dalmacije, označila su drugu polovinu 11. stoljeća kada se Neretvanska kneževina ponovno našla u okrilju Hrvatskog Kraljevstva, a crkva razdjelila na istočnu i zapadnu. Na hrvatske obale stiže novi val montecasinskih benediktinaca, koji podižu samostane i obnavljaju stare srušene crkve. U ispravama se spominju neretvanski vladari poput Berigoja i

<sup>33</sup> V. KOVAČIĆ, *Kasnoantička cisterna u Bolu na Braču*, PPUD 26, Split 1986-1987, 27.

<sup>34</sup> T. MARASOVIĆ, *Prilog morfološkoj klasifikaciji ranosrednjovjekovne arhitekture u Dalmaciji, Prilozi istraživanju starohrvatske arhitekture*, Split 1978, 51. Crkvu u Igranama je nedavno istražila A. Gamulin a njena istraživanja će biti uskoro publicirana. O crkvi koja je bila posvećena sv. Nikoli ili sv. Mariji na otoku Sušcu. Usp. I. OSTOJIĆ, o. c., 474; I. FISKOVIĆ, o. c., 20, 23.

<sup>35</sup> R. BUŽANČIĆ, *Ranosrednjovjekovna arhitektura u Starom Gradu, Pharos-Antički stari grad*, Zagreb 1995, 146; R. BUŽANČIĆ, *Radanje ...*, 344

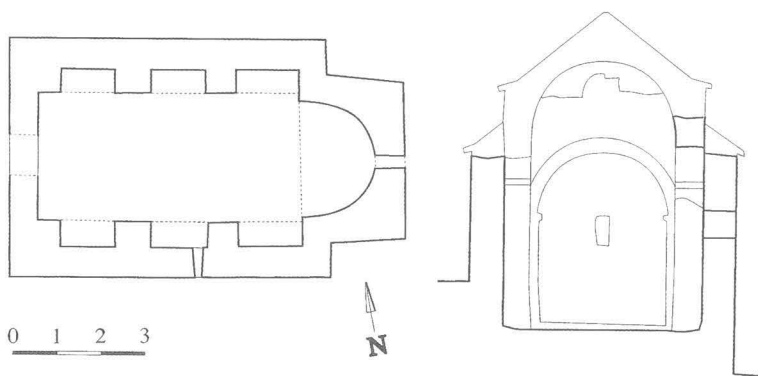

Tlocrt i presjek ruševina crkve na Sušcu (prema I. Fiskoviću)

Slavca. S benediktincima u Hrvatsku dolazi romanika, novi arhitektonski slog. Rana romanika, kojoj se može pribrojiti pučiška crkva sv. Stjepana, spaja tradiciju predromaničkog graditeljstva i oblike što ih donosi novi slog imitirajući bazilikalna rješenja. Lažna bazilikalnost u navedenim primjerima nastaje kao potreba za razigravanjem volumena jednobrodnih crkava, a redovito je plod naknadne obnove crkve.<sup>36</sup> Monumentalnost koju nose nova rješenja, oblikovanjem krovova i na pročeljima ranoromaničkih crkava redovito se naglašava portalima, lunetama i visećim lukovima. Pučiški Sv. Stjepan, zajedno s crkvom sv. Ivana u Bolu kao i arhitekturom starigradske južne crkve uz navedene primjere sa Sušca i iz Igrana pripada arhitektonskom predlošku vezanom uz benediktinsku obnovu srušenih crkava u drugoj polovini 11. stoljeća.

<sup>36</sup> Imitiranje trobrodних crkava u oblikovanju vanjštine malih crkvice Neretvanske kneževine pojava je koju treba razlikovati od *prividne trobrodnosti* što nastaje u gradskoj arhitekturi polovinom 11. stoljeća poput zadarske crkve sv. Lovre ili splitskog Sv. Mikule u Velom Varošu. Usp. I. PETRICIOLI, *Crkva sv. Lovre u Zadru*, "Starohrvatska prosvjeta", 17, 1987,68.

## THE MEDIEVAL REBUILDING OF THE CHURCH OF ST STEPHEN IN PUČIŠĆA

Radoslav Bužančić

During recent investigations of the church of St Stephen in Pučišća on Brač, an early medieval chapel has been found. Its exterior imitates the basilical appearance of the early Romanesque buildings. It has the appearance of having a central nave and two aisles, given by the raising of barrel vaulting over interpolated pilasters and arcades leaning against the internal walls. Thus the roof of the church is elevated in the centre and dropped at the sides like the roofs of basilicas. The best-known specimen of this kind of architecture in Dalmatia has hitherto been the church of St John in Bol on Brač. This is a several-layered building in a late antique fortress that was the seat of the island's prince, and later the residence of the bishop. The southern early Christian *geminata* was renovated in the same way by interpolating pilasters and arcades, a frequent manner of renovation used by the medieval builders in order to shorten the span to be covered by the stone vaulting. A similar church in Stari Grad on Hvar has not been preserved, but from drawings in the Botteri archives it is possible to reconstruct its external appearance according to which, like the churches in Bol and Pučišća, it can be dated to the second half of the 11<sup>th</sup> century.

The early Romanesque architecture links the newly investigated church of St Stephen in Pučišća with the Benedictine influence in Dalmatia. The second half of the eleventh century was marked by turbulence and ferments; the principedom of Neretva was once again within the kingdom of Croatia, and the church was divided into East and West. A new wave of Benedictines from Monte Casino arrived on the Croatian coast, building monasteries and restoring old and dilapidated churches. The documents mention Neretvan rulers such as Berigoj and Slavac. The Benedictines brought with them to Croatia the new architectural style of the Romanesque. The early Romanesque, which includes the Pučišća church of St Stephen, links the tradition of the pre-Romanesque architecture and the new styles they brought with them, imitating the approach of the basilica. The false impression of basilica style in these cases was created when there was a need to animate the volume of the single nave churches, and was regularly the fruit of subsequent renovations. The monumentality that the new solutions brought the facades of the early Romanesque churches is usually emphasised with portals, lunettes and hanging arches. St Stephen's in Pučišća, together with St John's in Bol, and the architecture of the Stari Grad southern *geminatae* belongs to an architectural model that is specifically linked with the Benedictine renovation of dilapidated churches in the second half of the 11<sup>th</sup> century.