

Stari grad u Ribniku – nedovršeni projekt Bernardina Frankopana

Drago Miletić

Hrvatski restauratorski zavod Zagreb

Izvorni znanstveni rad – UDK 725.96(497.5 Ribnik)(091)

13. 3. 2002.

Stari grad u Ribniku pripada, uz one u Đurđevcu, Valpovu i Korodu, koji su najbolje očuvani ili tipološki najkarakterističniji, grupi nizinskih plemićkih gradova okruženih vodom ili močvarom, koje u pomanjkanju opće prihvatljivog hrvatskog naziva za ovu vrstu srednjovjekovnih arhitektonskih sklopova, često nazivamo »wasserburgovima«, ne baš sretnom posudnicom iz njemačke terminologije. Stari grad u Ribniku leži na

Provedena istraživanja starog grada Ribnika ukazala su na bitno drukčiju prošlost i razvoj Ribnika nego što se do sada mislilo. Ribniku se jasno uočavaju dva građevinska sloja. Izvorni, koji se pripisuje Bernardinu Frankopan, samo je manjim dijelom ostvaren, ali se po sagrađenom mogu jasno odrediti osnovne značajke njegovog cijelovito zamišljenog projekta. Unutar starijeg građevinskog sloja izdvajaju se brojem i posebnošću 6 zahoda izvedenih unutar debljine vanjskog zida. Nakon poraza na Krbavi obustavljena je gradnja, grad je sklonište za zbjegove pred turskim provalama, a sve tada i kasnije prigradeno izrazite su improvizacije vrlo niske kvalitete kao odraz jednog krajnje teškog razdoblja.

143 m nadmorske visine, u maloj močvarnoj ravnici kojoj rubom protječe potok Obrh (sl. 1), dvadesetak kilometara sjeverozapadno od daleko poznatijeg, na kamenoj hridi iznad Kupe smještenog Ozlja, ili jednako toliko jugozapadno udaljenog na padini brijega položenog Bosiljeva. Sva tri plemićka grada bila su u posjedu Frankopana, sva tri još uvijek su pod krovom, što je doista rijetko za ovu skupinu spomenika kul-

ture, Ozalj s nekim sadržajima, Bosiljevo¹ i Ribnik bez ikakva sadržaja. O prvome se kroz postojeće sadržaje vodi kakva – takva briga, drugi, u kojem je bio smješten hotel, napustila je prije dvadesetak godina Poljoprivredna zadruga, nakon čega je bez sadržaja i skrbnika nemilice devastiran, a o trećem brigu vodi siromašna i jedna od najmanjih općina, uz pomoć jednog od najmanjih općinskih proračuna u Hrvatskoj. Prvom budućnost nije neizvjesna, bez obzira da li će ostati sadašnji status vlasništva, ili će biti vraćen Družbi Braće hrvatskog zmaja. Samom činjenicom da nemaju namjene, budućnost je Bosiljevu i Ribniku krajnje neizvjesna, a tu neizvjesnost nije umanjila ni namjera Ingrid de Lupis iz Londona dakupi i obnovi Ribnik.

Ribnik je razmjerno rano pobudio zanimanje istraživača, ne toliko zbog događajima bogate ili dramatične prošlosti, koliko zbog dobre očuvanosti, i nadasve zanimljivog i izrazito slikovitog izgleda, te posebno zanimljivih, a nekim istraživačima pričinjalo se i tajanstvenih detalja, koji su svima poticali maštu: i mještanima, i posjetiteljima, i istraživačima. Najraniji opis Ribnika, s nizanjem povijesnih događanja temeljenih na pisanim izvorima, donosi nam Emilij Laszowski u dva rada, u razmaku od pet godina.² U doba kada on posjećuje Ribnik, pred gradom je još uvijek »mali ribnjak, koji je jamačno nekoć veći bio, jer nema dvojbe, da samo ime »Ribnik« potječe od ribnjaka.«³

U prvom radu o Ribniku Laszowski utvrđuje da je »mala pivnica« najstariji dio grada, kome su Frankopani prigradili »sjeveroistočnu kulu« u kojoj on vidi veliku dvoranu s galerijom, a flu ravnom dvorištu vidja se trag podzemnoga hodnika, koji je vodio pod sjeveroistočnu kulu, nu danas je stranom zasut, stranom opet služi kanalom.«⁴

U drugom radu Laszowski ispušta neke pojedinosti iz prvog opisa, ali ipak donosi za ono doba vrlo detaljan opis, koji vrijedi u cijelosti prenjeti:

»S ceste vodi drvored jablana do grada. Grad nije izvana izmazan, te se vidi svaki kamen, što podaje gradu osobiti starijski izražaj. U zidu nalaze se bezbrojne puškarnice, te otvori razna oblika, koji su nekoć služili za lumbarde i topove. Grad je gradjen vrlo nepravilno u slici okruga, a providjen dvjema kulama. Na istočnoj strani, okrenutoj prema perivoju, nalazi se stara zazidana kapija, a nad njom u kamenu izklesan stari grb Frankopana Krčkih. U grbu vidi se u gornjem polju šestokraka zvijezda, a dolnje je golo.

Na sjevernoj strani nalaze se također vrata tri metra iznad zemlje, do kojih vodi drveni most, koji se nekoć dizati mogao. Takav most bio je nekoć i kod

zazidanih vrata. Glavni ulaz u grad je s južne strane, naprama cesti. Oko grada bijaše nekoć duboki opkop, koji se mogaše napuniti vodom iz potoka. Sjeveroistočna kula koja je četverouglasta, bijaše prije mnogo viša, te kako narod priča tako visoka, da je iz Metlike vidjeti bilo. Isto tako bijaše i peterokutna zapadna kula mnogo viša, nego li je danas. U toj kuli bijaše nekoć mala kapelica, dok je danas tamo kuhinja.

Dvorište gradsko je okruglo, a dva drvena trijema vode naokolo, tako, da nam se iznutra čini grad dvokatnim. U prizemlju su razni magazini i pivnice, od kojih je najzanimljivija flmala pivnica«, nekoć mučionica. U svodu ove nalazi se mali otvor, kuda bi osuđenoga spustili iz sudnice – današnje upraviteljske pisarne – u muke. Ovaj dio grada bez dvojbe je najstariji, i zidovi su mu preko dva metra debeli. K ovom dielu dozidaše Frankopani sjevero-istočnu kulu, gdje namjestiše i svoj grb. U ovoj se kuli nekoć nalazila velika dvorana s galerijom, koje se tragovi još vidjeti mogu. Zapadni dio grada imade mnogo tajnih odaja i hodnika u zidu, za koje se pripovieda, da vode izvan grada čak u Ozalj i Novigrad. U prvom spratu su također razne spremnice, a u drugom uredjene sobe za gospoštiju, upravitelja i strance.«⁵

Budući da je Laszowski povjesničar i arhivist, od njegovog nevještog i pogrešno tumačenog opisa grada, korisniji nam je prikaz prošlosti Ribnika. Najstariji su gospodari grada Ribnika bili flknezovi gorički, kasnije Babonići nazivani« kojima je kralj Karlo Roberto prigodom krunidbe u Zagrebu 1300. potvrdio njihove posjede između Kranjske, Bosne, Save i Gvozda. Nakon što se ban Ivan Babonić suprostavio kralju, izgubio je bansku čast, a gradove mu je zauzeo Mikac Prodanić, novi hrvatski ban, čime su oni postali krunska dobra pod banovom upravom. Njegovog sina Akuša za zasluge je nagradio kralj gradom Ribnikom i pravom ubi-

¹ Bosiljevo je 1995. godine za simboličan iznos dan gosp. Križancu, koji je prethodno javnosti objasnio kako je došao u posjed i obnovio dvorac Bežanec: »Čekao sam svoju priliku i dočekao je 1990. U trenutku bezvlašća, kada smo izgubili staru i dobili novu državu, iskoristio sam priliku i sam počeo ulagati u dvorac bez ikakvih dozvola.« Glorija br. 45, 1995.

Križanac je i u Bosiljevu namjeravao urediti reprezentativan ugostiteljski objekt. »Bosiljevo će postati europska senzacija«, Vjesnik, 1. listopada 1995, str. 37. Započeo je nerazumnim radovima, koje je ubrzo prekinuo, čime je pogoršao opće građevinsko stanje objekta, zbog čega je pokrenut sudski spor.

² Laszowski objavljuje prvi rad o Ribniku u nakladi antikvarne knjižare M. F. Strmečkog godine 1893: Laszowski, *Ribnik*, Zagreb, 1983, a nakon smrti Radoslava Lopašića Matica Hrvatska dala je Laszowskiom zadatak da dovrši i pripremi za izdavanje njegovu knjigu *Oko Kupe i Korane*, te on opisuje

ranja carina na Kupi. Ribnik je 1382. Akuš pred zagrebačkim kaptolom dao na doživotno uživanje svojoj ženi Jeleni, a nakon njezine smrti došao je Ribnik u posjed Akuševog i Jeleninog sina Mikca, koji ga 4. kolovoza 1394. prodaje krčkom knezu Nikoli za 9.600 zlatnih dukata. Nakon toga Ribnik su gotovo puna dva stoljeća držali Frankopani.

Ovi se podaci dijelom razlikuju od podataka koje nam donosi V. Klaić u monografiji o krčkim knezovima: »Još iste godine 1394., dne 5. kolovoza, ugovara njezin sin Nikola u Zagrebu s Mikcem Prodavićem, unukom nekadanjega bana, o prodaji grada Ribnika, koji je poslije pripadao spomenutoj porodici Prodavića. Mikac Prodavić prodaje za 9000 dukata svojemu predragomu rodjaku (consanguineo nostro carissimo), gospodinu krčkomu i modruškomu knezu Nikoli, sinu slavne uspomene (recolendae memoriae) bana Ivana, za sva vremena flsvoj porodični grad (haereditarium castrum) Ribnik zvan, koji je s jedne strane u najbližem susjedstvu kraljevskoga grada Ozlja, a s druge tik medja pokrajine njemačke (prouinciae Theutoniae), koja pripada knezu Celjskomu, a zove se Metlika«. Očito je da je kneginja Ana samo za to Rašpurg založila, da uzmogne kupiti grad Ribnik kod Kupe, i tako u Pokuplju priključiti svoju državu vojvodini Kranjskoj.«⁶

Prvi puta Szabo piše o Ribniku u članku o obrambenim crkvama u Hrvatskoj, u kojem objašnjava da je prizemlje peterokutne kule namijenjeno obrani, prvi kat služinčadi, a drugi kat Frankopanima.⁷

Za očekivati je da je prvi tlocrt Ribnika za Povjerenstvo snimio M. Pilar, a koji je Szabo objavio u knjizi Sredovječni gradovi u Hrvatskoj i Slavoniji. U tlocrtu postoje neke netočnosti, kao na pr. u nekim prostorijama nisu zabilježeni svodovi, ili su prikazani netočno, znatne su netočnosti u prikazu debljine zidova, a ne-

dostaju neke, posebno za Ribnik, karakteristične pojedinosti. Szabo opisuje razmjerno detaljno ono što vidi i pri tome donosi niz pogrešnih zaključaka:

1. Istočna »branič kula« stariji je dio grada, kome su Frankopani prizidali flulaznu zgradu«.

2. Za kameno stubište u zapadnom vanjskom zidu, zaključuje da vodi do prvoga kata, »gdje je taj hodnik zazidan. Očito je hodnik obilazio u samom zidu do strijelnica, koje su sada nepristupačne.«

3. Peterokutna je kula prizidana istodobno kada su Frankopani sazidali ulazni dio grada.

4. U peterokutnoj kuli su kapele, koje su imale i obrambenu zadaću: »U prvom je spratu (gotski svod) bila kapela za služinčad, u drugom, gdje je lijepo uokviren gotski prozor, bila je očito kapela za gospoštiju.«⁸

Arhitektonsko snimanje Ribnika koje je 1953. poduzeo Andrija Mohorovičić s grupom studenata, nedvojbeno je potaknulo Senu Gvozdanović Sekulić da iznese neke pretpostavke.⁹ Iako arhitekt, ona ipak težište u članku stavlja na povijesna zbivanja u Ribniku i oko njega, a ne na temeljite analize njegovih arhitektonskih značajki, ne analizira njegove strukture, čak niti ne obraća pažnju na ipak vidljive brojne pojedinosti, koje ga čine posebnim među plemićkim gradovima, a usprkos tome hrabro zaključuje da je istočna kula ne samo romanička, nego i najstarija jezgra grada, te da je zazidani istočni ulaz – »nova ulazna kapija (kapi kula)« koju su sazidali Frankopani. Osim toga postavlja neka pitanja:

1. Je li u početku tu najstariju jezgru okruživala samo palisada?

2. Je li zapadna (peterokutna) kula također djelo Babonića već u 13. st., ili je to rezultat obnove grada koju su izveli Frankopani da bi smjestili kapelu u njezina »dva sprata – za gospoštiju i službenike podijeljeno?«

3. Postoji li u to najstarije doba već glavni sjeverni ulaz preko diživog mosta, ili je on otvoren tek kada je istočni zazidan?

Kada na kraju daje flmoguću umjetničko-historijsku shemu«, romaničkom razdoblju i Babonićima pripisuje izgradnju gotovo svih glavnih dijelova Ribnika, a uz crtež moguće rekonstrukcije izgleda Ribnika posve pogrešno zaključuje: »Prvotno na vanjskoj strani obrambenih zidina vjerojatno i nije bilo otvora ili su bili vrlo rijetki, gotovo iznimni, dok se – sudeći po tragovima drvenih greda ili šupljina u kojima su ležale – može vrlo uvjerljivo rekonstruirati nekadašnja obrambena

gradove Ozalj, Ribnik, Švarču i Brlog, a opise nekih drugih je dopunio. Radoslav Lopašić, *Oko Kupe i Korane*, Mjestopisne i povijesne crtcice, Zagreb, 1895., str. 228. Razumljivo da u drugom radu donosi neke podatke kojih u ranijem nije bilo, ili su bili znatno sažetiji, te će se zbog toga ovdje koristiti samo s njime.

³ Lopašić, n. dj. str. 229.

⁴ Laszowski, 1983., str. 8.

⁵ Lopašić, n. dj. str. 230.

⁶ V. Klaić, *Krčki knezovi Frankopani*, Zagreb, 1901., str. 189.

⁷ G. Szabo, *Obrambene crkve u Hrvatskoj*, Hrvatska prosvjeta, 9 – 10, Zagreb, 1917., str. 345.

⁸ G. Szabo, *Sredovječni gradovi u Hrvatskoj i Slavoniji*, Zagreb, 1920., str. 58.

⁹ S. Gvozdanović Sekulić, *Ribnik*, Bulletin, Zagreb, 1962., 1-2, str. 50

drvena galerija, možda nad čitavim nepravilnim krugom obrambenog zida ili bar svakako na južnoj strani.«

Petnaestak godina kasnije Sena Gvozdanović ponovno se vraća Ribniku.¹⁰ Ona istočnu, četverokutnu kulu, klasificira prvo u donjone, a potom u branič kule, te pretpostavlja da će »buduća istraživanja dokazati da je obrambeno-stambeni objekt: kapi-kula s pokretnim mostom i frankopanskim grbom nad ulazom tek gotički dodatak romaničkoj jezgri« te zaključuje »da je stari grad Ribnik prošao svoje najbolje dane za prvog stoljeća frankopanske uprave, koja je po svojoj prilici na postojeću romaničku branič-kulu dozidala »obrambeni palas« i tako povećala obrambenu kulu. O tome svjedoči još i danas frankopanski grb na zagrađenom istočnom ulazu u grad.«

Budući da je arhitekt, Zorislav Horvat težište svog istraživanja stavlja na arhitekturu, a rezultat je takvog pristupa do sada najsustavnija analiza građevinskih struktura Ribnika.¹¹ Horvat dopunjuje i ispravlja sva tri tlocrta A. Mohorovičića (sl. 2 –4), arhitektonski snima brojne detalje koje uvrštava u tri svoje knjige o elementima gotičkoga graditeljstva¹². Nakon vrlo iscrpnog opisa zaključuje:

Iako se u hrvatskoj povijesti Ribnik počinje rano spominjati, tamo od Babonića, te se i prva gradnja njima pripisuje, još postojeći (stariji) objekti i dijelovi grada uglavnom su zajedničkog – kasnogotičkog – nazivnika. Izdvaja se donji dio obodnog zida i, uvjetno, branič-kula. Danas ne znamo koje je veličine bio onaj stari Ribnik, pa čak niti da li je stajao na istom mjestu. Čini se logičnim pretpostaviti da je današnji Lipnik – Ribnik XIV st. i da nije identičan ovome današnjem. Frankopani su grad Ribnik (nazovimo ga uvjetno tako) stekli 1394. god., Ribnik pripada Nikoli V, koji je dobio još samo Grižane i Ozalj. Sin Nikole V – Bartol, umire bez odvjatka, te Ribnik nasljeđuje Stjepan II i sin mu Bernardin. Čini se da bi baš ovaj zadnji mogao biti graditelj Ribnika, ovog današnjeg.«

Posebnu pažnju posvećuje istočnoj kuli za koju kaže: »Branič-kula Ribnika sačuvana je u visini jedne etaže, dok je od I kata (što je već razina drugog kata grada) nešto malo ostalo. Prema tradiciji bila je veoma visoka, mogla se je vidjeti čak iz Metlike. Ako pretpostavimo bar još tri etaže (II kat, III kat, drvena galerija konzolno prepuštena, drveno krovništvo), ukupna visina branič-kule mogla je biti najmanje 30 m, što odgovara današnjim deseterokatnicama. Detalji: sokl, klesanci na uglovima, konzole izrazitog su gotičkog duha. Zidovi su malo nagnuti, kao i na peterokutnoj kuli. Struk-

tura zida – slaganje krupnog lomljenjaka s umetanjem sitnijih komadića – kasnogotičkog je načina, a identična je strukturi zida ostalih objekata Ribnika. Bačvasti svod prizemlja branič-kule (= tamnice), presjeka je polovine kružnice, tipičan je i za kasnu gotiku. Velika debljina zidova branič-kule može biti stoga što je temeljena na močvarnom tlu. Između branič-kule i zida postoji vez i istovjetnost strukture i načina zidanja, i gore i dolje, što navodi da je oboje građeno istovremeno. Konačno, jedna konzola zahoda uzidana je u branič-kulu, a druga u susjedni obodni zid. Ono što je »najsumnjivije« pri svemu tome jest sokl, koji se izvana nastavlja u sokl ulaza, a istovremeno je i na zidu branič-kule u unutrašnjosti grada. Ako se opiše kružnica oko grada, branič-kula se nalazi u osi. Toj kružnici se bolje prilagođava dio grada s podnožjem kružnog tlocrta. Mislim da bi ovdje moglo biti da je korišten zid starijeg Ribnika ili, što je vjerojatnije, nastavljena započeta gradnja, od visine 1,5 m iznad terena, bez započetih temelja branič-kule ili na njima.«

Na kraju Horvat donosi shematsku rekonstrukciju tlocrta prizemlja i prvog kata i opisuje njihov mogući raspored i namjene. Na mjestu južnog kolnog ulaza pretpostavlja postojanje još jedne peterokutne kule, budući da flako se pokušava rekonstruirati tlocrt tom srušenom kulom, jasna je obrambena logika. Iz kula pucalo se paralelno sa zidovima zaprečnom vatrom. Tu se već vidi začetak kasnijih bastiona.« Za sjeverni ulaz pretpostavlja da je probijen tijekom 17. st. Nudi nekoliko objašnjenja za pojedine detalje. Tako na pr. postojeći zahodski okomiti rov u sjevernom zidu objašnjava da je to, uz onaj u sredini dvorišta, još jedan izvorni bunar, odnosno, »da se tu uzimala voda iz jezera koje je okruživalo grad.« Jednako tako zanimljiva je njegova pretpostavka o postojanju arkadnih otvora umjesto drvenog trijema na čitavom prvom katu, a koji su kasnije zazidani, što, prema njemu, objašnjava nepostojanje gotičkih detalja na unutarnjem pročelju dvorišta. Za zidove drugoga kata pretpostavlja da su srušeni zbog potrebe za većim prostorom. Za peterokutnu kulu kaže da u njoj nije mogla biti kapela,

¹¹ Z. Horvat, *Grad Ribnik*, Peristil, Zagreb, 1973 – 74, br. 16-17, str. 29.

¹⁰ S. Gvozdanović Sekulić, *Stari grad Ribnik*, Po dragom kraju – Ozalj, Kaj, Zagreb, 1976, 9 – 11.

¹² Z. Horvat, *Strukture gotičke arhitekture*, Zagreb, 1989.; Zorislav Horvat, *Katalog gotičkih profila*, Zagreb, 1992.; Zorislav Horvat, *Heraldički štito*

kako to prvi navodi Laszowski, a za drugi kat da je očito stambeni prostor, te da flje mogla imati još koju etažu, a najvišu konzolno prepuštenu. Tragova kapele ustvari nigdje nema. Možda je kapela bila u srušenoj kuli, što bi i odgovaralo i orijentiranju, uobičajenom u to doba. « Za južnu zgradu kaže da je nesumnjivo recentna, a prema sačuvanim detaljima u vanjskom zidu, te »položaj uz branič-kulu i izoliranost govore da bi tu mogli biti glavni stambeni prostori Frankopana. « Pretpostavlja da je tijekom 19. stoljeća grad pregrađen, a branič kula snižena.

Svakako je najzanimljiviji njegov zaključak da »Ribnik svojim tlocrtom tj. anticipacijom bastiona i unutrašnjim dvorištem s arkadama bio prodor renesansnih ideja u kasnogotičko graditeljstvo kontinentalne Hrvatske. «

Kada nakon više od dva desetljeća piše o heraldičkim štitovima na gotičkoj arhitekturi, Zorislav Horvat frankopanski grb iznad starijeg ulaza u grad pripisuje Bernardinu i time stavlja vrijeme gradnje Ribnika na kraj 15. stoljeća¹³.

Milan Kruhek nije se posebno bavio Ribnikom, tek ga sažeto obrađuje u okviru topografskog prikaza graditeljske baštine karlovačkog dijela Pokuplja. Naglašava da je Ribnik »tvrđi nizinski feudalni grad« i jedna od najbolje sačuvanih takvih građevina u Hrvatskoj, te da zbog toga pripada navišoj spomeničkoj kategoriji. Odmah postavlja pitanje da li su graditelji Ribnika knezovi Gorički-Babonići, koje pisani izvori prve spominju, ili »je prve temelje takve kule zaštitnice ovdje, kao i u Ozlju, na položaju tamošnjeg starog grada, podigao narod slobodnih općina ribničkog kraja« ali to do daljnega »ostaje otvorenim pitanjem?«¹⁴

Kruhek je pokušao odrediti vrijeme gradnje pojedinih dijelova grada i time označiti njegove graditelje: »Donji dijelovi branič-kule i dijela grada uz nju mogli bi biti građeni već u 14. stoljeću. Ne znamo točno ni koliko su dugo Babonići gospodarili Ribnikom. Njima je sigurno više bilo stalo utvrditi se u 13. st. u Ozlju negoli u Ribniku. Tek knezovi Krčki-Frankopani po-

tvrđeni su kao graditelji, koji u Ribniku grade najstarije dijelove danas vidljivog i postojećeg grada. No to je već vrijeme kraja 14. stoljeća i prvih desetljeća u 15. stoljeću. Vrlo je potvrdno svjedočanstvo Frankopanske graditeljske djelatnosti u Ribniku sačuvana kamena ploča nad starim, a danas zazidanim ulazom u grad na istočnoj strani grada. Ta ploča nosi grb knezova Krčkih. Taj istočni dio grada s branič-kulom grada je najstariji dio grada Ribnika. I danas su tu prozori samo u gornjem katu, skoro pod samom strehom krova, a niže su samo otvori za osvjetljavanje prostorija. Nekada je i sama branič-kula bila viša od današnje, po staroj tradiciji mogla se vidjeti čak iz Metlike, a mogla je u svoja tri i više katova biti visoka oko 30 metara. Danas je kula izravnata s visinom ostalih dijelova grada. U tom se tlocrtu ističu dvije peterokutne snažne kule (danas postoji samo jedna sa zapadne strane, druga je stajala na mjestu gdje je današnji kolski ulaz u grad s južne strane, do dijela grada koji se bio urušio, vjerojatno s tom kulom, i taj je dio grada nanovo podignut, najnoviji dio starog ribničkog grada) koje očito ističu namjeru graditelja, da grad što više učvrsti za obranu. Taj dio grada je zidan tijekom 15. stoljeća, dok nam peterokutne kule govore za još nešto kasnije razdoblje, vrijeme u kojem se već osjeća turska opasnost, dakle vrijeme kraja 15. i početka 16. stoljeća. Možda su te kule građene upravo u vrijeme velikih graditeljskih radova kojima knez Bernardin Frankopan nastoji učvrstiti obranu svojih gradova od Modruša, Ogulina, Bosiljeva, Novigrada do Ozlja i Dubovca na Kupi. Kruškolike puškarnice, svodovi, detalji nadvratnika, prozora, unutrašnje uređenje, galerije koje s unutarnje strane u dvije etaže povezuju prostorije grada i drugi detalji i arhitektonska rješenja, sve to govori o graditeljskom stilu i duhu kasnogotičkog i ranorenesansnog graditeljskog razdoblja. «

Istražujući bečke i budimpeštanske arhive Nataša Štefanec naišla je na brojne dokumente koji su joj dali poticaj da nedavno objavi knjigu *Povijest o Jurju IV Zrinskom i njegovu rodu*, kako to stoji u njezinom podnaslovu. Iz nekog, ne posve jasnog razloga nalazi potrebu opisati i Ribnik, onako kako je prema njezinom mišljenju izgledao u doba Frankopana: »Oko grada bio je iskopan jarak koji se po potrebi mogao ispuniti vodom, a preko njega se spuštao pomični most. Laszowski daje opis grda još za Frankopana koji su grad s još nekim dobrima kupili godine 1394. i držali ga do 1577. Na sjevernoj su strani bila vratanca, s dvijema malim stražarnicama u zidu, tri metra visoko

gotičke arhitekture kontinentalne Hrvatske.

¹³ Z. Horvat, *Heraldički štitovi gotičke arhitekture kontinentalne Hrvatske*, Zagreb, 1996., str. 56.

¹⁴ M. Kruhek, *Graditeljska baština karlovačkog pokuplja*, Karlovac, 1993., str. 235.

od zemlje, od kojih je vodio drveni most, koji se također mogao podići. Sjeveroistočna kula bila je po svoj prilici viša no što je očuvana, a u njoj je od vremena Frankopana bila dvorana s galerijom tragovi koje postoje i danas. Zapadna peterokutna kula sadržavala je malu kapelicu te tajne hodnike i odaje, koji su služili kao tamnice ili stražarnice. Najstariji je dio grada istočni i u njemu su i zidovi debeli dva metra. Na prvom katu grada bile su prostorije za očuvanje opreme i materijala, a na drugom sobe za vlastelu, upravitelje i posjetioce.¹⁵ Bilo bi dobro, da je makar dio toga što je rečeno i istinito. No nema traga grabi, grad je vrlo djelotvorno štitilo močvarno tlo. Sa sjeverne strane nije bilo ni vratanca, ni stražarnica u zidu, ni drvenog mosta, istočna kula nikada nije bila viša nego je to danas, u njoj nikada nije bilo dvorane, već iz činjenice da su joj prostori veličine 3x3 m, pa nije moglo biti ni drvenih galerija. Zapadna, peterokutna kula, nije imala nikakvih tajnih hodnika, ni odaja, ni kapelice, ni tamnice. Najstariji dio grada nije istočni, a zidovi su na tom dijelu debeli preko 3 metra. Ponajmanje je raspored prostorija bio, kako ih se opisuje.

Ako nije izgledao tako, kako je onda izgledao Ribnik u doba Frankopana?

Hrvatski restauratorski zavod nakon fotogrametrijskog snimanja vanjskih i unutarnjih pročelja¹⁶ te arhitektonskog snimanja unutrašnjosti, proveo je istraživanja svih prostora starog grada¹⁷, nakon čega postupno provodi sanaciju ili djelomičnu rekonstrukciju onih najznačajnijih dijelova ili pojedinosti grada¹⁸.

Već prvi pogled na vanjštinu starog grada ukazuje na dvije, u svim pojedinostima, bitno različite strukture: donju u visini prizemlja i kata, i gornju, kojoj pripada drugi kat (sl. 5). Donja je zidana velikim priklesanim kamenom u pravilnim redovima, uz obilno korištenje sitnog kamenog ivera, a rastvorena je različitim manjim otvorima, koji imaju kamene profilirane kasnogotičke okvire. Unutar nje su kasnije probijena dvojna vrata i jedan prozor. Gornja, mlada struktura, žbukana je i rastvorena velikim, kvadratičnim ili pravokutnim prozorskim otvorima, s drvenom stolarijom ugrađenom u ravnini pročelja, bez kamenih okvira.

Dvorišna pročelja najvećim dijelom prekrivaju drveni trijemovi (sl. 6), a južna zgrada već na prvi pogled otkriva da je nastala vrlo kasno, u drugoj polovici 19. stoljeća. Na tim zidanim pročeljima samo jedan prizemni prozor ima kameni klesani okvir, koji je očito uzidan kao spolija, dok svi ostali prozori i vrata imaju

drvene okvire od sekundarno upotrebene građe, a ugrađeni su istodobno s gradnjom zida. Od građe je još samo skromnije njihovo oblikovanje.

Već ovo početno zapažanje usmjerilo je istraživanja starog grada, koja su se na kraju svela na odzidanje zazidanih dijelova i tek neka manja sondiranja u zidovima i tlu. Što se jedino moglo zaključiti?

Na starom gradu postoje dvije jasno odijeljene temeljne građevinske faze: kasnosrednjovjekovna i novovjekovna.

I. Kasnosrednjovjekovni sloj starog grada

U pogledu izvana, starijem, kasnosrednjovjekovnom sloju Ribnika pripada samo vanjski obodni obrambeni zid, točnije, vanjsko pročelje grada u visini prizemlja i prvoga kata (sl. 7 i 8). Ako promatramo dvorišna pročelja, tom najstarijem dijelu pripada jedino zapadni zid istočne kule do visine nešto više od prizemlja i sjeverno do nje, u visini prizemlja, zid s unutarnjim vratima. Sve ostalo pripada novovjekovnim strukturama.

Svi dijelovi ove starije faze imaju jednaku strukturu zida i jednake detalje arhitektonske plastike. Još nešto povezuje sve dijelove starije razvojne faze: osim prostora prizemlja i drugog kata peterokutne kule, ni jedan drugi prostor koji zatvara njezino zide nikada nije bio ožbukana, a ta dva prostora ožbukana su znatno kasnije. Žbuke, ni tragova dersanja, nema na unutarnjim zidovima propugnaculuma, u prizemlju istočne četverokutne kule, u kamenom stubištu uz peterokutnu kulu, ni jedan od šest zahoda koji su izvedeni u debljini vanjskog zida nije ožbukana¹⁹, nikakve tragove žbuke ne nalazimo ni u prizemnim prostorijama, na unutarnjem licu vanjskog zida, pa čak nije bio nikada ožbukana ni najreprezentativniji presvođeni prostor prvog kata peterokutne kule za koju se pogrešno zaključivalo da je bila kapela.

¹⁵ N. Štefanec, *Heretik njegovog veličanstva*, Zagreb, 2001. str. 190

¹⁶ Zavod za fotogrametriju geodetskog fakulteta sveučilišta u Zagrebu.

¹⁷ Zavod je počeo radovima 1998. godine. Istraživanja i radove vode Marija Valjato Fabris i Drago Miletić. Grad je zatečen u krajnje lošem stanju. Novi pokrov biber crijepom izveden je 1992. godine na dotrajaloj krovnoj konstrukciji. Tada su privremeno zatvoreni svi prozorski otvori daskama i sasvim nepotrebno postavljena građevinska limarija izvana i unutar grada, čime je samo pogoršano stanje. Svi su prostori zatečeni zatrpani smećem, ulazna vrata bila su razvaljena i time omogućena dalja devastacija unutrašnjosti. Nakon uklanjanja i odvoženja velike količine smeća,

Iz svega se jasno razabire da je Ribnik, ovakav kakav je pred nama, jedan izuzetan, ali nažalost nikada dovršen projekt knezova Krčkih. Gradnja je započeta u razdoblju, kojem je donja granica 1394. godina, kada su knezovi Krčki stekli Ribnik, i kada koriste stariji grb, a gornja bi prema grbu knezova Krčkih bila 1430. godina, kada papa potvrđuje Nikoli IV novo porodično ime i novi grb, a na temelju navodnoga srodstva s rimskom obitelji Frangipana. Stari grb sa šeterokutnom zvijezdom u gornjem dijelu štita, kakav je isklesan i ugrađen iznad izvornog istočnog ulaza u grad, zamjenjuju od tada u novom grbu dva lava koja lome hljeb, kakav je onaj iz Ozlja, danas u lapidariju Povijesnog muzeja, iako neki članovi Frankopana nastavljaju koristiti i stariji grb, što otežava datiranje gradnje prema korištenom obliku grba. Ako bismo vrijeme gradnje htjeli odrediti prema nekim stilskim pojedinostima, onda bismo gradnju, bez obzira na prisustvo starijega grba, morali pomaknuti na kasnije frankopansko razdoblje, kako je to zaključio Zorislav Horvat.

Iz struktura starije faze grada lako se razabire da su knezovi Krčki zamislili jedan izuzetan projekt, koji bi, da je dovršen, nedvojbeno bio na visokoj europskoj razini. Po čemu se to može zaključiti?

Ribnik je zamišljen kao gotovo pravilan kružni nizinski grad s jakom utočišnom, obodno smještenom, istočnom četverokutnom kulom i na nasuprotnoj zapadnoj strani, peterokutnom kulom, koja se prislanja s vanjske strane na obodni, 2,60 m debeli obrambeni zid. Ulaz je uz utočišnu kulu s istočne strane, a njegovoj sigurnosti posvećena je posebna pažnja. Gradnja utočišne kule prekinuta je u trenutku kada su zidovi prvoga kata dosegli visinu od oko jednog metra. Njezini preko tri metra debeli zidovi zatvaraju u prizemlju prostor veličine 3,3x3,2 m, koji je presvođen bačvastim svodom. Po sredini, u tjemenu svoda, pravilan je otvor

veličine 68x48 cm. Prema dvorištu je znatno kasnije probijen uski prolaz, čiji tragovi ukazuju da se unutar duboke ljevkaste niše, visoko ispod svoda izvorno nalazio mali prozorski otvor, kakvih je čitav niz na vanjskim pročeljima grada. Sve ove pojedinosti odaju karakteristično rješenje prizemlja srednjoeuropskih utočišnih kula, koja se koriste za tamnicu, a u kritičnim trenucima mogu se u njima uskladištiti voda i hrana. Na prvom su katu u zapadnom zidu sačuvani donji dijelovi vrata i u sjevernom zidu prozorske niše s dijelovima prozorskog klesanog okvira.

Na utočišnu se kulu sa sjeverne strane prislanja pravokutni propugnakul kojim je gotovo pravilnom kružnom tlocrtu grada dodan pravokutni istak (sl. 2 i 9). Veličina prostora propugnakula s uvučenim sjeverozapadnim kutom je 8,52x5,82 m. Unutar vanjskog zida debljine 202 cm, nalaze se 212 cm široka, segmentno nadvijena vrata s klesanim okvirom skošenog brida, naglašena izvana profilacijom sokla koji se izdiže iznad vrata (sl. 10). Bilo je zamišljeno da se ulaz u grad zatvara diživim mostom i drvenim vratnicama. Na diživi most ukazuju s vanjske strane ostaci kamenih konzola za osovину diživog mosta i pravokutni utori za drvenu gredu kojima se most podizao, a unutar vratne niše na drvena vratna krila ukazuju ležajevi za osovine oko kojih su se trebala okretali i rupe za gredu, kojom su se vratna krila namjeravala osiguravati. Predviđeno je da prilaz mostu sa svake strane štiti po jedna strijelnica unutar prostranih niša, a po još jedna slična niša s kruškolikom strijelnicom bila je okrenuta sjevernoj i istočnoj strani. Široke i duboke niše ukazuju da su bile namijenjene obrani samostrelima. Nadzor unutarnjeg prostora propugnakula omogućavao je prozor na prvome katu utočišne kule. Iz ploče veličine 70x98,5 cm iznad ulaza se izdiže stari frankopanski grb, veličine 48x64 cm. Ploču okviruje jaki, bogato profilirani okvir, na kojem s gornje strane leže dva lika, okrenuti glavama jedan prema drugome (sl. 11).

Unutar dvorišnog pročelja propugnakula nalazila su se unutarnja vrata, čije je zatvaranje predviđeno kovanom rešetkom, koja bi, da je ikada bila ugrađena, klizila unutar žljeba izvedenog u klesanom okviru širine 66 cm, bogatije profilacije od one na vanjskim vratima. Predviđeno je da se unutarnja vratna krila okreću oko osovine, od kojih su sačuvane uske gornjih ležajeva isklesane u kamenu (sl. 13). Vratna krila osiguravala su se drvenom gredom koja se, za razliku od one na vanjskim vratima, čitavom duljinom uvlačila u zid. Visok i širok kameni prag na kojem su uski kolobrani, s juže je strane teško oštećen kasnijom ugradnjom od-

arhitektonski su snimljeni svi prostori, uklonjena je građevinska limarija kojoj su u međuvremenu dijelom poispadali labudi vratovi i koljena, popustili spojevi, popravljen je dio urušene krovne konstrukcije i konstrukcije drvenog trijema, nakon čega su uslijedili radovi na prezentaciji najvrijednijih dijelova frankopanskog sloja grada, koji se nastavljaju.

¹⁸ Klesarske je radove izveo Vinko Fabris, a restauratorske Kamenko Klofutar, Mijo Jerković, Danijel Štimac i Vinko Pešorda.

¹⁹ Najmanji zahod u sjevernom zidu uz propugnakul, ožbukjan je znatno kasnije kada mu je izvađen kameni okvir vrata, nakon čega je imao drugu namjenu.

vodnog kanala. Gradnja ovog dijela starog grada prekinuta je odmah iznad segmentnog nadvoja vrata. Unutar propugnakula, sa sjeverne strane dvorišnih vrata, uspinju se na pravokutno uvučeni ugao svega 80 cm široke stube, koje su vodile na gornju razinu ovog prostora, gdje je trebala biti izvedena drvena galerija kojom bi se prilazilo nizu strijelnica u vanjskim zidovima. Tako je zamišljen dobro branjeni ulaz u grad, s vanjskim i unutarnjim čvrstim vratima i obrambenim međuprostorom, propugnakulom, kao klopkom za napadače u slučaju njihovog prodora kroz vanjska vrata.

Obrambenom zidu s nasuprotne zapadne strane prislonjena je peterokutna kula (sl. 14), koja je, uz prizemlje utočišne kule i propugnakula, jedini dio frankopanskog starog grada s izgrađenim prostorima prizemlja, prvog i drugoga kata. Prizemlju i prvome katu peterokutne kule pristupa se, s prvoga kata kasnije prigradene zgrade, kamenim stubištem izvedenim u debljini vanjskog zida (sl. 15). Unutar prostrane niše, koju osvjetljava pravokutni prozor s klesanim okvirom skošenog brida unutar kojeg je kovana rešetka, s jedne je strane kamena profilirana klupa, a s druge vrata s kamenim okvirom »na ramena«, koja vode na stubište izvedeno u debljini zida (sl. 16). Stubištem se spušta do vrata s brižno klesanim kamenim okvirom, koja vode u kraći krak zavojitog stubišta prema prvome katu peterokutne kule, ili, ako se nastavi spuštati dalje stubama, vodi u prizemlje peterokutne kule. Vrata prizemlja imaju posve sačuvani polukružno nadvijen kameni okvir skošenog brida. Unutar prizemlja presvođenog bačvastim svodom dvije su prostrane niše za obranu samostrelima, koje, sa svake strane, zaprečuju prilaz obrambenom zidu. Sjeverna niša sa strijelnicama (sl. 17), posve je jednaka onima koje se nalaze sa svake strane istočnog, izvorno zamišljenog ulaza u grad.

Kada se prođu prethodno spomenuta bočna vrata i kraći zavojiti, 75 cm široki stubišni karak, koji osvjetljava manji pravokutni prozor s kamenim okvirom skošenog brida, dolazi se na kat peterokutne kule. Ulaz je u južnom bočnom zidu²⁰, a na nasuprotnom je unutar prostrane i duboke niše pravokutni prozor s jednostavnim klesanim okvirom skošenog brida s pravokutnim oknom veličine 40 x 69 cm. Do prozorske niše su šiljatolučno nadvijena vrata s kamenim okvirom skošena brida²¹, koja vode u 97 cm širok i 310 cm dugačak prostor, u dnu kojeg je sačuvana zahodska kamena sjeđalica.

Peterostrani prostor prvoga kata presvođen je križnogrebenastim svodom, zidanim pravilno uslojenim

klesancima sedre, čije su pete brižno klesane iz sitnozrnatog kamena tople oker boje. Svi su zidovi stubišta i prvoga kata ostali neožbukani.

U bačvastim svodom presvođenu prostoriju drugoga kata peterokutne kule danas se pristupa preko drvenog dvorišnog trijema kroz jednu od zapadnih neuglednih prostorija. Kako je izvorno zamišljen ulaz u nju, može se zaključiti prema sačuvanoj kamenoj konzoli (sl. 18), koja se vidi neposredno ispod recentnog drvenog grednika, desno od ulaza u kameno stubište na prvom katu, a nedvojbeno je zamišljena da bude u funkciji ulaza u drugi kat peterokutne kule, podno kojeg se nalazi.

Ulaz u drugi kat zatvaraju vrata s jednostavnim drvenim okvirom u istočnom zidu, ali tragovi u vratnoj niši ukazuju da masivni kameni okvir vrata jedne male neugledne prostorije istočnog dijela grada pripada ovim vratima peterokutne kule.²² Unutrašnjost drugoga kata peterokutne kule osvjetljaju tri prozora. Prema jugu je »češki« prozor unutar prostrane, okomito u zid usječene prozorske niše s kamenom klupom sa svake strane. Veličina prozorskog okna je 77 x 123 cm, kameni okvir s vanjske strane ima izrazito bogatu profilaciju i trapezasto istaknutu klupčicu, a s unutarnje strane otvor za prozorska krila (sl. 19 – 20).²³

Drugi je prozor unutar uže i niže, koso usječene prozorske niše u sjeverozapadnom zidu. Prozor s kamenim okvirom skošenog brida i oknom veličine 40 x 69 cm imao je ugrađenu kovanu rešetku. Treći, najmanji prozor jednakih značajki, veličine okna 24,5 x 65 cm, nalazi se u sjevernom zidu.²⁴

Jednokatne volumene utočišne kule i propugnakula na istočnoj strani s dvokatnom peterokutnom kulom na nasuprotnoj zapadnoj strani povezuje kružni zid debljine 244 – 256 cm, podignut u visini prizemlja i prvoga kata. Točnije, južna polovina zida dijelom je kružna, a ostali dio je poligonalan, s vrlo tupim uglovima zidanim klesancima, čime se osnovni oblik zida približava krugu. Spomenuta razlika nije rezultat gradnje u dvije građevinske faze, nego isključivo u promjeni koncepcije tijekom gradnje. U prizemlju obrambenog zida se nalaze tri oblika prozorskih otvora:

²⁰ Veličina okna vrata je 64 x 163 cm.

²¹ Veličina okna vrata je 64 x 162 cm.

²² Kameni okvir debljine čak 31,5 cm, ima skošeni brid i zatvara okno veličine 80 x 172 cm, a otkriven je tijekom istraživanja ispod zatečenog drvenog okvira.

1. U našem kasnosrednjovjekovnom graditeljstvu jedinstven oblik prozora, oblika polegnutog pravokutnika, s klesanim okvirom i oknom veličine 54 x 31,5 cm koji je nagnut prema unutarnjoj strani. Unutar okna bile su ugrađene kovane rešetke, a bilo je predviđeno da služe jedino osvjetljavanju i dijelomično makar minimalnoj insolaciji prostorija prizemlja čija je prigradnja bila planirana uz južni i jugozapadni zid (sl. 21). Svakako je neobično da su njihova razmjerno velika okna smještena na lako dostupnoj visini, što ukazuje da je obrambena komponenta Starog grada, više nego što bi očekivali, bila potisnuta u korist funkcioniranja sadržaja koji u bili predviđeni u unutarnjim prostorima.

2. Pravokutni prozori unutar uskih klinastih niša s punim parapetom i oknom veličine 14 x 61 cm i klesanim okvirom skošenog brida (tri prozora okrenuta zapadu i jedan sjeveru).

3. Prozor unutar 210 cm široke okomito u zid usjećene niše s trostranim zaključkom i bočnim kamenim klupama (sl. 22). Prozor s oknom veličine 30 x 61,5 cm imao je kovanu rešetku, kameni okvir skošenog brida s vanjske, i otvor za prozorsko krilo unutarnje strane. Ovakvo stanjenje i otvaranje obrambenog zida unutar nadtlošne zone, ne susreće se u našim plemićkim gradovima, što samo potvrđuje osnovnu koncepciju Starog grada, prije svega kao reprezentativne rezidencije primjerene ugodnom stanovanju.

Uz spomenuta tri oblika prozora, u prizemnoj su zoni i dva izljeva za vodu. Jedan je na južnoj strani, a drugi na sjevernoj, uz prozor s klupama u prozorskoj niši (treći tip prozorskih otvora prizemlja, sl. 23). Uz ova dva izljeva za vodu u visini prizemlja su i dva izljeva za fekalije.

U visini prvoga kata, u obrambenom zidu nalaze se dvije vrste otvora ili manji utilitarni prostori:

1. Prostrane okomito ili koso u zid usjećene prozorske niše s kamenim klupama sa svake strane i kamenim okvirom koji u nadvoju ima skošeni brid. Prozori pravokutnog oblika imaju kamene okvire

skošenog brida i kovane rešetke unutar okna veličine 38 x 68 cm, 35,5 x 69,5 cm. Dvije niše s prozorima nalaze se u sjevernom obrambenom zidu (sl. 24 i 25), a jedna u južnom. Ovom tipu prozora pripada i četvrta prozorska niša, koja je ujedno i predprostor kamenog stubišta uz peterokutnu kulu (sl. 16).

2. U debljini vanjskog zida, a u visini prvoga kata bila su do sada poznata četiri, a u istraživanjima su otkrivena još dva zahoda. Oni se mogu podijeliti u tri temeljna oblika s nekim varijantama.

A. Tip zahoda »L« tlocrta sa zasebnim predprostorom.

Zahod je imao predprostor u koji se ulazilo kroz vrata s kamenim okvirom, nasuprot vratima je prozor, a desno su još jedna vrata s kamenim okvirom, koja su vodila u zahod izduženog pravokutnog tlocrta. U dnu je zahodska sjedalica i uski otvor za ozračivanje, a u desnom zidu niša za svijeću (sl. 26 lijevo, i 30).

B. Tip zahoda »L« tlocrta, bez zasebnog predprostora.

Ovaj se tip pojavljuje u dvije varijante: a. s prozorom nasuprot vratima s kamenim okvirom (sl. 28), B. varijantom u kojoj je iznad sjedalice samo uski otvor za ozračivanje (sl. 26, desno).

C. Tip zahoda izduženog pravokutnog tlocrta.

Ovaj je tip najbrojniji i najjednostavniji, a pripadaju mu tri zahoda. No, između njih postoje manje razlike. Jednom se zahodu sjedalica nalazi unutar trostranog zaključka, unutar kojeg je prozor s klesanim okvirom skošenog brida i oknom veličine 8 x 30 cm (sl. 29 i 31). Druga dva zahoda imaju uske skošene kanale koji vode do prozora s kamenim okvirom skošenog brida na pročelju, koji pripada obim susjednim zahodima (sl. 27 i 31).

Osim prema tlocrtnom obliku, ribničkih šest zahoda možemo podijeliti na tri tipa prema načinu odvodnje fekalija:

a. Dva susjedna zahoda imaju zajedničku odvodnu vertikalnu, čiji je konzolno istaknut, klesani, profilirani izljev na vanjskom pročelju na visini oko 2 m iznad razine okolnog tla (sl. 33).

b. Dva susjedna zahoda imaju zajedničku odvodnu vertikalnu koja ima na vanjskom pročelju jednostavan, segmentno nadvijen zidani otvor za čišćenje taložnice, a uzdignut oko pola metra iznad okolnog tla. Iznad prostora oko 2,5 m dugačke i 90 cm široke taložnice izdižu se tri okomita kanala izvedenih zahoda na prvom katu i predviđenih na drugome katu. U taložnici ima priključak i vodoravni kanal iz smjera dvorišta, koji je mogao imati više funkcija.

²³ Prozor je zatečen s umetnutim drvenim okvirom i zažbukanom profilacijom, bez križnog šprljaka. U radovima je očišćena profilacija okvira i rekonstruiran prozorski križni šprljak, radove je izveo Vinko Fabris, akad. kipar.

²⁴ U južnom zidu naknadno je opekama uzidana krušna peč, za koju se pogrešno mislilo da pripada srednjovjekovnim strukturama.

c. Oba preostala zahoda imaju zasebne vertikale, čiji se izljevi ne vide iznad zatečene razine tla.

Od spomenutih šest zahoda, samo dva imaju sačuvana vrata s klesanim, šiljatoljučno nadvijenim okvirima, dok su drugima kameni okviri izvađeni, na što ukazuju tragovi u zidu. Vrata dubljeg zahoda imaju kameni okvir skošeng brida i vratno krilo s unutarnje strane, a kod plićeg zahoda, utor je za vratno krilo s vanjske strane. Na drugome katu otkriven je recentni konzolno izvan zida istaknut zahod, kojem je ugrađen klesani okvir izvađen iz jednog od donjih izvornih zahoda.

Što nam objašnjava pažljivo sagledavanje struktura starije frankopanske faze grada?

1. Gradnja je započeta prema unaprijed, do svake pojedinosti jasno definiranom projektu, prvo gradnjom onih struktura, kojima se uvijek nastoji najprije osigurati sigurnost položaja. U slijedećoj fazi trebala je uslijediti gradnja unutarnjih objekata, sa svim potrebnim sadržajima, koji su jedini smisao i opravdanje cjelokupne gradnje.

2. Iz nekog razloga gradnja je prekinuta u trenutku kada su radovi već bili u punom zamahu, a da ni jedna zasebna cjelina grada nije dovršena. Obodni prstenasti zid, koji je istodobno vanjsko pročelje grada, sagrađen u visini prizemlja i prvoga kata, peterokutna kula u visini prizemlja i dva kata, utočišna kula i propugnakul s ulazom u grad u visini nešto višoj od prizemlja, a da pritom nije ni započeta gradnja nikakvih zgrada s stambenim i gospodarskim prostorima, ni kapelom unutar grada.

3. Svi su stambeni i gospodarski prostori unaprijed detaljno zamišljeni i raspoređeni, a za njihovu predviđenu namjenu izgrađeni su unutar obodnog vanjskog zida svi potrebni funkcionalni dijelovi ili utilitarni prostori.

4. Prema rasporedu tih dijelova unutar 250 cm debelog obodnog zida, možemo zaključiti kakav je trebao biti raspored prostora i sadržaja unutar grada. Uz obrambeni zid, u krugu lijevo i desno od unutarnjih vrata i utočišne kule, bila je predviđena prigradnja kontinuirane zgrade, sa svim potrebnim sadržajima. Prostori prizemlja bili su određeni za gospodarsku namjenu (oružana, žitnica, konoba, kovačnica i sl.). U sjevernom dijelu prizemlja, funkcionalno uz palas Frankopana, bila je zamišljena glavna kuhinja, na što ukazuje, ne samo prostrana niša i razmjerno veliki prozor u sjevernom zidu, nego i izljev za vodu. Druga kuhi-

nja, namjenjena za službenike i služinčad, vjerojatno je bila uz izljev na južnoj strani dvorišta. Prvi je kat predviđen za piano nobile, namijenjen je stanovanju. Uz dvije prostrane prozorske niše, unutar kojih su zbog sigurnosti mali prozorski otvori osigurani kovanom rešetkom, čak šest zahoda, izvedenih u debljini obrambenog zida, govori u prilog tom zaključku. Njihov raspored upućuje da su najreprezentativniji prostori, palas Frankopana, zamišljeni na zapadnoj i sjevernoj strani dvorišta. Time bi njihova unutarnja pročelja, uz druge reprezentativne pojedinosti, bila rastvorena nedvojbeno većim i bogatije oblikovanim prozorima, okrenutim najpovoljnijim stranama, osunčanom jugu i istoku. Stanovanje za manji broj dvorskih činovnika i služinčadi bilo je predviđeno uz južni zid, zapadno od utočišne kule, gdje je na prvom katu jedan od šest zahoda i nešto podalje prozorska niša s kamenim sjedalnicama i prozorom koji u parapetu ima strijelnicu. Njihovo unutarnje pročelje okrenuto je sjevernoj, najnepovoljnijoj strani.

5. Moramo zaključiti da je uz zapadni dio palasa bila predviđena gradnja kapele. Na tome bi mjestu ona imala pravilnu orijentaciju, i mogućnost bogatijeg oblikovanja svetišta, koje je možda zamišljeno po visini čitavo istureno izvan linije pročelja palasa (kapela na kat?), kako to vidimo na nekim češkim primjerima, ili je bilo predviđeno konzolno istaknuto samo svetište u visini kata palasa, dakle, na sličan način kao u obližnjem Ozlju.

6. Zahodske vertikale koje se nastavljaju iznad prvoga kata, a nalaze se uz 3, 4 i 5 zahod, upućuju na zaključak da je bila predviđena gradnja i drugog kata.

Nameće se pitanje tko je od Frankopana i kada započeo gradnju starog grada u Ribniku. Povijesni izvori o tome šute, pa se na ova pitanja može odgovoriti samo na temelju poznatih povijesnih zbivanja na tom prostoru i stilskih značajki onoga što je izgrađeno. Grebenasti svod na prvom katu peterokutne kule, segmentni oblik i profilacija nadvoja unutarnjih i vanjskih vrata i dijelovi namjenjeni obrani, ukazuju na razdoblje prema kraju 15. stoljeća. Tada je Ribnik u posjedu Bernardina Ozaljskog, koji 1481. godine nasljeđuje

²⁵ Dimenziju tog segmenta gradnje možemo usporediti s klesanjem faksimila Bolleove fontane «Gljiva» na Zrinjevcu, koje je izveo Restauratorski zavod

oĉeve posjede, te postaje najmoćniji feudalac u Hrvatskoj. Teško je reći je li on odmah započeo i gradnju Ribnika, ali nas na takav moguću zaključak upućuju neke brojke.

Istraživanjem je uz južni zid, na mjestu pretpostavljene još jedne kule, otvorena je sonda veličine 6,0x1,5 m i dubine 3,5 m, kojom nije potvrđena ranija pretpostavka o još jednoj kuli na tome mjestu. Zidani temelj obrambenog zida mogao se sa sigurnošću pratiti do dubine 270 cm, a usprkos ispumpavanju velikih količina vode, nije bilo moguće sagledavanje karakteristika dubljeg dijela temelja. Taj nevidljivi, podzemni dio ribničkih zidanih struktura posebno zadivljuje, ako i malo znamo pod kojim uvjetima, kakvim naporima i troškovima su građene. Već su same brojke impresivne: za dubinu temelja veću od 3,5 m, bilo je potrebno iskopati i odvesti iz močvare oko 1400 m³ zemlje, posjeći veliku količinu stabala, izraditi i zabiti pilote i postaviti roštilje, u kamenolomu izvaditi 1400 m³ kamena, prevesti ga preko močvarnog tla na mjesto ugradnje i na kraju uzidati tu ogromnu količinu materijala. A nakon svih tih radova došlo se tek na razinu tla.

Da bi se sagradili danas vidljivi dijelovi zida, bilo je potrebno u kamenolomu izvaditi daljnjih 2800 m³ kamena, i tu količinu kamena prevesti na gradilište. Da bi se ta količina kamena ugradila, morala se postaviti skela, a to znači prethodno posjeći drvo, izraditi oblice i daske. Šo su radovi više napredovali, kamen je trebalo dizati na sve veću visinu, a ti su okomiti transporti i najteži. Ne smijemo zaboraviti na velike količine potrebnog vapna, čija je izrada zahtijevala velike količine rada, od vađenja kamena, sječe drveta, slaganja u vapnenice do gašenja vapna. U zidove je istodobno ugrađena velika količina klesanaca i profilirane arhitektonske plastike. Kamen iz kojeg su ti dijelovi klesani strahovito je tvrd i poznat po svojoj »nepredvidivoj čudi«. Pod udarcem dlijeta i čekića kamen se često lomi – ne gdje to iskusan klesar želi – nego tamo gdje to kamen hoće, zbog čega ga kamenari nazivaju »mutavim« kamennom. Da bi se isklesali jednostavni klesanci, ili zahtjevnije profilacije u tako tvrdom i nepredvidivom kamenu, potrošene su velike količine razliĉitih klinova, dlijeta, špica, sjekira za kamen, čekića jednošilja ili dvo-

šilja, zubaĉa i ostalog klesarskog alata. Da bi klesari stalno mogli raditi s ispravnim alatom, veći broj kovaĉa morao je stalno popravljati oštećeni alat i kovati novi.²⁵ Upravo spomenute koliĉine uloženog rada u gradnju Starog grada u Ribniku usmjeruju nas na zaključak da je Bernardin morao donjeti odluku o gradnji, ubrzo nakon što je naslijedio oĉeva imanja.

Bernardin sudjeluje u bici na Krbavskom polju, nakon koje, u gotovo bezizglednoj situaciji u kojoj se našla zemlja, nastoji konsolidirati njezinu obranu. Već slijedeće godine obraća se duždu za novĉanu pomoć, kojom bi nakon teškog poraza opremio vojsku. Ženidbom kćeri Beatrice za Ivaniša Korvina 1496. godine, učvrstio je svoj položaj i pojaĉao utjecaj, te se pokazao za najpodesniju osobu za vođenje obrane od Turaka. Bio je obrazovan, za njega je biskup Kožićić rekao da je »i pod oružjem i pod maĉem uvijek nešto pisao i prevodio«. U izuzetnom Govoru za Hrvatsku, koji je održao pred njemaĉkim staležima 1522. godine u Nürnbergu, jednostavnim je rijeĉima ratnika upozorio na opasnost koja prijete, ne samo njegovoj Hrvatskoj, nego i Njemaĉkom Carstvu, moli ih pomoć, uz jasno upozorenje da je zbog svog isturenog položaja prema Turskoj »Hrvatska štit i vrata kršćanstva«.

Ozalj je blizu Ribnika, pa se postavlja pitanje zbog čega bi Bernardin gradio u njegovoj blizini još jedan snažni i reprezentativan grad. To se može objasniti jedino njegovim nastojanjem da staro sijelo Frankopana, zamjeni novoizgrađenim Ribnikom. Nažalost još uvijek malo znamo o Ozlju kakvog je naslijedio od oca. Bio je to nedvojbeno znatno skromniji grad od onog kakvog je Bernardin zamislio i započeo graditi u Ribniku.

Ribnik je zamišljen kao snažni, dobro zaštićen položaj u dolini sklonoj za ugodan život, pri čemu obrambene strukture nisu zamišljene na račun lagodnoga svakodnevnog boravka unutar grada. Može se lako zaključiti da je pri projektiranju znatna prednost dana ovome drugom. Da je tijekom povijesnih događanja bio drukĉiji, dakle onakav kojim bi bili stvoreni povoljni uvjeti za dovršenje započete gradnje, Ribnik bi promatrali kao sintezu plemićkog grada kojim dominira prostran i reprezentativan palas i ladanjske arhitekture, sliĉne onima kakve susrećemo na nekim drugim prostorima. Možda nas na izmaku kasnog srednjeg vijeka pomalo iznenađuje prisustvo jednog tako konzervativnog elementa kao što je tipična utoĉišna kula, no ona je kao najviši i najsnažniji volumen grada, vjero-

Hrvatske. Na izradi su radila tri klesara, od kojih je jedan, naizmenice svaki dan drugi, uvijek bio zadužen samo za kovanje špica i dlijeta.

jatno trebala imati prije svega važnost statusnog simbola.

Dramatična povijesna zbivanja na našem prostoru nisu bila sklona drukčijem razvoju, prije svega graditeljstva. Nakon strahovitog poraza na Krbavi, i rasula u kojem se tada našla zemlja, nije bilo više nikakva opravdanja za trošenje ono malo novca na tako skupo i luksuzno zdanje. Sav novac bilo je nužno usmjeriti neposredno u obranu, u nabavu pušaka, topova, streljiva i baruta, te plaće vojnika. Zato je Bernardin prisiljen obustaviti gradnju svog novog sijela, a nedovršeni zidovi sljedećih su stotinjak godina mogli služiti samo u najvećoj nevolji, za sklonište okolnom stanovništvu. Prva takva velika nevolja dogodila se je već 1511. godine, kada je oko 2000 Turaka na putu prema Metliki »grozno pustošilo oko Ribnika«.²⁶

Frankopanski sloj starog grada u Ribniku ukazuje na jedan izuzetan, započet, ali nažalost nikada dovršen projekt Frankopana, tada najmoćnije plemićke obitelji u Hrvatskoj. Prema strukturama koje su trebale pružiti sigurnost čitavom arhitektonskom sklopu, čija je gradnja jedino započeta, koje su pune brojnih visokovrijednih pojedinosti i naprednih rješenja, i koje su u pravilu uvijek najskromnije strukture plemićkih gradova, možemo samo pretpostaviti, da je projekt bio ostvaren do kraja, predviđenu raskošnost prostora i visoku umjetničku obradu svih pojedinosti palasa i kapele.

Ne dvojimo da bi vanjsko pročelje drugoga kata palasa bilo rastvoreno istim, ili oblikom i veličinom sličnim, »češkim« prozorima, kao što je onaj na drugom katu peterokutne kule (sl. 19). No, tek na unutarnjim pročeljima Staroga grada trebala je doći do punog izražaja predviđena reprezentativnost Bernardinove unaprijed, do najsitnije pojedinosti projektirane rezidencije. Unutarnja su pročelja morala biti zamišljena s nizom vrata čiji bi kameni okviri bili bogato profilirani, velikim triforama, kakve npr. nekako u isto doba biskup Ernušt ugrađuje u stari đurđevački palas, zatim zidanim trijemovima, možda u prostor dvorišta isturenim svetištem kapele, rastvorenim prozorima s bogatim mrežistima i nekim drugim pojedinostima, što bi ih učinilo najreprezentativnijim pročeljima kasnog srednjeg vijeka na prostoru kontinentalne Hrvatske.

Možda nas od svega najviše iznenađuje broj i raznolikost izgrađenih zahoda, kod kojih nalazimo primjenu nekih suvremenih standarda. Povijest umjetnosti zaokupljena je u pravilu većim temama i nekim »repre-

zentativnijim« pojedinostima, među kojima nema mjesta zahodima.²⁷ Usprikos tome u Ribniku ćemo se iznenaditi kakvom se pažnjom izrađuju pojedini detalji tih prostora. Mali otvori za ozračivanje, koji se izdignuti visoko na pročelju jedino vide izvana, imaju jednako brižljivo obrađene profilirane kamene okvire kao i bilo koji drugi prozori. U onim zahodima u kojima se pojavljuje pravokutni istak (tip »L«), klesanci kojima je zidan ugao, najbrižljivije su obrađeni, što više, oni imaju odrezani brid, s posebno pažljivo oblikovanim prijelazom prema pravom kutu. Njihovi su kameni okviri vrata oblikom i profilacijom jednaki mnogima na našim gotičkim crkvama, kojima, budući vode u neke druge prostore, posvećujemo drukčiju pažnju i dajemo veći značaj.

A takav naš odnos prema tim prostorima, za koje samo što ne kažemo »da prostite - to je zahod«, nije pošten već iz činjenice da im se znamo razveseliti samim dolaskom u njihovu blizinu, a koliko mogu biti važni vidi se iz toga što mogu dodati ili pak oduzeti pokoju zvjezdicu i uglednijem restoranu. U sagledavanju našeg odnosa prema tim prostorima nameće se prisjećanje na početke 70-ih godina 19. stoljeća, kada su se vodile žestoke polemike u »Agramer Zeitungu« oko postavljanja prvog »Clochemerla« u Zagrebu, koje su imale odjek čak i u propovijedima tijekom svibanjskih pobožnosti na Kaptolu. Borba se vodila oko toga da li ga postaviti na Kaptolu, negdje uz Prvostolnicu, ili na Jelačićevom trgu, gdje bi se našao u blizini bana, što se jedno i drugo činilo mnogima neprimjerenim, ili ga, prema mišljenju ondašnjih pedagoga, uopće ne postaviti zbog misli koje će možda, »pobuditi u dušama nevi-

²⁶ E. Laszowski, *Grad Ozalj i njegova okolina*, Zagreb, 1929, str. 57.

²⁷ Tu se izdvaja Zorislav Horvat koji obrađuje uz ostale sekundarne prostore i zahode. Od šest ribničkih zahoda ugrađenih u debljinu zida, opisuje dva, a treći koji donosi, jedna je znatno kasnija intervencija. Zorislav Horvat, *Neki pomoćni prostori u starim gradovima kontinentalne Hrvatske*, Zahodi, stubišta, predprostori, rovovi i sl. *Prostor*, 2, Zagreb, 1995, str. 299.

²⁸ Zgode i polenike oko otvaranja prvog zagrebačkog javnog zahoda sijajno je opisao Krešimir Kovačić u knjizi *Priče iz starog Zagreba*, Zagreb, 1990, str. 5.

²⁹ U literaturi ne nalazimo podatke o zahodima u dubrovačkim ljetnikovcima, gdje su to male zidne niše zatvorene drvenim krilom, kao ni onima u baroknim dvorcima, a u dubrovačkim baroknim palačama flnereprezentativni sadržaji poput kuhinje i pratećih prostorija imali su svoje mjesto u potkrovljima palača, K. Horvat Levaj, *Barokne palače u Dubrovniku*, Zagreb – Dubrovnik, 2001, str. 52.

³⁰ U Fontainebleau je postojala samo jedna kupaonica, a u Versaillesu nije bilo ni kupaonice ni zahoda. U tom su se razdoblju problemi rješavali

nih djevojčica kad budu vidjele čopor muškaraca iza one tajanstvene ograde? Napokon se našlo kompromisno rješenje na pola puta, u Bakačevoj ulici, gdje je postavljen u jednom zapuštenom dvorištu, zaklonjen drvenim plotom. Zagreb će tek za gradonačelnika Milana Amruša dobiti prvi suvremeni javni zahod, a uoči njegovog otvaranja jedan je gradski zastupnik predložio da se na spomen ploči istakne, da je u doba »cara ..., bana ... i gradonačelnika ... podignut ovaj hram čovječnosti, pristojnosti i zdravlja«²⁸ nakon čega su se oko »zagrebačkog metroa« isplele mnoge manje ili više istinite priče. Nabrajajući sve te visoke ličnosti, vjerojatno je taj gradski zastupnik namjerno malo pretjerao, ali u ostalome dijelu nije bio ni daleko istini. Svakako bi jednu od zanimljivijih povijesti kulture bilo moguće napisati upravo kroz razvoj toga, za svakodnevni život iznimno važnog prostora i odnosa prema njemu u različitim razdobljima i društvima.

Za neku takvu buduću povijest, koju će trebati tek napisati, Ribnik je neobično važan. Dok su u nekim gradovima bili na snazi propisi kojim se zabranjivalo izljevanje sadržaja noćnih posuda na ulicu, u Ribniku su svi unaprijed zamišljeni važniji prostori imali zaseban zahod. Prisjetimo se da u čitavom ostalom dijelu kontinentalne Hrvatske imamo dobro sačuvan još samo jedan zahod izveden u debljini zida (Valpovo, okrugla kula), a drugi je sačuvan tek djelomnično (Veliki Tabor, palas), ovdje u Ribniku nalazimo čak šest zahoda samo na izgrađenom prvom katu, dok je nepoznati broj bio predviđen na drugom, neizgrađenom katu palasa. Tu u zapadnom dijelu zaseban je zahod predviđen uz svaku prostoriju. Ta posebnost ribničkog sta-

rog grada baca posve drukčije svjetlo na kulturu življenja u kasnom srednjem vijeku, koji se prečesto tumači s posve negativnim predznakom. Taj broj od šest zahoda na jednom katu, zahoda koji su prostrani, odzračivani i dobro osvijetljeni, s unaprijed projektiranim mjestom za svijeću, od kojih jedan ima čak prozračan predprostor i dvojna vrata s klesanim okvirom, govore nam o sasvim drugim standardima održavanja higijene u tom razdoblju, nego što se to često olako zaključuje. Ako se pokušamo prisjetiti kako su izgledali takvi prostori, na primjer u nadaleko poznatim i uvijek opravdano isticanim dubrovačkim renesansnim ljetnikovcima, baroknim palačama i baroknim dvorcima²⁹, ne samo na našim prostorima³⁰, onda moramo makar nastojati izbjegavati omiljene generalizacije o »mračnom srednjem vijeku«.³¹ Konačno, ponešto o drukčijem srednjem vijeku govore podaci o brojnosti i raširenosti javnih kupališta u tom razdoblju europske prošlosti, posebno u odnosu na kasnija razdoblja. Njihovi suvremeni opisi i likovni prikazi olakšavaju nam stjecanje jasnih saznanja o odnosu kasnosrednjovjekovnog čovjeka prema osobnoj higijeni potrebi i navici kupanja. Crkva iskorištava pojavu velikih epidemija, posebno kuge, snažno se protivi ranijim navikama ljudi, objašnjavajući da se kupanjem oslabljuje koža i otvaraju u njoj pore, što omogućava okuženom zraku da lakše ulazi u ljudsko tijelo, nakon čega slijedi bolest i smrt.³² Postupno slijedi opadanje opće higijene u kasnijim razdobljima. A kakav se pad higijenskih potreba i navika dogodio u Ribniku, pokazuju istih šest zahoda, od kojih ni jedan, dok su bili u kasnije funkciji, nije ni ožbukani, ali su vađenjem kamenih okvira dijelom razvaljeni. Zahode, koji su se u Starom gradu koristili do prije tridesetak godina, bolje se ne prisjećati³³.

II. Novovjekovne strukture starog grada

Mlađim strukturama pripada sve ono što je vidljivo iz dvorišta, osim prethodno opisanih donjih dijelova na istočnoj strani, dok joj na vanjskim pročeljima pripada samo drugi kat. Ti su dijelovi postupno građeni, ali im je svima jednaka značajka – krajnja jednostavnost i skromnost u izboru građevinskog materijala, niskoj razini umijeća zidanja i izboru skromnih oblika svih pojedinosti.

Dvorišni su zidovi građeni lomljencem, nepravilne su strukture i neravnog lica zida, žbukani, bez klesanih okvira prozora i vrata. Pregradni su zidovi građeni lomljencem, pručem i glinom, planjkama, daskama rabičiranim trstikom, ali i miješanim materijalima, pa je

maštovito oblikovanim noćnim posudama. Tek krajem 18. stoljeća nagovještaju se krupne promjene; prvo 1775. godine Gummingsovima, i tri godine poslije, Bramahovim izumom zahoda na ispiranje vodom, no njegovu bržu primjenu i širenje ograničavalo je pomanjkanje odgovarajuće vodovodne i posebno kanalizacijske mreže.

³¹ Takav se zaključak nameće i nakon posljednje domaće televizijske serije u pet nastavaka o jelu, bolestima, ženama, seksualnosti, putovanjima i hodočašćima u srednjem vijeku, a koja je prikazivana u siječnju i veljači 2002. godine na HTV. Zanimljivo da stanovanju i svakodnevnici nije posvećen jedan od nastavaka, što bi kao tema svakako zavrijedilo.

³² N. Grujić, Vijenac, knjižica, treći svezak, posebno izdanje 18. kolovoza 1994., str. 28.

³³ Nakon otkupa grada od Elizabete i Eduarda Hahna, općina je u gradu smjestila svoje prostorije žandarmerijsku, a kasnije policijsku stanicu, poštanski ured, u njemu je neko vrijeme bilo DVD, poljoprivredna zadruga. Još je početkom 70-ih godina 20. stoljeća u gradu bila osnovna škola, sa stanovima nastavnika i disco klub, a krajem 80-ih godina u gradu je stanovala još uvijek neka sirotinja.

tako u jednom pregradnom zidu korišten lomljenac pomiješan s kladicama ogrijevnog drveta. Okviri prozora i vrata najjednostavnijeg su oblika, građeni gredama na kojima su brojni tragovi drvenih klinova i tragova vezova iz njihove primarne upotrebe. Za grednike je također korištena sekundarna građa, a istu nalazimo i na podovima. Dakle, osnovna je značajka ove mlade razvojne faze njezina skromnost i česta improvizacija, što se nikako ne može dovesti u vezu s izrazito visokom razinom kvalitete starije faze grada.

Zbog visoke razine vode nasipana je unutrašnjost grada, a zbog nesigurnosti vremena u kojem se nastojalo iskoristiti započeto frankopansko zdanje, otvoren je visoko sa sjeverne strane novi ulaz kojim se dolazilo preko pokretnog mosta na prvi kat. Zbog lakšeg ulaska kolima u dvorište, tek su kasnije, krajem 19. st., otvorena velika vrata unutar sjevernog zida. Negdje tijekom 17. stoljeća prigradna je sa zapadne i sjeverozapadne strane zgrada, koja je kasnije proširivana dalje prema jugu i istoku, a nakon toga je dograđen i drugi kat. Svi ovi kasniji dijelovi nemaju nikakvih pojedinosti vrijednih posebne pažnje. Sve što je prigradeno ili nadograđeno, odraz je stanja u jednom od najtežih razdoblja naše prošlosti, u kojem su sva pažnja i sva sredstva usmjeravana na obranu od Turaka i golo preživljavanje na tom, prema neprijatelju isturenom i stalno ugrožavanom položaju.

Zbog bolje odvodnje iz dvorišta i mjesta na kojem se nalazio bunar, izgrađen je odvodni presvođeni kanal koji se pružao kroz propugnakul i izlazio na istočno pročelje, a za koji je Laszowski mislio da je podzemni hodnik.³⁴

Pod utjecajem romantizma i prvih hrvatskih povijesnih romana krajem 19. stoljeća počelo je jačati zanimanje za prošlost i uočavati nepovratno nestajanje ruševnih ostataka plemićkih gradova. Općine pokreću otkup starih gradova u Krapini, Dubovcu, Samoboru, rade se projekti s namjerom da spase njihove ruševine od konačnog nestanka, te da se u njima uredi neki sadržaji.³⁵ Tako i upravna općina Ribnik otkupiljuje od Eduarda i Elizabete Hahn 3. svibnja 1903. grad za 10.000 kruna. Općina tada nema ambicije kakve imaju karlovčani s Dubovcem, njima je naprosto potreban prostor za općinsku službu, poštu, žandarmerijsku stanicu, a otkup grada bio je vjerojatno u tom trenutku najjeftinije rješenje. U grad se više nije značajnije ulagalo, tako da su se neke njegove drvene konstrukcije urušile, druge su se počele urušavati, a znatan dio preostalih je pred urušavanjem.

Nakon točno stotinu godina pokreće se proces suprotnom pravcu, u kojem razumljivo nema zanimanja za ruševine plemićkih gradova, a ono malo gradova koji su još pod krovom, da bi se spasili od daljeg propadanja, nastoje se ponovno prodati i time vratiti privatnicima, od kojih se očekuje da preuzmu o njima brigu i bolje daljnje održavanje. Pokušaj prodaje nedalekog Bosiljeva završio je neslavno, Gornja Rijeka završila je također pred sudom. Ipak, nisu svi pokušaji obnove i oživljavanja starih zdanja, kojima je prijetilo urušavanje i kraj, propali prije nego što se pristupilo ostvarenju nečije zamisli. Bilo je i onih koji su za neke »sretno«³⁶ dovršeni. Tako je na primjer neki povratnik punih džepova i pusta srca, prije nekoliko godina kupio kuriju u Budinščini, i angažirao, najblaže rečeno, nesposobnog projektanta prema čijem je projektu i pod čijim nadzorom izvedena »obnova«³⁶ kurije. Ne samo da nakon toga u pogledu izvana posjetitelja ništa više ne može podsjetiti na njezinu baroknost, nego ni u njezinoj unutrašnjosti nema više ni traga onim dijelovima, koji su se isticali kao najkvalitetniji unutar čitavog korpusa barkone arhitekture zagorskih dvoraca.³⁶

Možda je pred nama skoro ostvarenje privatizacije i starog grada u Ribniku, što bi bilo svakako dobro. No, da bi ona na kraju ipak urodila dobrim rješenjima, prihvatljivim za konzervatorsku struku, novog vlasnika i javnost, kojoj bi neki dijelovi starog grada morali ostati otvoreni, bilo bi potrebno prije sklapanja kupoprodajnog ugovora odrediti jasne konzervatorske uvjete za njegovu obnovu i jednako tako jasne uvjete pod kojima bi se on nakon obnove koristio. Za razliku od nekih drugih gradova, kao na primjer Velikog Tabora, kojeg je potrebno staviti pod »stakleno zvono«, ovdje je moguće dati investitoru znatno slobodnije ruke. U

³⁴ Širina kanala presvođenog plitkim segmentnim svodom bila je 70 cm, visina bočnih strana samo 20 cm.

³⁵ E. Laszowski, *Nacrta za obnovu grada Dubovca (6 crteža)*, Prosvjeta, 1906, br. 6, str. 187.

³⁶ »Sve tri prostorije konitasto su nadsvodene, na njihovim svodnim površinama su razgibana štukaturna polja, a u uglovima školjke. (c) tuko-dekoracija velike sobe znatno je složenija, naročito ugaoni motivi, kao i zidna plastika koja oivičuje uzidani ormar. (Te štukature najvrednije su među istovrsnim ostvarenjima baroknog razdoblja u stambenoj arhitekturi na području Hrvatskog zagorja.)«³⁶ V. Marković, *Barokni dvorci Hrvatskog zagorja*, Zagreb, 1975. str. 98.

³⁷ Njima se ne smiju pridodati dva kasnija, na drugom katu konzolno istaknuta zahoda.

starije frankopanske strukture ne smije se, i nije ni potrebno intervenirati, one se maksimalno štite (ne dozvoljavaju se unutar njih nikakve instalacije, a koje se nesmetano mogu izvesti na ostalim unutarnjim zidovima) i prezentiraju u izvornom obliku. U svim mladim strukturama mora se budućem vlasniku i investitoru dati mogućnost slobodne intervencije, uz zadržavanje osnovnih značajki vanjštine i unutarnje organizacije prostora, a ovo drugo, razumljivo, uz poneke ustupke. Na starom gradu su sve drvene konstrukcije, krovište, grednici, stropovi, podovi i građevinska stolarija posve dotrajali i moraju se u cijelosti zamijentirati novima. Ti su dijelovi bili najniže kvalitete, građevinska stolarija znatnim je dijelom iz prve pol. 20. stoljeća, pa je nedvojbeno da će se i kod nje morati raditi ustupci novim zahtjevima i željenim standardima. Južna zgrada, sagrađena u drugoj polovini 19. stoljeća, u takvom je stanju da će se možda morati srušiti. Tu je potrebno imati »mjeru« i omogućiti jednu kvalitetnu interpolaciju, koja će moći zadovoljiti standarde stanovanja 21. stoljeća. Mora se zazidati postojeći, najmlađi ulaz u grad, koji je samo jedna velika rupa u zidu, najstariji, izvorni ulaz primjereno prezentirati, onaj srednji po vremenu nastanka, ponovno staviti u funkciju, a najzanimljiviji prostori prizemlja i prvoga kata moraju ostati otvoreni posjetiteljima. Ne zbog pomanjkanja priča o dobrim i zlim vilama ili duhovima, koji se noću pojavljuju u starom gradu, posjetiteljima bi se trebala ponuditi priča o njegovih šest zahoda.³⁷

Posebno je osjetljivo pitanje zadržavanja zatečenih kvaliteta okoliša i vraćanja nekih nedavno izgubljenih. Mora se zaustaviti svaka daljnja izgradnja u zoni grada, zadržati postojeće močvarno bilje koje okružuje grad i

ako je moguće vratiti raniju močvarnost zemljištu, koja je do prije tri godine bila prisutna gotovo u nekadašnjem obliku³⁸. Tada je provedenom regulacijom potoka snižena razina podzemnih voda, što ima negativne posljedice na karakterističano biljni i životinjski močvarni svijet, ali može imati dalekosežne posljedice i na postojanost zidova starog grada³⁹.

Ribnik je kao ni jedan drugi plemićki grad zbunjivao istraživače. Ni jedan drugi grad Gjurjo Szabo nije toliko pogrešno protumačio kao Ribnik. Nakon njega je u Ribniku otkrivana romanika, Babonići, frankopanska kapela, 30 m visoka branič kula, tajni hodnici i prolazi, velike dvorane s galerijama i mnogo toga drugoga, da bi se već nakon vrlo ograničenih istraživanja zaključilo da ništa od toga nikada nije bilo sagrađeno. Skoro bi na neki način mogli reći da nema ni Frankopanskog Ribnika, budući da nitko od njih nije u njemu nikada prespavao ni jednu noć - iz vrlo jednostavnog razloga, jer nije imao gdje prespavati.

Henry Moore je Michelangelovu nedovršenu skulpturu Piet Rondanini, rekao: »Ne znam ni za jedno umjetničko djelo, ma kojeg autora, koje bi bilo snažnije, govornije«⁴⁰. Nešto slično mogli bismo reći i za nedovršeni frankopanski plemićki grad u Ribniku, koji prepoznajemo kao veliki i odmah u početku cjelovito zamišljen projekt kasnosrednjovjekovnog graditeljstva. Usprkos njegovoj nedovršenosti, Stari grad u Ribniku bolje od ma kojeg drugog zdanja na ovim prostorima, odražava vrijeme u kojem je nastajalo i napose visoko graditeljsko umjeće koje je usvojio i poticao knez Bernardin Frankopan. Da je drukčiji tijek povijesnih zbivanja omogućio dovršetak njegove gradnje, Stari grad bi svakako predstavljao najviši domet graditeljskog umijeća i umjetničkog stvaralaštva toga doba.

³⁸ Uvidajući posljedice recentnih intervencija u prostoru Hrvatski restauratorski zavod angažirao je Miru Wenzler Halambek, dipl. inž. pej. arh. na izradi uređenja šireg prostora starog grada.

³⁹ Znamo da su frankopanski dijelovi temeljeni na drvenim pilotima ili drvenim roštiljima ili kombinacijom obaju načina. Jednako tako znamo što će se dogoditi ukoliko se razina podzemnih voda spusti ispod razine drvenih pilota i roštilja. U tome će slučaju drvo početi trunuti, a zidovi nakon više od 500 godina početi pucati uslijed, ne svoje starosti ili greške u građenju, nego naše neprimjerene intervencije u prostoru.

⁴⁰ Iz razgovora prenesenog iz londonskog tjednika *Sunday Timesa*, a vodenog povodom 400. godišnjice Michelangelove smrti, H. Moore: *Michelangelova vizija*, *Telegram*, 12. lipnja 1964.

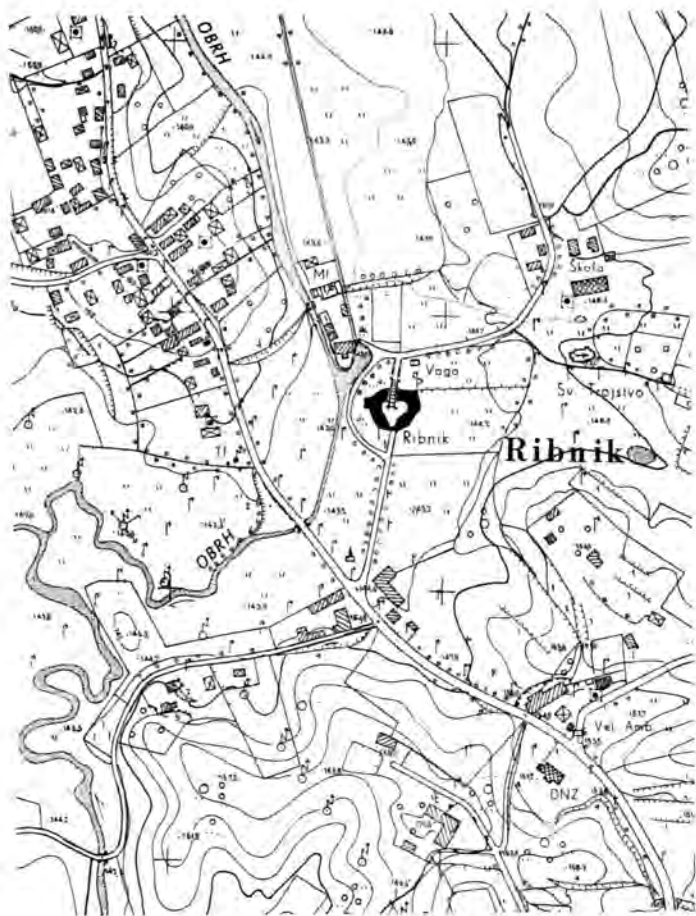

1. Situacija, detalj osnovne državne karte (1:5000)

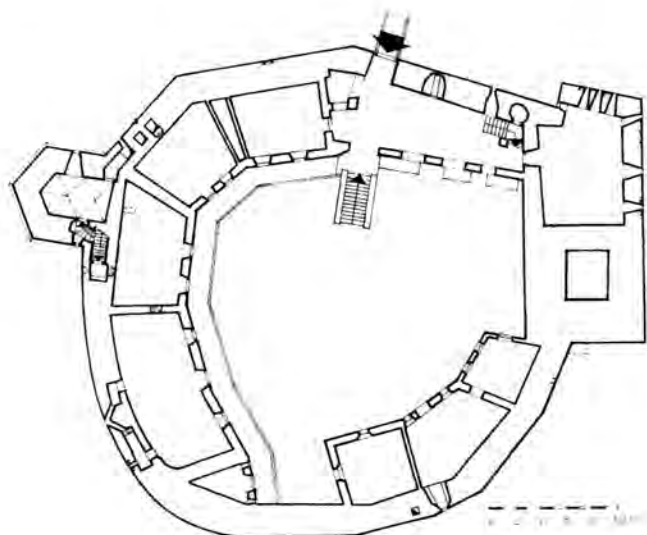
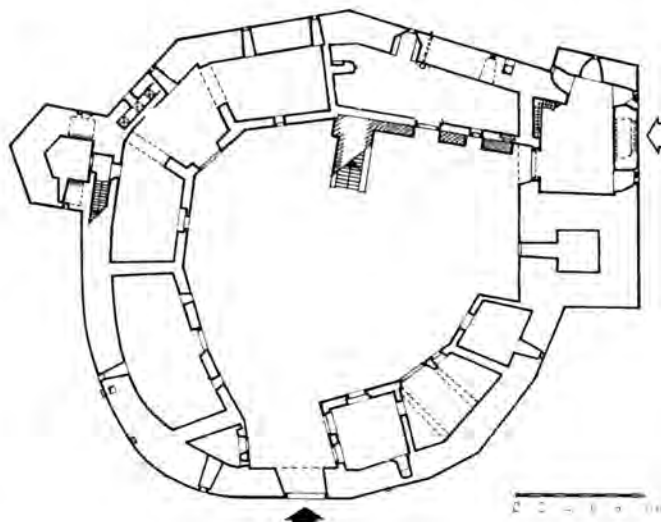

Desno:

2. Tlocrt prizemlja, (Z. Horvat prema A. Mohorovičiću)

3. Tlocrt I. kata, (Z. Horvat prema A. Mohorovičiću)

4. Tlocrt II. kata, (Z. Horvat prema A. Mohorovičiću)

Desno, str. 31:

5. Pogled s jugozapada na grad

6. Pogled s istoka na dvorišna pročelja

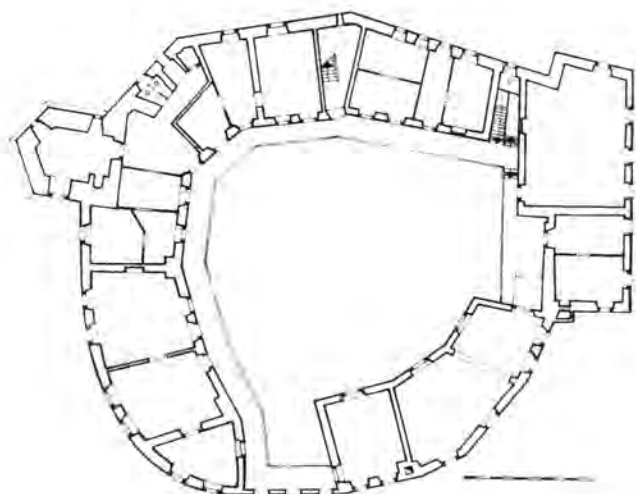



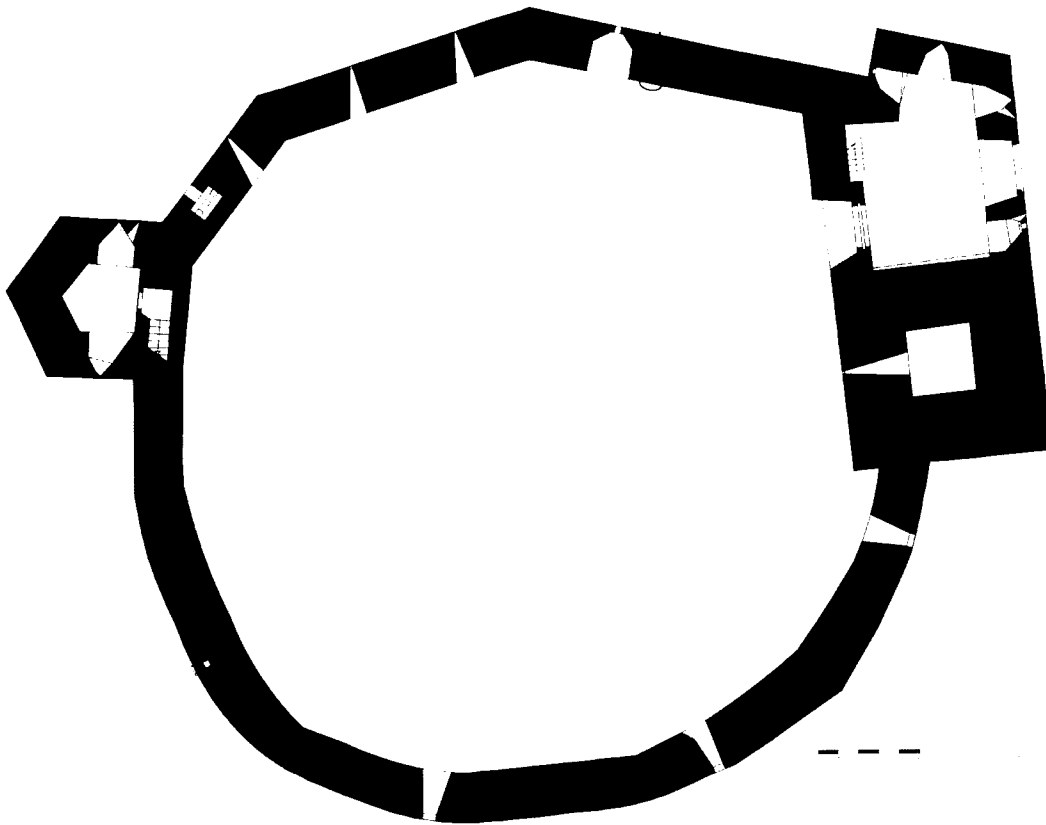

7. Tlocrt prizemlja frankopanske faze grada

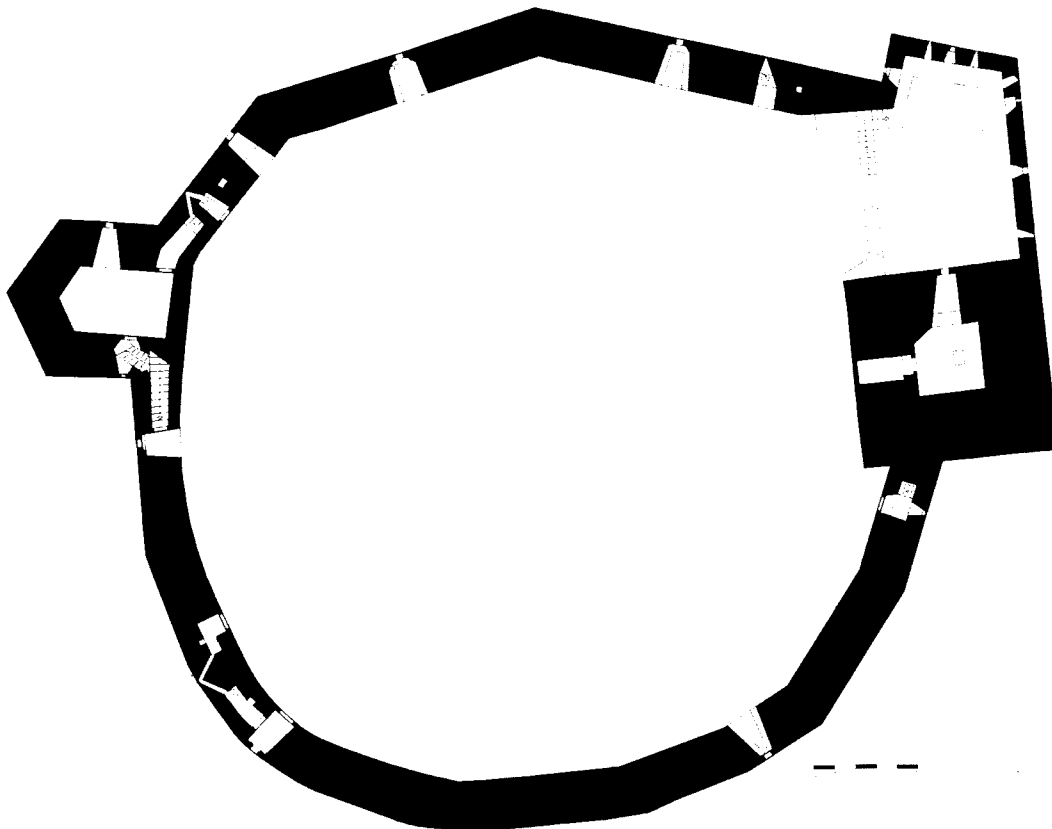

8. Tlocrt 1. kata frankopanske faze grada

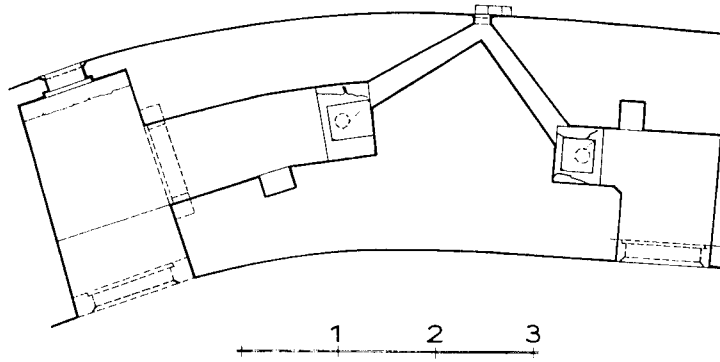

9. Tlocrt dvostrukog zahoda s južne strane peterokutne kule

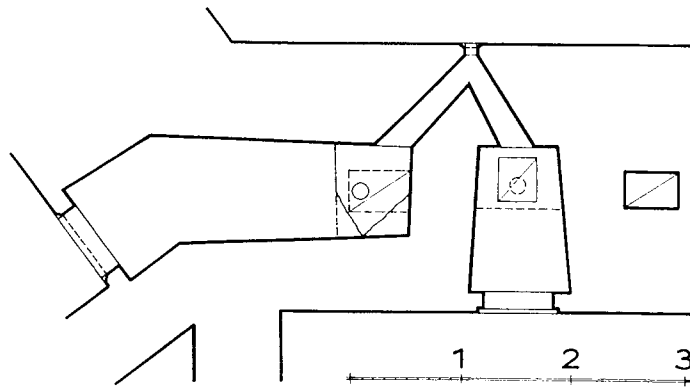

10. Tlocrt dvostrukog zahoda sa sjeverne strane peterokutne kule

11. Tlocrt zahoda u južnom zidu

12. Tlocrt zahoda u sjevernom zidu

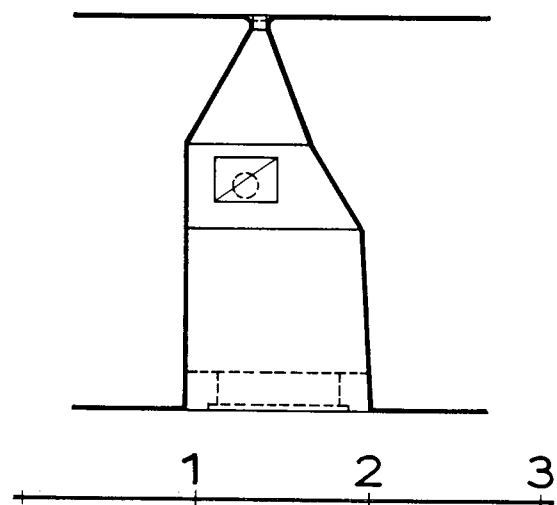
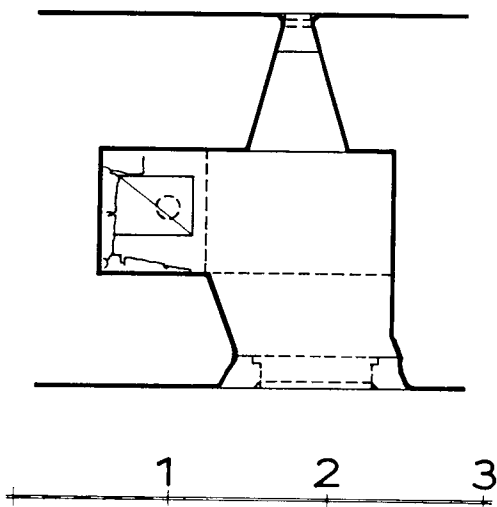

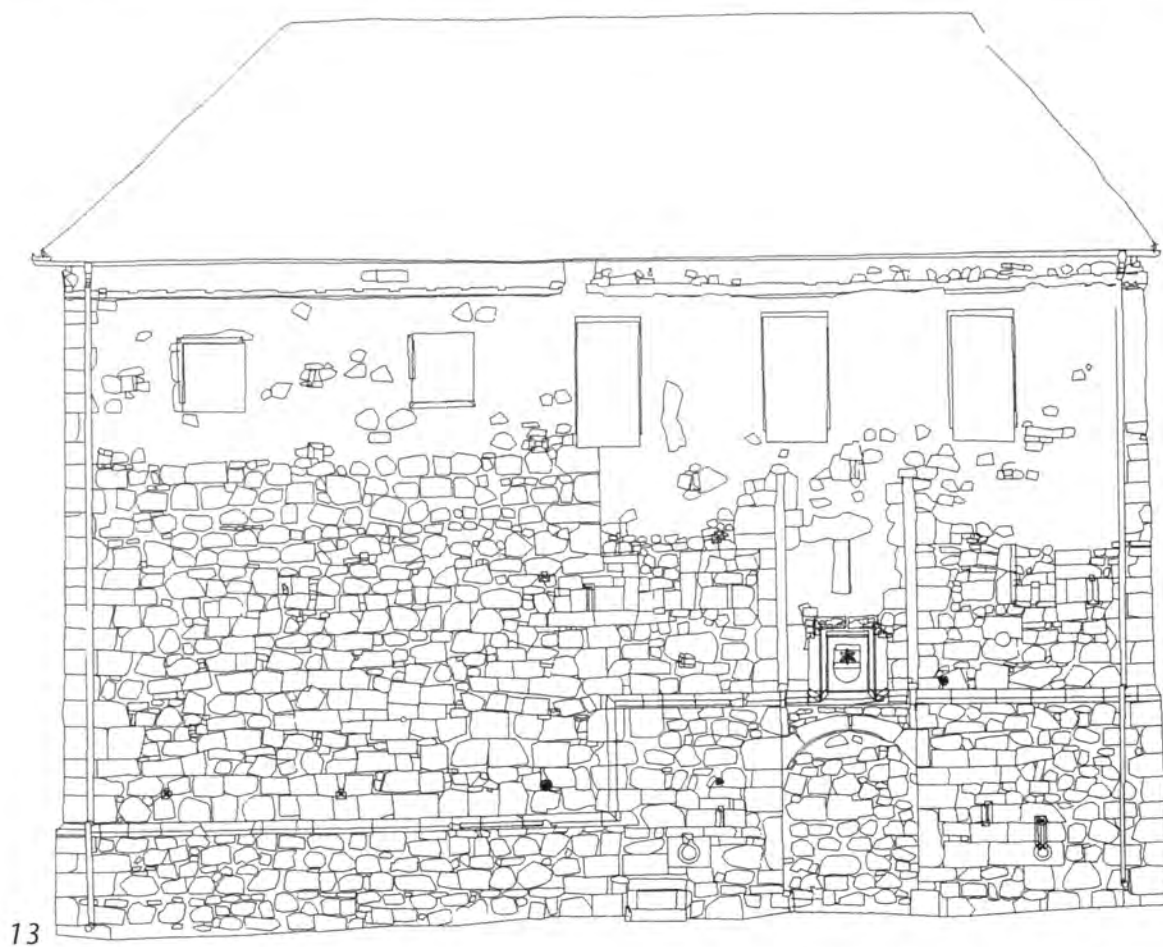

16. Unutrašnjost propugnakula nakon restauracije kamenih stuba



Lijevo:

13. Istočno pročelje s izvornim ulazom u grad, lijevo prizemlje utočišne kule. Stanje prije odzidavanja ulaza 1999. (Zavod za fotogrametriju Geodetskog fakulteta u Zagrebu)

14. Pogled izvana na izvorni ulaz u grad nakon odzidavanja i rekonstrukcije kamenog okvira

15. Stariji grb Frankopana iznad izvornog ulaza u grad

17. Unutrašnjost propugnakula, pogled na unutarnja vrata i kamene stube



18. Unutarnja, izvorna ulazna vrata, gornja kamena uška vratnog krila





19. Pogled sa zapada na peterokutnu kulu



Desno:

20. Kameno stubište prema prizemlju i prvom katu peterokutne kule, stanje nakon odzidavanja i rekonstrukcije kamenog okvira stubišnih vrata

21. Prozorska niša s kamenom klupom s lijeve strane i ulazom na stubište s desne strane, nakon odzidavanja i rekonstrukcije kamenog okvira vrata



22. Prizemlje peterokutne kule, sjeverni otvori strijelnica



23. Kamena konzola ispod ulaza u drugi kat peterokutne kule



24. Pogled izvana na južni prozor drugog kata peterokutne kule nakon rekonstrukcije kamenog šprlika

25. Južni prozor drugog kata peterokutne kule

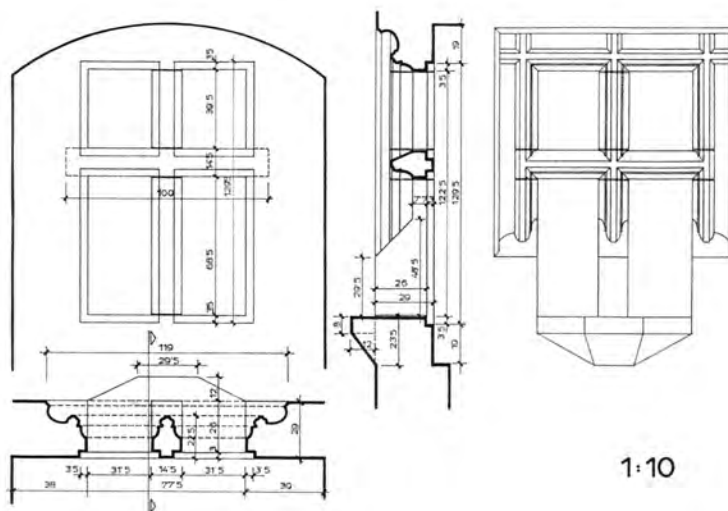



26. Kameni okvir prozora prizemlja

28. Prozorska niša s kamenim klupama u sjevernom zidu prizemlja





30. Prozorska niša prizemlja s izljevom za vodu

Lijevo:

27. Prozorska niša s kamenim klupama otkrivena u sjevernom zidu

29. Prozorska niša s kamenim klupama u sjevernom zidu, kasnije pregrađena u zatvorsku čeliju

31. Pogled iz dvorišta na unutarnja vrata propugnakula nakon obnove praga





32



33



34

35. Izljev dvostrukog zahoda južno od peterokutne kule

Lijevo:

32. Unutrašnjost zahoda tipa 1

33. Pogled na unutrašnjost zahoda u sjevernom zidu (tip 3)

34. Pogled na zahod sa sačuvanim kamenim okvirom vrata (tip 3)

36. Dio zapadnog pročelja frankopanske faze grada sa zahodskim otvorom za ozračivanje, prozorom predprostora zahoda (gore), zahodskim izljevom i podrumskim prozorom (dolje)



Drago Miletić
The Wasserburg at Ribnik –
an Unfinished Project by Bernardin Frankopan

The Wasserburg at Ribnik is a picturesque monument, currently deserted and not in use. Previous students have offered various interpretations of its origin and growth. This exploration has established the time of its construction, and identified two separate building campaigns.

The earlier phase of the castle is linked to Bernardin Frankopan, the most powerful noblemen of Croatia of his time, who started the building of an ambitiously conceived wasserburg at the end of the 15th century, most likely to transfer the old family seat from Ozalj to the newly erected Ribnik. After the heavy defeat of Croatian forces by the Turks in the Battle of Krbava in 1493, construction of the expensive and luxurious building had been suspended, as the funds available were transferred to defense against the Turks – to purchasing of arms, and hiring of soldiers. By that date only the circular defense wall on the ground and second story levels had been completed, the ground and second floor of a keep had been started on the eastern side, and, to its north, a pentagonal structure housing the entrance to the castle had been laid out. On the opposite, western side, a pentagonal tower leans against the defense wall, of which the ground, second, and third floor had been completed. Those sections of the castle have retained many fortification details (the entrance area and the ground floor of the pentagonal tower); a series of details within the defense wall indicate the inner disposition as it had been envisaged by the Frankopans. Those help locate two kitchen areas (north and south), a chapel, and a »palas« (residential quarters) of the Frankopans (along the western and northern section of the wall), as well as clerks' and servants' quarters (along the southern wall). An especially interesting feature are the six toilets set within the 3.5 meters thick defense wall, four of them in the west, one in the north, and one in the south. There are three types, the most »sumptuous« being an »L« shaped toilet, with an antechamber receiving light thorough a window, and a door within a stone frame, while another door gives access to a deep rectangular room at the end of which there is the toilet seat and a niche for a light. Judging from the walls above, one can conclude that a similar arrangement was planned for the upper story.

The powerful walls served as a refuge for the people during the Turkish raids of the 16th century. This was followed by a gradual rebuilding campaign, including buildings with wooden porches. Those post-Frankopan additions are rather crude reflecting the state of affairs during the insecure and hard times of Croatia's defense against the Turks. The original eastern entrance to the castle was closed, and a new was one opened in the north having a chain bridge leading to the second story. A larger, horse-cart entrance was opened at the south in the 19th century.