

Crkva u Hrastovlju – dokazano renesansna (1475)

Radovan Ivančević

Filozofski fakultet Sveučilišta u Zagrebu

Izvorni znanstveni rad–UDK 726.54.034(497.5 Hrastovlje)

20. 12. 1999.

Dokumentom, koji mi nije bio poznat, potvrđena je teza koju sam objavio prije desetak godina u ovom časopisu, da je crkva sv. Trojstva u Hrastovlju s freskama Ivana iz Kastva 1490. renesansni projekt XV. stoljeća – možda tek koje desetljeće ranija¹ – a ne romanička građevina XIII. stoljeća, kako je smatrao Zadnikar i što su bili prihvatili i ostali stručnjaci.²

Citat koji znači potvrdu mog bitno drugačijeg kronološkog i stilskog čitanja ovog malog, ali značajnog spomenika, datirajući ga puna dva stoljeća kasnije i premješajući ga iz romanike u renesansu, glasi: »Crkva i njezina tri izvorna oltara posvećeni su 1475. od pićanskog biskupa Pashazija iz Gračišća u ime kurije Ko-

Pozivajući se na svoj prilog objavljen u ovom časopisu (12/13-1988/9.) u kojem je na temelju analize tezu da crkva sv. Trojstva u Hrastovlju ne može biti romanička iz 13. st. – kako se do tada smatralo – nego da je renesansni projekt 15. st., vjerojatno tek nešto ranija od fresaka Ivana iz Kastva 1490., autor objavljuje podatak, koji u potpunosti potvrđuje njegov zaključak: crkva i njezina tri izvorna oltara posvećeni su 1475. od pićanskog biskupa Pashazija iz Gračišća. Crkva je, dakle, bila dovršena svega 15 godina prije freskiranja, a ne dva stoljeća ranije kao što su smatrali Zadnikar i ostali povjesničari umjetnosti po njemu.

pra«. Ili, cjelovito u talijanskom izvorniku: »...*Essa, assieme ai suoi 3 altari originali, fu consacrata nel 1475. dal vescovo di Pedena Pascasio di Gallignana,*

¹ R. Ivančević, *Crkva Sv. Trojstva u Hrastovlju: romanika ili renesansa?* Radovi Instituta za povijest umjetnosti, 12-13/1988-89, str. 127-136.

² M. Zadnikar, *Romanska umjetnost*, Ars Sloveniae, Ljubljana, 1970, str. XXXVI-XXXVII, LXXXIII i table 30-32.

*dietro incarico della Curia di Capodistria. Forse e di poco anteriore...».*³

U spomenutom prilogu 1988., nakon cjelovite analize spomenika, najprije sam bio naveo šest točaka po kojima se niz osobitosti crkve *ne uklapa* u istarsku romaniku (*per negationem*), a zatim sam interpretirao kako se sva navedena svojstva, naprotiv, organički uklapaju u »kasnogotičku tradiciju i ranorenesansnu metodu oblikovanja«. Od tlocrtno prostorne dispozicije koja kombinira ugledanje na antičku tradiciju u apsidalnom dijelu (porečku katedralu: srednje poligonalne apside i bočnih upisanih izvana ravno završenih) i kasnogotički tip dvoranske crkve u prostoru za vjernike (centralnog karaktera prostora, sa samo četiri stupa umjesto arkadnih nizova), s uzdužnim bačvastim renesansnim svodovima u sva tri broda, s čime se u cjelini strukturalno povezuje freskirani omotač: iluzionistički oslikani (zidni i žbukani!) stupovi i kapiteli, velika pravokutna polja poput slika na svodu glavnog broda (s prizorima Geneze) i kružni medaljoni na svodovima bočnih brodova (s prizorima Mjeseci), te slikanim girlandama na arkadama.

Citirani dokument potvrđuje, dakle, moju pretpostavku i precizno je datira: crkva sv. Trojstva bila je posvećena 1475. godine, a to znači godinu dana nakon što je Vincent iz Kastva sa suradnicima dovršio oslikavanje zidova crkve sv. Marije na Škrilinah, kraj Berma.⁴ Petnaest godina nakon dovršenja i posvećenja sv. Trojstva, 1490. godine – kako svjedoče latinski i glagoljski natpis ispisani u sklopu fresaka – dovršio je oslikavanje unutrašnjosti crkve majstor Ivan iz Kastva.⁵ Zašto se toliko godina nakon dovršenja i posvećenja crkve u Hrastovlju prišlo njezinu oslikavanju za sada ne možemo reći.

U svakom slučaju citirani povijesni podatak jedan je od pirmjera provjere i potvrde znanstvene metode interpretacije spomenika temeljena na strukturalnoj analizi i povijesno umjetničkoj komparativnoj metodi zaključivanja.

Time je potvrđena i moja valorizacija u navedenom prilogu da je »arhitektonsko-slikarski kompleks crkve Sv. Trojstva u Hrastovlju jedinstveni ranorenesansni likovni projekt ostvaren u kontinuitetu u drugoj polovici 15. stoljeća – umjesto višestoljetne vremenske cenzure između arhitekture i slikarstva i podjele na dva različita i udaljena stilska govora kako se dosad tumačilo... Crkva Sv. Trojstva u Hrastovlju sintezom arhitektonskog prostora i zidnog slikarstva predstavlja organičku cjelinu u kojoj se, uz određeni kontinuitet gotičke morfologije ostvaruje najcjelovitije djelo rene-

sansnog stila u istarskoj regionalnoj arhitekturi 15. stoljeća. Mnogi monumentalniji istarski spomenici (poput trobrodskih crkava Bogorodice Sniježne u Čepićima (1492.) i župne crkve u Oprtlju (1526.), ili jednobrodne u Boljunu (1590.), obje posvećene sv. Jurju, tradicionalno nastavljaju još stotinu godina kasnogotičku koncepciju crkava s izduženim peterostranim svetištem i zvjezdano-rebrastim (ili mrežastim) svodovima.

Iako malena, kao što je to često slučaj u povijesti umjetnosti, crkva u Hrastovlju (dovršena 1490) predstavlja *klasični trenutak* u razvoju arhitekture i zidnog slikarstva cjelokupne istarske regije 15. stoljeća. U njoj se susreću i na izuzetno skladan način povezuju u sintezu: prastara tradicija (kasnoantičkog »adriobizantizma« kao predložka troapsidalne bazilike), neposredna likovna prošlost (kontinuitet regionalnog kasnogotičkog slikarstva kastavske radionice, majstora Vincenta), dopunjen s ikonografskim oslonom na pazinski predložak) i živa suvremena umjetnost (utjecaj ranorenesansne venecijanske arhitekture i renesansne faze porečke bazilike i drugih istarskih spomenika).

Kao integralni ambijent sakralne i fortifikacijske arhitekture i zidnog slikarstva, spomenik u Hrastovlju organički je niknuo iz svojega užeg regionalnog kulturnog kruga, ali se ugledanjem u razvijeni istarske centre posredno rastom priklonio velikim umjetničkim strujanjima 15. stoljeća u jadranskom bazenu.

³ L. Parentin, *Visita alla chesa di Cristoglie*, u: »Incontri con l'Istria, la sua storia e la sua gente«, Trst, 1987., str.71-74./ Da li se izvorni dokument nalazi u arhivu u Trstu ili negdje drugdje i da li je već ranije bio negdje objavljen nije mi poznato.

⁴ Vidi: B. Fučić, *Vincent iz Kastva*, Zagreb-Pazin, 1992.

⁵ Vidi: B. Fučić, *Istarske freske*, Zagreb, 1963, str. 28-30, Katalog, str. 22-23.



1. Crkva sv. Trojstva, Hrastovlje, 1473/1490., unutrašnjost

2. Crkva sv. Trojstva, Hrastovlje, 1473., presjek i tlocrt (A. Mohorovičić, obrada I. Valjato-Vrus)

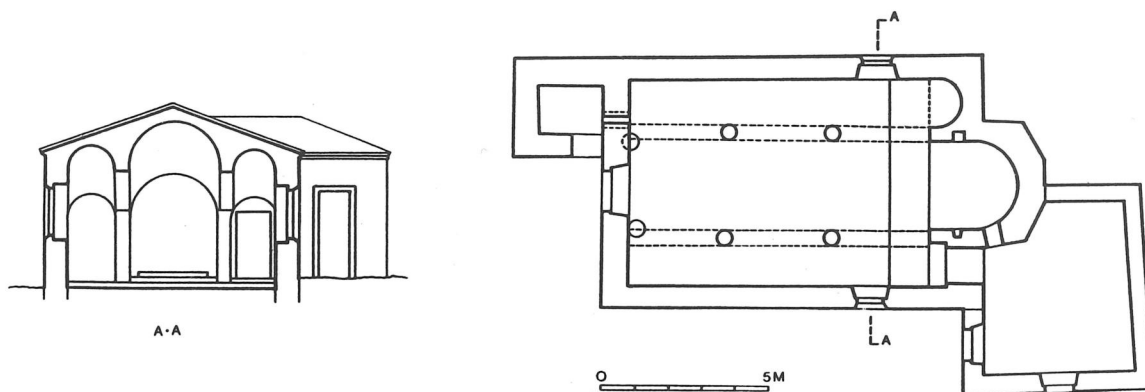

Radovan Ivančević
Church in Hrastovlje – confirmed renaissance (1475)

Referring to his article published in this journal (12-13, 1988/9) which argued that the church of Holy Trinity in Hrastovlje could not be a 13th century Romanesque, as was believed, but rather a 15th century renaissance design, probably made shortly before the frescoes by Ivan of Kastav from 1490, the author provides evidence that fully supports his conclusion: the church and its three original altars were dedicated in 1475 by the Pićan bishop Pashasius from Gračišće. The church was completed only 15 years prior to the frescoes, and not two centuries earlier as claimed by Zadnikar and other art historians after him.

In the said article, after a comprehensive analysis of the monument, the author listed six points in which certain characteristics of the church were not consistent with the Istrian romaneseque style (per negationem) and went on to prove that all these traits were consistent with late gothic tradition and early renaissance style: the ground plan that combines the apses built in the antique tradition (as in the Poreč cathedral: the central apse is polygonal on the outside, the side apses rectangular) and the late gothic type of court church (only four columns instead of the row of arcades in the nave), with the nave and aisles covered by a renaissance barrel vault and structurally connected by frescoed interior (illusionist painted stucco columns and capitals, large rectangular panels with the scenes from Genesis on the ceiling of the nave and the circular medallions depicting the Months over the aisles, and painted garlands on the arcades).

The author repeats his conclusion from 1988 that the Holy Trinity in Hrastovlje in »a synthesis of architectural space and wall painting presents an organic whole which, with certain continuity from gothic morphology, is the most complete work in the renaissance style in Istrian regional architecture of the 15th century« and, although small in size, »represents the classical moment in the development of architecture and murals in the entire Istrian region«. While the frescoed church in Hrastovlje »grew organically from its regional cultural environment, it also indirectly, in the wake of more developed Istrian centers (antiquity and renaissance in Poreč and Pula), followed the major art trends of the 15th century in the Adriatic area«.

The historical fact of church dedication in 1475 provides objective evidence for expert interpretation of monuments based on structural analysis and comparative art history method.