

Ana Mišković

Liturgijska oprema i arhitektonska plastika iz trikonhosa u Pridragi i Bilicama na izmaku kasne antike

Ana Mišković
 Odjel za povijest umjetnosti
 Sveučilište u Zadru
 Obala kralja Petra Krešimira IV. 2
 HR - 23 000 Zadar

Izvorni znanstveni rad
Original scientific paper
 Primljen / Received: 1. 2. 2015.
 Prihvaćen / Accepted: 12. 7. 2015.
 UDK: 726.54:72.033.1(497.5Pridraga)
 726.54:72.033.1(497.5Bilice)

It has already been noted in the scholarship that two interesting triconch churches in central Dalmatia, at Pridraga and Bilice, share a similar, if not identical, phase of architectural development. Originally, both structures were free-standing single-nave longitudinal buildings with a triconch sanctuary. In the second phase, both were provided with annexes along the lateral walls of the nave and transformed into more complex religious structures. This article discusses the liturgical furnishings from the churches at Pridraga and Bilice given that they also share many formal features, and argues that their decoration and carving technique point to the same time of production.

Keywords: *triconch, chancel screen, Miserere Christe, late antiquity*

Znanstvenim istraživanjima ustanovljeno je da kulturni ambijent u **Pridragi** (ili Sutmartindolu) posvećen **Sv. Martinu** ima dvije faze gradnje (sl. 1).¹

U prvoj se fazi u blizini rimske ladanjske vile podiže građevina trikonhalnog oblika u funkciji kršćanske liturgije na mjestu neke starije građevine.² Podignuta je kao jednobrodna, samostojeća dvorana s prednjim izduženim dijelom te trima konhama na istoku. Crkva je vjerojatno bila presvođena bačvastim svodom (uzdužni krak), odnosno polukalotama nad konhama.³ Dužina građevine je 21,50 m, širina konha je 4,80 m, dok je svijetla širina kraka 5,80 m. Puna je širina pročelja preko 7 m. Izvana je građevina raščlanjena lezenama i biforama.⁴

U drugoj fazi prigraduje se veći broj aneksa uokolo prvotnog korpusa (sl. 2).⁵ Može se s pravom smatrati kako trikonhos s prigradnjama u tom razdoblju i u tom obliku počinje funkcionirati kao svetište kompleksnoga ili razvijenog (složenog) tipa. Takve su se prostorije sa strana glavne crkve odnosno svetišta na kršćanskom Istoku zvale i *parecclesiae*, što bi značilo da je riječ o ambijentima namijenjenima nekim drugim obrednim ili administrativnim (pomoćnim) funkcijama kršćanske religije.⁶ Na dvjema bočnim konhama trikonhos u Pridragi ima prolaze prema *parecclesiam*, tj. prigrad-

njama, što ukazuje na tijesnu povezanost glavnoga obrednog prostora s onim pridodanim na bokovima. Moglo bi se pretpostaviti, u skladu s logikom kršćanske liturgije, da su aneksi mogli biti namijenjeni funkcijama sakristije ili čak memorija s obzirom na pronađene dijelove sarkofaga na lokalitetu. S druge strane, važno je istaknuti da je na anekse s južne bočne strane nadovezana oktogonalna krstionica s heksagonalnom piscinom. Krstionica je upravo vratima na sjevernoj plohi i vestibulom povezana s crkvom. Istočna niša na krstionici pridodana je još kasnije.

Liturgijska oprema pronađena u sklopu svetišta posvećena Sv. Martinu u Pridragi pripada sasvim sigurno drugoj fazi izgradnje. To bi značilo da od prve faze liturgijske instalacije nisu sačuvane.⁷ Od namještaja je pronađeno ukupno pet ulomaka pluteja, dva ulomka pilastra te jedan kapitel pergole (?). Ulomci pluteja napravljeni od vapnenca imaju prednju plohu ukrašenu ornamentalnim motivima, dok im je stražnja strana ravna. Motivi su na ulomcima različiti. Odlikuju se jednostavnošću izvedbe bilo da je riječ o geometrijskim prepletima ili o uobičajenim motivima ribljih ljusaka, nastalima grafički uparanim dlijetom, što upućuje na sasvim kasnu fazu ranokršćanske umjetnosti.



1. Crkva Sv. Martina u Pridragi (izvor: PAVUŠA VEŽIĆ /bilj. 1, 2005./, 90)
Church of St Martin at Pridraga

Jedan je ulomak na svim stranama u lomovima. Radi se o središnjem dijelu pluteja, kojem je vidljiv dio rubnog profila (sl. 3). Ornament u polju pluteja čini mrežište trkastih prepleta. Riječ je o jednom krugu unutar kojega se prepliću dvije nasuprotno postavljene polovice kruga, a one se opet unutar sebe lome u oblik sličan perecu.⁸

Drugi je ulomak ugaoni dio pluteja s otučenim rubovima (sl. 4). Rubni profili na prednjoj strani dvostruko su stupnjevani. Motiv ornamenta u polju bio je krug čija je površina podijeljena prepletom u rubne bademaste listove i nutarnje romboidno središte.⁹

Treći ulomak pluteja ima tri strane u lomovima, a četvrtu čini rubni okvir (sl. 5). Polje pluteja ispunjeno je ornamentom međusobno prepletenih kružnih i polukružnih elemenata. Nazire se tek jedan manji segment široke dvoprute kružnice, s tim da je jedan prut obli, a drugi plošni. Za ostale preplete nije moguće prepoznati njihov izvoran lik. Njih tvore plošne trake.¹⁰

Od četvrtog primjera pluteja očuvana su dva ulomka jednake obrade (sl. 6). Na svim stranama su u lomovima, s tim da je na drugom pluteju očuvan jedan dio rubne letve. Polje pluteja ispunjeno je motivom ljusaka u plitkom reljefu. Njih čine jednoprute, plošne trake.¹¹

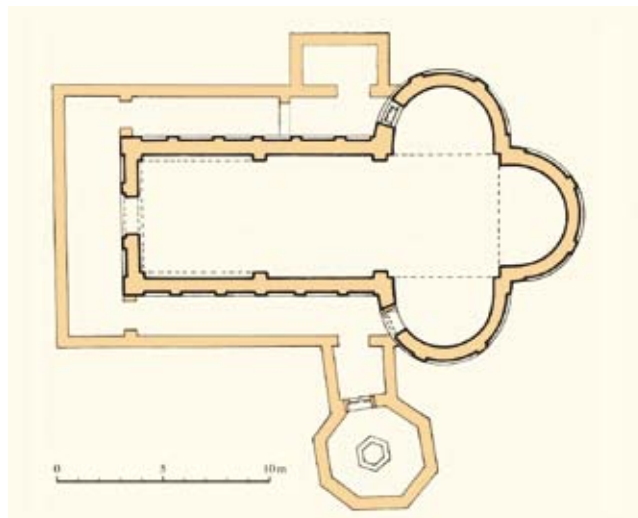

2. Tlocrt trikonhosa Sv. Martina s prigradnjama i krstionicom u Pridragi (izvor: PAVUŠA VEŽIĆ /bilj. 1, 2005./, 86)

Ground-plan of the triconch church of St Martin with annexes and a baptistery at Pridraga

Potom slijedi ulomak petog pluteja koji je također očuvan u lomovima, no i njemu je očuvan trag rubnog okvira (sl. 7). Ornament u polju čine motivi rombova koje oblikuju međusobno povezane jednostavne, plošne trake.¹²

Geometrijska stilizacija prepletenih kružnica, perca, rombova i skvama govori o kasnom razdoblju ranokršćanske umjetnosti kada se već nagovještuje stil predromanike.¹³ Analogije s prepletima pridraških pluteja autor je uočio na podnom mozaiku crkve S. Giovanni Evangelista u Ravenni.¹⁴ Radi se o dvama mozaičnim poljima u srednjem brodu bazilike ispunjenima jednostavnim,



3. Ulomak pluteja s mrežištem iz Pridrage (foto: D. Sikirić)
Fragment of a chancel screen panel with a mesh motif from Pridraga



4. Ulomak pluteja s kružnicom i romboidnim središtem iz Pridrage (foto: D. Sikirić)

Fragment of a chancel screen panel with a circle and lozenge from Pridraga

jednoprutim prepletima. Polje jednog od njih ima kompoziciju kruga unutar kojeg se prepliću dvije nasuprotno postavljene polovice kruga, a one lomeći se stvaraju oblik sličan perecu (kao prvi primjer, plutej iz Pridrage). No identičan motiv drugog pluteja iz Pridrage, tj. motiv ukrižanih bademastih listova koji međusobno stvaraju nutarnji romboidni lik, javlja se i na jednom ulomku pluteja iz Galovca, Srime te na ulomku ploče ambona iz Klapavica.¹⁵ Skvame na pluteju iz Pridrage također su jednake obrade kao i one iz Galovca odnosno Srime.¹⁶

Na lokalitetu u Pridragi pronađena su i dva ulomka oktogonalnih stupića (širine 16 cm) koja svojim oblicima sugeriraju na instalaciju pergole (sl. 8).¹⁷



5. Ulomak pluteja iz Pridrage (foto: D. Sikirić)

Fragment of a chancel screen panel from Pridraga (photo: D. Sikirić)

Na obližnjem lokalitetu Mijovilovcu (oko 300 m sjeverozapadno od Sv. Martina) za vrijeme Gunjačinih istraživanja cijelog Sutmartindola pronađen je i šesterolist Sv. Mihovila s ostacima samostana koji su bili podignuti na mjestu rustičke vile.¹⁸ Riječ je o ranosrednjovjekovnoj gradnji u sklopu koje su iskorišteni neki elementi antičkoga i ranokršćanskog porijekla. Između ostalog i kapitel kojem je otučen gornji i donji dio, a koji jednostavno obrađenim kalatusom s plitko naznačenim listovima na uglovima sugerira upravo ranokršćanski stil. Ulomak je visok 19 cm, širok 23 cm (na vrhu; donji dio mogao bi iznositi oko 16 cm). S donje strane je utor kojim se kapitel spajao sa stupom.¹⁹ Kapitelu se danas gubi trag, a



6. Ulomak pluteja sa skvamama iz Pridrage (foto: Z. Alajbeg)

Fragment of a chancel screen panel with the motif of scales from Pridraga



7. Ulomak pluteja s rombovima iz Pridrage (foto: D. Sikirić)

Fragment of a chancel screen panel with lozenges from Pridraga

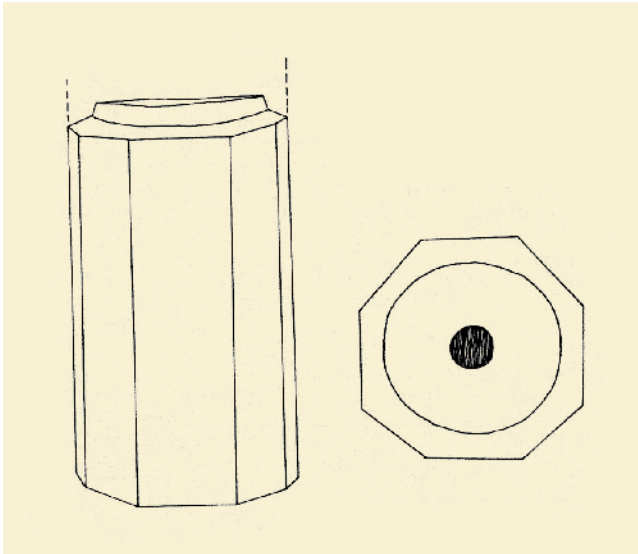

8. Ulomak oktogonalnog stupića iz Pridrage (crtež: J. Belevski)
Fragment of an octagonal colonette from Pridraga

donja je širina kapitela prosuđena po fotografiji. Ukoliko je kapitel pripadao Sv. Martinu, tada se on mogao nadovezivati na prethodno spomenuti stup kojem odgovara po dimenzijama (promjer obaju elemenata je 16 cm).

Oplošje trikonhosa u Pridragi bilo je rastvoreno dvostrukim prozorskim otvorima, tzv. biforama (sl. 9). Posred dvaju otvora stajali su stupići (sačuvano ukupno njih četiri) kvadarastih oblika s latinskim križevima na prednjim stranama, karakteristično raširenih hasti.²⁰ Na gornjoj ravnoj plohi jednog stupića uklesan je rimski broj jedan (a za pretpostaviti je da su i ostali bili obilježeni odgovarajućim rednim brojem). Na stupićima su očuvani i ostaci geometrijskog crteža kao pripremnog nacрта za dalju klesarsku obradu.

Na stupiće su nalijegali imposti u obliku obrnuto okrenute krnje piramide s duboko usječenim latinskim križevima na nakošenim prednjim stranama²¹, dok su prozorske rešetke bile perforirane motivima skvama.²² Obrada stupića s duboko usječenim križevima govori u prilog zreloj ranokršćanskoj umjetnosti te ih možemo datirati prije gore opisana crkvenog namještaja, odnosno u vrijeme podizanja samostalnog trikonhosa. Pritom se jasno diferenciraju dvije faze sačuvane plastike iz crkve Sv. Martina u Pridragi: ona liturgijska koja je nešto mlađa, dok je arhitektonska starija.

Crkvi su očuvani i dijelovi glavnog i sporednih portala.²³ Od glavnog portala očuvani su dijelovi bočnih strana te na jednom ulomku i tzv. zub samog dovratnika, odnosno profil na koji su se prislanjala vrata (sl. 10).²⁴ Prednja strana dovratnika ukrašena je kontinuiranim nizom prepletenih krugova s naglašenim središtem.



9. Restaurirana prozorska bifora na crkvi Sv. Martina u Pridragi (izvor: PAVUŠA VEŽIĆ /bilj. 1, 2005./, 88)

The restored double-light opening in the church of St Martin at Pridraga

Uzduž nadvratnika jednog od sporednih portala (kojem je očuvan i dovratnik) uklesana su tri latinska križa u krugu, između kojih su dva ukrižana bademasta lista.²⁵ Od nadvratnika sljedećeg portala sačuvana su dva fragmenta koji na prednjim vidljivim stranama imaju motive jeruzalemskog križa (sl. 11).²⁶ Ornamenti na ovim ulomcima portala izvedeni su jednakim načinom kao i



10. Ulomak glavnog portala iz Sv. Martina u Pridragi (foto: Z. Alajbeg)
Fragment of the portal from the church of St Martin at Pridraga

liturgijski namještaj, dakle, vrlo plitko, gotovo urezano, što govori u prilog istodobnoj dataciji aneksa na kojem su se vrata nalazila i opreme crkve.

Na lokalitetu su pronađena i dva poklopca sarkofaga s križevima u plitkom reljefu koji sigurno govore o cemerijalnoj funkciji trikonhosa.²⁷

Drugi trikonhos koji je važan za ovu raspravu nalazi se u šibenskom zaleđu, u blizini samog središta kasnoantičke skradinske biskupije – u **Bilicama**. Ostatke tro-lisne crkve otkrio je Lujo Marun u ime *Hrvatskog stari-narskog društva* u Kninu 1909. godine i odmah su uspo-ređeni s ostacima Sv. Martina u Pridragi.²⁸ Taj lokalitet se u ono doba zvao Mojstir (derivacija riječi manastir, što je uvriježena pučka terminologija za ostatke sakral-nih građevina).²⁹ I taj se trikonhos nalazio pokraj rimske ladanjske arhitekture, udaljen od nje otprilike stotinjak metara.³⁰ Prva istraživanja proveo je Petar Kaer 1908. i 1909. kada uviđa višeslojnost kompleksa, a samu jezgru datira u 4.-5. st.³¹ Među prvima koji su poklonili pažnju ovom zanimljivom sklopu bio je tada glavni konzervator bečke Centralne komisije za Dalmaciju Ćiril Iveković za vrijeme terenskog pohoda dalmatinskim srednjovjekov-nim građevinama. Prije tiskanja poznate publikacije *Die Entwicklung der Mittelalterlichen Baunkunst in Dalma-tien*, on se referira na ostatke u Bilicama u kratkoj obja-vi u *Mittheilungen der Z. K.*, VIII/5 iz 1909. (str. 221),



11. Dijelovi bočnog portala iz Sv. Martina u Pridragi (izvor: PAVUŠA VEŽIĆ /bilj. 20, 2007./, 136)

Fragments of the lateral doorway to the church of St Martin at Pridraga



12. Fotografija fragmenata iz Bilice pronađenih za vrijeme istraživanja don L. Jelića (izvor: Arheološki muzej u Splitu)

Photo of the fragments from Bilice excavated by L. Jelić

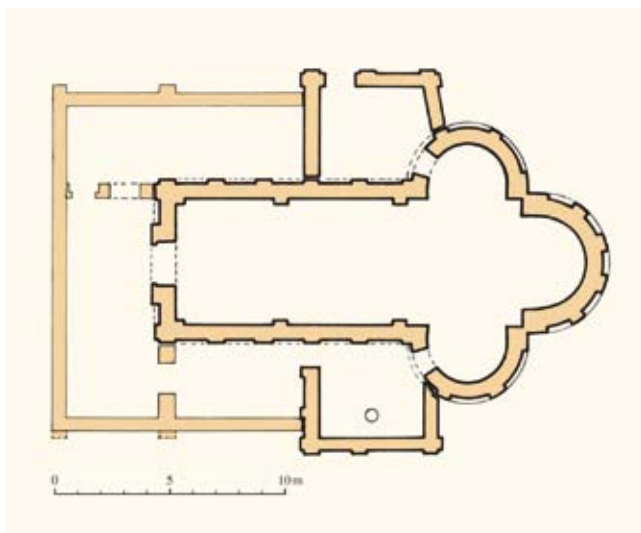

13. Tlocrt trikonhosa s prigradnjama u Bilicama (izvor: PAVUŠA VEŽIĆ /bilj. 1, 2005./, 86)

Ground-plan of the triconch and annexes at Bilice

gdje kaže kako je u Vruljama kod Šibenika otkrivena jedna „mala centralna građevina i u njoj mnogo arhitektonskih ulomaka”. Zgradu datira u 6. i 7. st. te bilježi i dva sarkofaga u blizini.³² Međutim, prvi sustavniji istraživač cijelog kompleksa bio je don Luka Jelić kojem je arhitektonske crteže napravio tehničar G. Tamino (za kojeg Jelić ističe da je preciznije snimio situaciju zatečenu u Bilicama i donio prepravljen tlocrt u odnosu na onaj koji donosi Iveković u svojoj publikaciji).³³ Jelić je svoja zapažanja publicirao u *Dodatku* tadašnjeg *Vjesnika za arheologiju i historiju dalmatinsku* iz 1912. godine (*Supplemento al „Bullettino d'archeologia e storia Dalmata”*, a. XXV). Ipak, crteže i fotografiju (sl. 12) na kojima je registrirana većina pronađenih spomenika nije objavio te se oni čuvaju u arhivu u Arheološkom muzeju u Splitu (tzv. Jelićev arhiv). Stoga je prva objava pronađenih fragmenata, izuzev poznatog pluteja s natpisom *Miserere Christe*, ovdje prvi put zastupljena. Od novijih istraživača, odnosno znanstvenika koji su kritički analizirali trikonhalni kompleks u Bilicama, svakako vrijedi spomenuti Zlatka Gunjaču i Pavušu Vežića.³⁴

Jelić u *Bullettinu* datira rimsku vilu u 4.-5. st, a kod kršćanske građevine primjećuje čak tri faze gradnje. Prva je po njemu faza izgradnja trikonhalne jezgre krajem 5. ili u prvoj polovini 6. st., drugu fazu s dogradnjama datira u drugu polovinu 6. st., a treću kada se izgrađuje narteks u rani srednji vijek.³⁵ Crkvi nije poznat titular, dok joj je orijentacija bila usmjerena prema JZ. Unutarnji nukleus bio je dugačak 19,40 m, svijetla širina kraka je 5,40 m, dok je cjelokupna širina pročelja 6,80 m.³⁶ Sastojao se, dakle, od longitudinalnog prednjeg dijela i troli-

sta ili trikonhalnog začelja. Sudeći po ulomcima sedre, trikonhalna jezgra bila je presvođena bačvastim svodom. Po finim, jednostavnim fugama koje su bile urezane u žbuku među priklesancima Jelić datira građevinu u kraj 5 i početak 6. st. (uz argumente da se na mlađim spomenicima takvo graditeljsko obilježje ne zatječe).³⁷ Jelić zatječe i žbukanu podlogu crkve sačinjenu od finog pijeska i usitnjene cigle. Na nekim mjestima očuvao se i mozaik od crnih i crvenih tesera.

Svakako da je trikonhos, izvana razveden lezenama, prvo bio samostalna građevina kao i onaj u Pridragi, a naknadno mu se apliciraju aneksi s kojima postaje kompleksno svetište (sl. 13). Dva pobočna, gotovo pravokutna aneksa raščlanjena lezenama dodana su u drugoj fazi, a u trećoj je izgrađen ostali dio koji se proteže prema zapadnoj strani građevine gdje se nalazi narteks. Pravokutni aneksi do bočnih apsida imaju žbukanu podnicu od pijeska i usitnjene cigle, no za razliku od podnice u crkvi ovdje su korišteni veći komadići kamena po kojima Jelić datira cij-

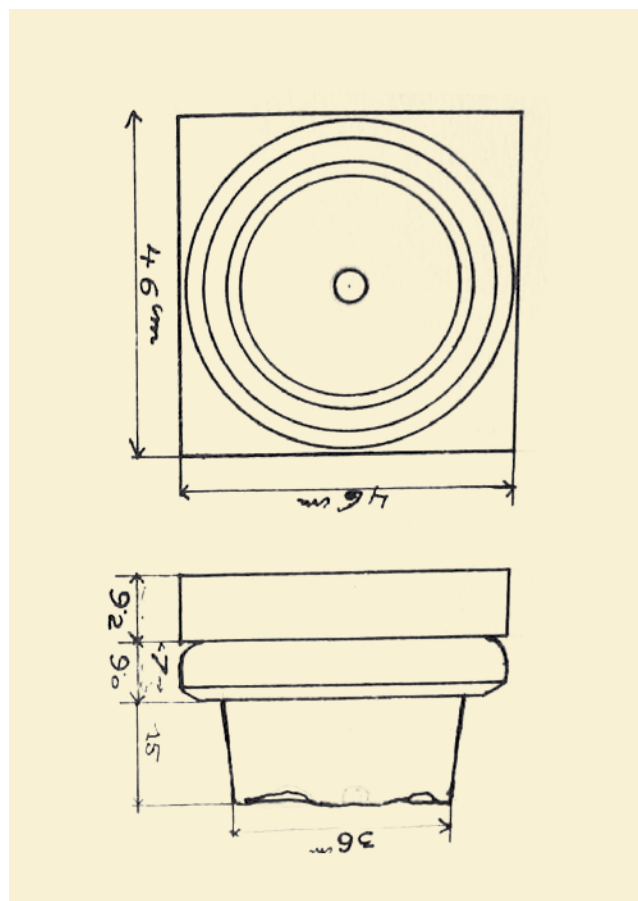

14. Ulomak kapitela (u sekundarnoj funkciji baze) iz trikonhosa u Bilicama (crtež iz dokumentacije L. Jelića)

Fragment of a capital (re-used as a column base) from the triconch church at Bilice

lu dogradnju u drugu polovinu 6. st.³⁸ Naprotiv, u narteksu primjećuje nepravilnije zidanje posebice u nejednakim priklesancima i nemarno nanošenim fugama, dok je podnicu sačinjavao grubi pijesak, bez usitnjene cigle.

Dvije bočne konhe povezane su vratima s nadogradnjama, kao i u pridraškom slučaju. P. Vežić ustvrdio je da se i ovdje odvija identična situacija kao i kod trikonhosa iz Pridrage, odnosno kao i kod brojnih primjera jednostavnih oratorija koji uznapredovalom kristijanizacijom postaju kompleksna, razvijena svetišta.³⁹ U promjenama takve vrste i Bilice dobivaju krstionicu s kružnom piscinom u jednom od aneksa na južnoj strani. Omanji promjer krsnog zdenca od samo 65 cm govori o kasnu nastanku piscine kada se one redovito, barem na širem dalmatinskom području, ili reduciraju u manje dimenzije (u slučaju primarnih većih zdenaca) ili su u začetku manje.⁴⁰ Dodatno je zanimljivo što se krstionica ne nalazi na sjevernoj strani kao što je slučaj u samom episkopalnom kompleksu u Saloni i ostalim svetištima na sred-

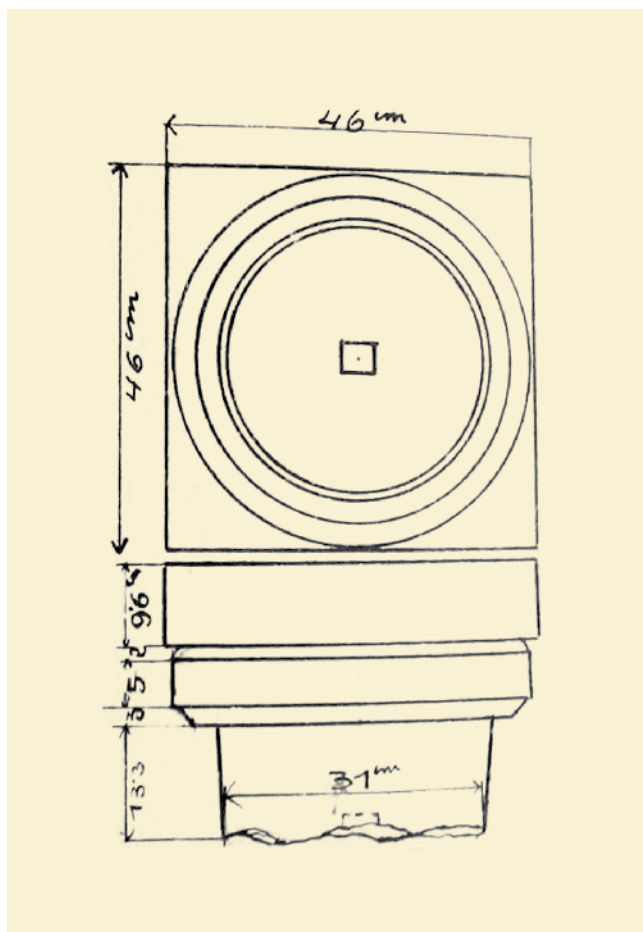

15. Ulomak baze iz trikonhosa u Bilicama (crtež iz dokumentacije L. Jelića)

Fragments of a column base from the triconch church at Bilice



16. Plutej sa zazivom *Miserere Christe* iz trikonhosa u Bilicama (izvor: ŽELJKO RAPANIĆ /bilj. 44/, 49)

Chancel screen panel inscribed with Miserere Christe from the triconch church at Bilice

njodalmatinskom području. Naime, poznato je da je u tadašnjem razdoblju gotovo uvriježeno pravilo kako se u svetištima na području cijele biskupije provode orijentacije/položaji krstionica kao i u samom crkvenom centru.

Uokolo crkve u Bilicama pronađeno je više kasnoantičkih grobova, a velika, presvođena grobnica bila je odmah na ulazu.⁴¹

Prezbiterij je zauzimao samo središnju konhu trikonhosa i dio naosa pred njim, što je u biti uobičajeno u ranom kršćanstvu.

Što se tiče liturgijske opreme, pronađen je jedan ulomak stupa s jednostavnim kapitelom (po L. Jeliću „dorski tip kapitela”) koji je po dimenzijama mogao biti dio instalacije ciborija (sl. 14).⁴² Pronađena je i baza s dijelom stupa kružnog oblika koji dimenzijama odgovaraju spomenutom kapitelu (sl. 15).⁴³ Prvi ulomak se nalazi u narteksu, dok je drugi ulomak nešto udaljen od predvorja crkve.

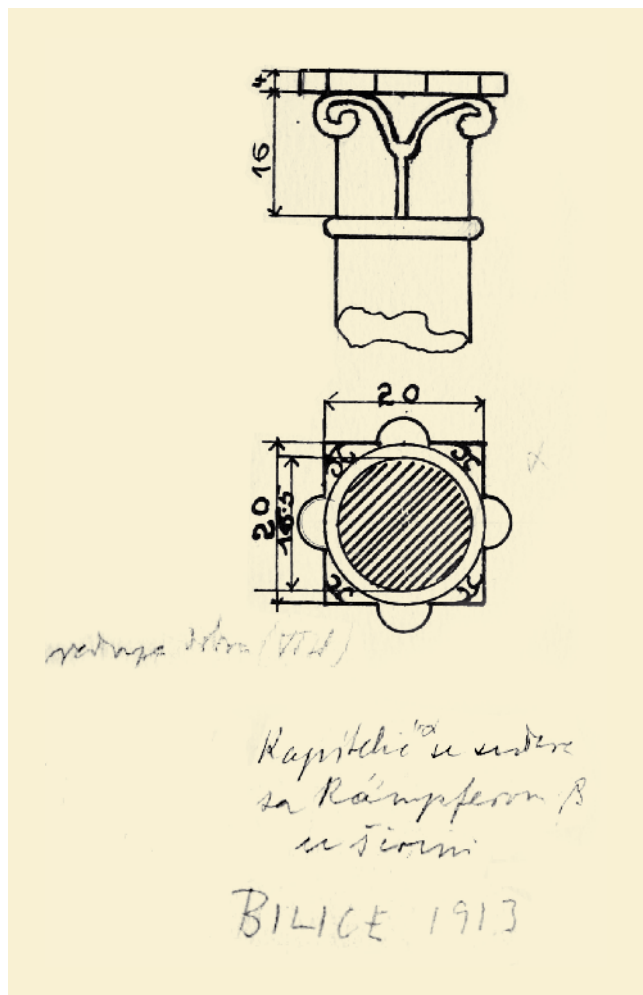

17. Kapitel pergole iz trikonhosa u Bilicama (crtež iz dokumentacije L. Jelića)

Chancel screen capital from the triconch church at Bilice

Ograda svetišta bila je visoka, tipa pergole. Od njezinih donjih dijelova najzanimljiviji je dobro poznat plutej s kružnicama koji na gornjoj letvi ima uklesan natpis (sl. 16).⁴⁴ Njega Jelić datira u 9. st., a Iveković u početak 8. st.⁴⁵ U polju, odvojenu od rubnog dijela jednostavnom, uskom letvicom, uklesan je motiv mrežišta u plitkom reljefu. Radi se o motivu dvoprutih, dvostruko prepletenih kružnica kojih u vertikalnom nizu ima tri, a u vodoravnom po dvije, što čini ukupno šest kružnica. Zadnje dvije polukružnice istaknutim bridom ispunjavaju kutove polja pluteja. Na gornjem rubu ploče uklesana su tri križa latinskog tipa i raširenih krajeva, između kojih su naizmjenično uklesani monogrami *MISERE-RE CHRISTE*. U Bilicama je bio još jedan plutej koji je očuvan u gornjem lijevom rubnom dijelu s uklesanim križem i monogramom *Christe*. U polju podno monograma bile su skvame obliha prutova.⁴⁶ Vjerojatno je riječ

o inverziji poznate molitve te je za pretpostaviti da je nakon toga slijedilo *Miserere*. Naime, na istoj Jelićevoj fotografiji koja se čuva u arhivu zabilježen je drugi ulomak gornje letve pluteja na kojem je uklesan latinski križ raširenih hasti s dijelom monograma *Miserere*. Od tog pluteja nije očuvano polje s dekorativnim ukrasom. Jelić u tom ulomku vidi zaseban plutej i doista je mjerenjem visine obiju natpisnih letava ustanovljeno da nisu jednakih dimenzija.⁴⁷ Po tome bismo mogli zaključiti da su bila tri pluteja s liturgijskim zazivom. Ulomcima se danas gube tragovi te o njima znamo samo na temelju fotografije. Po istoj dokumentaciji prvog istraživača koja se čuva u Arheološkom muzeju u Splitu pronađeni su još neki dijelovi liturgijskog namještaja koji su se u međuvremenu zagubili. Radi se o fragmentima isklesanima u tehnici a *jour* i „čestima prsobrana” (nije sigurno na što bi se potonji termin mogao točno odnositi – na ulomke ambona ili ipak na dijelove pluteja s obzirom da Jelić prsobranom imenuje i ogradu svetišta).⁴⁸ Na lokalitetu je pronađen i pilastar kvadarastog oblika. Po ostatku kružnog tijela stupića na njegovoj gornjoj plohi vidljivo je da je pilastar bio dio ograde svetišta tipa pergole. Na prednjoj strani dekoriran je dvotračnom pletenicom. Povrh nje udubljen je utor L-profila i jedan manji kružnog profila. Susjednom, bočnom stranom u cijeloj visini teče pravokutan utor u koji je nalijegao plutej. Jelić napominje u bilješkama i pilastre *ad incasso*, odnosno udubljenim pravokutnikom.⁴⁹

Na crtežu iz Jelićeve dokumentacije prepoznaje se i ulomak gornjeg dijela kružno oblikovana stupića na koji se nadovezuje kapitel, a taj bi po dimenzijama mogao biti dio pergole (sl. 17).⁵⁰ Kapitel je raščlanjen volutama koje se uvijaju na uglovima podupirući abakus. Uz navedene ulomke pronađen je i impost kapitel koji je bio dio neke prozorske polifore.⁵¹ L. Marun, koji Bilice također datira u 6.-8. st., na terenu registrira „ulomke tanjih i debljih stupova, ravnih čitavih i razbijeni...”, vidi više „slipe nadstupina” s urezanim križevima ili bez njih, nadvratnika, raznih ulomaka pluteja i tranzena.⁵² Termin „slipe nadstupina”, što bi značilo impost kapitel, ukazuje na elemente lučnih konstrukcija koje bi mogle biti dijelovi prozorskih otvora, te se može pretpostaviti da je crkva bila rastvorena poliforama, poput one u Pridragi. Marun također skicira ulomak pluteja (?) sa skvamama (možda dio gore opisana s monogramom *Christe Miserere*) te jedan impost kapitel (ili se možda radi o istom koji donosi i Jelić?).⁵³ Ćiril M. Iveković bilježi pak i jedan ulomak kamenog vijenca sa shematski donesenim trokutastim ornamentom, za koji smatra da je riječ o nizu listova – možda se radi o arhitravu pergole?⁵⁴

Analogije i poveznice

Već je rečeno da namještaj prve faze trikonhalnih svetišta nije poznat odnosno da nije sačuvan. Svetišta su svakako morala posjedovati namještaj, a to što do nas nisu dospjeli nikakvi tragovi govori u prilog konstrukciji od drvenog, propadljivog materijala.

S druge strane, iako je ostala liturgijska oprema iz druge faze s obaju lokaliteta očuvana u dosta sitnim dimenzijama, ona pruža dovoljno argumenata za stilsko-kronološke odrednice, ali i za kakvu-takvu rekonstrukciju sakralnih interijera u Pridragi i Bilicama u kojima se tijekom više stoljeća odvijala kršćanska liturgija. Tako bismo za Sv. Martina u Pridragi mogli pret-



18. Grafička rekonstrukcija ograde svetišta trikonhosa u Bilicama (autor: N. Ožanić)
Reconstruction of the chancel screen of the triconch church at Bilice

postaviti da je njegov prezbiterij zauzimao prvi travej do glavne apside na istoku. Naime, o rasponu prezbiterija nemamo sačuvanih materijalnih tragova, no kao analogiju možemo uzeti sačuvanu situaciju iz trikonhosa u Bilicama koji je izveden u skladu s ranokršćanskim pravilima (prezbiterij se proteže jedan ili dva traveja od začelja crkve).

Ograda se na dvjema bočnim stranama lomila pod pravim kutom i spajajući se zatvarala najsvetiji prostor u crkvi. Od oltarne instalacije nemamo nikakvih dokaza u obama svetištima. Sama ograda svetišta u Pridragi bila je visoka, tipa pergole. U donjem su dijelu bili pluteji i pilastri, a gornji dio činili su oktogonalni stupići povezani vjerojatno arhitravom. Sačuvano je pet fragmenata koji dekorativnom obradom ukazuju svakako na minimalno pet pluteja. No, s obzirom na to da su očuvani u živim lomovima, ne možemo im ni približno odrediti izvorne dimenzije.

Arhitektonska je plastika iz Sv. Martina također dosta zastupljena. Pet stupića bifora s impost kapitelom, duboko usječnim latinskim križevima na prednjim vidljivim stranama svjedoče o zreloj fazi ranokršćanske umjetnosti, onoj iz doba nastanka trikonhosa. Riječ je o klasično oblikovanim stupcima s usječnim latinskim križevima na užim vidljivim stranama. Prozorske otvore ispunjale su tranzene u obliku skvama.

Što se tiče svetišta u Bilicama, njemu, dakle, osim titulara ne poznajemo ni dijelove najsvetije liturgijske instalacije odnosno oltara, premda bi se instalaciji ciborija mogao atribuirati jedan stup koji dimenzijama odgovara rečenoj konstrukciji (ili se radi o dvama stupovima kojima je očuvana baza s donjim dijelom stupa i gornji dio s kapitelom, ili se radi o jedinstvenom stupu koji je do nas dospio u dvama ulomcima). Ograda svetišta protezala se pred glavnim apsidom zatvarajući prvi travej do nje. Ona je bila visoka, tipa pergole poput one u Pridragi. Za pretpostaviti je da su dva od tri pluteja s monogramom liturgijskog zaziva *Miserere Christe* i *Christe miserere* stajala na dužoj strani ograde – frontalno okrenuti uzdužnom kraku trikonhosa. Pilastri s kojima su se spajali bili su dekorativno obrađeni na prednjim stranama ornamentom pletenice. Nisu svi pilastri bili jednako obrađeni jer je jedan pilastar (po pisanoj dokumentaciji) bio ukrašen kasetiranim pravokutnikom. Kapiteli pergole bili su pak jednostavno ukrašeni fascijom koja se na uglovima povijala u volute.

Na obama lokalitetima sačuvano je nekoliko ulomaka koji su pripadali sarkofazima. Riječ je o anepigrafskoj ceterijalnoj građi koja je bila jednostavno ukrašena simbolom križa na poklopcu (Pridraga). No nije pouzdano pripadaju li prvoj ili drugoj graditeljskoj fazi kompleksa.

Ono što je sasvim sigurno jest da oni svjedoče o ceterijalnoj funkciji koju je svetište imalo uz onu kongregacijsku i krstioničku.

Stilske komponente na liturgijskom namještaju druge graditeljske faze obaju trikonhosa ukazuju na rudimentarnu obradu tehnikom urezivanja kao i uporabu geometrijskih odnosno osnovnih kršćanskih motiva. Radi se o geometrijskim prepletima, perecima, skvamama te dvoprutim pletenicama. Ornament prepletenih kružnica na pridraškim plutejima analogan je ornamentu na mozaicima srednjeg broda ravenatske crkve S. Giovanni Evangelista.⁵⁵ Pridraški motivi slični su ornamentima s ambona u Klapavicama. Primjer pluteja s monogramom iz Bilica sličan je prethodnima, samo što za razliku od njih udvostručuje profilaciju prepleta, čime nas dovodi u vrijeme neposredno prije pojave ranosrednjovjekovnog stila.

Namještaj je u biti istovremen s dogradnjom pobočnih prostorija – *paraecclesiae*. U komparativnom pogledu mogu se povući paralele s lokalitetom u Srimi gdje je svetište već u prvoj fazi podignuto kao kompleksna građevina, vjerojatno tijekom sredine 6. st.⁵⁶ No namještaj upravo mlađe crkve (na južnoj strani dvojnog kompleksa) datiran u kraj 6. ili čak početak 7. st.⁵⁷ odgovara namještaju iz Bilica i Pidrage, što govori u prilog i njihovoj dataciji.

Uostalom, riječ je o svetištima koja pripadaju jedinstvenoj skardonitanskoj dijecezi, a njihova srodnost uočena je svakako na namještaju sa salonitanskog područja. No usto su elementi iz Sreme i Bilica odnosno Pidrage slični i nekima s lokaliteta zadarske dijeceze, točnije ambonima iz episkopalnog kompleksa i onom iz Sv. Ivana na Relji.⁵⁸ Pitanje je jesu li ti primjeri također nastali kao produkt salonitanskih radionica ili pak *iadertinske*, možda čak i skardonitanske? Smatram da nismo daleko od istine ako razlog česte sličnosti navedenih primjera na velikom teritoriju salonitanske nadbiskupije potražimo prije svega u predlošcima koji su putovali po širokom teritoriju: od jedne do druge klesarske radionice.

Analognu obradu motiva na kamenim lapidama autor je uočio i na ulomcima liturgijske opreme iz Lepura.⁵⁹ Riječ je o motivima pletenice koja se meko prepliće formirajući ispupčene krugove u središtu (na ulomku pluteja iz Lepura ona je dvopruta, na dijelovima vrata iz Pidrage je jednopruta, dok je na pilastru iz Bilica opet dvopruta). Sličnosti pokazuju i ulomci pluteja iz Lepura i Pidrage na čijim su prednjim plohamo isklesani dvopruti prepleteni krugovi koji u slobodnim površinama formiraju trokute. Eventualno bi se namještaj iz Pidrage i Lepura mogao datirati koje desetljeće prije onog u Bilicama. No svakako je riječ o kasnoj fazi ranokršćanske umjetnosti, vjerojatno o 7. st.

Što se tiče konstrukcije, tek nam dva ulomka liturgijskog namještaja svjedoče o dvama načinima povezivanja elemenata. Tako nam pilastar s dvoprutom pletenicom iz Bilica pokazuje metodu učvršćivanja s plutejem putem utora koji je urezan po cijeloj visini bočne strane pilastra, dok su metalne spone ili klanfe postavljene zbog dodatna stabiliziranja. Drugi ulomak stupića pergole iz Pridrage ima na sebi trag metalnog trna kojim se učvršćivao s pilastrom na koji je bio nadovezan.

Na kraju svega izrečenog može se slobodno staviti citat koji je još prije 50-ak godina zapisao Stjepan Gunjača nakon istraživanja Sv. Martina u Pridrugi, jer on u sebi sjajno sublimira zaključak ovoga rada:

„Sada, pronalaskom starokršćanskih arhitektonskih ulomaka u neposrednoj blizini crkve, još i s dekorativnim motivima sličnim onima iz Bilica, dobivamo očitu potvrdu da tlorisna analogija crkava Pridruga-Bilice nije puka koincidencija...”⁶⁰

Bilješke

- ¹ STJEPAN GUNJAČA, Srednjovjekovni Dolac kod Novigrada, *Starohrvatska prosvjeta*, 8-9 (1963.), 7-66, 11, 21-28; PAVUŠA VEŽIĆ, Starokršćanska arhitektura u Zadru i na zadarskome području, *Godišnjak zaštite spomenika kulture Hrvatske*, 12 (1986.), 161-177, 171-172; Ninska crkva u ranom srednjem vijeku – problem kontinuiteta i rezultati arheoloških istraživanja, *Starohrvatska spomenička baština – Rađanje prvog hrvatskog kulturnog pejzaža*, Zagreb, 1996., 87-99, 93-97; *Zadar na pragu kršćanstva. Arhitektura ranoga kršćanstva u Zadru i na zadarskome području*, Zadar, 2005., 140-143; Dalmatinski trikonhosi, *Ars Adriatica*, 1 (Zadar, 2011.), 27-66, 34-37; MILJENKO DOMIJAN – IVO PETRICIOLI – PAVUŠA VEŽIĆ, *Sjaj zadarskih riznica, Sakralna umjetnost na području zadarske nadbiskupije od IV. do XVIII. stoljeća*, Zagreb, 1990., 297.
- ² PAVUŠA VEŽIĆ (bilj. 1, 2011.), 35.
- ³ STJEPAN GUNJAČA (bilj. 1), 1963, 22.
- ⁴ ZLATKO GUNJAČA, Kontrafori, lezene i niše u starohrvatskom graditeljstvu, *Starohrvatska spomenička baština, Rađanje prvog hrvatskog kulturnog pejzaža*, Zagreb, 1996., 65-74.
- ⁵ Aneksi su porušeni nakon mletačko-turskih ratova kada je cijela crkva bila spaljena. Na mjestu prigradnji nastaje groblje. PAVUŠA VEŽIĆ (bilj. 1, 2005), 86-94; (bilj. 1, 2011.), 35.
- ⁶ CASIMIR KUCHARÉK, *The Byzantine-Slav liturgy of St. John Chrysostom*, Allendale N. J., 1971., 203.
- ⁷ Svetište je moralo posjedovati liturgijsku opremu. To što nisu sačuvani njeni tragovi ukazuje na mogućnost da je bila napravljena od lako propadljiva materijala, vjerojatno od drveta.
- ⁸ Dimenzije ulomka: visina 32 cm, širina 38 cm, debljina 9 cm. Arheološki muzej u Zadru, inv. br. 1393.
- ⁹ Dimenzije ulomka: visina 27 cm, širina 20 cm, debljina 9 cm. Arheološki muzej u Zadru, inv. br. 1407.
- ¹⁰ Dimenzije ulomka: visina 20 cm, širina 36 cm, debljina 11 cm. Arheološki muzej u Zadru, inv. br. 1410.
- ¹¹ Dimenzije ulomka: 1. visina 26 cm, širina 16,5 cm, debljina 10, 2. visina 31,5 cm, širina 23 cm, debljina 10 cm. Arheološki muzej u Zadru, inv. br. 1411; drugi ulomak čuva se u Muzeju hrvatskih arheoloških spomenika u Splitu, inv. br. 2205.
- ¹² Dimenzije ulomka: visina 31 cm, širina 27 cm, debljina 11 cm. Arheološki muzej u Zadru, inv. br. 1412.
- ¹³ EMIL HILJE – NIKOLA JAKŠIĆ, *Kiparstvo I., od IV. do XIV. stoljeća. Umjetnička baština zadarske nadbiskupije* (ur. Nikola Jakšić), Zadar, 2008., 8.
- ¹⁴ RAFAELLA OLIVIERA FARIOLI, I mosaici pavimentali della chiesa di S. Giovanni Evangelista in Ravenna, *Felix Ravenna*, 101 (Ravenna, 1970.), 169-222, 212, sl. 33.
- ¹⁵ JANKO BELOŠEVIĆ, Osvrt na rezultate istraživanja lokaliteta „Crkvina” u selu Galovac kod Zadra, *Radovi Filozofskog fakulteta u Zadru*, 29 (16) (Zadar, 1989./90.), T. VI.; Ograda svetišta ranokršćanske crkve Sv. Bartolomeja sa Crkvine kod Galovca, *Radovi Filozofskog fakulteta u Zadru*, 33 (20) (Zadar, 1994.), 121-144, T. VIII, 4; BRANKA MIGOTTI, Dekorativna ranokršćanska plastika jaderskog i salonitanskog područja. Temeljne osobine i međusobne razlike, *Diadora*, 13 (1991.), 291-312, 295; *Salona I – Sculpture architecturale, Collection*

- de l'École française de Rome* (ur. Noel Duval – Emilio Marin), Split – Rome, 1994., 252-253, X. c.11; DRAŽEN MARŠIĆ, Skulptura – katalog, *Srima – Prižba, Starokršćanske dvojne crkve*, Šibenik, 2005., 137-138.
- ¹⁶ JANKO BELOŠEVIĆ (bilj. 15, 1994.), 121-144, sl. 1-7, T. V-VII; Osvrt na konačne ishode istraživanja položaja Crkvine u selu Galovcu kod Zadra, *Diadora*, 18-19 (1996-1997.), 305-321; EMIL HILJE – NIKOLA JAKŠIĆ (bilj. 13), 8; DRAŽEN MARŠIĆ (bilj. 15), 138-139.
- ¹⁷ Dimenzije ulomka: br. 1 – visina 18 cm, širina 16 cm, Zavičajni muzej u Novigradu, br. 2 – visina 26 cm, širina 15 cm, Arheološki muzej u Zadru, inv. br. 1398.
- ¹⁸ STJEPAN GUNJAČA (bilj. 1), 28-66; PAVUŠA VEŽIĆ (bilj. 1, 2011.), 35.
- ¹⁹ STJEPAN GUNJAČA (bilj. 1), 40, tab. III, sl. 4.
- ²⁰ Maksimalna sačuvana visina stupića je 93 cm, a širina 22 cm. Čuvaju se na više lokacija: jedan je uzidan u rekonstruiranu biforu na pročelju crkve Sv. Martina u Pridragi; dva su u Arheološkom muzeju u Zadru, inv. br. 1409; a četvrti je u privremenom depou Konzervatorskog zavoda u Zadru. MILJENKO DOMIJAN – IVO PETRICIOLI – PAVUŠA VEŽIĆ (bilj. 1), 111; MILJENKO DOMIJAN, Obnova graditeljske baštine na području djelovanja Konzervatorskog odjela u Zadru, *Godišnjak zaštite spomenika kulture Hrvatske*, 24-25 (Zagreb, 1998.-99.), 157-158; PASCALE CHEVALIER, *Ecclesiae Dalmatiae*, (Salona II), T. 2., Rome – Split 1995., 59-61; PAVUŠA VEŽIĆ (bilj. 1, 2005.), 87, 132, 161; Ranokršćanski reljefi i arhitektonska plastika u Zadru i na zadarskome području, *Diadora*, 22 (2007.), 119-157, 128-130, 147-148; (bilj. 1, 2011.), 36-37.
- ²¹ 1. visina 22 cm, širina 22 cm, debljina 20-14 cm; 2. visina 23 cm, širina 47 (20) cm, dužina 23 (14) cm. MILJENKO DOMIJAN – IVO PETRICIOLI – PAVUŠA VEŽIĆ (bilj. 1), 111; MILJENKO DOMIJAN (bilj. 20), 157-158; PASCALE CHEVALIER (bilj. 20), 59-61; PAVUŠA VEŽIĆ (bilj. 1, 2005.), 87, 132, 161 (bilj. 20, 2007.), 129, 147-148.
- ²² Dimenzije ulomka: 1. visina 10,5 cm, širina 23,5 cm, debljina 8 cm, 2. visina 24,5 cm, širina 22,5 cm, debljina 8 cm. Arheološki muzej u Zadru, inv. br. 1428, 1446. Ulomak prozorske rešetke u obliku skvama donosi i S. Gunjača. Navodi da je ulomak *pronašao Grga Oštrić prigodom jednog sahranjivanja*. Visok je 15 cm, širok 13,5 cm, a debeo 7,3 cm. Na stražnjoj strani ulomka sačuvane su urezane linije dlijeta. STJEPAN GUNJAČA (bilj. 1), 28, tab. I, br. 5.
- ²³ PAVUŠA VEŽIĆ (bilj. 1, 2011.), 37.
- ²⁴ Arheološki muzej u Zadru, inv. br. 1414, 1433, 1434, 1435. ANA PIKUNIĆ, Ulje u posveti ulaza u svetište, *Histria antiqua*, 15(2007.), 407-414, 410-412.
- ²⁵ Rimski granični kamen raspilan je u dijelove vrata koja su možda bila u funkciji portala neke prostorije na mlađem sloju crkve Sv. Martina u Pridragi. Tercijarno su, kao dovratnici, ugrađeni u nova vrata na začelju Stare škole u Novigradu. Tijekom radova preuređenja zgrade nanovo je demontiran i pohranjen u njenu prizemlju. Radove je vodio Konzervatorski zavod iz Zadra. Dimenzije ulomaka: 1. nadvratnik: dužina 185 cm, visina 27 cm, širina 27 cm, 2. dovratnik: dužina 185 cm, visina 22 cm, širina 26 cm. Zavičajni muzej u Novigradu. BRANKA MIGOTTI (bilj. 15), 296; ANAMARIJA KURILIĆ, Vladajući sloj Asserije: magistrati i dobročinitelji, te njihove familije i obitelji, *Asseria*, 4, Zadar (2006.), 7-72, 49; ANA PIKUNIĆ (bilj. 24), 410-412; PAVUŠA VEŽIĆ (bilj. 1, 2005.), 159; (bilj. 20), 135-136, 154-155.
- ²⁶ Dimenzije ulomaka: 1. dužina 43 cm, širina 18 cm, debljina 19 cm, 2. dužina 34 cm, širina 18 cm, debljina 21 cm, Zavičajni muzej u Novigradu. ANA PIKUNIĆ (bilj. 24), 410-412.
- ²⁷ Sačuvana visina 68 cm, širina 27 cm, debljina 14 cm, i sačuvana visina 24 cm, širina 40,5 cm, debljina 14 cm. Arheološki muzej u Zadru, inv. br. 1408 i 1445. EMIL HILJE – NIKOLA JAKŠIĆ (bilj. 13), 16.
- ²⁸ STJEPAN GUNJAČA (bilj. 1), 23.
- ²⁹ LUKA JELIĆ, Il complesso monumentale di Bilice presso Sebenico, *Bullettino di archeologia e storia dalmata*, 35 (1912.), 69-80, 77.
- ³⁰ O *silnim tragovima rimskih zgrada* koje su se nalazile na otočiću Stipancu govori ĆIRIL METOD IVEKOVIĆ, Grobovi otaca, *Narodna starina*, 3 (1924.), 20. O ruševinama antičke vile i udaljenosti trikonhosa od nje LUKA JELIĆ (bilj. 29), 69.
- ³¹ O tome piše ZLATKO GUNJAČA, Rezultati neobjavljenih i najnovijih istraživanja antičkih i srednjovjekovnih lokaliteta na šibenskom području, *Novija i neobjavljena istraživanja u Dalmaciji, Izdanja HAD-a*, 3, Vodice, 1976., tiskano u Splitu, 1978., 69-82, 71, bilj. 14, 16 i 47; PAVUŠA VEŽIĆ (bilj. 1, 2011.), 37.
- ³² ZLATKO GUNJAČA (bilj. 31), 78, bilj. 16.
- ³³ LUKA JELIĆ (bilj. 29), 69-80.
- ³⁴ ZLATKO GUNJAČA (bilj. 31), 71-73; PAVUŠA VEŽIĆ (bilj. 1, 2011.), 37.
- ³⁵ LUKA JELIĆ (bilj. 29), 72-74.
- ³⁶ LUKA JELIĆ (bilj. 29), 72; PAVUŠA VEŽIĆ (bilj. 1, 2011.), 37.
- ³⁷ LUKA JELIĆ (bilj. 29), 72.
- ³⁸ LUKA JELIĆ (bilj. 29), 74.
- ³⁹ PAVUŠA VEŽIĆ (bilj. 1, 2005.), 94-95.
- ⁴⁰ Objašnjenje se argumentira promjenom obreda krštenja: umjesto dotadašnjeg *in immersione* prelazi se u *per aspersione* upravo na osnovi čega krsni zdenči postaju plići. PASCALE CHEVALIER, Les baptistères paleochrétiens de la province romaine de Dalmatie, *Diadora*, 10 (1988.), 111-163, 144-145; NOEL DUVAL, L'autel paléochrétien: les progrès depuis le livre de Braun (1924) et les questions à résoudre, *Hortus artium medievalium*, 11 (2005.), 7-18, 10.
- ⁴¹ Lujo Marun donosi i podatke o grobu koji se nalazio u *istočnom brodu bazilike*, kako kaže: „... ispod tla istog broda. Grob je prost ozidan od snešenih komada sedre od svoda bazilike. Imao je obične proste poklopnice, orientiran glavom u iztok”. LUJO MARUN, *Starinarski dnevnici* (ur. M. Petrinec = *katalozi i monografije*), Split, 1998., 179, 194. Taj grob očito je nastao nakon napuštanja svetišta.
- ⁴² Dimenzije ulomka: visina oko 29 cm, širina abaka 46 cm, širina stupa 31 cm. Arheološki muzej u Splitu (dalje AMSt, Jelićev arhiv, kutija IX / 1-2, dio pod Bilice; LUKA JELIĆ (bilj. 29), 69-80.

- ⁴³ Dimenzije ulomka: visina 33 cm, širina baze 46 cm, širina stupa 36 cm. Drugi ulomak je iste širine, a visina iznosi 34 cm. AMSt, Jelićev arhiv, kutija IX / 1-2, dio pod Bilice; LUKA JELIĆ (bilj. 29), 72-73.
- ⁴⁴ Dimenzije ulomka: širina: 68,5 cm, debljina: 9 cm, visina 93 cm, depo Muzeja hrvatskih arheoloških spomenika u Splitu, inv. br. 2594. AMSt, Jelićev arhiv, kutija IX / 1-2, dio pod Bilice. Zahvaljujem kolegi Tonči Buriću na proslijeđenim informacijama o dimenzijama ulomka; LUKA JELIĆ (bilj. 29), 69-80; ĆIRIL METOD IVEKOVIĆ (bilj. 30), 20, sl. 8. i 9; VIKTOR NOVAK, Monogram MISERERE CHRISTE, *Šišićev zbornik*, Zagreb, 1929., 517-530; STJEPAN GUNJAČA (bilj. 1), 23; ZLATKO GUNJAČA, O kontinuitetu naseljavanja na području Šibenika, *Šibenik-spomen zbornik*, Šibenik, 1976., 44; (bilj. 31), 69-70; BRANKA MIGOTTI (bilj. 15), 299; ZLATKO GUNJAČA, Bilice, *Hrvatska likovna enciklopedija*, Zagreb, 1996., 92; LUJO MARUN (bilj. 41), 180; ŽELJKO RAPANIĆ, Od grčkih kolonista do franačkih misionara. Povijesno kulturna slika hrvatskoga prostora, *Hrvati i Karolinzi*, Split, 2000., 49, sl. 19; ANTE UGLEŠIĆ, *Ranokršćanska arhitektura na području današnje šibenske biskupije*, Drniš – Zadar, 2006., 37, sl. 28; PAVUŠA VEŽIĆ (bilj. 20), 134; ŽELJKO KRNČEVIĆ, *Ranokršćansko i starohrvatsko razdoblje, Arheološki tragovi kultova i religija na šibenskom području*, Muzej grada Šibenika, 2008., 96.
- ⁴⁵ LUKA JELIĆ (bilj. 29), 73.
- ⁴⁶ AMSt, Jelićev arhiv, kutija IX / 1-2, dio pod Bilice; LUKA JELIĆ (bilj. 29), 69-80; LUJO MARUN (bilj. 41), 179.
- ⁴⁷ Napravljeno na jedinom dokumentu koji nam svjedoči postojanje ovih ulomaka – na fotografiji iz Jelićeva arhiva.
- ⁴⁸ AMSt, kutija IX / 1-2, dio pod BILICE.
- ⁴⁹ LUKA JELIĆ (bilj. 29), 75.
- ⁵⁰ Dimenzije ulomka: visina o. 33 cm, širina 20 cm
- ⁵¹ Dimenzije ulomka: visina 15 cm, širina 23 cm, dužina 55 cm.
- ⁵² LUJO MARUN (bilj. 41), 231.
- ⁵³ LUJO MARUN (bilj. 41), 179.
- ⁵⁴ ĆIRIL METOD IVEKOVIĆ, *Die Entwicklung der Mittelalterlichen Baukunst in Dalmatien*, Wien, 1910., 17.
- ⁵⁵ RAFAELLA OLIVIERI FARIOLI (bilj. 14), 212.
- ⁵⁶ S obzirom na poveću bibliografiju dvojnog kompleksa u Srimi navodim samo: DRAŽEN MARŠIĆ (bilj. 15), 122.
- ⁵⁷ PASCALE CHEVALIER (bilj. 40), 982; ZLATKO GUNJAČA, Srima – kompleks kasnoantičke sakralne arhitekture, *Katalog izložbe Muzeja grada Šibenika*, Šibenik, 1985.; DRAŽEN MARŠIĆ (bilj. 15), 135-139.
- ⁵⁸ PAVUŠA VEŽIĆ, Crkva Sv. Ivana ispred Grada u Zadru, *Diadora*, 18-19 (1996.-97.), 281; (bilj. 1, 2005.), 172; (bilj. 20), 134, 151, sl. 33; DRAŽEN MARŠIĆ (bilj. 15), 114-115.
- ⁵⁹ NIKOLA JAKŠIĆ, Arheološka istraživanja razorene crkvice Sv. Martina u Lepurima kod Benkovca, *Starohrvatska prosvjeta*, 27 (2000.), 189-200; Benkovac i okolica u srednjem vijeku, *MHAS – Kulturno-povijesni vodič*, 15, Split, 2000., 17, PAVUŠA VEŽIĆ (bilj. 1, 2005.), 98-101.
- ⁶⁰ STJEPAN GUNJAČA (bilj. 1), 25.

Riassunto

L'arredo liturgico e la decorazione architettonica dalle due chiese tricore in Pridraga e Bilice in età tardoantica

Riguardando le due chiese che si trovano nell'entroterra dalmata, precisamente in luoghi di Pridraga e Bilice, sono già stati osservati forti collegamenti nella loro costruzione dato che appartengono al gruppo dei santuari tricori. Così sono state notate le stesse fasi evolutive: dapprima, in epoca precedente ad età giustiniana, due chiese esistevano come santuari ad una navata terminante in abside a foglia di foglia di trifoglio, il quale motivo più tardi, in epoca altomedievale assai spesso si trova in Dalmazia. Le absidi erano probabilmente coperte a semicupole di mattoni. L'arredo liturgico appartenente a questo periodo non è noto. D'altra parte, è nota la decorazione architettonica che fungeva parte delle finestre bifore. Successivamente, in epoca giustiniana, due semplici chiese tricore hanno ricevuto un gruppo di costruzioni quadrilateri edificato tutt'intorno alla navata longitudinale. Questi ambienti annessi alla chiesa principale servivano alle diverse funzioni liturgiche. In uno di questi ambienti in entrambi i casi si è interpolata la piscina battesimale così che uno di annessi funzionava come il battistero. Proprio in quel periodo le chiese in Pridraga e Bilice hanno ricevuto l'arredo litur-

gico che è stato trovato in diversi scavi archeologici. Da Pridraga provengono diversi frammenti delle lastre che una volta facevano parte della recinzione che separava l'altare (finora non noto in ambedue i casi) dalla navata. La loro ornamentazione sulla parte frontale variava, ma principalmente si tratta di cerchi compenetrati da intreccio semplice. Le lastre della recinzione da Bilice erano ornate e scolpite in modo piuttosto simile, tranne che la loro ornamentazione era di doppio profilo. Tre lastre avevano (e una di quelle ha ancora oggi) i monogrammi scolpiti sull'orlatura superiore dei plutei. Si consisteva della iscrizione monogrammatica con croci latine fra i monogrammi in cui si legge *Miserere Christe*. Considerando l'aspetto identico e le fasi evolutive delle chiese tricore in Pridraga e Bilice, l'ornamento e l'impressione molto simile dell'arredo liturgico creato alla fine del 6. o piuttosto all'inizio del 7. secolo, questi due esempi mostrano altri forti collegamenti che evidente non sono casuali.

Parole chiave: chiesa tricora, recinzione, Miserere Christe, età tardoantica