

# Polukružni luk u gotičkoj arhitekturi kontinentalne Hrvatske

Zorislav Horvat

Regionalni zavod za zaštitu spomenika kulture, Zagreb

Izvorni znanstveni rad - 72.04.03 (497.13)

22. lipnja 1990.

Nedavno je netko u jednoj diskusiji ustvrdio da polukružni luk nije gotički, gotički luk je šiljast! Sa stajališta uhodanih mišljenja i svakodnevnih predrasuda, taj je kolega imao pravo. No, da li baš potpuno pravo?

Jedna pobliza analiza i pregled dostupnih nam detalja s gotičkih građevina kontinentalnog dijela Hrvatske pokazuje da je polukružni luk prisutan tijekom cijela gotičkog razdoblja. U početku to je još utjecaj romanike kao tzv. prelazni stil, a na kraju - naziranje renesanse. Međutim, polukružnog luka bilo je i u međuvremenu, tj. u razdoblju "prave" gotike. Pođimo redom.

Dijagonalni lukovi gotičkog svoda s rebrima u svojoj su biti polukružni lukovi, koji izgledaju kao šiljasti jednostavno

*Polukružni luk, nadvoj i svod prisutni su kroz cijelo razdoblje gotike, u prijelaznim razdobljima romanike i rane renesanse još ima sličnosti sa "susjednim" stilovima, ali su ravnopravan čimbenik gotičke arhitekture. Polukružne lukove nalazimo češće na građevnim detaljima (portali, dovratnici, prozori, lukovi). Obično su vezani na određene utjecaje (npr. češko školovanje majstora). Uporaba polukružna luka na križnim rebrima svoda, tijekom cijela gotičkog razdoblja, jedna je od osnova stila. Autor zaključuje da gotički stil obuhvaća i polukružni nadvoj, polukružni luk i bačvasti svod.*

zbog optičke varke zbog njihova križanja u sredini svodna polja (sl 1). To, naravno, ne isključuje mogućnost, naročito nad nepravilnim tlocrtima, da su dijagonalna rebra tek dijelovi kružna luka, dakle zaista šiljasti, kao npr. na svodu "kripte" brinjske kapele. Uporabom polukružna luka za dijagonalna rebra, pojednostavljuje se izvedba svoda a svodovi su svedeni na manje visine.<sup>(1)</sup>

Razvojem kasnogotičkih svodova - mrežastih i zvjezdastih - situacija se ponešto mijenja te je polukružni luk mnogo diskretnije interpoliran (npr. mrežasti svodovi u Krašiću i Lepoglavi). U Krašiću, međutim, je i spoj svoda na zidove (ustvari su to susvodice bačvasta svoda) izveden polukružno i bez polurebara (sl. 2). Takav je i spoj križnih svodova u prizemlju zvonika kapele sv. Vida u Humcu kraj Brinja i branič-kuli brinjskog burga. Polukružni luk nalazimo i na drugim konstruktivnim dijelovima građevina: na portalima, dovratnicima, prozorima, arkadama, sedilijama, kružištima i sl, ovisno o vremenu i potrebama gradnje te školovanju majstora. Na nekim su konstrukcijama polukružni lukovi češći a na drugim rjeđi, jer je uporaba ovakva luka najčešće diktirana oblikovnim a i sasvim praktičnim razlozima.

<sup>1</sup> F. Cali - S. Moulner, *L'ordre ogival*, Paris 1963, str. 187, 199, 261 - E. Viollet-le-Duc, *Dictionnaire raisonné de l'architecture Française du XI au XVI siècle*, Paris 1964-1869, VI, str. 442, fig. 12

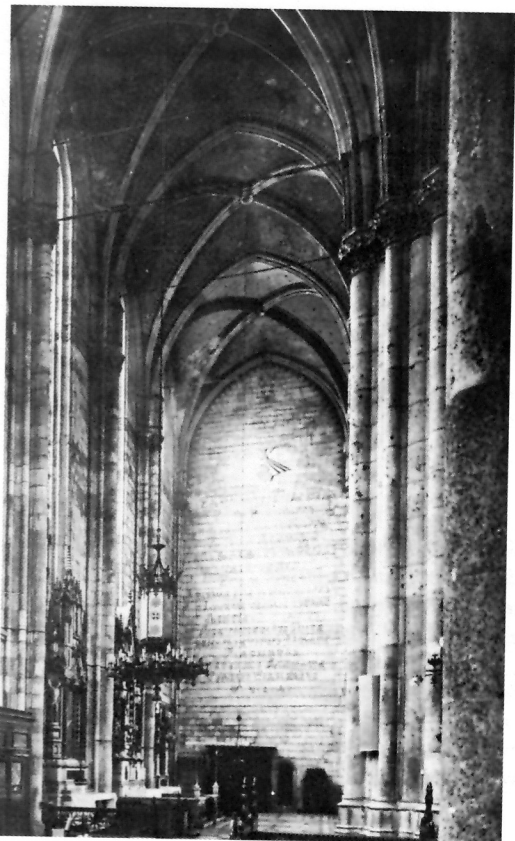

1. Zagreb, svodovi južna broda katedrale  
(snimio Nino Vranić)

Dovratnici na utvrdama Gradeca i Medvedgrada iz sredine 13. st. zaista su još romaničkih zasada,<sup>(2)</sup> no gotovo paralelno nastaje polukružni nadvoj ulaza u stubište u svetištu zagrebačke katedrale, iz vremena oko 1280.<sup>(3)</sup> Ovaj ulaz ima polukružni nadvoj s naglašenim trolistom (sl. 3), te je to možda romanička reminiscencija, kojih na katedrali ima više primjera.<sup>(4)</sup> Možda je dovratnik takav i iz jednog drugog razloga: polukružni nadvoj djeluje diskretnije u prostoru tj. svodi njegovu utilitarnu namjenu na pravu mjeru. Zanimljivo da su i ulazi u zvonike iz bočnih brodova također polukružnih nadvoja, no klesani su tijekom druge polovine 14. st. (sl. 4). To je već jedno drugo vrijeme, te se o romaničkim reminiscencijama više ne može govoriti. Sjeverni zid broda kao i sjeverni zvonik započeti su u doba biskupa Kažotića (1303.-1322.), a nastavljeni za biskupa Stjepana III Kanižaja (1356.-1375.)<sup>(5)</sup> kad je započet južni zid broda i južni zvonik. Obzirom na veliku sličnost oba dovratnika sa zvonika, najvjerojatnije su nastali za biskupa Stjepana III tj. iza sredine 14. st. Razlog primjene polukružna nadvoja moguće je opet naglašavanje ulaza u sporedne prostorije. Drugi razlog može biti i moda tj. prihvaćanje oblikovanja koje je uveo Peter Parler svojom kapelom sv. Vaclava u praškoj katedrali sv. Vite gdje je ugrađen portal polukružna nadvoja. K. Swoboda misli da je uloga ovog portala bila da djeluje "starinski" zbog reminiscencija na sv. Vaclava i na staru prašku katedralu,<sup>(6)</sup> no ja nisam potpuno uvjeren u taj razlog: Petar Parler je izgradio ovu kapelu i sakristiju odmah po preuzimanju mjesta glavnog majstora 1356. kao dokazivanje svojih mogućnosti. Cijela kapela je revolucionarno oblikovana i značajno utječe na arhitektonsko oblikovanje diljem Srednje Evrope. Novo na ovom portalu je promoviranje oblikovanja utilitarnih ulaza u portal jedne značajne kapele. Ovakav način razmišljanja tipičan je općenito za Petra Parlera i njegov rad: primjena uobičajenih građevnih oblika na novi način, prilagođen potrebama objekta i njegovoj osnovnoj zamisli i to tako da se olakša i ubrza gradnja. Međutim, vrijeme dolaska Petra Parlera



2. Krašić, svetišće stare župne crkve sv. Trojstva,  
spoj svoda i zida

<sup>2</sup> Z. Horvat, *O nekim srednjovjekovnim kamenim dovratnicima*, Bulletin JAZU, Zagreb 1978/1(58), str. 43-45

<sup>3</sup> I. K. Tkalčić, *Povj. spom. grada Zagreb*, Zagreb 1889, I, str. 57

<sup>4</sup> Lj. Karaman, *Bilješke o staroj katedrali*, Bulletin JAZU, Zagreb 1963/1-2, str. 17-21

<sup>5</sup> Z. Horvat, *Izgradnja broda zagrebačke katedrale*, Peristil, Zagreb 1980/23, str. 87-92

<sup>6</sup> A. Horvat, *Portal crkve sv. Marka u Zagrebu*, Zagreb 1978, str. 24; - K. Swoboda, Peter Parler, Wien 1942, str. 24 i sl. 16

<sup>7</sup> *Česke umeni goticke 1350-1420*, Praha 1970, - V. Kotrba, Arhitektura, str. 60

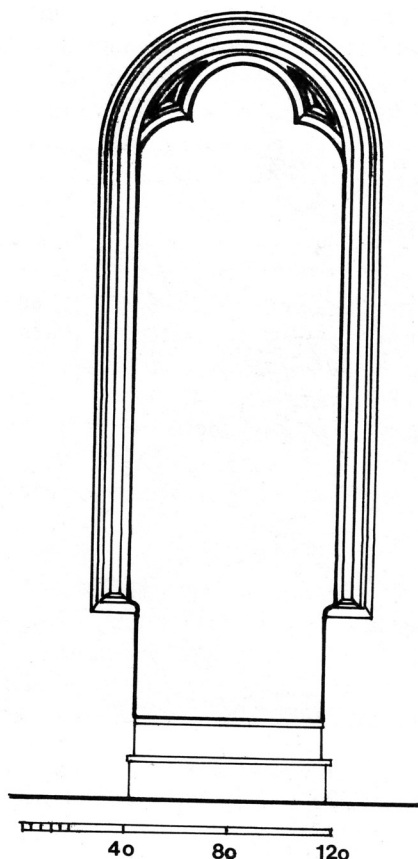

3. Zagreb, katedrala, ulaz u stubište iz južne apsidiole

u Prag, a Stjepana III. u Zagreb je identično - 1356 - i teško da se može raditi o direktnom utjecaju praškog portala. Možda se prije radi o zajedničkoj kulturnoj sredini i o osjećaju kretanja u razvoju gotičke arhitekture sredine 14. st. kod oba majstora.

To bi značilo možda da je primjena polukružnih nadvoja na ulazima u zagrebačke zvonike manje moda a više primjena srednjoevropskih običaja, regula u oblikovanju sakralnih prostora, što potvrđuje onaj stariji dovratnik polukružna nadvoja iz južnog svetišta katedrale, dakle presedan koji ima svoju logiku. Simptomatično da je i kasnije dosta ulaza u zvonike u nas - dakle pomoćne prostorije - polukružna nadvoja: današnja župna crkva BDM u Remetincu, crkve franjevačkih samostana u Voćinu i Kloštar Ivaniću, župna crkva u Krapini. Karakteristično da su to sve kvalitetni i veliki objekti, što bi trebalo značiti da su im majstori bili dobro obavješteni o regulama "Bauhütte"!

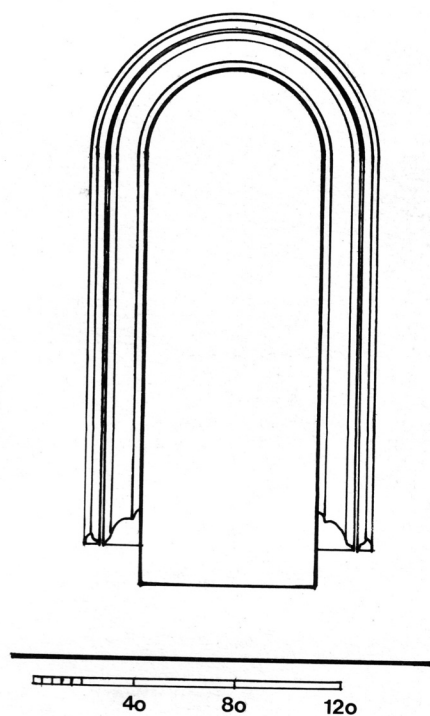

4. Zagreb, katedrala, ulaz u južni zvonik iz južnoga broda

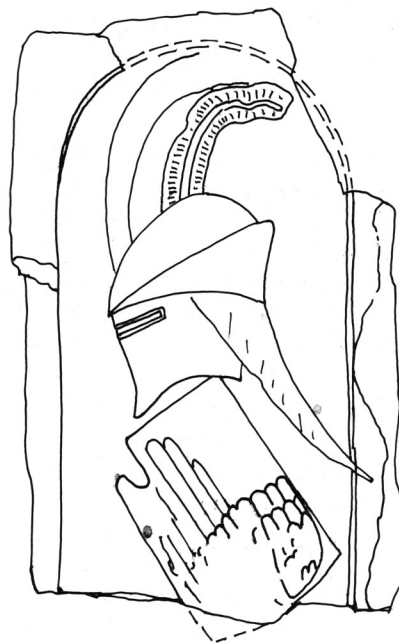

5. Zagreb, katedrala, grb biskupa Stjepana III. Kanižaja na velikom kontraforu južna zvonika (danas u Lapidariju Hrvatskog povijesna muzeja u Zagrebu)



6. Zagreb, katedrala, stražnja strana kamena s grbom biskupa Stjepana III. Kanižaja (slika 5.) (Snimio B. Balić, negativ u Institutu za povijest umjetnosti na Filozofskom fakultetu Sveučilišta u Zagrebu, "Zbirka Balić")

Osim ovih polukružnih nadvoja na zvonnicima, još jedan pripada vremenu biskupa Stjepana III. Kanižaja i to sigurno: radi se o njegovu grbu, smještenom u polukružnu nišu. Ploča s Kanižajevim grbom<sup>(8)</sup> bila je ugrađena u donji dio kontrafora južna zvonika (sl. 5). Danas je u Lapidariju Hrvatskog povijesna muzeja u Zagrebu, dok je u kontrafor ugrađena Bolléova replika.

Originalna ploča ima i svoje naličje: na stražnjoj strani vidi se jedna započeta skulptura i uz nju tek naznačena niša polukružna nadvoja s križnom ružom u vrhu (sl. 6). Dakle, to su treći, a možda i četvrti polukružni nadvoj iz druge polovine 14. st. sa zagrebačke katedrale. Dok kod ulaza u zvonike možemo sumnjati u smjerove utjecaja i neke kanone srednjovjekovnih radionica, ovdje se zaista radi o novostima u oblikovanju i to na obje strane kamena. Grb biskupa Stjepana III. Kanižaja - rašireno orlovo krilo<sup>(9)</sup> - nesumnjivo svjedoči o vremenu nastanka tj. nešto iza dolaska biskupa Stjepana III. u Zagreb 1356. A kako je grb već po svojoj funkciji oznaka statusa, ne treba sumnjati u suvremenost ovog oblika. Drugo pitanje vezano na ovaj kamen je podrijetlo oblikovanja njegove stražnje strane? Ovo je bez sumnje započeta skulptura i tek naznačena polukružna niša prije nego je se počne klesati.<sup>(10)</sup> Možemo biti sigurni da se ne radi o ulomku predtatarske ili Timotejeve

katedrale, jer stilske osobine govore o razvijenoj gotici druge polovine 14. st. Polukružni luk podsjeća na one s južnog portala sv. Marka - dalje od ove konstatacije ne možemo ići, jer su i oni na portalu sv. Marka prilično oštećeni te nemaju križnu ružu, ulomak sa zagrebačke katedrale je tek započeo a vjerojatno se radi i o različitom dobu nastanka. Međutim, možemo pretpostaviti da je to građevinski otpadni materijal - započeti dio zapadna portala katedrale. Prema redosljedu gradnje broda zagrebačke katedrale, zapadni portal bi trebao biti započeo u doba biskupa Stjepana III. Kanižaja.<sup>(11)</sup> Prema analizi Vinkovičeva portala, što ju je načinio A. Ivandija<sup>(12)</sup> nadvoj je bio izveden kao niz torusa. dakle nije bio ukrašen skulpturama. Može se raditi najvjerojatnije samo o ravnom dijelu zapadna portala ili o luneti unutar nadvoja. Sjedeću figuru nalazimo na jednom mađarskom primjeru i to u luneti jugozapadna portala Marijine crkve u Budimu, građene tijekom druge polovine 14. st. Taj portal čini se da je klesala ista radionica kao i dvorsku kapelu u kraljevom dvoru u Budimu (sredina 14. st.) a potječe iz Češke i Francuske,<sup>(13)</sup> no spominje se i veza na Nürnberg.<sup>(14)</sup> Mađarska je, dakle mogla biti posrednik, ali se fluktuacija majstora mogla desiti i obratno. Za ovakav slijed svjedoči nalaz klesarskih znakova iz zagrebačke katedrale iz

doba biskupa Stjepana III, a kakav je nađen i na zidovima, temeljima katedrale u Györu,<sup>15</sup> ali - kasniji.

Čini se da je pojava polukružnih lukova u Zagrebačkoj katedrali potpuno suvremena onodobnim umjetničkim tijekovima u Srednjoj Evropi, da se ne radi o pukom kopiranju već o sudjelovanju u stvaranju, u realizaciji novih oblika.

Južni portal crkve sv. Marka u Gradecu zagrebačkom sastoji se od dva odvojena nadvoja, između kojih su interpolirane skulpture Isusa, Marije, sv. Marka i nekih apostola, smještene u jednostruke i dvostruke niše (sl. 7). Donji nadvoj je polukružan a gornji šiljast, gotički. A. Horvat je ovaj portal i skulpture na njemu odredila kao djelo majstora, koji je poznao način rada radionice Petra Parlera.<sup>16</sup> Paralelu mu nalazimo u Pragu, na portalu Tinske crkve, djelu nastalom nakon smrti Petra Parlera 1399. Dakako, postoje i razlike, prije svega u kvaliteti, u drukčijoj superpoziciji nadvoja, no zamisao je slična.

Osim unutrašnjeg luka na portalu sv. Marka, koji je polukružan, čini se da i neke niše za smještaj skulptura imaju polukružni nadvoj sa završetkom s malom kontra krivuljom na tjemenu. A. Horvat smatra taj dodatak mogućim utjecajem talijanske umjetnosti,<sup>17</sup> pa ipak, ovakav oblikovni detalj svakako pripada Parlerovu instrumentariju.

Međutim, nije ovo jedini portal ovakva tipa u srednjovjekovnoj arhitekturi Hrvatske: nalazimo ga na bivšoj samostanskoj crkvi sv. Antuna, danas Fethijidžamiji u Bihaću. Ovaj je bihački portal ipak skromnije zasnovan te nema skulptura, a jedini likovni ukras su vijenci u petama nadvoja, na mjestu gdje se odjeljuje šiljasti od polukružnoga nadvoja. Zapadni portal bihačke crkve sv. Antuna tj. Fethije-džamije vjerojatno je građen

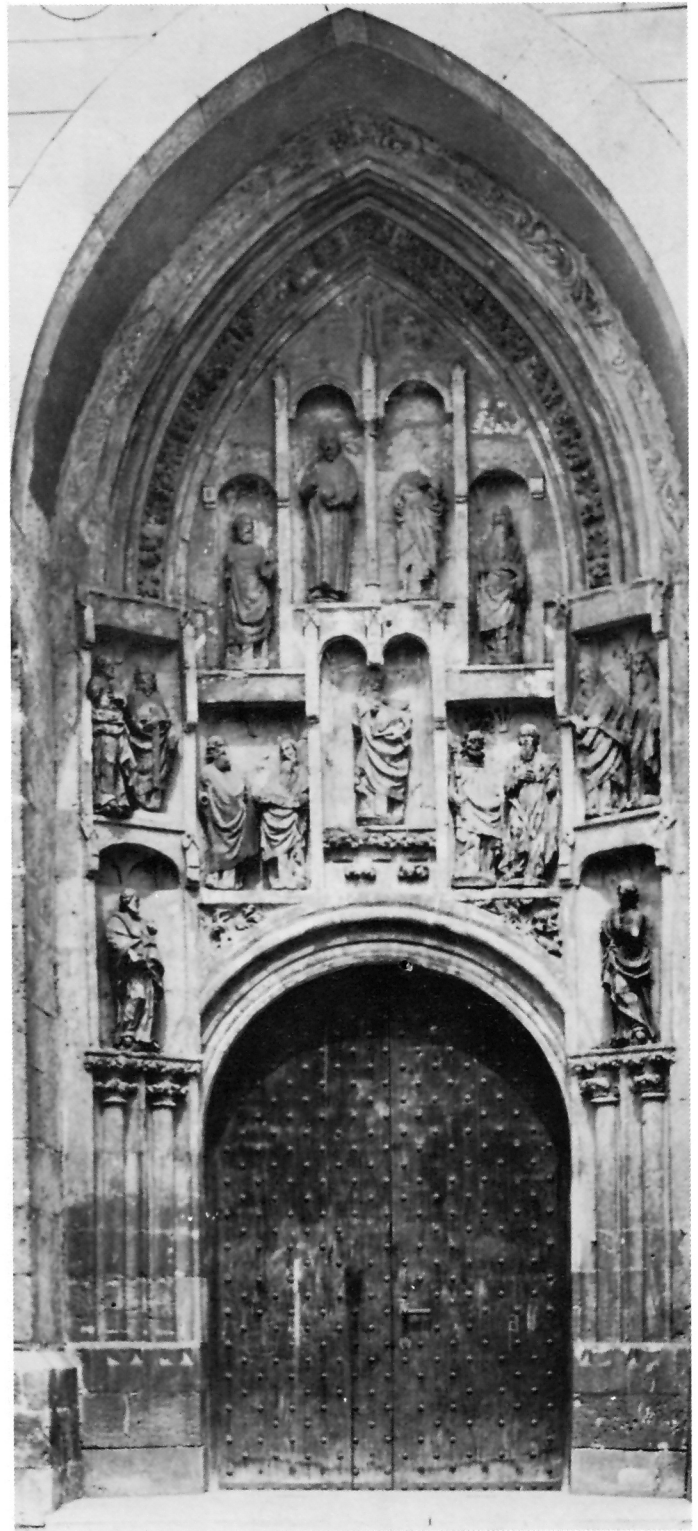

7. Zagreb, crkva sv. Marka, južni portal (snimio Nino Vranić, Republički zavod za zaštitu spomenika kulture u Zagrebu)

<sup>8</sup> M. Valentić, *Kameni spomenici Hrvatske*, Zagreb 1969, str. 12-14; M. Valentić, međutim, određuje ovaj grb kao grb biskupa Kobola, što ne stoji; B. Zmajčić, *Grbovi zagrebačkih biskupa i nadbiskupa*, Zbornik Zagrebačke nadbiskupije, Zagreb 1944, str. 475

<sup>9</sup> B. Zmajčić, o.c., str. 475

<sup>10</sup> Usporedi crteže starih gotičkih majstora, Z. Horvat, *Strukture gotičke arhitekture*, Zagreb 1989, str. 106-108

<sup>11</sup> Z. Horvat, *Izgradnja broda zagrebačke katedrale*, Peristil, Zagreb 1980/23, str. 92

<sup>12</sup> A. Ivandija, *Vinkovićev portal zagrebačke stolne crkve*, Zbornik Zagrebačke nadbiskupije, Zagreb 1944, str. 665-667

<sup>13</sup> G. Entz, *Gotische Baukunst in Ungarn*, Budapest 1976, str. 10-11

<sup>14</sup> *Művészet I Lajos király korában 1342-1382*, Katalog izložbe, Székesfehérvár 1982-1983, L. Varga, *Die Bildhauerkunst - sažetak na njemačkom*, str. 392-393 i sl. 145

<sup>15</sup> Usporedi: Kozák Károly-Uzsoki András, *A Györi székesgyház feltárasa*, Arrabona, 1970/12, slika na str. 132, te Z. Horvat, *Gradnja broda zagrebačke katedrale*, Peristil, Zagreb 1980/23, slika 24, klesarski znak 1

<sup>16</sup> A. Horvat, *Portal crkve sv. Marka*, Zagreb 1978, str. 36 i dalje

<sup>17</sup> A. Horvat, o.c. str. 22

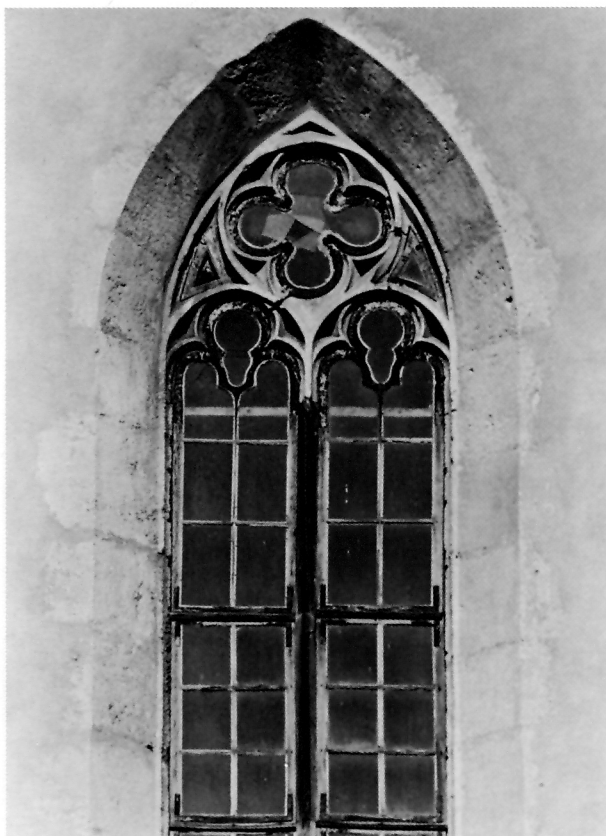

8. Lepoglava, bivša pavlinska crkva sv. Marije, prozor svetišta (snimio D. Miletić, Restauratorski zavod Hrvatske u Zagrebu)



9. Varaždin, nekadašnja ulazna kula Starog grada, slijepo kružište nad sedilijom u prizemlju kule (snimio Z. Horvat)

tijekom druge polovine 15. st. te obzirom na reminiscenciju na neke gotičke portale s početka 15. st., možemo pretpostaviti neku posrednu vezu, na brinjski burg i knezova Krčke-Frankopane.

Početak 15. st. susrećemo polukružni luk i na kružistima prozora, na mjestu gdje su prije bili šiljasti lukovi kao npr. na prozorima južnog broda zagrebačke katedrale, svetištu i brodu pavlinske crkve u Lepoglavi (sl. 8), na slijepim kružistima bivše ulazne kule varaždinskog Starog grada (sl. 9). Zatim, opet u Lepoglavi, u sjevernom zidu broda i svetišta naziru se dva polukružna zazidana luka što bi mogao biti ostatak empore u visini I kata samostana.

Tijekom 15. st. ustalila se primjena polukružnih nadvoja na profanim objektima, no najčešće na otvorima većeg raspona. Polukružni je luk imao manju visinu, bilo je potrebno manje klesanja a gabarit mu je povoljniji za svakodnevnu uporabu. Tako npr. na "Žitnici" u Ozlju ulazni dovratnici su sa stlačenim lukom, u stambenim prostorijama pravokutni, ravni a na gospodarskim prostorijama polukružni. Isto je i u Ružici, Velikom Kalniku, Velikom Taboru, podrumu Gostinca pavlinskog samostana u Lepoglavi, varaždinskom Starom gradu, Ribniku (sl. 10.), uz nešto drukčije međusobne kombinacije ostalih otvora, i naravno, u različitim stupnjevima sačuvanosti. Iz praktičnih razloga, vjerojatno su takvi i mnogi kolni ulazi u naselja i burgove krajem 15.-početkom 16. st, često s pokretnim mostom (Garić, Samobor, Đurđevac, Zrin, Drivenik sl. 11).

Kasnogotička pregradnja burga u Samoboru gotovo isključivo rabi polukružne nadvoje: za dovratnike (sačuvana su tri, no vjerojatno ih je bilo više), veliki luk veže svodove, te nadvoj malog prozora kapele (sl. 12). Ovaj zadnji izveden je od jednog komada kamena i podsjeća na romaničke nadvoje, no samo podsjeća. Način kako je ovaj prozor izveden (skošenje špaleta, veličina niše, nadvoj niše) potpuno odgovara nekim prozorima palače, jedino što su ovima okviri izvedeni s ravnim nadvojem. Prisustvo sačuvanih polukružnih nadvoja - a vjerojatno ih je bilo više - govori o stilskoj sistematičnosti. Naravno, bilo je i ravnih nadvoja, i segmentnih a preostala dva prozora kapele bila su šiljasta, s kružistima.

Pregradnja samoborskog Starog grada vjerojatno pada u prvu polovinu 16. st., s polukružnim kulama, koje već odgovaraju obrani artiljerijom. Zidanje je kvalitetno, iako se primjećuje pribjegavanje lakšim, jeftinijim rješenjima (pojednostavljenje prozora kapele, ravne grede nadvoja malih prozora, uporaba sedre za svodove, povremena prisutnost opeke, korištenje spolija, izbjegavanje klesanca na uglovima, relativno tanki zidovi i sl.), u što bi se moglo ubrojiti i polukružni luk, jer je na polukružnom luku ipak manje posla. Drugi, jednako važan razlog primjene polukružna nadvoja je približavanje renesanse, kojoj je jedna od stilskih karakteristika polukružni luk. Tlocrt jezgre Samobora iz 16. st. u osnovi je srodan kaštelu Frankopana u Ogulinu, građenom oko 1500, za

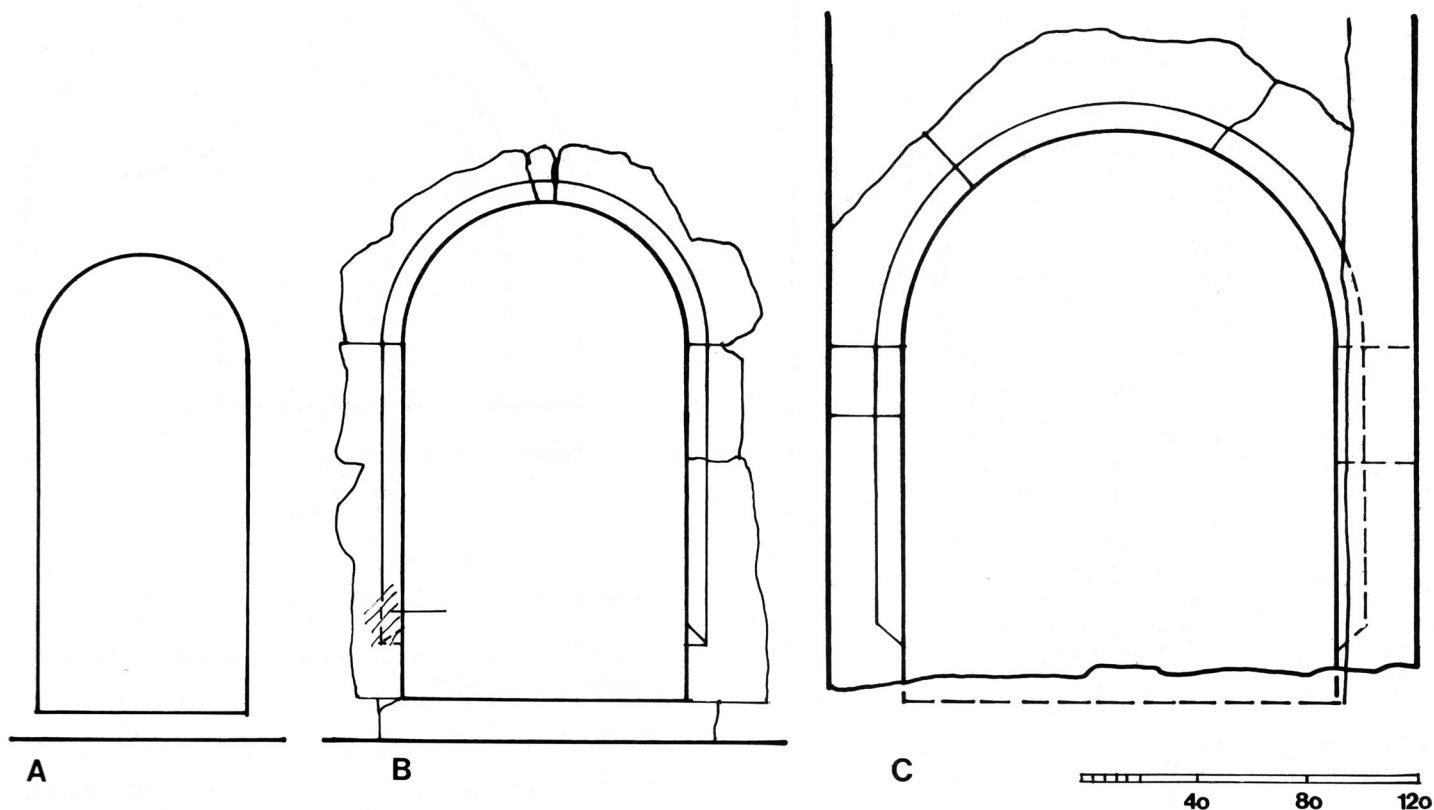

## 10. Neki dovrtnici polukružnih nadvoja:

A. Humac kraj Brinja, kapela sv. Vida, ulaz u nekadašnju sakristiju

B. Ozalj, burg, dovrtnik uz ulaznu kulu

C. Veliki Kalnik, gospodarske prostorije pod burgom

kojega A. Horvat smatra da je već prisutna renesansna komponenta u oblikovanju, realizaciji.<sup>18)</sup> Pa ipak, način zidanja, profilacija i konstrukcija profilacija te detalji ipak su još kasnogotički. Ovdje se susrećemo sa situacijom kad "više nije gotika a još nije renesansa". To je inače vrijeme značajne građevinske aktivnosti i u nas a još više u Evropi, doba stvaranja novog svijeta: "čiste gotike" više nema. Čudno bi bilo da se to nije odrazilo i u nas.

<sup>18)</sup> A. Horvat, *Između gotike i baroka*, Zagreb 1975, str. 52

<sup>19)</sup> O kvadrangulaciji u našoj kontinentalnoj gotici vidi: Z. Horvat, *Strukture gotičke arhitekture*, Zagreb 1989

Profilacije navedenih kolnih ulaza u pravilu su obična skošenja a tek pokoji je jače elaboriran. Bez obzira na jednostavnost kosine kao načina profiliranja, svejedno se radi o gotičkom - možda je bolje reći - kasnogotičkom duhu. Ova jednostavna profilacija određena je na nekoliko načina kvadrangulacijom, što dakako govori o gotičkom školovanju autora<sup>(19)</sup> (sl. 13).

Početakom 16. st. među povišenim ulazima u branič-kule i burgove ima ih i s polukružnim nadvojima (Gvozdansko, Sisak, Drivenik, sl. 14). Na ovim objektima još su izrazitije prisutni renesansni utjecaji. Uzmimo za primjer Gvozdansko Nikole IV Šubića Zrinskog. Tlocrtom to je izrazito renesansni kaštel, s renesansno profiliranim prozorskim klupčicama i vijencima nad njima. Branič-kula Gvozdanskog kružna tlocrta u potpunosti odgovara građevnim običajima Banske krajine 16. st., a polukružni luk ulaza u branič-kulu tek podsjeća na renesansu. Može biti da je branič-kula iz nešto ranije faze gradnje i ne mora biti da je direktno pod utjecajem gradnje renesansnog kaštela.

Iako je kaštel u Sisku građen 1544.-1550, izrazito renesansnoga tlocrta, s baterijskim kulama na uglovima, ulaz u kaštel još je kasnogotičkih osobnosti (sl. 14A).

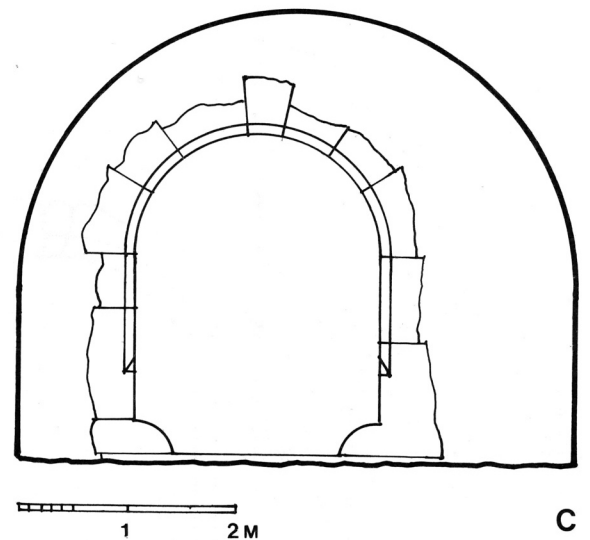
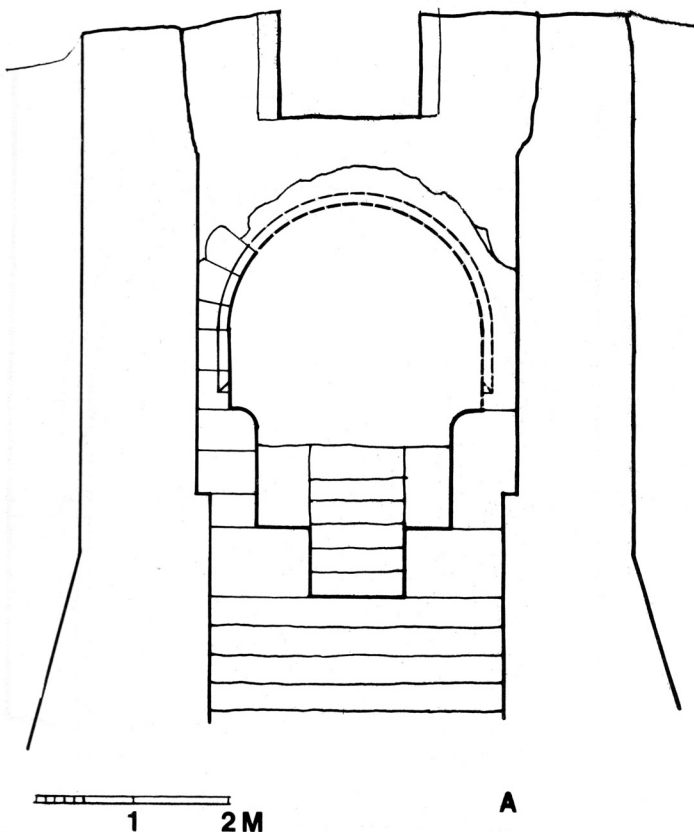

## 11. Neki kolni ulazi u burgove:

A. Garić-grad, ulaz s pokretnim mostom i odvojenim ulazom za pješake

B. Đurđevac, nizinski burg

C. Samobor, unutrašnja vrata uz sjevero-zapadnu polukružnu kulu

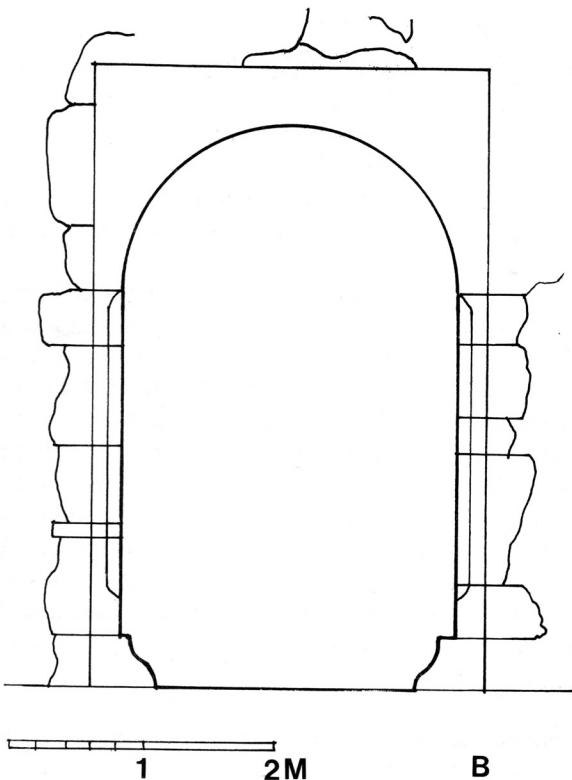

Očito je renesansni arhitekt postavio osnovnu koncepciju objekta, dok su domaći majstori radili detalje onako kako su znali, a to je još bilo kasnogotički.

Paralelno s kolnim ulazima, navedimo da su ponekad prisutni i bačvasti svodovi polukružnog presjeka (npr. Samobor, Drivenik). Polukružnih bačvastih svodova ima i na drugim dijelovima burgova i fortifikacija: u prizemlju branič-kule Ribnika kraj Karlovca, u kaštelu Konjščina ispod kapele u Samoboru, a isto tako i u prizemlju zvonika župnih crkva s početka 16. st. kao npr. u Žabnom i Novom Štefanju kraj Čazme.

Oko 1500. god. te početkom 16. st. izrazitija je pojava polukružnih nadvoja i likova na sakralnim objektima no već pod jačim renesansnim utjecajima. Izraziti su primjer portali na franjevačkoj crkvi sv. Ivana Krstitelja u Kloštar Ivaniću, na kapeli sv. Petra u Zdencima kraj Slavenskog Broda (sl. 15,16) te na zapadnom pročelju grobne kapele sv. Petra na Petrovoj gori nedaleko Lobora.

Prvi je portal i datiran pločom s grbom biskupa Luke Baratina iznad njega: 1508. god. Portal je dvostruki te bez obzira koliko podsjeća na južni portal crkve sv. Marka u Zagrebu, vjerojatnije je da se radi o utjecajima B. Rejta i njegovih portala na palači kralja Vladislava na Hradčanima. Sama profilacija kloštarivaničkog portala je plosnata te podsjeća na neke renesansne elemente -



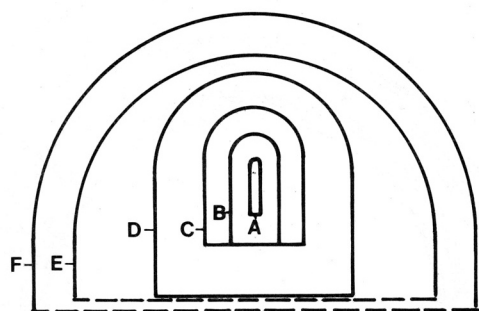

12. Usporedni prikaz različitih kasnogotičkih nadvoja, lukova i svodova u samoborskom starom gradu:

- A. Sjeverni prozor na gradskoj kapeli
- B. Ulaz u prostoriju ispod kapele
- C. Dovratnik uz jugozapadnu polukružnu kulu
- D. Velika unutrašnja vrata uz sjeverno-zapadnu polukružnu kulu
- E. Veliki luk prema malom dvorištu
- F. Bačvasti svod veže između vrata D. i luka E.

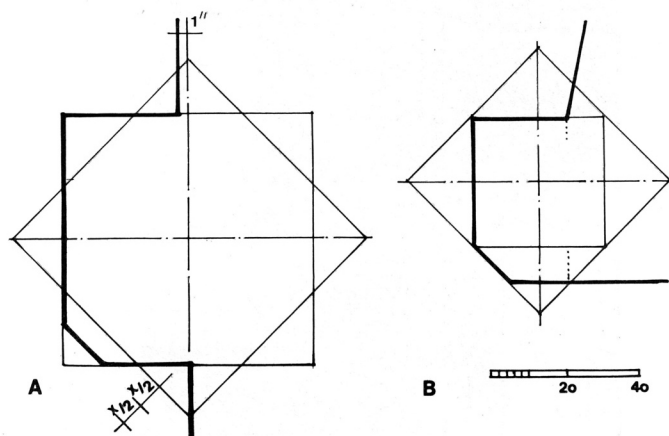

13. Kvadrangulacija dovratnika s Garića (A) i Samobora (B)

prije svega S-profilacija (sl. 17A). Pa ipak, crkva iza ovog portala neosporno je kasnogotičkih osobina, a klesarski znak s portala nalazimo i na izrazito gotičkim detaljima crkve (sl. 18).<sup>(20)</sup>

Portal crkve sv. Petra u Zdencima ugrađen je u zapadno pročelje jednog do skrajnosti jednostavna objekta pravokutnog, nesvođena svetišta, pa čak niti prozori nisu bili predviđeni za ostakljenje. Ovakav nesrazmjer između komplicirana portala suvremena oblikovanja i objekta izaziva sumnju da je portal odnekud prenešen, da nije klesan za ovu preskromnu kapelicu. U plitkoj se profilaciji osjeća dvojnost (sl. 17B), a takođe su prisutni renesansni načini profiliranja.

Otkud je mogao biti dopremljen ovaj portal? Zdenci su krajem 15. i početkom 16. st. posjed Berislavića Grabarskih, značajnih ljudi svog vremena. Oko 1500. u Požeškoj kotlini se mnogo i kvalitetno gradi: utvrde a

14. Ulazi s pokretnim mostom:

- A. Sisak, renesansni kaštel
- B. Drivenik, branič-kula kaštela

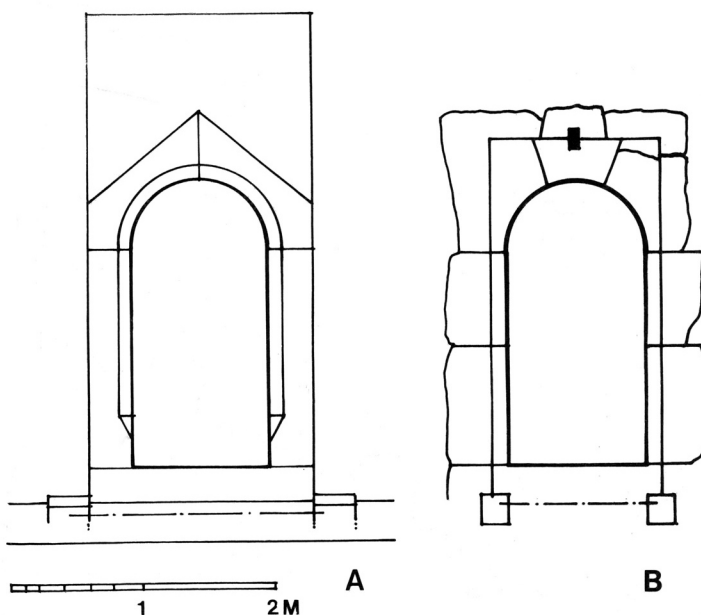

<sup>20</sup> M. Horler, La villa de Buda-Nyék, Acta historiae artium, Budapest 1987-88/33, 1-3, str. 150 smatra da gotičkim klesarima nije bio problem prijeći na klesanje renesansnih profilacija, jer su svi elementi tih profilacija bili već poznati u gotici.



15. Kloštar-Ivanić, franjevačka crkva sv. Ivana Krstitelja, zapadni portal (snimio Z. Horvat)

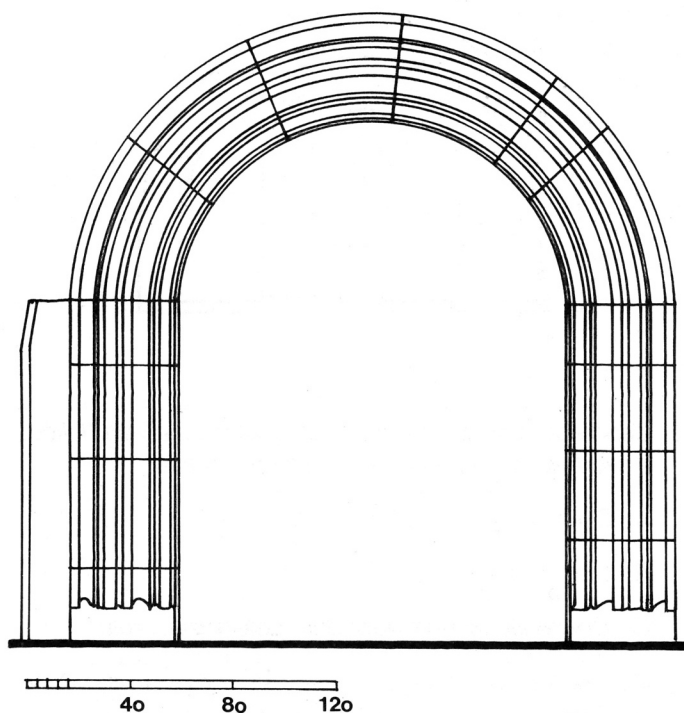

16. Zdenci kraj Slav. Broda, kapela sv. Petra, zapadni portal (Nacrtano prema originalu u Planoteci Republičkog zavoda za zaštitu spomenika kulture)

17. Profilacije nekih kasnogotičko-renesansnih portala:

A. Kloštar Ivanić, franjevačka crkva, zapadni portal

B. Zdenci, kapela sv. Petra, zapadni portal

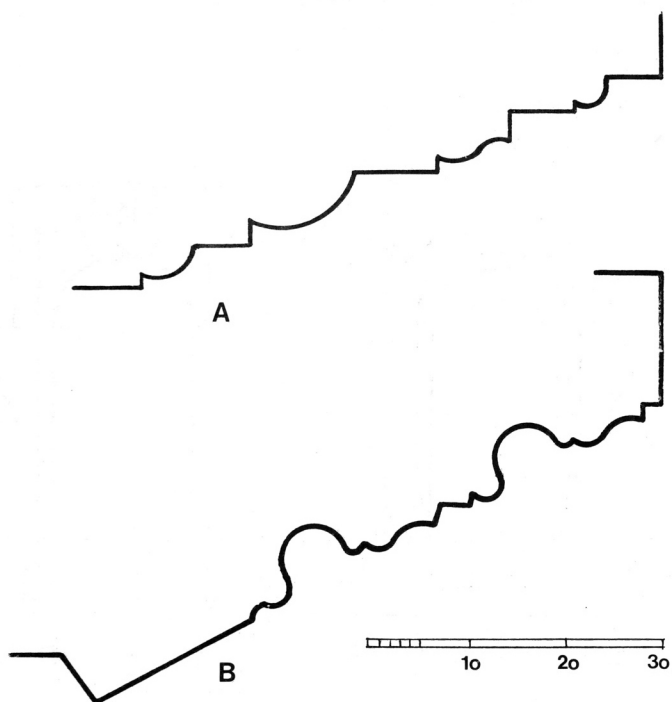

18. Kloštar-Ivanić, franjevačka crkva sv. Ivana Krstitelja, klesarski znak na zapadnom pročelju (snimio Z. Horvat)

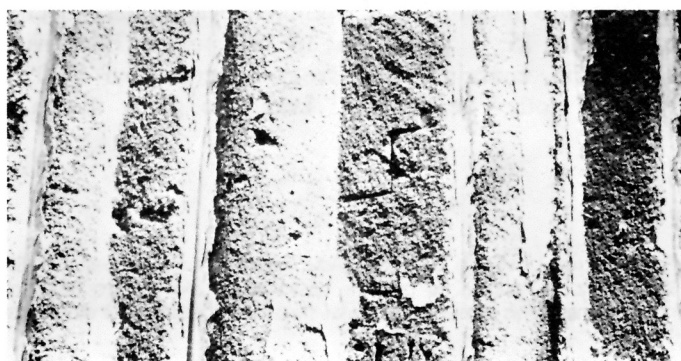

možda i crkva u Kaptolu, Požega - proširenje crkve sv. Lovre, župna crkva u Stražemanu, nedaleki Voćin, te je moguće izrada portala iz Zdenaca dio te aktivnosti već renesansnih osobina.

Proširenje broda bivše dominikanske crkve sv. Lovre u Požegi, vjerojatno iz vremena oko 1500.,<sup>(21)</sup> izvedeno je s tri polukružna luka, bez ikakve profilacije. I ovdje možemo zbog ovakvih lukova sumnjati u utjecaje renesanse, naročito zbog blizine Voćina i jake grupe koja je ondje radila na način B. Rejta, i ne samo u Voćinu.<sup>(22)</sup> Međutim, možda bi bilo ispravnije reći da je gotički majstor iskoristio povoljnije mogućnosti oblikovanja prostora, koje mu je pružio polukružni luk: u datom prostoru ravna stropa dodavanjem samo jednoga broda, polukružnim lukovima postiže se daleko mirniji dojam prostora, te na takav način šiljasti trijumfalni luk i dalje ostaje centar kompozicije prostora.

Prozori kapela na južnoj strani broda voćinske crkve sv. Marije od Pohoda <sup>(22a)</sup> polukružnih su nadvoja (sl. 19) te su prilično široki. Kružišta danas nedostaju, no obzirom na širinu vjerojatno su bili trodjelni ili četverodjelni. Pa i lukovi koji su spajali kapele s brodom bili su polukružni. Tu su tri kapele čemu odgovoraju i tri trijumfalna luka kapela. Možemo se zapitati: ne potvrđuje li to vezu Voćina i proširenja broda crkve sv. Lovre u Požegi? Situacija je ista, zamisao slična no bogatstvo izvedbe je različito, a u korist voćinske crkve.

Neka kružišta prozora sakralnih objekata oko 1500. g. dobijaju izrazitije prisutne polukružne elemente npr. na kapeli sv. Vuka u Vukovju kraj Klenovnika u Hrvatskom Zagorju (sl. 20). Jednostavnost kapele i profilacija iako još gotički zašiljenog portala već su renesansna duha, te ne treba čuditi gotovo klasično pročišćavanje kružišta jednog gotičkog prozora. Ovo nas podsjeća na kružište prozora na svetištu bivše pavlinske crkve u Lepoglavi - no, kolika je razlika među njima!

Kružišta s polukružnim elementima oko 1500. god. nalazimo još na crkvi sv. Tome u Tomašu kraj Bjelovara.

Na kapeli sv. Bernardina u ogulinskom Starom gradu, na istočnom zidu svetišta nalazi se omanji, jednostavan prozor polukružna nadvoja. Niša iza prozora je pravokutna,



19. Voćin, bivša samostanska crkva sv. Marije od Pohoda, pogled na južnu stranu crkve s kapelama (snimio Z. Horvat)

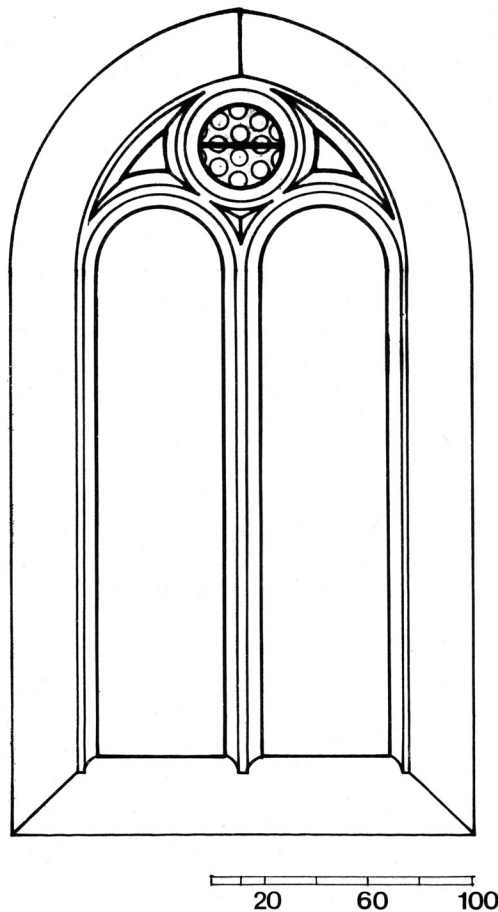

20. Vukovje kraj Klenovnika, kapela sv. Vuka, prozor završetka svetišta (skica)

<sup>21</sup> Z. Horvat-I. Mirnik, Graditeljstvo srednjeg vijeka u Požeškoj kotlini, Zbornik Požega 1227-1977, str. 145-146

<sup>22</sup> Z. Horvat, O nekim starim građevinama Kaptola, zbornik Kaptol 1221-1991, Kaptol 1991, str. 102-106

<sup>22a</sup> Ovaj je članak bio pisan u lipnju 1990: tada je župna crkva sv. Marije od Pohoda u Voćinu još postojala. Danas od nje stoji tek dio zida zvonika, dok je sve ostalo srušeno 13. prosinca 1991. Četnici su u crkvi imali skladište streljiva, koje su pri povlačenju digli u zrak. (članak Z. Perokovića, Voćin - pakao za Hrvate, Vjesnik, Zagreb 19. XII. 1991)



21. Veliki Kalnik, branič-kula-palasa burga:  
Pogled na južnu stranu palasa (snimio Z. Horvat)

22. Veliki Kalnik, jedan od prozora prizemlja palasa

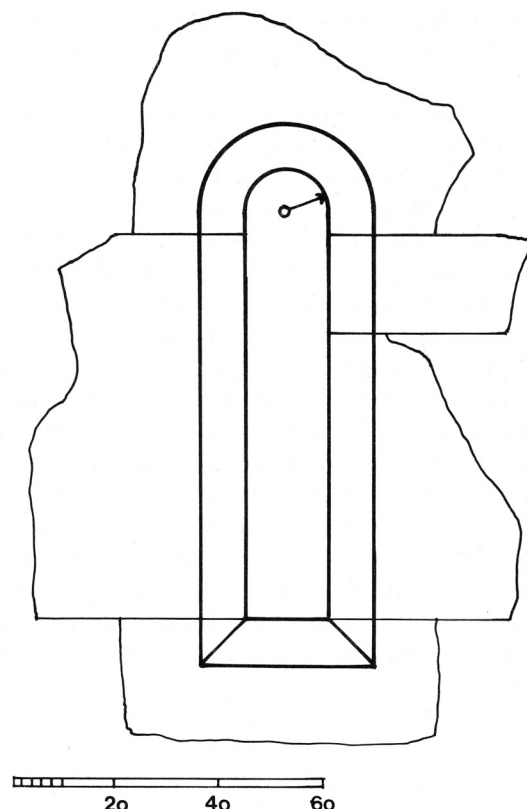

s ravnim nadvojem te više podsjeća na profane prozore. Sama kapela jednostavan je rad, a konzole u svetištu ukrašene su dosta nepažljivo izrađenim heraldičkim štitovima. Konceptija konzola podsjeća na one iz svetišta oštarijske crkve sv. Marije, građene oko 1450. vjerojatno s namjerom da jednog dana postane katedrala Krbavsko-modruške biskupije.<sup>(23)</sup> Obzirom na slabiju kavalitetu ali i sličnost s oštarijskim konzolama, moguće se radi o utjecaju na domaće majstore negdje tijekom druge polovine 15. st. No otkud polukružni prozor? Da li se radi o utjecajima renesanse, ili su mogli doći s mora, ili su to još uvijek - romaničke reminiscencije kao bifora na zvoniku kapele sv. Jakova na ogulinskom groblju? Jer, ova sredina ima značajke periferijske arhitekture,<sup>(24)</sup> u kojoj jedamput preuzeti oblici dugo žive. Obzirom na vrijeme nastanka kapele - druga polovina 15. st, moguće se renesansa jednostavno nastavila na romaniku?!

Ovdje je prisutno još jedno pitanje: ako je ogulinski Stari grad osnovan oko 1500. god., da li je kapela građena kad i grad ili je nešto starija?<sup>(25)</sup>

Sjetimo se još branič-kule Brinja. Tri od četiri njena pročelja ukrašavale su lezene, koje su nekada o gornjem dijelu bile vezane na slijepe polukružne lukove. Unutrašnjost kule s gotičkim svodenim prostorima, gotičkim

prozorima i vratima pripada početku 15. st. Gotički svod s rebrima u prizemlju bio je uz zid i to - polukružan<sup>(25a)</sup>. Čini se da smo ovdje dotakli jedno do sad nejasno mjesto: u literaturi se povremeno provlačila ideja vezana na slijepe arkadice, da se radi o romaničkom objektu. Istinu bi možda trebali potražiti u fenomenu tzv. periferijske arhitekture, koja konzervativno pridržava jedamput prihvaćene oblike: možda su ti slijepe lučici zaista romanički, ali provedeni kao romanička retardacija,

<sup>23</sup> M. Bogović, Pomicanje sjedišta Krbavske biskupije od Mateja Marute do Šimuna Kožičića Benje, zbornik Krbavska biskupija u srednjem vijeku, Rijeka-Zagreb 1963, str. 67

<sup>24</sup> Lj. Karaman, O djelovanju domaće sredine u umjetnosti hrvatskih krajeva, Zagreb 1963, str. 7, 77

<sup>25</sup> U dvorištu ispred ogulinskog kaštela nekada je stajala branič-kula kvadratna tlocrta, koja ne odgovara načinu gradnje kaštela te je vjerojatno tu već stajala. Na ovo me upozorio I. Tironi, bivši direktor Zavičajna muzeja u Ogulinu.

<sup>25a</sup> Z. Horvat, burg u Brinju i njegova kapela, Peristil, Zagreb 1984-85/27-28, str. 41 i sl. 3

<sup>26</sup> D. Menclova, Česke hrady, Praha 1972, II dio: npr. gradovi Egerberk, Loket, Točnik

<sup>27</sup> A. Deanović, Otkriće kasnogotičkih zidnih slikarija u kalničkom prezbitteriju, Bulletin JAZU, Zagreb 1955/7, str. 11

koju susrećemo i drugdje po Lici i Krbavi tijekom 15. st. Da li se radi o želji investitora tj. Nikole IV. Krčkog ili želji arhitekta da se prilagodi lokalnom koloritu, nije jasno.

Prozoru s ogulinske kapele jako su slični prozori na branič-kuli - palači burga Veliki Kalnik (sl. 21). Ondje su četiri omanja prozora polukružnih nadvoja osvjetljavala prozor prizemlja. Prozori nisu romanički, a s tim se slažu stilske osobine ostalih detalja: jako skošenje dovratnika sa stlačenim lukom, profilacija konzola s kontraktivuljom, a jastučasti klesanci su dio oblikovanja češke gotike i u doba kralja Vaclava IV.(26). Češko podrijetlo graditelja Velikog Kalnika potvrđuje indirektno nadogradnja župne crkve sv. Brcka u današnjem selu Kalniku: trokutaste kontrafore na sjevernom zidu svetišta A. Deanović povezuje s češkom gotikom.(27) No češki utjecaji oko 1500. god. znače i svježije oblikovne ideje, čiji je nosilac bio B. Rejt, a izraziti primjer je u nas voćinska crkva sv. Marije od Pohoda.

Da zaključimo: polukružni luk, nadvoj, i svod prisutni su kroz cijelo razdoblje gotike, razapeti između kasne romanike i rane renesanse. U prelaznim razdobljima tu

možda još ima reminiscencija, odnosno nagovještaja obzirom na karakteristike susjednih stilova i vezu na arhitekturu klasike. Svakodnevne praktične potrebe, i one oblikovne i one uporabne, zahtijevale su razradu inačica, koje, iako rjeđe od osnovnih oblika, ipak su ravnopravan čimbenik gotičke arhitekture. Polukružne lukove nalazimo više na nekim građevnim detaljima ( portali, dovratnici, prozori), češće vezano na neke određene utjecaje (npr. češko školovanje majstora) te na većim rasponima. Uporaba polukružnog luka na križnim rebrima svoda je, međutim, nešto čega smo najmanje svjesni, a prisutno je tijekom cijela gotičkog razdoblja, kao jedna od osnova stila.

Dakle, gotički stil obuhvaća i polukružni nadvoj, polukružni luk i polukružni bačvasti svod i to prema potrebama trenutka i kapacitetu majstora, a ne uvijek kao moda.

*Napomena: Svi crteži autorovi, prema vlastitom snimku ili navedenu izvorniku.*

## Summary

**SEMICIRCULAR ARCH IN THE GOTHIC ARCHITECTURE OF  
MAINLAND CROATIA**

Semicircular arch, lintel and vault are present throughout the Gothic period, spanning from the late Romanesque to the Early Renaissance. At Transition times there might be reminiscences, i.e. tiny hints regarding the traits of the "neighbouring" styles. Practical everyday needs, regarding both form and function, called for variants. Although not as common as the basic shapes, they are nevertheless just as important as the other elements of Gothic architecture. Semicircular arches can usually be spotted in certain architectural details (portals, door-posts, windows, arches); they often result from particular influences (e.g. from a master's Bohemian training), and cover longer spans. The use of the semicircular arch in groin vaults is a phenomenon we are not even aware of, and yet it is present throughout the Gothic period as one of the basic, immannet traits of the style. In other words, the Gothic style comprises semicircular lintel, arch and barrel vault, depending on circumstances and the capacity of the master, not necessarily on trends.