

Profilacije gotičkih svodnih rebara

Jedna je od bitnih značajki gotičke arhitekture svod s rebrima, a njihova profilacija je profilacija koja se u gotičkoj arhitekturi najčešće susreće. Na skromnijim objektima, na kojima su elementi arhitekture reducirani, rebra ispod svoda se uvijek zadržavaju, te su danas često jedini element za identifikaciju objekta. Proučavajući gotičke objekte u kontinentalnom dijelu Hrvatske, skupio sam niz tih profilacija. Prikazane su po približnom redosljedju nastanka. Članak je zamišljen kao prvi dio a uzastopno bi se nastavilo s obradom preostalih profilacija.

Gotika je u Hrvatsku uvezena po mađarsko-hrvatskim kraljevima (Andrija II — cistercitski samostan u Topuskom) i zagrebačkim biskupima (Stjepan II — Čazma, Filip — Medvedgrad, Timotej — zagrebačka katedrala), tako da raspored po vremenu nastanka ne znači i razvoj. To su veliki objekti, kojih veličinu gotovo niti jedan kasniji gotički objekt nije premašio: najstarije profilacije su i najkompliciranije. Zanimljivo je da baš ranogotička rebra pokazuju i najviše međusobnih razlika u oblicima, što je valjda posljedica utjecaja iz različitih krajeva, već odakle su majstori došli.

Iz XIV st. sačuvano je manje profilacija, što se može možda zahvaliti pregrađivanjima kasne gotike i baroka, turskim uništavanjima a i manjoj građevnoj djelatnosti. Kasnogotičkih profilacija je najviše. Relativno su jednostavne i možemo ih podijeliti na tri izrazite skupine:

A. S JEDNOM UŽLJEBINOM

Ova je skupina najbrojnija i može se podijeliti na tri podgrupe, s obzirom na kombiniranje užljebine sa skošenjem.

1. Bez skošenja; to su najjednostavnije profilacije malih objekata (Petrovina, Krašić, Sv. Vid kraj Samobora).

2. S jednim skošenjem u donjem dijelu profilacije (Očura, Vukovje itd.). Objekata s ovom profilacijom je najviše. Primjera radi navodim nekoliko objekata iz Istre, gdje utjecaj kontinentalne gotičke arhitekture donosi ovakvu profilaciju.

Objekti koji imaju svodove s ovim tipom rebara, a u tekstu nisu posebno prikazani:

Pazin (1441. god.) ¹	Lovran (oko god. 1470) ²
Božje polje (XV st.) ³	Otruševac kraj Samobora
Lobor — Marija Gorska	Radoboj
Oštarije (crkva osnovana 1451. god.) ⁴	
Martinščina	Glogovnica (XV—XVI st.) ⁵

¹ B. Fučić, *Istarske freske*, str. 12. kataloga.

² B. Fučić, o. c., str. 21. kataloga.

³ B. Fučić, o. c., str. 26. kataloga.

⁴ Lj. Karaman, *Umjetnost srednjeg vijeka u Hrvatskoj i Slavoniji*, Historijski zbornik, 1950. god., str. 132.

⁵ A. Horvat, *Prilozi povj.umj. problemima nekoć templarske Glogovnice kraj Križevaca*, Peristil br. 4, 1961. god., str. 40.

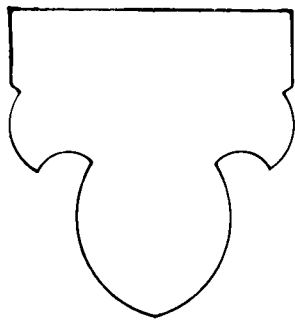

1

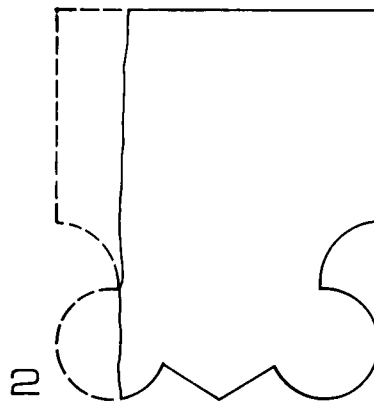

2

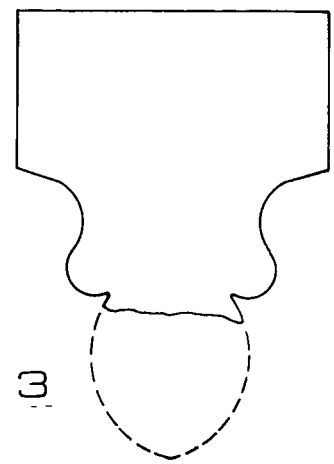

3

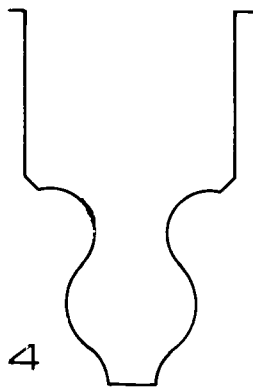

4

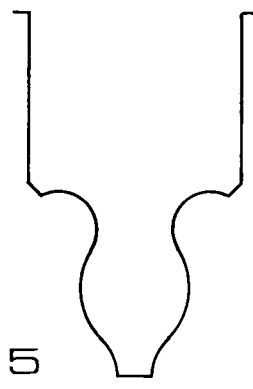

5

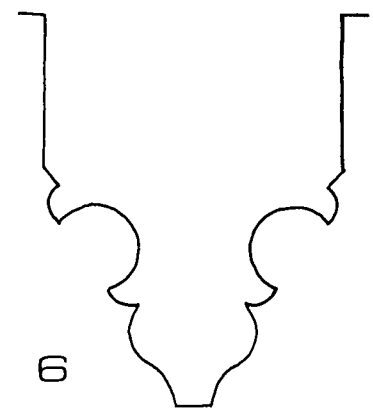

6

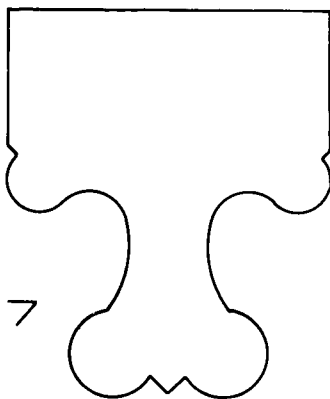

7

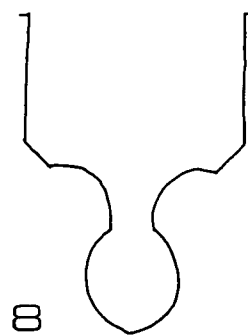

8
A



B

1 Rebro iz čazmanskog muzeja; 2 Medvedgrad; 3 Rebro iz topuskog muzeja; 4 Zagreb, kapela sv. Stjepana; 5 Zagreb, sakristija katedrale; 6 Zagreb, sjeverna apsida katedrale; 7 Zagreb, južna apsida katedrale; 8 Slavonska Požega, skice: a) dijagonalnog i b) poprečnog rebra franjevačke crkve sv. Duha

3. S dva skošenja, između kojih je užljebina (Sv. Ana — Veliki Bastaji, Povijesni muzej Hrvatske — zaglavni kamen iz Samobora).

Objekti koji imaju svodove s ovim tipom profilacije rebara, a nisu u tekstu posebno prikazani:

Raven Šarengrad (branič-kula)
Križevci — crkva sv. Križa (god. 1498. nad vratima u svetištu)
Toranj kraj Daruvara
Belec — crkva sv. Jurja, lađa (kraj XV st.)⁶

Ova dva zadnja podtipa česta su tokom XV st. diljem kontinentalne Hrvatske. Veličine objekata variraju: od crkve u Oštarijama (dužina 54 m) do kapele sv. Ane u samoborskom starom gradu (dužina 7,5 m).

B. S DVIJE UZLJEBINE

Ovaj tip profilacije čest je u okolici Zagreba i Varaždina krajem XV i početkom XVI st. (Markuševac, god. 1476, Kloštar-Ivanić, god. 1508). Tri najveća objekta kasne gotike u Hrvatskoj — Remetinec, Voćin, Kloštar-Ivanić — također imaju svodove s takvim tipom rebara.

C. TIP REBARA S KRUSKASTIM ZAVRŠETKOM PROFILACIJE

Rjeđi je i često u kombinaciji s drugim tipom rebara.

Unatoč ponavljanju pojedinih tipova profilacija, nikada dvije profilacije istog tipa nisu potpuno jednake. One su inačice a ne kopije. To je značajno i za sve ostale elemente gotičke arhitekture, počevši od tlocrta pa do najmanjih pojedinosti na prozorima, vratima i sl.

Profilacije rebara prikazane su prema približnom, pretpostavljenom vremenu nastanka. Neke profilacije su iz objektivnih razloga samo skice, jer nije uvijek bilo moguće dosegnuti i izmjeriti ih. Sve **snimljene** profilacije nacrtane su u istom mjerilu, kako bi se dobio realan međusobni odnos a time i bolji pregled. Gornja linija rebara zatvorena je samo onda kad je taj dio rebara vidljiv, što je redovito slučaj samo kod rebara koja nisu »in situ«.

ČAZMA — rebro iz čazmanskog muzeja (slika 1)

Biskup Stjepan II osnovao je 1225. god. kaptol u Čazmi i tom prilikom dao sagraditi dvije crkve: Sv. Duha i dominikansku crkvu sv. Marije Magdalene (današnja župna crkva).⁷ Jednoj od tih crkava vjerojatno pripada i ova profilacija.

Oblikom (zalisci i završetak profilacije košticom badema), ovo je ranogotičko rebro. Vrlo slična profilacija nalazi se u crkvi cistercijskog samostana u Kostanjevici (samostan osnovan 1234. god.) i u crkvi u Jaaku u Madžarskoj (XIII st.). Ako se prihvati vrijeme osnivanja čazmanskog kaptola kao vrijeme »ante quaem non«, tada se može smatrati da je ovo rebro nastalo u toku druge četvrtine XIII st., što se slaže i s oblikom rebara. To bi ujedno bila jedna od najstarijih poznatih profilacija rebara svoda u Hrvatskoj.

MEDVEDGRAD — profilacija (slika 2), nađena cca 200 m od ruševina grada, na južnom prilazu. Kamen je oštećen, ali je rekonstrukcija jednostavna: trokutasti završetak profilacije sugerira simetričan presjek. Na kamenu se primjećuje blaga zakrivljenost, što upućuje na dio nekakva luka. Na površini se nalaze tragovi

kromacije — intenzivne tamne boje, crvena i plava — što govori da je ovaj kamen bio negdje u interijeru. Oblik profilacije kao i ostale navedene činjenice dopuštaju pretpostaviti da je ovo bilo rebro svoda. Širina ovako rekonstruiranog rebra istovjetna je širini većine rebara XIII st. kod nas: Topusko (rebno iz muzeja), zagrebačka katedrala (južna apsida) i rebro iz crkve sv. Lovre u Slavonskoj Požegi.

Grad je sagrađen neposredno nakon odlaska Mongola i spominje se već 1252. god.

Prostorija u kojoj je bilo ovo rebro mogla je biti gradska kapela sv. Filipa i Jakova, ali i neka druga prostorija. Za ono prvo govore nalazi ranogotičkog kapitela i podatak da su na Medvedgradu oko 1300. god. nastale neke zidne slike.⁸

Svojim oblikom — skoro kvadratni format, torusi sa strana — ovo je ranogotička profilacija, koja bi se slobodno mogla staviti i pedesetak godina ranije, kad se ne bi radilo o poznatom vremenu nastanka Medvedgrada, tj. sredini XIII st.

TOPUSKO — rebro iz muzeja u Topuskom, potječe iz cistercijskog samostana. Djelomično je oštećeno; završetak rebra vjerojatno je bio u obliku koštrice badema (slika 3).

Ova profilacija vjerojatno je nešto starija od profilacije rebra na zapadnom pročelju cistercijske crkve u Topuskom, koje već ima profilaciju lukovice. S obzirom na pojačanu građevnu djelatnost poslije provale Mongola 1241. god., profilacija vjerojatno potječe iz druge polovice XIII st.

ZAGREB — kapela sv. Stjepana (slika 4)

Prema istraživanjima dr A. Deanović, kapela sv. Stjepana građena je početkom druge polovice XIII st., prije početka gradnje svetišta katedrale biskupa Timoteja.⁹

ZAGREB — sakristija katedrale (slika 5)

God. 1275. posvećen je oltar sv. Petra i Pavla u sakristiji. Nastanak rebra trebao bi prethoditi toj godini.¹⁰

ZAGREB — rebro svoda sjeverne apside katedrale (slika 6)

God. 1275. posvećen je oltar sv. Ladislava u sjevernoj apsidi katedrale, zajedno s oltarom u sakristiji.¹⁰

ZAGREB — rebro svoda južne apside katedrale (slika 7)

God. 1284. posvećen je oltar sv. Marije u južnoj apsidi katedrale.¹¹

Profilacija koju donosi Weiss u svom opisu zagrebačke katedrale nije točna.

⁸ A. Horvat, *O slučajnim nalazima sa Medvedgrada*, Zbornik: Iz starog i novog Zagreba, IV, str. 28, 31.

⁹ A. Deanović, *Srednjovjekovna arhitektonska plastika u Stjepanovoj kapeli na Kaptolu*, Zbornik: Iz starog i novog Zagreba, II, str. 80.

¹⁰ Tkalčić, *Povj. spom. grada Zagreba*, dok. 61.

¹¹ Tkalčić, o. c., dok. 66.

⁶ T. Stahuljak, *Rad Konzervatorskog zavoda 1945/49. god.*, Historijski zbornik, 1950. god., str. 260—261.

⁷ A. Horvat, *Značenje Čazme i čazmanskog kraja u minulim vijekovima*, Vijesti društva muzejsko-konzervatorskih radnika SR Hrvatske, br. 4, 1963. god.

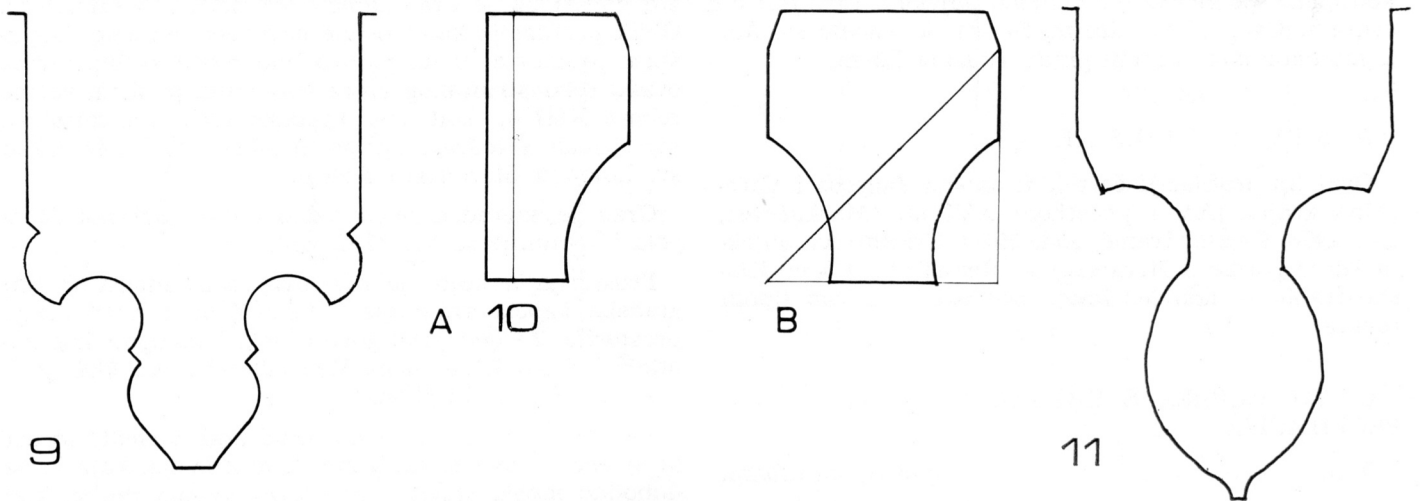

9 Slavonska Požega, crkva sv. Lovre; 10 Grebengrad, a) polurebro, b) rekonstrukcija rebra; 11 Topusko, skica rebra glavne lađe

SLAVONSKA POŽEGA — franjevačka crkva sv. Duha (slika 8, a — dijagonalno rebro, b — poprečno rebro)
Prema shematizmu franjevačke provincije Hrvatske, crkva sv. Duha nastala je oko 1285. god.¹²

SLAVONSKA POŽEGA — crkva sv. Lovre (slika 9)
Po tradiciji zna se da je crkva sv. Lovre prvobitno bila samostanska.¹³

Profilacija ovog rebra nosi karakteristike rebra iz Čazme (slika 1), Kostanjevice, Ptuja (minoritska crkva), ali kombinirano s kruškastim završetkom slično je rebu svoda sjeverne apsida zagrebačke katedrale (slika 6). Abakus kapitela koji nosi to rebro neobično podsjeća na abakus kapitela velike arkade u cistercitskoj crkvi u Kostanjevici. Kako je kruškasti završetak profilacije »najmlađi« detalj profilacije, a obzirom na paralelu sa zagrebačkom katedralom, vjerojatno je profilacija nastala u drugoj polovici XIII st.¹⁴

GREBENGRAD — spolij (polurebro, slika 10a), uzidan u jugozapadni ugao gradske kapele, u petu kasnogotičkog svoda kraja XV st.

Grebengrad se spominje prvi put god. 1277.¹⁵ Sama kula u kojoj je kapela očito je mnogo starija od kapele. Kula se prema vrhu sužuje, zidovi su neobično debeli a na uglovima nema klesanca, već su malo zaobljeni. Vjerojatno spada među najstarije objekte Grebengrada, XIII st.

¹² *Schematismus provinciae Croatiae SS. Cyrilli et Methodii*, Zagreb 1940, str. 32.

¹³ J. Langhammer, *Kronologija crkve sv. Lovre u Požegi*, Požeški zbornik II, 1966, str. 151.

¹⁴ V. Gvozdanović, *Vrijednost romaničke arhitekture u kontinentalnoj Hrvatskoj i kapela sv. Marije u Bapskoj*, *Arhitektura*, 106, god. 1970, str. 64.

¹⁵ G. Szabo, *Sredovječni gradovi*, str. 80.

Profilacija na prvi pogled izgleda kasnogotička, ali rekonstrukcija prema osi ugrebenoj u sudarnu plohu rebra daje rebro dosta zdepastog izgleda (slika 10b). Vjerojatno potječe od nekog starijeg svoda, jer je malo vjerojatno da bi se rušio svod, koji je nedavno građen. Odnos visine prema širini rebra je 1:1, tj. osnova kompozicije je kvadrat, što je karakteristika još romaničke kompozicije. Cistercitska opatija Kerc (danas u Rumunjskoj) ima na svodu crkve profilaciju sličnu ovoj; opatija Kerc građena je sredinom XIII st.

Mislim da se ova profilacija može staviti u drugu polovicu XIII stoljeća, u vrijeme nastanka Grebengrada.

TOPUSKO — crkva cistercitskog samostana, svod glavne lađe (slika 11)

Po svojim detaljima, zapadno pročelje pripada prijelazu XIII na XIV st.,¹⁶ dakle i rebro.

BRODKSI DRENOVAC — crkva sv. Dimitrija, rebro svoda ispod tornja crkve (slika 12)

Rebro vrlo zdepastog izgleda, pogotovu s obzirom na mali prostor prolaza ispod tornja. Po detaljima (mali prozori jako skošenih špaleta, proporcije lađe 2:3, kapiteli trijumfalnog luka) može se zaključiti da je ovo za naše prilike ranogotička crkva s primjesama romanike (omjer 2:3 prostor lađe). Vjerojatno prijelaz XIII na XIV st.

DRAGOVIC — crkva sv. Stjepana (slika 13). Profilacija je nacrtana prema skici prof. Szaba.¹⁷

¹⁶ L. J. Karaman, o.c., str. 132.

Ispravio bih skicu ovog rebra u mom članku o Topuskom (*Peristil 10—11, 1967—1968*, str. 14): rebro završava lukovičastom a ne bademastom profilacijom.

¹⁷ Skica se danas nalazi u Grafičkoj zbirci Republičkog zavoda za zaštitu spomenika kulture u Zagrebu.

Nikakvih podataka o ovoj crkvi nema; od crkve su preostala samo tri zida lađe.

Rebro je završeno profilacijom koštice badema, što sugerira pripadnost ranoj gotici. Za komparaciju nam mogu poslužiti profilacije XIII st. iz Čazme (slika 1), Kostanjevice, Topuskog (slika 3), minoritske crkve u Ptuju. Ovo rebro je nešto jednostavnije u odnosu na njih, a razlikuje se klinastim oblikom gornjeg dijela rebra. Taj oblik je nov element olakšanja izgleda rebra, koji dopušta pomicanje vremena nastanka u početak XIV st., paralelno s mogućom provincijskom retardacijom donjeg dijela rebra.

REMETE — crkva pavlinskog samostana, rebro svoda svetišta (slika 14)

Po tradiciji, prvu crkvu u Remetama podigao je kralj Karlo početkom XIV st.¹⁸ M. Schneider u svom članku o Remetama¹⁹ iznosi podatak da je 1319. god. srušena drvena kapelica i podignuta nova crkva.

Ovo rebro podsjeća na ono iz lađe cistercitske crkve u Topuskom (slika 11), ali je profilacija završena torusom. Oblik i podaci o nastanku crkve označuju kao vrijeme nastanka početak XIV st.

BELEC — crkva sv. Jurja, rebro svoda svetišta (slika 15)

Crkva se prvi put spominje god. 1334. u popisu župa zagrebačke biskupije. T. Stahuljak u Izvještaju o radu Konzervatorskog zavoda²⁰ navodi da su radovi na crkvi otkrili da je svetište iz prve polovine XIV st. Oblik rebra — dosta zdepast, s torusima sa strana — još podsjeća na neke profilacije rebra XIII st. Mislim da bi vrijeme nastanka ove profilacije mogli pomaknuti u početak XIV st.

GORJANI — dominikanska crkva(?) (slika 16).

Nacrtano po skici prof. Szaba.²¹ Rebro nađeno prilikom iskopavanja temelja dominikanske crkve., koja je bila građena sva od opeka, uključivo profilacije.

Dominikanski samostan u Gorjanima spominje se prvi put god. 1348.

Tlocrt crkve, nacrtan prilikom navedenih iskopavanja²² prikazuje objekt kratkog svetišta i svodene lađe. Uz zapadno pročelje nacrtani su kontrafori, koso okrenuti prema samom uglu. Čini se da je to samo pretpostavka, jer je taj dio lađe nacrtan isprekidanom linijom. Kratko svetište karakteristično je za ranu gotiku u Slavoniji (Požega — crkva sv. Lovre, Brodski Drenovac). Diskutabilni su kosi kontrafori na uglu, jer se takvi javljaju tek početkom XV st. Ako isprekidana linija označuje pretpostavku, tj. da bi kontrafori mogli

stajati i drugačije, tada bi ovaj tlocrt mogli staviti i ranije, tj. u XIII—XIV st., prije prvog spominjanja ovog samostana. Karakterističan je dugi klinasti oblik rebra, koji svjedoči o razvijenijoj profilaciji.

Mislim da bi ovu profilaciju mogli staviti u prvu polovicu XIV st.

KRAPINA — župna crkva(?) (slika 17)

Profilacija nacrtana po snimku prof. Szaba;²⁴ objekt odakle potječe ova profilacija nije naznačen (vjerojatno stara župna crkva).

Oblik rebra — kontinuirana linija kruškaste profilacije — podsjeća na rebra XIII st. iz zagrebačke katedrale, a klinasto sužavanje gornjeg dijela rebra na ona iz Gorjana (slika 16) i Dragovića (slika 13). Ova druga značajka mislim da je ovdje mjerodavna za datiranje: vjerojatno prva polovica XIV st.

BIJELA — crkva benediktinskog samostana (danas ne postoji) (slika 18)

Nacrtano po skici prof. Szaba.²⁵

Bijela se spominje prvi put god. 1342. Prof. Szabo nagađa da je samostan u Bijeloj podigao oko 1300. god. rod Tiboldovića.²⁶ Ako je samostan i osnovan početkom XIV st., crkva ne mora potjecati iz tog vremena, već kasnije. Rebro je manjih dimenzija nego što su rebra XIII st., proporcije već izgledaju sličnije profilacijama kasnije gotike. Vjerojatno oko sredine XIV st.

ZAGREB — crkva sv. Marka, rebro svoda lađe (slika 19)

Prema istraživanjima dr A. Horvat,²⁷ ova crkva građena je tokom druge polovice XIV — početkom XV st.

Rebra su snažno dimenzionirana. Čini se da je ova profilacija prethodnik profilacija XV st. s jednom užljebinom. Druga polovina XIV st.

SAMOBOR — zaglavni kamen rebra s navedenom profilacijom, danas u Povjesnom muzeju Hrvatske (inv. broj 6758) (slika 20)

U katalogu Muzeja²⁸ navedeno je da kamen vjerojatno potječe iz kapele sv. Ane u samoborskom starom gradu i da je vjerojatno XIV st. Ovaj kamen po svojoj profilaciji ne može potjecati iz kapele sv. Ane, jer je tamo preostala peta rebra drugačije, iako slične profilacije (slika 22). Po svojim malim dimenzijama i po kutu pod kojim se rebra sijeku (90°) čini se da je ovaj zaglavni kamen iz neke male prostorije, približno kvadratnog tlocrta. Ta prostorija mogla je biti

²⁴ Snimak ovog rebra i onog iz sv. Ane iz Vel. Bastaja dobio na uvid ljubaznošću dr A. Horvat.

²⁵ Skica se danas nalazi u Grafičkoj zbirci Republičkog zavoda za zaštitu spomenika kulture u Zagrebu.

²⁶ G. j. Szabo, *Tri benediktinske opatije*, VjHAD, 1906—1907, str. 204.

²⁷ A. Horvat, *Odras praškog parlerovog kruga na portalu sv. Marka u Zagrebu*, Peristil III, 1960.

²⁸ M. Valentić, *Kameni spomenici Hrvatske XIII—XIX st.*, str. 92—93.

²⁹ G. j. Szabo, *Kroz Hrvatsko zagorje*, str. 97.

¹⁸ L. j. Karaman, o. c., str. 131.

¹⁹ M. Schneider, *Prilozi za historiju Remeta*, Zbornik: Iz starog i novog Zagreba III, str. 92.

²⁰ T. Stahuljak, o. c., str. 260—261.

²¹ Skica se danas nalazi u Grafičkoj zbirci Republičkog zavoda za zaštitu spomenika kulture u Zagrebu.

²² Lik. Enc.: natuknica »Gorjani«, A. Horvat.

²³ Tlocrt se nalazi u Planoteci Republičkog zavoda za zaštitu spomenika kulture.

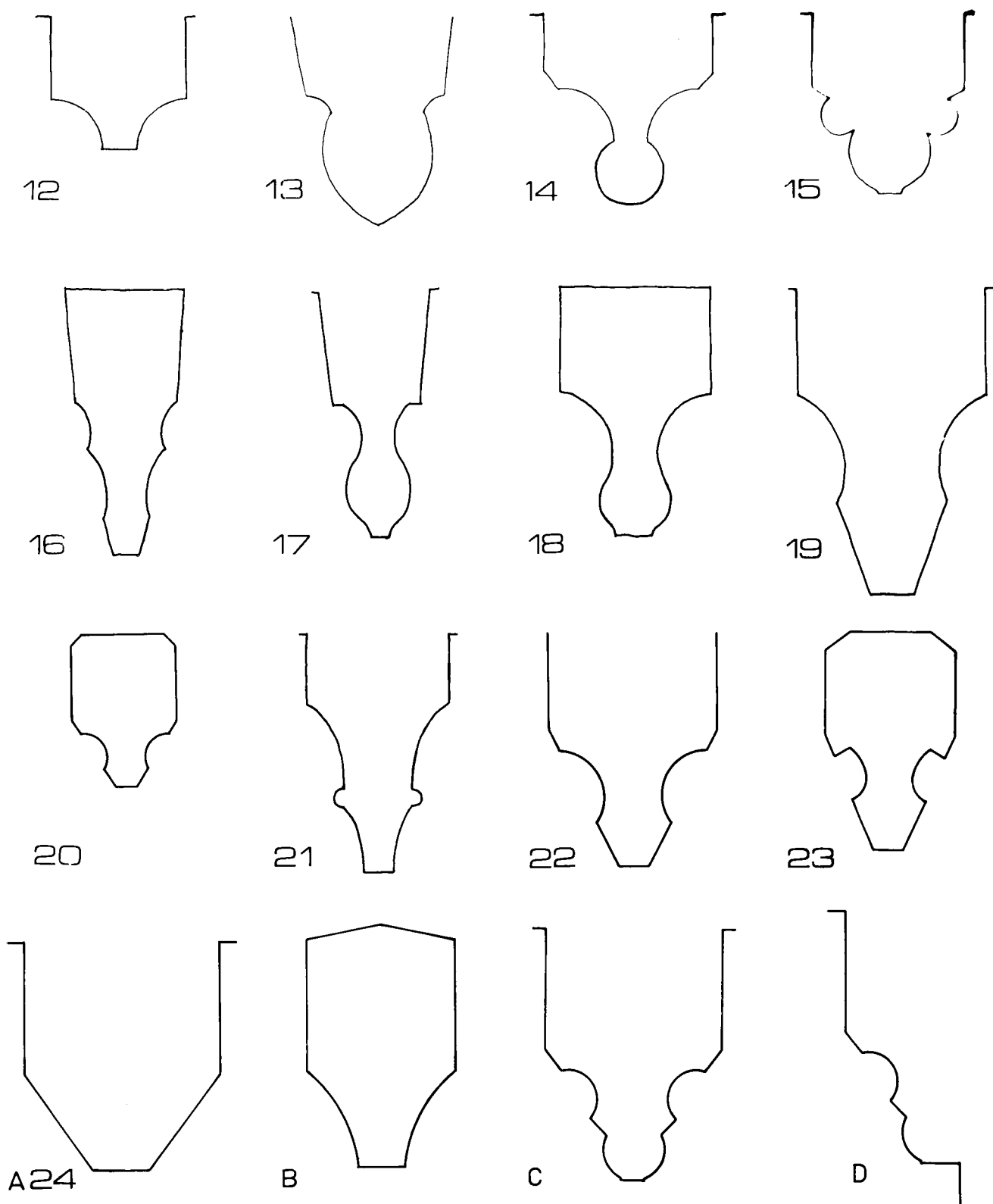

12 Brodski Drenovac, skica rebra ispod tornja; 13 Dragović, skica rebra; 14 Remete, skica rebra; 15 Belec, skica rebra iz svetišta crkve sv. Jurja; 16 Gorjani, skica rebra; 17 Krapina, skica rebra; 18 Bijela, skica rebra iz crkve benediktinskog samostana; 19 Zagreb, skica rebra iz lađe crkve sv. Marka; 20 Zagreb, Povjesni muzej Hrvatske — rebro iz Samobora; 21 Lepoglava, skica rebra iz svetišta i lađe; 22 Veliki Bastaji, crkva sv. Ane; 23 Čazma, rebro iz čazmanskog muzeja; 24 Brinje, rebra iz kapele brinjskog grada: a) kripta, b) sakristija, c) pobočna kapela, d) polurebro glavnog prostora kapele

i na starom gradu, ali i u nekom drugom objektu (opatija sv. Jelene, npr.).

Svojim oblikom ovo je rebro još dosta zdepasto za takav tip profilacije; najbližnje je rebru svoda crkve sv. Ane u Bastajima (početak XV st., slika 22), tako da bi se datacija prof. Valentića mogla pomaknuti nešto naprijed, na prijelaz XIV u XV st.

LEPOGLAVA — crkva pavlinskog samostana, rebro zvjezdasta svoda svetišta mrežasta svoda lađe (slika 21). Čini se da ipak postoji mala razlika među profilacijama rebara svetišta i lađe: čini se da je polukružna izbočina nešto veća na rebru svetišta.

Pavlinski samostan u Lepoglavi osnovao je oko god. 1400. Herman Celjski.²⁹ Poslije 1489. god. Ivaniš Korvin daje samostan obnoviti; tom prilikom su prva dva polja lađe presvođena. Vjerojatno su radovi u dva navrata mogli biti uzrok maloj razlici među profilacijama.

Oblici svetišta potječu iz početka XV st.,³⁰ kad je samostan osnovan. Ovakav tip profilacije rabljen je na Hradčanima krajem XIV st.³¹

Vrijeme nastanka samostana početkom XV st. može istovremeno označavati i vrijeme nastanka ove profilacije.

VEL. BASTAJI — crkva nekadašnjeg pavlinskog samostana sv. Ana (slika 22)

Ovaj samostan osnovali su Nelipići god. 1412.³²

Osnivanje samostana početkom XV st. također može označavati i vrijeme nastanka ove profilacije: ovo rebro je još dosta »tvrdo«, donji dio jako skošen, usporedi li se s rebrima istog tipa kasnijeg XV st.

ČAZMA — rebro iz muzeja u Čazmi (slika 23)

Rebro je nađeno prilikom kopanja temelja za spomen-kosturnicu na mjestu starog čazmanskog kaštela. Načinjeno je od pečene gline.

²⁹ L. j. Karaman, o. c., str. 132.

³⁰ G ö t z F e h r, *Benedikt Ried*, slika na str. 111, profilacija br. 2.

³¹ G j. S z a b o, *Iz prošlosti Daruvara i okolice*, Narodna starina br. 38, god. 1934, str. 96.

³² L. j. Karaman, o. c., str. 132.

Oblikom, ovo rebro ulazi u grupu kasnogotičkih rebara s jednom užljebinom između dvije kosine. Užljebina je još dosta duboka, a donji dio profilacije zdepast, što bi moglo označavati raniju fazu takva tipa profilacija, tj. početak XV st.

BRINJE — kapela u kaštelu Frankopana (slika 24: a — rebro svoda kriptе; b — rebro svoda sakristije; c — rebro svoda pobočne kapele; d — polurebro svoda glavnog prostora kapele).

Brinje (Sokolac) spominje se prvi put 1411. god.,³³ pa je to prihvaćeno kao vrijeme gradnje kaštela i kapele, pogotovu jer se u kapeli nalazi i grb Gorjanskih (god. 1405. oženio se je Nikola Frankopan Dorotejom Gorjanskom). Početak XV st.

SV. MARTIN NA MURI — župna crkva sv. Martina, rebro mrežastog svoda svetišta (slika 25).

Na jednoj konzoli u svetištu urezana je godina 1468.

VARAŽDIN — stari grad, rebro svoda u gotičkom tornju (slika 26)

Na glavnoj kuli zazidani su veliki portali i ubačen križni svod s rebrima priložene profilacije rebara. Iako je svod grubo ubačen, djeluje impresivno.

Profilacija spada u raširenu kasnogotičku profilaciju XV st.: vjerojatno druga polovica XV st.

SAMOBOR — stari grad, kapela sv. Ane (slika 27)

Konzole koje nose preostale pete rebara, kasnogotičkih su oblika. Sudeći po preostalim detaljima ruševina grada (ulazna vrata polukružnog nadvoja, prozori, vrata u katu ispod kapele također polukružnog nadvoja), u kasnoj gotici izvršena je velika rekonstrukcija grada. Vjerojatno je tom prilikom sagrađena kapela, prizidana uz mnogo stariju branič-kulu.

Sudeći po svim detaljima pa i po samoj profilaciji, vjerojatno druga polovica XV st.

MARKUŠEVEC — župna crkva sv. Šimuna i Jude (slika 28, a — rebro svetišta, b — rebro svoda kapele,

Na zaglavnom kamenu svoda svetišta urezana je godina 1476.

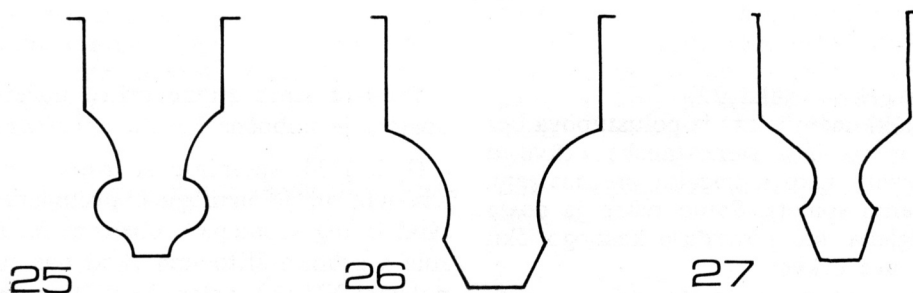

25 Sv. Martin na Muri; 26 Varaždin, stari grad; 27 Samobor, skica rebra iz kapele sv. Ane na samoborskom starom gradu

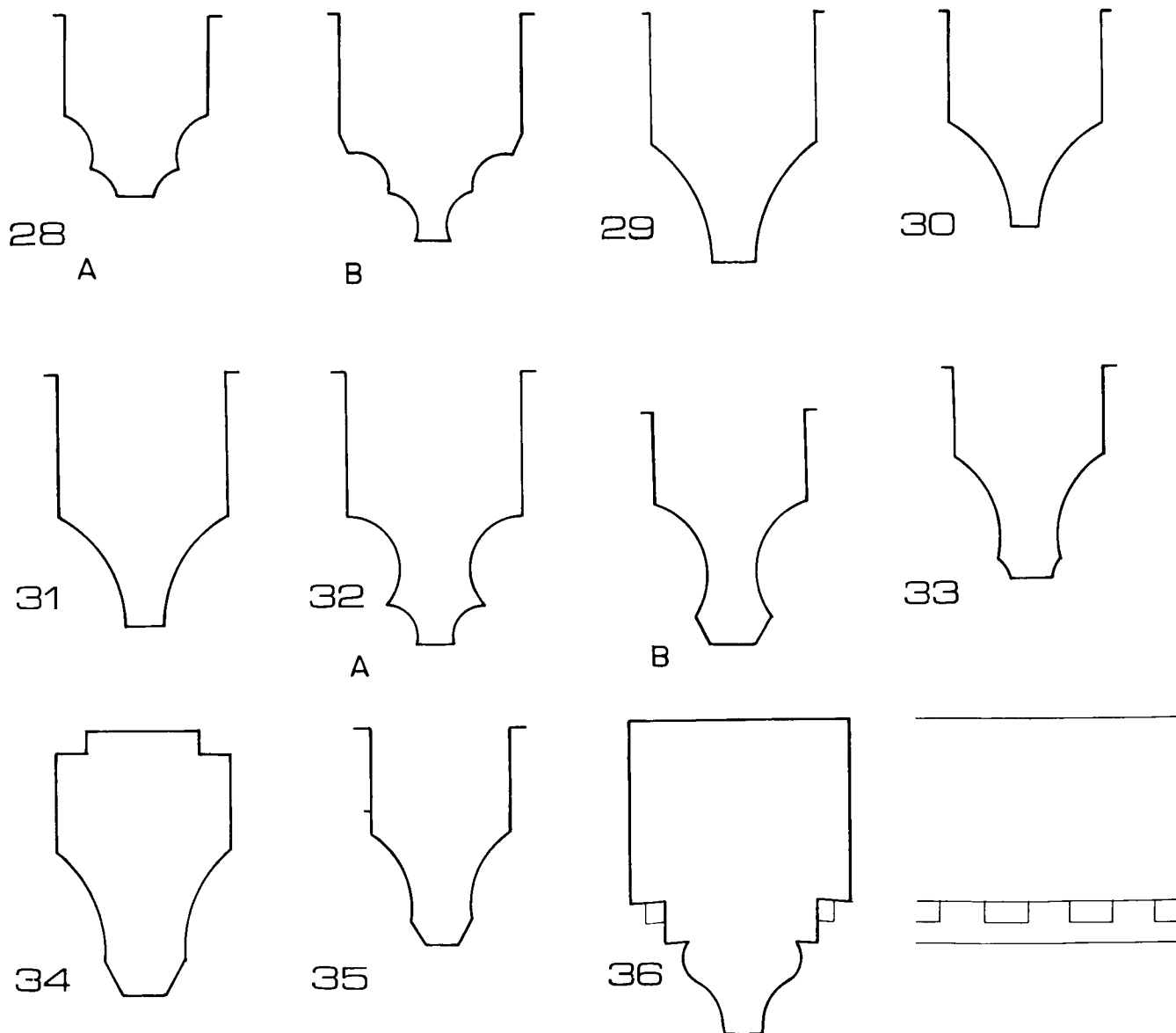

28 Markuševac, župna crkva: a) rebro kapele, b) rebro svetišta; 29 Tuhelj, župna crkva; 30 Krašić, župna crkva; 31 Petrovina, župna crkva; 32 Remetinec, župna crkva: a) rebro iz lađe, b) rebro svoda ispod tornja; 33 Bedenica, župna crkva; 34 Očura, kapela sv. Jakova; 35 Belec, crkva sv. Jurja, rebro svoda ispod tornja; 36 Ružica, rebro iskopano prilikom zaštitnih radova

TUHELJ — župna crkva (slika 29)

Rebra na kasnogotički način izlaze iz polustupova bez kapitela (npr. kao u svetištu samostanske crkve u Kroštar-Ivaniću). Prozori, iako u baroku prepravljani, široki su, malo skošenih špaleta. Samo rebro je dosta malo, filigranskog izgleda, što potvrđuje kasnogotičku koncepciju svođenja ove crkve.

Detalji svetišta crkve dopuštaju datiranje ove profilacije kao kasnogotičke, vjerojatno s kraja XV st.

KRAŠIĆ — župna crkva, rebro mrežastog svoda (slika 30)

Svetište stare župne crkve početkom ovog stoljeća postalo je pobočna kapela novosagrađene župne crkve.

God. 1334. spominje se župna crkva sv. Trojstva u Krašiću, ali je nemoguće pretpostaviti da je sadašnji svod iz tog vremena s obzirom na njegov izgled. Konzole s grbnim štitovima (kod nas se javljaju u drugoj polovici XV st.), ostaci kružišta s motivom ribljeg mjehura, luk svoda uz zid je polukružan a ne šiljat, profilacija rebra je mala — svi navedeni detalji upućuju da je ovaj objekt nastao u kasnoj gotici druge polovice, možda kraja XV st.

PETROVINA — župna crkva, rebro svoda svetišta (slika 31)

Nije na odmet odmah napomenuti da je Petrovina udaljena od Krašića samo 5 km zračne linije, da su profili rebara vrlo slični, tako da je moguća veza između nastanka svodova obje crkve. Ovo je, međutim, mnogo skromniji objekt.

Od gotičkih detalja nije mnogo preostalo: jednostavne konzole, rebra svoda malog presjeka, sve kasno-gotičkih oblika. Vjerojatno druga polovina XV st.

REMETINEC — crkva nekadašnjeg franjevačkog samostana, danas župna (slika 32: a — rebro mrežastog svoda lađe; b — rebro križnog svoda ispod zvonika)

Po predaji, ovaj samostan osnovao je Ivaniš Korvin krajem XV st.³⁴ Kukuljević čak navađa i godinu 1490. kao godinu osnivanja.³⁵ Dr Lj. Karaman se zadovoljava konstatacijom da je ova crkva iz XV st.³⁶

Lađa je svođena mrežastim a svetište zvjezdastim, obnovljenim, svodom; rebra oba svoda sličnih su profilacija. Detalji arhitekture — konzole u svetištu, sakristiji, ispod tornja, vrata s polukružnim nadvojem, portal na zapadnom pročelju — svi su tipičnih kasnogotičkih karakteristika. Vjerojatno druga polovina XV st., možda zadnja četvrtina, što se slaže i s predmnijevanim vremenom nastanka i s tipovima profilacija rebara kasne gotike.

BEDENICA — župna crkva (slika 33)

Crkva je temeljito barokizirana i mnogo puta pregrađivana, tako da su svod s rebrima i polustupovi, koji nose pete rebara, jedini vidljivi detalji gotičkih karakteristika. Srednji polustup u svetištu sličan je istom elementu lađe crkve u Remetincu. U oba slučaja rebra kreću ravno iz presječenog polustupa. Ne treba zanemariti niti blizinu Remetinca i moguć utjecaj velikog gradilišta samostana na gradnju okolnih manjih objekata.

I po tipu profilacije i po mogućnosti veze na Remetinec — druga polovina XV st.

OČURA — kapela sv. Jakoba, svod svetišta stradao u toku posljednjeg rata (slika 34)

Ova crkva bila je još u razdoblju gotike pregrađivana, što svjedoče slojevi fresaka XIV i XV st.³⁷ Kad je u svetištu prije dvadesetak godina otpala žbuka, postalo je vidljivo da je svod s rebrima ove profilacije naknadno ubačen. Konzole su kasnogotičkih oblika.

Vjerojatno kraj XV st.

BELEC — crkva sv. Jurja, rebro mrežastog svoda pod tornjem (slika 35)

I lađa i toranj presvođeni su istovremeno, međutim im se profilacije razlikuju.

Prema istraživanjima prof. Stahuljaka,⁷ lađa i toranj svođeni su krajem XV st.

RUŽICA — gradska kapela, rebro iskopano prilikom zaštitnih radova na kapeli god. 1968. (slika 36)

Rebro ima sa obje strane zuborez, što je jedinstven slučaj kod nas. Vjerojatno potječe sa svoda kapele, koja je najveća gradska kapela kod nas.

Jedinstven prostor kapele, tordirana podnožja kamenih dovratnika sakristije, nedavno iskopana vrata podruma polukružnog nadvoja — sve su to detalji vrlo kasne gotike. U zid kapele uzidani su neki gotički spoilji. Vjerojatno kraj XV st. — početak XVI st.

VOCIN — bivša samostanska crkva.

Na crkvi i ostacima samostana mnogo je tragova svodova različitih profilacija (slika 37): a — rebro svoda istočne kapele; b — rebro klaustura i lađe (varijanta); c — rebro svoda svetišta. Rebra svodova ispod tornja, srednje kapele i prostorije samostana sjeverno od tornja poznatog su kasnogotičkog tipa rebra s dvije užljebine (npr. kao Kloštar-Ivanić).

Prema istraživanjima dr A. Horvat, samostan je osnovao Ivaniš Korvin krajem XV st.; crkva je bila svođena kasnogotičkim svodom tipa Benedikta Rieda.³⁸

NOVA RAČA — župna crkva, svod kapele pod tornjem (slika 38)

Prilično kompliciran svod, srodan onome u Voćinu, tipa B. Rieda.

Vjerojatno kraj XV — početak XVI. st.³⁹

TOMAŠ (kraj Bjelovara) — kapela sv. Tome, ostaci svoda u svetištu (slika 39)

U kapeli svoda više nema, ostale su pete rebara, kapiteli i zidne profilacije. Po ostacima rebara moguće je zaključiti o izgledu profilacije.

Donji dio profilacije nešto je proširen, tako da je konkavnost profilacije naglašena. Naglašavanje konkavnosti tipično je za kasnu gotiku na prijelazu iz XV u XVI st., i to ne samo na rebrima već i na detaljima prozora i vratiju. Na crkvi djelomično su sačuvana kružišta na prozorima lađe i svetišta. Osim osnovnog nadvoja, koji je šiljast, kružišta su izvedena od elemenata polovine kružnice; trijumfalni luk je također polukružan. Sve navedene karakteristike su kasnogotičke na prijelazu iz XV u XVI st., pa čak iz početka XVI st.

³⁴ G. j. Szabo, *Izveštaj o radu Povjerenstva za očuvanje spomenika u god. 1911*, VJHAD, XII, str. 246.

³⁵ *Bericht über einige Baudenkmale Croatiens*, Mitteilungen der KK Central-Commission, XI, 1856, str. 233.

³⁶ L. j. Karaman, o. c., str. 132.

³⁷ T. Stahuljak, o. c., str. 263.

³⁸ Usmeno saopćenje dr A. Horvat tokom 1966. god.; radnja A. Horvat, *Novi pogledi na voćinsku crkvu*, Rad JAZU, u štampi.

³⁹ S. Gvozdanovi-Sekulić, *Dilema oko Voćina*, Arhitektura br. 101, 1969, str. 51, 58.

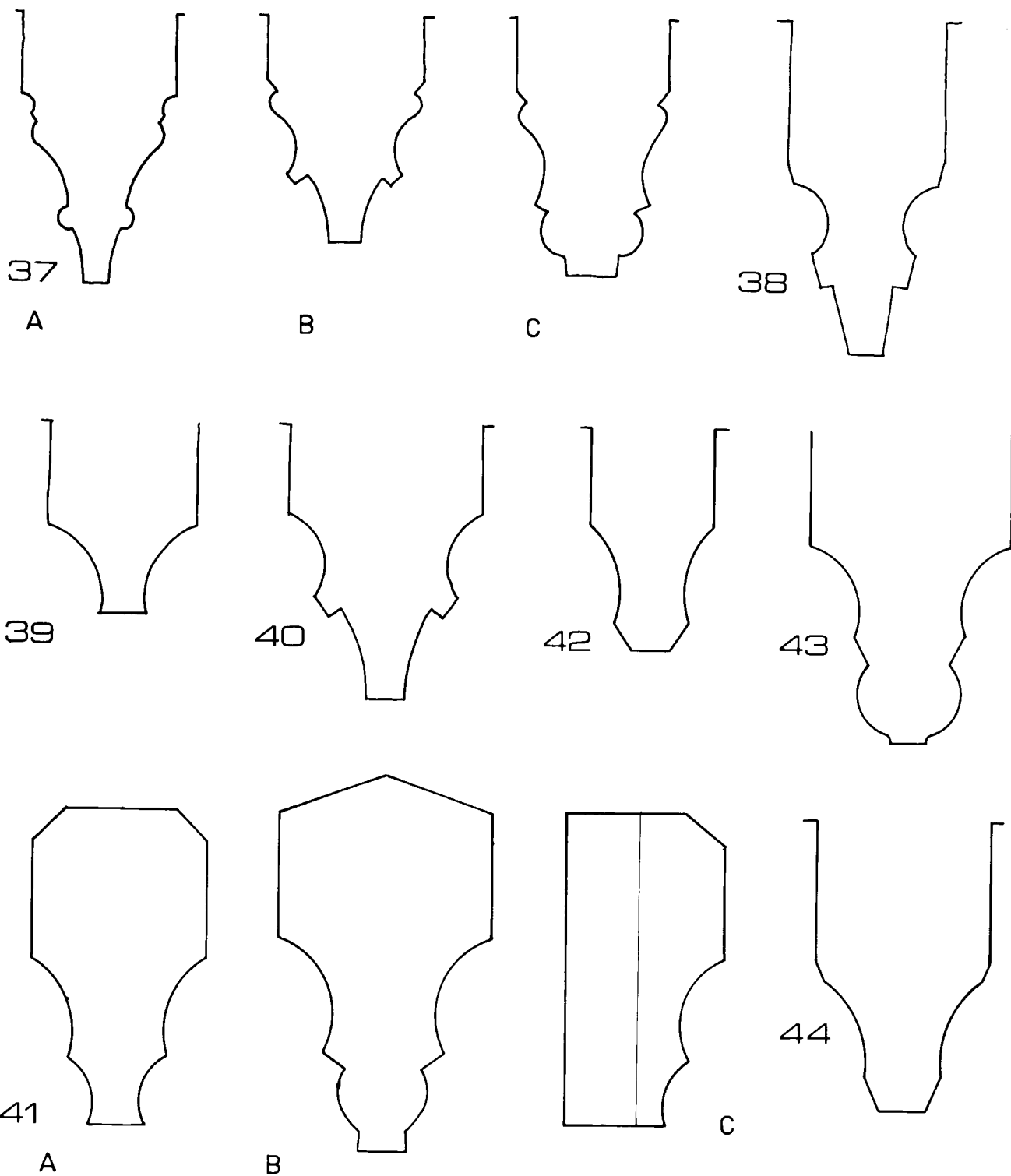

37 Voćin, bivša samostanska crkva — skice: a) rebra svoda istočne kapele, b) rebra klaustura i lađe, c) rebra iz svetišta; 38 Nova Rača, skica rebra svoda ispod tornja; 39 Tomaš, skica rebra iz kapele sv. Tome; 40 Zagreb, skica rebra iz lađe katedrale; 41 Kloštar Ivanić, crkva franjevačkog samostana: a) diagonalna rebra svetišta, b) poprečna rebra svetišta, c) polurebro; 42 Klenovnik, crkva sv. Vuka; 43 Dubrava, crkva sv. Martina; 44 Kalnik, crkva sv. Brcka

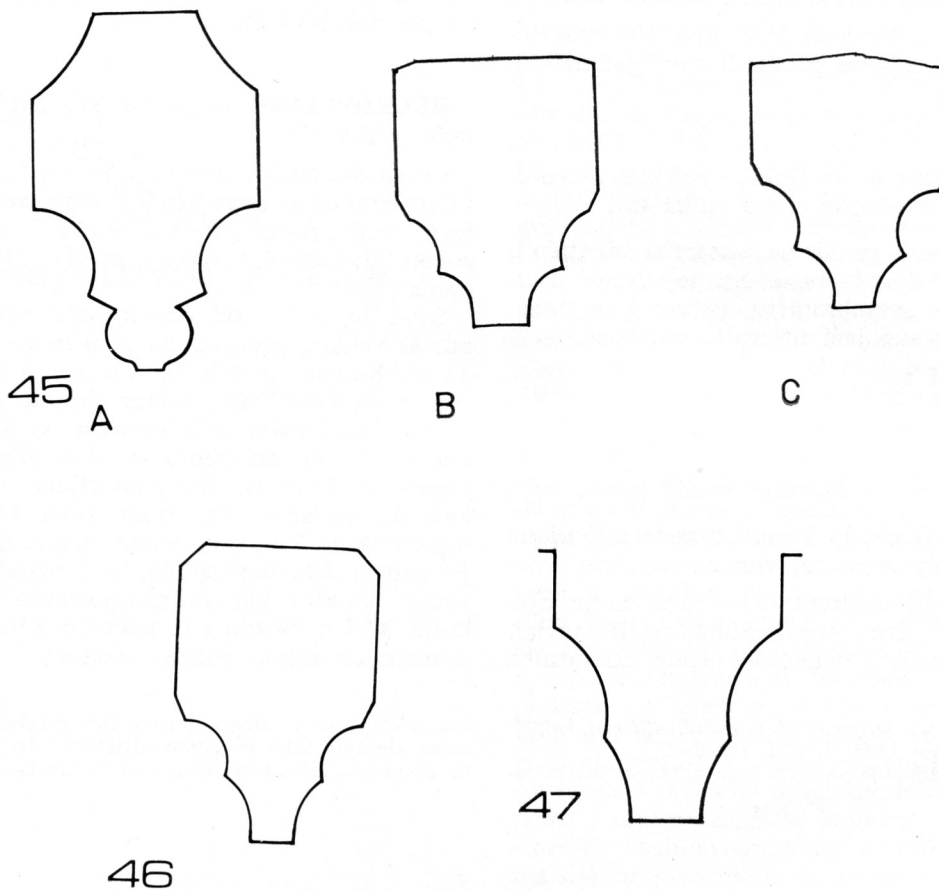

45 Hrastovica, crkva sv. Duha: spoliji rebara; 46 Prozorje, spolij rebra; 47 Brckovljani, crkva sv. Brcka

ZAGREB — katedrala, rebro svoda lađe⁴⁰ (slika 40)

Biskup Luka Baratin (1500—1510. god.) dovršio je svođenje lađa katedrale,⁴¹ što istovremeno označuje i vrijeme nastanka ove profilacije: početak XVI st.

KLOŠTAR-IVANIĆ — crkva franjevačkog samostana, rebra svoda svetišta (slika 41: a — dijagonalna rebra, b — poprečna rebra, c — polurebra uz zid).

Prema spolijima, uzidanim u barokni kor, čini se da su profilacije rebara svoda lađe bile identične onima svetišta.

Na zapadnom pročelju crkve, nad ulazom, ugrađena je ploča s grbom biskupa Baratina i godinom 1508.⁴² Postojala je izvjesna sumnja je li to i godina završetka gradnje crkve. Ipak, baš sam portal na zapadnom pročelju renesansnih je značajki (profilacija, polukružni nadvoj u pravokutnom okviru) potvrđuje da bi početak XVI st. zaista mogao biti vrijeme nastanka ove crkve. Klesarski znaci, kojih je mnogo

i na detaljima svetišta i na ovom portalu istovjetni su, tako da ne treba sumnjati da su svi dijelovi crkve nastali u jednom dahu, tj. nešto prije 1508. god.

KLENOVNIK — crkva sv. Vuka (slika 42)

Na konzoli koja nosi petu rebra uklesana je god. 1508.

DUBRAVA — crkva sv. Martina, trag svoda u svetištu (slika 43)

Ova profilacija identična je onoj iz Kloštar-Ivanića i Hrastovice; moguće je nastala pod utjecajem gradnje samostana nedalekog Kloštar-Ivanića. Svetište crkve, koje je jedino preostalo, kasnogotičkog je tlocrta, bez kontrafora, zidano od opeka. Drugih detalja više nema.

Vjerojatno početak XVI st.

⁴⁰ Profilacija koju donosi Weiss (*Der Dom zu Agram*, 1860, slika 5.) nije točna.

⁴¹ Lj. Karaman, *Bilješke o staroj katedrali*, Bulletin JAZU, 1963, str. 35—36.

⁴² *Schematismus ... o. c.*, str. 55—56.

KALNIK — crkva sv. Brcka, svod svetišta (slika 44)

Svetište ove crkve posvećeno 1518. god. Vrijeme nastanka profilacije vjerojatno prethodi ovoj godini.⁴³

HRASTOVICA — crkva sv. Duha, spoliji u razrušenim zidovima barokne obnove crkve (slika 45).

Interesantna je skoro paralelna upotreba identičnih profilacija kao u Kloštar-Ivaniću. Na pojedinim detaljima arhitekture — svetohraništu, prozorskim profilacijama — očiti su sve jači utjecaji renesanse.⁴⁴

Prva četvrtina XVI st.

PROZORJE — crkva sv. Martina, spolij (slika 46)

Crkva je bila barokizirana i mnogo puta mijenjana i početkom ovog stoljeća je napuštena.

Još preostali detalji arhitekture — profilacije prozora i rebra slični su istim profilacijama u Hrastovici. Na južnom zidu svetišta ostaci kamenog dovratnika

⁴³ A. Deanović, *Otkriće kasnogotičkih zidnih slika u kalničkoj prezbiteriji*, Bulletin JAZU 7, 1955, str. 6—12.

⁴⁴ Obratite pažnju na užljebine sa strana na gornjem dijelu re-

su s motivom križanih prutova. Svi ti detalji upućuju na početak XVI st.

BRCKOVLJANI — crkva sv. Brcka, rebro svoda lađe (slika 47)

Crkva sv. Brcka spominje se već 1334. god., ali nije vjerojatno da je i svod iz tog doba. Svetište bez kontrafora, mali prozor gotičkih oblika i zidovi od kamena govore da je ovo svetište moglo biti naknadno presvođeno.

Svod je izidan od opeka, vrlo nevješto. Rebra su odviše velikog presjeka za tako malo svetište, nezgrapna su. Konzole podsjećaju na one iz Tomaša. Polukružni trijumfalni luk sazidan je od opeka čini se u baroku. U sredini zida svetišta, sa jedne vrlo široke konzole kreću tri rebra — dva dijagonalna i jedno poprečno. Pete su im postavljene vrlo razmaknuto, kao da majstor nije znao kako klesati petu triju rebara, koji kreću iz jedne točke. Širina rebra ista je kao u Kloštar-Ivaniću, a i užljebine su im vrlo slične. Usudio bih se pretpostaviti da je ovo svod kraja XVI a možda i iz početka XVII st., kad se još mjestimice zidaju gotički svodovi.

bra: ako je sa te strane trebao biti priključen svod na rebro, čemu klesanje tako pravilnih užljebina? To kao motiv javlja se na počecima rebara svodova tipa B. Rieda.