

1 GRAD RIBNIK, pogled sa sjeveroistoka. U prvom planu branič-kula i (desno) zazidani prvobitni ulaz\*

ZORISLAV HORVAT

## Grad Ribnik

Možda su baš zabačenost i nedostatak sredstava pridonijeli da je Ribnik dobrim dijelom ostao nepromijenjen stoljećima, sačuvanih, nadasve zanimljivih detalja. Smješten je zapadno od Karlovca, u dolini, nekada potpuno okružen vodom i močvarom. Za kiša to je i danas podvodan teren. Tipičan je primjer grada, okruženog vodom — »Wasserburg«, kako se to u literaturi voli nazivati. Približno je kružnog tlocrta, s branič-kulom i jednom sačuvanom peterokutnom kulom. Prvobitni ulaz uz branič-kulu je napušten (sl. 1), a tijekom vremena otvorena su dva nova (sl. 2 i 3). Objekti grada raspoređeni su uz obrambene zidove; za pristup u prostorije I i II kata danas služi drvena konzolna galerija (sl. 3 i 4).

Prizemlje je najviše sačuvalo od svoje prvobitne srednjovjekovne atmosfere. Stari ulaz u grad (sl. 5) koji je u svoje vrijeme najvjerojatnije bio i jedini, zatvaran

Autor fotografija A. Bradač, Republički zavod za zaštitu spomenika kulture.

je diživim mostom s pomoću poluga, kao »deram«. Ulazni prostor odvojen je od dvorišta još jednim vratima s okomito-posmičnim krilom (možda rešetkom) i dvokrilnim zaokretnim krilima (sl. 6 i 7c). Dovratnici tih ulaza jednostavnih su profilacija, segmentnih nadvoja. Iznad prvog ulaza je ploča s *grbom knezova Krčkih* (slika 5). Okvir grba (sl. 17a) isklesan je od mekšeg, svijetlosmeđeg pješčenjaka. Nad okvirom grba naziru se raširena krila i neka životinja. U zidu kojim su prvobitna vrata zazidana, nalaze se spoliji. Jedan od njih, uzidan u vanjsko lice (sl. 8a) možda je dio dovratnika nekih manjih vrata s diživim mostom, recimo, ulaza u branič-kulu, s obzirom na to da je ona najbliža. Drugi spolij, koji se nalazi na unutrašnjoj strani tog zida (sl. 13b), mogao bi biti nadvoj nekog prozora. Na unutrašnjoj strani je također još jedan spolij, oveci kamen s lijevkastom udubinom na jednom rubu. Stubama, prilično razorenim i izvan upotrebe, penjalo se u gornji dio ulaznog prostora. Obodni zidovi ulaznog prostora provideni su na obje etaže različitim puškarnicama, otvorima za sipanje vrelih tekućina, za razgovor s došljacima, za kontrolu (sl. 5). Neki otvori su naknadno zazidani.

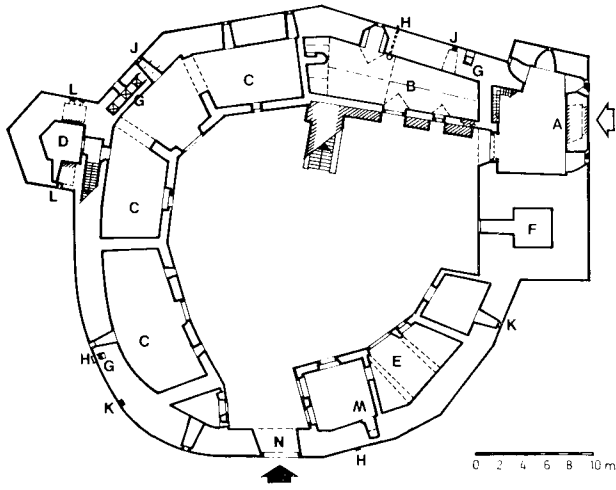

2 Tlocrt prizemlja (sadašnje stanje)

A. Zazidani prvobitni ulaz; B. Prostorija presvođena bačvastim svodom; C. Skladišta; D. Peterokutna kula; E. Obnovljeni dio grada; F. Branič-kula; G. Okomiti rovovi; H. Izljevi; J. Prozori (sl. 10 d); K. Prozori (sl. 10 e); L. Zazidane puškarnice; M. Kamin; N. Najnoviji, kolni ulaz. (Tlocrti sadašnjeg stanja nacrtani su na podlozi arhitektonskog snimka, koji je načinio prof. inž. Mohorovičić i njegova ekipa, a danas se čuva u Planoteci Republičkog zavoda za zaštitu spomenika kulture u Zagrebu; korigirani su prema stanju na objektu)

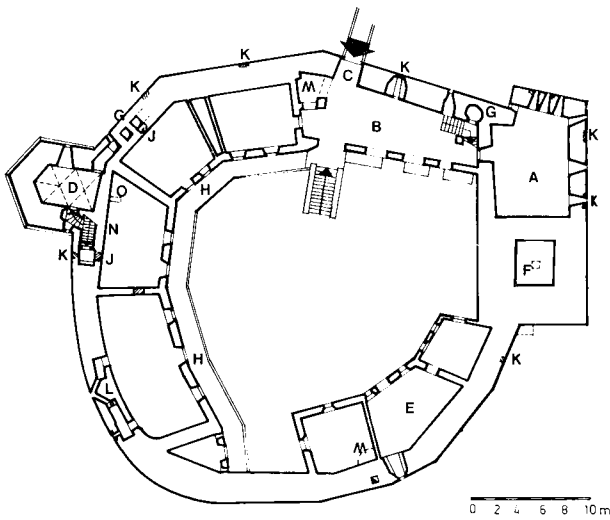

3 Tlocrt I kata (sadašnje stanje)

A. Gornji dio prvobitnog ulaznog prostora; B. Loda; C. Noviji ulaz; D. Peterokutna kula; E. Obnovljeni dio; F. Zračni prostor prizemlja branič-kule; G. Okomiti rovovi; H. Galerija; J. Zazidana vrata; K. Zazidani prozori; L. Zahod (nazivan »hlačasta strijelnica«); N. Stubište u zidu; O. Kamena konzola pod stropom

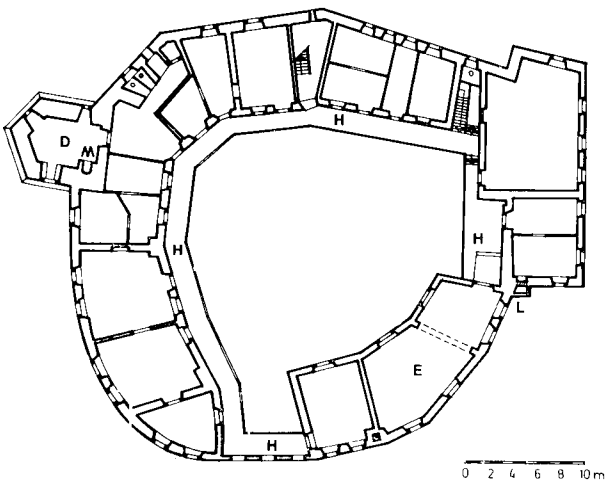

4 Tlocrt II kata (sadašnje stanje)

D. Peterokutna kula; E. Obnovljeni dio; H. Galerija; L. Zahod na konzolama na branič-kuli; M. Kamin



5 Zazidani prvobitni ulaz u grad s grbom knezova krčkih

Prostorija desno do ulaza danas služi kao suša. Svođena je bačvastim svodom u dva navrata, stara vrata su zazidana, otvorena nova (sl. 2). Zid prema skladištu čini se da je noviji. Ostali su sačuvani izljev za vodu (sl. 9), prozorska niša s klupama, nazire se klesani dovratnik. Jedan mali prozor, isti kao na susjednom skladištu, zazidan je prilikom gradnje drugog dijela bačvastog svoda.

Skladište u nastavku podijeljeno je na tri dijela dvjema lukovima, koji nose pregradne zidove gornjih katova. Prostor osvijetljavaju tri mala prozora, jednakih okvira (sl. 12d), koji podsjećaju na strijelnice. Međutim, prozorska niša je koso vučena, tako da prozor gleda u nebo i može služiti samo za osvjetljenje a ne i za pucaње. U zidu skladišta, lijevo od peterokutne kule, nalazi se hodnik, u čijem svodu su tri rova, »*šahta*«, koji se protežu do I i II kata (sl. 2 i 3). Jedan od njih završava u prostorijici, u koju se ulazi iz I kata peterokutne kule, drugi prolazi uz jedna zazidana vrata I kata, treći se, izgleda, proteže i do II kata. Danas je hodnik vidljiv izvana kroz probijeni zid, a nekad se vjerojatno ulazilo iz prostora skladišta, što nisam imao prilike pobliže ispitati.

U peterokutnu kulu se nekada moglo ući samo stubištem, u koje se ulazilo samo na I katu; danas se ulazi iz skladišta u prizemlju kroz proboj u zidu. Prostor prizemlja kule pun je smeća. Izvana se vide zazidane puškarnice (sl. 10) a iznutra poveće, takođe zazidane, niše za smještaj oružja i strijelaca. Prostorija je svođena bačvastim svodom, presjeka pola kružnice.

Najnoviji, kolni ulaz (sl. 2), čini se, otvoren je na mjestu još jedne kule: izvana, na zidu, lijevo i desno od tog ulaza vidi se da je struktura zida nepravilna i da su tu mogli biti priključeni neki zidovi (sl. 22). Špalete su izidane i spolijima, čini se nekih vrata (sl. 8).

Objekt između branič-kule i kolnog ulaza novo je sagrađen, što svjedoče tanki zidovi i spoliji na uglu, među kojima je i jedna natprozorna greda. Na uglu branič-kule, uz taj objekt nalaze se ostaci spoja jednog debljeg zida, pošto su novi zidovi tanji; veću debljinu starijeg zida sugerira i pregradni zid desno od kolnog ulaza. Zazidani prozori u vanjskom zidu, jedan izljev i kamin svjedoče da je i prije tu bio nekakav objekt.

Interesantno da prostorije prizemlja (osim prozora s klupama) imaju dva tipa prozora, svaki po četiri komada (sl. 12d, e).

U prizemlje branič-kule nekada se moglo ući, točnije — spustiti, jedino kroz kvadratni otvor u vrhu svoda, koji je još sačuvan. Svod je bačvast, profila pola kružnice. Danas se kroz naknadno probijeni prolaz ulazi iz dvorišta. Debljina zidova prizemlja branič-kule je punih 3,0 m, koliki je i prostor među zidovima. Ta prostorija se proteže kroz dvije etaže.

Na I kat penje se iz dvorišta stubištem a izvana, kroz noviji ulaz, rampom i nekada diživim mostićem (sl. 3), preko lođe polukružnih lukova, odakle se pristupa na galeriju I kata, u prostor iznad prvobitnog ulaza te na stubište, kojim se penje na II kat. Tu, na lođi bio je

kamin (noviji), i tu se, čini se, zadržavala straža. Vratno krilo ovog novijeg ulaza skinuto je i bačeno u ugao. S galerije I kata ne može se ući u prostorije između branič-kule i najnovijeg ulaza. Duž galerije I kata redaju se danas prostorije, potpuno anonimne, osvijetljavane prozorima, koji gledaju na galeriju. U prostoriji uz peterokutnu kulu nalazi se zazidani ulaz stubišta u zidu, kojim se silazilo u prizemlje i I kat peterokutne kule. Prvo se pristupilo u omanji pravokutni pretprostor s kamenom klupom; nekad osvijetljen danas zazidanim prozorom. Na stubište se pristupalo kroz prilično razbijeni kameni dovratnik sedlastog nadvoja (sl. 11d). Stubište je svođeno segmentnim bačvastim svodom. Stube su kamene i bez ikakve profilacije. Visina pojedinih stuba varira i kreće se između 20—24 cm (u današnjim stambenim prostorima stube su cca 16 cm visoke!). Stube osvijetljava mali prozor pred ulazom u I kat peterokutne kule (sl. 12c).

I kat peterokutne kule svođen je križnim svodom bez rebara, s naglašenim petama (sl. 15). Prostorija je bila osvijetljena omanjim pravokutnim prozorom u prilično velikoj niši do poda, tako da se je prozoru moglo lako pristupiti. Sam prozor je danas zazidan. U zidovima, koso priključenim, dvije su male niše za odlaganje. Zidovi nisu žbukani. U prostoriji su dvojna vrata, oboja zašiljenih nadvoja (sl. 11b i c), od kojih ona ulaza sa stubišta imaju sačuvano vratno krilo od tesanih dasaka. Drugim vratima ulazilo se je u omanju prostorijicu, u čijem podu je zatrpan okomiti rov. Prostorijicu osvijetljuje mali prozor. U literaturi se često spominje da je u peterokutnoj kuli bila gradska kapela (1).

U jednoj od prostorija I kata nalaze se zazidana vrata kamenog dovratnika. Kroz malo razgrađeno zazidanje nazire se omanja prostorijica i okomiti rov, koji se nastavlja prema II katu.

Često spominjana »hlačasta strijelnica« danas osvijetljava dvije male prostorije u debljini zida, koje su opet većim prozorima spojene na susjednu prostoriju I kata.

<sup>1</sup> Lopašić, *Oko Kupe i Korane*, Zagreb 1895, str. 230. U stvari nije jasno da li se pri tome misli na I ili II kat peterokutne kule.

#### 6 Druga vrata prvobitnog ulaza (pogled iz prostora ulaza)

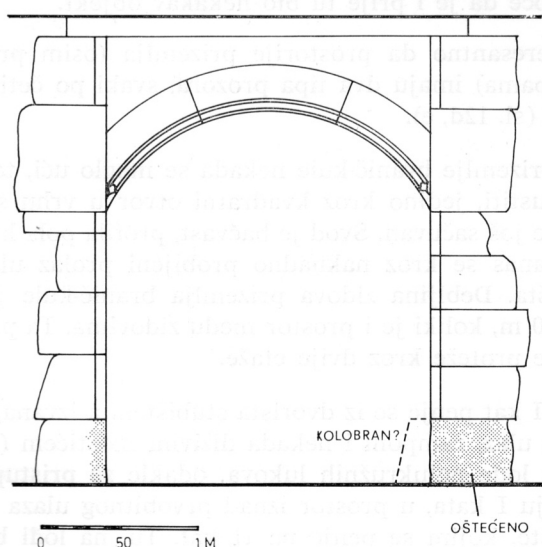

Za veću od te dvije prostorije očito je da je služila kao zahod s obzirom na djelomično sačuvanu kamenu sjedalicu, nesumnjive namjene. Ispod sjedalice je okomiti rov, koji završava izljevom (sl. 19 i 23). Krakovi za osvijetljenje spojeni su na zajednički kameni okvir, formiran kao mali prozor, usmjeren gore, prema nebu, tako da nisu uopće mogli služiti kao strijelnice ili puškarnice. Manja prostorija je do polovice visine zatrpana smećem, pa se može samo pretpostaviti da je i to bio još jedan zahod. Veći zahod je imao još jedan prozor, danas djelomično zazidan. Obje prostorije su imale u zidu malu nišu za odlaganje, veličine 20/20/20 cm.

Prostorije na I katu objekta uz branič-kulu danas nisu pristupačne, ruševnog su poda i potpuno neuređene. U obodnom zidu ostala je sačuvana velika prozorska niša s kamenim klupama, zazidano prozorsko otvora i s naknadno ubačenom kruškolikom puškarnicom. Donji dio jedne puškarnice na peterokutnoj kuli nedostaje: možda je premješten u parapet ovog prozora. U blizini branič-kule još je jedan zazidani omanji prozor, no iznutra se ni po čemu ne može znati što je taj prozor osvijetljavao; po analogiji, vjerojatno nešto u debljini zida.

Drugi kat Ribnika potpuno je pregrađen, čini se, u prošlom stoljeću: vanjski zidovi su manje-više srušeni i zamijenjeni tanjim, kako bi se povećao prostor i otvoreni prozori. Jedina nepromijenjena prostorija je u peterokutnoj kuli (sl. 4 i 21). Bila je to stambena prostorija s još sačuvanim kaminom (sl. 16) i prozorom, koji je imao kameni šprljak (sl. 13a i 14e) i kamene klupe u prozorskoj niši (sl. 17c). Osim tog većeg prozora, još su dva manja (sl. 12a i b), u nišama do poda, kako bi im se moglo pristupiti i gledati kroz njih. Prostorija je svođena samostanskim svodom. U stropu prostorije I kata iz koje se je ulazilo u stubište peterokutne kule, ostala je sačuvana jedna dvostruka kamena konzola, baš ispod ulaza u II kat te kule.

Na razini II kata, od branič-kule ostala su sačuvana samo dva vanjska zida, i to samo njihova lica, s još sačuvanim zahodom na kamenim konzolama (sl. 1). Jednu konzolu nosi zid branič-kule a drugu obodni zid grada.

#### 7 Profilacije dovratnika:

A. i B. Vrata na I katu peterokutne kule; C. Druga vrata prvobitnog ulaza; D. Profilacija nadvoja drugih ulaznih vrata

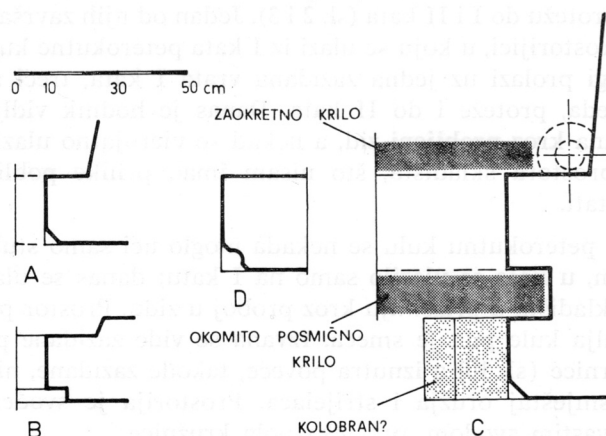

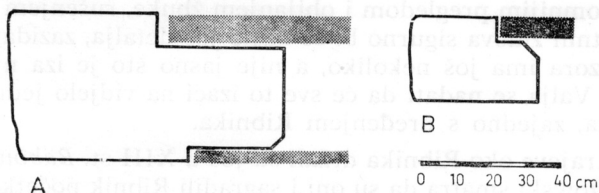

### 8 Spolia:

A. U zazidanom prvobitnom ulazu, izvana; B. U špaleti najnovijeg, kolnog, ulaza u grad

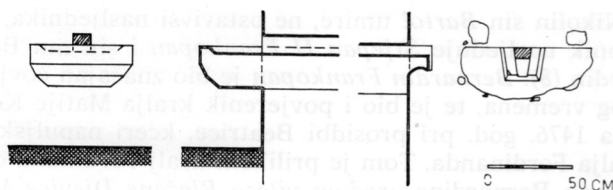

9 Izljev za vodu u prostoriji desno do prvobitnog ulaza. Lijevi dio je unutrašnji, desni — vanjski

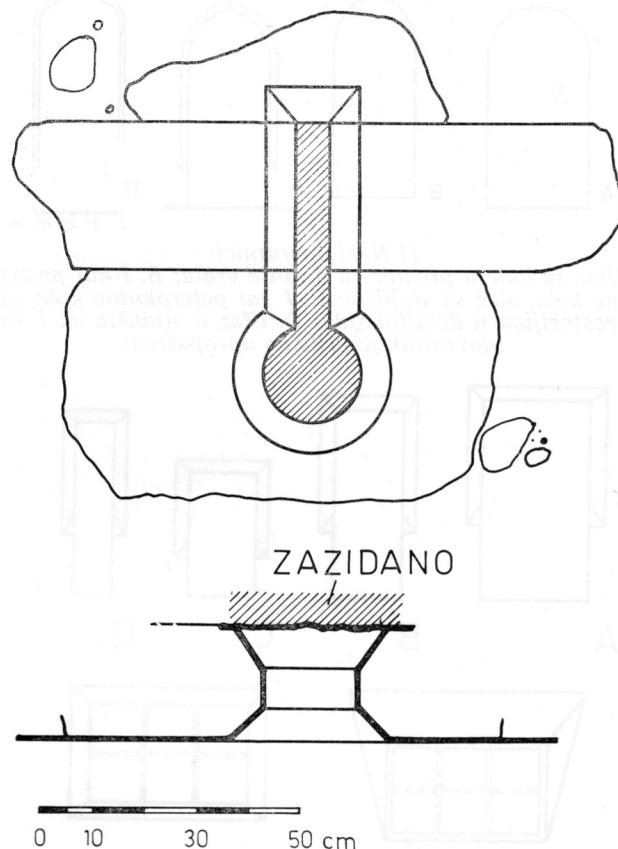

10 Puškarnica u prizemlju peterokutne kule

Posmatrajući zidove II kata izvana stječe se dojam da je možda postojala obrambena galerija na drvenim konzolnim gredama, ali i da se obodni obrambeni zid u punoj ili nešto manjoj debljini protezao i kroz II kat. Zid peterokutne kule i branič-kule u visini II kata (sl. 1) spojeni su vezom na obodni zid grada. Uglovni klesanci na nekim mjestima protežu se u visinu do parapeta prozora II kata (sl. 18), dakle više nego su tragovi drvenih konzolnih greda pretpostavljene obrambene galerije. Ti klesanci su od mekšeg kamena nego oni prizemlja i I kata.

Cijeli grad zidan je kamenom lomljenjakom, uz izuzetak recentnih pregradnji. Detalji su kameni, a na uglovima su klesanci. Svi detalji su na isti način klesani i od istog kamena prilične tvrdoće, osim nekih komplikiranijih profilacija, koje su od svijetlosmeđeg pješčenjaka, istog klesanja. Sokl branič-kule također ne odskače od ostalih detalja svojim izgledom i materijalom. Obodni zid je u donjem dijelu izveden u neprekidnoj zakrivljenoj liniji, od branič-kule pa sve do peterokutne kule (sl. 1 — lijevo od branič-kule). Iznad kojih 1,5 m iznad terena zid prelazi u poligon, dijeljen uglovnim klesancima. Zid na drugoj strani od peterokutne kule izveden je u cijeloj visini kao poligon.

Na obodnom zidu, prozori prizemlja malih su dimenzija. Onaj u prostoriji uz zazidani ulaz ima međutim veliku nišu s kamenim klupama (sl. 13c), dok su na svim ostalim prostorijama dvije vrste prozora i jedan novo-

probijeni otvor. Prozori na I katu, za osvjetljenje stubišta, prolaza i sl., u obodnom zidu, jednaki su po koncepciji i izradi (sl. 12 i 23). Spolij prozora, uzidan u unutrašnju stranu zazidanog prvobitnog ulaza (sl. 13b), istih je osobina kao i u ostalih prozora; čini se da je imao košarastu rešetku izvana, tako da se je s njega moglo gledati i lijevo i desno.

U prizemlju peterokutne kule i u ulaznom prostoru dosta je različitih puškarnica — kruškolikih, okruglih, pravokutnih (slike 5 i 10) a iza svake puškarnice je velika niša. Puškarnice se nalaze samo u prizemlju i samo na navedena dva objekta; puškarnica u parapetu prozora na I katu izuzetak je i vjerojatno je naknadno postavljena.

Vrlo zanimljivi kameni detalji jesu tri izljeva, različitog oblikovanja. Dva bi mogla biti za vodu, a treći za fekalije. Svi su prilično grube površine.

U prostoriji uz prvobitni ulaz sačuvan je izljev obostrano (sl. 9), u stvari lijevak i izljev. Na drugoj strani grada, desno od novog kolnog ulaza drugi je, manji izljev. Treći, najveći (slika 23) nalazi se u osi prozorčica nazvanog »hlačasta strijelnica«, ispod zahoda u debljini zida a služio je za izljev fekalija u vodu, koja je okruživala grad.

U zidu lođe, kroz dvije etaže, proteže se rov, presjeka 60/60 cm, koji završava (izvana vidljivo) segmentnim nadvojem. Nešto iznad terena, rov se otvara prema van. Danas služi kao zahodska jama.

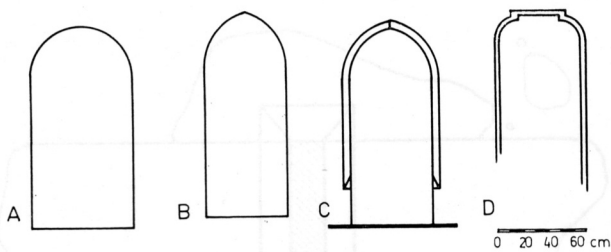

### 11 Neki dovratnici:

A. Ulaz sa lode u prostor za dizanje vrata; B. I kat preterokutne kule, ulaz sa stubišta; C. I kat peterokutne kule, ulaz u prostorijicu u debljini zida; D. Ulaz u stubište na I katu (dovratnik je prilično upropašten)

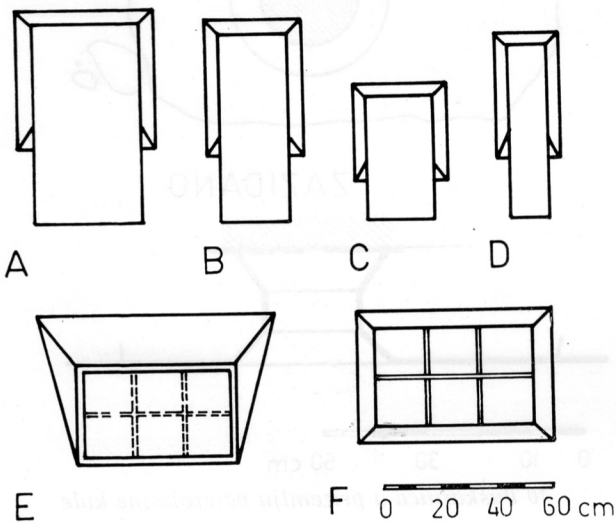

### 12 Neki prozori:

A. i B. II kat peterokutne kule; C. Na stubištu pred ulazom u I kat peterokutne kule; D. Prozori u prizemlju (četiri komada); E. Prozori u prizemlju (četiri komada); F. Prozor skladišta (prema dvorištu grada)

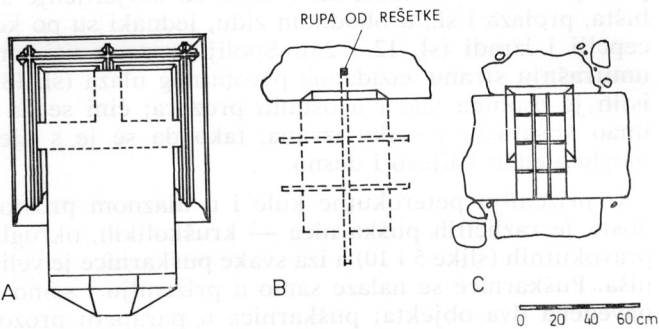

### 13 Neki prozori:

A. Na II katu peterokutne kule; crtkano naznačeni kameni šprljci, kojih više nema; B. Rekonstrukcija prozora s rešetkom izvana po natprozornoj gredi spoliju u uzidanom ulazu u grad; C. Prozor prostorije u prizemlju, desno od prvobitnog ulaza u grad

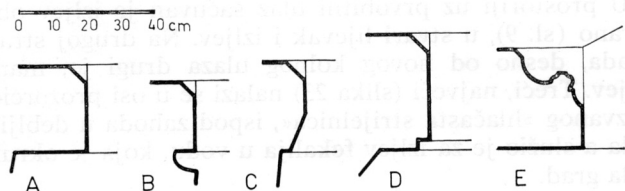

### 14 Profilacije prozora:

A. Manji prozor na II katu peterokutne kule; B. Prozor pred ulazom u I kat peterokutne kule; C. Prozori prizemlja (sl. 10 d); D. Prozor prostorije desno od starog ulaza u grad (sl. 11 c); E. Prozor II kata peterokutne kule (sl. 11 a)

Pomnijim pregledom i obijanjem žbuke, rušenjem recentnih zidova sigurno bi se našlo još detalja, zazidanih prozora ima još nekoliko, a nije jasno što je iza njih, itd. Valja se nadati da će sve to izaći na vidjelo jednog dana, zajedno s uređenjem Ribnika.

Krajeve oko Ribnika držali su još u XIII st. Babonići. Laszowski smatra da su oni i sagradili Ribnik početkom XIV st., ako ne i nešto ranije (2). God. 1323. ga gube, Ribnik dolazi pod upravu hrvatskog bana Mikca Prodavića, a Mikčev unuk Akuš i dobija taj grad (3). Njegov sin Mikac prodaje Ribnik 1394. god. knezu Krčkom, Nikoli V (4). Prilikom diobe Frankopana 1449. god. Ribnik dobija Nikola V, uz Ozalj i Grižane, te dio Senja i Krka (5).

U popisu župa Arcidačakona goričkog u Ribniku se spominje župna crkva sv. Ilije, no ona odgovara današnjoj župnoj crkvi u nedalekom Lipniku, također sv. Ilije (6). Tijekom XV st., župna crkva se i spominje u Lipniku, točnije »pod Lipnikom« (7). U istom stoljeću tu prolazi trgovački put iz Kranjske prema Senju i Rijeci; uz Ribnik se razvija naselje, trgovište, »oppidum«.

Nikolin sin Bartol umire, ne ostavivši nasljednika, te Ribnik nasljeđuje Stjepan II Frankopan i sin mu Bernardin (8). Bernardin Frankopan je bio značajan čovjek svog vremena, te je bio i povjerenik kralja Matije Korvina 1476. god. pri prosidbi Beatrice, kćeri napuljskog kralja Ferdinanda. Tom je prilikom kralj Ferdinand odlikovao Bernardina »redom viteza Blažene Djevice Marije sa zlatnom grivnom na kojoj je visio zlatni lav s bijelim krilima« (9). Bernardin je dugo živio; za njega je karakteristično da je upotrebljavao stari obiteljski grb knezova krčkih — štiti vodoravno razdijeljen, u gornjem polju šesterokraka zvijezda (10).

Još 1572. god. Stjepan Frankopan oporučno ostavlja svoja imanja, i Ribnik, svojim nećacima Jurju i Nikoli Frankopanima te Nikoli Zrinskom. On je ujedno bio i posljednji Frankopan ozaljske grane (11).

U popisu župa 1501. god. (12) u Ribniku se spominje crkva sv. Lovre, župnik Andrija i još dva kapelana. To je ujedno i jedini put da je spomenuta crkva tog imena. God. 1558. u naselju Ribniku je drvena crkva sv. Nedelje, na brijegu iznad njega (13). Krajem XVI st. Zrinski podižu novu zidanu crkvu na drugom mjestu.

Turske provale u ove krajeve počinju već oko 1408. god.; 1543. god. Turci su provalili u ribnički kraj i jako opustošili sam Ribnik te Novigrad na Dobri (14). Iz tih razloga, trgovina u XVI st. zamire. Ribnik je postao predstraža Kranjske.

<sup>2</sup> Laszowski, *Ribnik*, Zagreb 1893, str. 8.

<sup>3</sup> O. c., str. 9.

<sup>4</sup> Klaić, *Krčki knezovi*, str. 189.

<sup>5</sup> O. c., str. 235.

<sup>6</sup> Buturac, *Popis župa zagrebačke biskupije*, Zbornik zagrebačke nadbiskupije, 1943, str. 438.

<sup>7</sup> Lopašić, o. c., str. 230—231.

<sup>8</sup> Klaić, o. c., str. 266.

<sup>9</sup> Klaić, o. c., str. 267.

<sup>10</sup> Klaić, *Povijest Hrvata*, 1973, IV dio, slika na str. 361. Zmajčić, *Grbovi krčkih knezova, kasnijih Frankopana*, Krčki zbornik, I, str. 255—257.

<sup>11</sup> Laszowski, o. c., str. 21.

<sup>12</sup> Rački, *Popis župa zagrebačke biskupije*, Starine IV, str. 218.: »Andreas plebanus ecclesie sancti Laurentii in Rybnyk, Thomas et Martinus capellani, Gregorius gracianus«.

<sup>13</sup> Laszowski, o. c., str. 17; Lopašić, o. c., str. 232.

<sup>14</sup> Laszowski, o. c., str. 38—39.



15 Peta svoda na I katu peterokutne kule

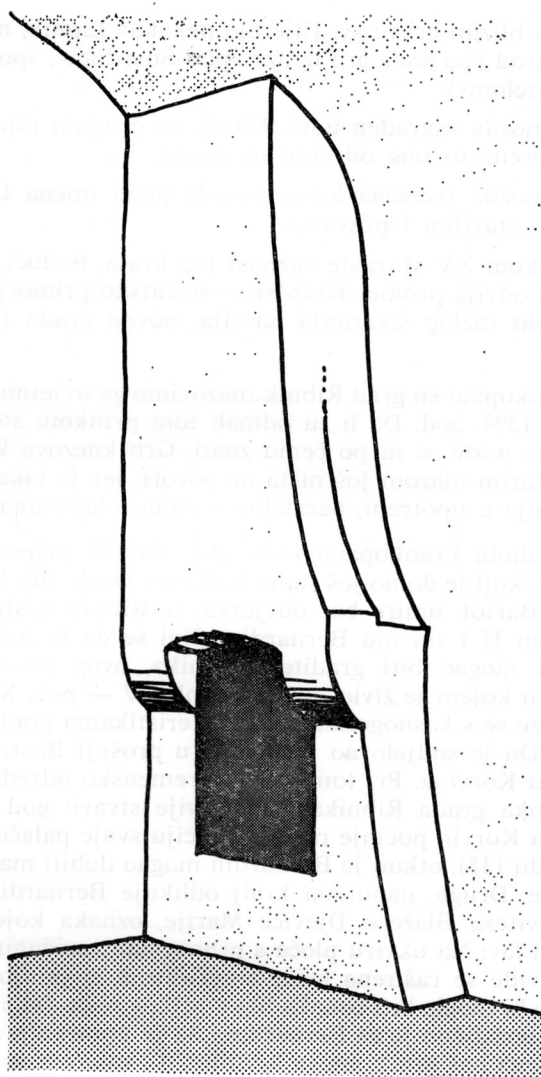

16 Kamin na II katu peterokutne kule; otvor za loženje je danas zazidan

God. 1670. *Ivan Herbertstein* plijeni imanja Zrinskih i Frankopana, pa i Ribnik (15).

God. 1702. Komora u Grazu zalaže Ribnik grofovima *Petazzi*. *Sigismund*, sin jednog od njih, kupuje i obližnji Brlog, pa tamo i stanuje, jer je Ribnik u lošem stanju (16).

Kralj Franjo daruje Ribnik 1809. god. generalu *Filipu Vukasoviću*. God. 1858. *dr Josip Gáll* kupuje Ribnik, te je i zaslužan da je grad ostao sačuvan (16).

Opis grada prema *Laszowskom* i *Lopašiću* odgovara manje-više današnjem stanju. Usporedi li se bakrorez Ribnika iz njihovih knjiga s današnjim stanjem, nema gotovo nikakvih promjena. Pregradnja grada i snižavanje branič-kule po svoj su se prilici desili prije toga, negdje tijekom XIX st.

<sup>15</sup> Laszowski, o. c., str. 33.

<sup>16</sup> Laszowski, o. c., str. 45—46.

<sup>17</sup> Laszowski, o. c., str. 48.

Iako se u hrvatskoj povijesti Ribnik počinje rano spominjati, tamo od *Babonića*, te se i prva gradnja njima pripisuje, još postojeći (stariji) objekti i dijelovi grada uglavnom su zajedničkog — kasnogotičkog — nazivnika. Izdvaja se donji dio obodnog zida (sl. 1) i, uvjetno, branič-kula. Detalji: kruškolike puškarnice, okviri vrata i prozora, križani prutovi na prozoru peterokutne kule itd. kasnogotičkog su duha. Danas ne znamo koje je veličine bio onaj stari Ribnik, pa čak niti da li je stajao na istom mjestu: župna crkva sv. Ilije, koju spominje *Arcidakon gorički* (6) odgovara današnjoj župnoj crkvi u Lipniku, nedaleko od Ribnika (usput — kako ta dva imena slično zvuče!). Kasnije, u XV st. sv. Ilija se odjednom nalazi »pod Lipnikom« (7). U popisu župa iz 1501. god. u Ribniku je crkva sv. Lovre (12), a već sredinom XVI st. sv. Nedelje. Dakle čak tri različite crkve (13). Sjedište župe je i danas u Lipniku. Čini se logičnim pretpostaviti da je današnji Lipnik — Ribnik XIV st. i da nije identičan ovome današnjem. Sve to može značiti da je:

- u blizini crkve sv. Ilije bio nekakav Lipnik, možda grad (po analogiji izraza »pod Susedom«, »pod Kostelom«);
- možda sagrađen novi Ribnik na drugom mjestu a preuzeto ime od starijeg grada;
- možda izvršena kriva transkripcija imena Lipnik u starijim ispravama.

Tijekom XV st. raste važnost tog kraja, budući da se onuda odvija promet Kranjska—Hrvatsko primorje, što je i bio razlog stvaranja naselja, novog grada i nove crkve.

Frankopani su grad Ribnik (nazovimo ga uvjetno tako) stekli 1394. god. Da li su odmah tom prilikom što gradili, ne može se ni po čemu znati. Grb knezova krčkih nad starim ulazom još ništa ne govori, jer je takav grb i kasnije u upotrebi, paralelno s onim s lavovima.

Pri diobi Frankopana 1449. god., Ribnik pripada Nikoli V, koji je dobio još samo Grižane i Ozalj. Sin Nikole V — Bartol, umire bez odvetka, te Ribnik nasljeđuje Stjepan II i sin mu Bernardin. Čini se da bi baš ovaj zadnji mogao biti graditelj Ribnika, ovog današnjeg. Doba u kojem je živio — druga pol. XV — poč. XVI st. — slaže se s kasnogotičkim karakteristikama grada Ribnika. On je sudjelovao 1476. god. u prošnji Beatrice za Matiju Korvina. Pri tome su za vremensko određivanje nastanka grada Ribnika važne dvije stvari: god. 1474. Matija Korvin počinje rekonstrukciju svoje palače u Višegradu (18), otkud je Bernardin mogao dobiti majstore i ideje. Drugo, napuljski kralj odlikuje Bernardina redom viteza Blažene Djevice Marije, oznaka kojega je krilati lav. Na okviru ploče s grbom nad zazidanim vratima vide se raširena krila s nekakvom životinjom (sl. 5), što bi mogla biti oznaka tog viteškog reda. Osim toga, karakteristično je za Bernardina da je upotrebljavao na pečatima baš grb knezova krčkih (10), kakav je na ploči iznad ulaza. Realno je pretpostaviti da je grad nastao u godinama koje slijede tj. tijekom zadnje četvrtine XV st., a razlog je povoljan prometni i obrambeni položaj.

Pitanje je dijela podnožja obodnog zida (sl. 1) koje jedino odskače od ostalog zida, te branič-kule, za koju se kroz literaturu stalno provlači da je romanička, sve zbog veze s Babonićima (19). Ničeg romaničkog tu nema.

<sup>18</sup> Miklos Hejj, *Le chateau royal de Visegrád*, str. 8., Edition Corvina, Budimpešta, 1970.

<sup>19</sup> Npr. Szabo, *Stari gradovi*, str. 58; Gvozdanović S., *Ribnik*, Bulletin 1—2, 1962, str. 42—43.

### 17 Profilacije:

A. Okvir grba Krčkih nad starim ulazom u grad; B. Sokl branič-kule; C. Klupa u nišama prozora

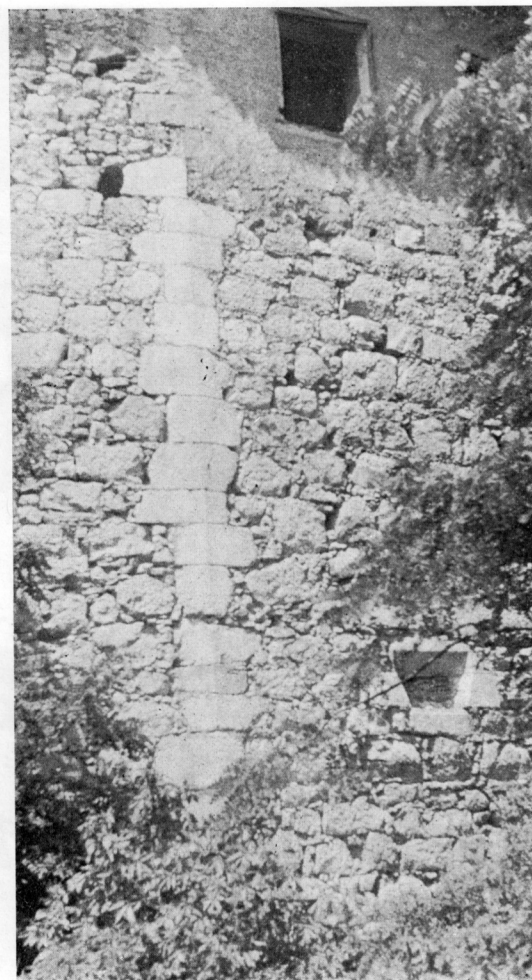
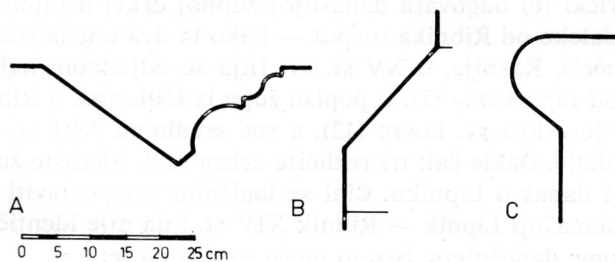

18 Pogled na dio istočnog zida grada

### 19 Izljev za fekalije u osi otvora tzv. »hlačaste strijelnice«

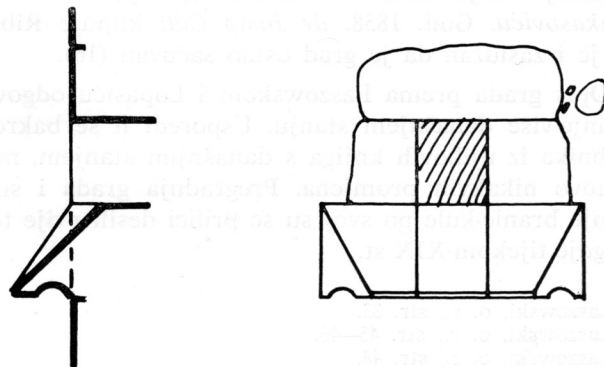



Objekti romanike u kontinentalnoj Hrvatskoj prije tatarske najezde malih su dimenzija i vrlo tankih zidova, jedva kojih 75—78 cm, i sakralni i fortifikacijski (Okić, npr.). Klesanaca na uglovima u romanici baš nema, niti je obrada naročite finoće, kakve je branič-kula Ribnika. Nakon provale Tatara javljaju se branič-kule u većem broju, kvalitetne su izrade, već prijelaznih gotičkih detalja, ali nisu velikih visina (20). Branič-kula Ribnika sačuvana je u visini jedne etaže, dok je od I kata (što je već razina II kata grada) nešto malo ostalo. Prema tradiciji bila je neobično visoka, mogla se je vidjeti čak iz Metlike (21). Ako pretpostavimo bar još tri etaže (II kat, III kat, drvena galerija konzolno prepuštena i krovšte), ukupna visina branič-kule mogla je biti najmanje 30 m, što odgovara današnjim deseterokatnicama. Detalji: sokl, klesanci na uglovima, konzole izrazitog su gotičkog duha. Zidovi su malo nagnuti, kao i na peterokutnoj kuli. Struktura zida — slaganje krupnog lomljenjaka s umetanjem sitnijih komadića — kasnogotičkog je načina (22), a identična je strukturi zida ostalih objekata Ribnika. Bačvasti svod prizemlja branič-kule (= tamnice), presjeka polovine kružnice, tipičan je i za kasnu gotiku. Velika debljina zidova branič-kule može biti stoga što je temeljena na močvarnom tlu. Između branič-kule i zida postoji vez i istovjetnost strukture i načina zidanja, i gore i dolje, što navodi da je oboje građeno istovremeno. Konačno, jedna konzola zahoda uzidana je u branič-kulu, a druga u susjedni obodni zid. Ono što je »najsumnjivije« pri svemu tome jest sokl, koji se izvana nastavlja u sokl ulaza (slika 5), a istovremeno je i na zidu branič-kule u unutrašnjosti grada. Ako se opiše kružnica oko grada, branič-kula se nalazi u osi (sl. 20I). Toj kružnici se bolje prilagođava dio grada s podnožjem kružnog tlocrta. Mislim da bi ovdje moglo biti da je korišten zid starijeg Ribnika ili, što je vjerojatnije, nastavljena započeta gradnja, od visine 1,5 m iznad terena, bez započetih temelja branič-kule ili na njima.

Prilaz gradu čini se da je išao drvenim mostom, a put ulaza se pred samim vratima lomio, kako bi se spriječila mogućnost direktnog napada. Tome načinu ulazanja odgovara i položaj puškarnica i otvora za promatranje na ulaznom prostoru (sl. 20II). Kako je izgledao ulazni prostor, teško je reći. Stubištem se penjalo na gornju razinu odakle se je motrilo, dovikivalo ljudima koji su dolazili i manipuliralo dizanjem prvih i drugih vrata. Gornja razina ulaznog prostora bila je spojena na lođu vratima polukružnog nadvoja (sl. 11a). Današnja međukatna konstrukcija ulaza je nova.

<sup>20</sup> Npr. branič-kula Medvedgrada, građena oko 1250. god., imala je P + 2, Popov Turen a i kule obrambenog zida oko zagrebačkog Gradeca također, građeni tijekom druge pol. XIII st. U stvari bile su to kule prilično zdepastog izgleda.

<sup>21</sup> Klaić, o. c., str. 230. A i peterokutna kula je bila viša.

<sup>22</sup> Npr. zidovi kasnogotičke faze Samobora i Okića slične su strukture.

<sup>23</sup> Još je jedan objekt, sličan po koncepciji — grad Đurđevac, također smješten u močvari. Na tu sličnost me je upozorila dr A. Horvat.

<sup>24</sup> Npr. Veliki Tabor (Szabo, *Stari gradovi*, slika na str. 5).

<sup>25</sup> Laszowski, o. c., str. 8.

<sup>26</sup> O mogućnostima postojanja konzolne obrambene galerije već je govorila S. Gvozdanović u raspravi *Ribnik*, Bulletin 1—2, 1962, str. 50.

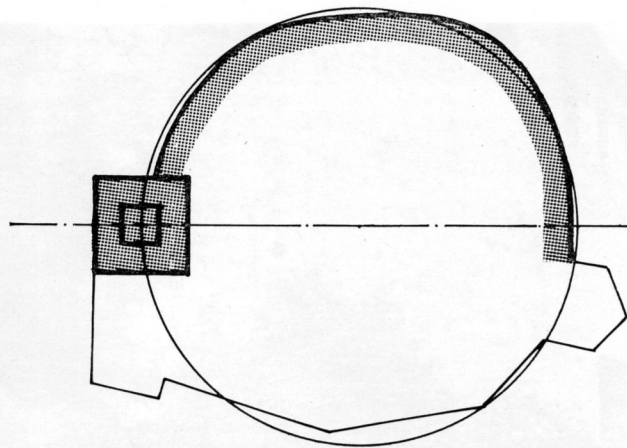

20 Shematski prikaz dijela grada drukčijeg podnožja zida

21 Tlocrt II kata peterokutne kule

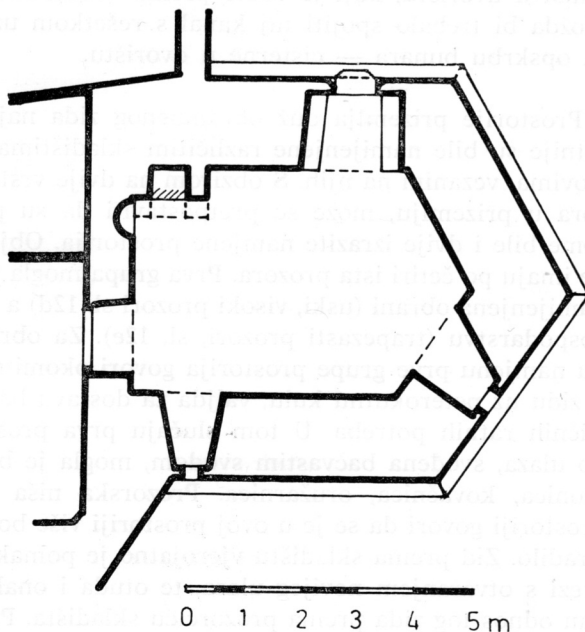



22 Pogled na istočni dio zida; lijevo novo probijeni kolni ulaz i trag zida odstranjene kule (?)

23 Jugoistočna strana grada i peterokutna kula. Vidljiv je izljev fekalija a u osi izljeva je otvor tzv. »hlačaste strijelnice«

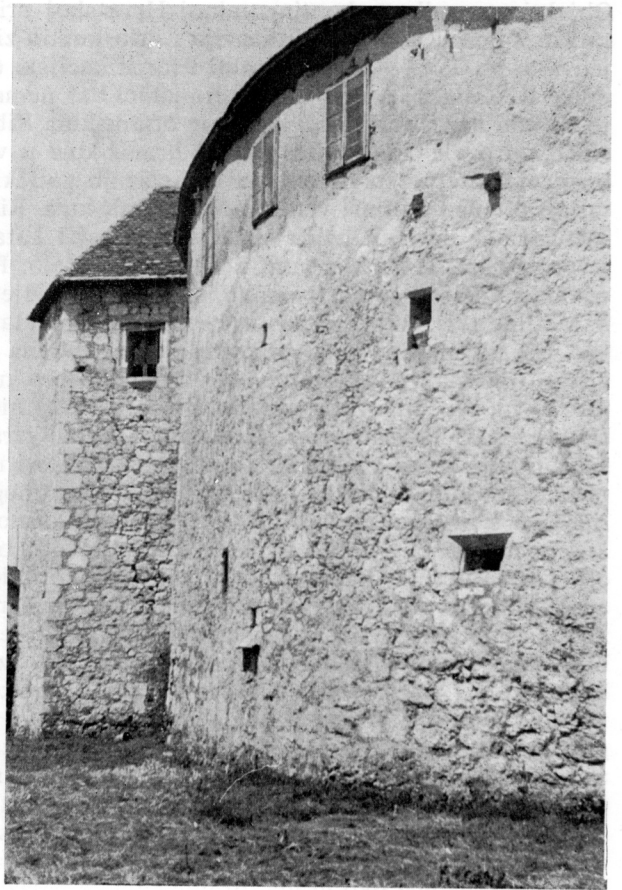

Lijevo od zazidanog ulaza vidi se nisko pri tlu otvor s rešetkom (sl. 5), koji je mogao služiti samo za uzimanje vode. Laszowski spominje djelomično zatrpani kanal u dvorištu, koji je vodio prema branič-kuli (27). Možda bi trebalo spojiti taj kanal s rešetkom uz ulaz za opskrbu bunara — cisterne u dvorištu.

Prostorije prizemlja duž obrambenog zida najvjerojatnije su bile namijenjene različitim skladištima i poslovima, vezanim na njih. S obzirom na dvije vrste prozora u prizemlju, može se pretpostaviti da su prema tome bile i dvije izrazite namjene prostorija. Obje grupe imaju po četiri ista prozora. Prva grupa mogla je biti namijenjena obrani (uski, visoki prozori sl. 12d) a druga gospodarstvu (trapezasti prozori, sl. 12e). Za obrambenu namjenu prve grupe prostorija govori okomita veza u zidu uz peterokutnu kulu, valjda za dostavu baruta i sličnih ratnih potreba. U tom slučaju prva prostorija do ulaza, svođena bačvastim svodom, mogla je biti radionica, kovačnica, oružarnica. Prozorska niša u toj prostoriji govori da se je u ovoj prostoriji više boravilo i radilo. Zid prema skladištu vjerojatno je pomaknut u svezi s otvaranjem novijeg ulaza, te otuda i onako čudan odnos tog zida prema prozorčiću skladišta. Prozori

skladišta ni u kojem slučaju nisu strijelnice, niti su služile pucanju, jer im se nije moglo pristupiti i jer su bili usmjereni koso gore, prema nebu. Druga grupa prostorija s trapezoidnim okvirima danas je podijeljena na dva dijela kolnim ulazom, a sam objekt uz branič-kulu je obnovljen. Po detaljima — izljevu i kaminu — tu je mogla biti kuhinja i uz nju spremišta hrane.

Vjerojatno je na mjestu recentnog kolnog ulaza stajala još jedna kula, jer postojeći tragovi dopuštaju takvu pretpostavku (sl. 22). Ako se pokuša rekonstruirati tlocrt tom srušenom kulom, jasna je obrambena logika: iz kula pucalo se paralelno sa zidovima zaprečnom vatrom. Tu se već vidi začetak kasnijih bastiona. I sama pozicija u nizini u stvari je pogodnija za borbu vatrenim oružjem (24). Prizemlje sačuvane peterokutne kule ni u kojem slučaju ne može biti donji dio kapele predviđen za služinčad. Velike niše i zazidane puškarnice govore da je to u stvari prostor za vatreno oružje.

Na I kat dolazi se vanjskim stubištem, koje je valjda zamijenilo neko starije. Lođa s polukružnim lukovima centralni je prostor, s kojeg se pristupa na galeriju I kata, gornju razinu starog ulaznog prostora itd. Kasnije

je tu probijen novi ulaz, možda negdje tijekom XVII st., kad je opasnost od Turaka još prisutna. U zidu uz lođu nalazi se okomiti rov, koji se izvana vidi kao zazidani raspor. Jedno od mogućih objašnjenja jest da je to u stvari bunar, da se tu uzimala voda iz jezera, koje je okružavalo grad. Danas su prostorije I kata pristupačne sa drvene galerije, osim dijela desno od branič-kule. Interesantno da danas ne postoji niti jedan jedini okvir vrata ili prozora u dvorišnom zidu I kata. Sačuvani detalji tek su u obodnom obrambenom zidu. Možda je I kat nekada bio arkada, baš kao ulazna lođa danas, te je mogao služiti kao glavna komunikacija. S takve arkade moglo se pristupiti u različite prostore (ul. prostor — gornji dio, peterokutna kula), opskrbljivati pušćanim prahom kroz robove u debljini zida itd. Konzola ispred peterokutne kule možda je nosila ulaz u II kat: prostor arkade mogao se negdje protezati kroz dvije etaže. Karakteristično je poprečno odjeljivanje prostora I kata snažnim zidovima, iz razloga obrane, ukrućivanja zidova ili dobivanja niza odvojenih prostora. Pri tome svaki prostor ima svoj sadržaj: obrana, ulaz u peterokutnu kulu, zahodi i sl. Kasnije adaptacije su mogle zatvoriti arkadu te bi to mogao biti razlogom što u unutrašnjem zidu nije sačuvan niti jedan gotički detalj: njih nije bilo.

Drugi kat je najmanje sačuvao od prvobitnog Ribnika. Čini se da su u prošlom stoljeću vanjski zidovi II kata srušeni, kako bi se otvorili novi prozori i možda dobio veći prostor. Laszowski naveda da se u gradu stanuje tek na II katu (28), a možda je tako bilo i na Ribniku

u doba kad je sagrađen. Karakteristično je da je ulaz branič-kule bio na razini II kata, da je i II kat peterokutne kule zapravo izrazita stambena prostorija. Prema logici srednjovjekovnog stanovanja, stambene prostorije su odvojene pokretnim mostićem od ostalih dijelova grada. Možda su spoliji (sl. 6) dijelovi ulaza u neke stambene objekte Ribnika. Čini se da je vanjski obrambeni zid u visini II kata bio nesmanjene ili samo malo smanjene debljine: klesanci uglova poligona ponegdje se nastavljaju i do parapeta prozora II kata (sl. 18); uz peterokutnu kulu se vidi da je zid spojen vezom, pa i po tlocrtu II kata te kule se to osjeća (sl. 21). Posebno pitanje jest, da li je uz taj kat bila izvana drvena galerija za obranu podnožja (28). Tragovi drvenih greda postoje (sl. 18), pa čak je sačuvan i jedan mogući prilaz do takve galerije uz peterokutnu kulu, no to su sve još pretpostavke.

Drugi kat peterokutne kule očito je stambeni prostor (sl. 21), s kaminom i prozorom s kamenim klupama. Svođena je vjerojatno iz razloga sigurnosti. Dva manja prozora po potrebi mogla su služiti i obrambenoj namjeni. Prozor s križanim profilacijama imao je nekada kameni šprljak, i to samo u gornjem dijelu (sl. 13a). Dole je taj prozor bio dvokrilan, bez ikakva šprljka, što je karakteristično baš za kasnogotičke prozore (25). Materijal okvira prozora je pješčenjak svijetlosmeđe boje, pogodan za obradu, isti kao i okvir grba nad zazidanim ulazom. Niti ovdje nije vjerojatno da je bila kapela. Peterokutna kula je mogla imati još koju etažu, a najvišu konzolno prepuštenu (21).

#### 24 Pokušaj shematske rekonstrukcije tlocrta grada Ribnika:

Prizemlje: A. Ulaz; B. Oružarnica, kovačnica ili sl.; C. Skladište ratnih potreba; D. Bastionske kule; E. Kuhinja; F. Skladište hrane; G. Branič-kula — tamnica; R. Rov — bunar za uzimanje vode; S. Bunar-cisterna u dvorištu, kanalom spojena na vodu oko grada.

I kat: H. gornji dio ulaznog prostora; M. Arkada; K. Prilaz II katu peterokutne kule; L. Rovovi za okomiti transport ratnih potreba; M. Vanjska stubišta; N. Prilaz II katu branič-kule; O. Prozorske niše s klupama; P. Zahodi; R. Rov — bunar za uzimanje vode

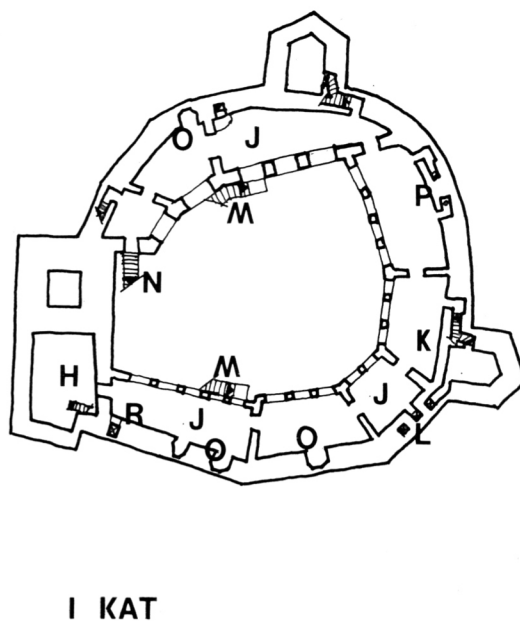
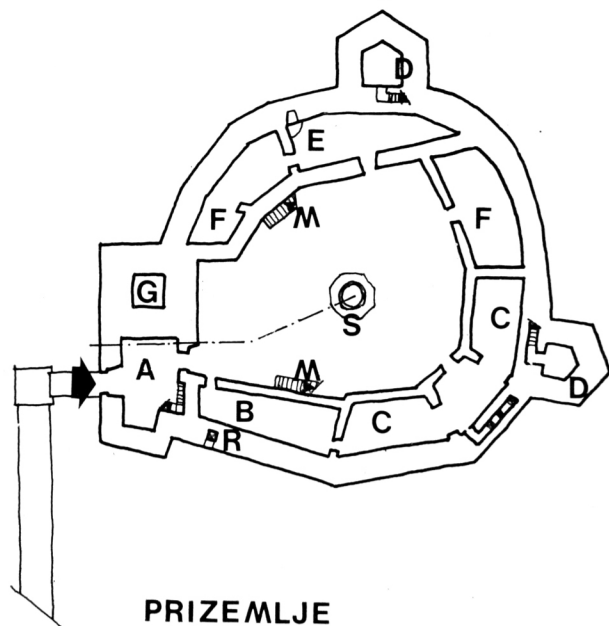

Objekt desno od branič-kule (gledano iz dvorišta) nekako je po strani od svega. Klesanci spoliji na uglu uz branič-kulu kao i mala debljina dvorišnih zidova potvrđuju da je ovo recentan objekt. Nesumnjivo jest da je i prije tu stajala neka zgrada, sudeći po prozorima i izljevu u obodnom zidu, ostacima kamina i neravninama na zidu branič-kule. Položaj uz branič-kulu i izoliranost govore da bi tu mogli biti glavni stambeni prostori Frankopana. U prizemlju je mogla biti kuhinja (kamin, izljev za vodu). Na I katu je jedan zazidani prozorčić, za koji bi se moglo pretpostaviti da je služio za osvjetljenje nečeg u debljini zida, možda opet stubišta. Međutim, kakav je bio II kat, kako mu se prilazilo, potpuno je za sad nejasno. Ovaj objekt imao je veću debljinu dvorišnog zida nego ostali: zašto? Razlog je možda sigurnost, veća visina zbog više etaža a i zbog svodova. Međutim, svodovi su često razlog popuštanja konstrukcije zbog horizontalnih pritisaka, a to je mogao biti razlog rušenja i ovog objekta.

Tragova kapele u stvari nigdje nema. Možda je kapele bila u srušenoj kuli, što bi odgovaralo i orijentiranju, uobičajenom u to doba.

Ako se nacрта tlocrt Ribnika, koliko je to moguće, s pretpostavljenim bunarom u sredini, dobiva se dojam klaustara, dvorišta s natkrivenim hodnikom (sl. 24). Na prvi pogled čudi takav tlocrtni raspored, jer podsjeća na starije gradove. Veza Bernardina Frankopana s dvorom Matije Korvina a i njegovo putovanje u Italiju možda može objasniti takvu koncepciju: tako je i na Korvinovoj palači u Višegradu, na kojoj se osjeća utjecaj talijanske renesanse. Ribnik bi svojim tlocrtom tj. anticipacijom bastiona i unutrašnjim dvorištem s arkadama bio prodor renesansnih ideja u kasnogotičko graditeljstvo kontinentalne Hrvatske.

Kasnije pregradnje nastale su vjerojatno u dva navrata, tijekom XVII i XIX st., prilagođavajući grad uvjetima tog vremena. Međutim, osnovna koncepcija je ostala ipak dovoljno čitka. Po onome što nam je gotičkih gradova ostalo, Ribnik svakako spada među najznačajnije i po svojoj izvedbi i, što je sad najvažnije, po svojoj sačuvanosti i raznolikosti detalja: nastao je takoreći u jednom dahu. Ostao je sačuvan možda zahvaljujući nizu slučajnosti, no pitanje je koliko još dugo. Neophodno bi bilo poduzeti mjere, da se grad Ribnik sačuva i prezentira u svojoj pravoj vrijednosti.