

ZORISLAV HORVAT

Benediktinski samostan u Bijeloj

Benediktinski samostan sv. Margarete u Bijeloj svojom je kvalitetom vrlo rano privukao pozornost naših povjesničara: skicirali su ga Kukuljuvić, Kramberger (sl. 1. i 2) i Szabo. Taj je materijal od prvorazredne važnosti za sagledavanje veličine i značenja objekta. Pohranjen je u Republičkom zavodu za zaštitu spomenika kulture u Zagrebu. Vrlo je važan jer je od Bijele ostala samo — pozicija na vrhu jednog brežuljka (sl. 3). Nekoliko lijepih fotografija iz prošlog i s početka ovog stoljeća zapravo je usporeni film o nestajanju zdanja i crkve samostana u Bijeloj.

Kompleks samostana bio je okružen obrambenim zidom i opkopom (sl. 4 i 5). Szabo posebno naglašava postojanje puškarnica.¹ Objekti samostana i klaustar bili su smješteni južno od crkve. O gabaritu samostanskih zgrada danas je teško što поближе reći, osim da je istočno krilo bilo jednokatno.

Samostanska crkva bila je jednobrodna, sa zvonikom na zapadnom pročelju. Kontrafori i prozori svetišta — oni se najbolje vide na starim fotografijama (sl. 6) — neobično su visoki, gotovo kao na zagrebačkoj katedrali i djeluju vrlo monumentalno. Usporedi li se debljina kontrafora, koja je 70—90 cm, s njihovom visinom, izlazi da je visina svoda svetišta bila između 15 i 18 m!² Jedna druga fotografija iz 1907. god. (sl. 7) prikazuje ostatak zidova zaključka svetišta s konzolom, koja je nosila zidnu profilaciju, pete, dva kruškolika rebra i tragove svođenja. Identična konzola nalazi se u Povijesnom muzeju Hrvatske u Zagrebu pod inv. brojem 6745 u zbirci kamenih spomenika Hrvatske. U Katalogu zbirke³ ne navodi se porijeklo. Valjda ono nije ni poznato, pa bi možda to mogla biti ili konzola sa spomenute fotografije ili koja druga konzola iz tog svetišta (sl. 8a). Szabova skica jednog detalja iz Bijele⁴ (sl. 9a) odgovara navedenom načinu svođenja, međutim se tu radi o tri a ne dva rebra, te taj ulomak potječe valjda s nekog drugog mjesta u svetištu. Zajednički nazivnik koji veže

¹ Szabo, Tri benediktinske opatije u županiji požeškoj, Vjesnik HAD, IX, 1906—7, str. 207.

² Lepoglavsko svetište visoko je cca 14 m do zaglavnog kame-
na svoda.

³ M. Valentić, Kameni spomenici Hrvatske, str. 40 i slika na str. 41.

⁴ Skice iz bilježnice Đ. Szaboa, koje se nalaze pohranjene u Republičkom zavodu za zaštitu spomenika kulture, Zagreb.



1 Pozicija BIJELE 1960. g. (Foto: R. Švalba; negativ u Republičkom zavodu za zaštitu spomenika kulture)

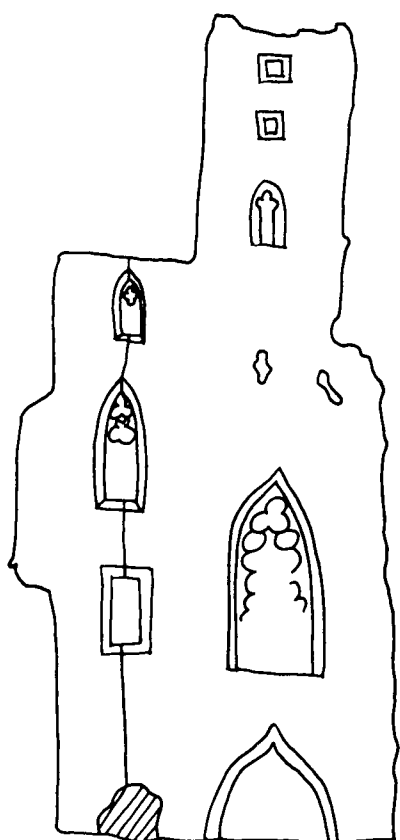

2 Zapadno pročelje crkve benediktinskog samostana u BIJELOJ. Crtež I. Kukuljevića 1866. g. Original u Republičkom zavodu za zaštitu spomenika kulture

konzolu iz Povjesnog muzeja i Szabovu profilaciju jesu polurebra. Ukupna širina obaju detalja iznosi cca 54 cm (sl. 8 i 9). Jedan drugi kamen, koji je skicirao Szabo, odgovarao bi peti dvaju rebara, ali su nacrtani torusi a ne kruškolike profilacije (sl. 10a). S obzirom na to da je kraj ove skice zapisana god. 1907, a kraj one s kruškolikim profilacijama god. 1927, moguće je da se radi o — netočnom crtežu.

Szabo je pronašao i snimio jedan zaglavni kamen iz Bičele, u koji se stjecalo više rebara kruškolike profilacije (sl. 11), te je mogao potjecati i s nekog zvjezdastog svoda.⁵ Profilacija rebara tog zaglavnog kamena je kruškolika i čini se da odgovara rebrima svoda svetišta (sl. 9a). Taj zaglavni kamen ima i malu prethistoriju: Szabo spominje da su jednog dana neki kopači zlata iz Bosne kopali po ruševinama Bičele te da su našli samo neku okruglu ploču s »jaganjcem božjim«. Szabov podatak potječe iz 1907. god., a fotografija iz 1927. godine. Možda se to janje može naslutiti na ploči zaglavnog kamena sa Szabove fotografije (sl. 11). Runo janjeta oblikovano je pupoljčasto, slično puževim kućicama.

Zapadno pročelje privlači pažnju bogatstvom prozora, porazmještanih posvuda (sl. 2 i 3). Na fotografiji unutrašnje strane zapadnog pročelja naziru se obrisi koji daju naslutiti da je tu nekad postojalo nekoliko etaža te polovine prozorskih niša (sl. 12). Zid zapadnog pročelja završavao je kamenim vijencem, čiju je pro-

⁵ Szabova skica profilacije rebara, koja su se stjecala u taj zaglavni kamen ne odgovara u potpunosti onome što se vidi na samoj fotografiji!

⁶ Szabo, o. c., str. 207.

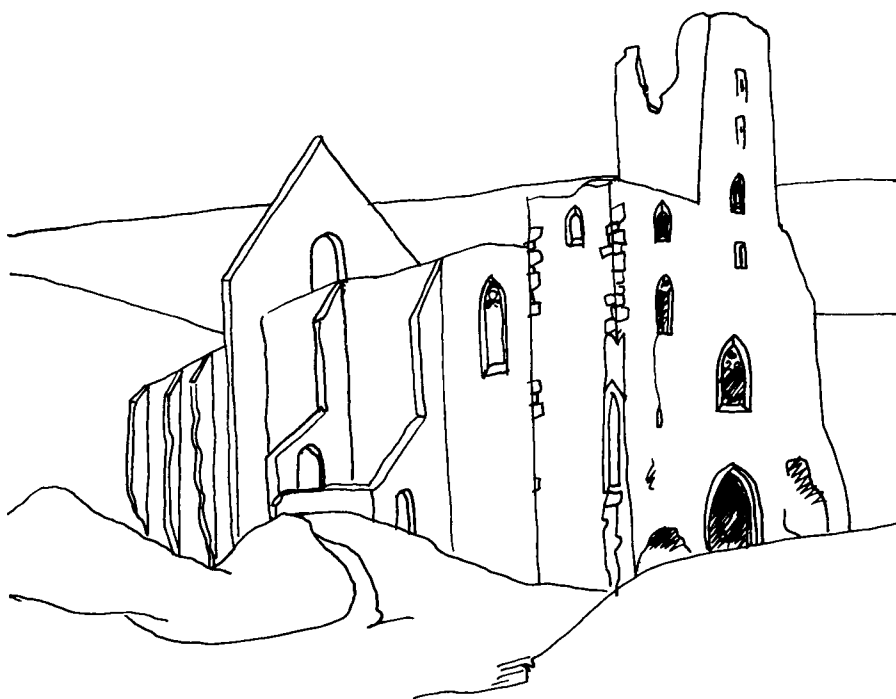

3 BIČELO 1878. g. prema crtežu E. Krambergera. Original u Republičkom zavodu za zaštitu spomenika kulture

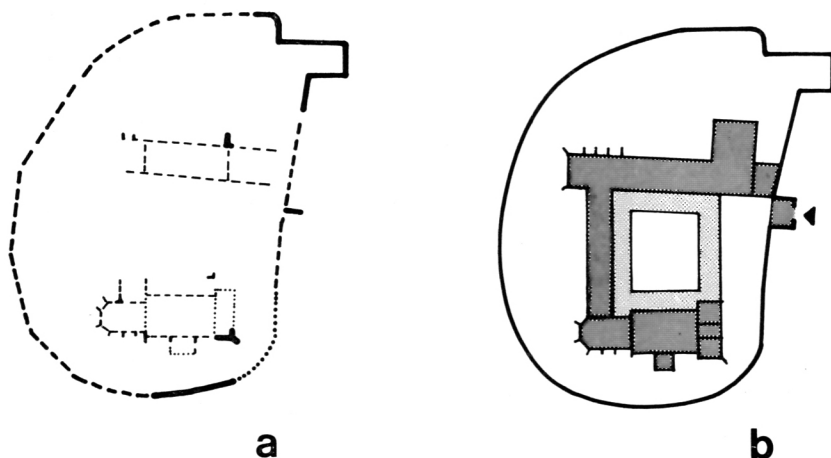

4 Benediktinski samostan u BIJELOJ:
a) situacija 1913. g. po Szabou (original
u Republičkom zavodu za zaštitu spome-
nika kulture)
b) pretpostavljeni raspored objekata sa-
mostana

filaciju zabilježio Szabo (sl. 9c). O portalu se može reći samo da je bio jedan i da je možda imao stlačeni luk (sl. 2). Rupa u zidu lijevo od portala izgleda kao oštećenje koje je netko — možda istraživači blaga — namjerno načinio. Iznad portala bio je velik višedjelni prozor, koji je osvjetljavao lađu i tribine nad ulazom. Manji prozor šiljatog nadvoja mogao je osvjetljavati prostor tribine ili vjerojatno kapele. Ostali manji prozori pripadali su raznim prostorijama uz zapadno pročelje i u zvoniku. Gdje je bilo stubište — a tu je negdje moralo biti — možemo samo nagađati: možda na južnoj strani zvonika, prema klausturu. Na sjeverozapadnom uglu zapadnog pročelja postojao je jedan kontrafor, postavljen pod kutom od 45°, plastično jače naglašen i koji je možda završavao fijalom ili polufijalom (sl. 3).

Među Szabovim skicama nalazimo i nekoliko klesarskih znakova (sl. 13); neke od njih nalazimo na stupovima zagrebačke katedrale.⁷

Zid iznad trijumfalnog luka, koji je odjeljivao krovnište lađe od krovništa svetišta, s obzirom na njihove različite raspone, dakle i visine, imponira svojom visinom. Prema staroj fotografiji (sl. 14) kosinu određuje trokut, omjera kateta 1:2, što je ujedno i koeficijent priklona krovništa. Namjena tog zida vjerojatno nije samo konstruktivna, već i oblikovna, tj. da sudjeluje u kompoziciji masa.

Na starim fotografijama ruševina samostanske crkve u Bijeloj, na uglovima klesancima mogu se uočiti točke, približno u sredini plohe. U naravi one su 2–4 cm promjera. Te točke su, čini se, trag tehnologije gradnje, odnosno dizanja klesanaca »mačkom«, čeličnim ška-

⁷ Z. Horvat, Klesarske oznake, Peristil 14–15, 1971–1972, str. 111–113. i sl. 11. i 14.

⁸ O tome više u Godišnjaku zaštite spomenika kulture Hrvatske, 4, u tisku.

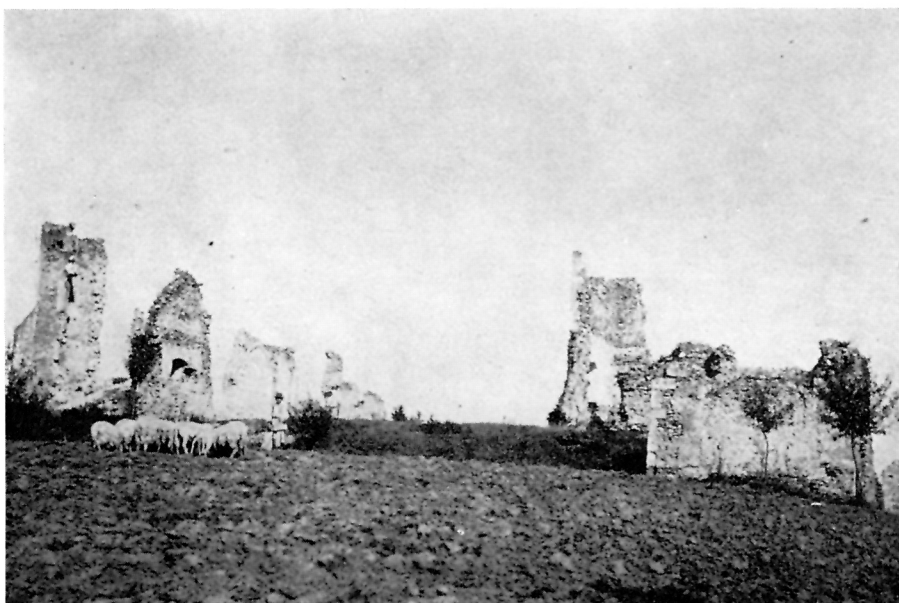

5 Ruševine benediktinskog samostana u BIJELOJ 1894. g.; negativ u Republičkom zavodu za zaštitu spomenika kulture



6 Pogled na ostatke zidova svetišta samostanske crkve u BIJELOJ 1899. g.; desno ostatak zapadnog pročelja, lijevo zid istočnog krila samostana (negativ u Republičkom zavodu za zaštitu spomenika kulture)

rama, koje se pri dizanju stežu djelovanjem vlastite težine klesanca na poluge škara. Da bi se spriječilo ispadanje klesanca iz zahvata »mačka«, uklesale bi se rupe, promjera 2—4 cm i kojih 2 cm duboko, na dvije nasuprotne plohe klesanaca. Takav način gradnje primjenjivao se na gradilištima P. Parlera od sredine XIV. st., a u nas oko 1400. god. i kasnije, i to na gradilištima

na kojima su radili majstori iz kruga P. Parlera: u Garić-gradu, na zagrebačkoj katedrali, u Ptujskoj gori, u Lepoglavi i u Nedelišću.⁸

Poviješću Bijele bavio se je Szabo,⁹ a u novije vrijeme Ostojić¹⁰ donosi neke dosad nepoznate podatke iz vatikanskih arhiva. Tom se prilikom najviše koristim radovima tih dvaju navedenih autora.

Prema naslovu »monasterium Bela sive Grab« iz 1342. god., Szabo zaključuje da je samostan osnovan već 1234. god. po šimeškom županu Grabu ili nekome od njegovih potomaka.¹¹ Ostojić međutim ono »Grab« smatra da se odnosi na jedan drugi samostan u kaločkoj biskupiji, s kojim je Bijela bila vezana.¹² Bilo kako bilo, čini se da je posjed samostana Bijele bio znatan, jer ga već 1332. god. papa Ivan XXII. poklanja nekom Pavlu »Albensem episcopum«. Dostora papa Benedikt hoće da jegarski biskup oduzme Pavlu benediktinski priorat Bijelu, jer on ondje neće držati niti nekoliko redovnika.¹³



⁹ Szabo, o. c.

Isti, Stari gradovi, str. 112.

¹⁰ Ostojić, Benediktinci u Hrvatskoj, III, str. 53—58.

¹¹ Szabo, Tri benediktinske opatije itd., str. 204.

¹² Ostojić, o. c., str. 53.

¹³ Ostojić, o. c., str. 53.

7 Konzola u zaključku svetišta crkve. Snimio Szabo 1907. g. (negativ u Republičkom zavodu za zaštitu spomenika kulture)

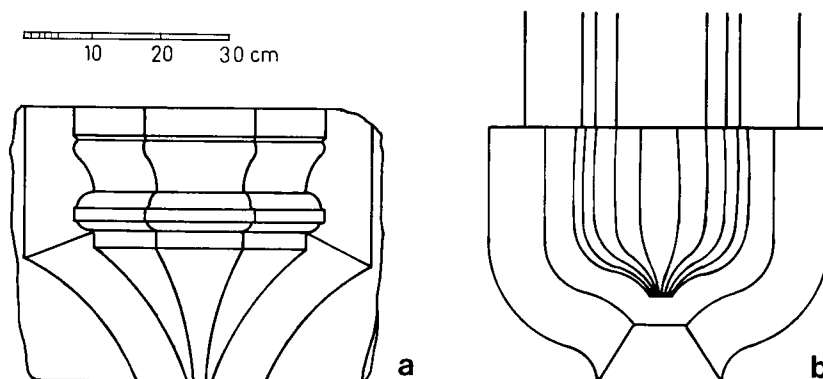

8 Konzole: a) Lapidarij Povijesnog muzeja Hrvatske; b) Svetište crkve sv. Ane kraj Velikih Bastaja

God. 1422. i 1425. zagrebački biskup Alben javlja se kao komendatarni opat »monasterii de Garab alias de Bela«. God. 1433. biskup Alben ostavlja oporučno samostanu u Bijeloj 100 zlatnih forinti »pro fabrica«¹⁴

Opat Demetrije tražio je 1462. god. od Matije Korvina zagrebačku biskupiju, ali je dobio odgovor neka bude zadovoljan opatijama »de Zeek et de Bela«, s obzirom na to da mu daju prihod od cca 6000 forinti.¹⁵

Bula pape Siksta IV. iz 1478. god. kaže da se ta zadržbina zvala »Sv. Margareta de Bela«, da je bila kanonski združena s benediktinskim samostanom sv. Margarete »de Garab« u kaločkoj i sv. Nikole »de Babolza« u vesprimskoj biskupiji i da su sva tri benediktinska samostana imala zajedničkog opata Eustahija.¹⁶

Od kraja XIV. st. pa sve do pada u turske ruke traju natezanja oko bogatih posjeda samostana Bijele; kralj Matija Korvin koristi se njima za financiranje ratova s Turcima, a kralj Vladislav II. daje Bijelu jajačkim banovima Sekelju Kevendskom i Đuri Stražemanskom kao odštetu za njihove ratne troškove. God. 1513. nadopat samostana sv. Martina u Pannonhalmi želi Bijelu pridružiti Pannonhalmi uz odštetu gornjoj dvojici, dolazi 14 redovnika u samostan no razilaze se oko isplaćivanja i oko kaštela »Apparovcz«.¹⁷

God 1542. pada Pakrac, pa valjda i Bijela, u turske ruke. Neko vrijeme su tu boravili pravoslavni kaluđeri manastira Pakre.

Od poč. XVIII. st. zagrebački prepoziti nose samo naslov opata Bijele, jer je posjed kraljevskom darovnicom došao u ruke obitelji Petheö, pa Ožegović. Tijekom XVIII. st. razni putnici i komorski povjerenici, prolazeći ovim krajevima, posjećuju ruševine crkve i samostana i svi su se odreda divili viđenim; svi naročito naglašavaju još oslikane zidove.¹⁸

Krajem XIX. st., unatoč silnom zanimanju naših historičara i ostalih, zidovi Bijele naglo kopne, da bi poslužili za gradnju kuća i gospodarskih zgrada u obližnjem selu Bijeloj. Danas praktično od Bijele nema ničeg, osim možda temelja pod zemljom.

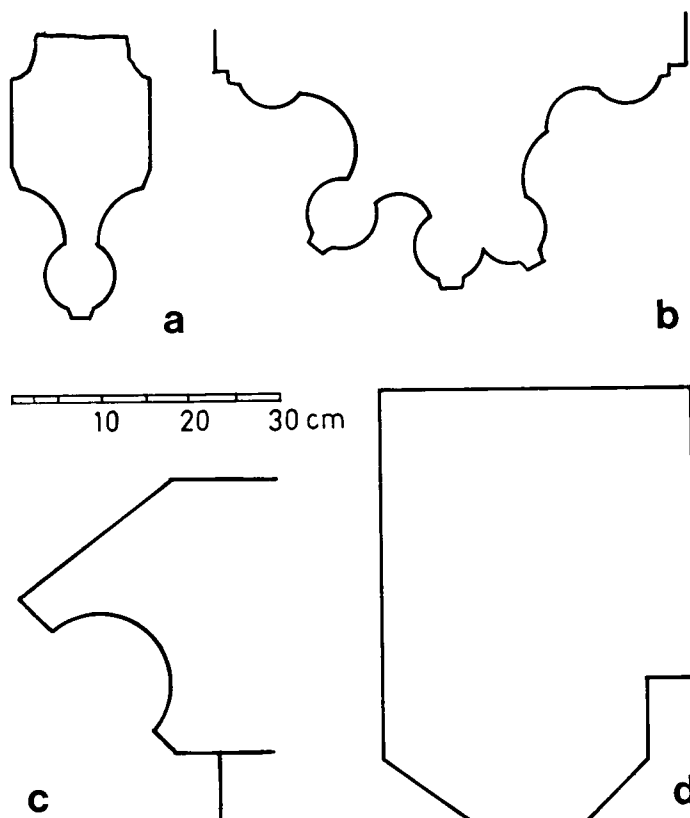

9 Neke profilacije, nacrtane prema skicama i izmjerama kamenih ulomaka iz BIJELE (bilježnica Đ. Szaboa u Republičkom zavodu za zaštitu spomenika kulture): a) profilacija rebra svoda, nacrtana prema skici polurebra; b) zidna profilacija (»služba«, Dienst); c) potkrovni vijenac; d) ulomak nekakvog luka

¹⁴ Ostojić, o. c., str. 53.

¹⁵ Ostojić, o. c., str. 53.

¹⁶ Ostojić, o. c., str. 53.

¹⁷ Ostojić, o. c., str. 54.

¹⁸ Szabo, o. c., str. 204—206.

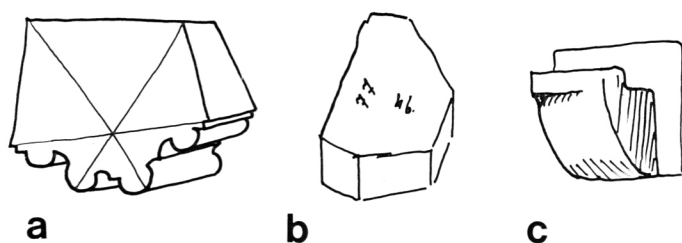

10 Skice kamenih ulomaka iz BIJELE (bilježnica Đ. Szabo u Republičkom zavodu za zaštitu spomenika kulture): a) zidna profilacija (»služba«, Dienst); b) trijumfalni luk (?); c) konzola sa zapadnog pročelja crkve

Svod svetišta crkve u Bijeloj, čini se, s obzirom na neke detalje nije bio jednostavan križni svod. Kao prvo, ne slaže se broj kontrafora na sjevernoj strani svetišta i broj i veličina svodnih polja svetišta (usporedite sl. 5 i 6 te tlocrt na sl. 15). Na fotografiji unutrašnjeg dijela svetišta nazire se jedno široko i jedno usko svodno polje zaključka svetišta, dakle dva, dok bi prema broju i razmaku kontrafora trebala biti tri uska polja. Već je Szabo na svojoj skici iz 1907. god. nacrtao jedno veliko umjesto dva uža križna svoda. Razlozi tome mogu biti oblikovne naravi, ali i stabilnost zida zbog velike visine prostora.

Sačuvana peta dvaju rebra u zaključku svetišta (sl. 7) govori o zvjezdastom svodu kao i zaglavni kamen, što ga je Szabo snimio 1927. god. Detalj s tri kruškolike profilacije odgovara običnom križnom svodu — ucrtaju li se osi u tlocrt svetišta. Istina je negdje u sredini: to je vrlo jednostavan zvjezdasti svod, (sl. 15a) izveden tako možda radi broja kruškolikih profilacija, koje je trebalo dizati od konzole. Ako bi se u zaključku svetišta izveo jednostavan križni svod, dakle s jednim rebrom na mjestu loma zidova, ta profilacija bi bila previše siromašna, nedovoljna za popunjavanje ovog monumentalnog prostora. Sličan slučaj nalazimo u svetištu brinjske kapele, gdje se od dvije kruškolike profilacije na zidu odvaja po jedno rebro; prijelaz je pokriven kapitelima. Slično a bogatije rješenje zvjezdastog svoda nalazi se u svetištu pavlinske crkve u Lepoglavi (sl. 16a). Gotovo identično rješenje nalazimo u franjevačkoj crkvi u Ivanić-Kloštru, iz vremena oko 1508. god.¹⁹

O svodu lađe nema nikakvih podataka.

Lj. Karaman je vidio u zapadnom pročelju crkve u Bijeloj tzv. »Westwerk«,²⁰ tj. posebno oblikovanje zapadnog dijela crkve. »Westwerk« se javlja u IX—XIII. st. u njemačkim krajevima, i to uvijek na samostanskim crkvama kao etaža ubačena u zapadni dio prostora lađe, kroz nekoliko svodnih polja. Služio je kao



11 Zaglavni kamen iz BIJELE. Snimio Szabo 1927. g. (negativ u Republičkom zavodu za zaštitu spomenika kulture)



12 Pogled na unutrašnji dio zapadnog pročelja (negativ u Republičkom zavodu za zaštitu spomenika kulture)

¹⁹ Szabo, o. c., str. 206—207.

²⁰ Karaman, o. c., str. 125, 137.

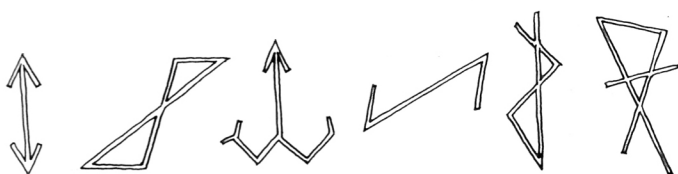

13 Klesarski znaci iz BIJELE prema skicama Szaboa

župna crkva, a donja razina za samostansku crkvu. Ponekad je bilo obratno. »Westwerk« je služio redovnicama koje se nisu smjele miješati s laicima; u takvim slučajevima je gore bio i oltar za biskupa. Izraziti primjer imamo na ptujskoj župnoj crkvi s kraja XIII. st.²¹

Riječ »Westwerk« je možda prejaka za zapadni dio crkve u Bijeloj: tu se vjerojatno prije radi o tribini, tj. zapadnoj empori, možda i kapeli biskupa Albena te kakvim drugim prostorima pa bi bilo ispravnije da je uzet izraz »Westbau«, dakle razvijeno zapadno pročelje. Empore uz zapadno pročelje grade se već u romanici i u nas,²² a nalazimo ih često i u kasnoj gotici. U našim krajevima dobar je primjer u brinjskoj kapeli, pa zatim na Ptujskoj gori u susjednoj SR Sloveniji, koja nad emporom ima oktogonolni zvonik u osi zapadnog pročelja. Oba ta objekta su s početka XV. st.

²¹ Zadnikar, Ptujaska mestna župnijska cerkev v romanski dobi, Ptujski zbornik, 1953, str. 47.

²² A. Horvat, Novi prilozi romanici u srednjovjekovnoj Slavoniji, Peristil, 18—19, 1975.

Pogledajmo još koji objekt s početka XV. st.: župna crkva u Košicama, u Slovačkoj (ČSSR) ima emporu u južnom kraku transepta; katedrala u Bratislavi iz sredine XV. st. ima čak identičnu tlocrtnu shemu zapadnog pročelja s tri kvadrata i zvonikom u sredini. U Austriji je zanimljiva crkva u Pöllaubergu, iako nešto starija: njezin zapadni dio — »Westbau« — ima zapadnu emporu i zvonik u osi pročelja, i manje prozore nego npr. na Bijeloj ili Košicama.

Pa, konačno empure biskupa Oswalda Thuza u zagrebačkoj katedrali vjerojano možemo ubrojiti u isti tip građevina, jedino što su iz tlocrtno-komunikacijskih razloga smještene na spoju lađa — svetište.

Uz zapadno pročelje u Bijeloj, osim empure, bilo je još prostora, možda kapela pa i kakve druge prostorije biskupa Albena, koji je bio komendatarni opat ovog samostana; o njihovim namjenama i uređenju danas se ne zna ništa.

Szabova skica iz 1913. god. (sl. 4a) daje tek približnu ideju kako je samostan izgledao: objekti su bili raspoređeni oko trapezoidnog klaustura. Po starim fotografijama može se zaključiti da su objekti bili jednokatni, a na jugozapadnom uglu bio je neki jače naznačeni volumen, za kojega Szabo misli da je ostatak glavne kule. Isto tako, ni po čemu se ne može zaključiti o mogućim građevnim fazama i vremenu nastanka klaustura.

Unatoč ranoj pojavi samostana u Bijeloj, sačuvani oblici arhitekture crkve odgovaraju početku XV. st., a gradnju bi, čini se, trebalo pripisati zagrebačkom biskupu Ivanu Albenu (1421—1433. god.), koji je bio komendatarni opat ovog bogatog samostana. Neki detalji arhitekture upućuju na majstore iz Parlerova praškog kruga, koji su možda došli sa gradilišta zagrebačke katedrale, vezani osobom biskupa Albena.

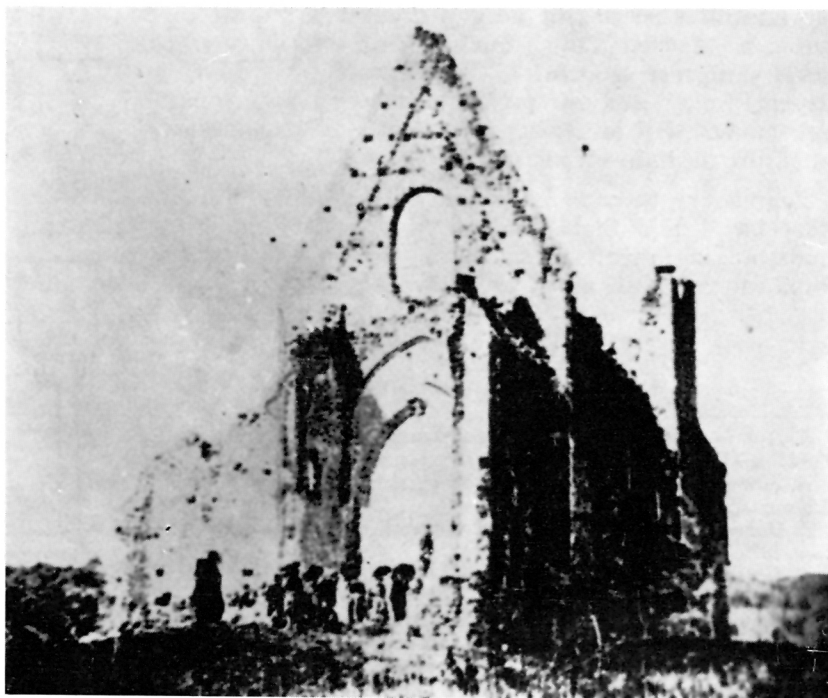

14 Ruševine svetišta samostanske crkve u BIJELOJ g. 1887. (negativ u Republičkom zavodu za zaštitu spomenika kulture)

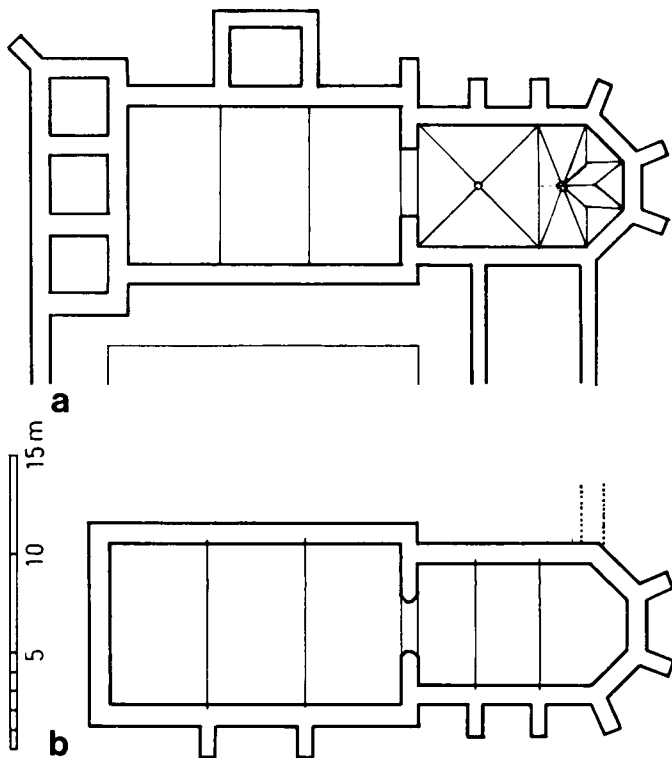

15 Shematski prikaz tlocrta: a) crkva sv. Margarete u BIJELOJ; b) crkva sv. Ane »de dobro Kwcha« kraj Velikih Bastaja

Čini se da je prisutnost majstora iz kruga Petra Parlera djelovala na pojačanje građevne djelatnosti početkom XV. st. u našim krajevima, pri čemu je značajnu ulogu odigralo gradilište zagrebačke katedrale, počevši s biskupom Eberhardom.²³ Utvrđeno je da su ti majstori radili i na nekim drugim objektima za tog biskupa: na Medved-gradu,²⁴ Gariću,²⁵ zatim da su, možda, dvije skulpture iz brinjske kapele rađene u radionici uz katedralu,²⁶ što sve proširuje značenje ove »opere del duomo«, čiji je utjecaj na gradnju samostanske arhitekture naslutio i I. Lentić.²⁷

Zagrebački biskupi Eberhard i Ivan Alben bili su kancelari kralja Sigismunda, koji je u Budim doveo majstore iz Praga,²⁸ te su otuda oba zagrebačka biskupa mogla dobiti majstore za svoje gradnje.

²³ A. Horvat, Skulptura Parlerovog kruga u zagrebačkoj katedrali, Zbornik ZUZ, V—VI, 1959, str. 260.

²⁴ A. Horvat, Slučajni nalazi s Medvedgrada, »Iz starog i novog Zagreba«, IV, 1968, str. 28—31.

²⁵ Z. Horvat, O gotičkim prozorima profanih objekata, Vijesti MK, 1—6, 1975, str. 116—117.

²⁶ A. Horvat, Pietà u Brinju, Peristil 12—13, 1969—1970, str. 86.

²⁷ I. Lentić, o. c., str. 18—19.

²⁸ L. Gerevich, Prager Einflüsse auf die Bildhauer Kunst der Ofner Burg, Acta historiae artium, Budimpešta, dio II, svezak 1—2, str. 51—53.

²⁹ České umění gotické 1350—1420, Prag 1970, str. 95.

Jedini i najbolje sačuvani detalj iz Bičele — konzola (sl. 8a) — može pomoći daljem spoznavanju položaja Bičele unutar gotičke arhitekture; istakao bih dvije bitne značajke ove konzole:

- profilacija konzole je s horizontalno postavljenom kruškolikom profilacijom;
- »kruška« polurebra slijedi obrise konzole i uokviruje je.

Gotovo identičnu profilaciju, iako nešto bogatiju, nalazimo na konzoli u sakristiji katedrale sv. Vita u Pragu, jednom od prvih prostora koje je Petar Parler ondje zamislio i realizirao. Ta je konzola postavljena na kvadratnu ploču, koju izvana, po konturi, slijedi dio kruškolike profilacije polurebra (sl. 17). U češkoj arhitekturi druge pol. XIV. st. konzole svodova često su uokvirene polurebrom, tj. profilacije polurebra slijede projekciju konzole.²⁹

Kruškolike zidne profilacije (»službe«), koje se nastavljaju kao dio rebra, javljaju se u gotičkoj arhitekturi već u XIII. st. (npr. Heiligenkreuz), te ih nalazimo i na parlerskoj arhitekturi, u kapeli sv. Vaclava, u ka-

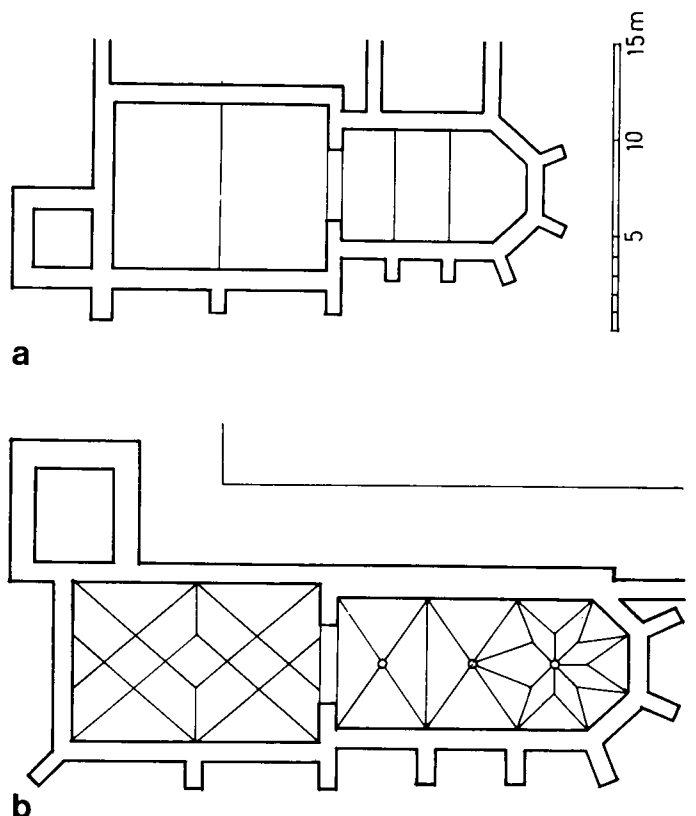

16 Shematski prikaz tlocrta: a) crkva pavlinskog samostana u Lepoglavi; b) crkva pavlinskog samostana u Kamenjskom

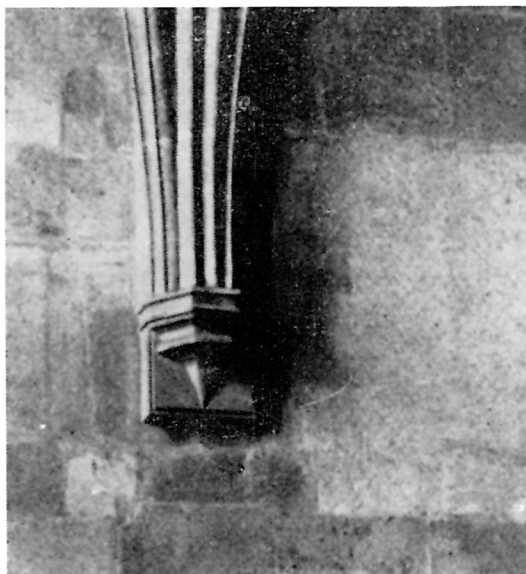

17 Konzola u sakristiji katedrale sv. Vita u Pragu, rad Petra Parlera iz početka druge polovine XIV st. (fotografija u knjizi: Swoboda, Petar Parler)

tedrali sv. Vita u Pragu.³⁰ U nas takve profilacije nalazimo na gradskoj kapeli u Brinju te u svetištu crkve pavlinskog samostana u Kamenskom,³¹ obje sa početka XV. st. O crkvi u Kamenskom bit će još govora, no bitno je da i ona ulazi u krug objekata parlerske tradicije.

O pripadnosti parlerskoj tradiciji govori i primjena »mačka« za dizanje klesanaca, tragovi kojeg se uočavaju na starim fotografijama kao točkice u sredini plohe klesanca, o čemu je već bilo govora.

Početkom XV. st. u kontinentalnom dijelu SR Hrvatske sagrađeno je nekoliko samostana, koje možemo po-

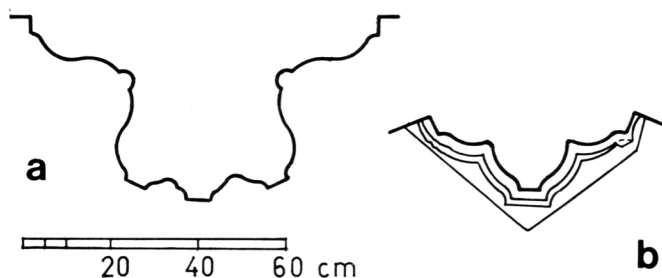

18 Detalji iz svetišta pavlinske crkve u Kamenskom: a) profilacija ulomka zidne profilacije (»službe«, Dienst-a); nacrtano prema crtežu Z. Mikše u »Vijestima MK«, 1—6, 1975, slike na str. 75 i 76 uz članak I. Maroevića, »Prezentacija spomenika nije improvizacija«; b) zidna profilacija u sjeveroistočnoj kuti svetišta; ucrtana je i baza u tlocrtu

vezati sa samostanskom crkvom sv. Margarete u Bijeloj: to su pavlinski samostani u Lepoglavi, Kamenskom, Remetama kraj Zagreba, samostan sv. Ane »de Dobra Kwcha« uz današnje mjesto Veliki Bastaji, a čini se da u tu možemo ubrojiti i samostan sv. Helene kraj Čakovca. Sve su te samostanske crkve jednobrodnih lađa i svetišta, sa zvonikom uz zapadno pročelje (sl. 15 i 16).³² Zajednički detalji se međusobno isprepleću, koliko se to danas može vidjeti, s obzirom na to da svi ti objekti nisu ni sačuvani u jednakom stupnju. Na svima se zapažaju karakteristike parlerske radionice.

Pavlinski samostan u Lepoglavi osnovao je Herman Celjski oko 1400. god.³³ i s obzirom na to da je njegova sestra bila udata za ugarsko-hrvatskog kralja Sigismunda, ne treba se čuditi što na crkvi tog samostana nalazimo odlike Parlerove praške radionice: mrežasti svod lađe isti je kao na katedrali sv. Vita, a profilacija re-

³⁰ Istina, već je zamisao Matiasa iz Arrasa bila vući tri kruškolike profilacije od baze stupa, no Parler je u svom dijelu gradnje primijenio optički jače dimenzioniranu profilaciju, da bi paralelne kruškolike profilacije upotrijebio na zidu i svodu kapele sv. Valava.

³¹ Z. Horvat, Profilacije gotičkih svodnih rebara, Peristil 12—13, 1969—1970, str. 46—47.

Z. Horvat, Neke profilacije gotičkih svodnih rebara, Peristil 20, 1977, str. 8.

³² Za sv. Anu Szabo kaže da je imala zvonik nad glavnim ulazom, iako bi se tu moglo raditi i o drvenoj konstrukciji. Szabo, Prilozi za povijesnu topografiju požeške županije, Vjesnik HAD, XI 1910—1911.

³³ I. Lentić, o. c., str. 20.

19 Crkva samostana reda sv. Celestina — »Mons Paracliti« — u Ojvinu kraj Žitave (prema tlocrtu u knjizi »Česke umeni gotičke«, tlocrt na str. 60

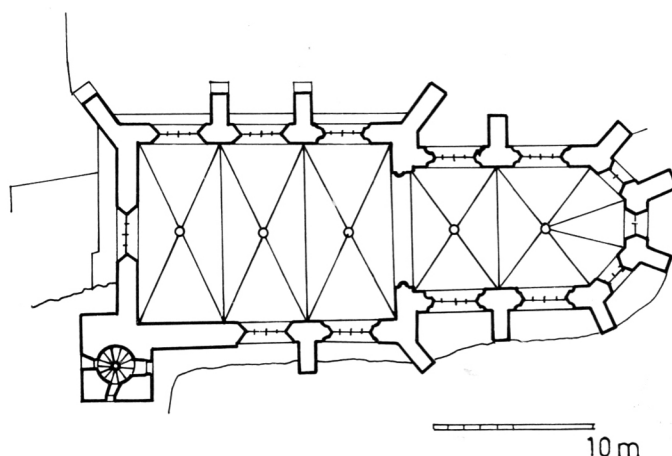

bara svoda ista je kao u dvorani Vaclava IV. u Pragu.³⁴ Ovdje treba ubrojiti i jednostavne šiljate abakuse kapitela, slične onima iz visokog svetišta katedrale sv. Vita u Pragu.

Tlocrtu samostanske crkve u Lepoglavi vrlo je sličan tlocrt crkve pavlinskog samostana u Kamenskom, koji je osnovan god. 1404. od Katarine Frankopan-Metličke.³⁵ Fridrik Celjski god. 1405. ženi se kćerkom Katarine Frankopan i time postaje vlasnikom Steničnjaka. Možda u ta dva fakta treba tražiti porijeklo sličnosti tlocrta lepoglavske i kamenske crkve. Izvedba elemenata oblikovanja svođenja kamenske crkve različita je od lepoglavskih, ali zato ništa manje parlerovska (sl. 18). Takav način svođenja, gdje rebra kreću od poda i teku neprekinuto do zaglavnog kamena, nalazimo na Vaclavovoj kapeli u katedrali sv. Vita u Pragu; čak je i tlocrtni gabarit baza zidnih profilacija u svetištu isti kao u toj kapeli.³⁶ Druga baza, otkrivena iza oltara u svetištu, romboidnog je tlocrta (sl. 18b), slično oblikovanju malo prije navedenih lepoglavskih kapitela. Takvo oblikovanje tipično je za arhitekturu Parlerovog kruga (= »osovi poliř«)³⁷ i nalazimo ga na tlocrtima, detaljima i profilacijama.

Ono što povezuje Bijelu i te dvije crkve jest zidna profilacija istog načina oblikovanja, iako drukčije zamišljenog prostora, što nije čudno s obzirom na vrlo veliku visinu crkve u Bijeloj. I još nešto: veličine svetišta i širine lađa jako su bliske, usporede li se tlocrti Bijele i Kamenskog.

	BIJELA	KAMENSKO	SV. ANA	LEPOGLAVA
Veličina svetišta	6,20/10,50	6,00/ 9,80	6,20/10,70	7,40/15,60
Veličina lađe	8,00/14,00	8,20/11,20	8,20/15,20	8,30/13,20

Tlocrti crkve u Bijeloj i crkve sv. Ane »de Dobra Kwcha« jednaki su gotovo u centimetar, što je Szabo prvi primijetio.³⁸ Samostanska crkva sv. Ane skromnije je izvedbe i manje visine, s nekim principijelnim sličnostima konzola i polurebara (sl. 8b).

Pavlinski samostan u Remetama kraj Zagreba stariji je od spomenutih samostana, ali mu crkva pokazuje karakteristike početka XV. st. Prema istraživanjima M. Schneider, remetski je samostan izgorio 1394. god., a do 1424. god. sagrađena je nova crkva i popravljen samostan.³⁹ Na žalost je samostanska crkva tijekom vremena stradavala i mijenjana, pa nije sačuvano mnogo detalja. Tlocrt crkve sa zvonikom uz zapadno pročelje i lađom od tri svodna polja uklapa se u razmatrane tlocrte; veličina svetišta je kao u lepoglavske crkve.⁴⁰

Od velikog samostana sv. Helene kraj Čakovca, koji je osnovan 1376. god., ostalo je sačuvano samo svetište crkve, pregrađeno u baroku. Grafika iz »Natale solum«⁴¹ prikazuje samostan s jugozapadne strane: crkva ima oktogonolni zvonik, pokriven baroknom kapom, smješten uz zapadno pročelje. Crkva je, čini se, bila jednobrodna i svođena, dok je za svetište to nesumnjivo. Kad je samostanska crkva građena, ne zna se pouzdano. I. Lentić navodi da Herman Celjski 1420. god. gradi zapadni trakt tog samostana.⁴² Mogu samo još primi-

jetiti da je format zazidanih gotičkih prozora na svetištu crkve sv. Helene jako sličan odgovarajućim prozorima crkve u Kamenskom.⁴³ Za nas je ta crkva interesantna zbog jednobrodne svođene lađe i zvonika uz zapadno pročelje, što su sve odlike i ostalih samostanskih crkava s početka XV. st.

Ovoliki broj samostanskih crkava s mnogim zajedničkim svojstvima nastalih početkom XV. st. ne može biti slučajnost, te je to vjerojatno posljedica prisutnosti jedne ili više građevinskih grupa parlerovske tradicije. Te su grupe mogle doći iz kruga Celjskih i s gradilišta zagrebačke katedrale, tj. preko biskupa Eberharda i Ivana Albena. Osobine zajedničke svim crkvama jesu:

- svođeno svetište i lađa
- zvonik uz zapadno pročelje
- racionalizacija gradnje u tehnologiji, oblicima i profilacijama
- odsutnost skulpturalne obrade
- pojava novih tipova svodova, tj. zvjezdastih i mrežastih.

U tlocrtima crkava osjeća se razvoj, tj. tendencija stvaranja novog tlocrtnog tipa. Da bismo bolje uočili značenje tog tlocrtnog tipa, pogledajmo kako su izgledale samostanske crkve do tog vremena.

Danas nam je poznato tek nekoliko samostanskih crkva, nastalih prije 1400. god., a samostanski objekti gotovo uopće ne. To su franjevačke crkve u Našicama, Velikoj, Požegi, Zagrebu, Iloku, Kloštru Podravskom, dominikanske crkve u Čazmi (današnja župna crkva) i u Požegi. Sve su te crkve jednobrodne, s dugačkim ili kratkim svetištima i nesvođenom lađom. Franjevačke crkve u Zagrebu i Iloku čini se da u početku nisu niti imale lađu, a kasnije dodana lađa još je kasnije pres-

³⁴ Z. Horvat, Klesarski znaci u Lepoglavi, Vijesti MK, 6, 1973, str. 24;

Z. Horvat, Neke profilacije gotičkih svodnih rebara, Peristil 20, 1977, str. 8.

³⁵ Kamensko, crkva i samostan pavlina, str. 11—12 (Đ. Cvitanović obradila je povijest samostana).

³⁶ I. Maroević, Istraživanja cjelovitosti arhitekture u crkvi sv. Marije Snježne u Kamenskom, Godišnjak zašt. spom. kult. Hrvatske, 3, str. 156—160.

³⁷ České úmeni goticke 1360—1420, str. 63.

³⁸ Dimenzije zapisane uz skicu tlocrta crkve u Szabovoj putnoj bilježnici za 1927. god., danas u Republičkom zavodu za zaštitu spomenika kulture.

³⁹ M. Schneider, Likovni dokumenti građevne povijesti Remeta, Iz starog i novog Zagreba, III, 1963, str. 85—87. Ne slažem se s konstatacijom autorice o kasnijoj gradnji i presvođenju lađe. Tragovi upotrebe »mačka« na kontraforima lađe govore jasno o vremenu gradnje, tj. početku XV. st.; koso odrezani rubovi kontrafora su motiv, kojega nalazimo i na južnim kontraforima lađe zagrebačke katedrale.

⁴⁰ M. Schneider, o. c., str. 92.

⁴¹ A. Horvat, Između gotike i baroka, sl. 60.

A. Horvat, Spomenici arhitekture i likovnih umjetnosti u Međimurju, Zagreb 1956, str. 50.

⁴² I. Lentić navodi preciznije, da Herman Celjski 1420. god. gradi zapadni trakt pavlinskog samostana sv. Helene (Specifičnosti pavlinskih sakralnih objekata u Hrvatskoj, Vijesti MK, 4, 1977, str. 20).

⁴³ Vidi slike uz članak I. Maroevića, o. c., br. 19—21. i 35.

vođena; crkva u Kloštru Podravskom imala je, čini se, kratko, svođeno svetište i nesvođenu lađu iste širine. Izuzetak su trobrodna cistercitska crkva u Topuskom i bivša dominikanska crkva u Čazmi s transeptom, kojoj su kasnije dodane postrane lađe.

Možemo zaključiti:

- sve samostanske crkve prije 1400. god., isključivo su jednobrodne (osim nekih izuzetaka), s nesvođenim lađama; prevladavaju propovjedničke crkve;
- prisutno je dosta različitih tlocrtnih oblika;
- zvonika nema, osim u nekim izuzetnim objektima iz XIII. st.

Na žalost, to je tek petina ako ne i šestina samostanskih crkava, nastalih prije 1400. god., pa su i zaključci nepotpuni.

Svođenje lađe samostanskih crkava je, dakle, novotarija, uvedena nakon 1400. god. Crkve u Lepoglavi i Kamenskom najstarije su u nizu samostanskih crkava početka XV. st., pa je primjena lađe duge samo dva svodna polja vjerojatno početak prilagođavanja našoj situaciji. Moglo bi se reći da se taj tip tlocrta nastavlja na neke starije propovjedničke tlocrte, Našice, npr. Tlocrtni tip — jednobrodna crkva, svođenih svetišta i lađe i sa zvonikom — primjenjuje se i kasnije tijekom XV. st.: sv. Nikola na Gvozdu, Remetinec, Kloštar-Ivačić, Voćin, Gorjan.

Pogledajmo kakva je učestalost jednobrodnih samostanskih crkava u ovom dijelu Evrope.

U Austriji su jednobrodne samostanske crkve rijetke, točnije, nema ih, osim nekoliko primjera u XIII. st. U Mađarskoj nalazimo nekoliko primjera jednobrodnih crkava (npr. franjevačka crkva u Keszthelyju), ali ne toliko kao u nas.

Za nas je ipak najinteresantnija Češka s obzirom na vjerojatno porijeklo majstora i karakteristike detalja.

U češkoj arhitekturi druge polovine XIV. st. ima tek nekoliko primjera jednobrodnih crkava, jedna je

»Mons paracliti« na Ojvinu kraj Žitave, crkva reda sv. Celestina, građena tijekom druge pol. XIV. st., danas u Istočnoj Njemačkoj, uz granicu ČSSR. Interesantno da je taj objekt djelo radionice Matthiasa iz Arrasa, tj. njegovih sljedbenika, te da predstavlja sintezu arasovske arhitekture i arhitekture doba Karla IV. Taj objekt je monumentalne izvedbe, omjera prostora š:v = 1:3; imao je i zvonik uz zapadno pročelje.⁴⁴

Druga je crkva sv. Apolinara u Pragu, »na Vetrove«, započeta 1362. god. Bila je jednobrodna, s lađom od pet svodnih polja i svetištem od dva svodna polja; križni svodovi su na konzolama, koje obilazi profilacija polurebra. Taj se objekt smatra rijetkim pokušajem kasne luksenburške gotičke arhitekture u stvaranju jedinstvenog prostora.⁴⁵

Možda slijedeća dva primjera iz Češke mogu posredno objasniti pojavu lađe, duge samo dva svodna polja, kao u Lepoglavi.

— U češkoj arhitekturi druge polovine XIV. st. česte su dvoranske lađe s jednim stupom u sredini, dakle dužine dva svodna polja (npr. crkva sv. Marije »Na Slupi« u Pragu, Nové Mesto).⁴⁶

— Kula na Karlovom mostu u Pragu ima u prizemlju takav tip prostora. Prelazak na tri svodna polja logičan je slijed razvoja, jer je gotička arhitektura prilično orijentirana na broj tri iz čisto formalnokompozicijskih razloga. S obzirom na to da grupa dolazi iz Parlerovog praškog kulturnog kruga, možemo se zapitati je li preuzimanje lađe od tri polja — spoznaja odnosno predložak, preuzet od arasovske grupe, ili je to posljedica razvoja arhitekture. Konačno, udaljavanjem iz Praga i tokom vremena nalazimo sve više varijacija parlerske arhitekture zbog prilagođavanja lokalnim situacijama te ličnostima vođa gradnji.

Samostanska crkva u Bijeloj sagrađena je tijekom prve polovine XV. st., a možda i samostan, iako ne znamo u kojoj mjeri. Bio je to reprezentativan objekt, zvjezdastog svoda u svetištu i bogatog zapadnog pročelja. Visina od kojih 18 m svakako je među najvišim u kontinentalnoj Hrvatskoj. Na objektu se osjeća duh tradicije parlerske radionice koji je prilagođen lokalnoj situaciji. Kao većinu naših samostana zla kob ga je pratila odmah nakon što je sagrađen pa sve do naših dana. Uz sva dosadašnja naglašavanja ljepote i značenja ovog objekta, on zaslužuje još i više.

⁴⁴ České úmení gotické 1350—1420, str. 96 i sl. na str. 60.

⁴⁵ O. c., str. 95.

⁴⁶ O. c., str. 97 i sl. na str. 60.

S U M M A R Y

Single naved monastery church in Bijela was very interesting building, with a simple star-vault in sanctuary (18 m under the vault) and west front full of various windows. According to some details and historical data, it was built during the first half of XVth century by some stone-masons, connected with Peter Parler's workshop, dismissed soon after Parler's death. Builders

adapted to the situation in Croatia and they started a new ground-plan of monastery-church, of which Bijela is a variation.

Unfortunately, wars with Turks damaged the church of Bijela and some other, and today we can study only small pieces of these buildings.