

OBITELJ BOSCHI I NJENA ZBIRKA U KORČULI

Alena Fazinić

Ugledna stara obitelj Boschi porijeklom je sa Sicilije. Uskoro po dolasku u Korčulu, početkom XVIII st. stekla je imovinu i ugled te u toku dvaju stoljeća sedam generacija njenih članova postaju uvaženi trgovci, posjednici, svećenici i pravnici.¹ Štoviše, za razliku od mnogih starijih i imućnijih korčulanskih plemićkih i građanskih obitelji, Boschijevi su vođeni smislom za umjetnost i kulturu uspjeli sakupiti i do naših dana sačuvati biblioteku, arhiv i zbirku starina i umjetnina — bogato obiteljsko nasljeđe.²

U arhivu Boschi nalazi se velik broj pretežno privatnih dokumenata. Najzanimljiviji se odnose na podatke o životu pojedinih članova obitelji: školovanje, putovanja, rad, kulturnu djelatnost; zatim na imovinske odnose. To su oporuke, popisi miraza, inventari, računi i dr.

Dakako, ti dokumenti kojima se može pratiti život jedne obitelji u toku dvije stotine godina pružaju i obilje podataka za upoznavanje općedruštvenih prilika tog razdoblja u Korčuli. To više, jer se stjecajem okolnosti u drugim obiteljima nije sačuvalo ni dokumenata ni imovine. Stoga je uz biblioteku, arhiv i zbirku Kapor najznačajnija upravo ova zbirka Boschi.³ Godine 1968. nasljednica obitelji Livija,⁴ kćerka pok. dra Iva, prodala je svoje nekretnine u Korčuli,⁵ a pokretnu imovinu, tj. biblioteku, arhiv i zbirku otkupili su Gradski muzej i Opatska riznica.⁶ Tako se ta za Korčulu dragocjena građa našla u muzejskim zbirkama, gdje zauzima značajno mjesto i najvećim dijelom je izložena.⁷

To je omogućilo da se pristupi proučavanju arhivskih podataka o obitelji Boschi i na temelju njih se upozna život pojedinih članova, imovina i otkupljena zbirka. Tako će se ujedno bolje osvijetliti svakodnevne prilike u gradu Korčuli u toku prošlih dvaju stoljeća.⁸

Boschijevi se prvi put spominju u Korčuli 1713. god. u dokumentu kojim Franjo Albertini izjavljuje da je od Antuna Boschija primio miraz za Brigidu, njegovu majku, kojom se oženio.⁹ Isti Antun, sin Brigide, upisan je 1716. godine u matičnu knjigu krštenih kao kum Katarine, kćerke majstora Franje Lizanija.¹⁰ To je najraniji spomen imena Boschi u maticama

korčulanske župe. Otad će se često susretati imena Antuna, žene mu Franice, poslije i njihove djece, najprije kao kumova i svjedoka pri vjenčanjima, a s vremenom u knjigama vjenčanih, krštenih i umrlih.¹¹

Antun, prvi član obitelji kojega nalazimo u Korčuli, nije ovdje rođen, kao ni njegovo petero zakonite djece, a ne zna se ni kada ni gdje su rođeni. No moglo se ustanoviti godine rođenja Antunova sina Angela koji je umro 1791. godine u 85. godini života,¹² dakle rođen je 1706. godine, i Gaspara koji umire 1795. godine u 77. godini,¹³ znači rođen je 1718. Prema već spomenutom dokumentu iz 1713. godine, vidi se da je Brigida majka Antunova došla u Korčulu vjerojatno sa sinom, kao udovica. Iz njene oporuke sastavljene 22. VI 1746. godine a otvorene na dan smrti 19. VI 1754. proizlazi

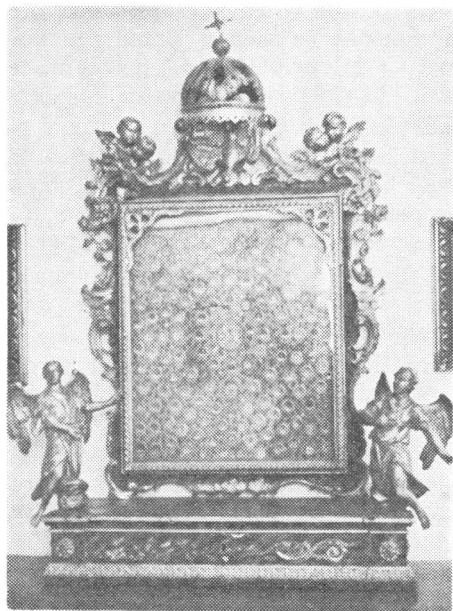

Veliki moćnik iz Zbirke Boschi u Opatskoj riznici u Korčuli

da se tri puta udavala.¹⁴ Prvi muž bio joj je Gaspar Boschi, drugi poručnik Sartorio Moro, a treći Korčulanin Franjo Albertini. Tu je nadalje izneseno da se u uredu nasuprot isusovačkom kolegiju u Trapaniju nalazi njen ugovor o mirazu sastavljen oko 1660. godine. U dodatku oporuci od 24. XI 1747. govori se među ostalim da je Brigida kćerka Paola Gorgo Genovežanina.¹⁵

Iz svih ovih podataka moguće je tek djelomično rekonstruirati porijeklo i pojavu Boschija u Korčuli. Brigida se, kako sama veli, udala prvi put u Trapaniju za Gaspara Boschija oko 1660. godine. Kad bi ta godina

bila točna, značilo bi da je Brigida doživjela duboku starost od najmanje 110 godina. Naime, od godine kada se navodno udala, do njene smrti prošle su 94 godine, a teško je vjerovati da se udala mlađa od petnaest godina. Vjerojatnije je stoga da je Brigida pogriješila, tj. da godinu njene prve udaje treba pomaknuti iza 1670. Sudeći prema navedenoj oporuci, iz tog braka rođen je jedino sin Antun: samo on i njegova djeca spominju se kao Brigidini zakoniti nasljednici. Nakon Gasparove smrti Brigida se udaje za poručnika Sartori Moro, a kod on umre (1706. god.) živi u kućanstvu sa sinom Antunom. Možda je upravo u tom razdoblju sa sinom trgovcem došla u Korčulu, gdje se on s obitelji nastanio, a ona 1713. udala za Franju Albertinija.

Brigida u oporuci naglašava kako nasljednici njezina pokojnog sina, njeni unuci, ne mogu postavljati nikakve zahtjeve za njezino uzdržavanje u toku sedam godina udovištva poslije smrti poručnika Sartorija, koje je ona provela živeći sa sinom. Jer ona je tada u sinovljevu kuću donijela sav svoj miraz i predmete koji su joj pripali i bili potrebni, te je svih tih godina radom svojih ruku zaslužila vlastito uzdržavanje.¹⁶

Na temelju dosad iznesenih podataka i datuma može se pretpostaviti da je Antun Boschi došao i nastanio se u Korčuli između 1706. i 1713. godine. Sigurno je već bio oženjen i imao je djecu. Međutim, nejasno je zašto njegov sin Gaspar rođen 1718. nije upisan u korčulanske matice krštenih, premda je Boschi tada već bio nastanjen u gradu.

Brigida u oporuci više puta spominje sva tri muža za koje daje služiti velik broj misa u korčulanskim crkvama, a traži da bude ukopana kraj trećeg supruga u grobnici u crkvi Sv. Mihovila.¹⁷

Ta oporuka je važna i zbog drugih razloga, a naročito zato jer u ostavštini navodi i neke predmete koji se poslije spominju u oporukama i inventarima obitelji Boschi.

Još 1713. godine Franjo Albertini izjavljuje da je od Antuna Boschija primio kao miraz njegove majke »mnoge ukrasne predmete i potrepštine za kuću i drugo«, zatim zlato i bisere koje je procijenio zlatar iz Splita, sve u vrijednosti od 4675 lira.¹⁸

Ostavština Brigide također nije skromna. Nabraja se dosta vrijednog nakita, koji određuje da se dijelom proda za mise, drugo ostavlja unuci Katarini, ženi Domenika Giunio, pa sluškinji Vici i drugima. No sveukupnim nasljednicima imenuje unuke Angela i Pavla Boschija, djecu pokojnog sina Antuna, dok se treći brat Gaspar odrekao nasljedstva. U oporuci i kasnijem dodatku Brigida ističe da unuku Angelu svećeniku ostavlja srebrnu škropionicu i sliku Bogorodice sa srebrnim krunama nad glavom Marije i Isusa i ogrlicama od malih zlatnih »peružina« izmiješanih s umjetnim biserima.¹⁹

Mladi svećenik Angelo Boschi krsti 17. I 1733. godine Elizabetu, kćerku Domenika Giunio i svoje sestre Katarine, a prisutan je pri krštenju Katarine, kćerke protomagistra Josipa Beora 5. III 1734. godine.²⁰ Sudeći po tome da se njegovo ime iza 1735. više ne susreće u matičnim knjigama i drugim dokumentima u Korčuli, sigurno je otišao iz grada, najvjerojatnije u Italiju.

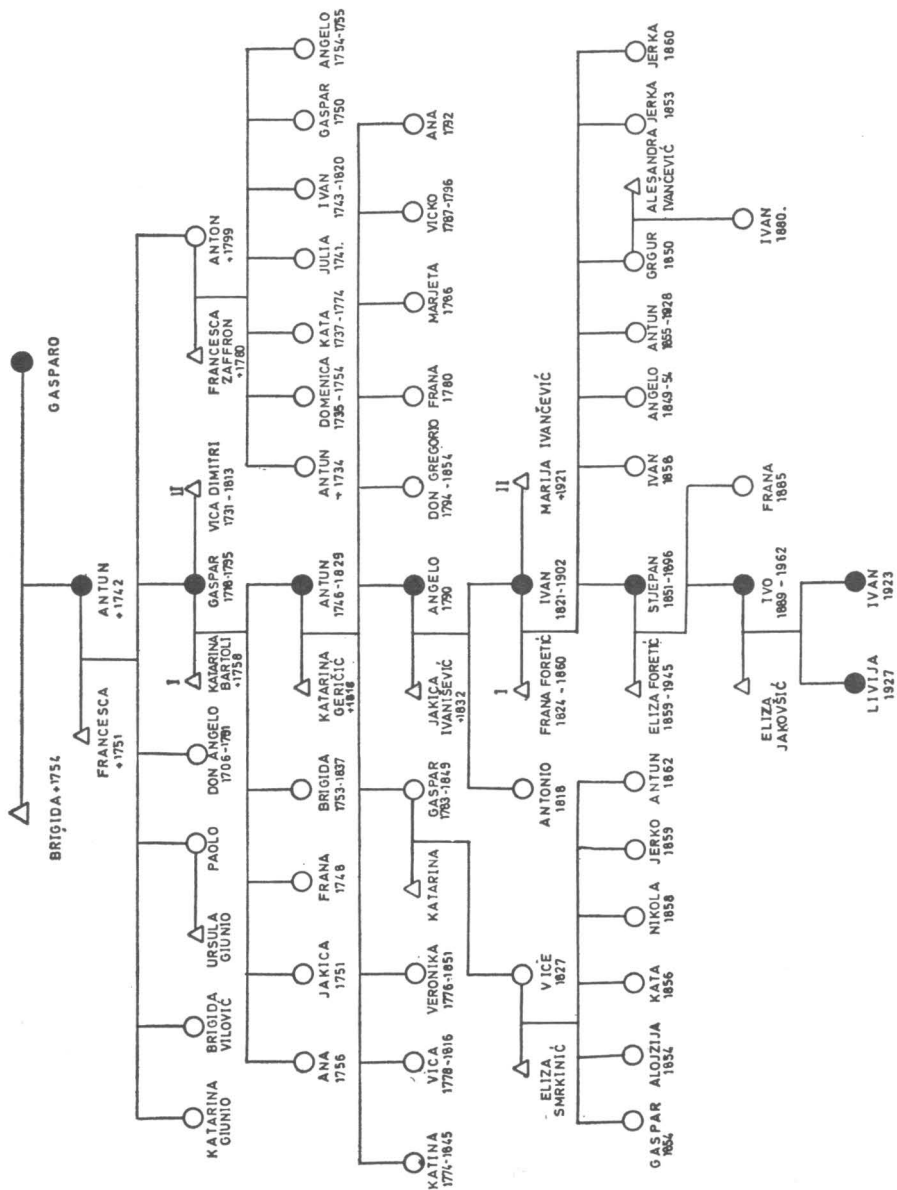

Genealoško stablo obitelji Boschi

Slijedeći zanimljivi dokument jest popis miraza sastavljen 30. V 1737. godine u kući Antuna Boschija prigodom vjenčanja njegove kćeri Brigide za Vicka Vilovića.²¹ Po običaju onoga vremena djevojka nosi u miraz osobnu odjeću i rublje, škrinju za opremu te nakit. Ovdje nema nakita, ali oprema je, ako se usporedi s nekim kasnijim iz te obitelji, dosta bogata, pa se može zaključiti da je Boschi već bio imućan.²²

Glavna obiteljska loza nastavlja se preko Gaspara koji je oženio Katarinu Bartulović, a nakon njene smrti 1758. godine ženi se Katarinom Geričić.²³

Zanimljivo je pogledati u župnim maticama različite podatke koji svjedoče o mnogim činjenicama. Dok su početkom XVIII st. Boschijevi kumovali, odnosno njima bili kumovi uglavnom članovi skromnih trgovačkih i obrtničkih obitelji, već krajem tog stoljeća kumstvom a i vjenčanjima oni se povezuju sa sve uglednijim posjednicima i plemićima. Antun i Katarina imali su desetoro djece. Sina Gaspara rođenog 1783. godine i kćerku Marijetu rođenu 1786. krsti korčulanski biskup Belglava,²⁴ a kćerku Brigidu rođenu 1792. i sina Grgura rođenog 1794. biskup Kosirić.²⁵ Treba naglasiti da biskupi nisu često krstili, a to su činili za djecu vrlo uglednih obitelji, a najviše djecu stranaca koji službuju u Korčuli.²⁶ Kumovi Antunove djece također su istaknuti građani: gradski knez Defondi Zen, Ana Lazzari, supruga liječnika, Franjo Španić, Jakov Ismaeli, Elizabeta, supruga kneza Angela Barbaro i dr. Sve to potvrđuje da je trgovac Antun Boschi već vrlo ugledan, a sigurno i imućan građanin, pa se stare obitelji i ovako s njim rado povezuju.²⁷

U arhivu Boschi nađen je jedan inventar bez oznake na koju se obitelj odnosi, datiran 25. X 1797. godine.²⁸ Tu su popisani zlato, srebro, zatim pokućstvo, posteljina, odjeća, kućni pribor, slike i ostalo. Svakako taj nemali broj predmeta svjedoči da je pripadao imućnom vlasniku, ali se ne može, uspoređujući taj s drugim inventarima Boschijevih, utvrditi nalaze li se i koji se predmeti nalaze u objema. No već sama činjenica da je čuvan u tom arhivu, ukazuje da se tu radi o Boschijevoj imovini. Među ostalim nabrajaju se četiri stare slike, dvije male, dvije ovalne i jedan portret — sve bez detaljnijeg opisa, ali i mala slika sv. Spiridiona, a nju susrećemo u kasnijim dokumentima i sačuvana je do danas.

Od desetoro Antunove djece bilo je šest kćeri, a pet ih se udalo. U arhivu postoje popisi njihovih miraza sastavljeni prilikom udaje. Prva se udala Katina 1799. godine za kapetana Vicka Zaffrona,²⁹ a u miraz po običaju donosi uz odjeću i rublje, zlatni i srebrni nakit.³⁰ Skromniji je miraz druge sestre Franice, nedatiran ali vjerojatno oko 1800. godine. Ona se udaje za Marina Verzottija.³¹ Možda taj popis nije potpun jer na njemu uz odjeću nema i nakita iako se u naslovu govori o predmetima od srebra i zlata. Godine 1804. udaje se Veronika za kapetana Ludovika Brunettija, a miraz je opet bogat: odjeća, rublje, nakit.³² Marijeta polazi 1810. za Zorzija Samuelija, pa i njoj otac daje uobičajenu opremu,³³ a tako i Ani koja se 1813. godine udala za Jurja Cetinića Longa.³⁴

Usporedbom tih pet miraza očito je da su sve kćerke dobile za ono vrijeme doista bogatu opremu, uglavnom podjednake vrijednosti, a to naj-

bolje potvrđuje da je obitelj bila imućna. Ujedno se vidi da se sve kćeri dobro udaju, tj. ulaze u ugledne kuće.

Nešto prije, 15. VII 1790. godine, sastavljena je u Mlecima oporuka don Angela Boschija.³⁵ Taj sin prvog korčulanskog Boschija, u mladosti više puta spominjan u župnim knjigama, najveći dio života proveo je izvan Korčule, možda baš u Mlecima, gdje se u starosti nalazi u službi sakristana crkve San Severo. U toj oporuci među ostalim izražava želju da bude pokopan u mletačkoj crkvi redovnica Sv. Lovre. Zatim nadovezuje: »Odavno sam odredio da u svojoj posljednjoj volji ostavim neki znak moje stalne privrženosti ljubljenom bratu Gasparu . . .«, pa mu stoga daje ciborij od sto cekina i još drugih sto cekina. Ostavlja mu i dva moćnika, jedan veliki, drugi mali, s odredbom da veliki daruje crkvi kojoj želi, a manji zadrži za sebe. Nadalje, ostavlja bratu dva portreta, svoj i kardinala Boschija, te sliku Bogorodice naslijeđenu od bake Brigide Albertini, kao i neke srebrne predmete.

Nakon don Angelove smrti 28. VIII 1791. godine u Mlecima, ta ostavština sigurno uskoro dolazi nasljedniku u Korčulu, pa se poslije neki od tih predmeta mogu naći do danas sačuvani.

Iz tih godina je još jedan značajni dokument. Korčulanski kanonik don Kuzma Andrijić 22. IV 1805. sastavlja opširnu oporuku kojom raspoređuje svoju nemalu pokretnu i nepokretnu imovinu dijelom rodbini, a dijelom Antunu Boschiju.³⁶ Potonjem ostavlja polovinu svega imanja, i to zato jer je »s ljubavlju sa mnom postupao, pomagao mi i dao me služiti, te ću mu se ovako barem djelomično odužiti za brojne usluge i dobročinstva koja sam od njega i njegove obitelji primio. Ukoliko Antun umre prije mene određujem da gornje pređe na njegovu mušku djecu.« Posebno kleriku Grguru, sinu Antunovu, ostavlja veliku kuću s namještajem u Blatu i sve pokretnine koje se nalaze u kući gdje stanuje, a to je kuća Antuna Boschija koju je on o svom trošku uredio. Grguru ostavlja odijela, rublje, zlato, srebro, zlatni sat i dva druga sata: zidni i stolni; moćnik, knjige i ostalo svoje vlasništvo. Ali to mu ostavlja pod uvjetom da postane svećenik, ako se »sruč« , onda sve dobiva Antun, a u slučaju da on umre, njegova muška djeca.

Loza obitelji nastavlja se preko Antunova sina Angela rođenog 1790. koji se oženio Jeronimom Ivanišević, kćerkom jedinicom dra Ivana Antuna i Ivane kontese Španić.³⁷ Ugovor o mirazu sastavljen 30. VI 1818. godine pokazuje da je djevojka udajući se u bogatu obitelj, a i sama imućna i ugledna porijekla, donijela lijepu osobnu opremu, nakit, a osim toga imanje i veliku kuću u Čari. Jeronima umire mlada 1832, i tada njezin suprug pravi popis odjeće i dragocjenosti koji su ostali nakon njene smrti, a ona ih je donijela u miraz: oba se popisa slažu do u sitnice.³⁸

U osamdesetoj godini života stari Antun Boschi pravi 1827. godine oporuku.³⁹ Zanimljivo je da izričito spominje unuka Antuna (sina Gasparova) kojemu ostavlja sve čime po zakonu može raspolagati u njegovu korist, dakle pola svega imanja, osiguravajući doživotno plodouživanje toga sinu Gasparu. To mu ostavlja »u znak privrženosti i priznanja zato što mu je stalno činio najsrdačnije društvo i pružio svesrdnu pomoć«. Istom »pre-

dragom unuku Antunu« namjenjuje sve knjige, rublje, odjeću i ostalo što se nalazi u njegovoj spavaćoj sobi i u dvjema komodama i pisaćem stolu, osim obiteljskih papira i knjiga iz trgovine, a izuzima i srebrni pribor za jelo, što trebaju međusobno podijeliti njegovi nasljednici. Sinovima Gasparu, Angelu i don Grguru pripada srebro koje se nalazi u njihovim sobama. Ostalu imovinu nepokretnu, pokretnu, novac, akcije i ostalo dobit će sinovi u jednakim dijelovima.

Antun je umro 13. X 1829. godine, a već 16. X počinje u njegovoj kući sastavljanje velikog popisa cjelokupne ostavštine.⁴⁰ Inventar se piše postepeno od 16. X do 11. XI također u trgovini, zatim Lumbardi, Žrnovu, Čari i Pupnatu, obližnjim selima gdje su Boschijevi imali kuće i imanja. Na početku se nabrajaju privatne obligacije i potraživanja, zatim predmeti od zlata, srebra i ostale dragocjenosti, nadalje pokućstvo, rublje osobno i kućno, predmeti za upotrebu u kućanstvu i ostale pokretnine, roba iz trgovine i skladišta, kuće u gradu i Borgu, slijedi kuća s inventarom u Lumbardi i popis tamošnjih zemljišnih parcela, kuća s inventarom u Žrnovu, kao i zemlje, te konačno posjedi u Pupnatu i Čari. U inventaru su ukupno 664 stavke, a cjelokupna imovina je procijenjena na 25.647 kruna. Dokument završava izjavama nasljednika o pojedinim potraživanjima i drugim primjedbama.

Iz tog popisa, a i prijašnje Antunove oporuke, proizlazi da se stariji sin Gaspar, oženjen Mlečankom Katarinom Corner, bavi trgovinom te u tom poslu radi zajedno s ocem, dok je Angelo posjednik i brine se o obiteljskim imanjima u susjednim selima.

Cijeli inventar vrlo je zanimljiv i važan. Na temelju njega doznaju se raznovrsni podaci o robi kojom se trgovalo, poljoprivrednom alatu i drugom, ali mi ćemo se zadržati na dragocjenostima (toč. IV), pokućstvu i ostalim predmetima kućanstva (toč. V).

U popisu nakita i srebra — 27 stavki — samo se naslućuju neki do danas sačuvani predmeti koji se nalaze u otkupljenoj zbirci. To su dva srebrna svijećnjaka, velika žlica za juhu, noževi, vilice, žlice. Mali srebrni moćnik izrađen u filigranu sigurno je onaj koji je nabavila Opatska riznica u Korčuli, a potječe još od nasljedstva don Angela. U popisu kućanskih predmeta je stavka: »devet obiteljskih slika s različitim prikazima, zbog nedostatka poznavaoa ne mogu se procijeniti«. Kako nedostaje opis, teško je ustanoviti o kojim se slikama radi, ali pokušat ćemo poslije barem djelomično razriješiti tu stavku na temelju ostalih dokumenata, inventara i sačuvanog. Pod brojem 107 navodi se »slika s Bogorodicom«, dalje br. 119 »sedam obiteljskih slika«, pa pod brojem 132 pet neprocijenjenih slika, zatim pod brojem 140 osam slika bez procjene, pod brojem 146 još tri neprocijenjene slike. Ukupno se spominju 33 slike. U popisu pokućstva prepoznaju se »zrcalo, noćni ormarići, nekoliko komoda, glasovir«,⁴¹ ormar za knjige, drvene skrinje.

Posuđe je teško identificirati, ali su neki predmeti možda ipak do danas sačuvani: četiri zdjele, dvije za juhu, dvije za priloge, neki od stotinjak tanjura, svjetiljke od mesinga, bakreno posuđe, avan od bronce, porculanske šalice.

S druge strane, lako se uočava da u inventaru nema nekih stvari spominjanih u prijašnjim oporukama don Angela i don Kuzme Andrijića. Tako se veliki moćnik, koji don Angelo ostavlja bratu da ga daruje crkvi, vjerojatno već nalazio na obiteljskom oltaru Gospice u katedrali, pa stoga ne ulazi u popis.⁴² Drugi veliki moćnik, ostavština don Kuzme kleriku, sada svećeniku Grguru, u vrijeme sastavljanja ovog inventara bio je u vlasništvu don Grgura, te ne ulazi u imovinu njegova oca. To potkrepljuje bilješka u inventaru (NB I) gdje se kaže da je sat unesen u inventar pod brojem 121 isključivo vlasništvo don Grgura i zato nije procijenjen. Vjerojatno je to zidni sat u kutiji koji mu je također don Kuzma ostavio.⁴³ Grgur je od don Kuzme naslijedio i srebro, ali tek oporukom don Grgura od 10. I 1854. godine⁴⁴ ti srebrni predmeti dolaze u vlasništvo obitelji Boschi. On ih daje Ivanu sinu pok. brata Angela, naglašavajući da su nekada pripadali obitelji Andrijić. Tu se uz ostalo (nesačuvano) ističe velike srebrna svjetiljka »lukjerner«.

Iako je inventar iz 1829. godine vrlo opširan i iscrpan te nabraja i najsitnije gotovo bezvrijedne stvari, u njemu nema niz predmeta unesenih u veliki inventar iz 1902. Jedan od razloga tome jest činjenica da oni u vrijeme prvog popisa još pripadaju pojedinim osobama te brojne obitelji jer oporučitelji često ostavljaju neke predmete određenim članovima, a oni ih tek kasnije, kao u slučaju don Grgura, predaju nosiocima cjelokupnog obiteljskog nasljeđa. S druge strane, sigurno je i to da su mnogi predmeti nabavljeni nakon sastavljanja ovog inventara ali o tome poslije.

Posebna je šteta da inventar ne opisuje potanje spomenute 33 slike. Zato se samo neke mogu naslutiti u onim do danas očuvanim. Pod brojem 107 stoji da je u sobi Gaspara Boschija »slika Bogorodice«, a to može biti još ona stara ikona koju je Brigida Albertini ostavila unuku don Angelu, a on bratu Gasparu. Sigurno je da se među slikama nalazio portret kardinala Boschija koji je don Angelo također ostavio bratu, a vjerojatno je tu bio još portret don Angela iz iste ostavštine. Nadalje, među nabrojenim slikama treba pretpostaviti i onu sv. Spiridiona iz popisa 1797. godine koja je do danas sačuvana. Još uvijek za tridesetak slika nema podataka, a kako je na temelju inventara iz 1902. i popisa pri otkupu 1968. godine ustanovljeno da su mnoge slike nabavljene u novije vrijeme, ostaje pitanje koje su slike toga nasljeđa sačuvane, a što je s vremenom nestalo i uništeno.

O kretanju imovine Boschi za kasnije razdoblje XIX st. nema sačuvanih podataka. Nije više bilo kćeri za udaju, pa nema popisa miraza. Osim toga, u arhivu su dokumenti koji se ponajviše odnose na glavnu granu obitelji gdje se broj članova sve više smanjuje.⁴⁵

Popis dragocjenosti iz 1866. godine, vlasništvo Ivana sina Angela Boschija, koje on daje na čuvanje svojoj drugoj ženi Mariji Ivančević, svjedoči o tome da je obitelj još uvijek imućna jer je količina i vrijednost nakita čak veća nego onoga prije spominjanog.⁴⁶

Drugi veliki popis imovine Boschijevih sačinjen od 27. V do 9. VI 1902. godine u Korčuli, Lumbardi i Žrnovu, mnogo je iscrpniji u opisima, pa se na temelju njega mnogi predmeti mogu sa sigurnošću prepoznati u danas sačuvanom. Inventar je sastavljen u prisutnosti Petra Bernardija kanceliste, zatim Antuna Boschija pok. Ivana, Marije ud. Boschi rođ. Ivančević, Elze

ud. Stjepana Boschi, majke i staratelja, te odvjetnika dra Roka Arnerija, zastupnika maloljetnih Ivana i Franice, djece pok. Stjepana. Dakako tu su i procjenitelji: zlatari Artur Marinović i Vicko Caenazzo, zatim Marko Kušpilić, Demetrio Dimitri, trgovac, Ivan Svoboda, učitelj glazbe, Franjo Radić, učitelj tehničke škole i dr.⁴⁷

Na popisu su najprije pokretnine: dragocjenosti, pokućstvo, slike, kućanski predmeti od stakla, porculana, metala. Slijede nekretnine u gradu, Lumbardi i Žrnovu, kao i pokretnine u objema seoskim kućama.

Odmah na početku navodi se srebrna svjetiljka detaljno opisana, bez sumnje ona iz don Grgurove ostavštine, zatim par srebrnih svijećnjaka, velika žlica za juhu, srebrni noževi, viljuške, žlice. Sve je to bilo i u prethodnom inventaru, a sačuvano je i otkupljeno za Gradski muzej u Korčuli. Niz drugih srebrnih predmeta: pladnjevi, škropionice, pribor za pisanje, nisu sačuvani. Ali je zato otkupljeno nekoliko stvari kojih u popisu nema: mala srebrna vaza, srebrna igla za pletenje, nož za rezanje papira, mala zidna škropionica, zdjela za slatkiše.

Pokućstvo opisano u pojedinostima lako se prepoznaje. Mala oštećena komoda, veća biedermyerska komoda i sofa sada su u Opatskoj riznici. Komoda s dvije velike i dvije male ladice, konzola s povijenim nogama, vitrina za biblioteku, dva ormarića, pisači stol, sofa i šest stolica, tapecirani naslonjač,⁴⁸ glasovir i dr. sada su u Muzeju. Ali u inventaru je još niz drugih komada pokućstva: stolovi, ormari, škrinje koje je teško utvrditi, ali treba dodati da pri otkupu nije uzeto pokućstvo koje je bilo bez stilskih vrijednosti ili vrlo oštećeno.

S druge strane, više primjeraka otkupljenog pokućstva ne nalazi se u starom inventaru: mala rezbarena škrinja, prednja strana bogato rezbarene škrinje, veliki naslonjač, sofa i dva naslonjača, veliki stojeći sat.⁴⁹

Za procjenu slika pozvan je dr Nade Trojanis, opat, konzervator spomenika. Nabrajaju se: stara slika Raspeće, portreti kanonika Andrijića i Geričića, biskupa Kosirića i Belglave.⁵⁰ Poklonstvo kraljeva, šest slika: Bogorodica i razni sveci, nadalje mali moćnik u filigranu, veliki moćnik i ovalna slika sv. Spiridiona — sve je to sada u Riznici. Poklonstvo pastira, portret kardinala Boschija, Vjenčanje Joakima i Ane, Bogorodica na Kalvariji, portret pretka Boschija i don Grgura, te stara slika Bogorodice sa srebrnom krunom nalaze se u Muzeju.

Među predmetima popisanim u kući u Lumbardi su i tri slike na platnu: Sv. Marko, Sv. Ivan i Zaruke svetih. Pod brojem 276 spominju se još dvije slike: Lik Krista i Dubrovnik. Nedostaje njihov detaljniji opis ali se može pretpostaviti da se tu radi o akvarelu Dubrovniku sada u Muzeju i Kristovom poprju iz Riznice.

U kući u Žrnovu spominje se slika Sv. Antuna i Bogorodice, te ovali Sv. Ivan i Sv. Franjo i Bogorodica na bakrenoj ploči. Sve slike koje su se nalazile u selima prenose se radi procjene u grad i od tada ostaju u kući Boschijevih.

Ukupno se nabrajaju 34 slike, ali samo za mali njihov broj može se ustanoviti da su bile u obitelji pri sastavljanju prijašnjeg inventara. No tu ima i drugih problema, najprije: u inventaru iz 1902. godine navodi se mini-

jaturni portret don Grgura, a 1968. uz tu otkupljeno je još pet minijatura za koje se držalo da su portreti članova obitelji Boschi, radovi Korčulanina Josipa Zmaića.⁵¹ Stariji inventar ih nije mogao spominjati, jer još nisu bile naslikane. To što nisu ni u ovom drugom inventaru, navodi na misao da se možda ne radi o portretima Boschijevih nego nekih drugih Korčulana, a nabavio ih je i u svoju zbirku poslije uključio Tonček Boschi.⁵²

Pod brojem 57 u inventar je uvedena uljena slika kojoj je ispušten opis, a procijenjena je na 33 krune. Teško je odrediti o kojoj je slici riječ, jer se u zbirci 1968. godine našlo još sedam platna koja nisu u tom inventaru. Neka su bila vrlo oštećena, a sva su bez posebne umjetničke vrijednosti.

Mnogo je značajnije da je u zbirci 1968. godine bilo i sedam slika na drvu: tri Bogorodice s Djetetom, Navještenje, Raspeće, Smrt Josipova i ruska ikona Bogorodice. Već je izneseno da se ikona »pittura greca«⁵³ Bogorodice sa srebrnom krunom spominje kao ostavština Brigide Albertini, zatim u oporuci don Angela, u inventaru 1829. godine i konačno u ovom iz 1902. kao i pri otkupu 1968. godine. No druge ikone, odnosno madonerski radovi, očito su nabavljeni poslije. Poznato je da su se u Dalmaciji pažljivo čuvale i štovale takve slike Bogorodice i svetih te prenosile u obitelji generacijama. Stoga se u kućama redovito nije nalazilo više sličnih ikona, pa je vjerojatnije da ih je Tonček otkupio od drugih obitelji. Dakako, treba uzeti u obzir i mogućnost da su neke od ikona posjedovali pojedini članovi obitelji te one poslije dospijevaju u zbirku. Ističemo sliku Bogorodice na drvu koju su posljednji članovi obitelji odnijeli iz Korčule u Zagreb, a zatim u SAD, odakle je 1973. godine vraćena u Korčulu u Riznicu.⁵³

To je dio veće kompozicije, vjerojatno Bogorodice s Djetetom, možda i poliptiha, a bliska je djelu Blaža Trogiranina. Ni nje nema u inventaru 1902. godine kao ni vrijedne Smrti sv. Josipa, koja je pri otkupu bila jako oštećena: drvo izjedeno crvotočinom, na rubovima okrhnuo, daska konveksno savijena, boja djelomice otpala. Iako je kuća Boschijevih u vrijeme drugog svjetskog rata, a i poslije, bila zapuštena, malo je vjerojatno da je tada tako oštećena. To više jer se iz inventara vidi da se Tonček brinuo o održavanju i popravku predmeta i slika u kući. Stoga držimo da je to djelo on od nekoga kupio već oštećeno, možda od nekog brodograditelja drvodjelca. Ti zanatlije štuju sv. Josipa kao zaštitnika, pa je slika mogla visjeti u nekoj od brojnih korčulanskih radionica gdje je pomalo propadala, dok je Tonček nije zamijetio i nabavio za svoju zbirku starina. Na isti način dospjele su sigurno u zbirku i druge spomenute slike i ostali predmeti kojih nema u inventaru iz 1902. godine. To su među ostalim: reljef od alabastera, drvene skulpture sv. Antun i Svetac, drvena Kristova glava u prirodnoj veličini. Za nju se zna da je dio velikog Raspela koje se nalazilo u crkvi Sv. Petra, te je zbog trošnosti raskomadano, a dobro sačuvanu glavu uzeo je Boschi.⁵⁴

Nadalje, u inventaru nema velikog stolnog sata od porculana i metala, pa oružja: mačeva i pušaka, što još očitije dokazuje da je mnogo toga nabavio taj strastveni sakupljač sabirući najraznovrsnije predmete.

Popis posuđa od stakla, porculana i metala vrlo je opsežan, a opisi površni. Može se pretpostaviti da je većina 1968. godine otkupljenih predmeta bila otprije u kući. Dakako, uporabom se mnogo toga oštetilo, pa do nas

dolazi tek manji dio svega toga. Inventar tako nabraja oko 100 raznih porculanskih i keramičkih tanjura, a nabavljena su samo četiri i dvije ovalne zdjele. Veliki keramički tanjur spomenut pod brojem 133 sigurno je onaj lijepi primjerak sjevernotalijanske keramike, sada u Muzeju. U inventuru je i velika količina kuhinjskog posuđa i ostalih predmeta od bakra: grijalice, tiganji, posude, lonci, vaga, glačala. Opet u Muzej dopijeva samo nekoliko komada. No spominju se i dva velika mesingana tanjura izrađena s ukrasima, nema dvojbe da su to tanjuri njemačkog porijekla (Augsburg) otkupljeni za Muzej. Navode se također kositreni tanjuri veći i manji: Riznica ih je nabavila osam; zatim avan od bronce, brođski dalekozor (oba u Muzeju). Ali u inventaru nema dvojih lijepih umivaonika od engleske majolike, velikog drvenog modela jedrenjaka, akvarela jedrenjaka, velike staklene petrolejske svjetiljke, ručne bakrene svjetiljke, svijećnjaka od kositra, nekoliko vrijednih komada pokućstva.

Uspoređujući ovdje iznesene dokumente i podatke sa sačuvanim i otkupljenim predmetima, dolazi se do niza saznanja i zaključaka. Ustanovljeno je da samo dio sačuvane zbirke pripada obiteljskom nasljeđu i tek mali dio predmeta može se pratiti unatrag do dolaska Boschijevih u Korčulu na početku XVIII st. Ipak, oslanjajući se na inventar iz 1829. godine, ulazi se u trag mnogim stvarima, naročito uspoređujući ih s ostalim dokumentima i inventarom iz 1902. godine. Nema sumnje da je u toj imućnoj građanskoj obitelji već u toku XVIII i poč. XIX st. sakupljen najveći dio do danas sačuvanog pokućstva, predmeta kućne upotrebe i ukrasa. Može se poći i korak dalje, pa na temelju toga rekonstruirati opremljenost ove i njoj sličnih korčulanskih kuća.⁵⁵ Dio pokućstva: biedermaayerske komode fine izrade, radna soba u stilu Luja XVI, glasovir i sl. nisu rad domaćih drvodjelaca nego se dovoze iz većih središta, možda iz Venecije, Trsta ili „poslije“ Beča. Dakako u kući, posebice kuhinji, ima i dosta rustičnog pokućstva: običnih stolova, stolica, škrinja, ormara i polica od jelovine. U predmete domaće izrade i svakodnevne široke upotrebe ubraja se posude od bakra i drugih metala, te zemlje. No tu je i velik broj tanjura, zdjela, šalica od keramike ili finog porculana, staklenih čaša, srebrnog pribora za jelo, a to je sve uvezeno.

U kućama se uz neophodno potreban namještaj i ostale stvari vezane uz svakodnevni život nalazi mnogo toga što služi ukrasu, reprezentaciji, stvaranju ugleda. To su slike kojih je, kako je ukazano, u Boschijevoj kući početkom XIX st. bilo 33, dakle cijela manja zbirka. To potvrđuje da se u toj, a sigurno i drugim obiteljima Korčule naročita briga posvećuje nabavljanju slika koje najvećim dijelom potječu izvana. Iako to nisu djela većih umjetničkih vrijednosti, ona imaju nemalo kulturno-povijesno značenje upravo zbog činjenice da su smatrana potrebnim dijelom kućnog inventara.

Ustanovljeno je nadalje da su mnogi čak vrlo vrijedni predmeti dobavljeni kasnije. I oni potječu najvećim dijelom iz korčulanskih kuća, a vrsnoćom, porijeklom i sadržajem ne razlikuju se od onoga što su Boschijevi imali u kući. To je također dokaz da se u mnogim gradskim obiteljima nailazilo na slične inventare koji su stjecajem okolnosti, osiromašenjem, nepažnjom i nerazumijevanjem nasljednika otuđeni, zaboravljeni ili propali.

To je i razlog da se zbirci Boschi, rijetkom primjeru sačuvanog starog inventara građanske korčulanske kuće, posveti pažnja, pa i ovaj prilog.

BILJEŠKE

¹ Genealoško stablo obitelji Boschi napravljeno je prema podacima iz matičnih knjiga rođenih, vjenčanih i umrlih korčulanske župe.

² Poznat je grb obitelji Boschi: ovalni štit podijeljen je sredinom horizontalnim pojasom na dva dijela. U gornjem dijelu je dvoglavi orao raširenih krila, a dolje uz stup stoje dva lava. Taj se grb nalazi naslikan na portretu u Gradskom muzeju, a također na stropu jedne prostorije u kući Boschi.

Vinko Ivančević: O kamenim grbovima na otoku Korčuli, Dubrovnik 5/76, piše da je našao grb Boschi u Lumbardi na kući Nikole Mušić Plande na Veloj Glavici, a uza nj je i godina 1777.

³ Zbirka, arhiv i biblioteka Kapor nalazi se u Korčuli u njihovoj obiteljskoj kući u ulici Kapor u starom dijelu grada. Odlično je uređena i čuvana.

Od stare ugledne obitelji Arneri ostao je sačuvan samo bogati arhiv i biblioteka.

⁴ Livija Boschi udata Valentine živi u SAD.

⁵ Kuća obitelji Boschi nalazi se u središtu starog grada, tik iza Katedrale, a sastoji od više kuća spojenih pregradnjama u jedan objekt. Uz nju je i nekoliko »kućišta«, tj. ruševina koje su pripadale istoj obitelji i služile kao dvorišta i vrtovi. Sve te nekretnine kupio je 1968. god. Fitzroy Mac Lean te poslije rekonstruirao dijelove kuće i ruševina.

⁶ Zbirka Boschi otkupljena je za Gradski muzej u Korčuli sredstvima koja je za tu svrhu dodijelio Republički fond za kulturnu djelatnost SRH uz participaciju Općinskog fonda za kulturnu djelatnost.

⁷ Arhiv Boschi s dokumentima koji se odnose na obitelj Boschi i Ivanišević, te nešto dokumenata od javnog značenja nije još potpuno sređen. Smješten je u prostorijama Gradskog muzeja gdje se čuva i stari arhiv Općine. Biblioteka nije posjedovala značajnijih svezaka. Uglavnom su to knjige vjerskog sadržaja iz ostavštine don Kuzme Andrijića i don Grgura Boschija, udžbenici i sl. Vrednija je zbirka muzikalija koja je zajedno s bibliotekom i arhivom pohranjena u Muzeju. Ostali otkupljeni predmeti izloženi su u kulturno-povijesnoj zbirci Gradskog muzeja, te u zbirkama Opatske riznice.

⁸ *C. Fisković:* Kazališne i glazbene priredbe u Korčuli u XIX st., *Mogućnosti* 1/75. Autor se za ovaj napis obilno služio podacima iz arhiva Boschi. Među ostalim govori: »Iznijet ću nekoliko podataka o obitelji Boschi čiji su se članovi bavili glazbom, sudjelovali ili bili utemeljitelji pjevačkog društva sv. Cecilije, glumili u amaterskim družinama, orguljali u stolnoj crkvi, sudjelovali i dirigirali na javnim koncertima, dobavljali iz Beča, Trsta, Zadra glazbala i kajde onda suvremene glazbe, održavali veze s orguljarima, pokazivali smisao za slikarstvo, sabirali umjetnine i starine, dopisivali se s književnicima, posjećivali kazališta u Mlecima i Padovi te kulturno-umjetničke spomenike tih gradova, bili pretplaćeni na prve hrvatske novine itd.« (str. 19—20)

⁹ Nel nome di Christo amen, l'anno della sua santissima Nativita 1713 nell'Indicatione 6 li 8 dicembre. Fatto in Curzola in casa delli signori heredi da Risano habitata dal signor Francesco Albertini presenti li signori Virgilio Perli, et Girolimo Zambonelli testimonii noti pregatissimi.

Dove personalmente constata il sudetto signor Francesco Albertini il quale volontariamente et con ogni m. m. confessa et dichiara haver havuto et effettivamente riceputo dal signor Antonio Boschi cui parte stipulante et anettante al

tempo del matrimonio contratto con la signora Brigida sua madre in dote e per nome di dote in tanti mobili di ornamento di detta signora et supelettili di casa ed altro descritto nell'Inventario scritto da mano del sudetto signor Gierolimo Zambonelli et del signor Leonardo Bernardi da Spalato orefice che stimo li ori et perle in quello nominate essendo stati li altri mobili stimati da mistro Vincenzo Troianis che a quello si e sottoscritto oltre alcuni capi di robbe da le parti valutate lire quattromilla seicento settanta cinque soldi undeci da piccoli fanno ducati settecento settanta sette et mezzo soldi undeci da 76 ducati di moneta dalmatina essendo rimesso il sudetto Inventario in mano d'egli signori Boschi la qual dote il predetto signor costituente promette e s'obliga ben custodire et governare e piu tosto migliorare che detterionare ed in caso di restituzione (che Dio guardi) restituire a chi di ragione s'aspettava sotto generale obligazione di tutti li suoi beni mobili et stabili presenti e futuri in forma solenne.

Arhiv obitelji Boschi u Gradskom muzeju u Korčuli (od sada ABK)

¹⁰ Liber IV BAPTIZATORUM 1704—1770, Opatski ured — Korčula.

¹¹ Liber IV BAPTIZATORUM 1704—1770, Opatski ured — Korčula. Dana 19. XII 1728. god. upisana je kao kuma Marije kćerke majstora Gervazija Ponti Franica žena Antuna Boschi, zatim 1. V 1729. god. Antun Boschi kumuje Marinu sinu Ivana Franića, 25. III 1733. god. Gaspar Boschi je kum Nikoli sinu Spasa Foretića, 9. X 1746. god. kršten je sin Gaspara Boschija i Katarine Bartulović: Antun itd. U svim kasnijim maticama krštenih, vjenčanih i umrlih nalaze se takoder podaci o Boschijevima.

¹² Oporuka don Angela Boschija (prijepis) — ABK.

¹³ Liber DEFUNTORUM II 1740—1812, Opatski ured — Korčula, 30. IX 1795. god. upisana je smrt Gaspara Boschija.

¹⁴ In Christi nomine amen; l'anno della sua santissima Nativita 1746 Ind. 9 a di 22 giugno. Fatto nella citta di Corzola in casa dove al presente abita la sig. Brigita figliola del quondam Paolo Gorgo da Trapani, fu moglie in terzo voto del quondam signor Francesco Albertini; sapendo esser certa la morte, ed incerto il di lei giorno, e l'ora, volendo disponer a tempo delle cose sue, prego me, Canonico Giacomo Salecich, di lei confessore, che facessi scrivere il presente suo testamento ed ultima volonta, annullando ogni altro da lei per avanti fatto, o qui a Corzola o altrove.

»... vuole ed ordina che il suo cadavere sia sepolto nella chiesa di S. Michiele in questa citta nella sepoltura, in cui giacciono l'ossa del q. Francesco Albertini fu suo marito.

Vuole ed ordina che subito doppo la sua morte si faciano celebrare messe cento basse con elemosina di 71,10 ogni messa, all'altar della B. V. M. del Carmine in questa Cattedrale, per l'anima del q. signor tenente Sartorio fu suo marito in secondo voto.

Vuole ed ordina che parimenti subito doppo la sua morte siano fatte celebrare cento messe con elemosina di 71,10 per l'anima del quondam signor Gasparo Boschi, fu suo marito in primo voto.«

»Lascia al signor don Angelo Boschi suo nipote il secchietto per l'acqua santa d'argento, ed il quadretto della B. Vergine con corona d'argento che tiene a capo del letto accio si ricordi dell'anima sua. Dichiaro che li suoi orecchini con perle, un anello smaltato con sette occhietti bianchi, un spadino da testa d'argento, una polachetta di seda paunazza con fiori, ed un collo di perle essa signora testatrice ha dato alla signora Cattarina moglie del signor Domenico Giunio. Dichiaro che tutta la sua dote si ritrova nella cassa dipinta, che e nella stanza dove lei dorme.«

»Vuole ed ordina che subito doppo la sua morte siano venduti i suoi manini a cordone; come pure il suo cordone di oro; e del ritratto fatte celebrare le cento messe basse come sopra ordinate per il quondam Gasparo Boschi, ed in rimanente per l'anima delli suoi morti con elemosina di 71,10.

Dichiaro che tutto il rame che si ritrova nell'armero osia scaffa nella stanza in cui ella dorme e di ragione del q. signore Francesco Albertini, fuorché i due candillieri che sono degli eredi del q. Antonio Boschi fu suo figlio.«

»Dise che il q. signor Antonio Boschi fu suo figlio, con preghiere le ha cavato dalle mani il di lei cordon grande d'oro obbligandosi di restituirlo; ne avendolo, ne restituendolo, vuole ed ordina che sia trattenuto altrettanto oro dotale spettante agli eredi del predetto q. suo figlio e disposto come nel presente testamento.«

»Vuole ed ordina che il collo di perle in quattro filli, la spada d'argento fu del q. signor tenente Sartorio suo secondo marito, ed i suoi anelli, siano venduti, e fatte celebrar tante messe basse con limosina di 71,10 per la messa dal ritratto, e l'altra metà sia divisa a poveri vergognosi.

Dise che il suo contratto dotale, che appresso di essa si ritrovava, lo ha dato al g. signor Antonio suo figlio, e che ora deve trovarsi in mano delli di lui eredi, questi debbono presentarlo, e se non lo presentassero vuole ed ordina che a spese dell'eredità sia fatta venire da Trapani in Sicilia, una copia che si troverà nell'ufficio dirimpetto al Collegio delli Padri Gesuiti; essendo stato fatto esso contratto attorno l'anno 1660.«

»Dichiara e vuole che degli eredi del q. s. Antonio Boschi non possa esser pretesa alcuna cosa, per gli alimenti negli anni sette della sua veduita doppo la morte del q. Sartorio fu suo marito in secondo voto, nelli quali dimorò con esso suo figlio; sapendo in coscienza aver essa portato in casa d'esso suo q. figlio tutta la sua dote, e tutte le robbe aggiudicatele, ad uso, e beneficio d'essa di lui casa; e che in tutti sette anni predetti con lavoro delle suo mani ha guadagnato il proprio voto. Finalmente nel nome del Signor Iddio istituisce suoi universali eredi li signori Don Angelo e Paolo Boschi suoi nipoti figlioli del q. s. Antonio fu suo figlio avendo il s. Gasparo terzo fratello solennamente rinunciato alle ragioni ed eredita Paterna.«

Ovo su samo najvažniji dijelovi oporuke (kopija) koju su potpisali Jakov Salečić — kanonik, Pavao Petković — kanonik, Hjacint Pelestrin — apotekar, Andrea Miutini. ABK

¹⁵ »Nel nome di Christo Amen. L'anno della sua santissima Nativita 1747 Indicatione X li 24 novembre. Fatto in Curzola in casa abitata dalla signora Brigida figlia q. signor Paolo Gorgo Genovese, come disse, vedova del Domino Francesco Albertini in terzo voto, fu in primo voto del q. signor Gasparo Boschi, ed in secondo del q. signor tenente Sartorio Moro, quale fatto chiamare me Nodaio mi prego scrivere il presente codicillo, trovata pero sana, grazie a Dio di corpo e di sensi, neanche loquella ed intelletto ordinando quanto segue.«

»Lascia pure legati al Reverendo signor don Angelo Boschi figliolo del q. signore Antonio, fu suo figliolo di primo voto procreato con il q. signore Gasparo Boschi il secchietto d'argento ed il quadro della B. Vergine con due corone d'argento sopra la testa dell' imagine di B. Vergine e del Bambino Gesù, con coletti di perugini piccoli d'oro framischiato con perle false; incaricandolo di dover pregar Dio, e raccordarsi per l'anima d'essa codicillante signora Brigida sua ava materna, e del q. tenente Sartorio Moro fu suo di secondo voto marito.«
ABK

¹⁶ Oporuka Brigide Albertini (d. c. — 13)

¹⁷ *Ivo Matijaca*, Bratovština Bl. Dj. Marije od utjehe i njezina crkva Sv. Mihovila u Korčuli, rukopis — Opatska biblioteka, Korčula. Autor navodi da je Franjo Albertini bio 1721/22. gaštald bratovštine Bl. Dj. Marije od Utjehe u Korčuli. On je 1723. god. darovao ovoj bratovštini srebrni pacifikal — rad venecijanskih zlatara, na kojemu je ugraviran natpis: FRANCESCO ALBERTINI BENEFATORE 1723. Najveći dio svoje imovine oporučno je ostavio bratovštini.

¹⁸ d. c. (9)

¹⁹ d. c. (14, 15) — ABK

²⁰ d. c. (11) — Opatski ured, Korčula

²¹ Popis miraza Brigitte Boschi (kopija) — ABK

²² d. c. (13) — Opatski ured, Korčula

²³ Liber V MATRIMONIORUM 1765—1812. i 1820—1851, Opatski ured — Korčula

²⁴ Libert V BAPTIZATORUM 1771—1801, Opatski ured — Korčula

Dana 21. IV. 1783. zapisano je: »Illustrissimus ac Reverendissimus Dominus Antonius Belglava Episcopus Curzolensis in Ecclesia cathedralis solemniter bapti-

zavit infantem natus die 11 mensis curentis filius Domini Antoniis fili Domini Gaspari Boschi et Domine Catharine filie Domini Vincentis Ghericeo de hoc civitate legitime coniug. cui infantem posuit nomen Gaspar, Anton, Maria...« Isti biskup krsti 1786. god. u kapeli svoje palače Marijetu kćerku Antunovu.

²⁵ d. c. (24) — Opatski ured, Korčula

²⁶ Prema podacima iz matica krštenih, zadnji korčulanski biskupi krstili su djecu slijedećih obitelji: Miloš, Dimitri, kneza Andree Zorzi — biskup Spalatin; liječnika Lazzari, Medin, Gritti, Adobatti, Andrijić — biskup Kosirić, d. c. (24) — Opatski ured, Korčula.

²⁷ *Ivo Matijaca*, o. c. (17) Antun Boschi bio je 1791/92. god. gaštald bratovštine Gospe od Utjehe. Njegov djed Antun također je bio gaštald iste Bratovštine 1733/37. god.

²⁸ Addi 25 ottobre 1797 Curzola

Inventario degli ori ed argenti

Un paro manini a cordon

Una piogia con perle sentade atacata ad un pezzo di cordon d'oro

Un collo di perlette di filli nove

Un paro orechini di fazada con perle

Un paro orechini à mandorla

Un paro navicelle con perle

Una vera d'oro

Un cordon d'oro

Un pendente d'oro con perlette

Un paro orechini rotti con perlette

Un anello con topaz giallo attorniato con scagiette di diamanti

Altro anello con topaz con due scajette di diamanti una per parte

Un recordin con scajette di diamanti

Un anello d'argento con pietre false

Un anello d'oro contorniato di pietre false

Un anelletto a capello d'argento con scajetine di diamanti

Un fior d'oro a fillograna con pietra rossa in mezzo contornata di perlette

Una britola d'argento

Un piccolo guchier da testa

Una madonina ligata in oro

Una pietra topaz

Una moletina d'argento

Sette pezzetti d'argento

Un pezzetto di coral

Diversi pezzetti di merlo d'oro

Un pezzetto di dopion d'oro

Due fioretti di brilli falsi

Sei cortelli col manico d'argento

Cuchiari d'argento nove

Pironi pure d'argento tutti sette

Careghi otto e due poltroncine con sedilli di canadindia

Un buro nuovo

Un arber con tre casselle

Due armaretti piccoli

Un ritratto

Due quadri ovali

Un spechio grande ed un mezan ed un piccolo

Un quadretto di s. Spiridion

Due quadri con fiori

Una buona grazia

Una coltrina verde vecchia col suo ferro

Cinque candelieri di gristallo

Due sottocope di gristallo

Due piatelli mezzani di gristallo

Una fruttiera di gristallo

Una botisella di gristallo
Una botilia di gristallo
Una forbice ed un scalpello
Una carega da chiesa
Tre chicare e sei piatelli da caffè

...

Nel ingresso del primo appartamento

Otto candelieri d'otton

Un candelier di stagno

Tre careghe di noghera

Un tavolin di noghera

Una cassa d'abete

Un arber di noghera vechio

Cinque quadri vecchi

Nella camera del secondo appartamento

Sette careghe dipinte

Quattro careghe di noghera

Due piccoli quadretti

Un buro vecchio

Un cassoncin con carte

Un cassoncin

Un armer vecchio a tre casselle

Una poltrona

Due piatti grandi di peltre

Due detti mezani

Ventiquattro piccoli

Due sechi di rame un piu grande ed un piu piccolo con una tazza

Una caldieretta

Un mortaretto

Un sechio d'otton

ABK

Iz ovog popisa izostavljeni su predmeti odjeće i rublje osobno i kućno.

²⁹ Kapetan Vicko Zaffron rođen je 11. I 1770. god. u Korčuli a sin je Marina i Jakobe. d. c. (10) — Opatski ured, Korčula

U Gradskom muzeju nalazi se veliki portret iz obitelji Zaffron. Na njemu je prikazan član te obitelji — kapetan. Slika je datirana 1798. god. autor je Ferdinand Castiglio, napuljski slikar. Ovo bi dakle mogao biti portret Vicka Zaffrona.

³⁰ Popis miraza Katine Boschi — ABK

³¹ Popis miraza Franice Boschi — ABK

³² Popis miraza Veronike Boschi — ABK

³³ Popis miraza Marijete Boschi — ABK

³⁴ Popis miraza Ane Boschi — ABK

³⁵ »Avvicinandomi io D. Angelo Boschi q. Antonio per ordine naturale da Dio prescritto al termine de miei giorni essendo in eta avanzata d'anni ottanta-quattro e sei mesi, sano pero di mente, sensi, intelletto, corpo e loquela...«

»Fatto il mio corpo cadavere voglio che sia sepolto nella chiesa delle Monache di San Lorenzo di questa citta...«

»Avendo da molto tempo destinato di lasciar nell'ultima mia dispozione un qualche contrassegno del costante mio attaccamento all'amatissimo mio fratello signor Gasparo Boschi q. Antonio ho preveduto in parte questa mia intenzione coll'ciborio di cechini cento fatto per suo conto alli signori fratelli Bartoli, col altri cechini cento de quali esiste una carta istromentale che pur gli ho spedita anche di questa intendo e voglio fargliene come fo al presente un libero dono.

Item lascio al sudetto li miei due Reliquiarii uno grande e l'altro piccolo: il grande perche sia regalato a quella chiesa che piu a lui piaceva ed esposto a publica venerazione, il piccolo lo trattenga con decenza apresso di se.

Item lascio al sudetto li due ritratti uno dell'eminentissimo Cardinale Boschi, e l'altro mio come anche la B. V. di pittura greca che mi fu lasciata della defunta mia ava Brigita Albertini. Item lascio al sudetto una panettiera d'argen-

lo, due candellieri con porta forchetta, e forcheta, due sottocoppe col una cogo-
ma tutto d'argento pregandolo che si ricordi del anima mia

Venezia 15 luglio 1790«

Oporuka je pročitana 28. VIII 1791. godine odmah po smrti don Angela
ABK

Ovdje je donesen samo dio oporuke, važan za radnju.

³⁶ »E siccome sono libero, ed assoluto disponente dell'enunziata terza parte, così la medesima intieramente lassio jure legati, in vita ed in morte a titolo di libera ed assoluta proprietà al signor Antonio Boschi, con cui albergo, a del quale sono amorevolmente trattato, assistito e fatto servire, e cio per compensarlo almeno in parte degli immensi favori e benefizij da lui, e sua famiglia ricevuti; e se mai egli a me premorisse, in tale caso voglio, ordino, e dispongo che esso legato passi e vada come sopra nelli di lui figli maschi.«

»Meritandosi coi di lui dipportamenti una doverosa predilezione, il Chierico sig. don Gregorio Boschi, figlio del motivato signor Antonio, e volendo di cio premiare, e compensare, li lassio jure legati, ed a titolo e nome d'assoluta proprietà in vita, ed in morte, la mia casa grande a solleri, coi mobili in essa esistenti, e come attrovassi col suo cortile, ed orto contiguo dalla parte d'ostro posto pure in Blata...«

»Li lascio parimente jure legati, e coll'indicato titolo e nome di proprietà, tutti e cadauni li miei beni mobili, niuno eccetuato, posti ed esistenti nel secondo appartamento, ossia piano della casa nella quale abbito di ragione sua paterna, nella quale tutti li miglioramenti furono impiegati dell'anzidetto signor Antonio Boschi suo padre, cioe vestiti, biancherie, argenti, ori, orologio d'oro e due altri da tavolino, e muro, reliquiario, libri, e tutto quello, a quanto in detto appartamento di mia special ragione attrovassi, e cio pure in vito ed in morte; con questo pero patto, e condizione se sara prette, e disprettando e rittornando al secolo, intendo e voglio, che questi due legati pleno jure e col detto titolo e nome passino, e vadino nell'indicato signor Antonio Boschi ed in caso di sua premorienza, come ho predichiarito, nelli di lui figli maschi.«

ABK

Ova oporuka sastavljena 22. IV 1805 god. donesena je ovdje samo u najvažnijim dijelovima.

³⁷ C. Fisković: o. c. (8) iznosi niz podataka o dru Ivanu Antunu Ivaniševiću na temelju dokumenata iz arhiva Boschi.

³⁸ Popis miraza i ostavštine Jeronime Ivanišević-Boschi.

ABK

³⁹ »4. Avendomi costatamente tenuta la piu affettuosa compagnia, e prestato la piu amorevole assistenza il prediletto mio nipote Antonio di Gasparo mio figlio gli do e gli lascio a titolo di riconoscenza e di affezione tutto cio di cui la legge mi permette di disporre a suo favore, cioe la metta della mia sostanza, riservato però l'usufrutto della medesima a mio figlio Gasparo vita sua naturale durante. Premorendomi il sudetto mio nipote Antonio in questo caso gli sostituisco mio figlio Gasparo.

5. Do e lascio al predetto mio nipote Antonio tutti i libri, tutte la biancherie e tutti i vestiti, e tutto cio che si trova non solo nella mia camera da letto, e nei due miei come ma pure tutto cio che esiste nel mio scrittorio in parte ad eccezione delle carte famigliari e dei libri di negozio; ed escluse pure le possate di argento che devono dividersi tra i miei eredi.

7. Parimenti ai miei figli Gasparo, Angelo e don Gregorio dò, lascio gli argenti che ciascheduno dei medesimo si trova avere nella propria camera.

8. Nel restante dei miei beni tanto mobili, che stabili denari rendite, crediti, azioni, ragioni di oni natura pagati i debiti che vi fossero al tempo della mia morte e suppliti i legati sopradisposti chiamo, nomino ed instituisco in miei eredi li figli Gasparo, Angelo e don Gregorio in eguali porzioni per ciascuno dei medesimi.«

ABK

Ovo su najvažniji dijelovi oporuke Antuna Boshija pok. Gaspara od 5. X 1827. god.

⁴⁰ Inventario e stima

della facolta lasciata da defunto Antonio Boschi morto nel giorno 13 ottobre corente in questa citta nella casa di sua abitazione marcata al civico nr. 95 assunto al pretorile decreto 15. cor. n 2470.

Actum a Curzola di 16 ottobre 1829 nella casa d'abitazione del deffonto.

Presenti

ces. reg. scrittore P. di Notaio commissario delegato

Gasparo ed Angelo Boschi figli del deffonto

Giovani Spanich e Francesco Donadini testimoni

Giuseppe Calogera Orefice, Giovanni Cuspillich Sarto

Tomaso Calogera Falegname, Gabriele Bernardi Fabro

Trasferitosi il sudetto commissario coi sudetti testimonii all'abitazione del deffonto sudetto ha egli dopo avere riconosciuto l'intangibilita dei sugelli giudiciali apperti nel giorno 15 del mese corente sopra le porte chiuse della camera del deffonto, e non che sopra un suo scrittorio e tre suo buro proceduto in presenza degli infrascritti testimonii al lievo dei detti sugelli ed indi avendo fatto le debite ammonizioni ai prefati periti sul gia da loro prestato giuramento a senso di legge li ha incaricato di passare alle concernenti operazioni ed indi:

I. In denari contanti — nulla

II. In obbligazioni pubbliche — nulla

III. In obbligazioni private con rispettivi loro interessi scaduti se calcolati fino al giorno della morte.

(slijede 33 stavke)

IV. In effeti d'oro ed argento ed altre cose preziose

34. Due candellieri d'argento con due pillette d' argento dal peso di onze trenta tre e mezzo	fior. 67
35. Due sottocoppe d'argento co suo piedestalli del peso d'onzie 64 4/4	fior. 124,30
36. Un sechietto per aqua santa del peso d'onzie quatro e tre quarti	fior. 9
37. Un paio mochette col suo porta mochette d'argento del peso d'onze sei i mezzo	fior. 13
38. Una zucheriera d'argento del peso d'onze sei un quatro	fior. 12,30
39. Una guantiera d'argento del peso d'onze ventisette i mezza	fior. 54
40. Due candellieri d'argento del peso d'onzie ventisette e mezzo	fior. 55
41. Due pillette d'argento del peso d'onzie nove e mezzo	fior. 19
42. Una cogoma d'argento del peso d'onzie 19	fior. 38
43. Un cortello ed un pirone da trinciare ed un chuchierone di soppa del peso d'onzie undeci	fior. 22
44. Diecinove cuchiarì d'argento del peso d'onzie quarantacinque e mezzo	fior. 91
45. Un pirone intiero d'argento del peso d'onzie una e tre quarti e carati trenta	fior. 3,50
46. Dodeci manichi di cortelli e dodeci pironi del peso approssimativo d'onzie quarantaotto	fior. 96
47. Sei idem e sei di pironi del peso d'onze 18	fior. 36
48. Una busta con quattro rasatoi con fondi d'argento ed una pietra colla sua coramella pur coi fondi d'argento	fior. —
49. Una scatola d'argento del peso d'onze tre e mezzo	fior. 7
50. Un paio fibbie del peso di onze tre	fior. 6
51. Uno stuchetto d'argento col suo curadenti del peso d'un onza	fior. 2
52. Un fodro di forbici legati in argento	fior. 2,45
53. Due medaglie d'argento ed una S. Ellena di peso di mezza onza	fior. 1
54. Un reliquiario d'argento a filograna del peso approssimativo d'onze 6	fior. 12
55. Due pomoli d'argento sopra due bastoni del peso d'onza una e mezza	fior. 3,45
56. Un diaspro legato in oro calcolato	fior. 5,45

57. Una verga tonda d'oro del peso di detti 30	fior. 7,30
58. Un orecchino d'oro del peso karatti 5	fior. 1,15
59. Un ago d'oro del peso di karatti 9	fior. 1,48
60. Un orologio d'oro colla sua catenella e un sigillo ed una chiavetta del peso d'onze due e caratti 40	fior 83,46
V. Suppellettili ed biancheria di casa, abiti e biancheria della persona, uten- sili di cucina ed altri oggetti mobili	
(La biancheria denotata al n. 64 ad 82 fu ritrovata nei due buro posti nel portico avanti la camera del deffonto di cui famanzione il testamento)	
91. Nove quadri con diverse pitture di famiglia che per mancan- za d'intelligenti non si possono apprezzare	
92. Uno specchio	fior. 3
93. Una cassa d'abete	fior. 2
94. Una libreria d'abete	fior. 5
95. Tavolino	fior. 3
96. Due armaretti da letto	fior 3
97. Un bauletto	fior. 1
(I mobili descritti al n. 101 fino al 109 inclusivo esistono camera del signor Gaspero Boschi e vedi NB)	
101. Due scrittorii di noghera	—
102. Un buro con un specchio	—
103. Otto careghini di noghera coi cussini di pelle	—
104. Una letiera con i suoi apprestamenti cioe con due materazzi un paglioncino un tapezzale con quattro cussini una coltra bianca ed una d'inverno	—
107. Un quadro con Madonna	—
108. Sei chichere di porculana	—
(I mobili discritti dal n. 110 fino al 115 incluso furono trovati in camera del signor Angelo Boschi vedri NB)	
110. Un canappe di noghera coi suoi cussini	—
111. Un buro di noghera	fior. 16
112. Dieci sedie di paglia	fior. 6
113. Uno specchio	fior. 8
114. Una lettiera con sopravi due materazzi, un paglioncino, un tapezzale e quattro cussini, una coltra bianca ed una scura	fior. 32
115. Due cantonali	fior. 4
117. Due buro di noghera	fior. 11
118. Un scrittorio	fior. 4
119. Sette quadri di famiglia che non si possono stimare per mancanza dei periti	—
120. Un baule	—
121. Un orologio da muro con cassa	—
122. Un piano forte	—
(I mobili descritti dal 122 fino al 128 esistono in casa descritta dal presente in cui sta il vicario)	
123. Sette rami ed uno specchio vecchio	fior. 8
124. Un buro	fior. 5
125. Una cassa d'abete vecchia	fior. 3
126. Sette rami	fior. 6
127. Un armer ed un cantonale	fior. 5
127. Tre cantonali	fior. 4
129. Una credenza	fior. 9
(Gli effetti descritti dal 129 fino al 135 si trovano in tinello)	
130. Una tavola da mangiare	fior. 6
131. Tre casse d'abete	fior. 4
132. Cinque quadri che per la ragione ut sopra non si possono apprezzare	—
133. Sette careghe vecchie	fior. 4
134. Un armario vecchio di noghera	fior. 2

136. Una cassa di noghera	fior. 4
(I mobili del n. 136 fino al n. 143 si trovano in camera del primo piano)	
137. Un armario di abete	fior. 4
138. Una altra cassa di noghera	fior. 1,30
139. Una libreria	fior. 3
140. Otto quadri che non si possono apprezzare	—
141. Un cantonaletto	fior. 1
144. Una cassa vecchia di noghera	fior. 1
145. Un tavolin d'abete	fior. 1,20
(I mobili nel n. 144 fino al n. 147 si trovano in portico davanti il tinello)	
146. Tre quadri non apprezzati	—
147. Tre sedie	fior. 1,30
148. Un baule pieno di robba ad uso di signore	—
149. Cinque cassette pur di robba di signore	—
150. Una cassone con due macine	fior. 10
151. Otto cassoni d'abete tra quali due con chiavi	fior. 16
152. Cento piatti tra fondi e piani di teraglia fina	fior. 8,20
153. Quattro terine due da salsa e due soppa	fior. 2,20
154. Diecisette piatti grandi asortiti	fior. 5
155. Dodici piatini da frutti coi porta bozzoni	—
156. Una lampada d'argento che non fu apprezzata a motivo che appartiene all'altarin di famiglia	—
158. Uno specchio	fior. 1
159. Cinque careghe	fior. 1,30
160. Tre cassoni da grano	fior. 10,30
161. Quattro casse d'abete	fior. 1
164. Tre caldaje piccole asortite di rame	fior. 8
165. Trenta un piatto grande di peltre asortito del peso di libbre 89	fior. 29,40
167. Quaranta uno piccoli del peso di libbre 35	fior. 11,40
168. Una caldaja da cucinare il pesce di rame	fior. 3,30
170. Quattro persure tra grandi e piccole	fior. 7,30
177. Tre lumette d'ottone	fior. 14,30
178. Tre secchi di rame con una caciola	fior. 8,30
179. Un mortajo di bronzo	fior. 3,30
181. Due soppresi	fior. 2,30
N. B. (A) Il signor Angelo Boschi dichiara che a lui consta che nel castello superiore del buro esistente in sua camera si attrovano degli effetti d'argento ed oro che attualmente non si rinvennero e che per questo si riserva di spiegare le sue azioni	
N. B. (b) La signora Cattarina moglie del signor Gaspero Beschi dichiara che la cogoma d'argento descritta al n. 42 gli fu regalata vita durante del deffonto suo suocero come in occorenza e pronta di provare	
N. B. (c) Il signor Angelo Boschi dichiara che la busta di rasatoi appartiene al suo fratello vicario don Gregorio che l'aveva affidata al deffonto suo padre e questo non fu stimata	
N. B. (d) Presso la signora Catterina e Girolama Boschi esistono alcuni effetti preziosi che non furono ne inventariati ne apprezzati da poiche le medesime sempre in riserva occorendo il provare dichiararono d'esserli stati regalati dal deffonto loro suocero come pure confermarono i signori Gaspero ed Angelo Boschi loro mariti	
N. B. (e) L'orologio d'oro descritto al n. 65 dichiara Antonio figlio minore del signor Gaspero Boschi presso cui si ritrovo di essergli stato regalato dal deffonto Antonio Boschi nell'occasione in cui gli fece da compare di	
N. B. (F) Il signor Gaspero Boschi dichiaro che gli effetti mobili ritrovatisi in sua camera sono di sua assoluta proprieta e percio fu omesso l'estimo	
N. B. (g) Il signor Angelo Boschi dichiara che il canape descritto all' n. 110 i rami marcatis al n. 116, la coperta bianca e le intime da materazzi sono di sua proprieta speciale e per questo non furono calcolati nell'estimo	

N. B. (h) Il baule descritto al n. 120 il signor Gasparo Boschi dichiaro di essere di proprieta di sua moglie e percio non fu apprezzato

N. B. (i) Il signor Angelo Boschi dichiaro che l'orologio descritto al n. 121 e di esclusiva proprieta del suo fratello don Gregorio e percio non fu stimato

N. B. (j) II sudetto dichiaro che il piano forte marcato nel n. 122 fu a lui regalato vita durante del suo padre e percio non fu stimato

N. B. (L) Si osserva che nella camera del signor don Gregorio Boschi vicario capitolare furono ritrovati effetti mobili, che giusta la sua dichiarazione non furono inventariati dacche non appartenenti all'esso ma all' sua specialita

N. B. (M) Gli effetti di uso di signore esistenti nei bauli indicati al n. 148 e 149 non furono inventariati dopoiche il s. Gaspero Boschi dichiara essere di speciale proprieta della sua moglie e figlie

VI. Effetti di negozio esistenti in bottega e magazzeni

VII. Edifizii in citta e Borgo

402. Una casa domenicale posta dietro la chiesa maggiore di questa citta a quatro solleri lunga piedi 35, alta 35, larga 15 colla scala d-ingresso di pietra con un pergolo esterno attaccato al volto che serve di comunicazione alla seguente casa.....

VIII. Beni esistenti a Lombarda e Dogna Blata«

ABK

Ovdje su izneseni samo oni dijelovi inventara koji se odnose na pokretnu imovinu, posebno na predmete kućanstva, dragocjenosti i sl. Odjevni predmeti, rublje, predmeti bez vrijednosti, zatim cjelokupni inventar iz trgovine i magazina nisu izneseni. Također ne donosimo inventar iz kuće u Lombardi — prvenstveno poljoprivredni alat, te nešto skromnog namještaja i kućnih potreština.

⁴¹ C. Fisković, o. c. (8) na str. 20 piše da je Angelo Boschi htio nabaviti glasovir za sina, pa piše prijatelju u Zadar da mu to omogući. On odgovara početkom ožujka 1838, i među ostalim navodi da bi mogao kupiti glasovir kod potpukovnika Benipertija u Zadru koji je vrstan i izrađen od najboljih bečkih tvornica. Fisković nije siguran je li to glasovir otkupljen sa zbirkom Boschi. Izgleda ipak da nije, jer iz navedenog inventara proizlazi da se u kući Boschi već otprije nalazio glasovir. Angelo je valjda odustao od kupnje drugoga jer je, kako se vidi iz pisma koje citira Fisković, mislio potrošiti 150 forinti za novi instrument iz Beča, a ovaj rabljeni nude mu za 200 forinti.

⁴² Ivo Matijaca, Povijest Bratovštine sv. Roka, Korčula 1975, str. 102: »Krajem XVIII st. dobila je oltar Gospice u Katedrali obitelj Boschi. God. 1790 Gaspar Boschi i njegov sin Antun dali su izraditi novi oltar sa baroknom menzom i gornjim drvenim rokoko pozlaćenim ratablom. Novo podnožje oltara pokrilo je bratovštinski grob. Zato je Gaspar Boschi odkupio grob obitelji Tome Azzali i predao ga Bratovštini.«

Taj oltar nalazio se do 1950. god. oslonjen na stup pokrajnje katedralne lade, a tada je prenesen na sjeverni zid zvonika u istu lađu. Na njemu je do 1970. bio rokoko drveni relikvijar umetnut ispred retabla. Sada je i on izložen u Riznici u dvorani crkvenih odijela.

⁴³ d. c. (36) — ABK.

⁴⁴ 4. Lascio all altare dei Tre Re la mia tracolla di oro da essere ivi conservata per sempre.

5. Lascio al mio nipote Antonio figlio del mio fratello Angelo Boschi la mia tabacchiera d'argento dorata nonche il mio cameo.

6. Lascio al mio nipote Gregorio Boschi sacerdote secolare figlio del mio fratello Gasparo Boschi tutti li miei vestiti, le pillette di argento, le fibbie di argento, l'anello mio canoniale, li rochetti ed i breviari da mano.

9. Lascio al nipote Giovanni figlio di mio fratello Angelo la mia mobiglia infuori di un como che dovra da lui darsi al mio nipote Gregorio Boschi sacerdote secolare figli del defunto mio fratello Gasparo Boschi, nonche lascio al suddetto mio nipote Giovanni figlio di Angelo mio fratello l'argenteria di mia regione e che fu Andrijić-Crivić cioe la lumetta d'argento, il calamaio, le sottocoppe due, sei posate pure di argento come pure tutti i libri che sono di mia proprieta.

ABK

Ovo je dio oporuke don Gregorija Boschija, sastavljene 10. I 1854 (prijepis)

⁴⁵ Kako se vidi iz genealoškog stabla, Antun (1746—1829) je imao tri sina. Loza se nastavlja preko Angela koji ima sinove Antuna rođ. 1818. i Ivana rođ. 1821, posljednji nastavlja glavnu lozu. Gaspar brat Angelov imao je jedanaestero djece, a preko njegova sina Vicka rođ. 1827, nastavlja se i pokrajnja loza. Gaspara Fisković spominje kao glumca amatera u Korčuli, o. c. (8) str. 10. Sin Gasparov Grgur rođ. 1829. postaje svećenik i on je među potpisnicima proglašava od 29. V 1848. godine koji pozdravlja slavenski kongres u Pragu pod naslovom: »Dalmatinci plemenitom odboru za skupštinu slavjansku u zlatnom Pragu« objavljeno u br. 22 »Zore Dalmatinske« u Zadru. Potpisali su ga među ostalima još i Petar Depolo Beor i Andrija Alibranti, također Korčulani, a svi su đaci velikog zadarskog latinskog sjemeništa. Ovo iznosi *Vinko Foretić* u: »Šest pisama Andrije Alibrantija pisanih iz Zadra g. 1849 god. Petru Franasoviću u Korčulu« (Radovi JAZU u Zadru sv. IV/V str. 261—278, Zgb 1959).

U arhivu Boschi nalaze se tri računa koji se odnose na troškove Antuna Boschija nastale za vrijeme njegova školovanja izvan Korčule. To je sin Angelov kojemu Franjo Španić piše sonet prilikom završetka studija prava u Padovi (*Fisković*, o. c. /8/ str. 30).

O Ivanu i sinu mu Stjepanu Boschiju donosi dr Fisković u istom napisu niz zanimljivih podataka i dokumenata (str. 20—22).

⁴⁶ Nota e promemoria iuridica di ori, argenti ed ogetti preziosi di ragione di me Giovanni Boschi q. Angelo da Curzola di speciale mio diritto ed appartenenza ora ritrovantisi il tutto sotto custodia, uso soltanto ed affida presso mia consorte signora Mara Ivancevich di Francesco in Boschi come segue cioe:

1. Una collana di corallo briliantato rosso comprende N. 50 grani grandi alla sabioncellina fornita di due passetti grandi di oro uno colle lettere iniziali I. F. l'altro senza, famigliare antica del valore approssimativo di fior. 90

2. Un manino di oro fino con n. 10 grani grandi alla Sabioncellina perugini con passette di oro colle lettere iniziali S. B.

3. Un anello topazzio di oro con pietra color vescovo contornato con diamanti all intorno

4. Una vera di diamanti legata in oro con numero cinque diamanti

5. Un anello di oro con pietra topazzio color rosso giallo con diamanti

6. Un superbo bislungo cameo finissimo legato in oro antico dal valore di f. 80. Questo e ora in mio potere. (dopisano: Passa in potere di mio figlio, Ricevitore Antonio Boschi)

7. Una vera diamanti con un sol pezzo di diamante grande legato in oro

8. Una grande vera diamanti con numero 8 grandi diamanti fini, antica legata in oro del valore di f. 80 (stima del detto orefice Giuseppe Calogera).

9. Un famoso rotondo ovale figaro grande antico d'oro con molti brillanti tutto pieno gvarnito con detti brillanti tra grandi e piu piccoli ossiano pietre brillanti del valore approssimativo di f. 500 onde ridotto a mo di fermo dell orefice Stefano Calogera, con bachetta di oro. (dopisano: In potere della detta consorte mia Mare)

10. Poi un altro ovale rotondo anello figaro antico grande tutto pieno guarnito di diamanti e legato in oro.

11. Un anello rotondo ovale figaro legato in oro contorniato con diamantini, en in mezzo uz pezzo diamante piu grande delli altri

12. Un pajo manini ossiano due manini d'oro finissimo antichi lavorati a libretto all'antica con passetti relativi il tutto unificato e grande.

13. Un pajo detti manini di oro antico finissimi piu piccoli ossiano di minor peso a librette lavorati, ed all'antica con passetti relativi. (dopisano: Detti furono passati in potere della figlia Gerolama ed oggi 10 novembre 1882 scambiati dell orefice Caenazzo per una collanetta moderna di oro con pendolo)

14. Un pajo orecchini grandi antichi d'oro parte pendenti.

15. Un stuchetto di argento con in mezzo uno corallo fatto a mo di cuore con entro un porta aghi d'argento, con cura orecchie, ed uno cura denti di argento.

16. Un stuchetto piu grande di argento antico assai ben lavorato a viti con porta aghi, e ripostiglio per odori.

17. Una tecca reliquiaria di argento con preziosissimo Lignum Domini autentica.

18. Un pajo orecchini diamanti con N. 34 diamanti e N. 4 grandi diamanti in mezzo legati in oro ed argento antichi.

19. Un fusto ossia fiore d'oro con cinque fiori formanti a riduzione cinque fioretti bene lavorati antichi guarniti con perle, tutto moventi tremoli.

20. Un anello legato in oro ed argento di diamanti formato a coronetta con piu grandi numero due diamanti ia mezzo e sei piccoli.

21. Una corniola legata in oro antica rossa.

22. Una corniola assai bella antica nera legata in oro.

23. Un grande fermo ossia puntapetto di oro moderno con due cordoncini di oro pendenti ed in mezzo un cuore di oro.

24. Un pajo orecchini d'oro con baccola ed in mezzo di codaun una carniola rossa, e soci nelli pendenti una carniola liscia rossa per codaun.

25. Una collana di oro francese antica a mezzo foro a catena e grani rotondi piu piccoli e piu grandi.

26. Una vera d'oro fino.

27. Una detta id.

28. Un orecchino solo legato in oro a mo di grappolo di uva antico a smeraldo, e con perle.

29. Un pajo orecchini grandi di oro antichi assai bene lavorati. Questi ora si altrovano della suocera signora Catterina consorte dei signor Francesco Ivančevich.

30. Un pajo occhiali grandi masiceii di argento, indorati, colla rispettiva busta pure d'argento ad uso di sacerdote, antica.

Curzola, li 6 giugno 1866

Giovanni Boschi, q. Angelo
ABK

⁴⁷ Curzola 27 maggio 1902

Presenti

L. i r. cancellista

Pietro Bernardi qual

commisario delegato

Parti

Antonio Boschi fu Giovanni, Maria ved. Boschi
nata Ivančević, Eliza ved. di Stefano Boschi
qual madre e tutrice Avv. dr. Rocco Arneri
qual contutore dei minoreni Giovanni e Fran-
cesca Boschi fu Stefano

Periti: Giovanni Caenazzo fu Vincenzo

Arturo Mainović

orefici

Oggetto e la descrizione con regolare stima giudiziale degli effetti mobili ed immobili del defunto Giovanni Boschi fu Angelo mortis causa donati al di lui figlio Antonio con contratto di donazione Curzola 2. settembre 1900 n. 141 rogiti del c. r. notario dr. E. Božić; cio in ordine al concorso 15 maggio 1902 n. d. affari a 67/2—4 di questo giudizio.

Descrizione con regolare stima

A. Mobili

attrovantisi nella casa d'abitazione a Curzola

1. *In oggetti preziosi*

7. Una lume fiorentina d'argento fino con 4 becchi e col rispettivo fornimento in catene e paralume pure d'argento il tutto del complessivo peso di chilogr. 1 grammi 890 dopo diffalcato il ferro di mezzo viene valutato secondo il valorametalico a cor. 189 al quale aggiunto il lavoro non per intero di cor. 200 essa viene valutata in complesso corone — 389

8. Una guantiera ovale con 4 gambe d'argento fino s. Marco, del peso di grammi 760. Essa si valuta secondo il valore metallico a cor. 76 al qual aggiunto il valore del lavoro non per intero di cor. 40 si valuta in complesso corone — 116

9. Una Sotocoppa con piedestallo il tutto d'argento fino del complessivo peso di grammi 960. Esa si valuta secondo il valore metallico a cor. 96 al quale aggiunto il valore del lavoro non per intero di cor. 50 quindi in complesso si valuta corone — 146
10. Una sottocoppa con piedestallo il tutto d'argento fino del complessivo peso di grammi 530 si valuta secondo il valore metallico a cor. 53 al quale aggiunto il valore del lavoro non per intero, di cor. 36 quindi in complesso si valuta corone — 89
- Nel centro di questa sottocoppa havvi uno stemma vescovile
11. Una sottocoppa con piedestallo il tutto d'argento fino del complessivo peso di gr. 980 del valore metallico di cor. 98 al quale aggiunto il valore del lavoro non per intero di cor. 50 viene valutato in complesso corone — 148
12. Un secchietto per uso d'acqua santa con relativo asperges il tutto d'argento fino del peso di gr. 250 del valore metallico di cor. 25 al quale aggiunto il valore del lavoro che non viene calcolato per intero a cor. 25 si valuta in complesso corone — 50
13. Una zuccheriera d'argento con 4 piedini (zampe di cavallo) del complessivo peso di gr. 150 del valore metallico cor. 15 al quale aggiunto il valore del lavoro non per intero di cor. 10 si vale in complesso corone — 25
14. Una busta d'argento titolo 800 per uso occhiali del peso di gr. 62 si valuta di valore metallico a cor. 4,96 il quale aggiunto il valore del lavoro con per intero di cor. 8 quindi in complesso si vale corone — 12,96
15. Un servizio per scrivere composto di una guantiera ovale, un portapenne, un campanello, due vasetti con coperchio per inchiostro e spolverino il tutto d'argento fino del complessivo peso di gr. 760. Viene valutato il valore metallico a cor. 76 al quale aggiunto il valore del lavoro non per intero di cor. 40 quindi in complesso si valuta corone — 116
16. Un servizio per scrivere composto di una guantiera ovale, un portapenne, un campanello, tre vasetti con coperchio uno per spolvero uno per inchiostro ed uno ad uso bollini il tutto d'argento fino del peso di gr. 1090 detratto il piombo del calamaio si valuta il valore metallico a cor. 109 a quale aggiunto il valore del lavoro non per intero di cor. 60 quindi in complesso si valuta corona — 169
17. Un pajo candelliero d'argento fino lavorati del peso di gr. 730 (ambidue). Si valuta il valore metallico a cor. 73 il quale aggiunto il valore del lavoro non per intero di cor 4 quindi in complesso vale corone — 113
18. Un altro pajo di candellieri d'argento fino lavorato del peso di gr. 420. Si valuta il valore metallico a cor. 42 al quale aggiunto il valore del lavoro non per intero di cor. 24 asscrive corone — 66
19. Un cucchiarone d'argento fino del peso di gr. 220 si valuta il valore metallico a cor. 22 al quale aggiunto il valore del lavoro non per intero di cor. 10 si valuta in complesso corone — 32
- Lo stesso porta li iniziali G. Z.
20. No. 11 forchette d'argento fino massicci del peso di gr. 647. Si valuta il valore metallico a cor. 64,70 al quale aggiunto il valore del lavoro non per intero di cor. 17 quindi in complesso corone — 75,70
21. Venti cuchiai d'argento fino massiccio del peso complessivo di gr. 1500 si valuta il valore metallico a cor. 150 al quale aggiunto il valore del lavoro non per intero di cor. 20 quindi in complesso corone — 170
22. Otto forchette con manichi d'argento fino del peso di gr. 568 spacchi d'argento. Si valuta il valore metallico d'argento a cor. 56,80 al quale aggiunto il valore d'acciaio e del lavoro pero questo non per intero di cor. 12,80 quindi in complesso corone — 69,60
23. Undici coltelli con manichi d'argento fino del peso complessivo di gr. 780 spacchi d'argento, si valuta il valore metallico d'argento a cor. 78 al quale aggiunto il valore d'acciaio delle lame e del lavoro, pero questo non per intero di cor. 17,60 quindi in complesso corone — 95,6

25. Altri 6 coltelli con manico curvo d'argento fino del complessivo peso di gr. 480, spacchi d'argento, si valuta il valore metallico d'argento a cor. 48 al quale aggiunto il valore delle lame d'acciaio e del lavoro, pero questo non per intero di cor. 9,60 quindi in complesso	corone —	57,60
27. Un comoncino a rimesso noce largo cm. 74 lungo 49, alto 89 cm. con 4 scaffali e in stato cadente. Il signor Antonio Boschi dichiara cio che il perito constata e le altre parti aconsentono che egli lo riparo addietro 2 anni circa. Viene valutato diffalcato ristauero di cor. 2,40	corone —	6
32. Dieci bichierini dei quali uno spezzato uso vino bianco vetro ordinario fiorati fra i quali 4 molati	corone —	1,60
33. Sette bichieri da tavola ordinari a hel. 12 l'uno	corone —	0,84
36. Due fiorentine d'ottone antiche una con 4 e l'altra con tre becchi con accessori	corone —	6
41. N. 33 piatti bianchi capati terraglia ordinaria vecchia a hel. 75 l'uno	corone —	4,95
42. N. 15 piatti color caffè	corone —	3,60
43. N. 23 piatti terraglia fina o meglio piu fina di quella ad n. 42	corone —	6,90
44. N. 7. piatti terraglia detta schiapatti	corone —	0,70
Le parti nominano il rev. mons. Abate dr. Natale Trojanis conservatore dei monumenti a perito pei quadri che qui si vanno a stimare: camparso il rev. Mons. Abate dr. Trojanis viene lo stesso ammonito a legge.		
47. Un quadro antico rappresentante la crocefissione pitturata su tela a olio con cornice dorata viene valutata	corone —	5
48. Un quadro antico rappresentante la Nativita del Signore pitturata su tela ad olio con cornice semplice sullo steso havvi una piccola corona di lama d'argento —	corone —	8
49. Un quadro antico in tela ad olio rappresentante s. Marco Ev. la cornice semplice, vale	corone —	4
50. Un quadro antico rappresentante il Canonico Andrijić lavorato su tela ad olio con cornice in parte dorata viene stimato	corone —	4
51. Un detto rappresentante il Proposito Gericeo con cornice dorata viene stimato	corone —	7
52. Un detto rappresentante il Cardinale Boschi con cornice dorata viene stimato	corone —	5
53. Uno piccolo ritratto del Vescovo Belglava a carbonicino su carta con cornice parte dorata	corone —	2
54. Un ritratto grande su tela ad olio riparato rappresentante il vescovo Koserić. Il sig. Tonček Boschi dichiara di aver egli sostenuto la spesa di riparazione. Si valuta il quadro detratto la riparazione	corone —	6
56. Un quadro antico su tela ad olio con cornice antica rappresentante L'Addolorata presso il Calvario, con vetro, viene stimata	corone —	54
57. Un quadro antico su tela ad olio con cornice bruna e dorata rappresentante autore ed epoca viene stimata	corone —	33
58. Un quadro antico piccolo rappresentante Madonna col bambino pittura greca su legno con una piccola corona con lami d'argento sopra-posta alla testa della Madonna con cornice di faggio lucida in nero	corone —	43
59. Un piccolo reliquiario contenente 5 reliquie in un ripostiglio d'argento dorato con guarnizioni in fiorami d'argento bianchi coll'emblema dello Spirito Santo di sopra il relievo. In contorno pure in argento bianco caselato il tutto sul fondo di veluto cremesi. Le reliquie sono in mezzo una piccola particella del legno di Santa Croce, sopra la quale havvi un frammento della reliquia di Santa Chiara vergine e lateralmente frammento di Appolonia e del paglio di San Giuseppe. Reliquiario antico d'ignoto autore ed epoca. Viene valutato argento e lavoro a cor. 200. Il residuo lavoro intero per le reliquie nonche la cornice 10	corone —	210

60. Un grande reliquiario in legno con intagli dorati con sopravi un cimero in forma corona con 4 teste di puttini alati, con porta di vetro ed una tendina di seta col monogramma della corona e l'istruzione Reliquie sanctorum di queste vi sono disposte in giro 148 teche su le quali in mezzo vi è una teca grande col legno della Santa Croce ed un po più giù un'altra media con panicello del nostro Signore. Il suddetto reliquiario poggia su di una cassetta con freggi dorati. La cassetta è a chiave e nella stessa si trovano le teche delle suddette reliquie. Il valore della cassetta e del quadro contenente le reliquie è di cor. 150. Il valore delle teche e del relativo apparecchio delle stesse viene calcolato assieme a cor. 50 corone — 200
61. No. 6 quadri pitturati in carta pecora e rappresentante uno la Madonna e gli altri 5 vari santi con cornice di legno abete semplici con filetti dorati, con cimieri varie dei quali in cattivo stato si vale complessivo e di corone — 40
63. Un ritratto in avorio del defunto Arciprete Boschi con cornice
65. Un quadretto ovale in legno pittura greca rappresente S. Simeone vale corone — 5
66. Un ritratto ad olio su tela in massimo disordine rappresentante un antenato di famiglia con cornice cattivissimo stato corone — 5
67. Un quadro rappresente l'adorazione di Tre magi senza cornice corone — 2
70. Un quadro antico su tela ad oglio rappresentante la testa del Redentore in disordine corone — 20
73. Un como a 2 grandi e 2 piccoli scaffali con rimesso di noce lungo m 1,33, largo 62 cm, alto m 1,02 in buon stato vale corone — 36
74. Una cozza a lustro lavorata a spina di pesce di noce con due piedi curvi senza scaffetto lunga 80 cm larga 4 alta 87 in cattivo stato corone — 9
75. Una vetrina ad uso libreria con 3 scansie interne due porte con vetro e appoggiato su zoccoli a forma d'armadi con 4 portelle il tutto rimessato a noce a spina di pesce con una galleria soprastante e col zoccolo in fondo, alta m 2,54, profonda cm. 32 larga cm. 1,38 viene stimata corone — 50
76. Due armadi con un scaffetto a 4 ripostigli rimessati in noce lunghi 47 cm. larghi cm. 35 alto 78 cm rimessati con noce a lustro vengono valutati ambidue a corone — 20
77. Uno scrittoio a lustro lungo m 1,8, largho cm. 58 alto 78 con quattro scaffali e tavoletta da scrivere vale corone — 30
78. Uno sofà di noce a lustro rimessato in mediocre stato vale esclusa la sola stoffa che le parti d'accordo moniscono di proprietà di Maria ved. Boschi corone — 12
79. Sei sedie imbottite, di legno noce a lustro vengono esclusa la sola stoffa come sopra a corone — 18
80. Una poltrona imbottita, di noce massiccio vale esclusa la stoffa perchè riconosciuto come sopra di proprietà di Maria Boschi corone — 6
- ad. N. 78, 79, 80 gosp. Tonček Boschi prominio je tkaninu (stoffa) pošto je ova bila izgrizena i stavio je kožu — kasnije dopisno
81. Un tavolo rotondo di faggi sostenuto da una colonna semplice a tre gambe si valuta corone — 4
83. Un como a rimessato a lustro lungo 1,33 largo cm 63 alto cm 112 con 4 scaffali. Il signor Tonček Toschi dichiara, il perito constata, e le parti acconsentono che questo come venne riparato da circa 2 anni retro. Esso viene valutato esclusa la riparazione che si calcola ora cor. 6 a corone — 30
84. Un como a tre scaffali d'abete rimessato in noce lungo m. 1,29 largo cm 60, alto cm. 89 con due colonette davanti tornite. Anche questo venne riparato come quello ad n. 83. Viene valutato esclusa la riparazione che si calcola a cor. 6 a corone — 30

85. Un pianoforte a coda stile vecchio rimesso a lustro esternamente in buon stato e interamente cioè col meccanismo in stato mediocre ed ha bisogno d'una piccola riparazione. Esso viene in complesso vale	corone —	260
Ili signor Tonček Boschi osserva che il prezzo di stima del piano forte è esagerato essendo e che la chastiera e nel massimo disordine e l'istrumento avra piu di 100 anni		
91. Un armadio di noghera massiccia inventriata a due porte alto m 2,32 profondo cm 42 davanti, largo m 159 con soprastante galleria. Ili sig. Antonio Boschi dichiara che egli a proprie spese fece eseguire il ristauro su questo armadio retro due anni. Viene dopo detratto il ristauro, valutato	corone —	48
96. Cinque cassoni d'abete con serature dei quali tre pitturati tutti coi rispettivi cavaletti, due in cativo e tre in medio stato assieme compressa la ferramenta	corone —	25
97. Otto bichieri da tavola fini molati fiorati a hel. 30 il pezzo	corone —	2,40
98. Dieci chichere coi relativi piatini di porcellana fina vengono valutati	corone —	4
103. Due Chichere di porcellana fina con rispettivi piatelli e relativa guantiera di haudon lacata indorata valore	corone —	3,50
110. Una terina di terraglia	corone —	3
113. Un lume antico con piedestallo e portacampana d'ottone con campana di vetro fiorato e tubo ovale	corone —	5
115. Un como a lustro e tre scaffali lungo m 1,30, largo cm 58, alto m 1,02 in mediocre stato vale	corone —	28
116. Un buro a rimesso a lustro con sopra lo scrittorio e tre scaffali nello scrittorio havvi due scaffaletti e nelo centro un ripostiglio con telaio lungo m 1,05 largo cm 55 alto m 1,07. Il signor Boschi dichiara d'averlo a sue spese e retro pochi mesi ristaurato. Il perito conferma che il ristauro fu eseguito retro 10 mesi circa, valutato	corone —	8
119. Un como fu noghera vecchio pitturato con tre scaffali	corone —	8
130. Due piatti d'ottone con lavori d'incisioni antichi del peso di chil. 2,88, vale	corone —	7
131. Quattro piatti tondi grandi di stagno del peso complessivo di chilogr. 7 valore	corone —	9,80
132. Sei piatti piccoli tondi di stagno del peso di chil. 2,60	corone —	3,64
133. Un grande piatto di terraglia vale	corone —	3
134. Sei piatti di terraglia assortiti a hel. 8 l uno	corone —	0,48
136. Un mortajo d'ottone col relativo pistello del peso di chil. 1,70 vale	corone —	3
139. Due terine grandi fonde di terraglia ordinaria una tonda e l'altra ovale	corone —	1,40
165. Tre scaldaletti di rame con manico di legno	corone —	5,88
166. Due persore di rame vecchie col manico di ferro del peso 3,80 chil	corone —	5,04
167. Un secchio di rame vecchio senza manico del peso chil. 1,90	corone —	
168. Un potto (cazzaruola) di rame del peso di kg. 1,80	corone —	3,34
169. Una cazzaruola grande con coperchio tutto di rame con manico di ferro peso netto di rame kl. 2,40	corone —	4,32
170. Una detta media peso netto di rame kl. 2	corone —	3,60
171. Una detta piccola peso neto di rame kl. 1,02	corone —	1,83
172. Una pesciera d'ottone con coperto tutti di rame	corone —	10,80
178. Otto cogome di rame assortiti grandezze del peso complessivo di kl. 2,25	corone —	4,05
180. Un soproso vecchio d' ottone del peso senza anima kl. 1,20	corone —	1,40
215. Sei bichieri assortiti	corone —	0,60

219. Un cannochiale da bordo (LUMBARDA)	corone —	5
263. Una soffia di noce massicio		
276. Due quadri rappresentanti il Gesu e l'altro la citta di Ragusa	corone —	3
(ŽRNOVO)		
401. Un como d'abete rimessato a lustro con 3 scaffaletti lungo m 1,42, largo 70 cm, alto 91 cm (ristaurato)	corone —	
402. Due commoncini a tre scaffaletti rimessati a lustro alti cm. 81 largi 62 cm. profondi 45 cm. (ristaurati) (preneseni u Korčulu)	corone —	
403. Una poltrona di noce massiccia vernicata e tappezzata di stoffa di cotone (ristaurata) (preneseno u Korčulu)	corone —	8
460. Tre piati di stagno vargato	corone —	6
Cinque quadri antichi in tela rappresentante uno s. Antonio l'altro Gesu Bambino colla Madonna ed una s. Luigi e una s. Giovanni (questi due ovali) ed la V B. V. su lastra di rame tutti questi oggetti si porterano e stimerano in citta.		
Quadri rinvenuti nella cassa d'abitazione in Lombarda		
498. Un quadro senza cornice pitturato su tela e reppresentante uno sposalizio in cattivissimo stato	corone —	2
499. Due quadri pitturati su tela con cornice di legno con filletto dorato rappresentante gl Evangelisti Sn. Marco e Sn. Matteo in cattivo stato	corone —	8
Quadri rinvenuti nella casa di Žrnovo		
500. Due quadri ovali su tela in cattivo stato colle relative cornici anche in cattivo stato uno Sn. Giovanni da bambinol altro Sn. Francesco	corone —	4
501. Due quadri grande con cornice in tutto in cattivissimo stato rappresentante Sn. Antonio e l altro la Madonna pitturato su tella	corone —	4
502. Un piccolo quadro pitturato su lastra di rame rappresente il busto della Madonna incoronata di stelle colla cornice nel massimo disordine	corone —	3

ABK

Ovdje je iznesen samo dio inventara, tj. ono što se odnosi na sadržaj radnje. Inventar ima 534 stavke, a cjelokupna vrijednost imovine je 39.318,96 kruna.

⁴⁸ d. c. (47) Bilješka u inventaru kaže da je Tonček Boschi o svom trošku dao izmijeniti stare oštećene presvlake stolica i sofe, te naslonjača presvukavši ih kožom.

⁴⁹ Neki predmeti pokušstva nalaze se u privatnom vlasništvu u Korčuli kod obitelji Arnerić, S. Ivančević i Fitzroy Mac Lean.

⁵⁰ Portreti biskupa Belglave i Kosirića, te kanonika Geričića i (možda) Andrijića, dospjeli su u kuću Boschi vjerojatno prilikom prijenosa stvari iz biskupskog dvora za vrijeme vikara don Grgura Boschija. Naime, pošto je ukinuta korčulanska biskupija 1828. godine, vikar je morao isprazniti dvor, pa je prenio sav inventar u svoju nedaleku obiteljsku kuću. Poslije su mnoge stvari tu i ostale jer se za njih nije interesirao bivši vlasnik. (Ivo Matijaca: Oko ukinuća Korčulanske biskupije, časopis Lanterna br. 5—6/1976, Korčula.)

⁵¹ Ambroz Kapor: Graditelj i slikar Josip Zmaić, Peristil br. 18—19, Zgb. 1975/76.

⁵² Antun (Tonček) Boschi bio je strastveni sakupljač starina i umjetnina. Stariji Korčulani sjećaju ga se kao svojevrсна čudaka, zvali su ga nadimkom »framasun« zbog njegovih neobičnih ideja. Inž. A. Kapor priča da se sjeća iz djetinjstva i kasnije da je Tonček djeci obećavao kako će im platiti ako mu pronađu i donesu »starine«. A inače je tražio i kupovao stare predmete od sugrađana.

U arhivu se nalazi ova potvrda: »Br. 102 Općinski upravitelj Korčule svjedoči da gosp. Tonček Boschi pok. Iva iz Korčule posjeduje zbirku starinskih predmeta te mnogi od ovih po mnijenju strukovnjaka imaju bilo historičku bilo umjetničku vrijednost.«

Opć. upravitelj (potpis nečitak)
Korčula, dne 31 jula 1816

ABK

Također je nađena posjetnica Frane Bulića i rukom samog don Frana dopisano: »Spljet 15. X. 1915. Nije trebalo po mojem mnenju da se obraćate za onu svrhu u Beč i da tako svraćate pozornost na Vašu zbirku. Istom poštom ja pišem kao Pokrajinski konzervator na to ck. Kot. Poglavarstvo da štedi vašu zbirku što bi imalo biti dosta.

Štovanjem D. F. Bulić«

ABK

U Gradskom muzeju čuva se u crveni pliš uvezana knjižica (spomenar) u koji su se upisivali posjetioci Boschijeve zbirke starina počevši od 1911—1927. god.

⁵³ *Ivo Matijaca*, Bogorodica Blaža Jurjeva Trogirana, časopis *Lanterna* br. 6/1974, Korčula. Autor iznosi da je 1952. godine ovu sliku odnio dr Ivo Boschi u Zagreb gdje je restaurirana. Poslije sliku odnosi u SAD njegova kćerka Livija, koja ju je prilikom boravka u Korčuli 1973. godine ponudila na otkup Riznici. Slika je uskoro nakon toga vraćena u zemlju. Restaurirana je u Regionalnom zavodu za zaštitu spomenika kulture u Splitu (restaurator Filip Dobrošević). Matijaca sliku pripisuje Blažu Trogiranu i datira je između 1431—32. god. kada je Blaž radio u Korčuli svoja dva poliptiha.

⁵⁴ Prema sjećanju starijih Korčulana ovo veliko Raspelo (vjerojatno je ranije bilo u katedrali) nalazilo se uskladišteno u napuštenoj crkvi Sv. Petra. Opat Bodić dao ga je zbog trošnosti sasvim rasjeći oko 1920—25. god.

⁵⁵ *Ambroz Kapor*, Inventar pokretne imovine dra Nikole Kapora iz 1756. god. »Dubrovnik« 6/76. Bogati inventar koji je ovdje iznesen nije sačuvan odnosno ne mogu se sa sigurnošću identificirati najvredniji predmeti ali on »... omogućava stvaranje podpune slike unutrašnjeg uređenja življenja i stanja jedne građanske korčulanske kuće iz prve polovice osamnajestog stoljeća. On dočarava ekonomski i zdravstveni standart a posebno interni te vjerski život, kao i kulturni nivo jedne obitelji s bogatim kulturnim tradicijama« (str. 71).

PREDMETI IZ ZBIRKE BOSCHI U GRADSKOM MUZEJU U KORČULI

1. SVJETILJKA (»lukjerner«) — vis. 72 cm, srebro, mjesni žig Venecije. Na okruglom postolju i visokoj nozi nalazi se obla posuda sa četiri izduljena otvora za stijenj. Kraj XVIII st.

2. VAZA-ČAŠA — vis. 8 cm, srebro — žig nejasan. Na niskom okruglom postolju stoji zvonolika čaška ukrašena reljefnim spiralama. Stijenka je od dvostrukog tankog srebrnog lima. Unutrašnjost pozlaćena. Kraj XVIII st.

3. ŠKROPIONICA (zidna) — vis. 27 cm. Srebro — mjesni žig Venecije. Obla posudica školjkastih rebara pri dnu sažetih u ukrasni završetak. Zadnja stijenka produljena uvis, a njen zrcalni okvir ukrašavaju reljefne spirale i lisnata dekoracija kasnog baroka. Kraj XVIII st.

4. NOŽ za rezanje papira — duž. 21 cm. Valjkasta ručka od šupljeg srebra, uska šiljata oštrica od željeza.

5. IGLA ZA PLETENJE (dodatak) — duž. 23 cm. Šuplje srebro. Tanji vrh završava graviranim spiralama i kuglicom, a gornji stiliziranom glavom. Kraj XVIII st.

6. BOMBONIJERA (žardinijera) — vel. 11 × 11 cm. Srebro, kristalno, brušeno staklo. Nisku staklenu zdjelu valovitog ruba obuhvaća cvijećem i lišćem ukrašena prošupljena srebrna košarica koja stoji na četiri niske noge. XIX st.

7. KUTLAČA — duž. 37 cm. Srebro, dva žiga: 1. u ovalu manji oval okružen cvjetićima (mjesni), 2. u izduljenom ovalu W B (majstorov). Druga plosnata ručka proširena i zaobljena na gornjem kraju, dolje ima duboku polukuglu kusala. Na ručki s gornje strane ugraviran je monogram kurzivom F. S. XIX st.

8. FUTROLA ZA PEČAT — duž. 7 cm. Srebro. Poligonalna kutijica gore proširena, pri dnu i vrhu jednostavna profilacija. Šesterostrani poklopac ukrašava gusti niz kuglica, a u sredini je aplicirano srce izvedeno od srebrne žice. Kraj XVIII st.

9. NOŽEVI — 6 kom. duž. 26 cm. Srebro. Drška poligonalna s nizom plitkih žljebova. Donji kraj se savija u stranu, oštrica od čelika sa žigom leptira. Na dršku dvije punce: 1. u pravokutniku V R, 2. nečitka. Kraj XVIII st.

10. ŽLICE — 2 kom. duž. 19 cm. Srebro, dva žiga: 1. mjesni Venecije, 2. nejasan. Gore proširena ručka završava zaobljenjem u obliku trolista, dolje prelazi u ovalno izduljeno kusalo. Na ručki ugraviran monogram isprepletenih krasopisnih slova C S M. Kraj XVIII st.

11. ŽLICE — 2 kom. duž. 18 cm. Srebro, dva žiga: 1. mjesni Venecije, a ispod u pravokutniku dva nečitka slova, 2. DB. Ručka gore proširena završava trolistom, dolje prelazi u ovalno kusalo. Na njoj je ugraviran monogram.

12. VILJUŠKA — duž. 21,5 cm. Srebro — žig S C. Ručka osmerostrana, na njoj je ugraviran monogram kapitalom D P. Donji dio ima četiri čelična zuba. Kraj XVIII st.

13. VILJUŠKA — duž. 19,5 cm. Srebro — žig S C. Ručka valjkasta, gore zadebljana, ukrašena sa po dva plitka žlijeba s obje strane, na njoj ugraviran monogram sitnim slovima kapitalom C C A. Dolje ima tri čelična zuba. Kraj XVIII st.

14. VILJUŠKA — 2 kom. duž. 19 cm. Srebro žig. G C. Ručka valjkasta, malo spljoštena, gore proširena, s ukrašenim vertikalnim žljebovima sa strane. Monogram ugraviran malim slovima, kapitalom C B. Dolje ima četiri čelična zuba. Kraj XVIII st.

15. VILJUŠKE — 3 kom. — duž. 18 cm. Srebro, dva žiga: 1. mjesni Venecije, 2. D B. Ručka valjkasta, spljoštena, ukrašena sa strane sa po dva paralelna žlijeba. Na dvije je ugraviran monogram kapitalom A B na široj strani, na trećoj sa strane dolje A B. Ima četiri čelična zuba. Kraj XVIII st.

16. PORTRET MUŠKARCA — vel. 104,5 × 94,5 cm, ulje na platnu. Obiteljski portret, u lijevom uglu grb obitelji Boschi. Na tamnoj pozadini ispred crvene draperije stoji muškarac u poluprofilu. U smeđem odijelu zakopčanom nizom sitnih puceta. Oko vrata je bijeli, čipkom ukrašeni ovratnik. Pod lijevom rukom drži šešir, a desnicu je zadjenuo za prsluk. Autor nepoznat, osrednji rad, XVIII st. Restaurirano.

17. PORTRET KARDINALA BOSCHIJA — vel. 72,7 × 61 cm. Ulje na platnu. Popsrje u poluprofilu tijela i enface lice. U crvenoj je odjeći, na prsima je križ s draguljima. Desnicom drži list papira s natpisom: »All Em. signor card. Boschi«. Autor nepoznat, slabiji rad, potječe iz Italije. Kraj XVII ili poč. XVIII st.

18. PORTRET DON GRGURA BOSCHIJA — promjer 6 cm, tempera na bjelokosti (minijatura). Mlađi muškarac prikazan je dopojasno u crnoj svećeničkoj odjeći i plaštu prebačenom preko lijevog ramena i rukom u kojoj drži poluotvoreni brevijar. Na ruci je prsten. Kosa tamna, valovita, pozadina svijetla. Vjerojatno rad Josipa Zmajića. Prva pol. XIX st.

19. PORTRET MLADE ŽENE — vel. 6,5 × 4,2 cm. Tempera na bjelokosti (minijatura). Na tamnoj pozadini popsrje mlade žene okrenuto udesno. Tamnomodra, dekoltirana haljina, oko vrata debeli zlatni lanac, u ušima naušnice. Vjerojatno rad Josipa Zmajića. Prva pol. XIX st.

20. PORTRET MUŠKARCA — vel. 6 × 4,5 cm, tempera na bjelokosti, oval (minijatura). Na svijetloj pozadini popsrje mladog muškarca u empire-odjeći: tamnomodri frak sa zlatnim pucetima, bijela košulja visokog ovratnika, napoleonska frizura. Vjerojatno rad Josipa Zmajića. Prva pol. XIX st.

21. PORTRET MUŠKARCA — vel. 7 × 6,7 cm, tempera na bjelokosti (minijatura). Na tamnoj pozadini popsrje mladog muškarca duge valovite kose u crnom.

kaputu, bijeloj košulji i s velikom tamnom kravatom u kojoj je ukrasna zlatna igla. Desnica s prstenom na kažiprstu položena je na grudi. Vjerojatno rad Josipa Zmajića. Prva pol. XIX st.

22. **PORTRET MUŠKARCA** — vel. $6 \times 5,8$ cm. Tempera na papiru, oval (minijatura). Poprsje mladog muškarca izduljena lica, duge valovite kose u smeđoj odjeći, bijeloj košulji i s velikom crnom kravatom. Vjerojatno rad Josipa Zmajića. Prva pol. XIX st.

23. **PORTRET MUŠKARCA** — vel. $5,5 \times 4,5$ cm. Tempera na bjelokosti, oval (minijatura). Na svijetloj pozadini poprsje muškarca duge, svijetlosmeđe kose i kratke brade. Tamni kaput, bijela košulja i tamnomodra uska kravata prikopčana ukrasnom iglom. Vjerojatno rad Josipa Zmajića. Prva pol. XIX st.

24. **BOGORODICA NA KALVARIJI** — vel. 49×37 cm, ulje na platnu. Na tamnoj pozadini poprsje Bogorodice u crvenoj odjeći, na glavi zeleni veo, oči sklopljene, lice bolnog izraza. Sv. Ivan iza nje u sjeni i poluprofilu kao da je podržava. U gornjem desnom uglu dio krajolika: Golgota s obrisima triju križeva. Osrednji rad. Početak XIX st. Restaurirano.

25. **BOGORODICA S DJETETOM** — vel. $30 \times 22,5$ cm. Tempera na drvu. Prikazuje Bogorodicu do pojasa u smeđe-crvenom plaštu i tamnoj haljini. Odjeća Djeteta je tamne oker boje iscrtkana zlatom. Dijete sjedi na lijevoj majčinoj ruci i blagoslivlja. Svetokruzi izvedeni točkastim ornamentima. Iznad glave Bogorodice srebrna kruna pričvršćena čavlicima na sliku. Vjerojatno rad talijanskih »madonera«. XVII—XVIII st.

26. **SMRT SV. JOSIPA** — vel. 98×72 cm, tempera na drvu. Kompozicija je podijeljena u dva dijela. U središnjem prizoru oko raskošnog kreveta stoje Bogorodica, Krist, anđeli, a dva anđela lebde nad njima podržavajući baldahin. Na krevetu leži umirući Josip. Svi prisutni su u bogatoj, lepršavoj odjeći tamnih boja. Strop prostorije je bogato kasetiran, a kroz otvorena vrata na desnoj strani vidi se manja prostorija. Tu je drvodjelska radionica s alatom i kuhinjskim posuđem što je slikano velikom preciznošću. Nad svim terasa ukrašena brojnim arhitektonskim dekorativnim elementima. U pozadini je nebo, u oblacima andeoske glave okružuju golubicu Duha Svetoga. Vješt crtež i originalni pristup pojednostostima čine to djelo vrijednim. Autor je nepoznati »madoner« XVII st. Pri otkupu bila je vrlo oštećena, obavljena je temeljita konzervacija i restauracija.

27. **SUD SALAMONOV** — vel. 76×58 cm, ulje na platnu. Prizor se odigrava u raskošnom prostoru barokne crkve. Na prijestolju sjedi vladar pozivajući rukom ženu u antiknoj odjeći. Ona stoji na podnožju stepenica okružena trojicom dvorjanika. U drugom planu je još nekoliko dvorjanika pod oružjem i dva židovska svećenika. Sasvim srijeda na stepeništu sjedi starac okrenut ženi i rukom pokazuje na cara. Slika je građena smeđim tonovima, osvjetljenje prigušeno. Razigrana kompozicija, ali u cjelini djeluje neuvjerljivo i statično zbog nevještog crteža. Osrednji rad XVIII st.

28. **VJENČANJE JOAKIMA I ANE** — vel. 76×58 cm. Ulje na platnu. Mali likovi smješteni su u bogatu baroknu arhitekturu trobrodne bazilike s tordiranim stupovima. Središnji prizor odigrava se na stepeništu oko kojega su grupe djece i žena. Joakim i Ana izmjenjuju prstenje, a nad njima stoji židovski svećenik. Slika je radena smeđim tonovima, osvjetljenje prigušeno. Autor isti kao pređašnji. Sredina XVIII st. Restaurirana.

29. **MARIJA MAGDALENA** — vel. 63×47 cm, ulje na platnu. Svetica punog, oblog lica, raspuštene kose diže glavu prema nebu, desna ruka na grudima, lijeva u gesti kajanja. Slabiji rad. Poč. XIX st. Restaurirana.

30. **SV. LUKA** — vel. 74×55 cm, ulje na platnu. Na tamnoj pozadini sjedeći lik Evanđeliste. Podbočen na stol desnicom promatra ispisane listove otvorene knjige koju podržava ljevicom oslonjenom na koljena. Ogrnut bogato nabranim dugim, bijelim plaštem ispod kojega se vide gole, mišćave noge. U lijevom uglu je glava vola koji leži do nogu sveca. Lijepa kompozicija, vješt crtež, koloristički bogato. Dobar rad XVIII st. Restaurirana.

31. **SV. MATEJ** — vel. 74×55 cm, ulje na platnu. Evanđelista u svijetlozelenoj odjeći i bogato nabranom bijelom plaštu sjedi poluokrenut na hridi. Anđeo raširenih krila drži pred njim otvorenu knjigu prema kojoj svetac pruža lijevu

ruku, a desnicom drži pero. Pozadina tamna. Autor nepoznat. Dobar rad XVIII st. Restaurirano.

32. POKLONSTVO PASTIRA — vel. 58 × 98 cm, ulje na platnu. Prizor je smješten u sredinu slike usred arhitekture drvene štale. Bogorodica u crvenoj haljini i plavom plaštu sjedi, ispred nje je u jaslicama na bijelim pelenama sitno Dijete. Lijevo sjedi sv. Josip u poluprofilu. Zdesna pristupa pastir u crvenom plaštu. Iznad središnjeg prizora rastvara se svijetlo nebo s dvije krilate andeoske glave. Sa strane desno noćni krajolik s likom pastira. Slabiji rad XIX st. Restaurirano.

33. BOGORODICA — vel. 46 × 37 cm, ulje na platnu, poprsje Bogorodice u crvenoj odjeći i modrom rupcu i naslikanom krunom iznad glave. Ispod nje natpis: »B. V. posta in San Ciriaco di Ancona«. Slab rad XIX st.

34. SV. ANTUN PADOVANSKI — vel. 69 × 49 cm, ulje na platnu. Kasnobarokna slobodna kompozicija sa središnjim likom sveca koji se u molitvi obraća razigranom, golom Djetetu u svom naručaju. Pred njim je stol sa crvenim stolnjakom, a cijeli prizor okružuje crveni zastor iza kojega se vidi krajolik. Glavice anđela nad njima u skupini. Osrednji rad, kasno XVIII st.

35. JEDRENJAK — vel. 47 × 65 cm, akvarel na papiru. Na modrom moru sitnih bijelih valova plovi jedrenjak s tri jarbola i napetim jedrima. Na prvom jarbolu velika trokutna zastava s bijelim naopako okrenutim natpisom TARE, srednji ima zastavu podijeljenu u pet polja, u bijelom središnjem je natpis plavim slovima SMA. Na zadnjem jarbolu su pomorske zastavice, a na krmi velika austro-ugarska zastava. Lijevo se nazire kopno s visokim svjetionikom, desno u pozadini mali jedrenjak. Horizont visok, nebo blijedoplavo. Ispod na paspartuu piše kapitalom: TARE SABIONCELLO, a ispod kurzivom: Capitani Carlo Cetineo. Osrednji rad, XIX st.

36. DUBROVNIK — vel. 35 × 26 cm. Akvarel na papiru. Naslikan je Dubrovnik gledan s istočne strane. U prednjem planu su hridine sa sitnim ljudskim figurama. More pred zidinama je svijetlomodro sa sitnim valovima, na njemu plove barke i dva veća jedrenjaka pod austrijskom zastavom. U srednjem planu visoke dubrovačke zidine iz kojih se naziru krovovi kuća i zvonici, te Minčeta i Lovrjenac. U luci je usidreno nekoliko jedrenjaka. Otraga visoko, svijetlo nebo. Slika je rađena precizno, crtež je dobar, vrijednost dokumentarna. Ispod na paspartuu desno je potpis autora: N. S. 1829, a u sredini piše: Veduta di Ragusa della parte di Plocce.

37. SV. ANTUN — drvena skulptura — vis. 32 cm. Stojeći lik, ruke pružene naprijed vjerojatno su nešto držale. Drvo potamnjeo, ali se naziru tragovi boje na licu i dijelovima odjeće. Ukočen, beživotan rad XIX st.

38. SVETAC — drvena skulptura — vis. 57 cm. Lik stoji u nabranoj odjeći. Ruke slomljene. Po mladenačkom i energičnom bradatom licu možda je to sv. Pavao. Vide se tragovi polihromije. Dobar kasnobarokni rad XVIII st.

39. SAT — vis. 79 cm, metal (olovo), porculan. Metalno podnožje bogato ukrašeno prošupljenim cvijetnim i lisnatim ornamentom drži vitki, valjkasti stup od modrog porculana na kojemu je velika porculanska kugla. S prednje strane kugle je kružni otvor pokriven metalnim brojčanikom sata, ukrašen graviranim arabeskama i pozlaćen. Otraga također otvor, pokriven kružnom pločom na kojoj je ugraviran monogram B. Sa strane i gore na kugli pričvršćeni su metalni ukrasi i školjka na kojoj sjedi amoret. Druga polovina XIX st.

40. TANJUR — promjer 41 cm. Mjed. Vanjski rub ukrašava vijenac cizeliranog lišća i malih cvjetića. Središnje dno tanjura je izbočeno, ukrašeno listovima u velikom vijencu, a uokolo je natpis (nečitak) goticom. Njemački rad XVI st. Augsburg (?).

41. TANJUR — promjer 41 cm. Mjed. Na rubu ukrašen cizeliranom ornamentikom cvijeća i lišća. U sredini na izbočenom dnu likovi Adama i Eve, a uokolo nečitki natpis goticom. Njemački rad XVI st. Augsburg(?).

42. LUKJERNARI — 2 kom — vis. 60 cm. Mjed. Kružna baza nosi tanki držak na kojemu je obla posudica sa četiri otvora za stijenj. Jednostavna izrada, XIX st.

43. SVIJEĆNJAK — vis. 33,5 cm. Kositar. Na okrugloj stepenastoj bazi stoji vitka noga koja drži staklenu jajoliku posudicu — rezervar za ulje, obuhvaćen vertikalnim prstenom s ručkom sa strane. Na prstenu su ugravirani brojevi od I—IX. Na rezervaru je gore mali otvor s okruglim čepom. Ispod rezervara su dva izduljena otvora (»nosa«) za stijenj. XVIII st.

44. SVJETILJKA ručna — vis. 15 cm. Mjed. Visoke pravokutne glatke stijenje, s prednje strane je kružni otvor. Gornji dio suzuje se u trokut a završava malim valjkom s otvorom. Žig: kokot. Jednostavni rad XIX st.

45. SVJETILJKA ručna — vis. 9 cm. Mjed. Visoka posudica pravokutnih stranica kojoj je baza kvadrat. Nema dna, a gore je mali otvor visokog ruba poput dimnjaka. S prednje strane otvaraju se pravokutna vrata, a iznutra su manja ostakljena vrata metalnog okvira. Žig: kokot. Jednostavni rad XIX st.

46. SVJETILJKA ručna — vis. 14,5 cm. Bakar. Kružna baza, stijenke valjkaste, dvije trećine čine dvostruka vratašca na šarkama. Na poklopcu je mali otvor poput dimnjaka. Otraga su pričvršćene dvije ovalne ručke od tanke žice. Jednostavni rad XIX st.

47. GRIJALICA ZA KRVET — vis. 14 cm, promjer 20 cm. Bakar. Velika obla posuda suzuje se u gornjem dijelu gdje je prošupljeni ukras i držak za ručku. Nedostaje poklopac. XIX st.

48. AVAN (MORTAR) — vis. 10 cm. Bronca. Kružno dno, posuda zvonolikog oblika s naglašeno izvijenim rubom. U donjem dijelu posude ukolo je reljefna girlanda s naizmjenice stiliziranim cvijetom i maskom ljudskog lica. Renesansni rad XVI st.

49. LAVOR-UMIVAONIK — promjer gornjeg otvora 32 cm. Bijela majolika. Ukras u plavoj boji. Izvana ukras s arhitekturom, ponavlja se i na dnu, a ukolo je dekoracija lišća i cvijeća. Oznaka na dnu: utisnuto Y i jedno nečitko slovo. XIX st.

50. LAVOR - UMIVAONIK — promjer gornjeg otvora 38,5 cm visina 8,5 cm. Bijela majolika. Iznutra ukras lišća i cvijeća u zelenoj boji. Na dnu iznutra krajolik. Oznaka na dnu izvana, u ovalnom vijencu: WILD ROSE S&Co. XIX st.

51. JUŠNIK — vis. bez poklopca 18 cm. Bijela majolika. Dekoracija krajolika i lišća u crnoj boji. Pravokutna baza valovitog ruba, posuda također pravokutna s valovitim stranicama. Na užim stranama jake ručke. Poklopac pravokutan. XIX st.

52. TANJUR — promjer 52 cm. Bijela majolika. Ukrašena šarenim cvijećem i lišćem u buketima. Rub malo uzdignut, valovit. Nema oznake. Vjerojatno potječe iz sjeverne Italije. XVIII st.

53. PLITICA ovalna — vel. 25,5 × 32,5 cm. Bijela majolika. Ukras svijetlo-modre boje: pejzaž, lišće i cvijeće. Oznake: utisnuti brojevi 12 i 3, a slova nečitka. Vjerojatno englesko porijeklo, XIX st.

54. PLITICA ovalna — vel. 40 × 32 cm. Bijela majolika. Smeđi ukras lišća, cvijeća i pejzaž s pagodom. Oznake nema. Vjerojatno englesko porijeklo, XIX st.

55. TANJUR duboki — promjer 24 cm. Bijela majolika. Sa smeđim ukrasima. Oznaka na dnu: F. Primavesi & Son, Engleska XIX st.

56. TANJUR duboki — promjer 23,5 cm. Bijela majolika. Sa smeđim ukrasom. Oznaka na dnu: u ovalu Julian Mattei Cardiff, Engleska, XIX st.

57. TANJUR plitki — promjer 24,5 cm. Bijela majolika. Sa smeđim ukrasom. Oznaka na dnu: Peter Mattei & Brothers 214 Bute Road Cardiff, Engleska, XIX st.

58. TANJUR plitki — promjer 26 cm. Bijela majolika. Zeleni ukras. Oznaka na dnu: u ovalnom vijencu LUZERN. XIX st.

59. PRIBOR ZA ČAJ: čajnik, zdjela za vrhnje, četiri šalice i tri tanjurića. Bijeli porculan. Ukras cvjetnih, šarenih buketa. Na pojedinim komadima zlatni veliki monogrami (kurzivna slova). Bez oznake. Početak XIX st.

60. SVJETILJKA — vis. 65 cm. Staklo. Sastoji od dva dijela, donji je veća vaza u obliku pehara, a u nj se umeće gornji trbušasti dio, rezervar za petrolej, a kojemu je pričvršćen mehanizam za stijenj te oslonac za veliki, kruškoliki stakleni cilindar. Staklo je bijele boje, neprozirno s crvenim prozirnim ukrasima složenim u lisnatu dekoraciju. Oznake nema. XIX st.

61. SVIJEĆNJACI — 2 kom — vis. 29,5 cm. Muransko posrebrano staklo. XIX st.

62. ČAŠE — 30 komada — staklo lijevano, brušeno i dr. XIX st.
63. VRČ — bačvica — vel. 11×22 cm. Bijelo prozirno brušeno staklo. Ima četiri povijene niske nožice, na sredini gore otvor, grlić s malim čepom. XIX st.
64. SKRINJA — vel. $52 \times 128 \times 47$ cm. Drvo crno patinirano. Ukrašan je sam s prednje strane: plitko rezbareni simetrični ornament stiliziranog lišća i kosih i ravnih linija. Domaći rad XIX st.
65. PREDNJA STRANA SKRINJE — vel. 54×172 cm. Drvo crno patinirano. Simetrično raspoređeni plitko rezbareni ukras: u sredini velika vaza sa cvijećem sa strane stilizirana arhitektura, male vaze i čempresi, a uokolo vijenac cvijeća i lišća. Pelješki rad. XIX st.
66. SKRINJA — vel. $38 \times 130 \times 64$ cm. Drvo bojadisano smeđe-crveno. Jednostavni oblik, niske noge, željezni lijepo oblikovani okovi i brava. S prednje strane naslikana su simetrično dva jednaka grba u medaljonima ukrašenim viticama (grb Andrijić?), XVIII st.
67. NASLONJAČ — vel. $118 \times 67 \times 57$ cm. Drvo (orah) politirano. Otraga visoki naslon, sa strana rukohvat, kraće, povijene noge. Sjedište i naslon tapetirani novim, crvenim brokatom, XVIII st.
68. NASLONJAČ — vel. $92 \times 61 \times 53$ cm, drvo (orah) politirano. Noge visoke, izvijene i vitke. Niski naslon i sjedište presvučeni su novim, crvenim brokatom. Kraj XVIII st.
69. KOMODA — vel. $130 \times 100 \times 60$ cm. Drvo — orahov politirani furnir. Noge niske, s prednje strane dvije velike i dvije manje ladice. Dio salona. Kraj XVIII st.
70. BIBLIOTEKA (ormar) — vel. $258 \times 136 \times 32$ cm, drvo — orahov politirani furnir. Gornji dio s prednje strane zatvoren ostakljenim dvokrilnim vratima, stoji na dva visoka ormarića, svaki s dvjema jednokrilnim vratima. Na gornjem rubu prošupljeni ukras isprepletene vitice. Dio salona. Kraj XVIII st.
71. ORMARIĆI — 2 kom — vel. $78 \times 47 \times 35$ cm. Drvo — orahov politirani furnir. Na tankim nogama pravokutni ormarić, s prednje strane gore ladica a dolje otvoreni dio sa četiri jednaka pretinca. Dio salona. Kraj XVIII st.
72. ORMAR-vitrina — vel. 230×158 cm. Drvo, orah, politirano. Prednja strana ormara ima ostakljena dvokrilna vrata. Vrh ormara ukrašava prošupljeni dekorativni vijenac. Dio salona. Kraj XVIII st.
73. KONZOLA — vel. $89 \times 79 \times 41$ cm. Drvo, orahov furnir politiran. Pravokutna ploča oslanja se na dvije vitke izvijene noge sprijeđa, a otraga na zid. Sa tri strane dolje ukrasni prošupljeni vijenac. Dio salona. Kraj XVIII st.
74. PISAČI STOL — vel. $79 \times 107 \times 57$ cm. Drvo, orah, politirano. Četiri tanke noge nose kubičnu skrinju stola zatvorenu s tri strane ravnim stijenama, dok je četvrta unutrašnja u sredini otvorena a sa strana su po dvije male ladice. Ispod gornje ploče izvlači se donja za pisanje, a pod njom su tajni pretinci. Dio salona. Kraj XVIII st.
75. SOFA — vel. $88 \times 190 \times 70$ cm. Drvo, orah. Četiri oble vitke noge nose dugi pravokutni okvir sjedišta. Sa strane su visoki nasloni prošupljeni dekorativnim drvenim rešetkama s ukrasom lišća i cvijeća. Sjedište presvučeno kožom. Dio salona. Kraj XVIII st.
76. STOLICE — 6 komada — vel. $89 \times 42 \times 30$ cm. Drvo, orah. Četiri vitke oble noge drže pravokutni okvir sjedišta presvučenog crnom kožom. Naslon pravokutan, prošupljen rešetkom izrađenom u drvu s ukrasom lišća i cvijeća. Dio salona. Kraj XVIII st.
77. KOMODA — vel. $142 \times 90 \times 69$ cm. Drvo tamno politirano s jednostavnim intarzijama. Prednji dio je peterostran i ima tri ladice. Vrlo oštećeno. Kraj XVIII st.
78. STOLIĆ — vel. 83×55 cm. Drvo, orahov furnir politiran. Središnji stup stoji na tri savijene vitke noge. Okrugla jednostavna gornja ploča ima s donje strane malu ladicu. Početak XIX st.
79. ZRCALO — vel. 125×84 cm. Drvo, orah, tamno politirano. Široki jednostavni okvir, zrcalo staro, olovno. Poč. XIX st.

80. STOL — vel. $81 \times 102 \times 77$ cm. Drvo, orah, politirani furnir. Središnja obla noga stoji na četiri zaobljene noge. Ovalna ploča stola valovita je ruba. Kraj XIX st.

81. GLASOVIR — vel. $126 \times 90,5 \times 248$. Drvo politirano, furnir. Marka Nannette Streicher — Vienna. Tri okrugle jake noge ukrašene su dijelom pozlatom. Nose trup glatkih stranica i poklopca, krilo je vrlo izduljeno. Početak XIX st.

82. SAT — vel. $250 \times 26 \times 26$ cm. Drvo bojadisano maslinastozeleno, sa crnim i bronziranim ukrasima. Ima oblik ormara, a prednji dio otvara se jednokrlnim vratima, gore je ostakljeno kućište za mehanizam sa bijelim bročanicom na kojemu su crni rimski brojevi i šareni cvjetni ukrasi. XIX st.

83. NOĆNI ORMARIĆI — 2 kom — vel. $84 \times 41 \times 28$ cm. Svijetli orah s diskretnim intarzijama na rubovima, politirano. S prednje strane ladica i jednokrlna vrata. Empire stil. Poč. XIX st.

84. KOMODA — vel. $79,5 \times 107 \times 56$ cm. Svijetli orah s diskretnim intarzijama na rubovima, politirano. Sprijeda tri ladice, na uglovima su bili ukrasni, pozlaćeni polustupići. Noge nedostaju. Empire stil. Poč. XIX st.

85. PUSKE — 3 kom — različite, vrlo oštećene.

86. MAČEVI — 6 komada (schiavoni) raznih veličina.

87. DALEKOZOR — brodski veliki — drvo-staklo. Valjkasti donji drveni dio na oba kraja ima mjedeni okov. U nj se uvlači uži mjedeni valjak na kojemu su s oba kraja leće. Engleska. XIX st.

88. JEDRENJAK — model — duž. 90 cm. vis. s jarbolom 90 cm. Drvo bojadisano crno s bijelim ukrasima. Tri jarbola s konopcima i ostalim priborom. XIX st.

PREDMETI IZ ZBIRKE BOSCHI U OPATSKOJ RIZNICI SV. MARKA U KORČULI

1. ZARUKE SV. KATARINE — vel. $46,5 \times 78,7$ cm. Ulje na platnu. U sredini kompozicije sjedi Bogorodica u crvenoj haljini držeći na krilu polugolo Dijete. Ono se okreće sv. Katarini koja kleči pred njim. Svetica je u bogatoj, bijeloj vezenoj haljini i zelenom prsluku, a preko ramena ima dugi, zeleni plašt. Oko vrata, u kosi i po odjeći biseri. Uz Bogorodicu je grupa mladića i muzicirajućih anđela u bogatoj odjeći. Otraga krajolik, a sa strane draperije i dijelovi arhitekture. Način Paolo Veronese. Kraj XVI — poč. XVII st. Osrednji rad. Restaurirano.

2. SV. SPIRIDION — oval, vel. $18 \times 13,5$ cm. Tempera na drvu. Na zlatnoj pozadini prikazan je otvoreni sarkofag u obliku visokog ormara. U njemu je lik sveca. U gornjem dijelu slike grčka slova. Barokni pozlaćeni okvir (staklo). Vjerojatno »madonerski« rad. XVIII st.

3. BOGORODICA — vel. $35 \times 29,5$ cm. Ulje na platnu. Dupojasni prikaz Bogorodice u svijetloj odjeći i bijeli veo. Glava nagnuta u stranu, ruke prekrížene na grudima, pozadina tamna. Slab rad. XVIII st. Restaurirano.

4. BOGORODICA S DJETETOM — vel. $44,5 \times 35,5$ cm. Tempera na drvu. Na zlatnoj pozadini Bogorodica desnicom podržava Dijete. Odjevena je u crveno-smeđi plašt i tamnu haljinu ukrašenu zlatnim crtkanjem. Dijete je u plavoj haljini i crvenom plaštu sa zlatnim zvjezdicama. U oba gornja ugla su medaljoni s poprsjima krilatih anđela. Vjerojatno domaći rad XVII—XVIII st. Restaurirano.

5. BOGORODICA S DJETETOM — vel. 49×29 cm. Tempera na drvu. Na tamnoj pozadini prikazana je Bogorodica u tamnocrvenom plaštu zlatnog ruba. Ljevicom podržava Dijete u zelenoj haljini i zlatnom plaštu. Ona ima u ruci razvijeni rotulus s grčkim natpisom, a desnicom blagoslivlja. Inkarnat taman, oči izrazito velike. Ikona XVI—XVII st. Restaurirano.

6. SV. PAVAO — vel. $45 \times 35,5$ cm. Ulje na impregniranom kartonu. Poprsje u poluprofilu. Ljevicom drži mač, odjeven u crvenu tuniku s bijelim ovratnikom. Lice obraslo u bradu, koža nabrana, obrazi i nos crveni, tamne očne duplje. Kasni talijanski barok — način Piazzette, nevješt u detaljima, plošan. Vrlo oštećeno. Venecija. XVIII st.

7. NEPOZNAT SVETAC — 45 × 35,5 cm. Ulje na impregniranom kartonu. Poprsje naprijed nagnutog starca izrazito crvenog lica i rijetke sijede kose u bijeloj odjeći. Isti autor kao pređašnji. Venecija, XVIII st. Oštećeno.

8. SVETI BISKUP — vel. 45 × 35,5 cm. Ulje na impregniranom kartonu. Mladi gologlavi svetac u dominikanskoj odjeći drži u ljevici zatvorenu knjigu i oslanja se ramenom na biskupski štap. Lice crvenih tonova. Isti autor kao prijašnji. Venecija XVIII st. Oštećeno.

9. SV. PETAR — vel. 45 × 35,5 cm. Ulje na impregniranom kartonu. Starčaka sijeda glava s bijelom bradom okrenuta prema nebu, lice ispaćeno. Pozadina nejednako osvijetljena. Slikano smeđim tonovima. Autor kao prije — Venecija XVIII st. Oštećeno.

10. SV. DOMINIK — vel. 45 × 35,5 cm. Ulje na impregniranom kartonu. Poprsje redovnika u bijeloj odjeći s ljiljanom u ruci, pogleda uprta u nebo. Odijelo nabrano, ruke grube, lice obraslo u bradu. Autor kao gore. Venecija XVIII st. Oštećeno.

11. BOGORODICA — vel. 45 × 35,5 cm. Ulje na impregniranom kartonu. Poprsje graciozno okrenutog tijela, lice frontalno s blagim osmijehom, visoko sklopljene ruke, pogled spušten. U smeđoj je odjeći s modrim plaštem i bijelim rupcem preko glave. Autor kao gore. Venecija XVIII st. Oštećeno.

12. RASPEĆE — vel. 69 × 96 cm. Ulje na platnu. Primitivistički rad s klasičističkim elementima. Magdalena grli križ, sa strane su Marija i Ivan. U pozadini dio baroknog grada. Boje blijede, slab rad. Kasno XIX st.

13. NAVJEŠTENJE — vel. 54 × 40 cm. Ulje na drvu. Tri plana kompozicije: Marija kleči u sobi pred krevetom, anđeo se javlja na širokom otvoru balkona s kraljikom u pozadini. Nad njima široki polukrug oblaka iz kojih proviruje Bog Otac i golubica sv. Duha okruženi s tri velika anđela. Tipičan »madonerski« rad. Kasno XVIII st. Restaurirano.

14. BOGORODICA S DJETETOM — vel. 30 × 24 cm. Tempera na drvu. Na tamnozelenoj pozadini prikazana je Bogorodica koja desnicom drži Dijete. Ona je u crvenom plaštu kao i Dijete odjeveno u bijelu haljinu. Oko glava obojih su veliki, crveni svetokruzi. Osrednji »madonerski rad«. XVIII st. Restaurirana.

15. BOGORODICA — vel. 27 × 33 cm. Ulje i pozlata na drvu. Odjeća iscizelirana utiskivanjem kružnih ornamenata u zlatnoj boji. Lice izbljedjelo. Ruska ikona. XVIII st.

16. RASPEĆE — vel. 43 × 39 cm. Tempera na drvu. Uobičajena kompozicija s Marijom, Magdalenom i Ivanom uokolo križa. Kristovo tijelo slikano je naglašenim smislom za liniju obrisa. Detalji tkanina, crtež lica i ruku izveden je lakim potezom gustih namaza svijetlih boja, tipično za »madonere«. XVIII st. Restaurirana.

17. KRIST SPASITELJ — vel. 25 × 37 cm. Ulje na platnu. Poprsje mladolikog Krista s dugom kosom i bradom, dostojanstvena izraza. Ljevicom drži okovanu knjigu, desnicom blagoslivlja. Oko glave široki svetokrug. Slabiji rad. XVIII st.

18. SV. ANTUN — vel. 24 × 38 cm. Ulje na platnu, vrlo potamnjelo i oštećeno. Svetac je prikazan dopojasno. Slab rad. Poč. XIX st.

19. ŽALOSNA BOGORODICA — vel. 56 × 46 cm. Ulje na platnu. Bogorodica s tamnim rupcem na glavi, u srce joj je zarinut bođež. Slijeva stoji veliki anđeo ratnik, a među oblacima se također naziru anđeli. U pozadini tri prazna križa na Golgoti. Bez osobite vrijednosti. XVIII st.

20. BOGORODICA SA SINOM — vel. 67 × 49 cm. Ulje na platnu. Dopojasni lik Bogorodice koja na krilu drži golo Dijete. Odjevena je u crvenu haljinu, modri plašt, na glavi bijeli rubac. Dijete stoji okrenuto frontalno i blagoslivlja. U desnom uglu vire anđeoske glavice. Osrednji rad. XVIII st.

21. SV. FRANJO — oval, vel. 45 × 35 cm. Ulje na platnu. Poprsje sveca ruku sklopljenih na molitvu na lubanji nad knjigom. Lik je poluokrenut prema raspelu na lijevoj strani slike. Tamni tonovi, nevješt crtež, bez osobite vrijednosti. Kraj XVIII ili poč. XIX st.

22. SV. IVAN KRSTITELJ — oval, vel. 45 × 35 cm. Ulje na platnu. Svetac je u polufiguri, u desnoj ruci drži križ s trakom na kojoj je natpis: Ecce Agnus Dei, a ljevicom dodiruje janje što viri sa dna slike. Svetac je okrenut gledaocu, odjeven u smeđu odjeću bijela ruba prekrivenu crvenim plaštem. Kraj XVIII ili poč. XIX st.

23. POKLONSTVO KRALJEVA — vel. 78 × 68 cm. Ulje na platnu. Prizor Poklonstva smješten je u krajolik pred ruševinom visoke kolibe. Krist je u majčinom naručaju, do njih sv. Josip, a u prvom planu su kraljevi okruženi grupom pratilaca. U pozadini u oblacima su parovi anđela. Osrednji rad. XVIII st.

24. SV. OBITELJ — vel. 112 × 68 cm. Ulje na platnu. Široka figuralna kompozicija, na jednoj strani Bogorodica na visokom sjedalu veze. U drugom planu sv. Josip radi za drvodjelskim stolom natrpanim alatom. U sredini se igra mali Isus. Boje tamne, bez osobite likovne vrijednosti. XIX st.

25. SIMBOLIČNI RELJEF — vel. 32 × 26 cm, alabastar. Fragment veće kompozicije, nedostaje lijevi ugao. U sredini je velika Kristova glava u medaljonu, ispod Krist vezanih ruku i s trnovom krunom, sa strane stoje dva sveca, a gore u sredini je fragment figure koju drže dva anđela. Engleski kasnogotički rad. XV st.

26. BOGORODICA (Blaž Trogirani?) — vel. 30,5 × 25,5 cm. Tempera na drvu. Na zlatnoj pozadini poprsje Bogorodice okrenuto poludesno, pognute glave. Ruke sklopljene na molitvu, pogled uprt nadolje (vjerojatno je na krilu držala Dijete, a sada toga dijela nedostaje). Odjevena je u crvenkastu haljinu i tamno plavi plašt zlatnog ruba koji joj pada i preko glave. Ispod njega, na čelu, proviruje prozirni bijeli veo. Oko glave veliki svetokrug izveden zlatnim utisnutim točkama. S obje strane Bogorodice po jedan anđeo u profilu i sklopljenih ruku. Prva pol. XV st. Restaurirano.

27. PORTRET DON KUZME ANDRIJIĆA — vel. 103 × 78 cm. Ulje na platnu. U središtu slike stojeći lik prikazan do bokova, okrenuta malo udesno, tijelo u anfasu. Odjeven je u tamnu halju i kratku bijelu roketu rukava ukrašenih čipkom koja se vidi i na grudima. Roketa je pod vratom zavezana crvenom vrpcom. Desna ruka pokazuje na list papira na stoliću u uglu slike. Na prstenujaku veliki dragocjeni prsten. Ljevicu savijena u laktu drži crni iskrenuti biret, a preko ruke prebačen je bijeli krzneni ogrtač od hermelina. Mladoliko okruglo lice, tamna kosa pada na vrat, na lijevom uhu zlatna naušnica u obliku prstena. Pravilne crte nasmiještenog lica, žive oči. Pozadinu pokriva tamnozeleni, nabrani zastor, a u desnom uglu se vidi dio svijetlog zida. Autor je nepoznat, ali otraga na platnu piše Alessandro Longhi — vjerojatno kasnije dopisano. Osrednji rad. XVIII st. Restaurirano.

28. PORTRET BISKUPA KOSIRIĆA — vel. 104 × 79 cm. Ulje na platnu. U sredini slike stojeći lik prikazan do bokova, okrenut tijelom i glavom ulijevo. Odjeven u tamnu smeđe-zelenu tunicellu podstavljenu crveno, zakopčanu sitnim crvenim pucetima. Ispod bijela čipkasta roketa. Pruženom rukom oslanja se na stolić u uglu pokriven žarkocrvenim stolnjakom na kome je bijeli list papira s natpisom: JOSEPH DE COMITIS COSIRICH TIEPOLO. Desnicom drži crni biret zeleno postavljen. Na ruci veliki prsten, na prsima na debelom zlatnom lancu veliki križ ukrašen draguljima. Lice grubo, tamnijeg inkarnata, izrazitih crta. Kosa smeđa, očešljana u dulju frizuru. Pozadinu pokriva nabrani tamnozeleni zastor s pozlaćenim kičankama. On je u desnom uglu nadignut, pa se vidi policia s tri reda velikih svijetlo uvezanih kodeksa s naslovima. Na pozadini slike napisano je: Alessandro Longhi. Osrednji rad. XVIII st. Restaurirano.

29. PORTRET GERIČIĆA — vel. 86 × 70 cm. Ulje na platnu. Na tamnoj pozadini dopojasni lik starca, tijela i glave okrenutih polulijevo. Odjeven je u crnu halju zakopčanu sitnim dugmetima, oko vrata ima plavo-bijeli ovratnik s crvenim rubom. Desnicom drži savijeno pismo s pečatom na crvenoj traci. Na ruci prsten s draguljem. Spuštena ljevica pridržava plašt (krzno). Inkarnat blijedožut. Visoko čelo, na kosi priljubljena crna kapa ispod koje vire rijetki pramenovi. Lice mršavo, umorno, oči upale, mutne. Sa strane lijevo natpis:

NE LONGEVA ETAS IGNUM SERVER IN VINA
IPSE SECUTURUS VIVIS IN EFFIGE
GREGORIUS GHERICEO
CANONICUS PREPOSITUS
AN. LXXXIX
MDCCLXXX

30. PORTRET BISKUPA BELGLAVE — vel. 24 × 18 cm. Crtež na papiru. Biskup je prikazan do bokova, stoji okrenut malo ulijevo. Ovalna puna glava, kosa rijetka, pada mu iza uha. Pogled upućen naprijed. Odjeven je u tunicellu zakopčanu sitnim pucetima, na lancu oko vrata biskupski križ. Desnicom drži šiljatu mitru oslonjenu na brevijar. Crtež raden finim potezima i sjenčenjem. Vrlo dobar rad, nepoznati autor. XVIII st.

31. KOMODA — vel. 70 × 88 × 49 cm. Orahov furnir s intarzijama. Jednostavna mala komoda ravnih linija sa četiri ladice, postavljena na niske noge. Restaurirana.

32. KOMODA — vel. 94 × 127 × 57 cm. Drvo — orahov furnir. Pravokutna veća komoda ravnih linija stoji na niskim tokarenim nogama. S prednje strane tri ladice, a na uglovima plitki ukrasni stupići s pozlaćenim kapitelima. Okovi metalni. Restaurirano.

33. SOFA — vel. 107 × 190 × 65 cm. Drvo — orah politiran i tokaren. Okvir lijepo oblikovan, sa strane se sviđa poput labudova vrata u rukohvat. Noge u obliku lavljih šapa. Sjedište i naslon tapecirani, presvučeni žutim, novim brokatom. Restaurirano.

34. SOFA — vel. 97 × 200 × 66 cm. Drvo — orah, furnir politiran. Okvir jednostavnih linija, zaobljeni uglovi, rukohvat savijen prema vani. Sjedište i naslon tapecirani i presvučeni zelenim novim brokatom. Restaurirano.

35. GLAVA KRISTOVA — vis. 18 cm, drvo rezbareno, bojadisano crno. Glava je nagnuta udesno, detaljno, realistički izrađeni svi dijelovi: lice mladenačko, lijepih crta, bujne valovite kose i brade. Oči bolno sklopljene, usta poluotvorena, vide se zubi. Na glavi debeli trnov vijenac. Vjerojatno rad XVIII st.

36. RELIKVIJAR — baza 15 × 81 × 29 cm, visina 134 cm. Drvo rezbareno, pozlačeno i polihromirano, staklo i srebro. Podnožje čini pravokutna škrinja s velikom ladicom bojadisana u imitaciji zeleno-sivog mramora. Sa strana su pričvršćeni pozlačeni klečeći krilati anđeli u punoj plastici, svaki u drugoj pozi adoracije. Na škrinjici stoji velika pravokutna ploča relikvijara bogato rezbarenog okvira. Izvana je na njemu ukras vitica s lišćem i cvijećem, a gore na uglovima po dvije andeoske glave. U sredini je golub Duha Svetoga nadvišen baldahinom u obliku kupole s kuglom i križem u vrhu. Prednja strana relikvijara ostakljena je i otvara se jednokrillnim vratima. Na drvenoj ploči ispod stakla bojadisanoj crveno, oslikanoj gusto isprepletenim zelenim granama raspoređene su simetrično prema sredini male ovalne, srebrne teke (medaljoni) s relikvijama. Središnja je veća i bogato ukrašena. Venecija. XVIII st.

37. RELIKVIJAR — vel. 37 × 29 cm. Drvo dijelom pozlačeno srebrom. U širem crnom drvenom okviru pod staklom na crvenom plišu pričvršćena je velika ovalna srebrna teka izrađena bogatim ukrasom cvijeća, lišća i vitica u filigranu i dijelom pozlačena. U vrhu je golubica Duha Svetoga. Sa strane ukrasi također u srebru, vitice i andeoske glave. Venecija. XVIII st.

38. TANJURI — kositar promjer 42 cm (3 komada). Plitki s malo uzdignutim jednostavnim rubom. Venecija (?). XVIII st.

39. TANJURI — kositreći — promjer 20 cm (2 komada). Plitki, jednostavnog uzdignutog ruba. Venecija (?). XVIII st.

40. TANJURI — kositar, promjer 32 cm (3 komada). Duboki, visoko uzdignutog, graviranjem ukrašenog ruba. Venecija (?). XVIII st.

PREDMETI IZ ZBIRKE BOSCHI U PRIVATNOM POSJEDU U KORČULI

1. BOGORODICA — vel. 25 × 19 cm. Ulje na limu. Bogorodica je u crvenoj haljini i plavom plaštu, na glavi ima bijeli veo. Oko glave je niz žutih zvjezdica, a sve je slikano na tamnoj pozadini. Slab rad. Kraj XVIII st.

(obitelj Stjepa Ivančevića)

2. DVA NASLONJAČA I SOFA — Orah, politirano, tokareno. Naslon i sjedišta tapecirani, presvučeni novim tekstilom. XVIII st.

(obitelj Stjepa Ivančevića)

3. PISAČI STOL — Orah politirano s intarzijama u drvu. Prednja strana trbušasta s ladicama. Kasnobarokni rad. XVIII st. Vrlo oštećeno.

(Fitzroy Mac Lean)

4. VELIKA KOMODA — Tamno politirano drvo, tri ladice sprijeda, a sa strana ukrasni stupići. Gore ploča od bijelog mramora. Biedermayer. Poč. XIX st.

(Fitzroy Mac Lean)

5. KRETVET — jednostavni za jednu osobu. Politirani orah. Empire stil, Poč. XIX st.

(Fitzroy Mac Lean)

6. VELIKA KOMODA — Tamno drvo. Tri ladice i ukrasni pozlaćeni stupići sa strane. Biedermayer. Poč. XIX st.

(Obitelj Arnerić)

LA FAMILLE BOSCHI ET SA COLLECTION À KORČULA

Alena Fazinić

La famille Boschi est originaire de Sicile, et ses premiers membres se sont établis à Korčula au début du XVIII^es. Ils s'occupaient de commerce et s'enrichirent vite, de sorte qu'ils devinrent propriétaires d'un ensemble de maisons dans la ville de Korčula et qu'ils achetèrent des domaines fonciers dans les villages environnants. Par parrainages et mariages les Boschi se lient avec de nombreuses familles notoires bourgeoises et nobles de Korčula. Avec le temps s'amoncelle dans la maison Boschi un riche inventaire d'objets de valeur: peintures, mobilier, argenterie, porcelaine, bibliothèque, archives familiales. La plus grande partie s'en est conservée jusqu'aujourd'hui et se trouve maintenant déposée ou exposée dans les collections du musée et du trésor de l'abbaye à Korčula.

Sur la base des documents d'archives: testaments, listes de dots et d'inventaires, il est possible d'attester l'origine de nombreux objets, en particulier des tableaux et de l'argenterie.

En même temps, les archives offrent une série de nombreuses et précieuses données sur la vie de cette famille.

C'est ainsi que ce dénombrement et ces documents de la collection Boschi permettent d'avoir une intéressante vue d'ensemble et assez complète de la vie et de l'équipement d'une famille aisée des XVIII^e et XIX^e siècles à Korčula.