

STARI KOVINSKI PROIZVODI U SPLITSKIM EKSTERIJERIMA

UDK: 739.4 (497.5 Split)
Priljeno: 14. XI. 2005.
Izvorni znanstveni rad

Mr. sc. IVO ŠPRLJAN
Ministarstvo kulture
Konzervatorski odjel Šibenik
Stube Jurja Čulinovića 1/3
22000 Šibenik, HR

Autor tipološki i stilski analizira proizvode od metala u okviru povijesne jezgre Splita koristeći se metodološkim postupkom provedenim u zoni šibenske povijesne jezgre. Na temelju terenskog popisa splitskih kovinskih proizvoda predstavlja njihov katalog nacрта. Autor predlaže model obnove i zaštite kovinskih proizvoda Splita.

Ključne riječi: graditeljstvo, umjetnički obrt, obrada metala

Stari kovinski proizvodi, bilo kao umjetničke bilo kao utilitarne izrađevine, još uvijek rese poneke splitske portale, prozore, balkone, stubišta. Zadržimo li se u granicama današnje splitske povijesne jezgre te ako izuzmemo ukrasne rešetke na drvenim vratnicama,¹ možemo još uvijek sastaviti katalog od 95 raznovrsnih, spomena vrijednih kovinskih proizvoda.

Kovinske proizvode općenito je vrlo teško vremenski valorizirati jer se u njima nerijetko izmjenjuju motivi koji su upotrebljavani tijekom niza stoljeća u gotovo jednakoj formi. Zbog praktičnosti kovanja i savijanja najčešći dekorativni motivi bile su volute ili zavojnice izvedene u obliku slova «S» i «C».

Veći fundus splitskih kovinskih proizvoda čine prozorske rešetke. Među njima su najrjeđe one od kovanog željeza i baroknog stilskog sloga (kat. br. 16, 93). Te su rešetke kvadratne forme te nema nijedne kružne ili elipsaste kakvih je podosta u susjednom Šibeniku.²

Neki prozori su zastrti rešetkama u obliku kvadratne ortogonalne mreže gdje su šipke uglavljene u kamene pragove. Kovane šipke najčešće su okrugla presjeka, pri čemu sve šipke u jednom, npr. vodoravnome smjeru, prolaze kontinuirano, a okomite se na mjestima prolaza šipki pri kovanju rascjepljuju pa im se tako prave okrugli otvori (kat. br. 33, 38, 66, 67, 71, 73, 74). Na istovjetan način napravljene su nešto dekorativnije rešetke s dijagonalno položenim šipkama od kovana željeza (kat. br. 1, 57, 60, 70). Oba tipa rešetaka pripadaju najstarijim oblicima kovinskih proizvoda, koji su se javljali od srednjeg vijeka sve do 19. stoljeća.³ Rešetka kat. br. 25 napravljena je u kombinaciji horizontalnih i dijagonalnih šipki, ali je recentnog karaktera i nastala je vjerojatno tijekom 20. stoljeća.

Fundusu baroknih kovinskih proizvoda mogu se pridružiti rešetke pod kat. brojem 16 i 93. Karakteriziraju ih jake kovane šipke, formirane u obliku čistog ili stiliziranog slova «S» i povezane obujmicama.⁴ To su još jedini preostali svjedoci vrsnog kovačkog umijeća neke davne splitske ili okolne radionice. Rešetku sastavljenu od dvije horizontalne plosnate šipke kovanog željeza koje su na mjestima zarezane tako da su izrezi okrenuti prema gore i dolje, vidimo pod kat. brojem 9. Oblikovno je gotovo nalik prozorskoj rešetki s Visa uvrštenoj među kovinske proizvode 18. ili 19. stoljeća.⁵ Rešetku istovjetnu splitskoj pronašao sam u istarskom gradiću Bale na objektu s prijelaza 19. u 20. stoljeće.⁶

U Splitu gotovo i nema rešetaka u polukružnim lunetama portala, po čemu se on izrazito razlikuje od susjednog Šibenika u čijoj se povijesnoj jezgri nalazi nekoliko lijepih primjeraka lunetarnih rešetaka baroknoga ili historicističkog stilsloga. Splitska jezgra ima samo dvije istovjetne rešetke u luneti (kat. br. 22, 53) s vrlo jednostavnim motivom radialno raspoređenih šipki. Riječ je o recentnim primjerima koji se stilski naslanjaju na izmak historicizma.

Mnogo je više primjeraka rešetaka koje zastiru izdužena pravokutna nadsvjetla iznad portala. One prate stilske značajke ostalih prozorskih rešetaka, bilo da je riječ o dijagonalnoj rešetki baroknog stilsloga (kat. br. 12), rešetki sučeljenih «S» voluta u duhu kasnog baroka (kat. br. 95) ili nešto dekorativnijoj rešetki historicističkog stilsloga (kat. br. 84).

Tipu niske rešetke u posebnoj funkciji uličnog premoštenja pripada rešetka kat. br. 32. Izvedena je u kasnom historicističkom stilskom slogu sa sučeljenim volutama u obliku slova «C», ali se vjerojatno radi o jednom vrlo kasnom proizvodu 20. stoljeća.

Prozorske rešetke u baroku karakteriziraju težina i punoća kovanih i vješto savijanih profila. Tijekom 19. stoljeća ove teške barokne rešetke zamjenjuju lakši i manji profili, tj. tanje šipke koje su često izvedene od tankoga plosnatog željeza pogodnog za brzu obradu i savijanje. To je stoljeće dolaska strane industrijske željezne robe u Dalmaciju, što će posredno utjecati na slabljenje domaćega kovačkog obrta. Brža manipulacija tanjim profilima omogućila je povećanje raznolikosti dekorativnih motiva. Takve splitske prozorske rešetke mogu se uglavnom ocijeniti stilskim značajkama historicizma, a vremenski se mogu dosta široko postaviti između kraja 19. stoljeća pa sve do razdoblja između dva svjetska rata (kat. br. 31, 34, 36, 40, 43, 44, 47, 61). Ovdje treba posebno istaknuti prozorsku rešetku na staroj splitskoj historicističkoj peškariji (kat. br. 5) te historicističku rešetku na kući u maurskom stilu na splitskoj rivi (kat. br. 48). Prozorskih rešetaka čistoga secesijskog stila gotovo i nema, a iznimno se može istaknuti jedino rešetka na rivi s karakterističnim volutama koje završavaju kuglicom (zgrada dovršena 1912. godine,⁷ kat. br. 49).

Posebnu skupinu, po kojoj je Split čini se karakterističan, čine metalne, niske parapetne ograde prozora. Napravljene su na sljedeće načine: od tankih, sučeljenih «S» voluta (kat. br. 7, 13, 20, 26), čime su na tragu historicizma; s nizom vertikalnih šipki koje završavaju malim krugom (kat. br. 10) ili povijenim listom (kat. br. 85) (oba tipa pripadaju vrlo kasnoj secesiji). Toj skupini možemo pridružiti kat. br. 3, tj. nisku željeznu ogradicu iznad kamene balkonske balustrade u funkciji zaštite i ukrasa.

Splitske ograde izvedene od metala možemo podijeliti na balkonske, stubišne (vanjske) i ograde terasa.⁸ Najstariji tip balkonskih ograda predstavljaju ograde baroknoga stilskog sloga koje su izrađene od elemenata trbušasto izvijenih u obliku slova «S» (kat. br. 6, 46, 54, 55, 59, 64). Šipke su izvedene od plosnog kovanog željeza i pri vrhu završavaju raskošnom volutom. Ovakve trbušaste ograde možemo prepoznati na grafičkim prika-

zima 18.⁹ i 19. stoljeća.¹⁰ Oblikom su im vrlo slične neobarokne balkonske ograde na recentnim objektima izvedenim pod južnim pročeljem Dioklecijanove palače (kat. br. 88).

Tijekom 19. stoljeća masivne trbušaste ograde baroknog stila smijenit će vitkije željezne ograde iskićene raznolikim vegetabilnim i geometrijskim motivima (poput rombova i krugova na balkonu kat. br. 68 ili s motivom »obostrane strijele« na ogradi terase, kat. br. 37 ili s kolopletom različitih motiva na kat. br. 42) te izvedene od tanjih profila. To su ograde historicističkog stila koje su nastale u širokom vremenskom rasponu od sredine 19. stoljeća pa sve do kraja prvih desetljeća 20. stoljeća. Lijep primjer historicističke ograde takvog tipa, trbušasto povijene na neobarokni način, nalazi se uz južno pročelje Palače (kat. br. 90). Ima još samo jedna bogatija, vjerojatno recentna oграда izvedena u historicističkom duhu (kat. br. 18). Veći broj historicističkih balkonskih ograda vrlo je jednostavan i sastavljen od uobičajenih «S» voluta (kat. br. 24, 92). Posebno je zanimljiva balkonska oграда kat. br. 51 sastavljena od «S» voluta izvedenih od plosnatog kovanog željeza kojem je širi dio okrenut promatraču s ulice. Ograda ima i ostatke ukrasnih čunjića na krajevima što je još običaj baroka,¹¹ no nizanje takvih plosnatih profila više je svojstveno drugoj polovici 19. stoljeća, a najbliža je paralela u Šibeniku.¹² Postoje još jednostavnije ograde sastavljene samo od niza vertikalnih šipki (kat. br. 39, 75, 86, 94). Među ovima vrijedi istaknuti kat. br. 11, gdje su vertikale dekorirane dodatnim aplikacijama na krajevima i sredini što je svojstveno baroknim kovinskim proizvodima.¹³

Skupini historicističkih balkonskih ograda pridružujemo samo tri sačuvana primjerka od lijevane kovine (kat. br. 52, 83, 91). Lijevanoželjezne ograde ovih tipova najčešće su se u Dalmaciju uvezile iz talijanskih lijevanica (Trst, Gorica), a u modu ulaze krajem 19. i početkom 20. stoljeća, kada često zamjenjuju tradicijske kamene balustrade na balkonima.¹⁴ Kovinskim proizvodima od lijevanog metala treba pridružiti i zidne konzolne kandelabre za uličnu rasvjetu izvedene u stilu historicizma (kat. br. 21, 27, 30). Najvrjedniji primjer secesijske željezne balkonske ograde nalazi se na drugom katu kuće Vicka Nakića podignute 1900. god. na Narodnom

trgu¹⁵ (kat. br. 8). Suzdržaniju secesiju temeljenu na nizanju istovrsnih motiva zatječemo na balkonskoj ogradi bivše zgrade Hrvatske vjeresijske banke izgrađene 1912. god. na Rivi¹⁶ (kat. br. 45).

U splitskoj povijesnoj jezgri izdvajamo i najrecentnije željezne balkonske ograde (kat. br. 72, 80). Ograde su izvedene od karakterističnih horizontalnih traka plosnatog željeza s vertikalama. Ove jednostavne ograde nalaze se na objektima koji tipološki pripadaju tzv. modernoj arhitekturi nastaloj pred Drugi svjetski rat.

Stubišne ograde mogu se vremenski postaviti isključivo u prvu polovicu 20. stoljeća i jasno podijeliti u dvije skupine: ograde s elementima historicizma i secesijske ograde. Prva skupina se u elementima i ne razlikuje od sličnih balkonskih ograda i karakterizira je upotreba tanjih profila i izduženih «S» voluta (kat. br. 28, 65). Recentnije su one najjednostavnije, napravljene od niza vertikalala i horizontalala (kat. br. 63, 81).

Stubišne ograde tipične za secesiju imaju karakteristično izvijene «S» i «C» volute sa sličnom «igrom» drugih elemenata (kat. 29, 87). Duh secesije sadržan je i u ogradama pod kat. br. 35, 62 i 77. Sve tri karakteristične su po izmjeničnom nizu dugih vertikalnih šipki i kraćih vertikalala po kojima se secesija i prepoznaje. Te kraće šipke katkad završe tipičnom «secesijskom» kuglicom (kat. br. 35), a na nekima tih kuglica nema (kat. br. 62, 77). Ove posljednje karakteristične su po malim mjedenim kuglicama na rukohvatu što je rudiment gotičkog načina ukrašavanja¹⁷ i tipičnije su za historicizam.

Vrata koja su u cjelini izvedena od kovine rijedak su arhitektonski element ne samo u Splitu nego i u Dalmaciji. Šest sačuvanih primjeraka u splitskoj povijesnoj jezgri pripada uglavnom kasnom historicizmu. Među njima se ističu najraskošnije opremljena željezna vrata pod kat. br. 2, s osobito dekoriranom «krunom», tj. gornjim dijelom iznad pravokutnog okvira. Taj gornji dio mnogo je jednostavniji kod kat. br. 56, a kod vrata (kat. br. 50) gornji dio čine šipke koje završavaju motivom koplja. Motiv niza šipki s kopljima nalazimo već na romaničkim kovinskim proizvodima,¹⁸ omiljen je tijekom baroka¹⁹ i reafirmiran u europskom historicizmu.²⁰ Četvrta vrata čine iznizane vertikale i polukružna luneta (kat. br. 22). Na

primjerima vrata terase (kat. br. 89) pravokutni okvir dekoriraju secesijske aplikacije. Najjednostavnija vrata nemaju «krunu», već su jednostavno sazdana od posloženih vertikalala i horizontalala (kat. br. 79).

Među manje kovinske proizvode treba istaknuti okove drvenih vratnica. Na nekim starim vratnicama još su sačuvane željezne ručke. Ranobaroknom tipu pripada ravna ručka s prstenom u sredini te reljefnim štitom u pozadini (kat. br. 15 na vratnicama s baroknim stilskim značajkama). Riječ je o najvršnjem sitnom okovu u okviru jezgre. Ravne ručke s ugraviranim prstenom u sredini tipične su već u talijanskoj renesansi.²¹ Ručke sa zaobljenom konturom (kat. br. 19, 23, 58) imaju karakteristične minijaturne volute na krajevima i vrlo jednostavne okrugle štitove na kontaktu s drvetom vratnica. Takve zaobljene forme karakteristične su za kasnobarokne ili rokoko ručke kakvih je još vrlo malo na dalmatinskim vratnicama. Pronašao sam jedan sličan, ali raskošniji primjerak na ulaznim vratnicama barokne palače Draganić u selu Pirovcu, 25 km zapadno od Šibenika.²²

Zanimljivo je da u eksterijerima jezgre nema nijednoga sačuvanog primjerka starinskog kucala na vratnicama, a sačuvan je samo jedan primjerak željezne alke (kat. br. 78), ovdje sa spiralnim navojem u obliku konopa. Alke ili koluti služile su da se rukom privuče i zatvori krilo vrata, a u takvoj funkciji uobičajene su već u antici.²³ Skupini malog utilitarnog okova mogu se pridružiti i različiti tipovi okova drvenih vratnica. Većina ih se nalazi na poledini vratnica baroknog stilskog sloga. Još su ponegdje sačuvani stariji tipovi brava bez ključa sa sistemom poluge ili kračuna (kat. br. 69) kakvih je mnogo osobito u baroku.²⁴

Od ostalih kovinskih proizvoda istaknimo željezne kovane ključeve na pročeljima zgrada. To su završeci konstrukcijskog susprezanja drvenih međukatnih konstrukcija koji su se kao statički elementi primjenjivali u Dalmaciji od 16. stoljeća,²⁵ a vjerojatno i prije. Jedan primjerak je u formi slova «X» (kat. br. 17). Drugi imaju vitice (kat. br. 14, 41) i tipičniji su za historicističku arhitekturu 19. stoljeća u kontinentalnoj²⁶ i obalnoj Hrvatskoj.²⁷ Skupini ostalih kovinskih proizvoda pridružuju se i metalni držači za škure i grilje (kat. br. 76, 82). To su recentni proizvodi vjerojatno nastali u prvoj polovici 20. stoljeća, a predstavljaju utilitarni okov kojim su se

fiksirala prozorska drvena krila. Stariji način zaštite krila od vjetra bilo je fiksiranje razupornom drvenom letvom.²⁸

Iako je u splitskoj povijesnoj jezgri katalogiziran gotovo identičan broj kovinskih proizvoda kao u povijesnoj jezgri susjednog Šibenika, razlike su vrlo velike u kvaliteti odabranog materijala. U Šibeniku se sačuvalo mnogo više proizvoda baroknog stila, a šibenski historicistički proizvodi raznovrsniji su u dekoracijama. Osim toga, šibenski utilitarni okovi vratnica (ručke, kvake, drške, kucala, kračuni i sl.) neusporedivo su raznovrsniji i bogatiji, a nekih oblika okova vratnica u Splitu više i nema (npr. starih kucala). Kovinski proizvodi brzo nestaju, osobito pri adaptacijama, po čemu prate sudbinu drvene baštine. Osim kataloškog dokumentiranja koje je ovim radom zaokruženo, trebalo bi prići i sustavnoj zaštiti ovog segmenta baštine. Prema šibenskom modelu zaštita se ostvaruje u okviru donacijskog programa obnove arhitektonskih detalja (STANADI program).²⁹ Tako je od 1998. do kraja 2005. godine obnovljeno i restaurirano ukupno 12 različitih kovinskih proizvoda, ponajviše baroknih kovanih ukrasnih rešetaka. U obnovu se uključuju različite firme, banke pa i pojedinci. Interes je dvostran: konzervatori su zadovoljni jer se tako obnavljaju vrijedni elementi koji nisu na objektima prioriteta Ministarstva kulture ili gradskog proračuna, a donatori dobivaju zapažen prostor u prezentaciji projekta u medijima.

BILJEŠKE

- ¹ Ističemo ovdje kat. br. 4, koji je s ostalima predstavljen u: Ivo Šprljan: *Drvene vratnice u splitskim eksterijerima*, Kulturna baština, Split, 2005., br. 32, 315-324.
- ² Ivo Šprljan: *Proizvodi umjetničke obrade metala u eksterijerima Šibenika*, Godišnjak zaštite spomenika kulture Hrvatske, Zagreb, 1991., br. 17, tabla IV.
- ³ Ivo Šprljan: *Proizvodi umjetničke obrade metala...*, 131., 135.
- ⁴ Stilizirana, po sredini prelomljena slova «S» nalaze se i na vrsnim šibenskim kovanim prozorskim rešetkama baroknog stilskog sloga, vidi u: Ivo Šprljan: *Proizvodi umjetničke obrade metala...*, tabla I, sl. 3, tabla III, sl. 2.
- ⁵ Cvito Fisković: *Spomenici otoka Visa od IX. do XIX. stoljeća*, Prilozi povijesti umjetnosti u Dalmaciji, Split, 1968., br. 17, 217.
- ⁶ Prema vlastitoj terenskoj skici u rujnu 2002. god.
- ⁷ Mario Kezić: *Arhitektura secesije u Splitu*, Split, 1991., 122.

- ⁸ Ograde terasa: kat. br. 24, 37, 91.
- ⁹ Pierre Chaunu: *Civilizacija klasične Evrope*, Beograd, 1977.; na slici B. Canaletta «Pogled na Frejung u Beču» iz god. 1759./60. vidi se trbušasti prozorski okov.
- ¹⁰ Ilija Mitić: *Orlandov stup u Dubrovniku*, Anali Historijskog instituta JAZU u Dubrovniku, Dubrovnik 1962./63., 248., crtež A. Martechinija prije god. 1825.
- ¹¹ Wyroubal Zvonimir, Bernardo Bobić, izdanje JAZU, nedatirano, slika «Susret Marije i Elizabete» iz posljednje četvrtine 17. stoljeća.
- ¹² Ivo Šprljan: *Proizvodi umjetničke obrade metala...*, tabla VI, sl. 4.
- ¹³ Ivo Šprljan: nav. djelo, tabla V, sl. 4. Također vidjeti u: Radmila Matejčić: *Barok u Istri i Hrvatskom primorju (Barok u Hrvatskoj)*, Zagreb, 1982., 614.
- ¹⁴ Marija Stagličić: *Zvonik katedrale u Zadru*, Peristol, Zagreb, 1982., br. 25, 155.-156.
- ¹⁵ Mario Kezić, nav. djelo, 121.
- ¹⁶ Mario Kezić, nav. djelo, 122.
- ¹⁷ Cvito Fisković: *Arhitekt Josip Slade*, Trogir, 1987., 35.
- ¹⁸ Jacques le Goff: *Srednjovekovna civilizacija zapadne Evrope*, Beograd, 1974., 271.
- ¹⁹ Skupina autora, *Zadarski zbornik*, Zagreb, 1964., 416; crtež zadarske Gradske straže iz 1789.
- ²⁰ Giulio Carlo Argan: *Storia dell'arte italiana*, III, Firenze, 1968., sl. na str. 485.
- ²¹ Prema vlastitoj skici sa slike «Ritrato di gentiluomo nel suo studio», autor Lorenzo Lotto (1480.-1556.) u vrijeme posjeta venecijanskoj Akademiji, 8. prosinca 1990. god.
- ²² Ivo Šprljan: *Rokoko na pirovačkim vratnicama*, Šibenski list, Šibenik 20. X. 2001. 9. Vrsni primjeri rokoko okova na baroknom sakristijskom ormaru u: Nela Tarbuk: *O radovima pavlinskih stolara*; u knjizi «Kultura pavlina», Zagreb, 1989., 269.
- ²³ Širu bibliografiju o uporabi alke kroz povijest vidi u: Ivo Šprljan: *Proizvodi umjetničke obrade metala u eksterijerima Šibenika*, nav. djelo, 145.
- ²⁴ Usporediti s malim kračunom (zasunom) na drvenim vratnicama pozitivna (oko 1750.) u: Ladislav Šaban: *Spomeničke orgulje na području Gornje Hrvatske*, Godišnjak zaštite spomenika kulture Hrvatske, Zagreb, 1982.-83., br. 8-9, 113.
- ²⁵ Niko Duboković: *Crkva-tvrđava u Vrboskoj*, Prilozi povijesti umjetnosti u Dalmaciji, Split, 1963., br. 15, 119, 124.
- ²⁶ Ivo Maroević: *Sisak – grad i graditeljstvo*, Sisak, 1998., 181.
- ²⁷ Ivo Šprljan: *Šibenski ključevi s viticama*, Šibenski list, Šibenik, 5. VIII. 2005., 33.
- ²⁸ Ivo Šprljan: *Skradin – arhitektonski elementi i detalji*, Zagreb, 1997., 24.
- ²⁹ Jadranka Klisović: *Projekt obnove povijesne šibenske jezgre*, Nedjeljni Vjesnik, Zagreb, 28. IV. 2002., 19.

OLD WROUGHT IRON ITEMS IN THE EXTERIORS OF SPLIT

Summary

The exteriors of Split's historic nucleus boast 95 old wrought iron items of artistic and craft value. Particularly numerous is the group of window grids among which the Baroque ones are particularly rare (Cat. no. 16). Some windows in Split had interesting low window metal rails above the window sills (Cat. no. 7). Split has very few grids above the portal, but far more numerous are different railings that stood on balconies, stairways and terraces. The balcony railings curved in the shape of the letter "S" belong to the Baroque period (Cat. no. 46). However, most outstanding balcony railing in Split is the Secession one on the 2nd floor of the former Nakić house from 1900 (Cat. no 8). Most of the railings were made in the historic style, and among them, particularly interesting are the wrought iron ones probably imported from Italian foundries and dating from the end of the 19th or the beginning of the 20th c. (Cat. no. 83, 91). Doors entirely made of metal and small reinforcements of wooden doors such as knobs and locks also count as wrought iron items. Among them particularly interesting is the knob of the Baroque door (Cat. no. 15). Other wrought iron items include ornamental iron bars seen on facades that served to statically stabilize the construction between the floors (Cat. no. 41). Most of the wrought iron items in Split bear features of the historic style, i.e. very few Baroque metal objects have been preserved. Protection and restoration of wrought iron items can possibly be sought in the model of donor companies and individuals that has for years been successfully carried out in the historic core of the nearby city of Šibenik.



Split, povijesna jezgra: karta rasporeda kovinskih proizvoda

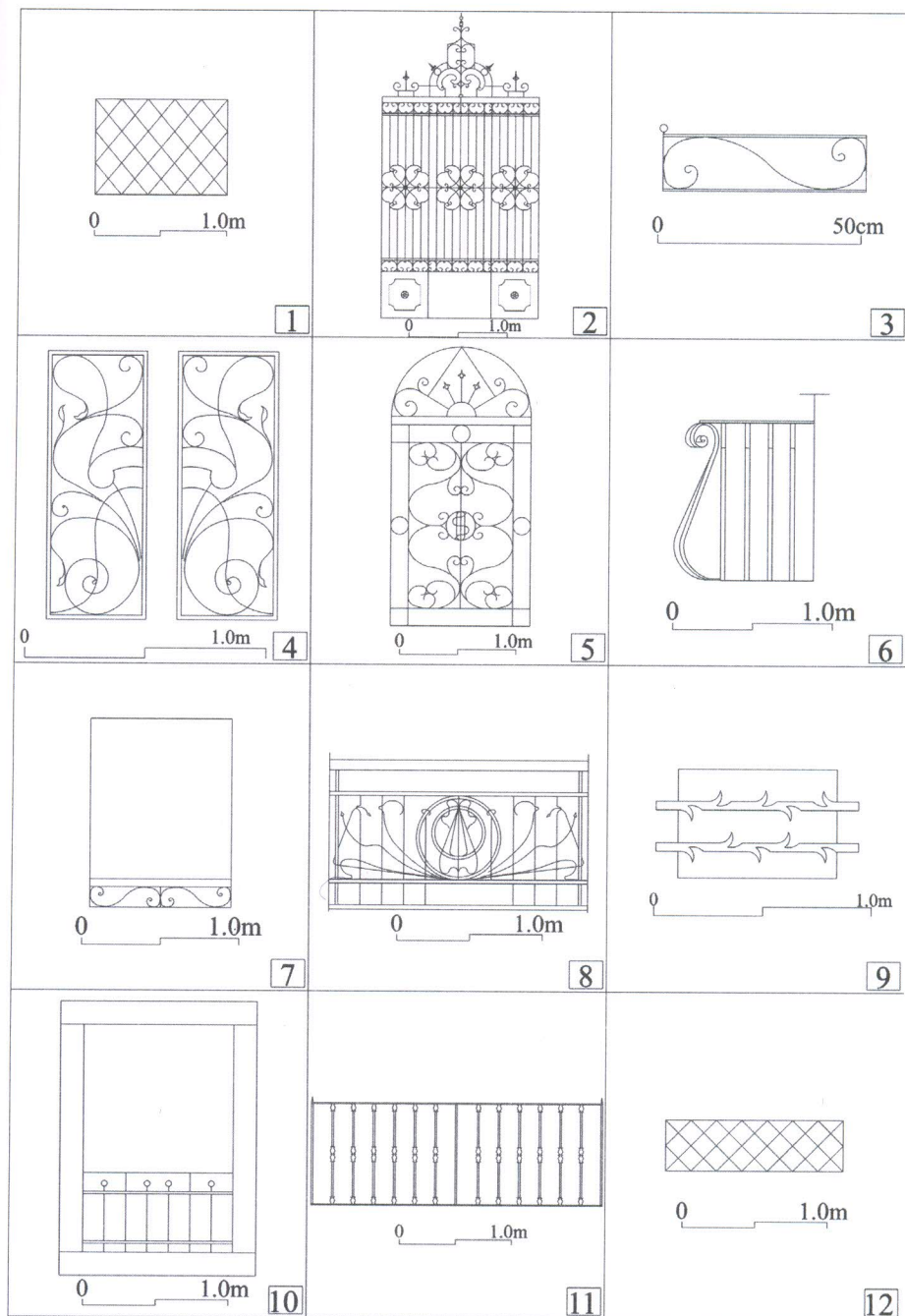

KATALOG - TABLA I

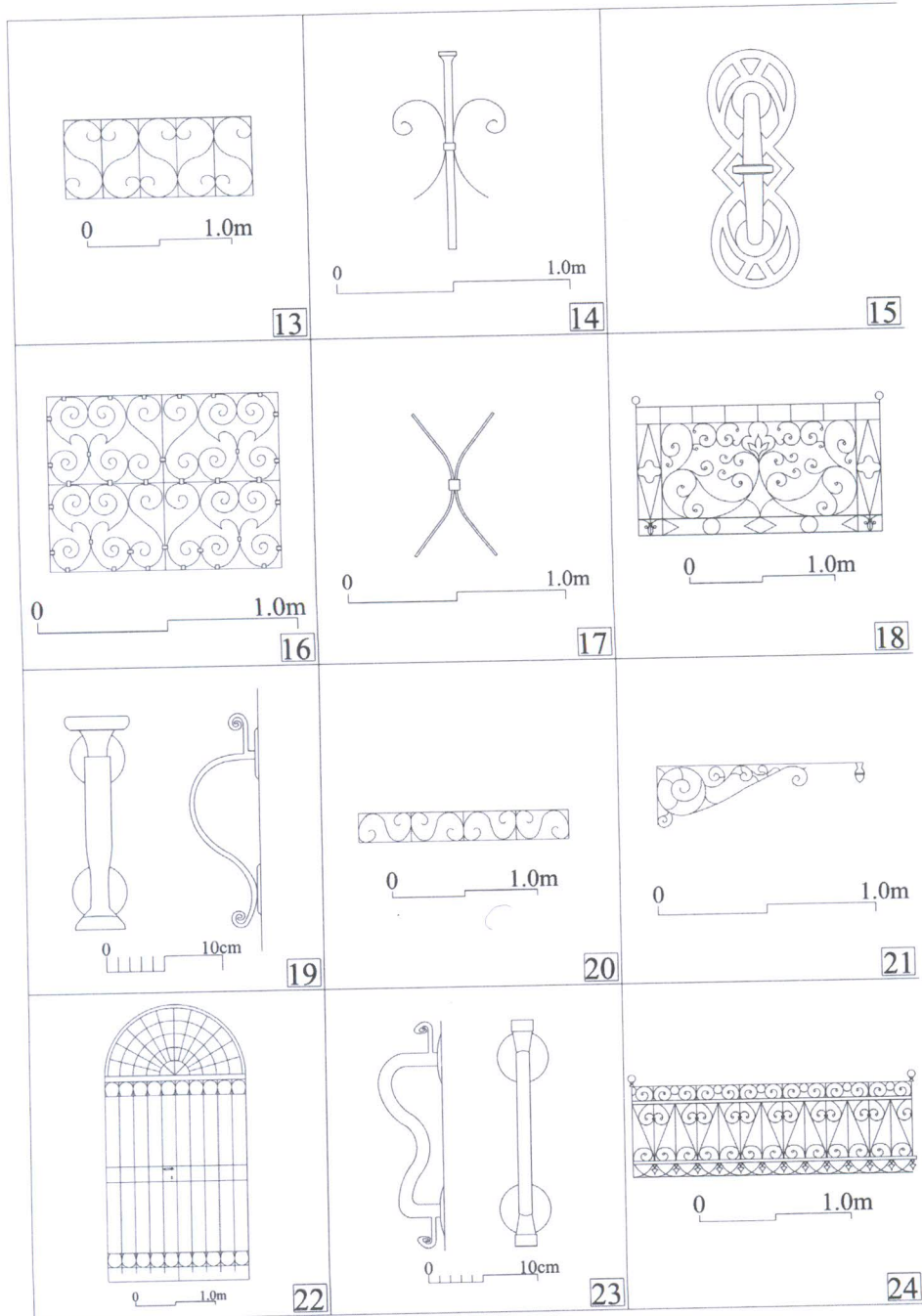

KATALOG - TABLA II

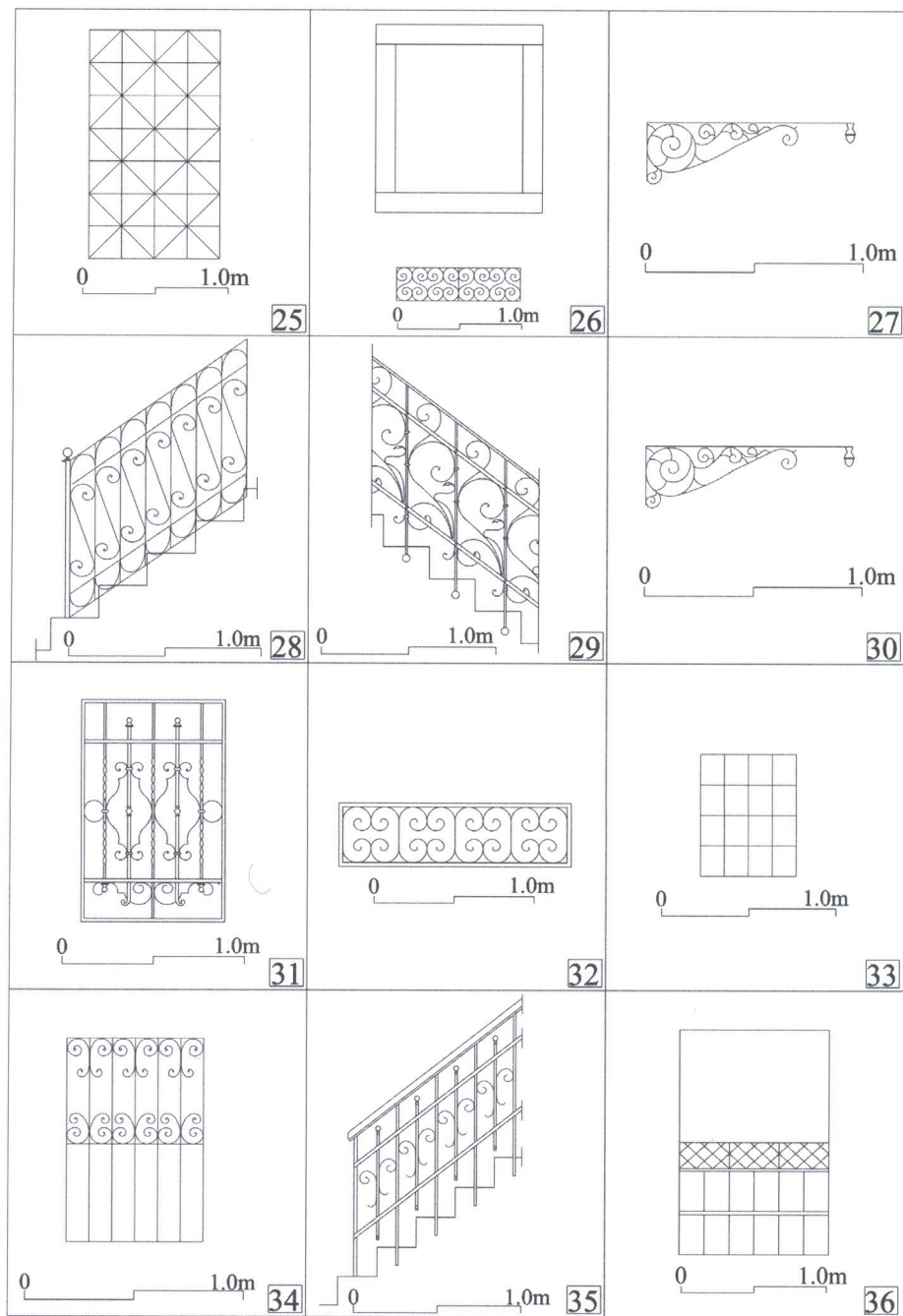

KATALOG - TABLA III

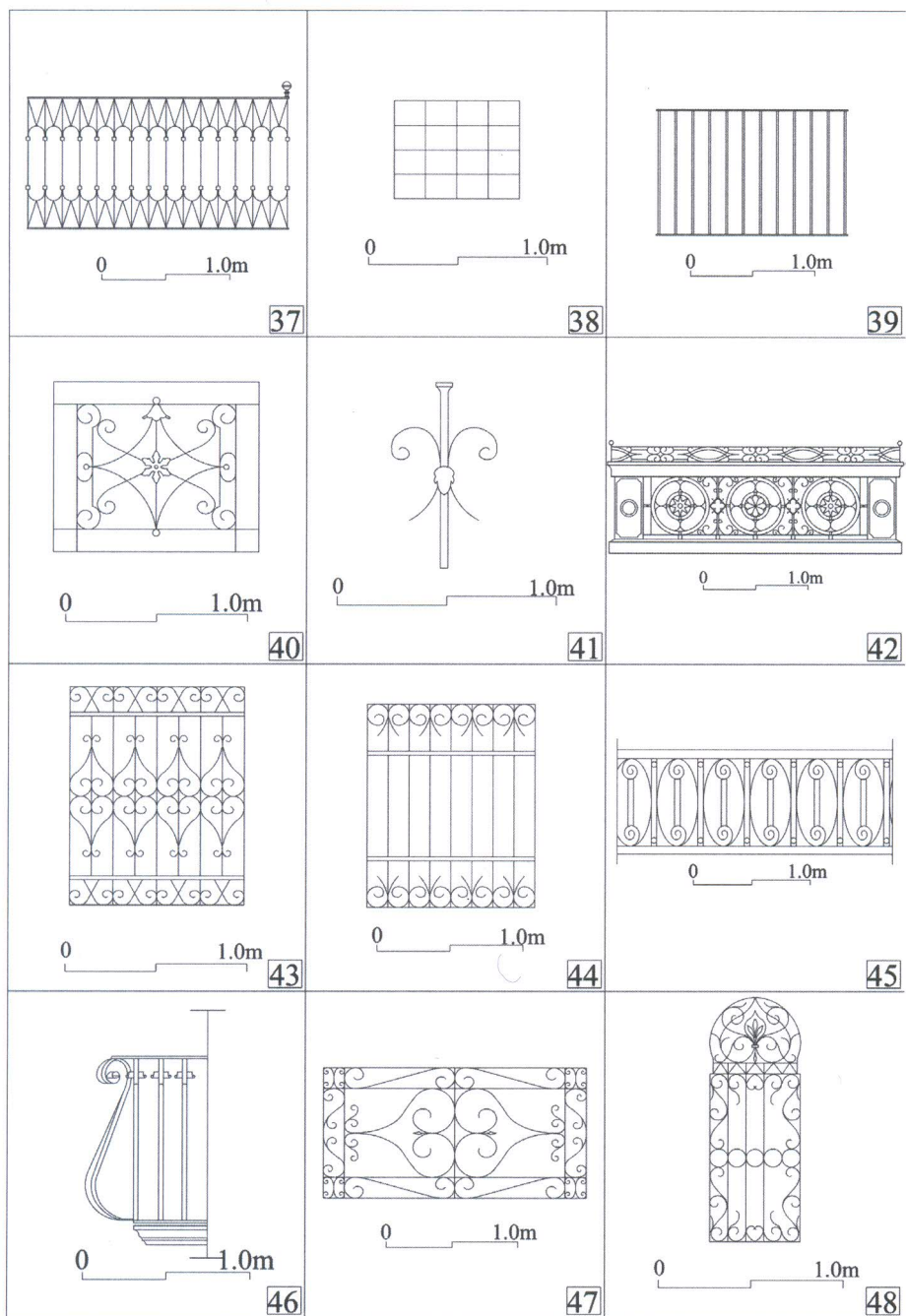

KATALOG - TABLA IV

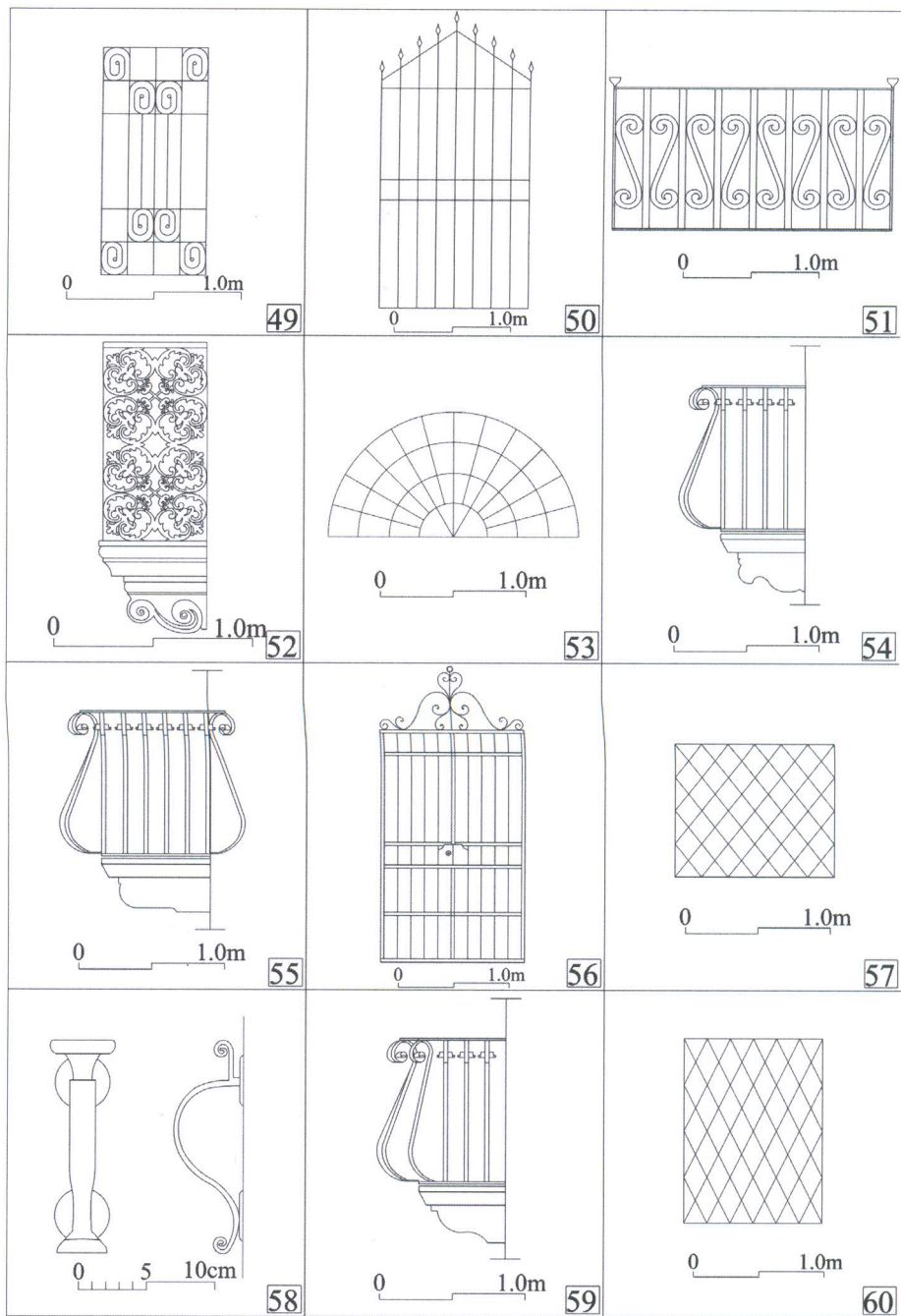

KATALOG - TABLA V

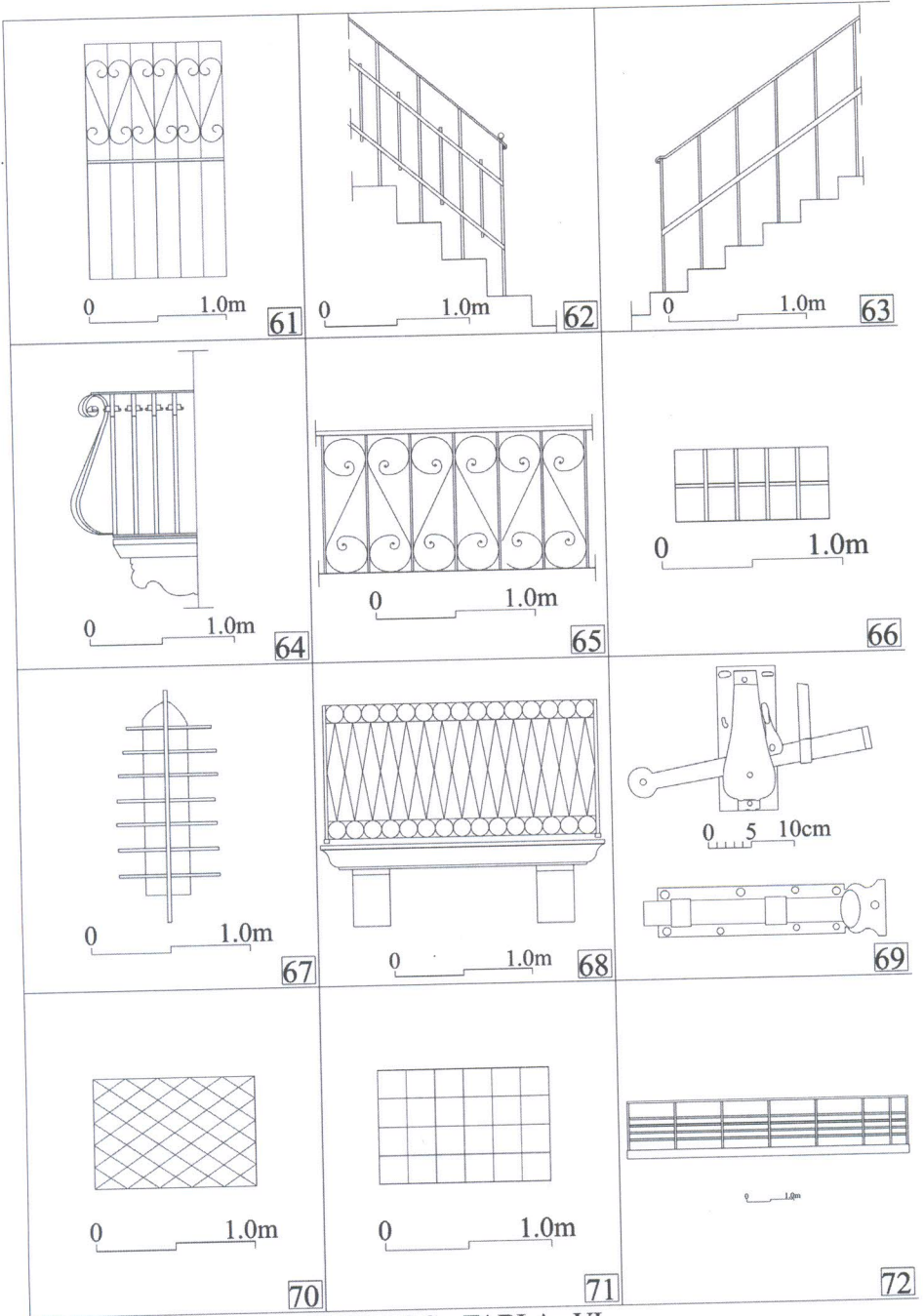

KATALOG - TABLA VI

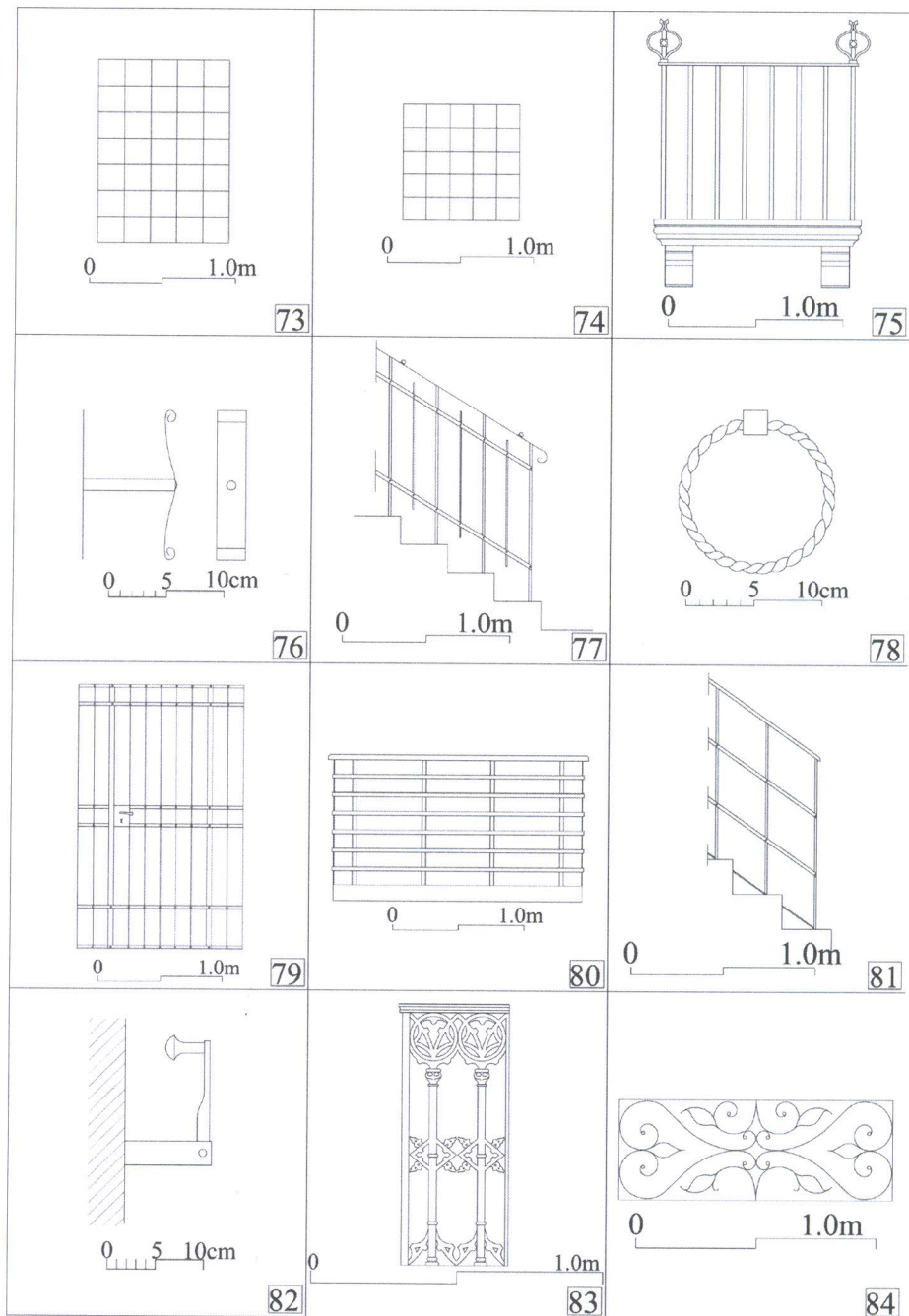

KATALOG - TABLA VII

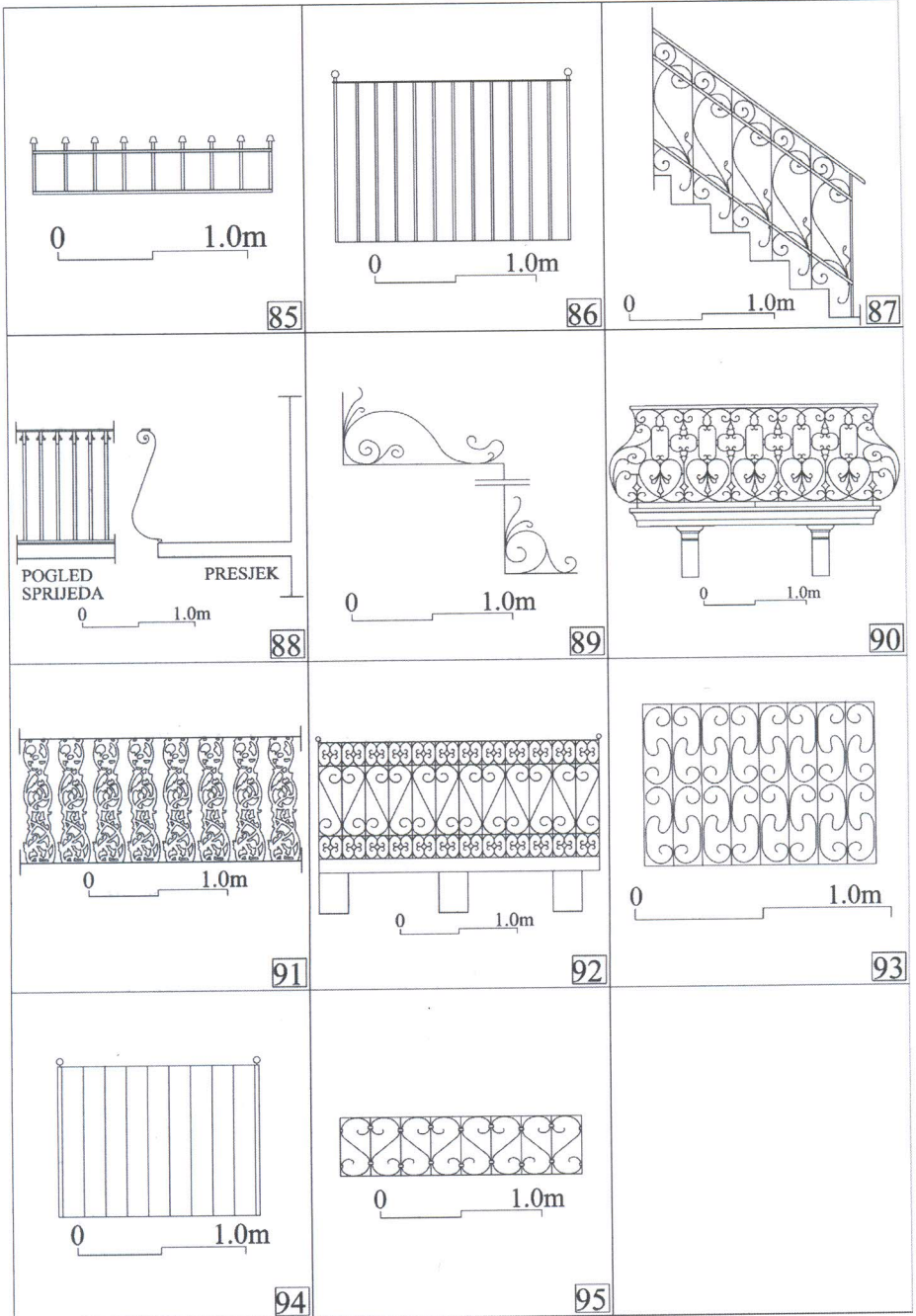

KATALOG - TABLA VIII