

**Starohrvatska prosvjeta**  
III. serija - svezak 42/2015.

UDK: 726.591:2-528](497.58Dalmacija)"09/12"  
Prethodno priopćenje

Kristina BABIĆ

Bobani 9  
HR – 21231 Klis  
kristina\_curly@yahoo.com

## Pojava i liturgijska funkcija pseudotroapsidnosti u Dalmaciji

Appearance and liturgical function of the  
"pseudo-three-apses" element in Dalmatia

*Rad problematizira pojavu i širenje crkava s osobitom artikulacijom svetišta, koje su najvjerojatnije od kraja 10. pa do 12. ili 13. stoljeća podizane uglavnom na području južne Dalmacije. Arhitektonski koncept svetišta sa središnjom apsidom flankiranom dvjema pseudoapsidama pokušava se objasniti s aspekta liturgije.*

*Ključne riječi: pseudotroapsidnost, liturgija, (rano)srednjovjekovna sakralna arhitektura*

U cjelokupnoj (rano)srednjovjekovnoj<sup>1</sup> arhitekturi na području Dalmacije, oprezno se ističe skupina crkava čiji je istočni korpus raščlanjen trima polukružnim zasvedenim prostorima (samo iznimno je središnji kvadratan) koji su upisani u ravno začelje ili u pačetvorinasto tijelo koje manje ili više penetrira u slobodni prostor izvan gabarita same crkve. Budući da su ti bočni prostori, a ponekad i središnji, uvijek vrlo reduciranih dimenzija, teško bismo ih mogli nazvati *apsidama*. Autori koji su istraživali i pisali o crkvama s ovako raščlanjenim prezbiterijem, za spomenutu pojavu koriste različite termine od kojih izdvajamo sljedeće: *niše*, *apsidalne niše*, *lateralne niše*, *kultne niše*, *polukružne niše*, *apsidice*, *apsidirole*, *patuljaste apside*... Već iz samo nekoliko navedenih različitih termina za isti prostorni oblik, proizlaze funkcionalne, a samim tim i terminološke nedoumice te činjenica da je ovo prilično semantički nepoznata pojava koju valja razjasniti s povijesnoumjetničkog, liturgijskog i općekulturnog aspekta.

Za početak valja razjasniti terminologiju kojom ćemo se koristiti, jer se u stručnoj literaturi specijaliziranoj za ranosrednjovjekovnu arhitekturu, kao što je vidljivo iz gore istaknutih primjera, nedosljedno koristi<sup>2</sup>. Za ovaj rad, neophodno je precizno definirati razliku između *apside*, *apsidirole* i *niše*. U različitim rječnicima i leksikonim<sup>3</sup>, specijaliziranim ili općim, pojam *apsida* definira se kao najčešće polukružni ili poligonalni nadsvođeni prostor crkve koji potječe iz antičke profane arhitekture, dok je *apsidiola* redovito tumačena kao mala apside. *Niša* je, prema navedenim izvorima, udubina u zidu,

obično zasvedena, u koju se nerijetko umeću različiti predmeti, između ostalog i kipovi.

Poveznica ovih triju arhitektonskih elemenata je, svakako, tlocrtni oblik, ali se redovito razlikuju dimenzijom i, što je ključno, funkcijom. Upravo je funkcija onaj razlikovni faktor pomoću kojega neki prostor, bez obzira na dimenzije, možemo okarakterizirati kao apsidu, a ne nišu ili obrnuto. Naime, u (rano)srednjovjekovnoj arhitekturi Dalmacije, u prethodno spomenutoj skupini crkava – o kojoj će kasnije biti više riječi, i apside i niše su gotovo uvijek dimenzijski vrlo slične, gotovo identične.

Na izmaku ranog srednjeg vijeka na području Dalmacije<sup>4</sup> podignute su brojne nove ili pregrađene starije crkve<sup>5</sup> te sve pokazuju velike sličnosti u oblikovanju. Morfološki su im vrlo bliske i pojedine crkve datirane, prema nekim autorima, u 12./13. stoljeće, pa ih možemo promatrati kao recidiv arhitektonskog oblika vrlo raširenog tijekom stoljeća ranog srednjeg vijeka. Riječ je o sakralnim arhitektonskim objektima sljedećih karakteristika: uz bočne zidove broda priljubljeni su pilastri čime je postignuta višetravejna podjela crkvenog broda; paralelni pilastri povezani su lukovima među kojima se formiraju niše<sup>6</sup>, a nasuproti pojasnicama na taj način podupirući bačvasti svod. Prema tome, pri-

<sup>1</sup> Crkve koje smo uvrstili u skupinu onih s pseudotroapsidnim svetištima, nažalost, u većini slučajeva nemoguće je precizno datirati te se mišljenja autora oko njihove datacije nerijetko razilaze. Neki od primjera koje ćemo navoditi u daljnjem tekstu datirani su u stoljeća zrelog srednjeg vijeka.

<sup>2</sup> Termini *lezena*, *(polu)pilastar*, *pilon* također nisu precizno značenjski određeni pa se u istom kontekstu jednom pojavljuje jedan, a drugom prilikom drugi. Sve ovo ukazuje na neophodnu potrebu sastavljanja jednog specijaliziranog rječnika koji će odagnati ovakve nedoumice i nedosljednosti.

<sup>3</sup> Različite definicije istaknutih pojmova usp. u: *Dictionnaire d'art et d'archeologie*. Pariz, 1930, str. 2-3, 318. – M. PRELOG - J. DAMJANOV - R. IVANČEVIĆ, *Likovne umjetnosti*. Zagreb, 1963, str. 16, 95. – *Leksikon*. Zagreb: Jugoslavenski leksikografski zavod, 1974, str. 41, 678. – F. BAUMGART, *Mali leksikon arhitekture*. Beograd, 1979, str. 8. – *Hrvatski enciklopedijski rječnik*. Zagreb, 2002, str. 54, 829.

<sup>4</sup> T. MARASOVIĆ, *Dalmatia praeromanica*. Sv. 2-4, Split - Zagreb, 2009 - 2013, i tamo navedena literatura.

<sup>5</sup> O pregradnjama ranijih crkava u ranom srednjem vijeku iscrpnije vidi u: T. MARASOVIĆ, Prilog morfološkoj klasifikaciji ranosrednjovjekovne arhitekture u Dalmaciji, u: *Prilozi istraživanja starohrvatske arhitekture*, Split, 1978, str. 16-24. – I. FISKOVIĆ, Srednjovjekovna preuređenja ranokršćanskih svetišta u dubrovačkom kraju, u: *Arheološka istraživanja u Dubrovniku i dubrovačkom području (Izd. HAD-a 12)*, (ur. Ž. Rapanić), Zagreb, 1988, str. 189-208. – T. MARASOVIĆ, Ranosrednjovjekovne preinake antičkih spomenika u Dalmaciji, *Prilozi povijesti umjetnosti u Dalmaciji* 39, Split, 1994, str. 61-90. – I. FISKOVIĆ, Apport des reconstructions d'églises de l'antiquité tardive dans la formation du premier art roman sur le littoral croate, *Hortus artium medievalium* 1, Zagreb - Motovun, 1995, str. 14-27. – R. BUŽANČIĆ, Rađanje srednjovjekovne arhitekture iz antičkih korijena na otocima srednje Dalmacije, u: *Starohrvatska spomenička baština. Rađanje prvog hrvatskog kulturnog pejzaža*, (ur. M. Jurković, T. Lukšić), 1996, str. 339-348. – T. MARASOVIĆ, *Dalmatia praeromanica. Ranosrednjovjekovno graditeljstvo u Dalmaciji*. Sv. 1, Rasprava. Split - Zagreb, 2008, str. 204-220.

<sup>6</sup> Ta niša je najčešće pravokutna, ali unutar nje može biti umetnuta jedna ili dvije manje niše polukružnog ili kvadratnog tlocrta (npr. Sv. Mihajlo u Stonu, 3. faza Sigurate u Dubrovniku, Sv. Kuzma i Damjan u Zabla-

ljubljeni pilastri imaju dvojaku funkciju: konstruktivnu – preko pojasnica podupiru bačvasti svod – te dekorativnu – izmjenom zidnih istaka i praznine među njima postiže se ritmičnost, dodatno pojačana igrom svjetlosti i sjene. U nekim je slučajevima dvjema zasvedenim udubinama raščlanjen istočni zid lijevo i desno od apsida (tzv. ramena apsida). Kod ovakvih primjera se najbolje očituje važnost semantičkog razgraničenja pojmova *niša* i *apsida*, osobito u slučajevima kad su i bočni crkveni zidovi raščlanjeni polukružnim udubinama. Ako neki prostor nazovemo *apsidom*, onda taj termin nužno podrazumijeva liturgijsku funkciju, a *niše* su primarno dekorativnog karaktera iako se u njih mogu i umetati razni predmeti<sup>7</sup> na što ukazuju rječničke definicije.

Usporednim promatranjem arhitektonske dokumentacije (tlocrta, presjeka itd.) crkava ovoga razdoblja, moguće je istaknuti nekoliko parametara čijom je primjenom moguće donekle pouzdano utvrditi o kojem je arhitektonskom elementu riječ, a samim tim odrediti njegovu funkciju. Za početak je veoma važno odrediti u kojem se dijelu ranosrednjovjekovnog crkvenog prostora nalazi. Ako se nalazi na bočnim zidovima crkve, riječ je o niši, a ako se nalazi na istočnom zidu, lijevo i desno od glavne apsida, koja također može biti dimenzijski reducirana, potrebno je promotriti još neke elemente za preciznije terminološko i funkcionalno određenje. Razina zidnog plašta na kojoj se počinje uvlačiti u zidnu masu je jedan od glavnih razlikovnih eleme-

nata. Prepostavili smo da uvlačenje unutar zidne mase nekoliko desetaka centimetara iznad razine temelja istočnog zida i poda crkve, ukazuje da je najvjerojatnije riječ o niši<sup>8</sup>. Ako se njezin početak poklapa s razinom crkvenog poda, onda je vjerojatno riječ o „funkcionalnoj udubini“ za koju bi, s obzirom na reducirane dimenzije, bilo pogrešno upotrijebiti pojam *apsida*, a jednako tako i *niša*, pa predložimo novi – *pseudoapsida*. Predloženi pojam bio bi primjereniji jer istodobno ukazuje na reducirane dimenzije i oblikovanje vrlo blisko niši, ali i funkciju kojom se od potonje bitno razlikuje. Na kraju valja istaknuti dimenzije i oblik koji u iznimnim slučajevima mogu poslužiti kao razlikovni element pseudoapsida i niša na unutarnjem istočnom crkvenom zidu. Naime, u (rano)srednjovjekovnim crkvama čija je unutrašnjost efektно raščlanjena polukružnim nišama umetnutim između širih pravokutnih pilastara, a polukružne udubine se pojavljuju i na ramenima apsida, ponekad je dimenzija ključni razlikovni element te upravo na temelju nešto većih dimenzija udubina istočnog zida u odnosu na one bočnih zidova, zaključujemo da je riječ o pseudoapsidi, a ne niši, naravno, ukoliko počinju od razine crkvenog poda. Govoreći o dimenzijama, neophodno je istaknuti i činjenicu da su bočne pseudoapside uvijek uže, a i niže u odnosu na središnju apsidu. Osim toga, pseudoapside (bar na nama poznatim primjerima) u tlocrtu su uvijek polukružne. Sve uočene karakteristike ovog specifičnog arhitektonskog oblikovanja u daljnjem tekstu ćemo potkrijepiti konkretnim primjerima.

Na samom početku rada je ukazano na postojanje skupine (rano)srednjovjekovnih crkava čiji je istočni korpus u unutrašnjosti raščlanjen trima polukružnim, zasvedenim prostorima (samo je iznimno središnji kvadratan) koji su upisani u ravno začelje ili u pačetrovinasto tijelo koje manje ili više penetrira u slobodni prostor izvan gabarita same crkve. Nakon terminološke eksplikacije, za ovakvo oblikovanje istočnog korpusa predložimo termin *pseudotroapsidnost* odnosno *crkve s pseudotroapsidnim svetištima*.

Iako u okviru prepoznatljivog (rano)srednjovjekovnog arhitektonskog jezika ostvaruju kreativnu raznolikost, crkve na kojima je uočljivo ovakvo oblikovanje svetišta moguće je svesti na dva osnov-

ću na Koručuli, Sv. Petar podno Veljeg vrha na Šipanu, Sv. Mihajlo/Sv. Marija na Mrkanu kod Cavtata, Sv. Toma u Kutima u Boki kotorskoj itd.). Pregled nalaza i njihova tumačenja vidi u: T. MARASOVIĆ, *Dalmatia praeromanica. Ranosrednjovjekovno graditeljstvo u Dalmaciji. Sv. 4, Korpus arhitekture: južna Dalmacija, Bosna i Hercegovina, Crna Gora*. Split - Zagreb, 2013, str. 30-39, 130-134, 152-154, 199-204, 286-288, 337-340 i tamo navedenoj literaturi.

<sup>7</sup> Ranosrednjovjekovni skulptorski program crkava ne uključuje samostojeće skulpture svetaca, stoga je za pretpostaviti da su niše crkava ovoga razdoblja bile prazne iako su njihove zidne plohe mogle biti ukrašene freskama. Na ovu pretpostavku nas navode fragmentarno sačuvani zidni oslici uočeni u malom broju crkava - Sv. Mihajlo u Stonu, dubrovačka katedrala, Sv. Maksim na Majsanu, Sv. Ivan u Šilovu Selu na Šipanu, Sv. Ilija na Lopudu, Sv. Nikola na Koločepu. T. MARASOVIĆ, *Dalmatia praeromanica*, 4, str. 38, 119-120, 162, 219, 228, 262-265. – Ž. PEKOVIĆ, *Četiri elafitske crkve*. Split - Dubrovnik, 2008, str. 24-39, 53-69, 72-81, 140-142. – C. FISKOVIĆ, *Dalmatinske freske*. Zagreb, 1965, str. 9-11.

<sup>8</sup> Polukružne udubine bočnih zidova također mogu počinjati od razine crkvenog poda, ali ih sami položaj unutar sakralnog objekta određuje *nišama*.

JEDNOBRODNE CRKVE				VIŠEBRODNE CRKVE
Jednobrodne crkve bez traveja	Jednobrodne dvotravejne crkve	Jednobrodne trotravejne crkve	Jednobrodne trotravejne crkve s kupolom	Crkva na četiri stupa s kupolom
Sv. Kuzma i Damjan, Dubrovnik	Sv. Tudor (Sv. Kuzma i Damjan, Prve Ponikve (Pelješac) Sv. Petar i Pavao, Korita (Mljet)	Sv. Đurađ, Ponikve (Pelješac) Sv. Mitar, Gabrila (Konavle) Sv. Ivan Krstitelj, Podace	Sv. Petar, Stonsko polje (?)	Sv. Petar Veliki, Dubrovnik

sl. 1. Tipologija crkava s pseudotroapsidnim svetištem.

234

Pseudotroapsidna svetišta upisana u ravno začelje	Pseudotroapsidna svetišta sa središnjom apsidom upisanom u istaknuto pačetvorinasto tijelo	Pseudotroapsidna svetišta s apsidom i bočnim pseudoapsidama upisanim u istaknuta pačetvorinasta tijela	Pseudoapsidna svetišta raščlanjenog vanjskog zidnog plašta slijepim arkadama
Sv. Petar, Stonsko polje	Sv. Kuzma i Damjan, Dubrovnik (?) Sv. Tudor (Sv. Kuzma i Damjan), Prve Ponikve (Pelješac) Sv. Petar i Pavao, Korita (Mljet) Sv. Petar Veliki, Dubrovnik	Sv. Đurađ, Ponikve (Pelješac)	Sv. Mitar, Gabrila (Konavle) Sv. Ivan Krstitelj, Podace

sl. 2. Tipologija pseudotroapsidnih svetišta.

na tipa, a to su: jednobrodne crkve s odijeljenim travejima ili bez njih te, za sada, jedna višebrodna crkva (sl. 1). Ako uzmemo u obzir isključivo oblikovanje pseudotroapsidnih svetišta, također je moguće uočiti neke tipološke varijacije na koje ćemo se detaljnije osvrnuti prilikom opisa crkava ubrojanih u gore spomenutu skupinu (sl. 2).

Unutar skupine jednobrodnih crkava, najizrazitiji primjer pseudotroapsidnosti je *crkva sv. Kuzme i Damjana* čiji se oskudni arheološki ostatci nalaze pod crkvom sv. Bartula uklopljenom u kompleks palače Sorkočević na Držićevoj poljani u Dubrovniku<sup>9</sup>. Riječ je o jednostavnoj crkvi pravokutnog

tlocrta. Crkva je vjerojatno srušena tijekom kasnog srednjeg vijeka<sup>10</sup> te su pronađeni arheološki ostatci prilično oskudni. Apsida flankirana dvjema pseudoapsidama na istoku predstavlja jedini arheološki potvrđen element raščlambe unutarnjeg zidnog pla-

tekstu proučavanja urbanističkog razvoja Dubrovnika te katedralnog sklopa, Ž. Peković se nekoliko puta usputno osvrnuo na ovu crkvu: Ž. PEKOVIĆ, *Nastanak i razvoj Crkve sv. Vlaha u Dubrovniku*, *Dubrovnik 5*, Dubrovnik, 1994, str. 66. – Ž. PEKOVIĆ, *Dubrovnik. Nastanak i razvoj srednjovjekovnoga grada*. Split, 1998, str. 80-81. – Ž. PEKOVIĆ, *Nastanak i razvoj katedralnoga sklopa u Dubrovniku*, u: *Tisuću godina dubrovačke (nad)biskupije: zbornik radova znanstvenog skupa u povodu tisuću godina uspostave dubrovačke (nad)biskupije/metropolije (998. – 1998.)*, (ur. Ž. Puljić, N. A. Ančić), Dubrovnik, 2001, str. 545-546.

<sup>10</sup> U rukopisnoj ostavštini don Nika Đivanovića, zabilježeno je da je srušena nakon 1248. godine (I. FISKOVIĆ, *Crkva sv. Kuzme i Damjana*, str. 264).

<sup>9</sup> I. FISKOVIĆ, *Crkva sv. Kuzme i Damjana u središtu Dubrovnika*, *Dubrovnik VII/4*, Dubrovnik, 1997, str. 261-275. – T. MARASOVIĆ, *Dalmatia praeromantica*, 4, str. 122-125. – I. ŽILE, *Naselje prije grada*, *Dubrovnik VIII/4*, Dubrovnik, 1997, str. 107-108. U kon-

šta<sup>11</sup>. Kako je izgledalo začelje crkve u eksterijeru, nemoguće je sa sigurnošću utvrditi jer je ono poništeno širokim temeljnim zidom palače Sorkočević. Izostanak artikulacije unutarnjih bočnih zidova, inače specifične za ovu skupinu crkava, tj. pojava pseudotroapsidnog svetišta kao jedinog artikulacijskog elementa unutrašnjosti vjerojatno je moguće protumačiti kao potvrdu o liturgijskoj potrebi, a ne kao puku dekoraciju (sl. 3).

Vrlo slično oblikovan istočni korpus crkve nalazimo i u današnjoj *crkvi sv. Filipa i Jakova* (pretpostavljeni izvorni titulari: sv. Tudor ili sv. Kuzma i Damjan) u *Metohiji* (Prvim Ponikvama) na Pelješcu (sl. 4)<sup>12</sup> te u *crkvi sv. Petra i Pavla u Koritima* na otoku Mljetu (sl. 5)<sup>13</sup>. Na navedenim crkvama, za razliku od Sv. Kuzme i Damjana u Dubrovniku, sačuvano je i začelje – središnja apsida upisana je u istaknuto pačetrovinasto tijelo dok su bočne pseudoapside upisane u ravno začelje, što znači da njihovo postojanje nije vidljivo u eksterijeru. Umetanjem dvaju nasuprotnih pilastara, ostvarena je dvotravejna podjela unutrašnjosti. Iako je crkva sv. Tudora, tj. Kuzme i Damjana u Metohiji do danas sačuvana do krova u ulozi svetišta kasnije crkve sv. Filipa i Jakova, koja je dograđena uz zapadno pročelje prvotnog sakralnog objekta, nažalost, izvorni prezbiterij doživio je preinake te je pseudotroapsidnost poništena. Naime, središnja apsida je u potpunosti zazidana, pred nju je postavljen renesansno-barokni oltar, a bočne pseudoapside su zazidane do

<sup>11</sup> Fisković ukazuje na mogućnost postojanja nasuprotnih pilastara kojima je mogla biti ostvarena višetravejnost, međutim njihovo postojanje nije arheološki potvrđeno (I. FISKOVIĆ, *Crkva sv. Kuzme i Damjana*, str. 271). Pregled rezultata arheoloških istraživanja provedenih na ovom lokalitetu vidi u: I. FISKOVIĆ, *Crkvice sv. Bartula s izvještajem o arheološkom iskopavanju*, u: *Palača Sorkočević (Biskupska), Dubrovnik. Knjiga I. Konzervatorski elaborat Zavoda za restauriranje umjetnina u Zagrebu*, 1993, str. 8-12.

<sup>12</sup> I. FISKOVIĆ, *Tri srednjovjekovne crkvice na Pelješcu, Prilozi povijesti umjetnosti u Dalmaciji* 19, Split, 1972, str. 33-39. – T. MARASOVIĆ, *Dalmatia praeromanica*, 4, str. 24-25.

<sup>13</sup> I. ŽILE, *Starohrvatska crkva sv. Petra i Pavla na lokalitetu Crkvina - otok Mljet, Obavijesti Hrvatskog arheološkog društva* 28/2 (svibanj – kolovoz), Zagreb, 1996, str. 31-34. – I. ŽILE, *Sve manje upitnika o crkvici sv. Petra i Pavla, Slobodna Dalmacija*, 20. lipnja, Split, 1996. – I. ŽILE, *Crkva sv. Pavla na lokalitetu Crkvine poviše Korita na otoku Mljetu*, u: *Brodolom svetoga Pavla u vodama hrvatskog otoka Mljeta*, (ur. M. Demović), Zagreb, 2009, str. 267-276. – T. MARASOVIĆ, *Dalmatia praeromanica*, 4, str. 192-193.

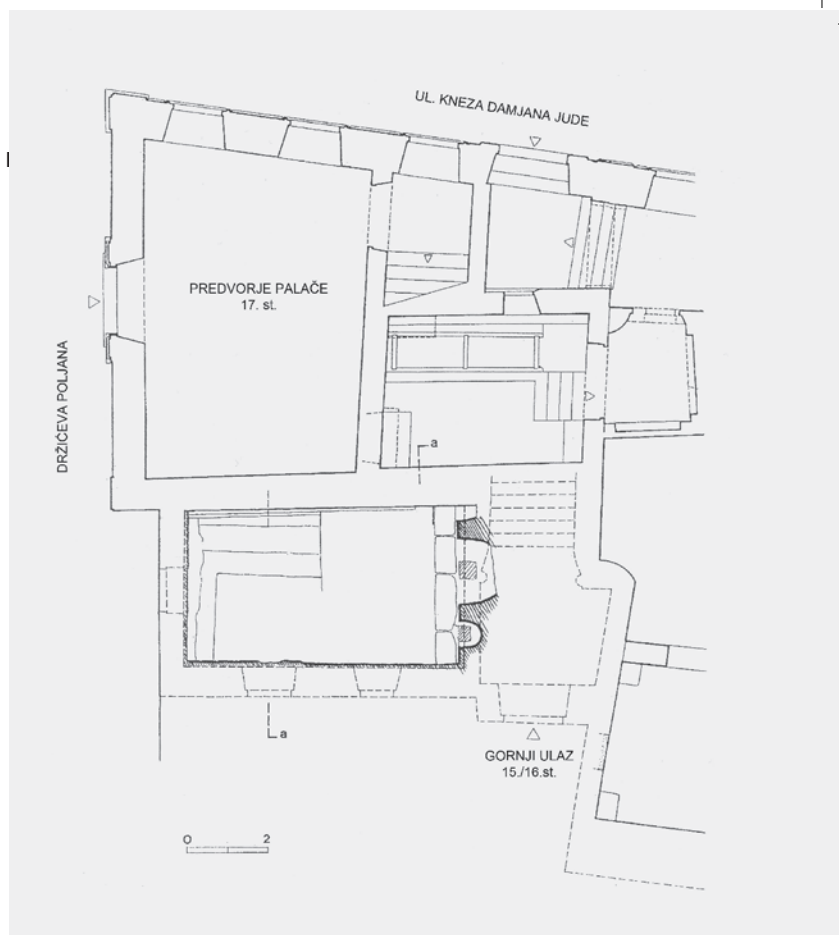

sl. 3. Tlocrt Sv. Kuzme i Damjana u Dubrovniku (prema: I. Fisković).

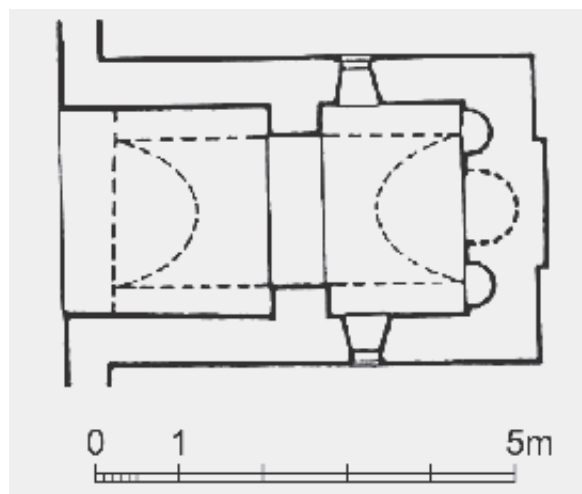

sl. 4. Tlocrt Sv. Tudora (Sv. Kuzme i Damjana) u Prvim Ponikvama na Pelješcu (prema: I. Fisković).

pola te su na taj način pretvorene u niše unutar kojih su postavljeni kipovi zaštitnika<sup>14</sup>.

Pseudotroapsidna svetišta pojavljuju se i u nekim jednobrodnim trotravejnim crkvama. Najjednostavniji takav primjer je *crkva sv. Đurađa u Ponikvama* na Pelješcu<sup>15</sup>. Raščlamba vanjskog zidnog plašta odnosi se na dvije lezene spojene lukom na

<sup>14</sup> I. FISKOVIĆ, *Tri srednjovjekovne crkvice*, str. 37-38.

<sup>15</sup> F. RADIĆ, *Crkvice sv. Jurja u Ponikvama na poluotoku Pelješcu, Starohrvatska prosvjeta*, god. 4, sv. 3-4, Knin, 1898, str. 152-153. – I. FISKOVIĆ, *Tri srednjo-*

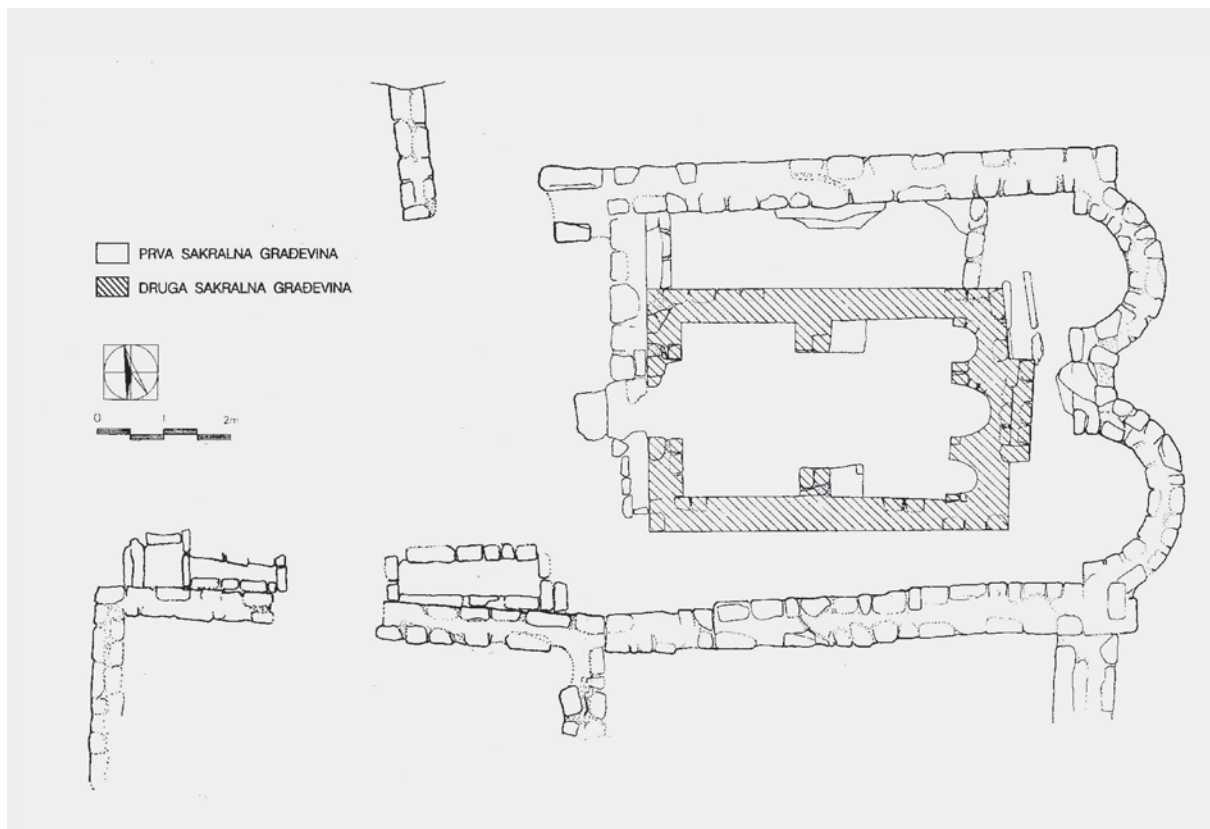

sl. 5. Tlocrt Sv. Petra i Pavla u Koritima na Mljetu (prema: I. Žile, Z. Lanzibat).

zapadnom pročelju te na pravokutna, stepenasto istaknuta tijela unutar kojih je upisano pseudotroapsidno svetište. Ovo je jedina crkva ove skupine na kojoj je unutarnja organizacija pseudotroapsidnog svetišta uočljiva na vanjskom začelnom zidu. Inače u većini primjera vanjska raščlamba zidnog plašta ukazuje na postojanje samo jedne apside, dok su dimenzijski reducirane bočne pseudoapside umetnute unutar stijenki začelnog zida koji je redovito širi od bočnih i pročelnog zida (sl. 6).

*Sv. Petar u Stonskom polju* također je jednobrodna trotravejna crkva s pseudotroapsidnim svetištem. Trotravejna podjela unutrašnjosti ostvarena je priljubljuvanjem nasuprotnih pilastara T-presjeka povezanih pojasnicama koje su najvjerojatnije pridržavale kupolu nad središnjim travejom, zbog čega je ova crkva ubrojena u skupinu crkava južnodalmatinskog kupolnog tipa<sup>16</sup>. Polukružne udubi-

ne pseudotroapsidnog svetišta su upisane u ravno začelje što je jedinstveni primjer u ovakvom tipu organizacije prezbiterija. Upisivanje pseudotroapsidnog svetišta u ravno začelje posljedica je umetanja novog arhitektonskostilskog programa<sup>17</sup> unutar postojeće pomoćne prostorije ranokršćanske crkve (sl. 7 i 8)<sup>18</sup>.

Skupini jednobrodnih trotravejnih crkava s pseudotroapsidnim svetištem pripadaju i crkva sv. Dmitra u Gabrilima (Konavle) i crkva sv. Ivana Krstitelja u Podaci. Obje pokazuju kompliciraniji sustav raščlambe vanjskog, odnosno unutarnjeg zid-

vjekovne crkvice, str. 24-33. – I. ŽILE, Istraživanje na lokalitetu Sv. Đurđa - Ponikve/Ledinići, *Arheološki pregled* 27, Ljubljana, 1987, str. 148-149. – I. ŽILE, Novi prilozi graditeljskoj baštini poluotoka Pelješca, *Starohrvatska prosvjeta*, ser. 3, sv. 30 (*Zbornik posvećen Dušanu Jelovini*), Split, 2003, str. 185-188. – T. MARASOVIĆ, *Dalmatia praeromanica*, 4, str. 21-23.

<sup>16</sup> I. Fiskočić je prvi iznio tezu o postojanju kupole nad središnjim travejom: I. FISKOVIĆ, Prilog proučavanju porijekla predromaničke arhitekture na Jadranu, *Starohrvatska prosvjeta*, ser. 3, sv. 15, Split, 1985, str. 144. Ova mogućnost je prihvaćena u recentnoj literaturi: T. MARASOVIĆ, *Dalmatia praeromanica*, 4, str. 42. O južnodalmatinskom kupolnom tipu vidi u: T. MARASOVIĆ, Regionalni južnodalmatinski kupolni

tip u arhitekturi ranog srednjeg vijeka. Tipološki osvrt, u: *Beritičev zbornik*, (ur. V. Cvitanović), Dubrovnik, 1960, str. 33-47. – T. MARASOVIĆ, Regionalizam u ranosrednjovjekovnoj arhitekturi Dalmacije, *Starohrvatska prosvjeta*, ser. 3, sv. 14, Split, 1984, str. 150-156.

<sup>17</sup> O ranosrednjovjekovnoj pregradnji bočne prostorije ranokršćanske crkve sv. Petra vidi u: I. FISKOVIĆ, O ranokršćanskim spomenicima naronitanskog područja, u: *Dolina rijeke Neretve od prehistorije do ranog srednjeg vijeka* (Izd. HAD-a 5), (ur. I. Marović, Ž. Rapanić), Split, 1980, str. 227. – I. FISKOVIĆ, Prilog proučavanju porijekla predromaničke arhitekture, str. 143-144, 145-147. – I. FISKOVIĆ, Srednjovjekovna preuređenja ranokršćanskih svetišta u dubrovačkom kraju, u: *Arheološka istraživanja u Dubrovniku i dubrovačkom području* (Izd. HAD-a 12), (ur. Ž. Rapanić), Zagreb, 1988, str. 194-196.

<sup>18</sup> O ranokršćanskoj fazi Sv. Petra vidi u: I. FISKOVIĆ, O ranokršćanskim spomenicima, str. 226. – N. CAMBI, Arhitektura Narone i njezina teritorija u kasnoj antici, *Radovi Filozofskog fakulteta u Zadru. Razdio povijesnih znanosti* (1) 24, Zadar, 1985, str. 48-49.

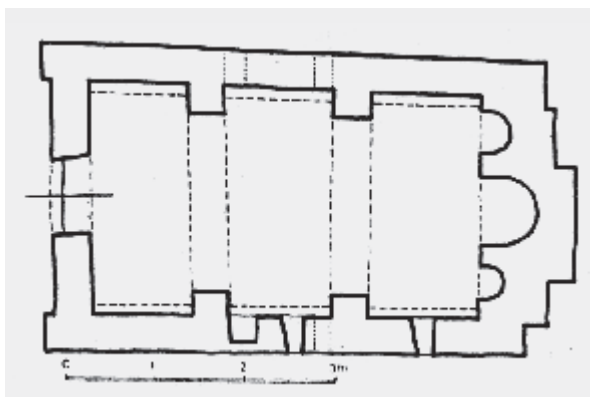

sl. 6. Tlocrt Sv. Đurađa u Ponikvama na Pelješcu (prema: I. Fisković).

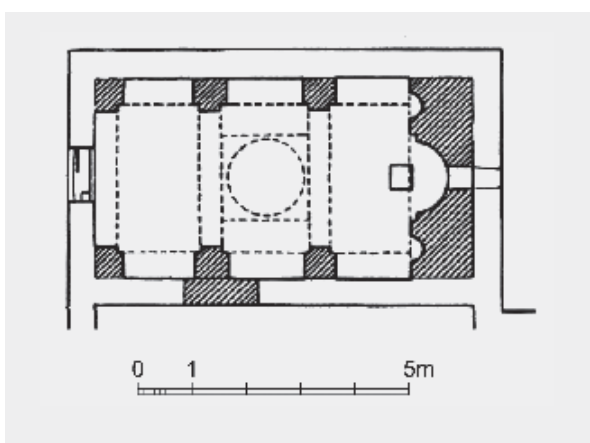

sl. 7. Tlocrt Sv. Petra u Stonskom polju (prema: I. Fisković).

nog plašta. *Sv. Dmitar u Gabrilima*<sup>19</sup> vrlo je sličan crkvi sv. Đurađa u Ponikvama, s jednom razlikom – vanjske zidne površine konavoske crkve bogato su ukrašene neprekinutim nizom ležena povezanih slijepim lukovima. Na isti način raščlanjeno joj je i začelje. Naime, u pačetrovinasto tijelo, kojim je na začelju naglašena polukružna središnja apsida u unutrašnjosti, umetnute su tri slijepje arkade i još dvije na bočnim stranama spomenutog tijela koje prodiere u okolni prostor. Vanjska stijenka ramena apsida raščlanjena je dvjema slijepim arkadama – po jedna sa svake strane istaknute središnje apsida. Na tlocrtu i poprečnom presjeku crkve, koje je izradio I. Tenšek, a objavio ih I. Fisković<sup>20</sup>, bočne udubine uz apsidu u crkvenoj unutrašnjosti počinju

<sup>19</sup> I. FISKOVIĆ, Pogled na crkvene spomenike iz srednjeg vijeka u Konavlima, u: *Konavle u prošlosti, sadašnjosti i budućnosti*, (ur. V. Stipetić), Dubrovnik, 1998, str. 266-271. – T. MARASOVIĆ, *Dalmatia praeromanica*, 4, str. 143-145.

<sup>20</sup> I. FISKOVIĆ, Pogled na crkvene spomenike, str. 267-268, sl. 2 i 3.



sl. 8. Svetište Sv. Petra u Stonskom polju (prema: T. Marasović).

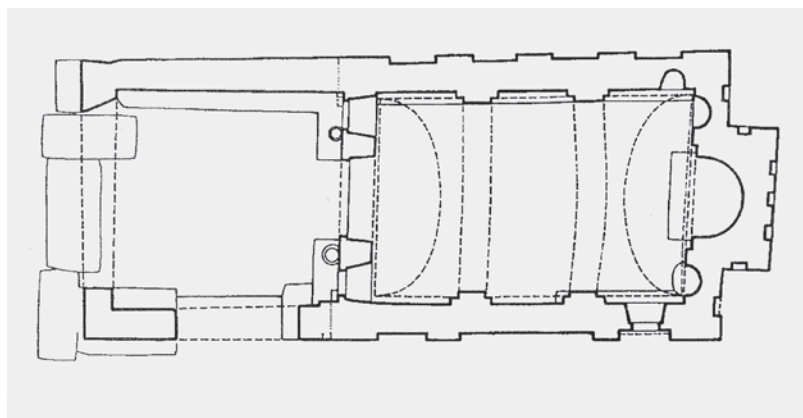

sl. 9. Tlocrt Sv. DMITRA u Gabrilima u Konavlima (prema: I. Fisković).

nekoliko desetaka centimetara iznad razine crkvenog poda, pa bismo ih samim tim mogli okarakterizirati kao niše, a ne pseudoapside (sl. 9). Međutim, tijekom konzervatorskih zahvata<sup>21</sup> utvrđeno je da pseudoapside počinju od razine crkvenoga poda što je jasno vidljivo i na priloženoj fotografiji M. Moja-

<sup>21</sup> Konzervatorske zahvate je vodio Ž. Peković te je tom prilikom utvrdio da crkva nije nad središnjim travejom imala kupolu kao što je prethodno pretpostavio I. Fisković (Ž. PEKOVIĆ, Crkva sv. Petra na Veljem Vrhu na otoku Šipanu, u: *Zbornik Tomislava Marasovića*, (ur. I. Babić, A. Milošević, Ž. Rapanić), Split, 2002, str. 242, bilj. 31 i tamo navedena literatura).



sl. 10. Svetište Sv. Dmitra u Gabrilima u Konavlima (foto: M. Mojaš).

ša (sl. 10). *Sv. Ivan Krstitelj u Podaci*<sup>22</sup> pokazuje još kompliciraniju raščlambu površina crkvenih zidova. Vanjski je zidni plašt bočnih zidova raščlanjen nepovezanim plitkim lezenama, ali se pretpostavlja da su izvorno bile povezane lukovima<sup>23</sup>. Po jedna slijepa arkada nalazi se na začelnoj strani pravokutnog vanjskog tijela apside i na njezinim ramenima. Ova i prethodno opisana crkva jedine su, za sada uočene, sakralne građevine ove skupine na kojima je vidljiva vanjska raščlamba istočnog korpusa crkve (slijepim arkadama) koji u svojoj unutrašnjosti krije pseudotroapsidnost. Budući da su i na ostalim vanjskim zidovima postavljene slijepo arkade, teško je odrediti je li se njihovim umetanjem u vanjske

<sup>22</sup> B. BEZIĆ, Predromanička crkva sv. Ivana Krstitelja u Podaci, *Prilozi povijesti umjetnosti u Dalmaciji* 25, Split, 1985, str. 63-82. – T. MARASOVIĆ, *Makarska i Primorje u ranom srednjem vijeku*. Split, 1998, str. 26-27. – P. VEŽIĆ, Ranoromaničke crkvice Makarskog primorja, u: *Hrvatski rasadnik. Zbornik članaka znanstvenog skupa Gornje makarsko primorje*, (ur. G. Hrvatin Jurišić, Z. Radelić, M. Ujdurović), Zagreb, 1999, str. 67-70. – T. MARASOVIĆ, *Dalmatia prae-romanica. Ranosrednjovjekovno graditeljstvo u Dalmaciji*. Sv. 3, *Korpus arhitekture srednje Dalmacije*. Split - Zagreb, 2011, str. 494-496.

<sup>23</sup> P. VEŽIĆ, Ranoromaničke crkvice Makarskog primorja, str. 68.

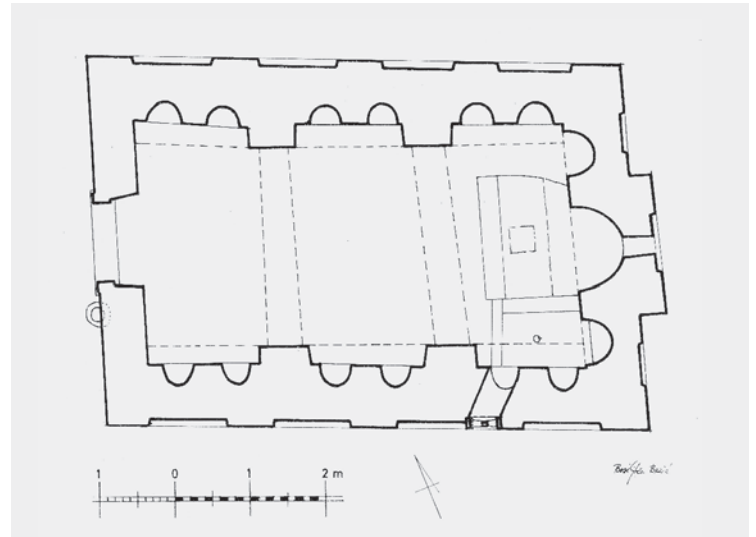

sl. 11. Tlocrt Sv. Ivana u Podaci (prema: B. Bezić).

stijenke zidne mase istočnog korpusa ovih crkava htjelo nagovijestiti njegovo unutarnje oblikovanje ili ne. Pilastrima bočnih zidova postignuta je trotravejna podjela unutrašnjosti crkvenog broda. Unutar svake pravokutne niše umetnute su još po dvije polukružne. Sv. Ivan Krstitelj u Podaci dragocjen je primjer distinkcije pseudoapsida i niša prema parametrima koje smo iznijeli u uvodnom dijelu. Naime, pseudoapside u ramenima apside počinju od razine crkvenog poda za razliku od bočnih niša čija se donja razina nalazi na četrdesetak centimetara visine zida; osim toga, pseudoapside svetišta su dimenzijski neznatno veće od bočnih niša (sl. 11 i 12).

Postoje još neke crkve čija artikulacija svetišta otvara mogućnost da ih ubrojimo u ovu skupinu. Sv. Petar u Prikom (Omiš)<sup>24</sup>, Sv. Mihajlo u Stonu<sup>25</sup> te Sv. Toma u Kutima<sup>26</sup> (Boka kotorska) su također jednobrodne, trotravejne crkve čije su središnje apside flankirane bočnim arhitektonskim elementima vrlo sličnih oblika. Ipak, nedovoljno je naznaka da bismo, s nekom većom vjerojatnošću, mogli pretpostaviti njihovu liturgijsku funkciju te ih ubrojiti u skupinu crkava s pseudotroapsidnim svetištima. Zidni plašt crkve sv. Petra u Prikom je vrlo raščla-

<sup>24</sup> Pregled saznanja o ovoj crkvi kao i opširan popis literature o njoj vidi u: T. MARASOVIĆ, *Dalmatia prae-romanica*, 3, str. 473-477.

<sup>25</sup> Pregled saznanja o ovoj crkvi kao i opširan popis literature o njoj vidi u: T. MARASOVIĆ, *Dalmatia prae-romanica*, 4, str. 29-39.

<sup>26</sup> Pregled saznanja o ovoj crkvi kao i opširan popis literature o njoj vidi u: T. MARASOVIĆ, *Dalmatia prae-romanica*, 4, str. 339-342.





sl. 12. Svetište Sv. Ivana Krstitelja u Podaci  
(foto: B. Bezić).

njen, pa je, osim ramena apside, nišama raščlanjen i polukružni zid same apside, stoga je vjerojatnije da sve one imaju dekorativnu funkciju. Bočni zidovi Sv. Mihajla u Stonu raščlanjeni su nišama koje se stupnjevito i duboko uvlače u zid, a sve počinju od razine poda. Niše na ramenima apside ove crkve zamjetno su pliće u odnosu na one bočnih zidova, stoga bismo teško mogli pretpostaviti da je riječ o pseudoapsidama uzimajući u obzir njihove prepoznatljivosti istaknute u uvodnom dijelu teksta. Zbog loše sačuvanosti crkve sv. Tome u Kutima, a osobito njezina istočnog dijela, prilično je teško raspravljati o funkcijama polukružnih udubina na ramenima njezine apside. Iz navedenih razloga ostavljamo otvoreno pitanje funkcije polukružnih udubina u ramenima apsida ovih crkava. U sporne slučajeve valja ubrojiti i Sv. Jurja u Radunu<sup>27</sup>. Naime, riječ je o jednobrodnoj četvertravejnoj crkvi koja ima središnju kvadratnu apsidu flankiranu dvjema polukružnim nišama. Vrlo slične polukružne niše, smještene unutar većih kvadratnih na bočnim zidovima crkve, nalaze se i u dvama istočnim travejima.

<sup>27</sup> Pregled saznanja o ovoj crkvi kao i popis literature vidi u: T. MARASOVIĆ, *Dalmatia praeromanica*, 3, str. 473-477.

Budući da su polukružne niše u ramenima apside oblikom i dimenzijama iznimno slične polukružnim nišama uklopljenima unutar prostranijih pravokutnih na bočnim zidovima crkve dvaju istočnih traveja te sve one počinju nekoliko desetaka centimetara iznad razine crkvene podnice, mišljenja smo da ih najvjerojatnije ne bismo trebali okarakterizirati pseudoapsidama.

Na kraju kratkog pregleda skupine jednobrodnih crkava s pseudoapsidnim svetištima, neophodno je istaknuti nekoliko autora koji su uočili sličnosti nekih od spomenutih crkava. Pišući o crkvi sv. Petra i Pavla u Koritima na Mljetu, I. Žile je spomenuo i njezine *inačice* – Sv. Filipa i Jakova u Prvim Ponikvama, Sv. Đurađa u Ponikvama (obje na Pelješcu) i Sv. Kuzmu i Damjana u Dubrovniku – koje naziva *ansamblom crkava kojima se unutrašnji apsidalni prostori artikuliraju s tri polukružne niše od kojih je središnja najveća*<sup>28</sup>. U radu iz 1997. godine I. Fisković *utvrđuje dosada neuočenu tipsku skupinu u dubrovačkom kulturnom ozračju* u koju ubraja iste crkve kao i I. Žile<sup>29</sup>. Proučavajući ranoromaničke crkve Makarskog primorja, P. Vežić se vrlo detaljno osvrnuo na ovu skupinu koju on naziva *crkvama s tzv. patuljastom apsidom omeđenom s jedne i druge strane plitkom polukružnom nišom*. U spomenutu skupinu on ubraja sljedeće crkve: Sv. Ivana Krstitelja u Podaci, Sv. Petra u Prikom (Omiš), Sv. Mihajla u Stonu, Sv. Dimitrija<sup>30</sup> u Gabrilima (Konavle), Sv. Tomu u Kutima (Boka kotorska), Sv. Ciprijana na Lastovu, Sv. Pankracija i Sv. Petra i Pavla na Mljetu<sup>31</sup>. Iako je ispravno uočio da je središnja apsida reduciranih dimenzija, kako on kaže *patuljasta*, problematično je koje je crkve ubrojio u ovu skupinu. Sv. Ciprijan na Lastovu je jednobrodna dvotravejna crkva s jednom polukružnom apsidom koja je upisana u istaknuto tijelo istoga oblika<sup>32</sup>, a morfološki

<sup>28</sup> I. ŽILE, Starohrvatska crkva sv. Petra i Pavla, str. 32-33. – I. ŽILE, Sve manje upitnika. – I. ŽILE, Crkva sv. Pavla, str. 274-275.

<sup>29</sup> I. FSKOVIĆ, Crkva sv. Kuzme i Damjana, str. 272.

<sup>30</sup> U ovom radu se ova crkva spominje kao Sv. Dmitar. U ostaloj literaturi je moguće pronaći i jedan i drug oblik imena ovog titulara, međutim, mi smo se odlučili za korištenje dijalektalne verzije svečeva imena s obzirom na to da je u tom obliku poznata domaćem stanovništvu.

<sup>31</sup> P. VEŽIĆ, Ranoromaničke crkvice Makarskog primorja, str. 67, 69.

<sup>32</sup> T. MARASOVIĆ, *Dalmatia praeromanica*, 4, str. 176-177 i tamo navedena literatura.

joj je vrlo slična i crkva sv. Pankracija u Babinom Polju (Mljet)<sup>33</sup>. Za polukružne apside ovih crkava ne možemo reći da su prostrane, međutim one nisu omeđene *polukružnim nišama*. T. Marasović je uočio jednobrodne crkve s *troapsidnim prezbiterijem u pelješkoj i neretvanskoj skupini* u koju ubraja sljedeće crkve: Sv. Ivana Krstitelja u Podaci, Sv. Petra u Stonskom polju, Sv. Đurađa u Ponikvama, Sv. Filipa i Jakova (izvorno Sv. Teodora) u Prvim Ponikvama na Pelješcu, Sv. Petra i Pavla u Koritima na Mljetu<sup>34</sup>. Navedeni autor je najjasnije izdvojio i definirao ovu skupinu, međutim izostavio je Sv. Kuzmu i Damjana u Dubrovniku te Sv. Dmitra u Konavlima.

Sada prelazimo na jedini, za sada uočeni, primjer trobrodne crkve koja je eventualno mogla imati pseudotroapsidno svetište. Riječ je o ranosrednjovjekovnoj fazi crkve sv. Petra Velikoga u Dubrovniku čiji se arheološki ostatci nalaze ispod barokne crkve sv. Katarine Sijenske, koja je u 19. stoljeću izgubila sakralnu funkciju da bi u 20. stoljeću bila prenamijenjena u koncertnu dvoranu Umjetničke škole Luke Sorkočevića<sup>35</sup>. Ako uz navedene pregradnje i prenamjene, u obzir uzmemo i izrazitu seizmičku aktivnost ovoga geografskog područja, jasno je da su arheološki ostatci ranosrednjovjekovne faze ove crkve iznimno skromni. Na temelju njih, Ž. Peković je ponudio prijedlog rekonstrukcije njezina izvornog izgleda<sup>36</sup>. Prema toj rekonstrukciji, riječ je o prostranoj pravokutnoj građevini čija je središnja elipsoidna kupola bila oslonjena na četiri pravokutna potpornjaka. Istočni zid ranosrednjovjekovne crkve sv. Petra Velikoga gotovo je u potpunosti bio srušen. Arheološkim istraživanjima pronađen je njegov temelj s južne strane apside barokne

crkve sv. Katarine Sijenske<sup>37</sup>. Iako se autor u tekstu nije baš detaljno osvrnuo na artikulaciju svetišta<sup>38</sup>, na tlocrtima je jasno vidljivo da je pretpostavio da središnji brod crkve završava prostranom polukružnom apsidom upisanom u pravokutno začelje koje izlazi iz osnovnih perimetara crkve. Bočni brodovi završavaju malim pseudoapsidama. Prema navedenoj rekonstrukciji, pseudoapside su neznatno odijeljene od crkvenog broda. Naime, crkva je četirima pilonima, čiji položaj rasporedom prate i pilastri priljubljeni uz bočne zidove crkve, podijeljena na devet pravokutnih traveja, od kojih su bočna dva na istoku dodatno podijeljena na pola dodavanjem još jednog pilastra na perimetralnom zidu te stupa kružnog presjeka nasuprot njemu. Pilastar koji sjeveroistočni i jugoistočni travej dijeli na pola, većih je dimenzija od ostalih pilastara kojima su raščlanjeni bočni perimetralni zidovi crkve. Na taj način, dobivena su po dva manja traveja unutar sjevernog, odnosno južnog traveja istočne trećine crkve, koji su bili natkriveni križnim svodovima. Povećane dimenzije pilastara kao i križni svod upućuju na namjerno odvajanje prostora pred pseudoapsidama od ostatka bočnih brodova. Spominjući namjerno odvajanje prostora pred pseudoapsidama od ostatka crkvenog broda, neophodno je istaknuti i pretpostavljeni položaj oltarne ograde koja je i spomenute krajnje istočne segmente odvajala od ostatka bočnih brodova (sl. 13).

Iako smo maločas naveli da je Sv. Petar Veliki u Dubrovniku jedini, za sada, poznati primjer trobrodne crkve s ovako oblikovanim svetištem, neophodno je ukazati na još dva primjera koje, usprkos u osnovi sličnim elementima raščlanjenja ramena apsida, ipak ne bismo s nekom većom vjerojatnošću predlagali kao svetišta s bočnim pseudoapsidama. Crkva sv. Lovre u Zadru<sup>39</sup> i sv. Martina (sv. Barbare)<sup>40</sup> u Trogiru su trobrodne građevine s prostorno reduciranim bočnim brodovima. Zadarska crkva ima veoma specifično oblikovano svetište. Naime, u potpuno ravno crkveno začelje, čiji su oblik i ori-

<sup>33</sup> T. MARASOVIĆ, *Dalmatia praeromanica*, 4, str. 188-189 i tamo navedena literatura.

<sup>34</sup> T. MARASOVIĆ, *Dalmatia praeromanica*, 1, str. 261-262.

<sup>35</sup> Ž. PEKOVIĆ, Crkva sv. Petra u Dubrovniku, u: *Starohrvatska spomenička baština. Rađanje prvog hrvatskog kulturnog pejzaža*, (ur. M. Jurković, T. Lukšić), 1996, str. 267-268. – Ž. PEKOVIĆ, *Crkva sv. Petra Velikoga. Dubrovačka predromanička katedrala i njezina skulptura*. Dubrovnik - Split, 2010, str. 37-39.

<sup>36</sup> Sustavnim istraživanjem, Ž. Peković je argumentirano promijenio prethodne pretpostavke o razvoju ovog lokaliteta. Teorije spomenutog autora s navedenom starijom literaturom vidi u: Ž. PEKOVIĆ, *Crkva sv. Petra*, str. 267-277. – Ž. PEKOVIĆ, *Dubrovnik*, str. 62-63. – Ž. PEKOVIĆ, *Crkva sv. Petra Velikoga*, str. 36-57, 59-93.

<sup>37</sup> Ž. PEKOVIĆ, *Crkva sv. Petra Velikoga*, str. 77.

<sup>38</sup> Ž. PEKOVIĆ, *Crkva sv. Petra*, str. 274. – Ž. PEKOVIĆ, *Crkva sv. Petra Velikoga*, str. 84-85.

<sup>39</sup> Pregled dosadašnjih razmišljanja o ovoj crkvi te popis relevantne literature vidi u: T. MARASOVIĆ, *Dalmatia praeromanica. Ranosrednjovjekovno graditeljstvo u Dalmaciji*. Sv. 2, *Korpus arhitekture Kvarnera i sjeverna Dalmacije*. Split - Zagreb, 2009, str. 345-352.

<sup>40</sup> Pregled spoznaja o ovoj crkvi i popis relevantne literature vidi u: T. MARASOVIĆ, *Dalmatia praeromanica*, 3, str. 120-127.

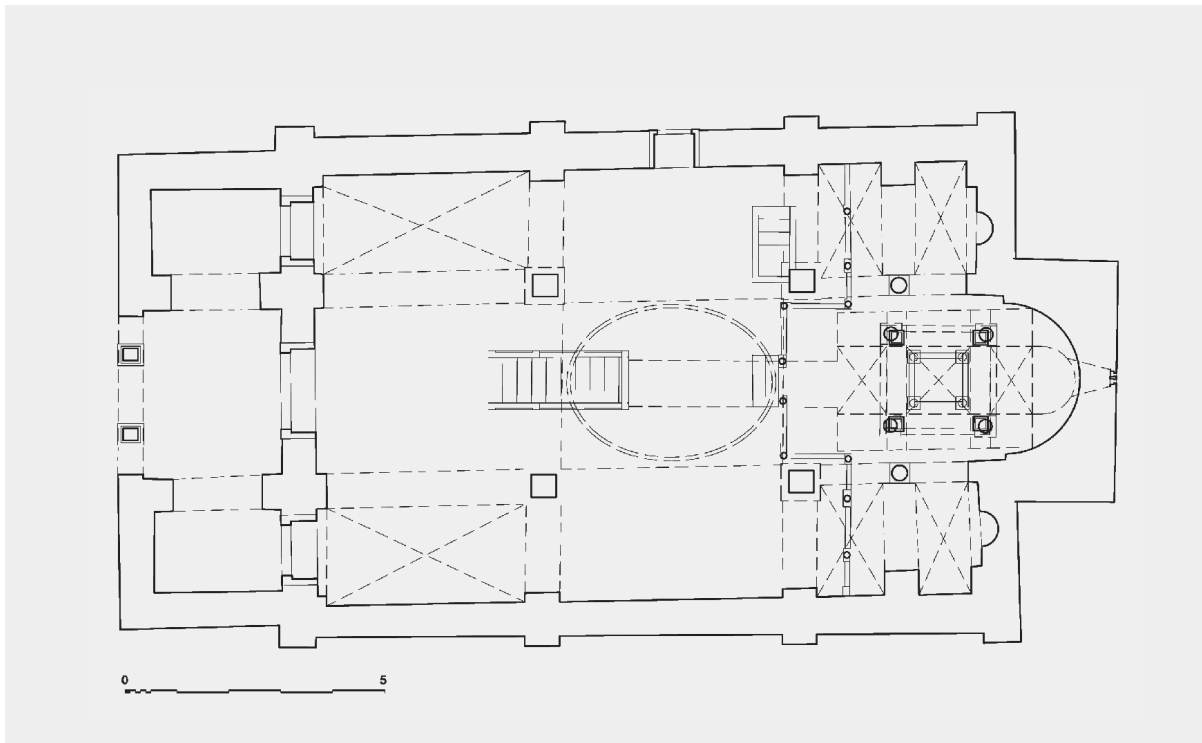

sl. 13. Tlocrt Sv. Petra Velikoga u Dubrovniku (prema: Ž. Peković).

jentacija uvjetovani parametrima antičkih insula, upisana je pravokutna „apsida“ iz koje se pristupa dvama užim pravokutnim prostorima od kojih je svaki od ostatka bočnog broda odvojen zidom. Oba spomenuta pregradna zida, koja su odvajala ove pomoćne prostorije svetišta od ostatka bočnih reduciranih brodova, sa sjeverozapadne strane (prema brodu) su raščlanjena po jednom nišom. Ne možemo reći da je riječ o pseudoapsidi jer se u masu zida počinje uvlačiti tek nekoliko desetaka centimetara iznad razine poda crkve. Osim toga, svetište ove crkve raspolaže pomoćnim prostorijama kojima se u literaturi često pripisuje funkcija pastoforija, pa vjerojatno ne bi bilo ispravno pretpostaviti da navedene niše imaju liturgijsku funkciju, tj. da ih možemo smatrati pseudoapsidama. Trogirska crkva na istoku završava pravokutnom apsidom koja penetrira u okolni prostor. U sjevernom i južnom zidu apsida umetnuta je po jedna niša koja se u zidnu masu počinje uvlačiti nekoliko desetaka centimetara iznad razine poda crkve. Ramena apsida, kao i bočni zidovi, raščlanjeni su sličnim arhitektonskim elementima, stoga ne bismo prve navedene uvrstili u pseudoapside.

Neophodno je reći nekoliko riječi i o dataciji crkava s pseudotroapsidnim svetištima. Preciznije vremensko određenje nastanka ovih crkava moguće je u većini slučajeva samo pretpostavljati isključivo na temelju stilskomorfoloških odlika arhitekture jer redovito nisu poznati ni ulomci crkvenog namještaja. Ipak, kad su u pitanju dubrovački primjeri, raspolažemo nekim datacijskim reperima. U nedostatku arhivskih podataka o crkvi sv. Petra Velikoga u Dubrovniku, stilaska analiza velikog broja sačuvanih ulomaka oltarnog namještaja poslužila je kao isho-

dište za prijedlog njezine datacije krajem 10. stoljeća, što se poklapa s uzdizanjem Dubrovnik na rang metropolije (998./999. godine). Još od 19. stoljeća je u literaturi prisutna misao da je ova crkva najvjerojatnije bila prva dubrovačka katedrala što je argumentirano zapisom Stjepana Gradića iz 1677. godine<sup>41</sup>, raskošnom liturgijskom opremom<sup>42</sup>, cijenjenim relikvijama pohranjenima u kripti, pročelnim zvoncima, imenom seksterija itd.<sup>43</sup> Preciznije je datirana još samo crkva sv. Kuzme i Damjana koja se nalazila na Držićevoj poljani. Naime, ova crkva je bila povod spora koji se vodio između 1050. i 1055. godine. Obitelj monaha Dominika darovala

<sup>41</sup> U pismu br. 197 (24. travnja 1677.), u kojem se raspravlja o parnici između paroha Rožata i kanoničkog kaptola u Dubrovniku zbog zidina rožatske crkve, usputno je naveden sljedeći podatak: *...La prima di queste è l' antichità della chiesa cattedrale, stata prima quella di S. Pietro e susseguentemente della Madonna santissima...* (Sadržaj pisma u cijelosti vidi u: S. GRADIĆ, *Pisma opata Stjepana Gradića Dubrovčanina. Od godine 1667. do 1683.* (Ur. Đ. Kobler), Zagreb, 1915, str. 310, 309-311). L. Beritić je, pozvavši se na spomenuto pismo, prvi ukazao na to da je ova crkva vjerojatno prva dubrovačka katedrala (L. BERITIĆ, *Ubikacija nestalih gradjevinskih spomenika u Dubrovniku, Prilozi povijesti umjetnosti u Dalmaciji* 10, Split, 1956, str. 59). Također usp. Ž. PEKOVIĆ, *Crkva sv. Petra Velikoga*, str. 36, bilj. 71.

<sup>42</sup> Pregled i rekonstrukciju izvornog izgleda liturgijskog namještaja i skulptorske dekoracije ove crkve vidi u: Ž. PEKOVIĆ, *Crkva sv. Petra Velikoga*, str. 95-173. Također usp.: R. MENALO, *Ranosrednjovjekovna skulptura*. Katalog izložbe, Dubrovnik - Zagreb, 2006, str. 10-13.

<sup>43</sup> L. BERITIĆ, *Ubikacija nestalih gradjevinskih spomenika*, str. 59. – Ž. PEKOVIĆ, *Crkva sv. Petra Velikoga*, str. 36, 46, 69, 84, 88, 96, 240 i tamo navedena literatura.

je lokrumskom samostanu ovu crkvu u Dubrovniku, koju im je kasnije oduzeo gradski prior te je prenamijenio u sudnicu (*pretorium*). U navedenom vremenskom intervalu, Dominik je u ime lokrumskog samostana zatražio povrat crkve sv. Kuzme i Damjana što mu je odobrio tadašnji prior Petar Slabo<sup>44</sup>. Ovaj podatak pouzdano svjedoči o postojanju crkve sredinom 11. stoljeća, ali opet ostaje otvoreno pitanje datacije njezine gradnje. Kako bismo pokušali preciznije odgovoriti na to pitanje, neophodno je gradnju crkve smjestiti u kontekst urbanističkog razvoja grada. Crkva sv. Kuzme i Damjana podignuta je na mjestu sjevernih bedema Pustijerne, što dokazuju ostatci temelja navedenog bedema i kule koji su pronađeni ispod crkvene podnice prilikom spomenutih arheoloških istraživanja<sup>45</sup>. Da bismo odredili *terminus post quem* gradnje crkve, potrebno je pokušati odgovoriti na pitanja kada su i zašto sjeverni bedemi Pustijerne izgubili svoju funkciju. U 29. glavi spisa *De administrando imperio* (autorstvo se pripisuje Konstantinu Porfirogenetu) navode se tri proširenja grada kao i crkva sv. Stjepana<sup>46</sup>, što znači da je Pustijerna sredinom 10. stoljeća funkcionirala kao utvrđeni gradski seksterij. Kada su njezine sjeverne zidine prema luci izgubile svoju funkciju? I. Fisković ističe da je spomenuta kula na tom mjestu *neprijeporno postala suvišna poslije 10. stoljeća*<sup>47</sup>. Taj proces najvjerojatnije treba povezati uz gradnju katedralnog kaštela na što je već upozorio Ž. Peković zaključujući da *budući da je katedralni sklop izgrađen iza 1022. godine, u taj vremenski period trebalo bi datirati i njezinu izgradnju*<sup>48</sup>. Ako pretpostavimo da je izvorno pripa-

dao ovoj crkvi<sup>49</sup>, skulpturalno dekorirani portal je još jedna indicija koja bi mogla ukazivati na njezinu dataciju u prvu polovinu 11. stoljeća<sup>50</sup>. Iako ni dubrovački primjeri crkava s pseudotroapsidnim svetištima nisu sasvim precizno i pouzdano datirani, datacija preostalih crkava ove skupine još je diskutabilnija. Sv. Đurađa u Ponikvama<sup>51</sup> i Sv. Filipa

<sup>49</sup> U starijoj literaturi je prisutna misao da se portal izvorno nalazio na crkvi sv. Stjepana (N. Z. BJELOVUČIĆ, *Crvena Hrvatska i Dubrovnik*. Zagreb, 1929, str. 38. – Lj. KARAMAN, *Iz kolijevke hrvatske prošlosti. Historijsko-umjetničke crtice o starohrvatskim spomenicima*. Zagreb, 1930, legenda pod sl. 57). I. Žile je ukazao na to da je portal, kao i ulomak s pleterom pronađen u temelju crkve sv. Bartula koja je preslojila prethodnicu posvećenu sv. Kuzmi i Damjanu, izvorno pripadao crkvi sv. Kuzme i Damjana (I. ŽILE, *Spolia i ostali nalazi skulpture i plastike u Dubrovniku do pojave romanike*, u: *Arheološka istraživanja u Dubrovniku i dubrovačkom području*, (ur. Ž. Rapanić), Zagreb, 1988, str. 184). Ova teza je prihvaćena u recentnoj literaturi (R. MENALO, *Ranosrednjovjekovna skulptura*, str. 22-23. – Ž. PEKOVIĆ, *Crkva sv. Petra Velikoga*, str. 195 (bilj. 259), 196, 210).

<sup>50</sup> Iako su u starijoj literaturi prisutne i ranije datacije, u recentnim radovima se ovaj portal uglavnom datira u prvu polovinu 11. stoljeća. N. Z. Bjelovučić je datira u 10. stoljeće (N. Z. BJELOVUČIĆ, *Crvena Hrvatska*, str. 38). Lj. Karaman ističe da je vjerojatno u 11. stoljeću portal prebačen sa Sv. Stjepana na Sv. Kuzmu i Damjana iz čega se da iščitati da se s Bjelovučićem slaže po pitanju datacije izrade samoga portala (Lj. KARAMAN, *Iz kolijevke*, legenda pod sl. 57). Uspostavljajući okvirnu kronologiju *južnodalmatinske grupe predromaničke skulpture*, M. Jurković je spomenuti portal smjestio u *preposljednju fazu pleterne skulpture* koju je datirao u razdoblje od polovine 10. do polovine 11. stoljeća (M. JURKOVIĆ, *Prilog određivanju južnodalmatinske grupe predromaničke skulpture*, *Starohrvatska prosvjeta*, ser. 3, sv. 15, Split, 1985, str. 191, 196). R. Menalo ga datira u 11. stoljeće (R. MENALO, *Ranosrednjovjekovna skulptura*, str. 22-23, 38.), a Ž. Peković ga smješta u 5. *sloj skulpture iz prve polovine 11. stoljeća* (Ž. PEKOVIĆ, *Crkva sv. Petra Velikoga*, str. 195 (bilj. 259), 196, 210).

<sup>51</sup> Pišući o ovoj crkvi krajem 19. stoljeća, Frano Radić ju je datirao „*najkasnije iz XII. vieka, a lakho da bude i iz XI.*“ (F. RADIĆ, *Crkvice sv. Jurja u Ponikvama*, str. 153). Na temelju pročelnog zvonika na preslicu s prelomljenim lukom, koji I. Fisković smatra istodobnim gradnji cjelokupne crkve zbog iste tehnike zidanja, on ju datira u kraj 13. stoljeća ističući da je ovo jedan od najstarijih zvonika ovoga tipa (I. FISKOVIĆ, *Tri srednjovjekovne crkvice*, str. 31-32, bilj. 44, 33). T. Marasović je odbacio ovu mogućnost te je crkvu datirao u 11. ili najkasnije u 12. stoljeće, a gotički zvonik na preslicu u 14. ili 15. stoljeće (T. MARASOVIĆ, *Dalmatia praeromanica*, 4, str. 23).

<sup>44</sup> V. FORETIĆ, *Povijest Dubrovnika do 1808. I. dio: Od osnutka do 1526*. Zagreb, 1980, str. 38. – *Codex diplomaticus Croatiae, Dalmatiae et Slavoniae / Diplomatički zbornik Kraljevine Hrvatske, Dalmacije i Slavonije, sv. I: listine godina 743. - 1100.* (Ur. M. Kostrenčić, J. Stipišić, M. Šamšalović), Zagreb, 1967, str. 79-82.

<sup>45</sup> I. FISKOVIĆ, *Crkvice sv. Bartula*, str. 10.

<sup>46</sup> *Najprije sagradiše mali grad, tamo gdje i danas stoji, a kasnije ga povećahu. Za kratko opet, kako se je malom razmnožalo i proširilo stanovništvo, povećahu zidine grada donle, kako ih ima. (...) U ovom gradu leži sv. Pankracije u crkvi sv. Stjepana, koja je u sredini grada* (K. PORFIROGENET, *O upravljanju carstvom*. [Prir. N. Tomašić], Zagreb, 2003, str. 71).

<sup>47</sup> I. FISKOVIĆ, *Crkva sv. Kuzme i Damjana*, str. 269.

<sup>48</sup> Ž. PEKOVIĆ, *Crkva sv. Petra Velikoga*, str. 196. Usp. i: Ž. PEKOVIĆ, *Nastanak i razvoj Crkve sv. Vlaha*, str. 66. – Ž. PEKOVIĆ, *Dubrovnik*, str. 80-81. – Ž. PEKOVIĆ, *Nastanak i razvoj katedralnoga sklopa u Dubrovniku*, str. 545-546.

i Jakova (izvorno Sv. Tudora ili Sv. Kuzmu i Damjana) u Metohiji (Prvim Ponikvama), I. Fisković, na temelju stilske analize, datira u zrelo 12. ili čak 13. stoljeće<sup>52</sup>. Ovoj dataciji priklanja se i I. Žile<sup>53</sup>. Isti autor kasnije crkvu sv. Petra i Pavla u Koritima na Mljetu, koja je vrlo slična pelješkim primjerima, datira u kraj 11. ili početak 12. stoljeća<sup>54</sup>. Iako pokazuje morfološku sličnost s pelješkim crkvama, I. Fisković je, vjerojatno ponukan pronalaskom crkve sv. Kuzme i Damjana – za koju, kao što smo vidjeli, ipak raspoložemo nekim datacijskim odrednicama – crkvu sv. Dmitra u konavoskim Gabrilima datirao nakon 1054. godine<sup>55</sup>. Sv. Ivana Krstitelja u Podaci je, na temelju poveznica sa Sv. Petrom u Prikom u Omišu, B. Bezić datirala u kraj 11. stoljeća<sup>56</sup>, a P. Vežić na prijelaz 11. u 12. stoljeće<sup>57</sup>. Sve spomenute crkve, T. Marasović je datirao u kraj 11. stoljeća<sup>58</sup>. U odnosu na ostale primjere ove skupine, crkva sv. Petra u Stonskom polju najšire je datirana. Naime, izostanak skulpture, natpisa i spomena u povijesnim dokumentima, onemogućio je precizniju dataciju ove crkve. I. Fisković je na jednom mjestu datira *ne prije 10. stoljeća*<sup>59</sup>, dok na drugom mjestu ističe da je ova crkva *kasnoantičko zdanje, ali preinačeno u doba prije usvajanja doradenog sloga srednjovjekovnog graditeljstva i kamenorezbarstva* te ju, kao i ostale morfološki slične adaptacije, *okvirno* datira u 9. stoljeće<sup>60</sup>. T. Marasović ističe da *za predromaničku adaptaciju nema čvršćih podataka osim načina gradnje i tipske pripadnosti*, pa ju prilično neodređeno datira *između IX. i XI. stoljeća*<sup>61</sup>. Nažalost, kao što smo već naglasili, za sada ne postoji ni jedna odrednica na temelju koje bismo sa sigurnošću pri-

hvatili ili osporili neku od navedenih datacija. Ipak, skloniji smo dataciji *ne prije 10. stoljeća*. Ako u obzir uzmemo pretpostavljeno postojanje kupole nad njezinim središnjim travejom<sup>62</sup>, što osnažuje postojanje pilastara T-presjeka u njezinoj unutrašnjosti, te umetanje pseudotroapsidnog svetišta uz istočni zid pomoćne prostorije ranokršćanske crkve, mogli bismo pretpostaviti da je crkva mlađa od 9. stoljeća, tj. složiti se s Fiskovićevom datacijom *ne prije 10. stoljeća* kao donjom granicom – *terminus ante quem non*. Naime, sve crkve južnodalmatinskog kupolnog tipa datirane su uglavnom u 10. i 11. stoljeće, a pojava i širenje ovog tipa povezuje se uz uzdizanje Dubrovnika na rang metropolije<sup>63</sup>. S druge strane, ostale crkve s pseudotroapsidnim svetištima datirane su, kao što smo vidjeli, od kraja 10. pa do 12./13. stoljeća.

Iz geografskog razmještaja navedenih crkava proizlazi zaključak da su pseudotroapsidna svetišta karakteristika (rano)srednjovjekovne sakralne arhitekture južne Dalmacije s izraženom koncentracijom na širem dubrovačkom području. U samom Dubrovniku dvije crkve pokazuju odlike ovakvog oblikovanja istočnog korpusa; u Konavlima i otoku Mljetu po jedna, a na području Pelješca čak tri. Najsjeverniji primjer s istim morfološkim karakteristikama prezbiterija nalazi se u Podaci – na Makarskom primorju koje geografski pripada južnom dijelu srednje Dalmacije.

Jesu li crkve s ovako oblikovanim istočnim korpusom karakteristične samo za šire dubrovačko područje ili je slične arhitektonske oblike moguće pronaći i drugdje? Na temelju (isključivo) morfoloških sličnosti, ovu grupu južnodalmatinskih ranosrednjovjekovnih crkava moguće je usporediti sa skupinom *troapsidnih dvoranskih crkava (Dreiapsiden-saalkirche)* koja je prepoznata na području sjeverne Italije<sup>64</sup>, Istre<sup>65</sup> i istočnih Alpa<sup>66</sup>. Na nave-

<sup>52</sup> I. FISKOVIĆ, Tri srednjovjekovne crkvice, str. 33, 39.

<sup>53</sup> I. ŽILE, Istraživanje na lokalitetu Sv. Đurđa, str. 148. – I. ŽILE, Novi prilozi graditeljskoj baštini, str. 187.

<sup>54</sup> I. ŽILE, Starohrvatska crkva sv. Petra i Pavla, str. 33. – I. ŽILE, Sve manje upitnika. – I. ŽILE, Crkva sv. Pavla, str. 275.

<sup>55</sup> I. FISKOVIĆ, Pogled na crkvene spomenike, str. 267.

<sup>56</sup> B. BEZIĆ, Predromanička crkva sv. Ivana Krstitelja, str. 75-76.

<sup>57</sup> P. VEŽIĆ, Ranoromaničke crkvice Makarskog primorja, str. 70.

<sup>58</sup> T. MARASOVIĆ, *Dalmatia praeromanica*, 4, str. 23, 25, 42, 145, 193. – T. MARASOVIĆ, *Dalmatia praeromanica*, 3, str. 496. – T. MARASOVIĆ, *Makarska i Primorje*, str. 27.

<sup>59</sup> I. FISKOVIĆ, O ranokršćanskim spomenicima, str. 227.

<sup>60</sup> I. FISKOVIĆ, Srednjovjekovna preuređenja, str. 194 i bilj. 34.

<sup>61</sup> T. MARASOVIĆ, *Dalmatia praeromanica*, 4, str. 42.

<sup>62</sup> Usp. bilj. 16.

<sup>63</sup> T. MARASOVIĆ, Regionalni južnodalmatinski kupolni tip, str. 47. – T. MARASOVIĆ, Regionalizam u ranosrednjovjekovnoj arhitekturi, str. 155. – T. MARASOVIĆ, *Graditeljstvo starohrvatskog doba u Dalmaciji*. Split, 1994, str. 165.

<sup>64</sup> S. LOMARTIRE, Riflessioni sulla diffusione del tipo „Dreiapsiden-saalkirche“ nell'architettura lombarda dell'altomedioevo, *Hortus artium medievalium* 9, Motovun - Zagreb, 2003, str. 417-432.

<sup>65</sup> B. MARUŠIĆ, Monumenti istriani dell'architettura sacrale altomedioevale con le absidi inscritte, *Arheološki vestnik* 23, Ljubljana, 1972, str. 266-288. – B. MARUŠIĆ, Istarska grupa spomenika sakralne arhi-

denom geografskom teritoriju postoje četiri inačice osnovnog tipa jednobrodne dvoranske crkve s trima apsidama:

1. kvadratne apside upisane unutar ravnog začelja;
2. polukružne apside upisane unutar ravnog začelja;
3. polukružne apside upisane unutar jedne široke polukružne apside;
4. polukružne apside čiji je oblik i broj vidljiv i na vanjskom zidnom plaštu (sl. 14, 15, 16).

U sjevernoj Italiji najzastupljenija je prva i četvrta inačica, tj. jednobrodne dvoranske crkve s trima kvadratnim apsidama upisanim u ravno začelje te jednobrodne dvoranske crkve čije su tri polukružne apside vidljive i na vanjskom zidnom plaštu (sl. 14). Na istočnoalpskom području prevladavaju jednobrodne dvoranske crkve s trima polukružnim apsidama čiji je oblik vidljiv i na vanjskom zidnom plaštu, a s nekoliko primjera je zastupljen tip jednobrodnih dvoranskih crkava s trima polukružnim apsidama upisanim u ravno začelje (sl. 15). U Istri nailazimo na jednobrodne crkve s trima pravokutnim apsidama upisanim u ravno začelje<sup>67</sup> te na inačicu s trima polukružnim apsidama upisanim u ravno začelje<sup>68</sup>. Tip jednobrodne crkve s trima polukružnim

tekture s upisanom apsidom, *Histria archaeologica* V/1-2, Pula, 1974. – A. Šonje u Istri prepoznaje *ranosrednjovjekovne crkve s ugrađenim apsidama* unutar kojih, između ostalih spadaju i inačice jednobrodnih crkava s trima apsidama. Usp. A. ŠONJE, *Bizant i crkveno graditeljstvo u Istri*. Rijeka, 1981, str. 94-100.

<sup>66</sup> H. R. SENNHAUSER, Frühchristliche und frühmittelalterliche kirchliche Bauten in der Diözese Chur und in den nördlich und südlich angrenzenden Landschaften, u: *Frühe Kirchen im östlichen Alpengebiet: Von der Spätantike bis in ottonische Zeit*. Sv. 1, (ur. H. R. Sennhauser), München, 2003, str. 9-42, 18. – H. R. SENNHAUSER, Typen, Formen und Tendenzen im frühen Kirchenbau des östlichen Alpengebietes: Versuch einer Übersicht, u: *Frühe Kirchen im östlichen Alpengebiet: Von der Spätantike bis in ottonische Zeit*. Sv. 2, (ur. H. R. Sennhauser), München, 2003, str. 933-945.

<sup>67</sup> Ovu skupinu prepoznao je B. Marušić te je, u okviru tipologije istarskih crkava s upisanim apsidama, nazvao *Tipom 7*, a u kasnijem radu *Tipom 9*. Usp.: B. MARUŠIĆ, Monumenti istriani, str. 270. – B. MARUŠIĆ, Istarska grupa spomenika sakralne arhitekture s upisanom apsidom, *Histria archaeologica* V/1-2, Pula, 1974, str. 30, 40-47.

<sup>68</sup> U Marušićevoj tipologiji ove crkve poznate su kao *Tip 8*, a u kasnijem radu kao *Tip 10*. Usp.: B. MARUŠIĆ, Monumenti istriani dell'architettura sacrale altomedioevale con le absidi iscritte, *Arheološki vestnik*



apsidama čiji se oblik ocrtava i na vanjskom zidnom plaštu, zastupljen je (koliko je za sada poznato), samo jednim primjerom – ranosrednjovjekovnom fazom župne crkva sv. Marije u Balama (sl. 16)<sup>69</sup>.

Kao što je već naznačeno, troapsidne dvoranske crkve (*Dreiapsiden-saalkirche*) samo prividno ostvaruju isključivo morfološku sličnost s pseudo-troapsidnim crkvama šireg dubrovačkog područja. Ove dvije skupine dimenzijski se bitno razlikuju. Sjevernojadranske i istočnoalpske crkve su redovito većih dimenzija, a svetišta im se sastoje od tri relativno prostrane apside s trima oltarima čemu nam svjedoče nerijetko pronađeni stipesi (sl. 17)<sup>70</sup>. Za razliku od njih, južnodalmatinske crkve su manje

XXIII, Ljubljana, 1972, str. 270, 277, 281. – B. MARUŠIĆ, Istarska grupa spomenika, str. 30, 48-53. – N. JAKŠIĆ, Lokalitet Mirine. Srednjovjekovna sakralna građevina u blizini starokršćanske bazilike, *Hrvatski arheološki godišnjak* 3, Zagreb, 2006, str. 297-298.

<sup>69</sup> I. MATEJČIĆ, Tri priloga za prof. Petriciolija, *Prilozi povijesti umjetnosti u Dalmaciji* 36 (Petriciolijev zbornik II), Split, 1996, str. 133-139. – M. JURKOVIĆ, Arhitektura karolinškog doba, u: *Hrvati i Karolinzi. Rasprave i vrela*. (Ur. A. Milošević), Split, 2000, str. 172, 173. – I. MATEJČIĆ, Župna crkva Sv. Marije (kataloška jedinica), u: *Hrvati i Karolinzi. Katalog*. (Ur. A. Milošević), Split, 2000, str. 14-15. – I. MATEJČIĆ - M. JURKOVIĆ, Župna crkva u Balama i lapidarij župnika Deperisa, u: *Lapidarij Balama. Klturno-povijesni vodič* 19. Split, 2002, str. 8-12.

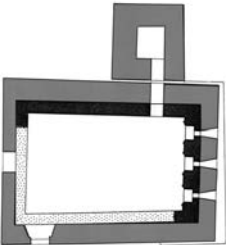
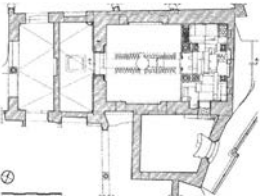
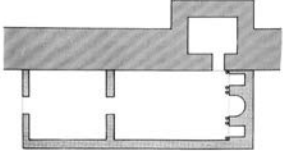
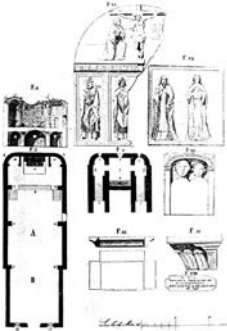
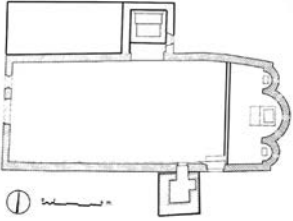
<sup>70</sup> Na lokalitetu Castel Tirolo pronađena je karolinška dvoranska crkva s tri polukružne apside upisane u ravno začelje. Unutar svake apside sačuvan je temelj oltarnog stipesa *in situ* (L. DAL RÌ, Testimonianze di edifici sacri di epoca carolingia e ottoniana nell'alta Valle dell'Adige. Gli scavi del Castel Tirolo, *Hortus artium medievalium* 3, Motovun - Zagreb, 1997, str. 81-100, sl. 2, 3, 4, 6. – G. BOMBONATO - L. DAL RÌ - C. MARZOLI, Dorf Tirol, Schlosshügel von Tirol (C25), u: *Frühe Kirchen im östlichen Alpengebiet: Von der Spätantike bis in ottonische Zeit*. Sv. 2, [ur. H. R. Sennhauser], München, 2003, str. 608-609). U troapsidnoj kripti crkve S. Felice u Paviji, koja morfološki korespondira s prostornom organizacijom svetišta iznad nje, također su sačuvana tri oltara s relikvijama (S. LOMARTIRE, Riflessioni sulla diffusione del tipo „Dreiapsiden-saalkirche“, str. 427, sl. 27 i 29). Tri oltara unutar troapsidnog svetišta pouzdano su zasvjedočena i u sljedećim crkvama: St. Luzi, Chur; sjeverna crkva, Mistail; St. Peter, Chur (unutar jednobrodne dvoranske crkve bez istaknutih apsida, ubačena su tri oltara što je također znakovito u kontekstu ove teme) (H. R. SENNHAUSER, Katalog der frühchristlichen und frühmittelalterlichen kirchlichen Bauten in der Diözese Chur und in den nördlich und südlich angrenzenden Landschaften (A1-A125), u: *Frühe Kirchen im östlichen Alpengebiet: Von der Spätantike bis in ottonische Zeit*. Sv. 1, [ur. H. R. Sennhauser], München, 2003, str. 72-73, 125-126, 172-173).

	Kvadratne apside upisane unutar ravnog začelja	Polukružne apside upisane unutar ravnog začelja	Polukružne apside upisane unutar jedne široke polukružne apside	Polukružne apside čiji je oblik i broj vidljiv i na vanjskom zidnom plaštu
Sjeverna Italija	<p>S. Benedetto, Mals</p>  <p>S. Maria in Valle/ Tampietto Longobardo, Cividale</p>  <p>S. Maria d'Aurona, Milano</p> 		<p>S. Salvatore, Sirmione</p> 	<p>S. Pietro in Mavinas, Sirmione</p>  <p>S. Maria Teodota, Pavia</p>  <p>S. Salvatore (unutar današnje crkve S. Felice), Pavia</p> 

sl. 14. Tipologija svetišta troapsidnih dvoranskih crkava (*Dreiapsiden-saalkirche*) u sjevernoj Italiji (tlocrti prema: S. Lomartire).

te su im bočne pseudoapside dimenzijski reducirane što potpuno isključuje postojanje oltara u njima. Istaknute dimenzijske razlike ukazuju na različitu liturgijsku funkciju. Osim toga, razlikuju se i datacijski. Unutar skupine troapsidnih dvoranskih crkava (*Dreiapsiden-saalkirche*) najranije su datirani primjeri sa sjevernotalijanskog područja (već tijekom prve polovine 8. stoljeća)<sup>71</sup>, dok su istočnoalpski<sup>72</sup> i istarski<sup>73</sup> primjeri uglavnom datirani oko 800. godine, što znači da su nekoliko stoljeća stariji od







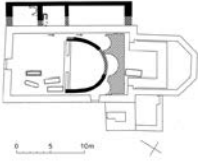
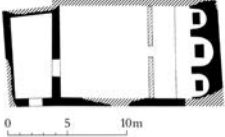

dalmatinskih crkava s pseudotroapsidnim svetištima. Širenje definirane skupine dvoranskih jednobrodnih troapsidnih crkava na sjevernotalijanskom, istarskom i istočnoalpskom području vezuje se za franački kulturni krug. Jedna od prepoznatljivih odlika franačke sakralne arhitekture je postojanje troapsidnog svetišta<sup>74</sup>, bilo da je riječ o jednobrodnim ili višebrodnim crkvama. Objašnjenje pojave i širenja ovako oblikovanog svetišta potrebno je tražiti u

<sup>71</sup> Ovako rana datacija upućuje na poveznicu pojava ovog oblika sakralne arhitekture s langobardskom vlašću. S. LOMARTIRE, *Riflessioni sulla diffusione del tipo „Dreiapsiden-saalkirche“*, str. 417-432.

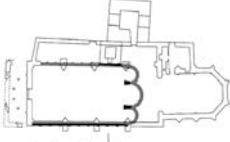
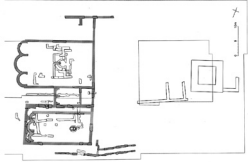
<sup>72</sup> Usp. bilj. 66.

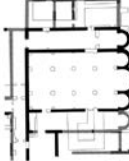
<sup>73</sup> Usp. bilj. 65, 67-69.

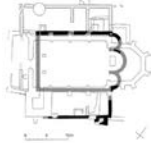
<sup>74</sup> Dodajmo još *Westwerk*, kontinuirani transept, nasuprotnje apside i kripte. Usp. M. JURKOVIĆ, *Arhitektura karolinškog doba*, u: *Hrvati i Karolinzi. Rasprave i vrela*. (Ur. A. Milošević), Split, 2000, str. 164, 170, 183, 184.

	Kvadratne apside upisane unutar ravnog začelja	Polukružne apside upisane unutar ravnog začelja	Polukružne apside upisane unutar jedne široke polukružne apside	Polukružne apside čiji je oblik i broj vidljiv i na vanjskom zidnom plaštu
Istočne Alpe		<p>St. Maria, Disentis</p>  <p>St. Martinus, Zillis</p>  <p>Crkva u Shlossu, Tirol</p> 	<p>St. Luzi, Chur</p> 	<p>St. Martin, Chur</p>  <p>St. Martin, Disentis</p>  <p>Sjeverna crkva u Mistailu</p>  <p>St. Johann, Müstair</p>  <p>S. Vincentus, Pleif</p>  <p>St. Florian, Ramosch</p>  <p>S. Mauritius, Tümegl</p> 

sl. 15. Tipologija svetišta troapsidnih dvoranskih crkava (*Dreiapsiden-saalkirche*) u istočnim Alpama (tlocrti prema: H. R. Sennhauser).

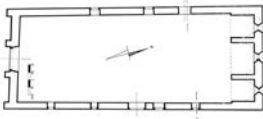
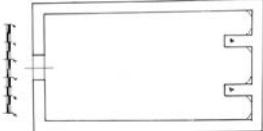
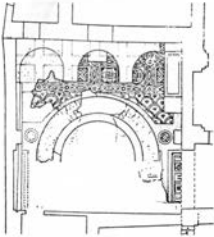
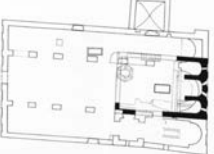
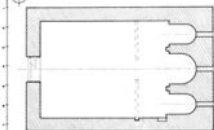
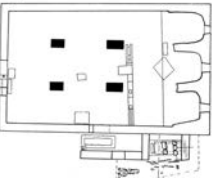
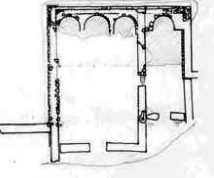
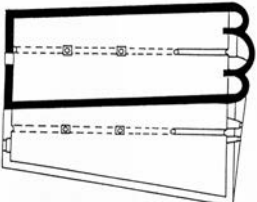

	Kvadratne apside upisane unutar ravnog začelja	Polukružne apside upisane unutar ravnog začelja	Polukružne apside upisane unutar jedne široke polukružne apside	Polukružne apside čiji je oblik i broj vidljiv i na vanjskom zidnom plaštu
<b>Istra</b>	<p>Sv. Stjepan, Peroj</p>  <p>Sv. Marija, Ružar</p> 	<p>Sv. Andrija (?), Eufrazijana, Poreč</p>  <p>Sv. Sofija, Dvigrad</p>  <p>Sv. Gervazije, Bale</p>  <p>Sv. Šimun, Guran</p>  <p>Crkva u Mirinama, Omišalj (Krk)</p> 		<p>Župna crkva sv. Marije, Bale</p> 

sl. 16. Tipologija svetišta troapsidnih dvoranskih crkava (*Dreiapsiden-saalkirche*) u Istri (tlocrti prema: B. Marušić, I. Matejčić).

liturgiji. Za liturgiju karolinškoga doba specifičan je proces romanizacije galikanske liturgije<sup>75</sup>, koju je započeo Pipin Mali, a nastavio Karlo Veliki. U tom smislu valja istaknuti 774. godinu kada je Karlo Veliki od pape Hadrijana primio kolekciju knjiga *Rimskog kanonskog zakona* te 784. godinu kada je primio *Sacramentarium Gregorianum Hadrinatum*<sup>76</sup>. Nekoliko pojedinaca je provodilo Karlove ideje unifikacije liturgije na rimskom i franačkom području: biskup Chrodegang iz Metza<sup>77</sup>, Alcuin iz Yorka (osnivač i voditelj Karlove škole i knjižnice u Aachenu), Angilbert (opat samostana Saint-Riquier), Amalarius iz Metza (autor prvog sistematskog izlaganja o liturgiji Karolinga – *De ecclesiasticis officiis*)<sup>78</sup>. Pojava i širenje troapsidnog svetišta vezuje se uz umnožavanje oltara unutar crkve koje je potaknuto ubrzanom razvojem kulta relikvija<sup>79</sup>. Relikvijama „domaćih“ franačkih svetaca pridružene su relikvije rimskih svetaca<sup>80</sup>. Osim toga, umnožavanje oltara je moguće povezati i s pojavom zavjetnih misa i misnih nizova te postupnom „privatizacijom“<sup>81</sup> bogoslužja od strane klera čemu je pridolo-

nijelo uvođenje latinskog jezika koji je bio potpuno nerazumljiv vjernicima<sup>82</sup>.

Nakon što smo ukazali na bitne distinkcije južnodalmatinske skupine pseudotroapsidnih jednobrodskih crkava i sjevernije skupine *Dreiapsiden-salkirche*, preostaje nam utvrditi potencijalne uzore, odnosno komparacije za prvu navedenu skupinu. Iako na prvi pogled ne pokazuju tako uočljive morfološke sličnosti, detaljnijim proučavanjem morfologije arhitekture kao i potencijalnih liturgijskih objašnjenja pojave tih oblika, crkve srednjobizantskog razdoblja se nameću kao komparativni „materijal“. Već Justinijanova arhitektura pokazuje tendencije sinteze longitudinalnog i centralnog tlocrta što će kulminirati u srednjobizantskoj arhitekturi koja gradi isključivo centralne crkve, najčešće na četiri stupa s kupolom. Uglavnom su višebrodne te im bočni brodovi završavaju pastoforijama. Glavno svetište kao i bočne pastoforije nužno završavaju apsidama. Gotovo uvijek je riječ o „pravim“, prostanim apsidama od kojih je središnja dimenzijski naglašena. Ipak, na području Balkanskog poluotoka (osobito Grčke i Bugarske) postoje primjeri crkava čiji bočni brodovi završavaju pseudoapsidama: H. David, Solun<sup>83</sup> (sl. 18); *Boyar church*, Plisca; *Philerimo monastery*, Philerimo; *Taxiarchis-Metropoleos*, Kastroia; H. Stephanos, Kastoria; H. Mamas, Potamia; H. Nikolaos, Aulis<sup>84</sup>; H. Yoannis, Ligourio<sup>85</sup> (sl. 19). Iako je riječ o crkvama različitih

<sup>75</sup> Osnovne značajke galikanske liturgije: jaki utjecaj istočnih obreda (osobito bizantskog), dramatičan ceremonijal, izravno obraćanje Kristu u molitvama itd. Detaljnije vidi u: A. ADAM, *Uvod u katoličku liturgiju*. Zadar, 1993, str. 34. – A. DOIG, *Liturgy and Architecture. From the Early Church to the Middle Ages*. Ashgate, 2008, str. 95-104.

<sup>76</sup> A. DOIG, *Liturgy and Architecture*, str. 113, 125.

<sup>77</sup> Godine 753./754. Chrodegang je proveo u Rimu te je po povratku u Metz predstavio rimsko crkveno pjevanje. Provedbu Chrodegangove liturgije i u skladu s njom uređenog svetišta slikovito prikazuju bjelokosne korice Drogovog sakramentara (*Sacramentary of Drogo, Bibliothèque nationale de France*). Opširnije vidi u: A. DOIG, *Liturgy and Architecture*, str. 119-124. Chrodegangova reforma bitno je utjecala i na organizaciju vjerskog života klerika. Iscrpije vidi u: A. ERLANDE BRANDENBURG, *Katedrala*. Zagreb, 1997, str. 67-69.

<sup>78</sup> A. DOIG, *Liturgy and Architecture*, str. 124-130.

<sup>79</sup> M. JARAK, *Crkvena arhitektura 7. i 8. stoljeća: uvod u studij predromanike*, Split, 2013, str. 225-228.

<sup>80</sup> Za razliku od Bizanta kojemu je translacija relikvija bila bliska od najranijih stoljeća kršćanstva, u Rimu je ova praksa postala prihvatljiva tek tijekom 8. stoljeća pod utjecajem papa istočnonjemačkog podrijetla. Usp. J. BELAMARIĆ, Sveti Vlaho i dubrovačka obitelj svetaca zaštitnika, u: *Studije iz srednjovjekovne i renesansne umjetnosti*, Split, 2001, str. 185-186.

<sup>81</sup> Kulminacija „privatizacije“ bogoslužja od strane klera je svećenikovo okretanje leđa vjernicima koje A. Erlan-de-Brandenburg datira u 10. stoljeće. A. ERLANDE BRANDENBURG, *Katedrala*. Zagreb, 1997, str. 116.

<sup>82</sup> A. ADAM, *Uvod u katoličku liturgiju*, str. 39-40. – O. S. B. BURKHARD NEUNHEUSER, *Storia della liturgia attraverso le epoche culturali*. Rim, 2009, str. 102-103. – A. DOIG, *Liturgy and Architecture*, str. 123.

<sup>83</sup> Krautheimer navedenu crkvu datira u zadnju trećinu 5. stoljeća (R. KRAUTHEIMER, *Early Christian and Byzantine Architecture*. London - New Haven, 1986, str. 239-240, sl. 193), a Stričević u kraj 6. stoljeća te ju ističe kao primjer najstarije sačuvane crkve čije je svetište flankirano pastoforijama (Đ. STRIČEVIĆ, *Đakonikon i protezis u u ranohrišćanskim crkvama, Starinar*, n. s., sv. 9 – 10, Beograd, 1958 - 1959, str. 59-66, 59).

<sup>84</sup> Navedene crkve s današnjeg grčkog i bugarskog teritorija datirane su u 9. i 10. stoljeće. Na slične primjere nailazimo sve do kraja 12. stoljeća. Usp. S. ČURČIĆ, *Architecture in the Balkans. From Diocletian to Süleyman the Magnificent*. New Haven - London, 2010, str. 284-285, 296-297, 313-314, 329-330, 335-336, sl. 299B, 311, 331, 332, 333, 354B, 364.

<sup>85</sup> Datirana je oko 1080. godine. R. KRAUTHEIMER, *Early Christian and Byzantine Architecture*, str. 392-393, sl. 354C.

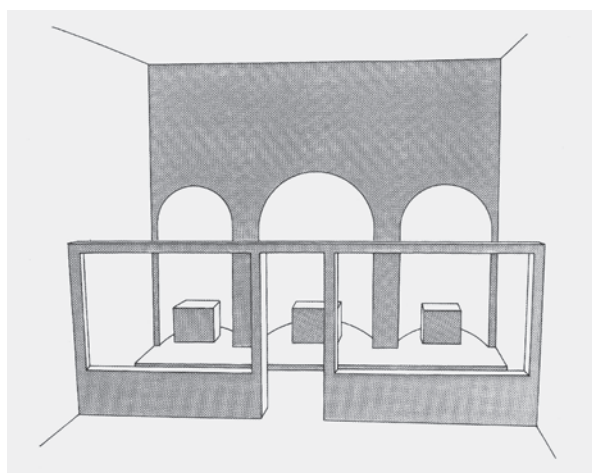

sl. 17. Rekonstrukcija svetišta crkve u Castel Tirolu (prema: L. dal Ri).

tlocrta – trobrodne bazilike, crkve s upisanim križem, s kupolom ili bez nje, s polukružnom ili poligonálnom središnjom apsidom – poveznica su im pseudoapside uz središnju apsidu, na završetcima bočnih brodova što ih dovodi u vezu s pretpostavljenim izvornim izgledom svetišta crkve sv. Petra Velikoga u Dubrovniku. U pregledima arhitekture srednjobizantskog razdoblja, rijetke su jednobrodne crkve<sup>86</sup>. Samostan u Synaxisu dragocjen je primjer. Naime, ostatci prostrane trobrodne bazilike s transeptom iz 5. stoljeća su tijekom 9. ili 10. stoljeća adaptirani za potrebe samostana<sup>87</sup>. Središnji brod je postao dvorište, a unutar bočnih brodova i nartekusa su umetnute spavaonice redovnika, dok je u sjeverni dio svetišta ranokršćanske crkve inkorporirana mala jednobrodna crkva sa svetištem koje oblikom podsjeća na pseudotroapsidna svetišta dalmatinskih crkava. Središnja polukružna apsida, koja neznatno

<sup>86</sup> U pregledima bizantske arhitekture, koji su nam bili dostupni, najčešće su uvršteni samo najreprezentativniji primjeri nauštrb skromnijih crkava u provincijama. Nažalost, one su nam najvećim dijelom ostale nepoznate, pa je u tom dijelu ovaj rad ostao manjkav.

<sup>87</sup> Sličan primjer pregradnje ranokršćanske crkve u samostan postoji i na istočnoj obali Jadrana – u Poveljima na Braču. I. OSTOJIĆ, *Benediktinska opatija u Poveljima na otoku Braču*. Split, 1934. – I. OSTOJIĆ, *Starokršćanska bazilika s krstionicom i rimskim spomenicima u Poveljima na Braču, Prilozi povijesti umjetnosti u Dalmaciji* 12, Split, 1960, str. 5-24. – I. OSTOJIĆ, *Nastavak istraživanja starokršćanske bazilike i krstionice u Poveljima, Prilozi povijesti umjetnosti u Dalmaciji* 13, Split, 1961, str. 5-44. – D. DOMANČIĆ, *Povlja*, u: *Ranokršćanski spomenici otoka Brača*. (Ur. J. Belamarić), Split, 1994, str. 17-21. – J. JELIČIĆ RADONIĆ, *Povlja*, u: *Ranokršćanski spomenici otoka Brača*. (Ur. J. Belamarić), Split, 1994, str. 23-27.

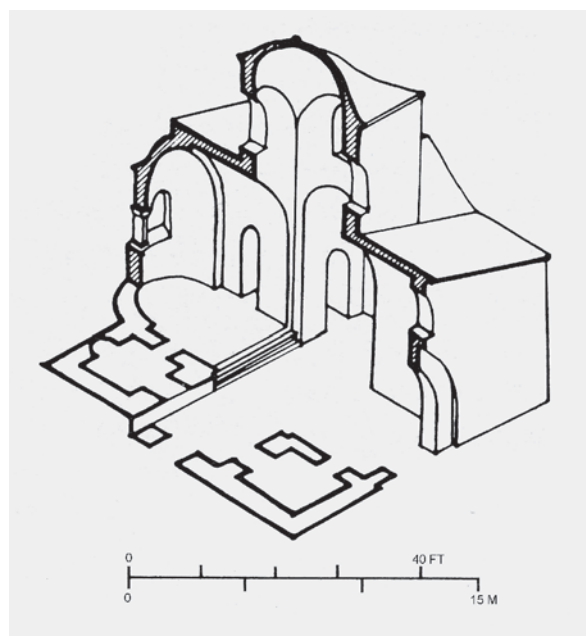

sl. 18. Tlocrt H. Davida u Solunu (prema: R. Krautheimer).

izlazi iz osnovnih perimetara crkve, flankirana je dvjema polukružnim udubinama – pseudoapsidama (sl. 20)<sup>88</sup>.

Razvoj arhitektonskih oblika bizantske arhitekture, tj. pojava novog arhitektonskog jezika srednjobizantske arhitekture, u literaturi se nerijetko povezuje s promjenama u liturgiji. Centralni tlocrti i trodijelna svetišta glavne su novosti u odnosu na prethodnu arhitekturu čija se pojava povezuje s promjenama putanja procesija tzv. *Malog i Velikog ulaza*. Mali ulaz je u početcima podrazumijevao ulaz biskupa u pratnji klera u crkvu, da bi kasnije poprimio značenje ceremonijalnog donošenja knjige Evanđelja na oltar<sup>89</sup>. Veliki ulaz se odnosi na donošenje euharistijskih darova (kruha i vina) na oltar. Tijekom ranokršćanskog i ranobizantskog razdoblja, za realizaciju Malog i Velikog ulaza neophodan je bio središnji brod, a samim tim i crkve longitudinalnog tlocrta. Povorka Malog ulaza okupljala se u nartekusu ili atriju odakle je ulazila kroz

<sup>88</sup> S. ĆURČIĆ, *Architecture in the Balkans*, str. 297, sl. 312.

<sup>89</sup> U ranobizantskom razdoblju, obred je započinjao Malim ulazom. Od srednjobizantskog razdoblja, Malom ulazu (različite putanje u odnosu na raniju praksu) prethodi priprema euharistijskih darova u *prothesisu* (*prothesis ceremony*) praćena kađenjem crkve tamjanom te pjevanjem litanija. T. F. MATTHEWS, *The Early Churches of Constantinople. Architecture and Liturgy*. Pennsylvania State University, 1980, str. 138.

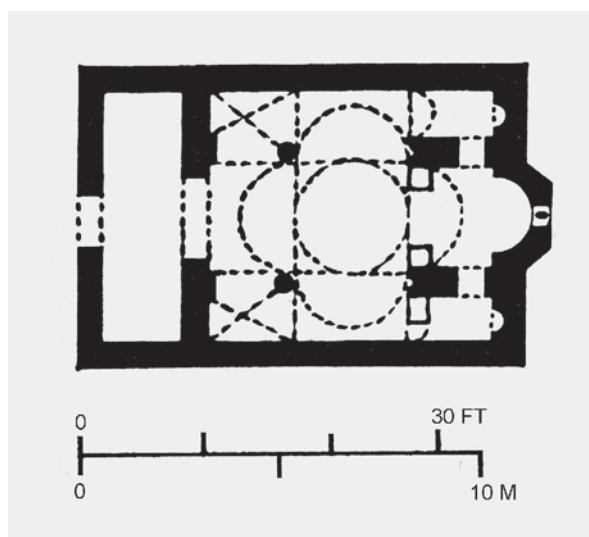

sl. 19. Tlocrt H. Yoannisa u Ligouriju  
(prema R. Krautheimer).

glavni crkveni portal u središnji brod te je prolazeći preko *solee* dolazila u svetište, tj. do oltara<sup>90</sup>. Putanja procesije Velikog ulaza također je prolazila središnjim crkvenim brodom te je kroz središnja vrata oltarne ograde ulazila u svetište. Ishodišna točka Velikog ulaza bilo je mjesto na kojem su se odlagali euharistijski darovi. Mjesto *diaconicon*<sup>91</sup>, odnosno

<sup>90</sup> T. F. MATTHEWS, *The Early Churches of Constantinople*, str. 138-147. – R. KRAUTHEIMER, *Early Christian and Byzantine Architecture*, str. 102. – A. DOIG, *Liturgy and Architecture*, str. 75.

<sup>91</sup> *Diaconicon* je sve do početka 6. stoljeća obavljao i funkciju *prothesis* te se nalazio uz narteks. Od sredine 5. stoljeća odvojene su funkcije pastoforija te se one smještaju uz narteks da bi se u drugoj polovini istog stoljeća premjestile na istok – uz svetište (opširnije vidi u: Đ. STRIČEVIĆ, *Đakonikon i protezis*, str. 59-66. – N. DUVAL, *Les installations liturgiques dans les églises paléochrétiennes*, *Hortus artium medievalium* 5, Motovun - Zagreb, 1999, str. 9). Odstupanje od ovakve kronologije su ranokršćanske crkve Sirije s trodijelnim svetištima koje predstavljaju glavnu prepoznatljivost arhitekture ove regije, što Krautheimer povezuje s običajem gradnje poganskih hramova ovog područja. Kako prije 6. stoljeća ove prostorije, usprkos odgovarajućeg položaja, nisu mogle imati funkciju pastoforija, sjeverna je prostorija uz svetište vjerojatno imala funkciju *diaconicon*, a južna martirija, tj. služila je za pohranu relikvija (R. KRAUTHEIMER, *Early Christian and Byzantine Architecture*, str. 142. – A. PIKUNIĆ, *Termin pastophoria u povijesnim izvorima*, *Diadora* 21, Zadar, 2005, str. 231, bilj. 12). C. Butler im, usprkos ranijoj dataciji pripisuje funkciju pastoforija (H. CROSBY BUTLER, *Early churches in Syria: fourth to seventh century*. Amsterdam, 1969, str. 175). O utjecaju sirijske arhitekture na istočnu obalu Jadrana vidi u: A. ŠONJE, *Bizant i crkveno graditeljstvo*, str.

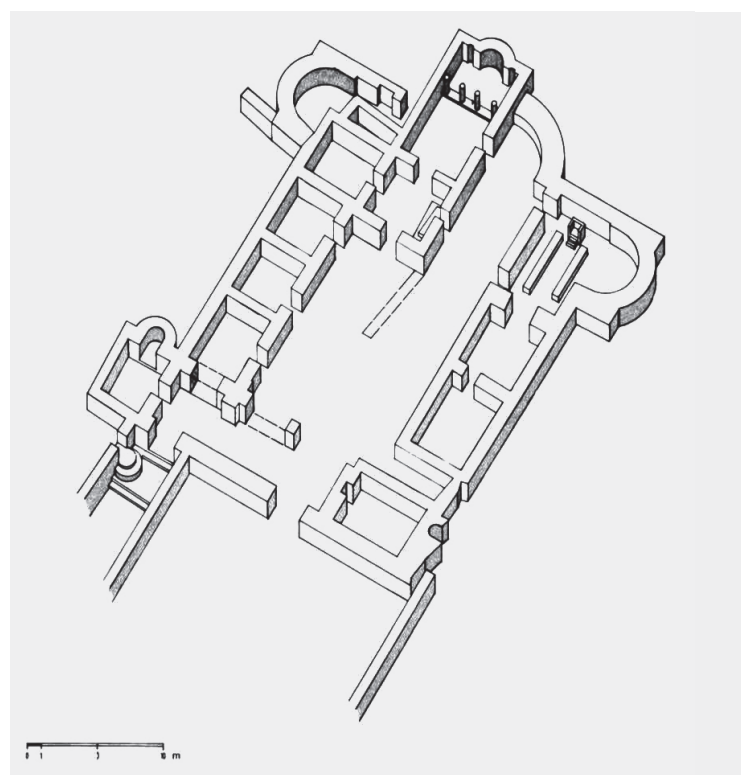

sl. 20. Aksonometrijski prikaz samostana u Synaxisu  
(prema: S. Čurčić).

*skeuphylakiona*, determinirano je lokalnim običajem neke zajednice<sup>92</sup>, stoga je i ishodište, a samim tim i putanja, procesije Velikog ulaza promjenjiva<sup>93</sup>.

Srednjobizantsku sakralnu arhitekturu moguće je tumačiti kao prilagodbu arhitektonske forme liturgijskim zahtjevima. Tijekom vremena, liturgija

23-29. Zadarska katedrala, ranokršćanska crkva u uvali Lovrečina na otoku Braču te možda i crkva u Gati-ma kod Omiša, istočnojadranski su primjeri smještaja *diaconicon*, tj. *diaconicon* i *prothesis* uz narteks. O smještaju navedenih pomoćnih prostorija te njihovoj liturgijskoj funkciji vidi u: A. MIŠKOVIĆ, *Prostor i funkcije sakristije u ranokršćanskom razdoblju na primjeru zadarskoga episkopalnog kompleksa*, *Ars adriatica* 3, Zadar, 2013, str. 10-14. – J. JELIČIĆ, *Đakonikon ranokršćanske crkve u Lovrečini na Braču*, *Prilozi povijesti umjetnosti u Dalmaciji* 26, Split, 1986 - 1987, str. 33-48. – J. JELIČIĆ RADONIĆ, *Gata. Crkva Justinijanova doba*. Split, 1994, str. 44.

<sup>92</sup> R. KRAUTHEIMER, *Early Christian and Byzantine Architecture*, str. 95.

<sup>93</sup> U Sv. Sofiji u Carigradu, povorka Velikog ulaza kretala je od *skeuphylakiona*, koji se nalazi uz istočni završetak sjevernog crkvenog broda, ulazila je u crkvu kroz vrata na sjevernom bočnom zidu te je išla duž sjevernog broda prema njegovom zapadnom kraju odakle je ulazila u središnji brod kojim se kretala, preko *solee* do središnjeg ulaza oltarne ograde (*Holy Doors*) kroz koja se pristupalo svetištu odnosno oltaru. Detaljnije rekonstruiranu liturgiju unutar ove crkve vidi u: T. F.

je dosegla novi stupanj razvitka koji se u prvom redu odnosi na promjenu putanja Malog i Velikog ulaza, odnosno na njihovu redukciju. Procesije cijelom dužinom crkve zamijenjene su kretanjem kroz crkveno svetište (oltar – *prothesis*), čiji su neizostavni dio postale i pastoforije, te kratkim izlaskom iz svetišta kroz sjeverna vrata oltarne pregrade<sup>94</sup> te povratkom u svetište kroz njezina središnja vrata (*Holy Doors*)<sup>95</sup>. Osobito je zanimljivo da su procesije Velikog i Malog ulaza, u ovako reduciranom obliku, i danas neizostavni dio obreda istočne liturgije<sup>96</sup>.

Crkva kao građevina, preciznije njezin arhitektonski oblik, neodvojivo je povezan uz konkretni obred koji se u njoj redovito odvija. Ovo se osobito odnosi na svetište koje je idejni i formalni nukleus sakralne arhitekture stoga ni jedan njegov dio – od arhitekture do skulptorske ili slikarske dekoracije itd. – ne može biti rezultat slučajne kreacije već sustavnog promišljanja.

Iz navedenih razloga, pojava bočnih pseudoapsida u svetištima nekolicine crkava, uglavnom sagrađenih na teritoriju južne Dalmacije, nikako ne može biti puka slučajnost. Iako, koliko je nama poznato, ne postoje crkveni dokumenti koji bi nedvojbeno razriješili problem njihove liturgijske funkcije, postoje neke posredne naznake koje bi nam mogle pripomoći u pokušaju rješavanja ovog intrigantnog problema. Ponajprije, to su elementi oltarnog namještaja otkriveni *in situ*. U trima crkvama pronađeni su stipesi oltara. U Sv. Kuzmi i Damjanu u Dubrovniku pronađen je samostojeći potpornjak kvadratnog presjeka u središnjoj apsidi te još jedan nešto manji u južnoj pseudoapsidi. Vjerojatno je sličan potpornjak postojao i u sjevernoj pseudoapsidi, ali je na nju nasjeo zid palače Sorkočević, što je onemogućilo istraživanje tog dijela unutrašnjosti

crkve te o njegovom postojanju možemo samo nagađati (sl. 3)<sup>97</sup>. U središnjoj apsidi crkve sv. Petra u Stonskom polju<sup>98</sup> te u sv. Ivanu Krstitelju u Podaci također je pronađen stipes oltara s tim da je u potonjoj crkvi uklonjen tijekom restauratorskih zahvata (sl. 8 i 12)<sup>99</sup>.

Uzimajući u obzir da je glavna uloga oltarnih ograda odjeljivanje svetišta, prostora u kojem se odvija glavina liturgije, od ostatka crkve, svakako, je njihov položaj znakovit u kontekstu naše teme. Utori greda trabeacije oltarne ograde pronađeni su u bočnim zidovima središnjeg traveja Sv. Đurađa u Ponikvama na Pelješcu<sup>100</sup>. Utori potpornjaka kvadratnog presjeka otkriveni su u podu podignutog prezbiterija Sv. Kuzme i Damjana u Dubrovniku<sup>101</sup>.

Nekoliko crkava ove skupine ima, za jednu ili više stuba, izdignut prezbiterij u odnosu na ostatak površine poda čime je postignuta prostorna izdvojenost, ali i simbolično isticanje „svetosti“ tog prostora<sup>102</sup>. Izdignut je prostor neposredno pred središnjom apsidadom i bočnim pseudoapsidama (Sv. Ivan

MATTHEWS, *The Early Churches of Constantinople*, str. 161-162. – A. DOIG, *Liturgy and Architecture*, str. 73-77. – R. KRAUTHEIMER, *Early Christian and Byzantine Architecture*, str. 217-218. O različitim položajima *diaconicon*a, tj. pastoforija vidi u bilj. 91.

<sup>94</sup> Za oltarne ograde ranijih bizantskih crkava koristi se termin *templon*. Riječ je o niskim i visokim oltarnim ogradama vrlo sličnima onim na Zapadu, čiji je gornji dio vjerojatno bio zakriven zavjesama. Kasnije je *templon* zamijenjen *ikonostasom*. A. DOIG, *Liturgy and Architecture*, str. 77.

<sup>95</sup> R. KRAUTHEIMER, *Early Christian and Byzantine Architecture*, str. 297-299. – A. DOIG, *Liturgy and Architecture*, str. 77.

<sup>96</sup> Detaljan opis putanje, konkretnih radnji svećenika kao i popratnih molitava tijekom Malog i Velikog ulaza u današnje vrijeme vidi u: S. ROSSI, *La celebrazione della storia della salvezza nel rito bizantino. Misteri sacramentali. Feste i tempi liturgici*. Vatikan, 2010, str. 156-159, 171-176. – T. F. MATTHEWS, *The Early Churches of Constantinople*, str. 139, 155.

<sup>97</sup> I. Fisković spominje *samostalno stojeće stubce pravilnog četvrtastog presjeka* u središnjoj apsidi i bočnim pseudoapsidama. Međutim, tlocrt, koji je objavljen u sklopu istog teksta, pokazuje da je zid palače Sorkočević nasjeo na glavninu sjevernu pseudoapsidu te se nazire samo njezin južni dio. Usp.: I. FISKOVIĆ, Crkva sv. Kuzme i Damjana, str. 266-267. – T. MARASOVIĆ, *Dalmatia praeromanica*, 4, str. 124. – I. FISKOVIĆ, Crkva sv. Bartula, str. 8-12.

<sup>98</sup> T. MARASOVIĆ, *Dalmatia praeromanica*, 4, str. 41.

<sup>99</sup> B. BEZIĆ, Predromanička crkva sv. Ivana Krstitelja, str. 68, 70. – T. MARASOVIĆ, *Dalmatia praeromanica*, 3, str. 476.

<sup>100</sup> I. Fisković pretpostavlja da se moglo raditi o drvenim gredama te kao analogiju navodi crkvu sv. Nedjeljice pod Gradcem na Braču. I. FISKOVIĆ, Tri srednjovjekovne crkvice, str. 30 i blj. 41. – T. MARASOVIĆ, *Dalmatia praeromanica*, 4, str. 23.

<sup>101</sup> I. FISKOVIĆ, Crkva sv. Kuzme i Damjana, str. 267. – T. MARASOVIĆ, *Dalmatia praeromanica*, 4, str. 124.

<sup>102</sup> Izdizanje svetišta za nekoliko desetaka centimetara u odnosu na *quadratum populi* raširena je pojava koju bi bilo pogrešno strogo vezati samo uz crkve s pseudotroapsidnim svetištima. Ipak, položaj pseudoapsida unutar arhitektonski izdvojenog prostora svetišta govori u korist pretpostavci da su imale liturgijsku funkciju.

Krstitelj, Podaca<sup>103</sup>; Sv. Petar, Stonsko polje<sup>104</sup>; Sv. Kuzma i Damjan, Dubrovnik<sup>105</sup>) ili cijeli istočni travej (Sv. Tudor/Sv. Kuzma i Damjan, Prve Ponikve<sup>106</sup>; Sv. Petar Veliki, Dubrovnik).

Tragovi oltarnog namještaja pronađeni *in situ* unutar spomenutih jednobrodnih crkava ukazuju na to da su, uz središnju apsidu, bočne pseudoapside bile također obuhvaćene oltarnom ogradom, kao i da je prostor pred njima također bio uzdignut za nekoliko stuba u odnosu na ostatak crkvenog poda što osnažuje hipotezu o njihovoj liturgijskoj ulozi. Komparacijom svetišta jednobrodnih crkava ove skupine, dubrovačka crkva sv. Kuzme i Damjana ističe se jednom posebnosću. Naime, bočne pseudoapside su neznatno veće te je u južnoj pronađen potpornjak kvadratnog presjeka<sup>107</sup>. Imajući u vidu ostale crkve ove skupine, ali i ostalih na ovom geografskom području, kao i snažan politički utjecaj Bizanta nad Dubrovnikom tijekom 10. i 11. stoljeća, vjerojatno bi ga bilo pogrešno tumačiti kao stipes bočnog oltara<sup>108</sup>.

U pokušaju razjašnjavanja liturgijske funkcije pseudotroapsidnih svetišta, osobito je važna crkva sv. Petra Velikoga. Iako u njoj nisu pronađeni dijelovi oltarnog namještaja *in situ*, poznati gabariti crkve te dimenzije pronađenih ulomaka pluteja i pilastara oltarne ograde, kao i položaj utora na bočnim plohamo potonjih, poslužili su za njezinu rekonstrukciju<sup>109</sup>. Riječ je o oltarnoj ogradi visokog tipa koja se protezala cijelom širinom crkve te se lomila u središnjem dijelu neznatno prodirući u središnji

travej. Upravo se na tom dijelu nalazio jedini pristup svetištu. U ranosrednjovjekovnom razdoblju najčešće se pojavljuju ravne oltarne ograde, stoga bi oblik iste u ovoj crkvi mogao predstavljati reminiscenciju na ranokršćansko razdoblje<sup>110</sup>, odnosno utjecaj prethodne faze ovoga lokaliteta (sl. 21)<sup>111</sup>. Cijeli istočni travej bio je uzdignut za tri stube u odnosu na nivo poda dvaju traveja prema zapadu, što je usko povezano s postojanjem kripte<sup>112</sup> pod svetištem. Oltarna ograda, kao što je već istaknuto, obuhvaćala je i bočne, križno zasvedene prostore s pseudoapsidama. Ovim bočnim prostorima je Ž. Peković pripisao funkciju pastoforija<sup>113</sup> – *prothesis* i *diaconicon* – što je u kontekstu arhitekture i liturgije srednjobizantskog razdoblja u potpunosti prihvatljivo. Spominjanje pastoforija u ovom razdoblju, podrazumijeva istočni obred. Možemo li govoriti o istočnom obredu u Dubrovniku krajem 10. stoljeća? Postojanje pastoforija te kupole nad središnjim travejom kao prepoznatljivih elemenata bizantske arhitekture, svakako, nije dovoljan argument u korist slavljenja istočne liturgije, između ostalog, i zbog toga što istodobno ova crkva sadrži i karakteristike zapadne arhitekture (npr. pročelni zvonici)<sup>114</sup>.

Granični geografski položaj Dubrovnika, kao i iznimno diplomatsko umijeće Dubrovčana, koji su od davnina znali izvrsno balansirati između suprotstavljenih političkih sila te na taj način uspjevali očuvati samostalnost, dodatno otežavaju pronalaženje odgovora na postavljeno pitanje. Tijekom 10. i 11. stoljeća, Dubrovnik je uglavnom bio pod bizantskom vlašću koju su na duže ili kraće vrijeme prekidali Mlečani i Normani<sup>115</sup>.

<sup>103</sup> B. BEZIĆ, *Predromanička crkva sv. Ivana Krstitelja*, str. 68. – T. MARASOVIĆ, *Dalmatia praeromanica*, 3, str. 476.

<sup>104</sup> T. MARASOVIĆ, *Dalmatia praeromanica*, 4, str. 41.

<sup>105</sup> I. FSKOVIĆ, *Crkva sv. Kuzme i Damjana*, str. 267.

<sup>106</sup> I. FSKOVIĆ, *Tri srednjovjekovne crkvice*, str. 39. – T. MARASOVIĆ, *Dalmatia praeromanica*, 4, str. 25.

<sup>107</sup> Usp. bilj. 97.

<sup>108</sup> Iako u kontekstu studije o ranokršćanskom oltaru, N. Duval je ukazao na distinkciju oltara i priručnih stolova. Isto možemo primijeniti i na ranosrednjovjekovno razdoblje. N. DUVAL, *L'autel paléochrétien: les progrès depuis le livre de Braun (1924) et les questions à résoudre*, *Hortus artium medievalium* 11, Motovun - Zagreb, 2005, str. 17.

<sup>109</sup> Na temelju relativno oskudnih arheoloških ostataka arhitekture te ulomaka oltarnog namještaja, vrlo često reupotrijebljenog na istom ili obližnjim lokalitetima, Ž. Peković je ponudio prijedlog rekonstrukcije arhitektonskog izgleda svetišta i oltarnog namještaja. Iscrpnije vidi u: Ž. PEKOVIĆ, *Crkva sv. Petra Velikoga*, str. 85-93, 110-113, 123-173.

<sup>110</sup> Ž. PEKOVIĆ, *Crkva sv. Petra Velikoga*, str. 82-84.

<sup>111</sup> Postojanje kripte i u njoj *in situ* pronađena tranzena te elipsoidni oblik kupole, glavni su argumenti da je gradnju Sv. Petra Velikoga u 10. stoljeću bitno uvjetovala postojeća crkva iz prethodnih stoljeća. Detaljnije o indicijama postojanja ranokršćanske faze lokaliteta vidi u: Ž. PEKOVIĆ, *Crkva sv. Petra*, str. 271. – Ž. PEKOVIĆ, *Crkva sv. Petra Velikoga*, str. 46-47, 49-56, 74-75, 77, 82, 225.

<sup>112</sup> Tezu o naknadnoj interpolaciji kripte u postojeću crkvu u 13. stoljeću, Peković je argumentirano osporio. Ž. PEKOVIĆ, *Crkva sv. Petra*, str. 270-272. – Ž. PEKOVIĆ, *Crkva sv. Petra Velikoga*, str. 74-75, 85-93.

<sup>113</sup> Ž. PEKOVIĆ, *Crkva sv. Petra*, str. 274.

<sup>114</sup> Ž. PEKOVIĆ, *Crkva sv. Petra Velikoga*, str. 62-66.

<sup>115</sup> O povijesti Dubrovnika tijekom 10. i 11. stoljeća opširnije vidi u: V. FORETIĆ, *Povijest Dubrovnika*, str. 20-28.

M. Jurković ističe da su se sve do splitskih crkvenih sabora 925. i 928. godine, gradovi bizantske Dalmacije služili istočnom liturgijom čime je objašnjena različitost sakralne arhitekture tog priobalnog područja i hrvatskog zaleđa<sup>116</sup>. Nakon ovih sabora dolazi do unifikacije liturgije što se povezuje s osnutkom Splitske metropolije 925. godine, koja je imala jurisdikciju i nad Dubrovačkom biskupijom<sup>117</sup> prije no što je ona 998./999. godine uzdignuta na rang metropolije<sup>118</sup>. Ako ovim podacima dodamo i saznanje da je Dubrovnik dobio status metropolije u dogovoru pape Grgura V. i bugarskog cara Samuila<sup>119</sup>, jasno je da se krajem 10. i u prvoj polovini 11. stoljeća ne može govoriti o prisutnosti istočnog obreda u Dubrovniku i okolici. Ipak, vrlo je vjerojatno da su natruhe ove liturgije ostale prisutne. Utjecaj bizantske arhitekture na ovo područje neosporan je, a preuzimanje arhitektonskih modela podrazumijeva, barem djelomično, preuzimanje liturgijskih uzusa na što nam možda indirektno ukazuje Diversisov (15. stoljeće) opis crkve sv. Petra Velikoga u kojem navodi sljedeće:

*Mnoge su još u Dubrovniku crkve i kapele, kao što je crkva svetog Petra, izgrađena svodovima i u obliku križa, na način starih grčkih vjernika. Niže, u sredini i pri vrhu ima oltare i kapele za pobožnosti*<sup>120</sup>.

Pojašnjavanje arhitekture crkve običajem *starih grčkih vjernika* može biti indikativno u kontekstu ove rasprave<sup>121</sup>. Osim toga, uz prisutnost zapadnih

<sup>116</sup> M. JURKOVIĆ, Problem kontinuiteta između antike i romanike u umjetnosti istočnog Jadrana, *Radovi Instituta za povijest umjetnosti* 12-13, Zagreb, 1988 - 1989, str. 43-44.

<sup>117</sup> N. KLAJČ, *Historia Salonitana maior*. Beograd, 1967, str. 96-105. – N. KLAJČ, *Izvori za hrvatsku povijest do 1526. godine*. Zagreb, 1972, str. 32-36. – S. GUNJAČA, *Ispravci i dopune starijoj hrvatskoj historiji. I. Izvori (Analiza i kritika)*. Zagreb, 1973, str. 321-351.

<sup>118</sup> I. PULJIĆ, Uspostava dubrovačke metropolije, u: *Tisuću godina dubrovačke (nad)biskupije: zbornik radova znanstvenog skupa u povodu tisuću godina uspostave dubrovačke (nad)biskupije/metropolije (998. – 1998.)*, (ur. Ž. Puljić, N. A. Ančić), Dubrovnik, 2001, str. 15-56.

<sup>119</sup> I. PULJIĆ, Uspostava dubrovačke metropolije, str. 43-50.

<sup>120</sup> F. DIVERSIS, *Opis slavnoga grada Dubrovnika*. (Prir. Z. Janeković-Römer), Zagreb, 2004, str. 52-53.

<sup>121</sup> Ipak, neophodno je istaknuti i druga tumačenja pridjeva *grčki* u kontekstu arhitekture ovog razdoblja. Uz gore citirani Diversisov opis crkve sv. Petra Velikoga, isti pridjev koristi i Pavao Andreis (17. stoljeće) prilikom opisa nekih crkava trogirskog područja, i to u

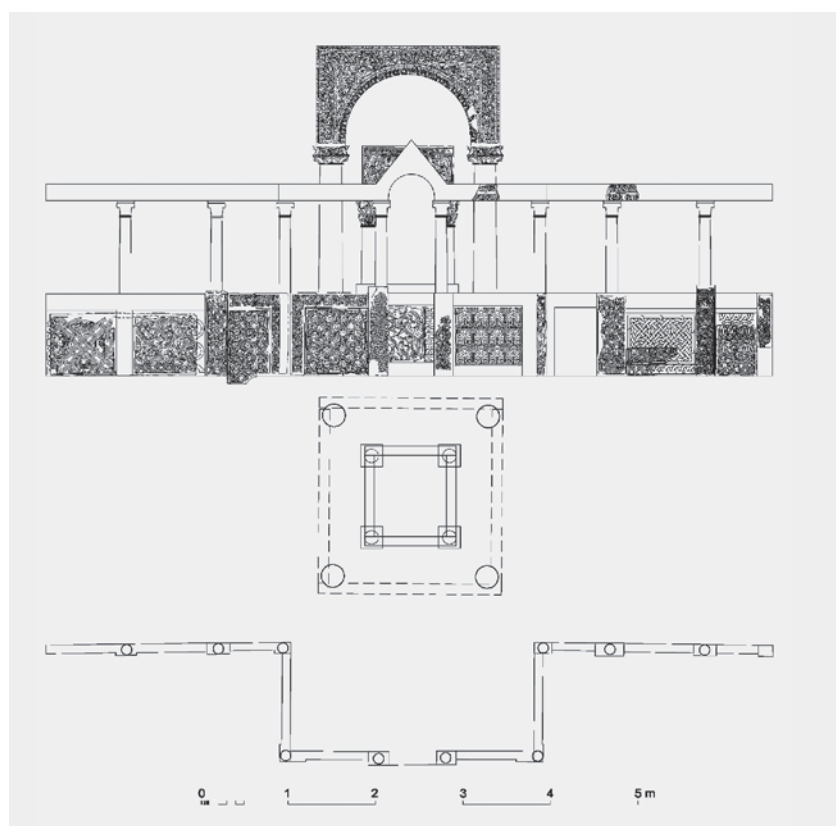

sl. 21. Grafička rekonstrukcija oltarne pregrade Sv. Petra Velikoga u Dubrovniku (prema: Ž. Peković).

sljedećim oblicima: Sv. Marija u Blizni je *vrlo lijepa crkvice, sagrađena na grčki način*; crkva sv. Martina (sv. Barbare) u Trogiru *prastarog je ustroja, sagrađena na grčki način na svod s tri broda, a ima u sredini zvonik koji vrši ulogu kubeta*; Sv. Juraj u Žestinju *starinsko je zdanje što su ga sazdali Grci*; Sv. Nikola od Podmorja (iznad Kaštel Staroga) *spada u stare (crkve) onog područja, građena na grčki način, iako preudešena na nov način iz svoje prvotne starine; bila je napravljena na svod*; Sv. Juraj od Podmorja (iznad Kaštel Staroga) *grčkoga je ustroja i vrlo stara*; crkva sv. Mihovila na otočiću Arkandelu *stara je i građena na grčki način na svod* (P. ANDREIS, *Povijest grada Trogira I.* (Prev. i ur. V. Rismondo), Split, 1977, str. 311, 334, 353, 354-355). Prema mišljenju T. Burića, ovaj termin upućuje na starost crkve, odnosno na to da je građena u predromanici ili ranoj romanici (T. BURIC, *Srednjovjekovni spomenici villae de Blisoy, Starohrvatska prosvjeta*, ser. 3, sv. 17, Split, 1988, str. 78). R. Bužančić iznio je pretpostavku da je Andreis tim riječima htio ukazati na postojanje oltarne ograde visokog tipa koja ga je podsjetila na ikonostas (R. BUŽANČIĆ, *Nalaz Gospine crkve iz starohrvatskog doba na groblju sela Blizna Gornja, Vartal X/1-2, Trogir*, 2001, str. 6, bilj. 4). Spominjući Sv. Nikolu Grčkog i Andreisov zapis o Sv. Martinu (Sv. Barbari) u Trogiru, T. Marasović misli da se ovaj pridjev koristi *pri obilježavanju najstarijih građevina srednjovjekovnog razdoblja, premda su tim nazivom bliže asocijacije na*

svetaca, znakovita je i prisutnost istočnih svetaca u repertoaru nebeskih zaštitnika crkava odnosno samoga grada. Prema legendi je sv. Vlaho čudesno izbavio Dubrovnik od mletačke opsade nakon čega je njemu u čast sagrađena crkva te je proglašen zaštitnikom grada<sup>122</sup>. Ipak, izbor ovoga sveca za gradskog zaštitnika je, između ostalog, i politički motiviran – kao interesno područje različitih osvajača, a osobito Mletaka, Dubrovnik je ovim činom posegnuo za zaštitom Bizanta<sup>123</sup>. Zanimljivo je da je

*bizantsku umjetnost ranoga srednjeg vijeka* (T. MARASOVIĆ, *Dalmatia praeromanica*, 1, str. 42). Osporivši Bužančićovo tumačenje, A. Milošević i Ž. Peković su pretpostavili da bi sintagma *građena na grčki način*, u kontekstu Sv. Marije u Blizni Gornjoj, mogla ukazivati na postojanje kupole (A. MILOŠEVIĆ - Ž. PEKOVIĆ, *Predromanička crkva Svetoga Spasa u Cetini*. Dubrovnik - Split, 2009, str. 135, bilj. 356). U novijem je radu Bužančić ponudio nekoliko mogućih tumačenja Andreisovih riječi – način zidanja zidova, način organizacije svetišta ili, što je prema njemu najvjerojatnije, starost gradnje, što je svojevrsan povratak na Burićevo tumačenje (R. BUŽANČIĆ, *Crkve sv. Vida na Klisu i sv. Marije u Blizni Gornjoj*. Prilog proučavanju vladarske predromaničke arhitekture IX. stoljeća, *Prilozi povijesti umjetnosti u Dalmaciji* 42/1, Split, 2011, str. 47-48, bilj. 27, 28).

<sup>122</sup> Dubrovački analisti (Anonim, Nikola Ranjina, Junije Restić) vrlo detaljno pripovijedaju čudo sv. Vlaha te ga datiraju u 971. godinu (S. NODILO, *Annales Ragusini Anonymi item Nicoali de Ragnina*. Zagreb, 1883, str. 21-22, 200-201. – S. NODILO, *Chronica Ragusina Junii Restii (ab origine urbis usque ad annum 1451.) item Joaniis Gundulae (1451. – 1484.)*. Zagreb, 1893, str. 29-30) kao i Serafin Marija Cerva (S. M. CERVA, *Prolegomena za svetu Dubrovačku metropoliju*. Zagreb - Dubrovnik, 2012, str. 307). Serafino Razzi pripovijeda istu legendu, ali je smješta u 871. godinu (S. RAZZI, *Povijest Dubrovnika*. (Prir. S. Krasić, I. Grgić, A. Paljetak), Dubrovnik, 2011, str. 36-39).

<sup>123</sup> A. BADURINA, Motivi izbora sv. Vlaha za patrona grada Dubrovnika, *Prilozi povijesti umjetnosti u Dalmaciji* 21 (*Fiskovićev zbornik I*), Split, 1980, str. 145-146. – Ž. PEKOVIĆ, *Dubrovnik*, str. 90-91. Uz političke razloge izbora sv. Vlaha za zaštitnika, koje navode A. Badurina i Ž. Peković, I. Prlander dodaje još i potrebu Dubrovačke nadbiskupije za novim i što uglednijim zaštitnikom koji bi osigurao autoritet nadbiskupa i komune u odnosu na Splitsku nadbiskupiju kojoj je donedavno bio podložan te na ostale neposlušne sufragane (I. PRLENDER, *Dubrovačko posvajanje svetoga Vlaha*, *Dubrovnik* 5, Dubrovnik, 1994, str. 9-13). J. Belamarić je ovu problematiku sagledao s aspekta nadmetanja Dubrovnika i Kotora za crkveno prvenstvo za vrijeme nadbiskupa Vitala koji je u prvoj polovini 11. stoljeća gradu priskrbio vrlo cijenjene relikvije. Autor je istaknuo nekoliko ključnih motiva u izboru upravo ovoga sveca za ovu laskavu titulu. Za razliku od ranijih svetaca zaštitnika (*mladenačkih sve-*

kult titulara crkava s pseudotroapsidnim svetištima ili ranokršćanskog (sv. Petar, sv. Kuzma i Damjan, sv. Pavao, sv. Ivan,) ili istočnog podrijetla (sv. Juraj/Đurađ, sv. Teodor/Tudor, sv. Dimitrije/Dmitar)<sup>124</sup>. Neophodno je napomenuti da je zbog izostanka spomena crkava ove skupine u najranijim vrelima, kao i zbog nepostojanja crkvenog namještaja na kojima bi eventualno bio spomenut titular, nemoguće sa stopostotnom sigurnošću utvrditi da su navedene crkve do danas zadržale izvorne titulare.

Crkve s pseudotroapsidnim svetištima u Dalmaciji pojavljuju se u 10. stoljeću. Iako je zabilježen i poneki primjer na području srednje Dalmacije, suđeci prema njihovom prostornom rasporedu, crkve s ovakvom artikulacijom svetišta ipak su posebnost južne Dalmacije. Uzimajući u obzir postojanje naznaka da se svetište ovoga oblika na ovim prostorima pojavilo i nešto ranije (u Sv. Petru u Stonskom polju), širenje pseudotroapsidnosti ipak bismo vezali uz gradnju Sv. Petra Velikoga, krajem 10. stoljeća, pod pretpostavkom da je ova crkva uistinu obnašala funkciju dubrovačke katedrale. Naime, svojom funkcijom, ali i impozantnošću, Sv. Petar Veliki nameće se kao arhitektonski „predložak“ kojega se nastojalo oponašati na širem dubrovačkom području tijekom 11. stoljeća, s ponekim recidivom i u 12./13. stoljeću<sup>125</sup>. Postojanje bočnih pastofori-

*taca i vojnika te univerzalnih svetaca*), sv. Vlaho je bio biskup, a samim tim i vrlo poželjan kao zaštitnik, jer je *karakterističan model svetosti u 11. stoljeću oblika našeg jednog biskupa čime je jačao i autoritet biskupske funkcije u gradu*. Osim toga, ovaj svetac je bio veoma štovani i širom Zapada te *tipičan svetac koji uspješno premošćuje ideološke sfere Istoka i Zapada*. Bio je poželjan jer njegov životopis sadrži dodatne sličnosti s legendarnim epidaurskim svecem Hilarionom čime je postignut *izravni kontinuitet Dubrovnika i njegova rodnog grada*. Sv. Vlaho je bio i pustinjač, što ga također čini vrlo zahvalnim izborom jer je eremitizam bio poželjan model svetosti zbog velikog broja čudesa koje su sveci pustinjaci *proizvodili*. Opširnije vidi u: J. BELAMARIĆ, Sveti Vlaho i dubrovačka obitelj svetaca zaštitnika, u: *Studije iz srednjovjekovne i renesansne umjetnosti*, Split, 2001, str. 165-199 (Rad pod istim naslovom objavljen i u: časopisu *Dubrovnik* 5, Dubrovnik, 1994, str. 29-39. – u: *Tisuću godina dubrovačke (nad)biskupije: zbornik radova znanstvenog skupa u povodu tisuću godina uspostave dubrovačke (nad)biskupije/metropolije (998. – 1998.)*, (ur. Ž. Pulić, N. A. Ančić), Dubrovnik, 2001, str. 703-731).

<sup>124</sup> T. MARASOVIĆ, *Dalmatia praeromanica*, 1, str. 177-179.

<sup>125</sup> Osim što je oblikovanje svetišta ove crkve utjecalo na kreaciju pseudotroapsidnih svetišta spomenutih



ja s pseudoapsidama, oltarna ograda u širini crkve, podizanje prezbiterija u odnosu na nivo ostatka crkvenog poda, elementi su koji su ponavljani, ali u reduciranim dimenzijama, na asocijativnoj razini<sup>126</sup>. Pojavu južnodalmatinskog kupolnog tipa<sup>127</sup>, tj. postavljanje kupole nad središnjim crkvenim trave-

jom, također bismo mogli protumačiti kao utjecaj arhitekture prve dubrovačke katedrale. Oponašanje bočnih pastoforija Sv. Petra Velikoga, tj. pokušaj sažimanja elemenata trobrodne crkve unutar dimenzijski skromnijih jednobrodnih crkava, rezultiralo je pojavom bočnih polukružnih udubina uz glavnu apsidu koje su u ovom radu, zbog svoje primarne liturgijske, a tek nakon toga dekorativne funkcije, nazvane pseudoapsidama.

peljeških crkava datiranih, prema nekim autorima, u 12./13. stoljeće, Ž. Peković je ukazao na mogućnost da su pročelni zvonici ove crkve utjecali na koncept pročelja Sv. Marije na Mljetu i Sv. Tripuna u Kotoru, koje su izgrađene u 12. stoljeću (Ž. PEKOVIĆ, *Crkva sv. Petra Velikoga*, str. 69-70).

<sup>126</sup> Bočne pseudoapside, zbog reduciranih dimenzija, nisu mogle doslovno obnašati funkcije pastoforija, tj. u njima nisu mogli biti pohranjivani euharistijski darovi, euharistijsko posuđe i odjeća te crkvene knjige, stoga kažemo da su one oponašale pastoforije na asocijativnoj razini. Kako bismo to malo bolje pojasnili, navest ćemo još jedan primjer oponašanja nekog arhitektonskog oblika i njegove funkcije na asocijativnoj razini. Riječ je o kupolicama na crkvama južnodalmatinskog kupolnog tipa. Opet se radi o arhitektonskom obliku reduciranih dimenzija i različite konstrukcije u odnosu na „prave“ kupole. Dok je kupole crkava južnodalmatinskog kupolnog tipa, zbog reduciranih dimenzija, a samim tim i manje težine, moguće konstruirati nad pojasnicama bačvastog svoda središnjeg traveja jednobrodnih crkava, „prave“ kupole se najčešće konstruiraju pomoću trompi i pandativa. Dakle, dvije spomenute vrste kupola u arhitekturi ovoga razdoblja se podudaraju osnovnim oblikom, položajem na crkvi, kao i liturgijskom funkcijom. Naime, kupole crkava ubrojenih u južnodalmatinski kupolni tip se nalaze nad središnjim travejom te prostor pod njima najčešće nije obuhvaćen oltarnom ogradom, što znači da se one nalaze izvan prezbiterija. U bizantskoj arhitekturi se dominantna kupola nalazi nad sredinom središnjeg crkvenog broda, a prostor pod njom također nije obuhvaćen oltarnom ogradom (ikonostasom) te je upravo u tom prostoru najčešće smješten ambon. Na taj način se velebnim arhitektonskim oblikom pokušava naglasiti važnost Božje Riječi (A. DOIG, *Liturgy and Architecture*, str. 62, 75, 81). Napomenimo da je i Sv. Petar Veliki imao ambon od kojeg je sačuvan ulomak ograde pristupnog stubišta ambona. Njegov smještaj unutar crkve pretpostavljen je zahvaljujući utorima uočenima na *pilonu B*, na temelju čega se pretpostavlja da se on nalazio pred svetištem, u sjevernom crkvenom brodu (Ž. PEKOVIĆ, *Crkva sv. Petra Velikoga*, str. 100-104, 123-124). Ne osporavajući pretpostavljeni položaj *pilona B*, koji je pridržavao kupolu sa sjeveroistočne strane, a u skladu s liturgijskim uzusima kojima je prilagođena i arhitektura, mišljenja smo da je ambon ipak bio okrenut prema središnjem brodu, tj. da se nalazio u prostoru kojega je obuhvaćala kupola. Skromne dimenzije južnodalmatinskih jednobrodnih crkava s kupolom ne dopuštaju postavljanje ambona pod nji, što ne znači da svećenik nije mogao čitati Riječ Božju ili propovijedati stojeći pod njom. Zbog svega navede-

nog, mogli bismo reći da i one na asocijativnoj razini oponašaju „prave“ kupole, odnosno onu Sv. Petra Velikoga.

<sup>127</sup> Ovo razmišljanje nadopunjuje tezu T. Marasovića prema kojoj pojavu i širenje južnodalmatinskog kupolnog tipa treba vezati uz uzdizanje Dubrovnika na rang metropolije krajem 10. stoljeća (T. MARASOVIĆ, *Regionalizam u ranosrednjovjekovnoj arhitekturi*, str. 155. – T. MARASOVIĆ, *Graditeljstvo starohrvatskog doba*, str. 165). I. Fisković je također istaknuo da je Dubrovnik kao jezgra jake vjerske institucije neosporno imao veliku ulogu u *standardizaciji rječnika arhitekture od Konavala do Pelješca* (I. FISKOVIĆ, *Crkveno graditeljstvo dubrovačke regije u svjetlu povijesti, od IX. do XII. stoljeća, u: Tisuću godina dubrovačke (nad)biskupije: zbornik radova znanstvenog skupa u povodu tisuću godina uspostave dubrovačke (nad)biskupije/metropolije (998. – 1998.)*, (ur. Ž. Pulić, N. A. Ančić), Dubrovnik, 2001, str. 413).

## Appearance and liturgical function of the “pseudo-three-apses” element in Dalmatia

From the 10<sup>th</sup> century, churches with a specific articulation of the sanctuary started to appear in the area of Dalmatia. In most cases these are single-nave churches, whose eastern corpus consists of a central apse that is flanked with two morphologically and functionally similar architectural elements. Due to their reduced dimensions, it would not be entirely correct to name them *apses*. The term *niche* also does not seem appropriate as they usually have a decorative function. Since the sanctuary is the conceptual and functional nucleus of every church- because the main liturgy takes place there- its creation is not left to chance, but is rather the result of careful consideration and “harmonization” with the needs of the ceremony. We therefore propose the term *pseudo-apse* for the aforementioned architectural element. In this regard we also propose to call the group of churches, whose sanctuaries are shaped in this form, *churches with a pseudo-three-apses sanctuary*.

At the moment, we consider the following churches to belong to this group: St. Peter the Great and St. Cosmas and Damien in Dubrovnik; St. Peter in the field of Ston, St. George in Ponikve and St. Philip and Jacob (originally St. Theodor/ St. Cosmas and Damian) in Prve Ponikve on the peninsula Pelješac; St. Peter and Paul in Korita on the island Mljet; St. Demetrius in Gabrili in Konavle and St. John the Baptist in Podaca.

Although there are indications that these kind of sanctuaries had appeared even earlier (in St. Peter in the field of Ston), the expansion of this type is most likely connected with the construction of St. Peter the Great, thereby assuming that this church is the first cathedral of Dubrovnik, whose shape and organisation of its sanctuary became the role model that was imitated mainly in southern Dalmatia. A particularly high concentration of such churches is notable in the wider territory of Dubrovnik. The central apse in St. Peter the Great was most likely flanked by two rooms- the pastophoria. Each room ended with a pseudo-apse on the back wall. This element relates the church very closely to central Byzantine churches on the Balkan peninsula (particularly in present-day Greece and Bulgaria). Reflections of such an organisation of the sanctuary can be recognized in the smaller single-nave churches that were built during the 11<sup>th</sup> century and in the rare examples from the 12<sup>th</sup>/13<sup>th</sup> century.

Considering the political-historical and church-historical context of the creation and expansion of sanctuaries with the three pseudo-apses in the mentioned area, we came to the conclusion that the lateral pseudo-apses most probably imitate- at the associative level- pastophoria, which are indispensable stations of the procession of the Great and Little Entrance in Eastern Orthodox liturgy.