

PROSTOR

24 [2016] 2 [52]

ZNANSTVENI ČASOPIS ZA ARHITEKTURU I URBANIZAM
A SCHOLARLY JOURNAL OF ARCHITECTURE AND URBAN PLANNING

SVEUČILIŠTE
U ZAGREBU,
ARHITEKTONSKI
FAKULTET
UNIVERSITY
OF ZAGREB,
FACULTY
OF ARCHITECTURE

ISSN 1330-0652
CODEN PORREV
UDK | UDC 71/72
24 [2016] 2 [52]
131-308
7-12 [2016]

POSEBNI OTISAK / SEPARAT | OFFPRINT

ZNANSTVENI PRILOZI | SCIENTIFIC PAPERS

156-171 **ŽELJKO PEKOVIĆ**
KRISTINA BABIĆ

KASNOANTIČKA SAKRALNA
ARHITEKTURA U DOBA ISTOČNIH GOTA
U DALMACIJI

IZVORNI ZNANSTVENI ČLANAK
UDK 72.033/726:26(497.5 DALMACIJA)"4/5"

LATE ANTIQUE RELIGIOUS ARCHITECTURE
DURING THE OSTROGOTHIC PERIOD
IN DALMATIA

ORIGINAL SCIENTIFIC PAPERS
UDC 72.033/726:26(497.5 DALMACIJA)"4/5"



Af

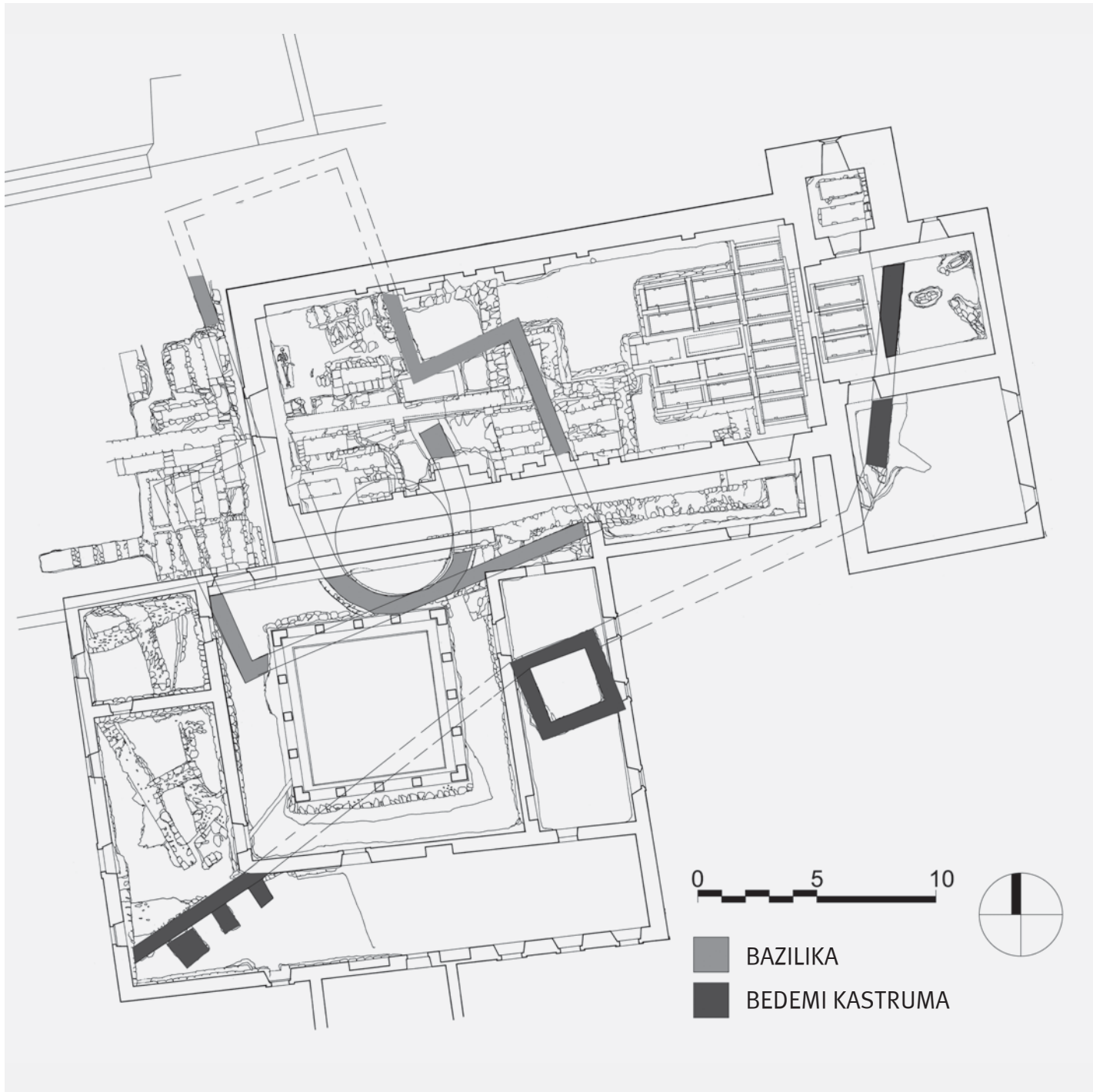

SL. 1. TLOCRT RANOKRŠĆANSKE CRKVE U KASNOANTIČKOM *CASTRUMU* U SLANOM
FIG. 1 EARLY CHRISTIAN CHURCH IN THE LATE ANTIQUE *CASTRUM* IN SLANO

ŽELJKO PEKOVIĆ, KRISTINA BABIĆ

SVEUČILIŠTE U SPLITU
 FILOZOFSKI FAKULTET, ODSJEK ZA POVIJEST UMJETNOSTI
 HR – 21000 SPLIT, SINJSKA 2
 HR – 21231 KLIS, BOBANI 9
 zeljko.pekovic@gmail.com
 kristinababicoo4@gmail.com

IZVORNI ZNANSTVENI ČLANAK
 UDK 72.033/726:26(497.5 DALMACIJA)"4/5"
 TEHNIČKE ZNANOSTI / ARHITEKTURA I URBANIZAM
 2.01.04. – POVIJEST I TEORIJA ARHITEKTURE
 I ZAŠTITA GRADITELJSKOG NASLIJEĐA
 ČLANAK PRIMLJEN / PRIHVAĆEN: 27. 9. 2016. / 8. 12. 2016.

UNIVERSITY OF SPLIT
 FACULTY OF HUMANITIES AND SOCIAL SCIENCES, DEPARTMENT OF ART HISTORY
 HR – 21000 SPLIT, SINJSKA 2
 HR – 21231 KLIS, BOBANI 9
 zeljko.pekovic@gmail.com
 kristinababicoo4@gmail.com

ORIGINAL SCIENTIFIC PAPER
 UDC 72.033/726:26(497.5 DALMACIJA)"4/5"
 TECHNICAL SCIENCES / ARCHITECTURE AND URBAN PLANNING
 2.01.04. – HISTORY AND THEORY OF ARCHITECTURE
 AND PRESERVATION OF THE BUILT HERITAGE
 ARTICLE RECEIVED / ACCEPTED: 27. 9. 2016. / 8. 12. 2016.

KASNOANTIČKA SAKRALNA ARHITEKTURA U DOBA ISTOČNIH GOTA U DALMACIJI

LATE ANTIQUE RELIGIOUS ARCHITECTURE DURING THE OSTROGOTHIC PERIOD IN DALMATIA

ARIJANIZAM
 DYGGVE, EJNAR
 ISTOČNI GOTI
 NARONA
 POLAČE
 SALONA
 SLANO

ARIANISM
 DYGGVE, EJNAR
 THE OSTROGOTHS
 NARONA
 POLAČE
 SALONA
 SLANO

Teza danskog arhitekta Ejnara Dyggvea o postojanju takozvane arijanske katedrale u Saloni potaknula je živu raspravu koja traje sve do današnjih dana. Cilj je teksta revidirati teorijska polazišta Dyggveove teze, kao i kasnija razmišljanja o istaknutom problemu, te na temelju zasad oskudnih raspoloživih podataka ponuditi neke nove smjerove istraživanja i predložiti nekoliko kasnoantičkih crkava u Dalmaciji kojih su naručitelji možda mogli biti istočni Goti.

The hypothesis, put forward by the Danish architect Einar Dyggve, about the existence of the so-called Arian cathedral continues to be the subject of lively debate. This paper aims to revise the theoretical starting points of Dyggve's hypothesis including some subsequent attitudes towards this important issue. Starting from the scarcely available data at present, it also offers some new directions for research as well as a hypothesis that several Late Antique churches in Dalmatia were actually commissioned by the Ostrogoths.

UVOD

INTRODUCTION

Ideja o postojanju arhitekture Istočnih Gota u Dalmaciji nije nova, dapače stara je nešto više od pola stoljeca. Njezin je autor poznati danski arhitekt Ejnar Dygge¹ čiji je doprinos razvoju hrvatske povijesti arhitekture i njezinu razumijevanju golem. Iako je u prvi mah ova teza naišla na prihvatanje² – pa se za jednu od salonitanskih gradskih crkava ustalio naziv ‘arijanska’ – tijekom vremena ona je postupno odbačena kao teško dokaziva.³ Namjera je ovoga rada još jednom revidirati bibliografiju posvećenu ovoj temi, tj. propitati treba li ovu tezu potpuno odbaciti ili ima mjesta za njezino buduće razmatranje usprkos oskudnim arheološkim ostacima koji najčešće nisu baš ‘rječiti’.

POVIJESNA POLAZIŠTA

HISTORICAL STARTING POINTS

Prije no što se detaljnije osvrnemo na spomenute teze i protuteze, a zatim i konkretne spomenike, nužno je problematiku iz naslova staviti u konkretan povijesni kontekst. Od Odoakarove smrti 493. godine, pa do Justinijanova pothvata 537. godine, Dalmacija je bila pod vlašću Istočnih Gota. Salona je i u tom razdoblju zadržala ulogu metropole. Romansko stanovništvo ipak nije bilo u potpunosti obespravljeno. Uz gotškoga komesa, koji je u svojim rukama držao vrhovnu i civilnu vlast, postojao je i rimski civilni namjesnik. Ali vojna je uprava bila isključivo pod

ingerencijom Istočnih Gota. Salona nije zadržala samo ulogu upravnoga središta već i crkvenoga, s jednom razlikom – sada su tu usporedno egzistirale dvije Crkve: ortodokсна koju je činilo romansko stanovništvo i arijanska koje su pripadnici uglavnom bili Istočni Goti.⁴ (Sl. 2.)

Spomen arijanizma zahtijeva kraci ekskurs. Početkom 4. stoljeca aleksandrijski svećenik Arije donio je novi nauk o Sv. Trojstvu – poznat kao *arijanizam* – prema kojem Sin nije jednak Ocu, već je od njega stvoren te mu je podložan. Filozofsko-teološka podloga ovoga nauka, njegov povijesni razvoj – od nastanka, velikog poleta, pa do konačnog sloma odnosno pobjede pravovjerja – vrlo je složen pa ćemo istaknuti samo nekoliko ključnih trenutaka. Godine 319. Arije je ekskomuniciran iz Crkve. Međutim, njegovo učenje doživjelo je velik odjek, osobito u istočnome dijelu Carstva. Car Konstantin sazvaio je 325. godine crkveni sabor u Niceji koji je rezultirao sastavljanjem *Nicejskoga vjerovanja* u kojem je Sin definiran kao „...pravi Bog od pravoga Boga, rođena, ne stvorena, istobitna s Ocem...” Dakle, *apriori* su odbačene osnovne postavke Arijeva nauka, a završni dio ovoga vjerovanja sadržava i anatemu onima koji se ne slože s prethodnom definicijom: „...[oni] koji prihvaćanjem da je Sin Božji različite bitnosti, ili subjekt promjene, ova katolička i apostolska Crkva proklinje”. Konstantin je iznudom prikupio potpise gotovo svih sudionika sabora. Dva biskupa – Teon iz Marmare i Sekund iz Ptolomeide – i nekolicina svećenika, među njima i Arije, nisu potpisali novostavljeno vjerovanje te su prognani u Ilirik (!).⁵ Problemi koje je pravovjerna Crkva imala s arijancima ovim saborom nisu ni blizu riješeni, što dokazuju brojni sabori koji su uslijedili nakon 325. godine. Dapače, sve do polo-

¹ DYGGVE, 1948: 369-374; DYGGVE, 1996: 49-53. Budući da se citirani tekstovi minimalno razlikuju, u nastavku rada citirat ćemo noviji tekst, neznatno dopunjen. Valja istaknuti da se ideja pojavila još 1930. godine kada je G. Čremošnik, na temelju pronađenoga runskog natpisa, proglasio crkvu u Brezi kod Sarajeva istočnogotskom [ČREMOŠNIK, SERGEJEVSKI, 1930: 1-9]. Vidi i: UGLEŠIĆ, 1996: 115-116. Međutim, Dygge je prvi isključivo na temelju pronađene arhitekture, preciznije – krstionice s karakterističnim oblikom piscine, pretpostavio da je riječ o tzv. arijanskoj katedrali.

² RENDIĆ-MIOČEVIĆ, 2011.e: 31-32. Čremošnikovu ideju o postojanju istočnogotske arhitekture u Bosni i Hercegovini, dodatno osnaženu Dyggeovom tezom o ‘arijanskoj’ katedrali u Saloni, prihvatili su i M. Abramčić i Đ. Basler pa su je, na temelju likovnih odlika pronađenoga crkvenog namještaja, primijenili na još neke crkve u današnjoj Bosni i Hercegovini. Koncizan prikaz navedenih teza i osvrt na njih vidi u: UGLEŠIĆ, 1996: 116-118 i tamo navedenoj literaturi.

³ KARAMAN, 1954: 181; GABRIČEVIĆ, 2015: 618; RENDIĆ-MIOČEVIĆ, 2011.c: 45, bilj. 1; CAMBI, 1972: 243-244; CAMBI, 1996: 142-145; CAMBI, 2002: 227, 235; GUNJACA, 1989: 168; UGLEŠIĆ, 1996: 116-117, 118-119

⁴ Iscrpnije o upravi Istočnih Gota u Dalmaciji vidi u: UGLEŠIĆ, 1990/91: 64-77.

vice 4. stoljeća, kada su se podijelili na manje frakcije, arijanci su bili prilično snažni. Međusobne podjele arijanaca, kao i dolazak na vlast Teodozija I. – cara koji je 380. kršćanstvo proglasio službenom i jedinom religijom Rimskog Carstva – rezultirale su sazivanjem crkvenog sabora u Konstantinopolu 381. godine. Sudionici ovoga sabora sastavili su *Konstantinopolsko vjerovanje*, koje je vrlo slično Nicejskom s umetnutim manjim korekcijama. U povijesti Crkve 381. godina poznata je kao godina konačnog sloma Arijeva nauka.⁶ Međutim, sljedbenici njegova nauka još su neko vrijeme bili pojedini barbarski narodi, a među njima i Istočni Goti. Pokrštenje Istočnih Gota pripisuje se arijanskom biskupu Wulfili (Ulfilasu) koji je zaslužan za prijevod Biblije s grčkoga jezika na vernakular kojim su se koristili Goti.⁷

Vratimo se temi naznačenoj u naslovu. Vladavina Istočnih Gota u Dalmaciji nužno podrazumijeva stalno obitavanje određenog broja pripadnika navedenoga naroda na našim prostorima. Raspravljajući o tom problemu, A. Uglesić ističe da „broj pridošlih Gota na područje rimske provincije Dalmacije nije mogao biti velik i sačinjavao je neznatnu manjinu u odnosu na domaće romanizirano, više ili manje kristijanizirano pučanstvo”.⁸ Dodali bismo da iako „broj pridošlih Gota...nije mogao biti veliki”, nije mogao biti ni zanemariv. Osim kraljeva izaslanika sa svojom svitom, u Dalmaciji su se naselili i vojnici. Vojska je bila sastavljena isključivo od istočnogotskih vojnika. Rimljanima, koji nisu uopće smjeli nositi oružje, pristup vojsci bio je onemogućen.⁹ Neupitni materijalni dokazi obitavanja Istočnih Gota u Dalmaciji jesu grobovi, točnije prilozima¹⁰ koji upućuju na etničku pripadnost pokojnika. Istočnogotski nalazi dokumentirani su u kasnoantičkim urbanim centrima, u ka-

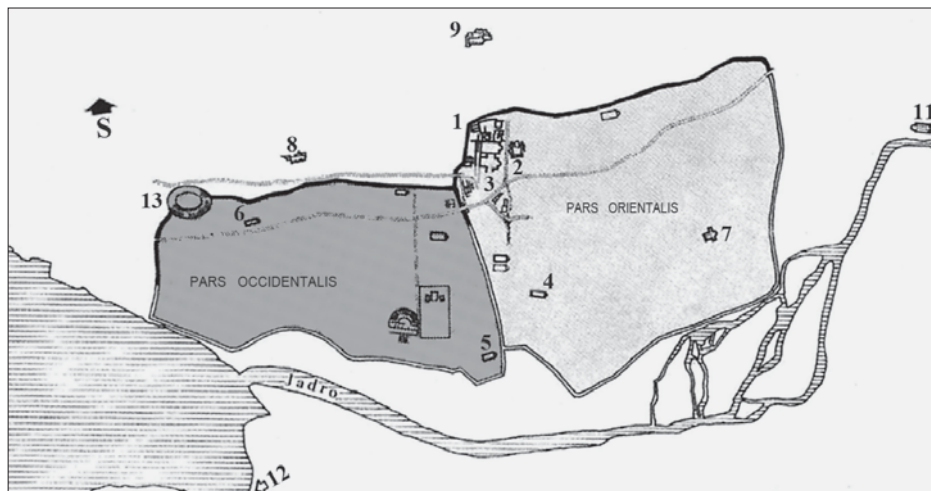

SL. 2. TOPOGRAFIJA KASNOANTIČKE SALONE S OBIJEŽENIM ARIJANSKIM LOKALITETIMA: 4 – TZV. ARIJANSKA KATEDRALA, 12 – JUŽNA NEKROPOLA

FIG. 2 TOPOGRAPHY OF THE LATE ANTIQUE TOWN OF SALONA WITH THE MARKED ARIAN SITES: 4 – SO-CALLED ARIAN CATHEDRAL, 12 – SOUTH NECROPOLIS

snoantičkim utvrdama te unutar velikih i malih grobalja na redove. Međutim, zasad nisu poznate isključivo istočnogotske nekropole, već određeni broj istočnogotskih pokopa unutar grobalja starosjedilaca.¹¹

Je li moguće da Istočni Goti – vladajuća društvena skupina – nisu imali poriv da svoju moć, vlast i bogatstvo pokažu svojim podanicima arhitekturom? Koliko je prihvatljivo da se vladajući društveni sloj isključivo zadovolji korištenjem i eventualnom prenamjenom postojećih objekata za vlastite svrhe? Rekli bismo – ne baš puno.

DYGGVEOVA TEZA O 'ARIJANSKOJ' KATEDRALI U SALONI

DYGGVE'S HYPOTHESIS ABOUT THE 'ARIAN' CATHEDRAL IN SALONA

No prije nekih konkretnijih zaključaka treba se detaljnije osvrnuti na Dyggveovu tezu o postojanju arijanske arhitekture, kao i njezina odjeka u stručnoj javnosti. Teza o postojanju dviju katedrala, tj. dviju Crkava u Saloni, bila je potaknuta pronalaskom još jedne crkve s krstionicom unutar gradskih bedema 1931. godine. Navedenu tezu Dyggve je detaljno argumentirao. Osim postojanja dviju crkava s krstionicom – a poznato je da je u prvim stoljećima kršćanstva samo biskup imao privilegij dodjeljivati taj osnovni inicijacijski sakrament – i različite orijentacije stuba u tim dvama krsnim zdencima, on spominje još neke argumente koje kasniji autori, kritizirajući njegovu tezu, uglavnom vrlo često izostavljaju. U nastavku teksta navest ćemo Dyggveove argumente. Dokaz da su krajem 5. stoljeća usporedno postojale dvije Crkve, dva biskupa, autor vidi u natpisu ἐκκλησία καθολική koji, ako ništa drugo – prema njegovu mišljenju – dokazuje da je ortodokсна Crkva u Saloni bila nadmoćna.¹² Zatim arhitekturu djelomično otkopanog sakralnoga kompleksa,

5 Ilirik, osobito Panonija, bio je u izravnom dodiru s Arijevim naukom. Opširnije u: ŽDERIĆ, 2003: 174-178 i tamo navedenoj literaturi.

6 Vrlo opsežno o arijanzizmu vidi u: BAUS, EWIG, 1995: 18-76; ŽDERIĆ, 2003: 121-181.

7 BAUS, EWIG, 1995: 217-220; UGLEŠIĆ, 1996: 14 i bilj. 8

8 UGLEŠIĆ, 1990/91: 71

9 UGLEŠIĆ, 1990/91: 68

10 U tom su smislu indikativni samo ženski grobovi s pokojnicama višega društvenog staleža. Prepoznavanje muških grobova Istočnih Gota otežava izostanak običaja polaganja oružja uz pokojnika. [VINSKI, 1971: 53; UGLEŠIĆ, 1990/91: bilj. 2]

11 VINSKI, 1971: 53-54. Zasad su istočnogotski grobovi registrirani na sljedećim lokalitetima: Kasić-Glavčurak kod Zadra, Knin – Greblje, Plavno – nepoznato nalazište kod Knina, Nešić – Veliki Bogocin, Vrlika, Solin – Manastirine, Porta suburbana (?) i Naronna. Opširnije o navedenom vidi u: BELOŠEVIĆ, 1965: 129-143; BELOŠEVIĆ, 1968: 221-225, 226-232, 237-239, 239-241; VINSKI, 1972/73: 177-227; UGLEŠIĆ, 1994/95: 145-150; UGLEŠIĆ, 1996: 44-54; UGLEŠIĆ, 1999: 93-100.

12 Još jedan natpis na kojem je spomenuta *ecclesia catholica salonitana* Bulić je pronašao na lokalitetu „kod mosta u Blatu/kod Kuka” (lijeva obala Jadrta) te ga datirao u 5. stoljeće. Opširnije vidi u: BULIĆ, 1891: 145-147; GATTI, 1893: 44, 54-61.

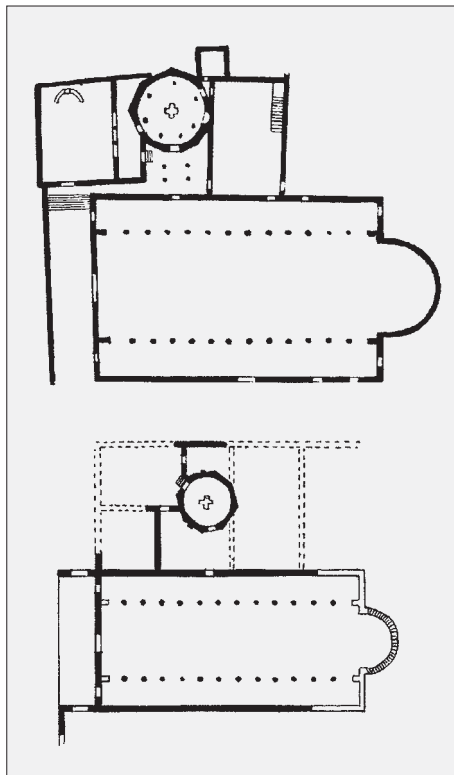

SL. 3. TLOCRT KRŠĆANSKE-ORTODOKSNE I ARIJANSKE KATEDRALE
FIG. 3 CHRISTIAN-ORTHODOX AND ARIAN CATHEDRAL, PLAN

kao i pripadajuću joj skulpturu, na temelju stilskih karakteristika datira u kraj 5. stoljeća. Smještajući tako datiranu arhitekturu i skulpturu u konkretan povijesni kontekst, Dyggve povezuje lokalitet s vladavinom Istočnih Gota u Dalmaciji te zaključuje sljedeće: „Jedino prihvatljivo objašnjenje jest da se osim izvorne nikejske vjerske zajednice razvila i postala snažna neka druga, heretička, tako da je mogla otvoreno djelovati i biti toliko moćna da osnuje svoju vlastitu čvrstu organizaciju s biskupskim crkvenim centrom. S povijesne točke promatranja postoji očito samo jedna mogućnost, druga je biskupska crkva mogla pripadati samo arijanskoj vjerskoj zajednici.”¹³ Citirani zaključak autor dalje argumentira epizodama iz bogate salonitanske crkvene povijesti. Oko 480. godine, nakon smrti biskupa Glicerija, došlo je do žestokih sukoba s arijancima u Saloni. Zasnjeđen je i kontakt istočnogotskoga kralja Teodorika sa Salonom. Kasiodor spominje da 507. godine Teodorik sastavlja pismo u kojem spominje dug za ulje koje je kupio salonitanski biskup Januarije.¹⁴ Dyggve pretpostavlja da je spomenuti crkveni prelat kojega kralj kudi arijanski biskup. Usto on ističe da „kasne liste salonitanskih biskupa (...) sadrže znatno više biskupa nego odgovarajuće liste bilo gdje drugdje, kao na primjer u Akvileji, Padovi, Veroni, zaista mnogo više nego ih je moglo biti, ako računamo prosječno 7-8 biskupa u 100 godina”.¹⁵

Teza je osnažena i komparacijama sa sličnim situacijama u velikim zapadnogotskim gradovima na području Galije i Španjolske, a poglavito istočnogotske prijestolnice Ravenne, u kojoj su, uz ortodoksne crkve, postojale još tri arijanske: Santo Spirito (biskupska crkva), San Apollinare Nuovo (Teodorikova dvorska bazilika) i Sant' Andrea dei Goti (župna crkva). Potonje je poslužilo Dyggveu da budućim istraživanjima ostavi da potvrde ili da ospore pretpostavku kako je jedna od brojnih gradskih salonitanskih crkava mogla biti arijanska župna crkva.¹⁶ Polazeći od pretpostavke da su Istočni Goti koji su živjeli u Saloni morali negdje u blizini biti pokopani, Dyggve je iznio pretpostavku da su južna nekropola¹⁷, ali i pripadajuća joj cemeterijalna crkva sv. Petra¹⁸ mogle biti arijanske.¹⁹

Na kraju argumentacije spomenute teze Dyggve je usporedio arhitekturu ortodoksne i tzv. arijanske katedrale, kao i pripadajućih im krstionica. Arhitektonski je koncept u osnovnim crtama jednak – obje su trobrodne crkve s aneksima na sjeveru, no arijanska je nešto manja.²⁰ Uspoređujući krstionice on zaključuje da su također vrlo slične, s time da je arijanska nešto manja. Objе su zgrade centralnog tlocrta, s križnom piscinom u središtu – ortodoksna u obliku latinskoga, a arijanska u obliku grčkoga križa. Razlike se očituju u

nepostojanju stupova u interijeru arijanske krstionice i u različitoj orijentaciji stuba u piscini – istok-zapad u ortodoksnoj, sjever-jug u arijanskoj. Nakon uočavanja ove druge razlike Dyggve navodi sljedeće: „Možda bi istraživači liturgije mogli odgovoriti na pitanje je li ta razlika, koja sigurno nije slučajna, bila posljedica specifičnosti obreda.”²¹ Iako ne dvoji u slučajnost orijentacije stuba, iz citirane rečenice proizlazi da je vrlo oprezan u korištenju te razlike kao glavnog argumenta teze o postojanju *arijanske katedrale* u Saloni pa daljnje istraživanje prepusta liturgičarima. Dvije krstionice razlikuju se i u kontinuitetu korištenja. Dok je krstionica ortodoksne katedrale korištena tijekom dužega razdoblja pa je doživjela nekoliko pregradnji piscine, piscina krstionice tzv. arijanske katedrale nije pregrađivana te je „s obzirom na prilike, trajala samo vrlo kratko vrijeme”.²² (Sl. 3. i 4.)

RECEPCIJA DYGGVEOVE TEZE

DYGGVE'S HYPOTHESIS AND ITS RECEPTION

Uporišta Dyggveove teze o postojanju *arijanske katedrale* u Saloni, kao što smo vidjeli, prilično su opsežna i raznovrsna – od epigrafskih spomenika, događaja iz povijesti – osobito povijesti salonitanske Crkve – komparacija sa situacijama na području zapadnogotskog i ostatka istočnogotskog teritorija, pa do provedenih arheoloških istraživanja. Nažalost, u mnogim su segmentima razmišljanja danskog arhitekta ostala nedorečena. Najveći je problem samo djelomična istraženost tzv. arijanske katedrale, kao i potpuna devastacija južne nekropole i pripadajuće joj crkve. Usprkos nedorečenosti i izostanku sustavnijih arheoloških istraživanja, mišljenja smo da Dyggveova razmišljanja ne treba ola-

¹³ DYGGVE, 1996: 49

¹⁴ BULIC, BERVALDI, 1912: 45-46

¹⁵ DYGGVE, 1996: 50. Usp. i popis solinskih biskupa u: BULIC, BERVALDI, 1912: 72, 101-110.

¹⁶ DYGGVE, 1996: 53

¹⁷ O južnoj salonitanskoj nekropoli usp. BULIC, 1903: 177-186 i tamo navedenu literaturu.

¹⁸ Na temelju pronađenog natpisa Bulic je predložio titulara crkve. Danas crkva nije vidljiva. [BULIC, 1984.a: 537-541]

¹⁹ DYGGVE, 1996: 53, bilj. 34, 68

²⁰ Detaljnije usporedbe arhitekture ovih crkava nisu moguće. Tzv. arijanska crkva u Saloni nalazi se na privatnom zemljištu. Dyggve ju nije u potpunosti istražio. Na temelju otkopanih lateralnih zidova crkve pretpostavio je da je riječ o trobrodnoj crkvi s nartekskom na pročelju. Uza sjeverni bočni zid pronađene su prostorije, a u jednoj od njih i krstionica piscine. Istočno začelje crkve tom prilikom nije istraženo, nego autor na temelju „jasno vidljivih obrisâ” pretpostavlja postojanje polukružne apside. Nakon Dyggveovih istraživanja tridesetih godina 20. stoljeća na ovome lokalitetu nisu poduzimane arheološka istraživanja. Trenutačno ništa od spomenutih nepokretnih nalaza nije vidljivo.

ko odbaciti, već ih je potrebno shvatiti kao 'putokaze' za daljnja istraživanja. Suprotno tome, teza o postojanju arijanske arhitekture u Saloni uglavnom je, što je vrijeme više prolazilo, sve više osporavana. Već u prikazu Dyggveove knjige *History of Salonitan Christianity* (1951.) Ljubo Karaman je 1954. godine prvi doveo u pitanje tezu o postojanju arijanske arhitekture u Saloni. On navodi druge razloge koji su mogli utjecati na gradnju nove crkve s krstionicom u Saloni: „... po mojemu mišljenju ne možemo sa sigurnošću isključiti mogućnost da je druga krstionica u Saloni podignuta za privremenu upotrebu, kada je god. 400. bila odstranjena najstarija bazilika s krstionicom i gradila se nova Simferije-Esihijeva ili kada je sredinom VI. stoljeća bila temeljito pregrađena krstionica ove posljednje bazilike”. Nadalje, potpuno ispravno uočava da Dyggve nije detaljnije obrazložio dataciju prije 500. godine. Karaman se osvrnuo i na tezu o južnoj salonitanskoj nekropoli kao istočnogotskom, tj. arijanskom groblju. Natpis s Manastirina, koji Dyggve spominje u svojoj argumentaciji, Karaman ne smatra relevantnim dokazom teze o postojanju arijanskoga groblja u Saloni. Osim što se u tome tumačenju Dyggve pozvao na Eggera (za razliku od Bulića i De Rossija koji u istome natpisu vide dokaz o postojanju židovskoga groblja u Saloni), Karaman ističe da je natpis datiran u prvu polovicu 5. stoljeća, dakle prije vladavine Istočnih Gota. Izostanak spomena germanskih imena na nadgrobnim spomenicima južne salonitanske nekropole još je jedan u nizu Karamanovih dokaza u osporavanju Dyggvea.²³

Karaman se osvrnuo samo na neke Dyggveove argumente pa nije jasno smatra li osnovanima one koje je izostavio spomenuti. I mi bismo napisali nekoliko riječi o istaknutim protuargumentima, a osobito onome koji se

izravno tiče mogućnosti postojanja arijanske crkve. Pretpostavka o gradnji nove crkve s krstionicom kao kratkotrajnoga, zamjenskoga katedralnog prostora tijekom gradnje novoga episkopalnog kompleksa na mjestu prethodnoga – čini nam se prilično neutemeljena. Ostavljajući po strani pitanje kronologije ranokršćanskih crkava episkopalnog kompleksa u Saloni²⁴, ideja o podizanju nove, prilično prostrane trobrodne crkve s popratnim prostorijama sjevernog aneksa zasigurno se čini kao prezahtjevan pothvat (ponajprije u financijskom pogledu) da bi bio neko kratkotrajno, provizorno rješenje.²⁵ Plasirajući spomenutu ideju, točnije spominjući gradnju arijanske crkve za vrijeme biskupa Simferija i Ezihija, Karaman je njezinu dataciju 'spustio' na početak 4. stoljeća. Iako Dyggveu s pravom zamjera nedovoljno argumentirano vremensko određenje, i sam je učinio isti propust. Osvrnimo se i na problematiku natpisa s Manastirina koji ovo groblje karakterizira kao ono salonitanske Katoličke Crkve. Potreba za ovakvim određenjem groblja ukazuje na mogućnost postojanja druge vjerske zajednice koja ugrožava salonitansku Katoličku Crkvu. Dapače, nema smisla da je ovaj natpis nastao za vrijeme istočnogotske vladavine kad je arijanizam bio vjera vladajuće društvene skupine, nego prije kad su se vodili veliki sporovi, na području cijeloga teritorija Rimskog Carstva, upravo o ispravnosti učenja svećenika Arija, još od 4. stoljeća.²⁶ Nakon što je Dalmacija potpala pod Istočne Gote arijanizam i ortodoksno kršćanstvo nakratko su postali ravnopravne religije. O problemu južne nekropole i pripadajuće mu crkve uistinu je teško govoriti, a i u budućnosti neće biti moguće jer je lokalitet u potpunosti devastiran industrijskim postrojenjima pa nam preostaju samo kratki Bulićevi izvještaji o nalazima s ovoga područja.²⁷

Usprkos suzdržanosti spram Dyggveove teze o postojanju tzv. arijanske katedrale u Saloni, ipak je ona usla i u europsku literaturu²⁸ te je do danas prisutna – usprkos činjenici da je nerijetko osporavana. No vratimo se recepciji Dyggveove teze u hrvatskoj bibliografiji. Godine 1931. kad je otkrivena, druga krstionica u Saloni bila je jedina poznata krstionica kojoj su pristupne stubbe križne piscine bile orijentirane u smjeru sjever-jug. Međutim, arheološka istraživanja diljem Dalmacije, koja su uslijedila sljedećih nekoliko desetljeća, iznjednirila su brojne crkve s krstioničkim zdencima od kojih neki imaju pristupne stubbe jednako orijentirane kao u tzv. arijanskoj katedrali.²⁹ Spomenuta otkrića dodatno su poljuljala Dyggveovu tezu, a istraživači koji su je osporavali redovito su to radili isključivo na temelju relativno velikog broja piscina s orijentacijom stubišta u smjeru sjever-jug, dok su ostali Dyggveovi argumenti ostajali zanemareni.

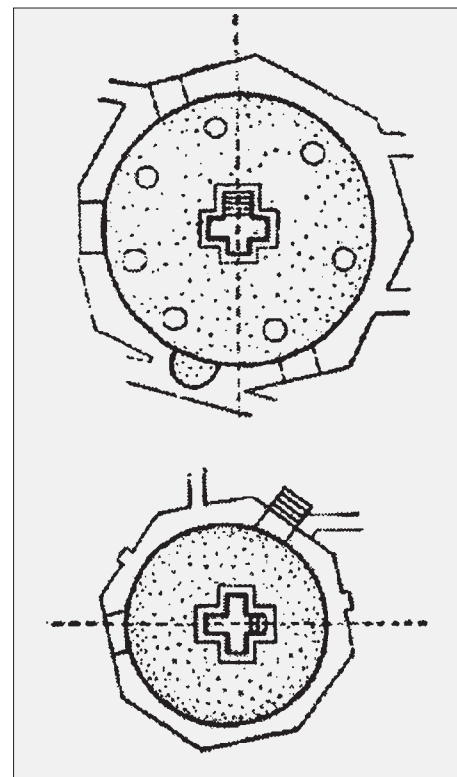

SL. 4. TLOCRT NICEJSKOG I ARIJANSKOG BAPTISTERIJA U SALONI

FIG. 4 NICEAN AND ARIAN BAPTISTRY IN SALONA, PLAN

21 DYGGVE, 1996: 52

22 DYGGVE, 1996: 52

23 KARAMAN, 1954: 181

24 Popis literature o ovome problemu prilično je opsezan, stoga upućujemo na naslove koji daju koncizan pregled i sadrže svu relevantnu literaturu: DYGGVE, 1996: 33-48; RENDIĆ-MIOČEVIĆ, 2011.b: 85-97; CAMBI, 2002: 223-224.

25 I N. Cambi sumnja u provizorni karakter ove krstionice [CAMBI, 1972, bilj. 31; CAMBI, 1996: 144]. Ipak, Karaman postavlja zanimljivo pitanje: gdje se odvijao obred krštenja nakon rušenja prethodne crkve episkopalnog kompleksa, tj. tijekom gradnje nove, početkom 5. stoljeća? Pri rješavanju ovoga problema valja imati u vidu postojanje dviju krstioničkih piscina u Saloni koje su funkcionirale u 'ilegalnom' razdoblju kršćanstva. Detaljnije vidi u: DYGGVE, 1996: 34, 36; RENDIĆ-MIOČEVIĆ, 2011.d: 24-28.

26 Ilirik, osobito Panonija, bio je u izravnom dodiru s Arijevima naukom. Opsirnije u: ŽDERIĆ, 2003: 174-178 i tamo navedenoj literaturi.

27 BULIĆ, 1903: 177-186 i tamo navedena literatura

28 KHATCHATRIAN, 1962: 54; RISTOW, 1998: 72, 205

29 O pristupu u piscine dalmatinskih ranokršćanskih krstionica s tabličnim prikazom vidi u: CHEVALIER, 1995/2: 169-171.

Tako je Branimir Gabričević – potaknut otkrićem krstionica u Starome Gradu na Hvaru i u bračkim Poveljima, koje imaju pristupne stube u smjeru sjever-jug – zaključio sljedeće: „Položaj stuba u dalmatinskim krsnim zdencima otkrivenim u posljednjih nekoliko godina, ne slaže se, kao što je ovdje pokazano, sa salonitanskim obrascima. U onom u Otoku stuba su u sva četiri kraka grčkoga križa, dok se u krsnim zdencima na otocima [op.: Hvar, Stari Grad i Brač, Povelja] stuba nalaze samo u južnim i sjevernim krakovima. Susljedno tomu vjerujem – neka mi to bude dopušteno zaključiti – da onome u Saloni i njezinu okružju ne treba pridavati neko posebno značenje, što proistječe iz razlika između arijanskog i ortodoksnog obreda.”³⁰ Iz citiranoga je očito da autor nije dublje ulazio u Dyggveovu argumentaciju. Njegova je tvrdnja naišla na odjek u kasnijim tekstovima.³¹ Ivanka Nikolajević prihvatila je Gabričevićev zaključak, ali pritom nije osporila Dyggveovu tezu da je druga crkva s krstionicom u Saloni bila arijanska. Dapače, datirala ju je na sam početak 6. stoljeća.³²

Nakon njega i Duje Rendić-Miočević posvetio je nekoliko tekstova krstionicama. Uz probleme tipologije krstionica – kako u ruralnim područjima provincije Salone³³ tako i u njezinu centru³⁴ – ovaj se autor dotaknuo još jedne Dyggveove teorije, a to je rekonstrukcija obreda krštenja unutar krstioničkog sklopa episkopalne bazilike u Saloni.³⁵ Pisuci o krstionicama otkrivenim u ruralnim sredinama, autor je uvidio da su one vrlo često blizu jedna drugoj i da nisu privilegij administrativnih i crkvenih (biskupskih) središta: „... krstioničke građevine nisu bile privilegija urbanih ambijenata i urbanih bazilika, štoviše, biskupskih, kao što se nekoć mislilo. Ova privilegija, istina je, pripadala je njima do određene točke, poslije koje je pravo krštavanja prešlo i na druge predstavnike klera. Ne treba ispuštiti ni hipotezu da su u neko doba – osobito u doba kad je krštenje bilo obavljano imerzijom – biskupi posjećivali vjernike u svojim područjima i krstili u takvim ambijentima”.³⁶ U radu o salonitanskim baptisterijima on razlikuje tri skupine: baptisteriji kratkotrajnog karaktera koji prethode gradnji velikih crkava u episkopalnom centru; baptisteriji (različite etape istoga) sagrađeni u episkopalnom kompleksu „ortodoksnе vjerske zajednice” te „arijanski baptisterij”. Pisuci o posljednjoj vrsti baptisterija Rendić-Miočević navodi da „ovaj sretni nalaz pokazuje Salonu kao grad koji je, barem u jednoj fazi, imao dvije biskupske crkve i dvije zajednice krsćanskih vjernika, onu tradicionalnu ortodoksnu i onu Arijevih sljedbenika”. Prema njegovu je mišljenju Dyggveova teza prihvatljiva zbog povijesnih prilika, točnije vladavine Istočnih Gota u Dalmaciji. U nastavku on uspoređuje arhitekturu dviju crkava u Saloni i pripadaju-

ćih krstionica te, pozivajući se na Dyggvea, navodi i orijentaciju stuba u piscini kao glavne vidljive razlike. Spominje i Gabričevićevo razmišljanje o ovoj problematici, ali se suzdržava od izricanja vlastita stajališta o tome.³⁷ Iz svega navedenog jasno je da je ovaj autor prilično oprezan prilikom spominjanja Dyggveove teze o postojanju *arijanske katedrale*. Iako se u tekstu o baptisterijima ruralnih sredina Dalmacije nije uopće osvrnuo na Dyggveovu tezu³⁸, u sljedećem spomenutom tekstu prihvatio je spomenutu tezu, da bi je u radu iz 1975. godine usputno osporio bez nekih detaljnijih protuargumenata. Na početku teksta, točnije u bilješci br. 1, autor – nakon navođenja Dyggveovih tekstova u kojima razrađuje teoriju o *arijanskoj katedrali* – zaključuje sljedeće: „... nova otkrića u krsćanskoj arheologiji u svijetu i kod nas znatno su poljuljala i dovela u pitanje tu nekada prihvaćenu Dyggveovu hipotezu”.³⁹ Dakako, ova oskudna recenica nije dovoljna da se opsežnije osvrnemo na Rendić-Miočevićevo razmišljanje o toj problematici.

Nenad Cambi nekoliko se puta osvrnuo na ovu Dyggveovu tezu. Kao jedan od *Problema starokršćanske arheologije na istočnoj jadranskoj obali* istaknuo je i postojanje tzv. arijanske katedrale u Saloni. Tome se vratio i u *Pogovoru* drugog izdanja Dyggveove *Povijesti salonitanskog krsćanstva* (1996.), da bi se iste teme posljednji put dotaknuo u tematski opsežnoj studiji – svojevrsnom rezimeu

³⁰ GABRIČEVIĆ, 2015: 615-818 (citāt preuzet s posljednje stranice)

³¹ DOMANČIĆ, 1983: bilj. 10; GUNJACA, 1989: 168; UGLEŠIĆ, 1996: 117

³² NIKOLAJEVIĆ, 1966: 252, 237

³³ RENDIĆ-MIOČEVIĆ, 2011.a: 33-44

³⁴ RENDIĆ-MIOČEVIĆ, 2011.d: 23-32

³⁵ Prvi se toga zahtjevnog zadatka uhvatio DYGGVE, 1996: 38-39. Njegove je prijedloge revidirao i, vrlo argumentirano, dijelom ispravio RENDIĆ-MIOČEVIĆ, 2011.c: 45-58. Teze obaju autora recentno je korigirao liturgičar CRNČEVIĆ, 2008: 331-349. Vrijednost teksta potonjega autora leži u činjenici što je spomenute tekstove revidirao s aspekta povijesti liturgike, a svoje zaključke potkrijepio patroloskim spisima. Krstionički sklop salonitanskoga episkopalnog kompleksa, nažalost, zasad je izdvojen i rijedak primjer interdisciplinarnog promišljanja arheoloških ostataka nekad impozantne arhitekture, odnosno njezine funkcije u smislu rekonstrukcije liturģijskih kretnji unutar nje. Dakako, to treba biti poticaj budućoj intenzivnoj suradnji povjesničara umjetnosti, arhitekata, arheologa i liturgičara u proučavanju sakralne arhitekture.

³⁶ RENDIĆ-MIOČEVIĆ, 2011.a: 43

³⁷ RENDIĆ-MIOČEVIĆ, 2011.d: 23-24, 31-32 (citāt preuzet sa str. 32)

³⁸ Razlog je tome, možda, detaljno čitanje Dyggveovih prethodno citiranih tekstova, tj. činjenica da osim orijentacije stubista u piscini krstionica pojedinih crkava u ruralnim dalmatinskim sredinama D. Rendić-Miočević nije uspio pronaći još neke argumente na temelju kojih bi određene lokalitete mogao pripisati arijanskoj zajednici.

³⁹ RENDIĆ-MIOČEVIĆ, 2011.c: 45, bilj. 1

⁴⁰ Navodeći Stobi kao primjer grada s dvjema krstionicama, Cambi citira Ivanu Nikolajević. Međutim, spome-

svoga cjeloživotnoga rada – monografiji *Anti-ka* (2002.). Imajući u vidu neospornu vlast Istočnih Gota u Dalmaciji, kao i komparaciju sa situacijom u Ravenni, Cambi je mišljenja da se teza o postojanju arijanske crkve – katedralne ili župne – ne može olako odbaciti te da je ‘logična’, iako istodobno i vrlo teško dokaziva, ponajprije zbog neistraženosti. Preduvjet za donošenje pouzdanijih zaključaka – prema njegovu mišljenju – jesu arheološka iskopavanja. Ipak, Cambi je upozorio na manjkavosti Dyggveove teze. Ozbiljno dovodi u pitanje ekskluzivnost prava biskupa na krštenje katekumena, što povezuje s relativno velikim brojem krstionica pronađenih na području rimske provincije Dalmacije, mnoge od njih i izvan urbanih središta i biskupskih sjelja. Ističe i primjere postojanja dviju krstionica u istome gradu – Stobi u Makedoniji⁴⁰; Efez i Milet (jedna unutar, a druga krstionica izvan gradskih zidina), s napomenom da na spomenutim prostorima uopće nije bilo arijanaca – čak i u istoj crkvi, kao primjer navodi ranokršćansku crkvu u Zmijavcima.⁴¹ Cambi zaključuje da je „gotovo nemoguće odvojiti gotsku (arijansku) graditeljsku aktivnost od ortodoksne, jer se razlike što odvajaju te dvije kršćanske zajednice nisu očitovale jasnim pojavnim oblicima. (...) Osim toga, nema dvojbe da su takvi objekti poslije propasti istočnogotske države bili privedeni ortodoksiji”.⁴² Propitao je i tezu o južnoj nekropoli kao o salonitanskom groblju. Pod

nuta autorica navodi da je osim krstionice episkopalne crkve u Stobima J. Petrović predložio da je pronađena kamenica u narteksu bazilike episkopa Filipa mogla služiti kao krstionica u 9. stoljeću, nakon što je prva spomenuta prestala funkcionirati. U blizini toga grada autorica navodi još jedan objekt koji J. Petrović tumači kao krstionicu. No ona to tumačenje dovodi u pitanje jer u toj prostoriji nisu pronađeni tragovi piskine, pa je mogla pripadati pretkršćanskoj etapi lokaliteta. Prema navedenom, Stobi nisu imali dvije krstionice unutar grada. [NIKOLAJEVIĆ, 1966: 226-227 i tamo navedena literatura]

41 Pojava dviju piscina u jednom crkvenom sklopu doista je iznimno neobična. Dodatna je neobičnost i položaj druge ‘piscine’ u bočnome crkvenom brodu. Naime, obred krštenja u kasnoj antici ne dopušta katekumenima ulazak u crkvu prije krštenja. Do trenutka krštenja njima je dopušten boravak u narteksu, a tek nakon krštenja i odijevanja nove bijele haljine oni su svečano pristupali u brod/brodove crkve, odakle su punopravno mogli sudjelovati u cijelom obredu i euharistiji. Ovakva praksa dovodi u pitanje određenje funkcije zdenca u sjevernome crkvenom brodu. O ranokršćanskoj bazilici u Zmijavcima detaljnije vidi u: CAMBI, GAMULIN, TONKOVIĆ, 1999.

42 CAMBI, 2002: 235

43 CAMBI, 1972: 243-244; CAMBI, 1996: 142-145; CAMBI, 2002: 227, 235

44 GUNJAČA, 1989: 168

45 UGLEŠIĆ, 1996: 119

46 Teodorik je pospješio trgovinu, otvorio nove rudnike i ozivio pomorstvo. Arheološki dokaz svojevrstnoga ekonomskog oporavka jest relativno velik broj pronađenog novca istočnogotske države [UGLEŠIĆ, 1990/91: 70]. O istočnogotskom novcu pronađenom u Dalmaciji iscrpnije vidi u: DEMO, 2003: 137-148.

uvjetom da je arijanska zajednica bila brojna i imala svoj kulturni centar, Cambi se slaže da je moralo postojati i arijansko groblje. Međutim, odlučno odbacuje tezu da je natpis s Manastirina (382.) vezan za arijansko groblje, a to potkrepljuje slično kao i Karaman. Pri zauzimanju stajališta o južnoj salonitanskoj nekropoli autora je onemogućila trajna devastacija arheološkog lokaliteta.⁴³ Vrlo je uspješno revidirao Dyggveovu tezu o postojanju *arijanske katedrale* i groblja u Salonu. Karamanovu kritiku odbacio je kao ‘neuvjerljivu’, iako se slaže oko osporavanja natpisa s Manastirina kao vjerodostojnog argumenta u raspravi o *arijanskom* groblju. U nekim segmentima razmišljanja složio se s Rendić-Miočevićem. To se odnosi na problematiku brojnosti krstionica, osobito u ruralnim sredinama, odnosno na pravo dodjeljivanja krućijalnoga inicijacijskog sakramenta katekumenima. Upravo na temelju spomenutoga Dyggveovu je tezu osporio i Zlatko Gunjača. Usto, otkopavši još jednu ranokršćansku crkvu s križnom piscinom sa stubama u smjeru sjever-jug, onu u Srimi kod Šibenika, složio se s Gabričevićem razmišljanjem kako orijentacija stuba nije indikator specifičnosti obreda.⁴⁴

Pretpostavkom o postojanju arijanske arhitekture pozabavio se i Ante Uglešić. Mišljenja je da Dyggveova teza ima uporišta u povijesnoj pozadini i paraleli s Ravennom, ali njegovu argumentaciju – konkretnije samo dva argumenta: postojanje dviju krstionica u Salonu i orijentacija stubista u piscini – odbacuje zbog otkrića velikog broja crkava s krstionicom i u ruralnim područjima, od kojih zamjetan broj ima piscinu s pristupnim stubama u smjeru sjever-jug. Na ostale Dyggveove dokaze nije se osvrnuo, ali je, s pravom, podcrtao problem neistraženosti toga salonitanskog lokaliteta. Zasad, prema Uglešiću, nema osnove da se neka crkva na području Dalmacije pripise Istočnim Gotima, a gradnju onih koje su im pripisane trebalo bi vezati za Justinijanovu vladavinu. Postavlja i zanimljivo pitanje broja članova arijanskog klera u Dalmaciji te zaključuje da su „Istočni Goti za svoje vjerske potrebe adaptirali već postojeće objekte”. Oni, prema njegovu tumačenju, „nisu morali graditi, kad su zakonski ‘nasljeđivali’ jednu trećinu svakog posjeda”, a „njihova graditeljska aktivnost svodila se najvećim dijelom na održavanje postojećih objekata, odnosno na manje intervencije na njima”.⁴⁵ Potonje razmišljanje zahtijeva kraći komentar. Tesko je povjerovati da vladajući društveni sloj – koji je, kako sam autor ističe, unaprijedio gospodarstvo⁴⁶ Dalmacije te mu je zakonski pripadala zavidna trećina svakog posjeda, dakle, neosporno je imao financijsku moć – nije imao potrebu iskazivanja te moći.

PROBLEMATIKA POSTOJANJA VELIKOG BROJA RANOKRŠĆANSKIH KRSTIONICA U DALMACIJI

THE ISSUES CONCERNING THE EXISTENCE OF NUMEROUS EARLY CHRISTIAN BAPTISTRIES IN DALMATIA

Budući da ju je većina autora koji su se uhvatili ukostac s tom Dyggveovom tezom najčešće osporavala – na temelju velikog broja pronadenih krstionica u izvangradskim sredinama, a to opet povlači pitanje koji su sve članovi klera imali pravo krstiti katekumene, ovaj problem zahtijeva kraci ekskurs. Spomenuta arheološka otkrića ponukala su D. Rendić-Miočevića, N. Cambija i Z. Gunjaču na zaključak da su, osim biskupa, pravo krštavanja katekumena imali još neki članovi klera. Međutim, akti crkvenog sabora održanog 533. godine⁴⁷ u Saloni otvaraju nam još jednu mogućnost. Sabor je sazvao Andrija, jaderinski biskup, sa sljedećom molbom upućenom salonitanskom nadbiskupu Honoriju Mlađem: „Preblaženi oče, razumijem revnost svih svećenika i svoje subraće, jer je tolika veličina dobrote Tvoje koja nas sve sili na razmišljanje o olakšanju svoga tereta. Vjerujemo da će Vam uistinu biti drago jer mislimo, zbog udaljenosti i razvučenosti župa, rastrčavši se poradi popisa puka, da župe i prezbiteri slušuju da im Vi posvetite i zaredite i druge biskupe. Tako je u Barcenskoj (?) crkvi, u vrijeme Vašega prethodnika blaženospomenuta Honorija, bilo brižno ustrojstvo; jer zbog tolike udaljenosti mjesta novostasali narastaj rijetko bude krizman. Stoga je potrebno da Ti, koji si nam u svemu prvak i koji uz Božju pomoć predsjedas i brižno upravljas povjerenom pastvom, potvrdiš više biskupa pomocnicima.”⁴⁸

Kao što je poznato, Honorije je odobrio zahtjev biskupa pa su osnovane tri nove biskupije: *Sarsenterum*, *Mucrum* (*Muccur*) i *Ludrum*. Međutim, nas više zanimaju razlozi koji su potaknuli biskupa Andriju da citirani zahtjev uputi Honoriju. Naime, zbog velikih teritorija, podijeljenih na župe, koji su bili pod ingerencijom biskupā salonitanske metropolitanske Crkve, oni nisu mogli stizati pravovremeno izvršavati svoje biskupske dužnosti: „...zbog tolike udaljenosti mjesta novostasali narastaj rijetko bude krizman”. Kako su se u prvim stoljećima kršćanstva sakramenti krštenja i potvrde obavljali u sklopu zajedničkog obreda⁴⁹, pretpostavljamo da gornji citat podrazumijeva i problem nedovoljno učestalog krštenja „novostasalih narastaja”. Ranokršćanska arheologija rimske provincije Dalmacije neupitno je pokazala da su, osim katedrala u velikim crkvenim i političkim centrima, krstionice imale i župne crkve u ruralnim područjima. No to ne mora nužno biti dokaz da su svece-

nici/župnici imali ovlast dodjeljivanja sakramenta krštenja, nego da su biskupi imali obvezu redovitog posjećivanja⁵⁰ župa svoje biskupije, prilikom čega su dodjeljivali sakramente krštenja i potvrde.⁵¹

Upravo u tome smjeru mogli bismo protumačiti prethodni akt salonitanskoga crkvenog sabora iz 533. godine. Uvođenjem dodatnih biskupija postojeći biskupi bili su rasterećeni dijela teritorija, što znači da su morali posjećivati manji broj župa i brinuti se o krštenju i pomazanju krizmom manjega broja katekumena. Ako je pretpostavka ispravna, onda ona predstavlja rješenje problematike postojanja brojnih krstionica i u ruralnim područjima daleko od biskupskih centara. Međutim, krstionice tzv. arijanske katedrale ne bismo smjeli, u sklopu istaknutoga problema, promatrati s istog aspekta kao krstionice udaljenije od crkvenih i političkih centara. Naime, u Saloni su dvije krstionice međusobno udaljene samo nekoliko stotina metara. Je li moguće da je nadbiskup – uz onako lukusuzno opremljenu krstionicu sjevernijega episkopalnog kompleksa – krstio Salonitance u još jednoj crkvi unutar grada? Mislimo da su tijekom vladavine Istočnih Gota u Dalmaciji šanse za to vrlo male. Nakon 537. godine, a prije pada Salone, postoji mogućnost za to. No treba pričekati rezultate arheoloških istraživanja koja će se, nadamo se u bližoj budućnosti, poduzeti na lokalitetu tzv. arijanske katedrale, a koja bi trebala odgovoriti i na pitanje do kada je crkva bila u funkciji.

Veliki broj krstionica na nekomu užem geografskom teritoriju⁵² mogli bismo objasniti i željom lokalne Crkve da se visoko plasira u hijerarhiji župa neke biskupije. Gradnja crkve

⁴⁷ Budući da su zapisnici s ovih sabora sačuvani u vrlo kasnom prijepisu (datiranom u prvu polovicu 16. stoljeća), nekolicina je autora – počevši od Ivana Lucica Luciusa pa sve do Ive Babica – osporavala njihovu autentičnost. Uz ostale koji vjeruju u autentičnost akata ističemo recentna razmišljanja I. Basića i V. Prozorova, koji ukazuju na činjenicu kako sadržaji akata spomenutih sabora ne prikazuju salonitansku Crkvu u najboljem svjetlu (osobito sabor održan 530. godine), što dovodi u pitanje motiv eventualnog krivotvoritelja spisa. Osim toga, Prozorov je donio čitav niz dokumenata koji pokazuju da su se i ostala crkvena središta diljem kršćanske Europe suočavala sa sličnim problemima u 6. stoljeću, a to nedvojbeno govori u prilog autentičnosti spisa. O salonitanskim crkvenim saborima 530. i 533. godine opsežnije vidi u: DODIG, ŠKEGRO, 2008: 9-23; ŠKEGRO, 2009: 191-204; BASIĆ, 2009: 59-69; PROZOROV, 2011: 309-337 i tamo navedenoj literaturi.

⁴⁸ Latinski izvornik akata i njihov prijevod vidi u: DODIG, ŠKEGRO, 2008: 18.

⁴⁹ O redosljedu obreda vidi u: BAUS, 1972: 308-310; TESTINI, 1980: 619-621; CRNČEVIĆ, 2008: 331-349.

⁵⁰ Imajmo na umu da se u prvim stoljećima kršćanstva obred krštenja – i potvrde kao njegova sastavnog dijela – obavljao samo jednom ili dva puta godišnje – na Uskrs i Duhove. Ostali dio godine katekumeni su prolazili pripremu za primanje sakramenta. [BAUS, 1972: 308; TESTINI, 1980: 620]

s krstionicom nedvojbeno pokazuje barem relativnu financijsku moć te zajednice, koja tim činom 'prisiljava' biskupa – naravno, pod uvjetom da je gornja pretpostavka ispravna – da ih posjeti s vremena na vrijeme.

Preostaje nam još prokomentirati koliko je indikativna orijentacija pristupnih stuba u krstioničku piscinu u raspravi o eventualnom postojanju crkava koje su sagradili Istočni Goti u Dalmaciji. Dyggve je orijentaciju stuba pscine tzv. arijanske katedrale u Saloni istaknuo kao njezinu različitost u odnosu na nešto sjeverniju baziliku episkopalnog kompleksa, a ne nužno kao indikator obreda koji se slavio u crkvi. Vrijednući navedeno valja imati u vidu da je 1931. godine to bila jedina otkrivena križna piscina sa stubama u sjevernom i južnom kraku.

Međutim, s današnjega gledišta neupitno je da je B. Gabrićević, a za njim i ostali⁵³, bio u pravu kad je odbacio orijentaciju stuba u piscini kao mjerodavan pokazatelj obreda. Naime, prema evidenciji P. Chevalier, od trinaest piscina s dvama nizovima pristupnih stuba na čak sedam lokaliteta one su orijentirane u smjeru sjever-jug.⁵⁴

Uistinu je teško sve te lokalitete pripisati Istočnim Gotima samo na temelju spomenutog pokazatelja. Ipak, imajući u vidu da je krštenje najvažniji inicijacijski sakrament kojim pojedinac postaje dijelom Crkve i preduvjet je za primanje ostalih sakramenata, a krstionice su mjesta u kojima se prvi spomenuti obred obavlja, možda određivanje orijentacije stuba nije puka slučajnost, već intencija, pa bi kompetentna znanstvena javnost trebala posvetiti veću pozornost pokušaju objašnjavanja orijentacije⁵⁵ pristupa u krstioničke bazene.

51 Istu je opciju naznačio i RENDIĆ-MIOČEVIĆ, 2011.a: 43.

52 Kao primjer ističemo Brač na kojem su, za sada, pronađene četiri ranokršćanske crkve s krstionicama (Povlja, Pucišća, Lovrečina, Postira). Kvalitetan kamen kojim se može podičiti ovaj srednjodalmatinski otok omogućio je materijal, ali i financijsku moć lokalne Crkve, što im je omogućilo gradnju crkava zavidne veličine i opreme. Iscrpnije vidi u: *** 1994: 17-51; KOVAČIĆ, 1999/2000: 89-105 i tamo navedenoj literaturi.

53 DOMANČIĆ, 1983: bilj. 10; GUNJACA, 1989: 168; UGLEŠIĆ, 1996: 117; NIKOLAJEVIĆ, 1966: 252, 237

54 Riječ je o sljedećim lokalitetima: Cim, crkva pod Sv. Vidom u Naroni, Stari Grad (2), Povlja, Crvenice, Srma, Bare, Lovrečina, Postira. P. Chevalier u svojoj opsežnu studiju nije uvrstila ranokršćanske crkve političkog i crkvenog središta provincije Dalmacije. [CHEVALIER, 1995/2: 169-171]

55 U kriznim piscinama stuba su najčešće postavljene u nasuprotnim krakovima, no u dvjema bračkim ranokršćanskim crkvama (Lovrečina, Postira) one su postavljene u susjednim krakovima. [CHEVALIER, 1995/2: 169-171]

56 Osobito bi zanimljivo bilo usporediti broj salonitanskih biskupa i onih iz ostalih crkvenih središta Mediterana tijekom 5. i 6. stoljeća kako bi se potvrdio ili osporio jedan od Dyggveovih argumenata. Nadamo se da će se uskoro ovim problemom pozabaviti netko od stručnjaka za povijest Crkve.

KASNOANTIČKE CRKVE SAGRAĐENE ZA VRIJEME ISTOČNOGOTSKE VLADAVINE U DALMACIJI

LATE ANTIQUE CHURCHES BUILT UNDER OSTROGOTHIC RULE IN DALMATIA

Iz prikaza recepcije sporne teze u hrvatskoj znanosti proizlazi da se autori (D. Rendić-Miočević, N. Cambi, A. Uglešić) koji su detaljnije ušli u Dyggveovu argumentaciju zapravo slažu s idejom da je u Dalmaciji zacijelo postojala arhitektura koju su sagradili Istočni Goti između 493. i 537. godine, ali tezu su ocijenili nedovoljno argumentiranom te su upozorili na izostanak arheoloških istraživanja, ponajprije onih u Saloni, koja bi omogućila daljnju raspravu o tom problemu. S navedenim se, dakako, slažemo. Dyggve je, nažalost, ostao u mnogočemu nedorečen, ali je njegova zamisao o tome da su Istočni Goti tijekom svoje vladavine u glavnome gradu provincije sagradili crkve, prema našem mišljenju, vrlo osnovana pa je njegove argumente potrebno provjeriti interdisciplinarnim istraživanjima. To se ponajprije odnosi na poduzimanje arheoloških istraživanja i daljnje proučavanje epizoda iz povijesti salonitanske Crkve koje je Dyggve spomenuo.⁵⁶

Usprkos izostanku arheoloških istraživanja kojih su rezultati neophodni za ozbiljniju raspravu na temu arhitekture koju su gradili Istočni Goti u Dalmaciji, u nastavku teksta ponudit ćemo – na temelju oskudnih podataka kojima trenutačno raspolazemo – nekoliko repera koji su vjerojatno indikativni u prepoznavanju spomenika ovoga tipa pod pretpostavkom da su oni uistinu postojali. Ishodište počiva na osnovnoj hipotezi kako je prilično nevjerojatno da najviši sloj društva koji je Dalmacijom vladao gotovo pola stoljeća (!) i gdje su pristaše njihove vjere obitavale i prije njihova stupanja na vlast, nije financirao gradnju reprezentativnih građevina, u prvom redu crkava.

Kao prvu potencijalnu kasnoantičku crkvu koja je sagrađena za istočnogotske vladavine naveli bismo **Dyggveovu tzv. arijansku katedralu**. Ako je i gdje postojala *arijanska katedrala*, zasigurno se može pretpostaviti da je ona sagrađena u političkom i crkvenom središtu provincije Dalmacije. Osim toga, nema prevelikog smisla da unutar zidina Salone postoje dvije krstionice, međusobno udaljene samo tristotinjak metara. Iznoseci Dyggveova razmišljanja, kao i razmišljanja ostalih autora koji su poslije propitivali vjerodostojnost njegove teze, prethodno smo komentirali sve argumente i protuargumente ove teze pa čitatelja upućujemo na prethodni dio teksta. Istaknuli bismo samo još jedan detalj koji prije nismo u ovoj raspravi isticali, a to je sit-

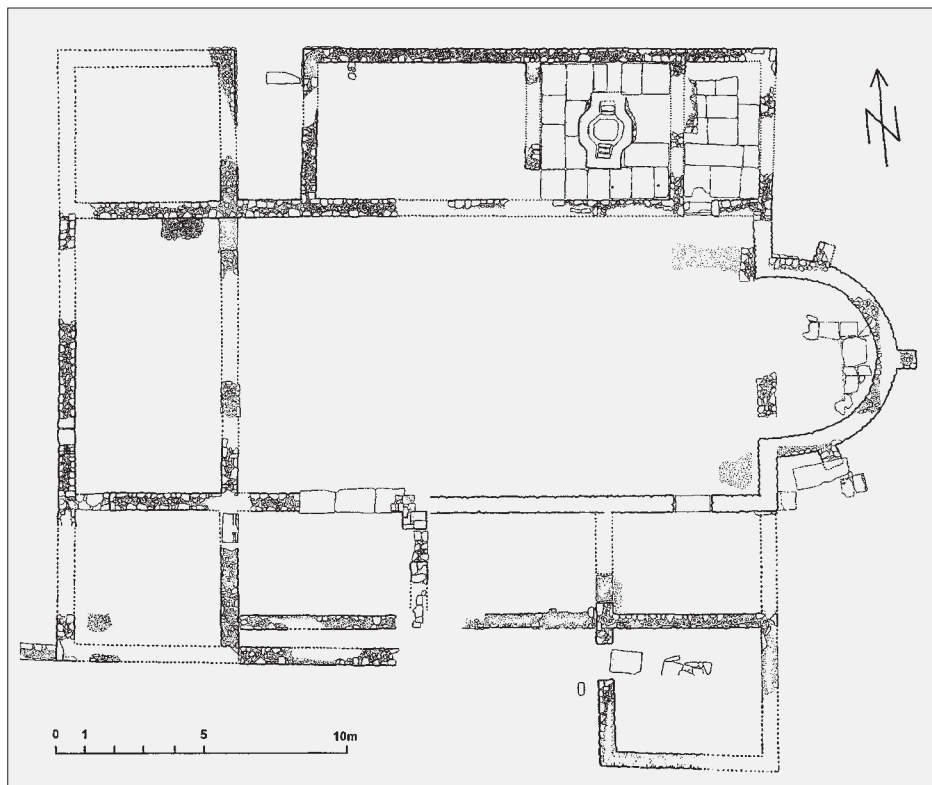

SL. 5. TLOCRT RANOKRŠĆANSKE CRKVE POD SV. VIDOM
FIG. 5 EARLY CHRISTIAN CHURCH, SV. VID, PLAN

niji arheološki materijal⁵⁷ – od kojeg su neki predmeti vjerojatno bili izrađeni upravo u Saloni⁵⁸ – kao dokaz življenja određenog broja Istočnih Gota u Saloni. Veoma važan dio obitavanja kasnoantičkog čovjeka na nekom području bilo je i iskazivanje religioznosti, koje podrazumijeva postojanje odgovarajuće bogomolje – crkve.

Sljedeći lokalitet na kojem bismo možda mogli pretpostaviti postojanje crkve sagrađene pod pokroviteljstvom istaknutih članova istočnogotskog društva jest Narona – današnji **Vid u blizini Metkovića**. Ishodište ove pretpostavke jest pronalazak luksuznih istočnogotskih ukopa na lokalitetu Njive-Podstrana.⁵⁹ Prilozi pokazuju da je riječ o najistaknutijim članovima onodobnoga društva. Nažalost, Narona je, baš poput Salone, velikim dijelom arheološki neistražena. Zasad su u cijelosti istražene dvije ranokršćanske crkve⁶⁰, jedna je pouzdano ubicirana i tek manjim dijelom istražena⁶¹, dok se pretpostavlja postojanje još barem dviju crkava⁶² istoga razdoblja. Za ovu je raspravu osobito zanimljiva crkva pronađena pod Sv. Vidom, kao i ona ubicirana na Popričići, ali, nažalost, neistražena, što nam otežava ozbiljniju argumentaciju te nas zadržava isključivo na vrlo opreznim pretpostavkama. Zaštitna istraživanja ove posljednje obuhvatila su samo istočni korpus crkve, tj. svetište, te su potvrdila da je riječ o trobrodnoj crkvi koje je apsida u prvoj etapi bila po-

lukružna upisana u pravokutno tijelo što penetrira u okolni prostor, a u sljedećoj je etapi dobila novu, polukružnu apsidu ojačanu kontraforima, koja je sagrađena nešto zapadnije od one iz prethodne etape.⁶³ Iako je samo prostor svetišta oslobođen naslaga zemlje koje su se stoljećima taložile nad njezinim ruševinama, postoje indicije koje upućuju na to da je to jedina, za sada, pronađena trobrodna crkva unutar zidina Narone i da će ona svojim dimenzijama⁶⁴ nadici crkvu pod Sv. Vidom i onu u Erešovim barama. Rana datacija⁶⁵ i dimenzije – odnosno indicije koje upućuju na njezinu trobrodnost – omogućuju opreznju pretpostavku da će možda buduća istraživanja pokazati da je to bila naronitanska katedrala, što bi podrazumijevalo pronalazak još jedne krstionice unutar zidina Narone. (Sl. 5.)

Rezultati dosadašnjih istraživanja omogućili su Emiliju Marinu da opreznju pretpostavi kako je crkva pod Sv. Vidom bila naronitanska katedrala, ali i on ističe da će „tu pretpostavku biti moguće temeljito postaviti tek nakon istraživanja ostataka druge (...) bazilike, koja je u neposrednoj blizini, u tzv. trasi

57 UGLEŠIĆ, 1996: 83-84, 90-91, 103, 108, 112, 147-149; UGLEŠIĆ, 2003.a: 106

58 VINSKI, 1971: 51; UGLEŠIĆ, 1996: 75, 84, 90-91; UGLEŠIĆ, 2003.a: 104, 107, 109, 111, 119-120

59 UGLEŠIĆ, 1994/95: 145-150; BULJEVIĆ, 1997/98: 201-293; UGLEŠIĆ, 1999: 93-100; UGLEŠIĆ, 2003.b: 201-212

60 Riječ je o ranokršćanskoj crkvi pod Sv. Vidom koja je sagrađena u tzv. Donjem gradu i onoj u Erešovim barama koja je smještena izvan zapadnoga gradskog bedema. [MARIN, 1999.a: 269-30; MARIN, 1999.b: 9-94; MARIN, 2002: 9-80]

61 Ova se crkva u starijoj literaturi spominje kao crkva u trasi ex vodovoda, a u novijoj kao crkva na Popričići. [BUŠKARIOL, 1986.a: 26-27; BUŠKARIOL, 1989: 147-164; VUČIĆ, 1998: 102-105]

62 Još je Bulić pretpostavio postojanje ranokršćanske crkve na vrhu brijega, a tu je pretpostavku dodatno razradio J. Vučić. On je kao potencijalni položaj ranokršćanske crkve predložio i zemlju Pere Borasa, koja se nalazi negdje između Sv. Vida i crkve u Erešovim barama. Iscrpnije vidi u: BULIĆ, 1984.b: 560; VUČIĆ, 2012: 75-76, 78, 225; VUČIĆ, 2003: 202.

63 BUŠKARIOL, 1986.b: 122-123; BUŠKARIOL, 1986.c: 24-26; BUŠKARIOL, 1986.a: 26-27; BUŠKARIOL, 1989: 147-164; CHEVALIER, 1995/1: 433; CHEVALIER, 1995/2: PL. LXIV, fig. 3; VUČIĆ, 1998: 102-105

64 Širina otkopanoga dijela začelja crkve s polukružnom apsidom upisanom u pravokutno začelje (druga sakralna etapa lokaliteta), bez sjevernog aneksa, iznosi 16 m. Pronađena baza jednog stupa *in situ* – koja pokazuje da se radi o trobrodnoj crkvi – omogućuje određivanje širine bočnog broda, koja je iznosila oko 3,5 m. Apsida ojačana kontraforima crkve iz druge etape veća je, ali do poduzimanja novih arheoloških istraživanja ne možemo odrediti njezine dimenzije. Usporedbe radi navodimo dimenzije dviju istraženih ranokršćanskih crkava u Naroni: crkva pod Sv. Vidom s aneksima iznosi 29,7×25 m, a bez 17,7×9,5 m; crkva u Erešovim barama duga je 24,5, a široka 7,3 m.

65 F. Buskariol je gradnju prve crkve na Popričići datirao u drugu polovicu 4. stoljeća, a druge polovicom 6. stoljeća. P. Chevalier raniju crkvu datira na početak 5. stoljeća, a kasniju krajem istog stoljeća. Opširnije vidi u: BUŠKARIOL, 1989: 150-151; CHEVALIER, 1995/1: 435-436. Po završetku sustavnih arheoloških istraživanja crkve pod Sv. Vidom E. Marin je cijeli sakralni sklop – koji je u nekom trenutku

vodovoda”.⁶⁶ Osnove za ovu pretpostavku Marinu je pružio pronalazak krstionice u jednoj od prostorija sjevernog aneksa crkve pod Sv. Vidom. Bogato oslikana piscina osmerokutnog je oblika, a katekumeni su njezinoj unutrašnjosti pristupali stubama postavljenima u osi sjever-jug. No ovu činjenicu – kao što smo već prethodno istaknuli, složivši se s B. Gabričevićem – ne možemo izolirano tretirati kao dokaz postojanja *arijanskog* obreda, nego samo navesti kao sličnost s krstionicom tzv. arijanske bazilike u Saloni, ali i još nekih drugih koje ne možemo povezati s Istočnim Gotima odnosno arijancima.⁶⁷ Budućim arheološkim istraživanjima prepustamo konačno određivanje katedrale u Naroni i prihvaćanje ili odbacivanje naše sramežljive pretpostavke o postojanju crkve sagrađene za potrebe Istočnih Gota unutar zidina ovoga grada. (Sl. 6.)

Sljedeća crkva koje bismo gradnju možda mogli povezati s Istočnim Gotima jest ona zapadna u **Polaćama na otoku Mljetu**. U Polaćama dosad nije otkriveno groblje, pa ne možemo govoriti o etničkoj pripadnosti pokojni-

doživio dogradnju i redukciju prostora svetista – datirao u 5. stoljeće. Prije dovršetka istraživanja P. Chevalier je izrekla isto mišljenje, dok je N. Cambi predlagao prvu polovicu toga stoljeća kao vrijeme gradnje crkve. Iscrpnije vidi u: MARIN, 1999.b: 17, 18, 20, 21-22; MARIN, 1999.a: 271-273; CAMBI, 1984/85: 43; CHEVALIER, 1995/1: 436, 438
66 MARIN, 1997: 49

67 O pristupu u piscine dalmatinskih ranokršćanskih krstionica s tabličnim prikazom vidi u: CHEVALIER, 1995/2: 169-171.

68 Ova specifičnost Polaća vrlo je neobična, s obzirom na postojanje rimske stambene i gospodarske arhitekture, kasnoantičke palače s istodobnom utvrdom na vrhu brjega te dviju prostranih ranokršćanskih crkava koje su, uz pregradnje, ostale u funkciji još nekoliko stoljeća. Dakle, pronađena arhitektura govori u korist postojanja naselja koje bi podrazumijevalo i groblje, ali ono još nije pronađeno. Dosad je poznat samo jedan sarkofag – dakle, ukop lokalnog moćnika – u aneksima uz krstionicu zapadne crkve. U kontekstu postojanja gospodarskih objekata još iz rimskoga doba i pristaništa za brodove neophodno je istaknuti veliku važnost iznimno zaštićene luke Polaća za moreplovce, koji su tu tražili zaklon od nevremena, noći i tijekom zime. Uz stalno stanovištvo, u Polaćama su zacijelo često krace ili duže boravili pomorci. Detaljnije o arheološkoj topografiji Polaća vidi u: BRUSIC, 1988: 139-150; FISKOVIC, 1996/97: 61-82; FISKOVIC, 1998: 273-286; ŽILE, 2006: 210-211.

69 PRIJATELJ, 1949: 25-27, 89-93; KARAMAN, 1954/57: 102-107; CAMBI, 1984/85: 55-57; DYGGVE, 1989: 167-176; FISKOVIC, 1996/97: 65-69; FISKOVIC, 1998: 273-276; CAMBI, 2002: 234; STOSIC, i sur., 2002: 271-276

70 MOHOROVIĆ, 1960: 25-32, o dataciji prve etape na str. 31

71 FISKOVIC, 1996/97: 70

72 Lokalitet je istraživao u nekoliko navrata. Godine 1974. Dubravka Beritić pronašla je krstionicu u vrtu preko puta crkve i samostana. Prostor crkve i samostana istraživao je Ivica Žile u nekoliko iskapanja provedenih od 1986. do 1990. Upravo su ta istraživanja rezultirala pronalaskom kasnoantičkih zidova koje s većom vjerojatnošću možemo pripisati ranokršćanskoj crkvi nepoznata titulara. Posljednja istraživanja na području vrta nasuprot crkvi poduzeta su 2007. i 2008. godine. Detaljnije vidi u: ŽILE, 1987: 180-182; ŽILE, 2001: 60-61; MUCIC, GALINOVIC, 2007: 583-584; KOVAČEVIĆ, i sur., 2009: 720-721.

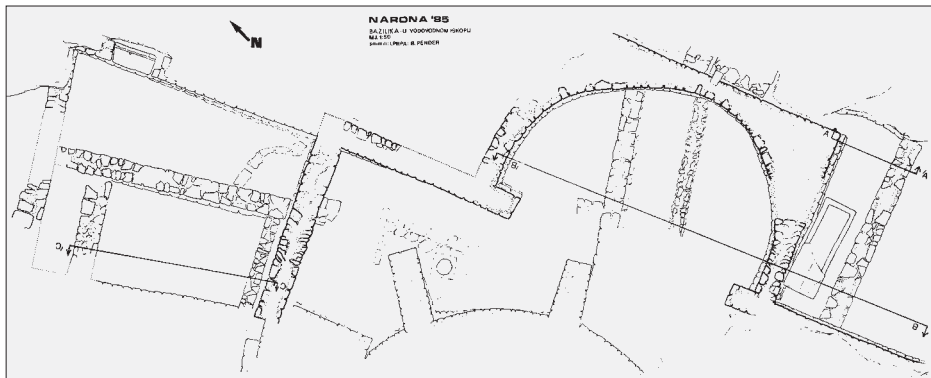

SL. 6. TLOCRT ZIDANIH STRUKTURA NA POPRIČICA
FIG. 6 MASONRY STRUCTURES, POPRIČICA, PLAN

ka.⁶⁸ Polaće su bile carski posjed, o čemu nam svjedoči Odoakarova darovnica *comesu* Pieriusu iz 488. godine. Nakon preuzimanja vlasti nad Dalmacijom, Istočni Goti naslijedili su i ovu monumentalnu palaču.⁶⁹ Zapadno od nje nalazi se jedna od dviju ranokršćanskih crkava u Polaćama. Andre Mohorovičić, koji joj je prvi posvetio opsežniji tekst, datirao ju je u 5. ili najkasnije početak 6. stoljeća.⁷⁰ Igor Fisković datirao je gradnju istočne crkve – za koju je pretpostavio da je bila palatinska crkva, sagrađena otprilike istodobno s palačom – u 5. stoljeće, ali prije gradnje one zapadne.⁷¹ Znači vjerojatno je crkva T-tlocrta sagrađena upravo za vrijeme istočnogotske vladavine u Dalmaciji. Nekoliko specifičnosti izdvaja tu crkvu iz korpusa ranokršćanske arhitekture u Dalmaciji. Osim ‘nepravilne’ orijentacije i bočnoga ulaza, osobito je zanimljiva apsida s dvostepenom klupom za kler, koja je slobodno postavljena u prostor svetišta i samo tjemennom dodiruje začelni zid. lijevo i desno od *paravanske* apsida, kako je naziva Mohorovičić, nalaze se krstionica s ovalnom piscinom i pristupnim stubama u sjeveroistočnom i jugozapadnom kraku te pomoćna prostorija sa sačuvanim zidanim *stipesom*. Posebnosti su te crkve i zidane klupe uz bočne zidove broda i jedne bočne prostorije uz svetiste. (Sl. 7.)

SL. 7. TLOCRT PRVE ETAPE ZAPADNE CRKVE U POLAĆAMA
FIG. 7 WEST CHURCH, POLAĆE, PLAN, FIRST PHASE

Posljednji lokalitet koji bismo predložili u ovome nizu jest **Slano u Dubrovačkom primorju**, točnije ostatke ranokršćanske crkve – dosad neobjavljene⁷² – pod crkvom i samostanom sv. Jeronima. Ishodište pretpostavke o sakralnoj funkciji „kasnoantičke građevine” – kako ju naziva Žile – i pokušaja rekonstrukcije njezina oblika jest polukružna apsida pronađena u sjevernom trijemu klaustra franjevačkog samostana. Nekoliko metara zapadnije od apsida, u sjevernom dijelu zapadnoga trijema klaustra, pronađeni su ostatci zida koji se pruža u smjeru sjeverozapad-jugoistok te se pod pravim kutom lomi i nastavlja prema sjeveroistoku. Položaj i smjer kretanja ovoga zida, kao i njegova nastavka koji je pronađen u sjevernom dijelu istočnoga krila samostana, pokazuju da je

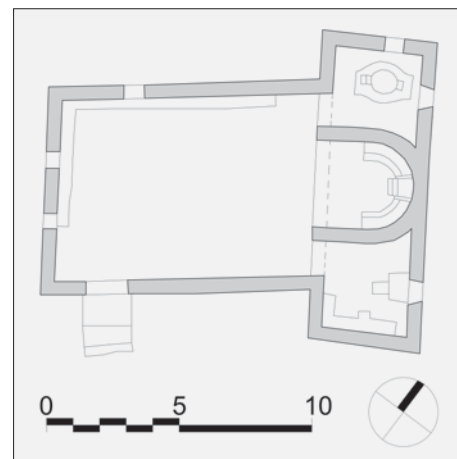

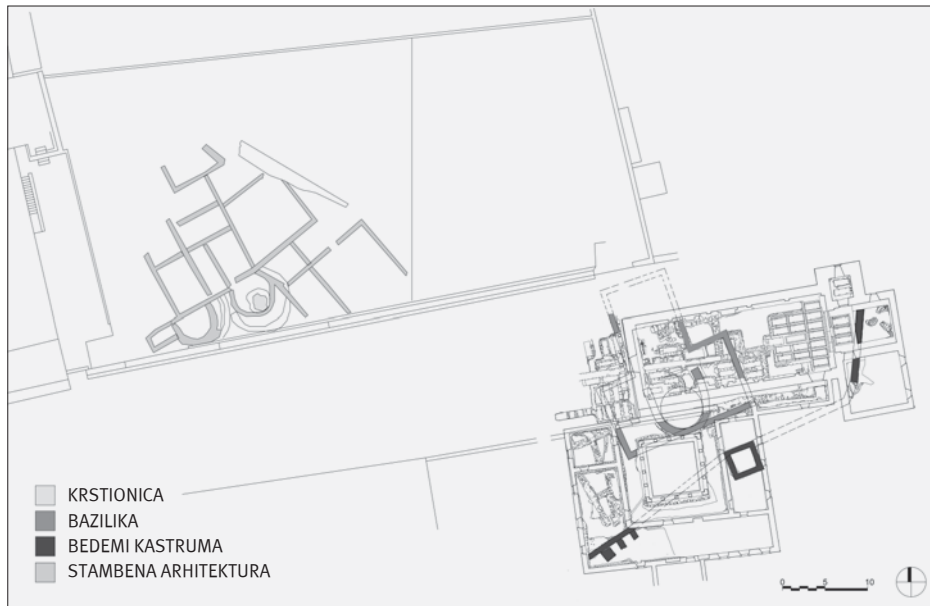

SL. 8. RANOKRŠĆANSKI LOKALITET NA POLOŽAJU CRKVE I FRANJEVAČKOG SAMOSTANA SV. JERONIMA U SLANOM
 FIG. 8 EARLY CHRISTIAN LOCALITY ON THE SITE OF THE CHURCH AND FRANCISCAN MONASTERY OF ST JERONIM IN SLANO

dirao tjeme apsida. U brodu današnje crkve sv. Jeronima pronađen je zid koji se proteže u smjeru jugoistok-sjeverozapad i koji je paralelan s prethodno spomenutim zidom istoga smjera, pronađenog u zapadnom trijemu samostanskoga klaustra. Spomenuti zid otkopan u crkvenom brodu lomi se pod pravim kutom i nastavlja prema zapadu, gdje se opet lomi pod pravim kutom mijenjajući putanju u smjeru jugoistok-sjeverozapad. Ovom posljednjem segmentu zida paralelan je nekoliko metara zapadniji zid koji je otkopan u sondi pred pročeljem današnje crkve. Spomenuti ostatci, označeni na priloženom tlocrtu, osnova su za prijedlog rekonstrukcije mogućeg izgleda ranokršćanske crkve u Slanom. Najvjerojatnije se radi o crkvi T-tlocrta uz koje je ravni začelni zid bilo priljubljeno tjeme po-

SL. 9. TRODIMENZIONALNA REKONSTRUKCIJA MOGUĆEG IZGLEDA RANOKRŠĆANSKE CRKVE U SLANOM
 FIG. 9 THREE-DIMENSIONAL RECONSTRUCTION OF THE POSSIBLE ORIGINAL APPEARANCE OF AN EARLY CHRISTIAN CHURCH IN SLANO

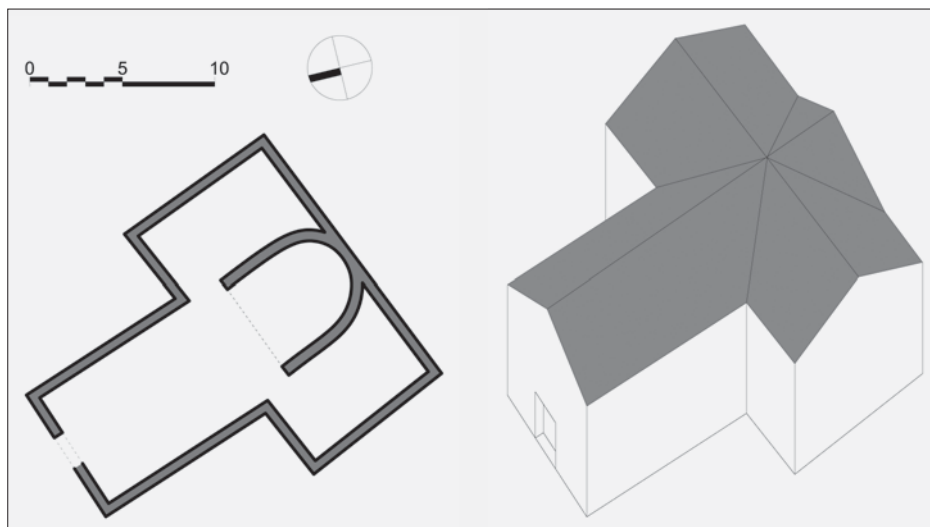

lukružne apsida. Polukrug apsida vjerojatno je stajao slobodno u interijeru svetišta te je bočnim krakovima odvajao bočne prostore svetišta, tvoreći na taj način bočne obredne prostorije – pastoforije. Iz navedenoga je jasno da crkva iznimno podsjeća na onu zapadno od kasnoantičke palače u Polacama na Mljetu. Osim oblika povezuje ih i položaj unutar fortifikacijskog objekta, kao i neuvriježena orijentacija.⁷³

U vrtu, preko puta crkve, otkrivena je krstionica koja je preslijala rimsku stambenu arhitekturu.⁷⁴ Dislokacija u odnosu na ranokršćansku crkvu – koje je obrise moguće prepoznati pod Sv. Jeronimom – upućuje na sumnju jesu li to dijelovi iste sakralne cjeline. Na ovo pitanje odgovorit će buduća arheološka istraživanja područja koje je zauzela lokalna cesta, razdjelnica vrta i Sv. Jeronima. Preostaje nam još osvrnuti se na dataciju crkve. Natpis na sarkofagu prezbitera Anastazija neupitno dokazuje da je na ovome lokalitetu 462. godine već postojala kršćanska nekropola.⁷⁵

Ovaj je nalaz osokolio istraživače da pretpostave postojanje ranokršćanske crkve na tom lokalitetu⁷⁶, ali ona dosad nije prepoznata. Autori koji su prethodno pisali o ovome sklopu zadržali su se na datacijama obližnje krstionice: I. Fisković i P. Chevalier datirali su ju u 6. stoljeće⁷⁷, I. Žile u 5.⁷⁸, a nedavno je J. Vučić ukazao na postojanje dviju etapa krstionice, od kojih je raniju datirao u 5., a kasniju u 6. stoljeće.⁷⁹ Iako dosad južnije od Narone nisu pronađeni grobovi s istočnogotskim priložima, na temelju izražene sličnosti dviju navedenih crkava – imajući u vidu izrazitu neobičnost tog tlocrta u kontekstu istočne obale Jadrana – predložili bismo i crkvu u Slanom kao jednu od mogućih sakralnih objekata kojih je gradnja mogla biti financirana od strane Istočnih Gota. (Sl. 1., 8. i 9.)

⁷³ Uz jugozapadno začelje zapadne crkve u Polacama pronađen je bedem, što najvjerojatnije objašnjava postojanje bočnog ulaza. Isto tako, arheološki ostatci kasnoantičke kule i zida ojačanog kontraforima – pronađenih u istocnom, odnosno južnom krilu franjevačkog samostana sv. Jeronima u Slanom – govore o gradnji crkve s krstionicom unutar kasnoantičkog *castruma*. Dijelom istoga fortifikacijskog sklopa možemo protumacirati i kasnoantički zid – pronađen pod svetištem i sakristijom Sv. Jeronima – koji se dijagonalno proteže prema kuli.

⁷⁴ Krstionicu je otkrila D. Beritić 1974. godine [FISKOVIĆ, 1980: 243, bilj. 54]. O rezultatima novijih istraživanja na ovom lokalitetu vidjeti u: MUCIĆ, GALINOVIĆ, 2007: 583-584; KOVAČEVIĆ, i sur., 2009: 720-721.

⁷⁵ BULIĆ, 1901: 92-95

⁷⁶ FISKOVIĆ, 1980: 242, 249-250; CHEVALIER, 1995/1: 459-460

⁷⁷ FISKOVIĆ, 1980: 250; CHEVALIER, 1995/1: 460

⁷⁸ ŽILE, 2001: 79-80

⁷⁹ VUČIĆ, 2012: 149-151 (kat. jed. A26)

⁸⁰ Sakralni kompleks Crkvine u Klapavicama sjeveroistočno od Klisa također bi se mogao svrstati u predloženi

ZAKLJUČAK

CONCLUSION

Zasad nam je arheologija pružila neupitne dokaze obitavanja određenog broja Istočnih Gota u Dalmaciji. Ako toj činjenici dodamo i onu da su sljedbenici Arijeva nauka u Dalmaciji najvjerojatnije bili prisutni i prije 493. godine te da je i sam Arije bio protjeran u Ilirik, jasno je da je to vrlo opravdano propitivati koje bismo kasnoantičke crkve mogli vezati za Istočne Gote koji su ovim prostorima vladali gotovo pola stoljeća. Iako se – kao što je Cambi s pravom naglasio – vjerojatno radilo o malim razlikama u sakralnoj arhitekturi, koja je nakon 537. nastavila funkcionirati za potrebe obreda ortodoksne zajednice, ipak bismo se trebali potruditi detektirati crkve ove skupine.

Za sada smo uspjeli prepoznati nekoliko crkava koje, prema odabiru lokacije za gradnju, možemo podijeliti u dvije veće skupine: crkve sagrađene u većim urbanim centrima (tzv. arijanska katedrala u Saloni i crkva pod Sv. Vidom u Naroni) i crkve većih dimenzija sagrađene unutar kasnoantičkih *castruma* (zapadna crkva u Polačama na Mljetu i ranokršćanska crkva pod crkvom i samostanom sv. Jeronima u Slanom). Zanimljivo je da uz crkve u kasnoantičkim *castrumima* nisu pronađeni grobovi već samo sarkofazi koji upućuju na društvenu elitu. Preduvjet za uočavanje još nekih crkava koje bi mogli pribrojiti ovom nizu su, svakako, arheološka istraživanja. Arheološka istraživanja možda će i osporiti neke od naših pretpostavki, a možda će predloženom nizu crkava pribrojiti još neke.⁸⁰

Na temelju trenutačno raspoloživih saznanja i predloženih lokaliteta ne možemo govoriti o nekoj prepoznatljivoj tipologiji crkava u sklopu kasnoantičke arhitekture istočne obale Jadrana. Tzv. arijanska katedrala u Saloni i crkva pod Sv. Vidom u Naroni točrtno se u potpunosti uklapaju u repertoar kasnoantičke sakralne arhitekture u Dalmaciji. Ovaj zaključak ne vrijedi za zapadnu crkvu u Polačama i ranokršćansku crkvu pod Sv. Jeronimom u Slanom koje T-tlocrtom s *paravanskom apsidom*, koja tangentom dotiče začelni zid te stoji slobodno u unutarnjem prostoru, u potpunosti odstupaju od uobičajenih rješenja na istočnom Jadranu, a i šire.

niz crkava u Dalmaciji, čiju je gradnju moguće vezati uz Istočne Gote. U tom je smislu osobito zanimljiva kadicionica iz 6. stoljeća [CAMBI, 2002: 308]. Sjeveroistočni dio sklopa otkrio je don Frane Bulić 1906. godine. Reviziju Bulićevih istraživanja te iskopavanje jugozapadnog dijela kompleksa poduzeo je 2006. godine Muzej hrvatskih arheoloških spomenika (Hrvoje Gjušašin, Mate Zekan, Maja Petrinec, Ante Jurčević i Nikolina Uroda). Budući da rezultati posljednjih istraživanja nisu u potpunosti objavljeni, objavu istih prepuštamo zaslužnim arheolozima. [BULIĆ, 1907: 101-122; JURČEVIĆ, 2007: 249-265; ŠEPAROVIC, 2009: 27-34]

LITERATURA

BIBLIOGRAPHY

1. BASIĆ, I. (2009.), *Pristupna razmatranja uz popise biskupa Zapadnog Ilirika u aktima crkvenih koncila u Saloni 530. i 533. godine*, „Tusculum”, 2: 59-69, Solin
2. BAUS, K. (1972.), *Od praopćine do ranokršćanske velecrkve*, u: *Velika povijest Crkve I.* [ur. JEDIN, H.], Kršćanska sadašnjost, Zagreb
3. BAUS, K.; EWIG, E. (1995.), *Crkva Carstva poslije Konstantina Velikoga*, u: *Velika povijest Crkve II.* [ur. JEDIN, H.], Kršćanska sadašnjost, Zagreb
4. BELOSEVIC, J. (1965.), *Prvi arheološki tragovi velike seobe naroda na području sjeverne Dalmacije*, „Diadora”, 3: 129-143, Zadar
5. BELOSEVIC, J. (1968.), *Ranosrednjovjekovna nekropola u selu Kasić kraj Zadra*, „Diadora”, 4: 221-246, Zadar
6. BRUSIĆ, Z. (1988.), *Antička luka u Polačama na otoku Mljetu*, u: *Arheološka istraživanja u Dubrovniku i dubrovačkom području* [ur. RAPANIĆ, Ž.], Izdanja Hrvatskog arheološkog društva, 12: 139-150, Zagreb
7. BULIĆ, F. (1891.), *Iscrizioni Inedite. Salona*, „Bullettino di archeologia e storia dalmata”, XIV: 145-148, Split
8. BULIĆ, F. (1901.), *Necropoli antica cristiana a Slano di Ragusa*, „Bullettino di archeologia e storia dalmata”, XXIV: 85-99, Split
9. BULIĆ, F. (1903.), *Ritrovamenti nel cimitero antico cristiano a Crkvine presso i casolari Juric (Ćucine kuće) sulla strada fra Salona e Vranjic*, „Bullettino di archeologia e storia dalmata”, XXVI: 177-186, Split
10. BULIĆ, F. (1907.), *Sterro di una Chiesa antica cristiana del VI sec. nella località detta Crikvina a Klapavice, nel Comune Censuario di Klis*, „Bullettino di archeologia e storia dalmata”, XXX: 101-122, Split
11. BULIĆ, F. (1984.a), *Posveta gradskih i izvangradskih bazilika Salone*, u: *Frane Bulić. Izabrani spisi* [prir. CAMBI, N.], Književni krug: 537-546, Split
12. BULIĆ, F. (1984.b), *Ulomak reljefa s predstavom euharističke posude, našast 1904. godine u Naroni (Vid kod Metkovića)*, u: *Frane Bulić. Izabrani spisi* [prir. CAMBI, N.], Književni krug: 555-562, Split
13. BULIĆ, F.; BERVALDI, J. (1912.), *Kronotaksa solinskih biskupa*, Tiskara Hrvatskog kat. tiskovnog društva, Zagreb
14. BULJEVIĆ, Z. (1997./1998.), *Njive – Podstrana: groblje iz vremena seobe naroda u Naroni*, „Vjesnik za arheologiju i historiju dalmatinsku”, 90-91: 201-293, Split
15. BUŠKARIOL, F. (1986.a), *Nastavak zaštitnih istraživanja na trasi vodovoda u Naroni*, „Obavijesti Hrvatsko arheološko društvo”, XVIII (2): 26-27, Zagreb
16. BUŠKARIOL, F. (1986.b), *Vid kod Metkovića, Naroni*, „Arheološki pregled”, 26: 122-123, Ljubljana
17. BUŠKARIOL, F. (1986.c), *Zaštitna istraživanja u Naroni*, „Obavijesti Hrvatsko arheološko društvo”, XVIII (1): 24-26, Zagreb
18. BUŠKARIOL, F. (1989.), *Prinosi kasnoantičkog sakralnog topografiji Narone*, „Lychnid”, 7: 147-164, Ohrid
19. CAMBI, N. (1972.), *Neki problemi starokršćanske arheologije na istočnoj jadranskoj obali*, u: *Materijali*, XII, IX. kongres arheologa Jugoslavije [ur. BATOVIĆ, Š.], Hrvatsko arheološko društvo, Savez arheoloških društava Jugoslavije: 239-282, Zadar
20. CAMBI, N. (1984.-1985.), *Arhitektura Narone i njezina teritorija u kasnoj antici*, „Radovi Filozofskog fakulteta u Zadru. Razdio povijesnih znanosti”, 24 (11): 33-59, Zadar
21. CAMBI, N. (1996.), *Pogovor*, u: *Povijest salonitanskog kršćanstva* [DYGGVE, E.], Književni krug: 142-145, Split
22. CAMBI, N. (2002.), *Antika*, Naklada Ljevak, Zagreb
23. CAMBI, N.; GAMULIN, A.; TONKOVIĆ, S. (1999.), *Starokršćanska bazilika u Zmijavcima*, Zbornik Kačić, Split
24. CHEVALIER, P. (1995.), *Ecclesiae Dalmatiae: l'architecture paléochrétienne de la province romaine de Dalmatie (IV-VII^e s.) (en dehors de la capitale, Salona): tome 1, 2*, Arheološki muzej – École française de Rome, Salona, II, Split-Rim
25. CRNČEVIĆ, A. (2008.), *Baptisterij episkopalnog centra u Saloni u liturgijsko-teološkom smislu*, u: *Salonitansko-splitska crkva u prvom tisućljeću kršćanske povijesti* [ur. DUKIĆ, J.; KOVAČIĆ, S.; VISIĆ-LJUBIĆ, E.], Crkva u svijetu: 331-349, Split
26. ČREMOŠNIK, G.; SERGEJEVSKI, D. (1930.), *Gotisches und römisches aus Breza bei Sarajevo*, Novitates Musei Sarajevoensis, Bosansko-hercegovački muzej, Sarajevo
27. DEMO, Ž. (2003.), *Istočnogotski novci Dalmacije*, u: *Hrvati i Goti* [prir. TAFRA, R.], Marjan tisak: 137-148, Split
28. DODIG, R.; ŠKEGRO, A. (2008.), *Akti crkvenih sabora održanih 530. i 533. u Saloni*, „Povijesni prilozi”, 35: 9-23, Zagreb
29. DOMANČIĆ, D. (1983.), *Krsni zdenac ranokršćanske crkve u Lovrečini na Braču*, „Prilozi povijesti umjetnosti u Dalmaciji”, 23: 41-48, Split
30. DYGGVE, E. (1948.), *Druga bazilika urbana s baptisterijem u Saloni*, „Zbornik Filozofskog fakulteta Univerziteta u Beogradu”, 1: 369-374, Beograd
31. DYGGVE, E. (1989.), *Palaca na otoku Mljetu s novog gledišta*, u: *Ejnar Dyggve. Izabrani spisi*

- [ur. CAMBI, N.; MARASOVIĆ, T.], Književni krug: 167-176, Split
32. DYGGVE, E. (1996.), *Povijest salonitanskog krsćanstva*, Književni krug, Split
33. FISKOVIĆ, I. (1980.), *O ranokršćanskim spomenicima naronitanskog područja*, u: Dolina rijeke Neretve od prahistorije do ranog srednjeg vijeka [ur. RAPANIĆ, Ž.], Izdanja Hrvatskog arheološkog društva, 5: 213-256, Split
34. FISKOVIĆ, I. (1996./1997.), *Jesu li Polace na Mljetu bile sjelo vladara Dalmacije?*, Prilozi Instituta za arheologiju u Zagrebu, 13-14: 61-82, Zagreb
35. FISKOVIĆ, I. (1998.), *Late antique buildings in Polace on the island of Mljet*, u: Radovi XIII. međunarodnog kongresa za starokršćansku arheologiju, sv. III [ur. CAMBI, N.; MARIN, E.], Arheološki muzej: 273-286, Split
36. GABRIČEVIĆ, B. (2015.), *Krizoliki krsni zdenci nedavno otkriveni u Dalmaciji*, u: *Branimir Gabričević. Izbor iz djela* [prir. CAMBI, N.], Književni krug: 615-618, Split
37. GATTI, G. (1893.), *Iscrizione Salonitana*, „Bullettino di archeologia e storia dalmata”, XVI: 39-44, 54-62, Split
38. GUNJACA, Z. (1989.), *Krstionica starokršćanske dvojne bazilike na Srimi*, „Lychnid”, 7: 165-179, Ohrid
39. JURČEVIĆ, A. (2007.), *Kasnoanticko i srednjovjekovno groblje na lokalitetu Crkvine u Klapavicama*, „Starohrvatska prosvjeta”, III (34): 249-265, Split
40. KARAMAN, Lj. (1954.), *Nova knjiga o ranokršćanskoj Saloni (E. Dyggve: History of Salonitan christianity)*, „Peristil”, 1: 179-184, Zagreb
41. KARAMAN, Lj. (1954./1957.), *O rimskom zaseoku u Polacama na otoku Mljetu*, „Vjesnik za arheologiju i historiju dalmatinsku”, LVI-LIX („Zbornik radova posvećen M. Abramicu”): 102-107, Split
42. KHATCHATRIAN, K. (1962.), *Les baptistères paléochrétiens, Plans, notices et bibliographic*, Ecole Pratique des Hautes Etudes, Paris
43. KOVAČEVIĆ, N.; KRISTOVIĆ, M.; MUCIĆ, K. (2009.), *Slano. U Polju*, „Hrvatski arheološki godišnjak”, 6: 720-721, Zagreb
44. KOVAČIĆ, V. (1999.-2000.), *Ranokršćanska crkva u Stipanskoj luci kod Pucišća*, „Prilozi povijesti umjetnosti u Dalmaciji”, 38: 89-105, Split
45. MARIN, E. (1997.), *Ave Narona*, Matica hrvatska, Zagreb
46. MARIN, E. (1999.a), *Narona. Basilique et baptistère paléochrétiens de Sv. Vid*, u: *Sv. Vid* [MARIN, E. i sur.], Arheološki muzej, Narona, I: 269-300, Split
47. MARIN, E. (1999.b), *Sv. Vid. Starokršćanska bazilika i krstionica Narone, srednjovjekovno groblje, novovjekovna crkva*, u: *Sv. Vid* [MARIN, E. i sur.], Arheološki muzej, Narona, I: 9-94, Split
48. MARIN, E. (2002.), *Erešove bare. Villa suburbana iz 3. stoljeća i starokršćanska crkva iz 7. stoljeća u Naroni*, u: *Erešove bare* [MARIN, E. i sur.], Arheološki muzej, Narona, III: 9-80, Split
49. MOHOROVIČIĆ, A. (1960.), *Prilog poznavanju razvoja arhitekture na otoku Mljetu*, u: *Beriticev zbornik* [ur. CVITANIC, V.], Društvo prijatelja dubrovačke starine: 25-32, Dubrovnik
50. MUCIĆ, K.; GALINOVIC, I. (2007.), *Slano*, „Hrvatski arheološki godišnjak”, 4: 583-584, Zagreb
51. NIKOLAJEVIĆ, I. (1966.), *Ranohrišćanske krstionice u Jugoslaviji*, „Zbornik radova Vizantologskog instituta”, 9: 223-255, Beograd
52. PRIJATELJ, K. (1949.), *Kasnoanticka palača u Polacama na otoku Mljetu*, „Arhitektura”, 25-27: 89-93, Zagreb
53. PROZOROV, V. (2011.), *Salonitanski crkveni sabori iz šestog stoljeća*, „Vjesnik za arheologiju i povijest dalmatinsku”, 104: 309-337, Split
54. RENDIĆ-MIOČEVIĆ, D. (2011.a), *Krstionice u ruralnim ambijentima istočnog Jadrana*, u: *Duje Rendić-Miočević. Dalmatia christiana. Opera omnia* [prir. CAMBI, N.], Arheološki muzej u Zagrebu – Književni krug: 33-44, Zagreb-Split
55. RENDIĆ-MIOČEVIĆ, D. (2011.b), *Pitanje kronologije razvoja Salonitanskih gemina*, u: *Duje Rendić-Miočević. Dalmatia christiana. Opera omnia* [prir. CAMBI, N.], Arheološki muzej u Zagrebu – Književni krug: 85-97, Zagreb-Split
56. RENDIĆ-MIOČEVIĆ, D. (2011.c), *Salonitana cristiana. O solinskom baptisterijalnom kompleksu: catechumeneum ili consignatorium?*, u: *Duje Rendić-Miočević. Dalmatia christiana. Opera omnia* [prir. CAMBI, N.], Arheološki muzej u Zagrebu – Književni krug: 45-58, Zagreb-Split
57. RENDIĆ-MIOČEVIĆ, D. (2011.d), *Tipologija salonitanskih baptisterija*, u: *Duje Rendić-Miočević. Dalmatia christiana. Opera omnia* [prir. CAMBI, N.], Arheološki muzej u Zagrebu – Književni krug: 23-32, Zagreb-Split
58. RISTOW, S. (1998.), *Frühchristliche baptisterien*, Aschendorff, Münster
59. STOSIĆ, J.; TENSEK, I.; VALJATO-VRUS, I.; ŽILE, I. (2002.), *Ispravljeni tlocrt kasnoantické palače u Polacama na otoku Mljetu*, „Dubrovnik”, 13(1-2): 271-276, Dubrovnik
60. ŠEPAROVIC, T. (2009.), *Skupni nalaz novca iz 5. i 6. stoljeća na lokalitetu Klapavice-Crkvina kod Klisa*, „Starohrvatska prosvjeta”, III (36): 27-34, Split
61. ŠKEGRO, A. (2009.), *Akti salonitanskih metropolitanskih sabora održanih 530. i 533. godine – analiza*, „Archeologia Adriatica”, 3: 191-204, Zadar
62. TESTINI, P. (1980.), *Archeologia cristiana*, Edipuglia, Bari
63. UGLEŠIĆ, A. (1989.-1990.), *Tipološko-stilska analiza istočnogotskog nakita na području rimske provincije Dalmacije*, „Radovi Filozofskog fakulteta u Zadru. Razdio povijesnih znanosti”, 29 (16): 207-230, Zadar
64. UGLEŠIĆ, A. (1990./1991.), *Rimska provincija Dalmacija pod vlašću Istočnih Gota*, „Radovi Filozofskog fakulteta u Zadru. Razdio povijesnih znanosti”, 30 (17): 64-77, Zadar
65. UGLEŠIĆ, A. (1994./1995.), *Istočnogotski ženski grob iz antičke Narone*, „Radovi Filozofskog fakulteta u Zadru. Razdio povijesnih znanosti”, 34 (21): 145-150, Zadar
66. UGLEŠIĆ, A. (1996.), *Nazocnost Istocnih Gota u jugoistočnoj Europi u svjetlu izvorne arheološke i povijesne grade*, doktorska disertacija, Sveučilište u Zadru
67. UGLEŠIĆ, A. (1999.), *O etnickoj pripadnosti groba 2 položaja Njive – Podstrana u Naroni*, „Radovi Filozofskog fakulteta u Zadru. Razdio povijesnih znanosti”, 38 (25): 93-100, Zadar
68. UGLEŠIĆ, A. (2003.a), *Nakit Istocnih Gota na području rimske provincije Dalmacije*, u: *Hrvati i Goti* [prir. TAFRA, R.], Marjan tisak: 99-135, Split
69. UGLEŠIĆ, A. (2003.b), *O Naroni u istočnogotsko doba na temelju arheoloških nalaza*, „Diadora” 21: 201-212, Zadar
70. VINSKI, Z. (1971.), *Rani srednji vijek u Jugoslaviji od 400. do 800. godine*, „Vjesnik Arheološkog muzeja u Zagrebu”, 3 (5): 47-73, Zagreb
71. VINSKI, Z. (1972./1973.), *O rovašenim fibulama Ostrogota i Tirinzana povodom rijetkog tirinskog nalaza u Saloni*, „Vjesnik Arheološkog muzeja u Zagrebu”, 3 (6-7): 177-227, Zagreb
72. VUČIĆ, J. (1998), *Prilog poznavanju ranokršćanske sakralne topografije u antičkoj Naroni*, „Obavijesti Hrvatsko arheološko društvo”, XXX/3: 102-105, Zagreb
73. VUČIĆ, J. (2003.), *Ranokršćanska kamena plastika Narone*, u: *Arheološka istraživanja u Naroni i dolini Neretve* [ur. MARIN, E.], Izdanja Hrvatskog arheološkog društva, 22, Hrvatsko arheološko društvo – Arheološki muzej – Grad Metković: 199-214, Zagreb-Split-Metković
74. VUČIĆ, J. (2012.), *Topografija Naronitanske biskupije*, doktorska disertacija, Filozofski fakultet Sveučilišta u Zagrebu, Zagreb
75. ŽDERIĆ, A. (2003.), *Suton antike u svjetlu arijanskog krivovjerja*, „Diadora”, 21: 121-181, Zadar
76. ŽILE, I. (1987.), *Slano. Samostan sv. Jeronima*, „Arheološki pregled”, 28: 180-182, Ljubljana
77. ŽILE, I. (2001.), *Arheološka istraživanja samostana sv. Jeronima*, „Zbornik Dubrovačkog primorja i otoka”, 8 („Zbornik znanstvenog skupa Franjevački samostan u Slanom i Dubrovačko primorje”) [ur. BAZDAN, Z.], Kulturno-prosvjetno društvo „Primorac”: 60-61, Dubrovnik
78. ŽILE, I. (2006.), *Polace na Mljetu*, u: *Stotinu hrvatskih arheoloških nalaza* [ur. DURMAN, A.], Leksikografski zavod: 210-211, Zagreb
79. *** (1994.), *Ranokršćanski spomenici otoka Braća* [ur. BELAMARIC, J.], Regionalni zavod za zaštitu spomenika kulture, Split

IZVORI

SOURCES

DOKUMENTACIJSKI IZVOR

DOCUMENT SOURCE

1. Tlocrt nepokretnih arheoloških nalaza pod crkvom i samostanom sv. Jeronima u Slanom, Plankoteka Konzervatorskoga odjela Dubrovnik

IZVORI ILUSTRACIJA

ILLUSTRATION SOURCES

- SL. 1., 7.-9. Crtez: Peković, Ž.
- SL. 2. RENDIĆ-MIOČEVIĆ (prema Dyggveu), 2011: 349
- SL. 3. DYGGVE, 1996: III.1
- SL. 4. DYGGVE, 1996: III.2
- SL. 5. MARIN, 1999: 280
- SL. 6. BUSKARIOL, 1989: I

SAŽETAK

SUMMARY

LATE ANTIQUE RELIGIOUS ARCHITECTURE
DURING THE OSTROGOTHIC PERIOD IN DALMATIA

Between 493 and 537 AD Dalmatia was ruled by the Ostrogoths, the followers of the Arian doctrine of the Holy Trinity which holds that the Son of God is subordinate to God the Father. During Ostrogothic rule, Salona (the political and religious center of Dalmatia) was the seat of two Churches which concurrently existed there: the Orthodox Christian church and the Arian church. Another church with a baptistry uncovered in Salona in 1931 led Danish architect Ejnar Dyggve to hypothesize that it was actually a cathedral of the Arian bishop offering a series of arguments to support his claim. On the basis of a sculpture uncovered on the site, he dated the church to the end of the 5th century AD and therefore related it to the Ostrogothic rule in Dalmatia and their religious community.

An inscription found in Manastirine (ἑκκλησία καθολικῆ) serves Dyggve as evidence for the existence of another religious community in Salona. He supports his hypothesis with the episodes from the history of the Church in Salona.

His further argument is based on a comparison with similar cases in large Gothic cities on the territories of Gallia and Spain, and primarily the Ostrogothic capital of Ravenna. The last point in his argument rests on a comparison between the architecture of the Orthodox and the Arian cathedrals and their baptistries. Dyggve points out that the main distinctive feature between the two episcopal complexes in Salona lies in different orientation of the entry staircases leading to the baptismal font. In the so-called Arian baptistry the staircase is oriented north-south unlike the baptistry of the orthodox episcopal complex where it is placed in opposite direction.

At first Dyggve's hypothesis about the existence of an Arian cathedral in Salona was accepted. However, after 1931 it was called into question when numerous Early Christian churches with baptistries were uncovered leading to a justified conclusion that baptistries existed not only in cathedrals but also in parish churches. This consequently raised the issue of who among the church officials in Late Antiquity had the right to give the Sacraments of Baptism and Confirmation (indivisible at the time): was it only the bishop or possibly also other mem-

bers of the clergy? The acts of the Church Council held in Salona in 533 AD allow us to assume that the bishop in those days had exclusive right to give these sacraments.

Provided that this assumption is valid, then the existence of so many baptistries in Dalmatia indicates that local church communities obviously put considerable effort into building churches with baptistries with the aim to assure bishop's visits from time to time. Bishop's regular visits to smaller church communities outside diocese centers certainly contributed to their more privileged status within a church hierarchy in a diocese.

A considerable number of baptistries unearthed all over Dalmatian territory after 1931 has led to a correct conclusion that the orientation of a staircase leading to a baptismal font is by no means a reliable indicator of the differences between the two religious rituals.

Despite the fact that Dyggve's hypothesis has been refuted – primarily on the basis of a large number of baptistries and the orientation of their staircases – some authors (D. Rendic-Miočević, N. Cambi, A. Uglesić), who conducted in-depth studies of Dyggve's assertions, basically agree that there must have been an architecture in Dalmatia built by the Ostrogoths between 493 and 537 though they concede that this hypothesis lacks supporting evidence. Additionally, they have pointed out that the lack of archaeological research particularly in Salona prevents a more productive debate on this unresolved issue.

In light of the indisputable archaeological evidence (primarily the graves with characteristic motifs) about the presence and rule of the Ostrogoths in Dalmatia, this paper highlights how important it is to recognize in the future those religious buildings that were funded by the ruling establishment during a particular historical period with the aim to display their political and financial power to people. A considerable problem in this respect is certainly a lack of archaeological excavations on the localities that might prove highly relevant in regard to this issue. Nevertheless, this paper suggests several Late Antique churches which are assumed to have been built under Ostrogothic rule in Dalmatia.

In addition to the so-called Arian cathedral in Salona, the authors of this paper also assume the existence of another such church in Narona – an important urban agglomeration in southern Dalmatia. This hypothesis was initially based on the archaeological evidence of the Ostrogothic graves with luxurious additions uncovered on the locality Njive-Podstrana. Besides, the dimensions of the sanctuary of the church on Popričica, which has only been partially researched, seem to indicate that future archaeological excavations might possibly prove that it really was an orthodox cathedral. In this case, the Early Christian church with a baptistry uncovered below St Vid locality, might be possibly attributed to the Ostrogoths.

In addition to the above mentioned town churches, this paper suggests two other churches built in the Late Antique (Ostrogothic?) *castrum*. One of them is the church west from the monumental Late Antique palace in Polace while the other one in Dubrovačko primorje is for the first time in this paper identified under the present-day church and a monastery of St Jeronim in Slano. Polace was an imperial estate according to the Odoacer's grant to *comes* Pierius from 488 AD. After Dalmatia had been seized by the Ostrogoths in 493 AD, Pierius's palace became an Ostrogothic estate.

The western church in Polace was built approximately at the same time. This church and the Early Christian church under the monastery of St Jeronim in Slano exhibit numerous similarities in their layouts. Both churches are one-nave structures with a T-shaped plan. Along their back walls, there is the apex of the apsis which stands independently in the interior thus separating the sanctuary from the lateral rooms. In the western church in Polace, the baptismal font is placed in one of the lateral rooms along the free-standing apsis.

Future archaeological researches will possibly refute some of the above mentioned assertions. However, it is equally possible that some new evidence will be found. Currently available data and the suggested localities do not provide a sound basis for the recognition of some typical church typology in the context of Late Antique architecture of the eastern Adriatic coast.

ŽELJKO PEKOVIĆ
KRISTINA BABIĆ

BIOGRAFIJE

BIOGRAPHIES

Dr.sc. ŽELJKO PEKOVIĆ, dipl.ing.arh., redoviti je profesor u trajnom zvanju na Filozofskom fakultetu Sveučilišta u Splitu. Publicirao je niz znanstvenih članaka i pet znanstvenih knjiga. Jedan je od osnivača, izdavača i urednika serije „Studia Mediterranea archaeologica“. Kao istraživač, projektant i konzervator realizirao je niz projekata na svjetskoj kulturnoj baštini.

KRISTINA BABIĆ diplomirala je 2013. Povijest umjetnosti na Filozofskom fakultetu Sveučilišta u Splitu. Godine 2015. upisala je poslijediplomski studij *Humanističke znanosti* (smjer: Povijest umjetnosti) na Sveučilištu u Zadru. Objavila je nekoliko znanstvenih radova.

ŽELJKO PEKOVIĆ, Dipl.Eng.Arch., Full Professor (tenured) at the Faculty of Humanities and Social Sciences in Split. He has published many scientific papers and five scientific monographs. He is one of the founding publishers and editors of a series "Studia Mediterranea archaeologica". He realized a wide range of world cultural heritage projects through his work in research, architecture and conservation.

KRISTINA BABIĆ graduated in Art History in 2013 from the Faculty of Humanities and Social Sciences of the University of Split. In 2015 she was enrolled in the Ph.D. program in Humanities (Art History) at the University of Zadar. She has published several scientific papers.

