

---

UDK 808.62-54

808.62:32

Izvorni znanstveni rad

---

Prihvaćeno 25.6.1994.

Gordana Varošance-Škarić,  
Filozofski fakultet, Zagreb

## POLITIČKA ZBILJA PROJICIRANA U GALILEO PROSTOR

### SAŽETAK

*Pokušalo se istražiti mijenjanje konotacijskih vrijednosti političkih pojmova u kraćem povijesnom vremenu Galileo metodom. Istraživanje je bilo longitudinalno: od kraja 1989. godine prije prvih višestranačkih izbora u Hrvatskoj do lipnja 1991, nakon izbora. Ispitivali su se pojmovi kao što su: višestranački sustav, pravo na samoopredjeljenje, Europa, pravna država, Srbija, Hrvatska, Kosovo, privatno vlasništvo, tržišna privreda, Jugoslavenska narodna armija, jugoslavenstvo, konfederacija, jaka federacija, ljudska prava, nacionalni osjećaji, patriotizam. Ispitivale su se i neovisne varijable informiranosti, stranačke pripadnosti – nepripadnosti SK, nacionalnosti. Najviše je značajnih razlika bilo u neovisnoj varijabli nacionalnosti, dakle u interesno različitim skupinama. Srbi i Jugoslaveni različito su konotacijski vrednovali političke pojmove od Hrvata i Slovenaca, pogotovo parove pojmova vezane za društveni ustroj i za socijalizam (komunistička partija, JNA, jugoslavenstvo), za društveni sustav uže (jaka federacija, konfederacija), za ljudska prava te za nacionalne osjećaje i patriotizam.*

**Ključne riječi:** politički pojmovi, Galileo metoda, Hrvatska, konotacijske vrijednosti.

---

## UVOD

Polazište je ovog istraživanja da životni uvjeti, napose politički, mogu utjecati na konotacijska značenja političkih pojmova. Promjene u značenju tijekom vremena Woelfel naziva kinematika (1980).

Problem razumijevanja, koji postaje sve aktualniji u suvremenoj kulturi, Gadamer povezuje s političkim i društveno-političkim zaoštavanjima. Razumijevanje između naroda, blokova, područja, otežano je i zbog nepostojanja zajedničkih značenja za važne trenutačno vodeće političke pojmove. Različita značenja istih izraza, primjerice riječi demokracija i sloboda, generiraju napetosti (1977). Nedostatak je takvog razumijevanja u prvom redu hermeneutski problem, a ne semantički.<sup>1</sup> Naime, treba razlikovati socijalizirane eksplicitne kodove, u kojima je značenje konvencionalno prihvaćeno, od individualne implicitne hermeneutike gdje značenje proizlazi iz primateljevih tumačenja koja su rezultat nesvjesne konvencije ili nekadašnje konvencije čiji se smisao izgubio (1983).

Politike se retorički izražavaju kroz ograničen broj vodećih političkih izraza i odnos prema njima izražava odnos prema tim politikama. U vremenu većih političkih promjena konotacijskih značenja očekivano su veće promjene u političkim izrazima, što se može i parametrijskim metodama utvrditi.

Te promjene političkih izraza nisu "logične", tj. denotacijske, jer ta se značenja, koja se ne mogu mjeriti nego opisati, sporo pomiču i predmet su dijakronijskih semantičkih studija. Konotacije koje politički izrazi dobivaju, a rezultat su stavova i asocijacijskih spletova koje individualni govornici ili politički homogene skupine imaju prema pojedinim izrazima,<sup>2</sup> znakovitija je i mjerljivija projekcija političkih stanja.

Namjerno definiranje političkih pojmova pretežno ideološkim vrijednosnim sustavom, stavovima i kvalifikacijama nije nepoznato u totalitarnim sustavima. Vodeći su tako politički izrazi u bivšem političkom poretku dijeljeni u dvije skupine, s jedne strane izrazi pozitivnih za taj poredak konotacijskih naboja kao što su Jugoslavenska narodna armija, jugoslavenstvo, bratstvo i jedinstvo, Savez komunista, socijalizam, marksizam i sl, a s druge strane negativnih konotacijskih vrijednosti kao što su kapitalizam, liberalizam, separatizam, kontrarevolucija, emigracija, kler itd. Pri svemu tome razlike između izraza unutar jedne skupine u političkoj su retorici denotacijski bile nemarne i nebitne. Na razmeđu totalitarizma, centralističkog federalizma i jednostranačja te višestranačke demokracije i samoopredjeljenja, očekivane su mijene i predznaka tih pojmova.

(1) Predmet hermeneutike čine svi fenomeni razumijevanja, sporazumijevanja i nerazumijevanja. Prema Gadamer, H.G. (1977) *Jezik i razumijevanje*.

(2) Prema Enciklopedijskom rječniku lingvističkih naziva Rikarda Simeona (1969), Matica Hrvatska, Zagreb, str. 222, 688-689, konotacija jest: 1. čin ili proces konotiranja; 2. osobne ideje i emocionalne asocijacije povezane s nekom riječi i njezinim značenjem, ideje dodane eksplicitnom značenju ili denotaciji; 3. Upućivanje ne samo na primarna značenja nego ujedno i na sekundarna. I Roman Jakobson u knjizi *Lingvistika i poetika* (1966) u istoimenom poglavlju razlikuje referencijalnu funkciju, što je isto što i denotacijska, od ekspresivne i konativne što ovdje odgovara konotacijskom značenju.

## LONGITUDINALNO ISPITIVANJE

U vrijeme ovog istraživanja, a to je krajem 1989. do lipnja 1990, u svijetu i u nas zbivale su se važne političke promjene koje su proizvodile nizove parcijalnih sustavnih promjena. To je vrijeme proglašene javnosti u totalitarnim komunističkim državama, vrijeme kritika i raspada komunizma te raspada državnih heteronacionalnih zajednica povezanih komunizmom. To je i vrijeme povratka starih vrijednosti – građanske demokracije, slobode tiska, pojačane brige za ljudska prava i prava naroda na suverenu državu.

Ispitivanje na prigodnom uzorku bilo je longitudinalno, i to u tri mjerenja: prvo u studenom 1989. u vrijeme Markovićeve reforme te kad su najavljeni višestranački izbori, drugo od veljače do travnja 1990. za vrijeme prve predizborne kampanje u Hrvatskoj, i treće u lipnju 1990. nakon prvih demokratskih izbora u Hrvatskoj kada su bili poznati izborni rezultati.

### *Metoda*

U istraživanju je odabrana Galileo-metoda, koju je opisao i razradio Joseph Woelfel (1980). Temeljno je polazište te metode da je svaki pojam određen odnosima s drugim pojmovima nekoga skupa te se ispituju udaljenosti između svih parova uvrštenih pojmova, a izmjerene je odnose moguće i vizualno prikazati. Mjerna je jedinica stoti dio udaljenosti između dvaju arbitrarnih pojmova (ovdje između ljubavi i mržnje) između kojih je zadana udaljenost od 100 jedinica (1991). Tom se metodom mjeri i udaljenost pojmova prema sebstvu koje je nezaobilazno u mjerenju konotacijskih vrijednosti.

Podaci su, osim Galileo-postupka računanja, obrađeni i izračunavanjem vrijednosti za udaljenosti svih parova te izračunavanjem značajnosti razlika između istih parova.<sup>3</sup> Trodimenzionalni grafički prikazi dobiveni su Galileo-postupkom.<sup>4</sup>

### *Uzorak*

Uzorak ispitivanja bio je prigodan. (V. tabelu 1. i 2.)

- 
- (3) Značajnost razlika određena je u ispitivanju rezultata ukupno prema razini gornje granice na razini 0,05 kriterija značajnosti razlike između sukcesivnih ispitivanja i 0,08 za neovisne varijable.
- (4) Veličina kružića uz određeni pojam shematski označava obrnuto proporcionalnu standardnu devijaciju. Dakle, što je standardna devijacija manja, kružić je veći, radi se o većoj masi. Pravi bi odnos bio kao na slikama 20 i 21, ali su poslije u obradi smanjeni zbog preglednosti.

### *Operacionalizacija*

Ispitivalo se u dva upitnika (A i B) zbog ograničenog broja pojmova koji se preporučuju za računanje te zbog psihološkog zamora, jer je broj parova vrlo velik. Ispitivali su se pojmovi (A): višestranački sustav, pravo na samoopredjeljenje, Europa, inflacija, verbalni delikt, kontrarevolucija, pravna država, Srbija, privatno vlasništvo, Hrvatska, Kosovo te (B): Savez komunista, JNA, domoljublje, jugoslavenstvo, konfederacija, jaka federacija, ljudska prava, nacionalni osjećaji, asimetrična federacija, socijalizam, kapitalizam, tržišna privreda te četiri tzv. apsolutna pojma (dobro, sreća, sloboda, zlo) i privilegirani pojam ja. Ispitivala sam konotacijske vrijednosti političkih pojmova u različitim interesnim skupinama, što su mi bile neovisne varijable (nacionalnost, stranačka pripadnost, informiranost).

### *Surha istraživanja*

Zanimljivo je utvrditi koji se pojmovi vrijednosno određuju višima, koji se parovi međusobno određuju bliže ili dalje te kako se mijenjaju tijekom političkih promjena, u kojem smjeru i kojom jačinom te koji se konotacijski ne mijenjaju. Treba pretpostaviti da na promjene konotacije nekih političkih izraza utječu politički događaji, a da se nekim političkim izrazima vrijednost unaprijed transformirala te djeluje kao jedan od pokretača političkih promjena.

## **REZULTATI**

Rezultati su pokazali da je bilo zanimljivih pomaka, osobito unutar srednje kategorije udaljenosti (v. tablice 3. i 8., te slike 1-6)<sup>5</sup> Zbog sažimanja i zanimljivih podataka, donose se samo tablice i slike iz prvog i trećeg ispitivanja. Iako je bilo također pomaka unutar bliskih udaljenosti i u dalekim, što je zanimljivije u neovisnoj varijabli nacionalnosti zbog znatno više značajnih razlika i veće dinamike.

U ukupnom uzorku značajni se pomaci uglavnom nisu dogodili između parova pojmova koji su uvijek bliski ili uvijek udaljeni prema ja, što je i logično. Takvi su parovi pojmova (bliski s bliskima i udaljeni s udaljenima) razmjerno statični parovi, jer su uvijek u sličnim udaljenostima: podjednako bliski kao npr. Europa – Slovenija, EU – privatno vlasništvo, EU – višestranački sustav, ili podjednako udaljeni kao Europa – inflacija, višestranački sustav – inflacija, višestranački sustav – verbalni delikt. Logično je ako neki pojam nije određujući u nekom značenjskom okružju (tada inflacija prema zemljama zapadne Europe) da se onda i njihove udaljenosti neće bitno promijeniti unutar kratkog vremena od šest mjeseci. Tako su Europa i pravna država uvijek podjednako blizu, kao što su Europa – Srbija i Europa – zlo uvijek podjednako udaljeni.

(5) Istaknut broj u tablicama znači da je razlika statistički značajna (za rezultate ukupno) – za prvo ispitivanje značajan pomak između prvog i drugog ispitivanja, u drugom ispitivanju statistički značajnu razliku između drugog i trećeg ispitivanja, u tablici trećeg ispitivanja statistički značajnu razliku između prvog i trećeg ispitivanja.

U ukupnom uzorku bliski su parovi: višestranački sustav – pravna država, višestranački sustav – privatno vlasništvo, višestranački sustav – dobro, sreća, sloboda; pravo na samoopredjeljenje – pravna država, pravo na samoopredjeljenje – Slovenija, pravo na samoopredjeljenje – sreća, sloboda, dobro; inflacija – Srbija, inflacija – zlo; verbalni delikt – Srbija, verbalni delikt – Kosovo, verbalni delikt – zlo; pravna država – privatno vlasništvo, pravna država – dobro, sreća, sloboda; Srbija – zlo; privatno vlasništvo – Hrvatska, privatno vlasništvo – Slovenija, privatno vlasništvo – dobro, sreća, sloboda; Hrvatska – Slovenija, Hrvatska – dobro, sreća, sloboda. Nakon izbora u trećem ispitivanju Hrvatska i sloboda pomaknuli su se na vrlo blizak par. Dalje, bliski su i: Slovenija – sreća, sloboda; Savez komunista – JNA (nakon izbora još se više homogeniziraju), SK – jaka federacija, JNA – jugoslavenstvo, JNA – socijalizam (bliski u trećem ispitivanju); patriotizam – ljudska prava, dobro, sreća, sloboda; konfederacija – nacionalni osjećaji (postaju vrlo blizi u drugom i trećem ispitivanju), konfederacija – tržišna privreda (u drugom ispitivanju), konfederacija – sloboda (u drugom ispitivanju bliski kao konfederacija prema ja); ljudska prava – dobro, sreća, sloboda; kapitalizam – tržišna privreda – dobro. Dakle, prema tzv. apsolutno pozitivnim pojmovima konotacijski se pozitivno vrednuju pojmovi višestranačkog sustava, prava na samoopredjeljenje, pravne države, privatnog vlasništva, Hrvatske, Slovenije, ljudskih prava, tržišne privrede, patriotizma, a kolebljivo bliski su konfederacija (tada u značenju postojeće Jugoslavije), ali i kolebljivi daleki kao jugoslavenstvo. Konotacijski su negativno vrednovani (bliski prema zlu): inflacija, verbalni delikt (kao članak u tadašnjem zakonu), Srbija, Kosovo (blisko zlu zbog tadašnjih represivnih srbijanskih mjera), Savez komunista (srednje udaljen od zla), JNA (tek je u trećem ispitivanju bio na srednjoj udaljenosti, iako prema ja vrlo daleko odmjeren jer ispitanici emocionalnije određuju udaljenosti pojmova kad ih postavljaju prema svojem stavu nego prema zlu). Između ostalih, srednje udaljenim odmjereni su parovi JNA – patriotizam (u trećem ispitivanju su udaljeni), JNA – jaka federacija (u trećem ispitivanju određuju se puno bliže, jer su i namjere JNA sve jasnije i eksplicitnije), JNA – socijalizam, JNA – zlo; patriotizam – jugoslavenstvo (na kraju postaju dalji), patriotizam – konfederacija (početno su bili daleki), patriotizam – nacionalni osjećaji (logično, jer patriotizam ne mora značiti i jako izražene nacionalne osjećaje), patriotizam – asimetrična federacija (od dalekog para tek se u trećem ispitivanju približio na srednju udaljenost, iako se u zemljama s uredenjem asimetrične federacije, primjerice Švicarske, ne isključuje domoljublje stanovnika: u nas taj pojam nije konotacijski blizak, što znači da u početnim ispitivanjima nije niti poželjan kao oblik labave federacije (unutar tadašnje Jugoslavije)), domoljublje – kapitalizam, domoljublje – tržišna privreda; jugoslavenstvo – socijalizam (očekivalo bi se da će se još više približiti, a približili su se u trećem ispitivanju bez statistički značajne razlike); konfederacija – ljudska prava (u drugom ispitivanju čak blizak par), konfederacija – asimetrična federacija, konfederacija – kapitalizam (logično, jer su konfederacija i socijalizam određeni kao dalek par), konfederacija – tržišna privreda, konfederacija – dobro (u drugom ispitivanju najbliži su kao ostali tzv. apsolutno pozitivni pojmovi – sreća i sloboda – dakle, i konfederacija je tada određena pozitivno); jaka federacija – socijalizam (najviše su se približili u trećem ispitivanju jer ispitanici povezuju par s tadašnjim

političkim prilikama u nas). Kako se poslije izbora udaljavamo od socijalizma i od jake federacije, tako se ti pojmovi sve više homogeniziraju: jaka federacija – zlo; ljudska prava – nacionalni osjećaji (logično, jer se par ne uvjetuje niti se ne isključuje), ljudska prava – asimetrična federacija (najbliži u drugom ispitivanju), ljudska prava – kapitalizam, ljudska prava – tržišna privreda; nacionalni osjećaji – asimetrična federacija, nacionalni osjećaji – kapitalizam, nacionalni osjećaji – tržišna privreda, nacionalni osjećaji – dobro, sreća, sloboda, a zanimljivo je da su ispitanici odmjerili veću udaljenost između nacionalnih osjećaja i socijalizma koji su dalek par; asimetrična federacija – kapitalizam, asimetrična federacija – tržišna privreda; socijalizam – zlo (početno je srednje udaljen par, da bi se nakon izbora približili, dakle, socijalizam postaje sve više konotacijski negativan); kapitalizam – dobro (približili su se u drugom ispitivanju) kapitalizam – zlo, kapitalizam – sreća, sloboda: Galileo postupkom mogu se izmjeriti osjetljiviji odnosi nego s pomoću skala od sedam stupnjeva te se bolje može pokazati postojanje kolebljivog stava prema nekom pojmu prema kojem još nisu utvrđeni konačni odnosi, što se vidi i na primjeru kapitalizma, i na primjeru tržišne privrede prema slobodi i sreći. Tržišna privreda – dobro (u drugom i trećem ispitivanju par bliz, dakle, tržišna privreda je konotacijski pozitivno određena).

Između ostalih, daleko su odmjereni parovi: višestranački sustav – zlo, višestranački sustav – kontrarevolucija (kao članak o kontrarevoluciji u tadašnjem zakonu); pravo na samoopredjeljenje – Kosovo, pravo na samoopredjeljenje – zlo; verbalni delikt – Slovenija (zanimljivo je da je ta udaljenost veća nego verbalni delikt prema Hrvatskoj, a izrazito dalja nego prema Srbiji, što je logično iz bliskosti Slovenije i pravne države koji su odmjereni bliže nego pravna država i Hrvatska (dvostruko), a pogotovo prema Srbiji i Kosovu (desetorostruko)); slično je i u paru kontrarevolucija – Slovenija, kontrarevolucija – dobro: dakle, taj je članak u Zakonu u ispitivanju negativno konotacijski vrednovan; Srbija – Hrvatska (u trećem ispitivanju taj par postaje udaljeniji nego Srbija i Kosovo, što pokazuje da je ispitanicima razlika između Srbije i Hrvatske vrlo velika i prije događaja u Sloveniji i rata u Hrvatskoj, što se vidi i iz dalekih odnosa Srbije prema dobru, sreći i slobodi). Dalje, daleki su Hrvatska – Kosovo, zlo; Savez komunista – domoljublje, Savez komunista – ljudska prava, Savez komunista – nacionalni osjećaji, Savez komunista – asimetrična federacija, Savez komunista – kapitalizam, Savez komunista – tržišna privreda, Savez komunista – dobro, sreća, sloboda; JNA – konfederacija, JNA – asimetrična federacija, JNA – tržišna privreda, dobro; iako se ispitanici još nisu dokrajica odredili prema JNA (zlo još nije jako blizu određeno prema JNA, iako jest prema sebstvu, slično kao i prema jugoslavenstvu); jugoslavenstvo – konfederacija, jugoslavenstvo – ljudska prava, jugoslavenstvo – nacionalni osjećaji, jugoslavenstvo – asimetrična federacija, jugoslavenstvo – kapitalizam, tržišna privreda, dobro; konfederacija – jaka federacija, socijalizam, zlo; jaka federacija – ljudska prava, nacionalni osjećaji, kapitalizam, tržišna privreda, dobro, sreća, sloboda; ljudska prava – socijalizam; nacionalni osjećaji – socijalizam (logično, jer su u SFRJ bili nepoželjni nacionalni osjećaji: godine 1971. u Hrvatskoj, 1990. na Kosovu); nacionalni osjećaji – zlo (logično, jer su bliže postavljeni prema dobru); socijalizam – kapitalizam, tržišna privreda, dobro, sreća, sloboda. Dakle, izrazito se negativno konotiraju prema svim međusobno odmjerenim odnosima pojmovi verbalnog delikta i kontrarevolucije (kao

članka u zakonu), Srbija, Savez komunista, JNA, socijalizam, jugoslavenstvo. Ti se odnosi udaljenosti ogledaju i na kognitivnim kartama – Galileo-prikazima gdje se pojmovi grupiraju u "clustere", npr. socijalizam, JNA, jugoslavenstvo, SK čine skupinu, a vidi se i prostorna udaljenost pojedinih skupina međusobno i prema položaju kontrolnih pojmova.

Pokazalo se da se u kategoriji daleko odmjerenih parova odmjeravanja čine višestrukim umnažanjem (i implozija je u toj kategoriji u drugom ispitivanju posljedica: smanjen je umnožitelj, hladnije se odmjeravalo, ali teško je reći je li i preciznije: ti parovi i ostaju u kategoriji udaljenih, jer i arbitrarna zadana udaljenost čuva logiku odmjeravanja). Naime, unutar zadanih 100 jedinica manje je emocionalno umnažanje zbog manjeg raspona. Tako se daleke udaljenosti umnažaju to više što je emotivnije odmjeravanje prema dalekim pojmovima (prema JNA, SK, Srbija). Zatim se pokazalo da je učvršćivanje i razgraničenje stava i vrijednosno određivanje prema pojmovima potpunije od emocionalnog konotacijskog određenja pojmova u odnosu prema ja, nego dakle čvrsto razgraničenje nekih pojmova prema apsolutno pozitivnim i negativnim pojmovima, primjerice konfederacija te JNA, jugoslavenstvo. Ta je kolebljivost moguća u daleko odmjerenim pojmovima i u blisko odmjerenim pojmovima prema ja. Određene su pak udaljenosti postojale i prije političkih događaja, pa ih ispitanici određuju vrlo dalekima (Srbiju i Hrvatsku npr), dalje nego tada aktualniji odnos Srbiju i Kosovo. Dakle, ekspliciranje konotacijskih razlika postoji i prije nekih političkih događaja i prethodi im, upravo stoga što te razlike već postoje i mogu se izmjeriti. Na čvrsto određene bliske (koji su bliski prema sebstvu te međusobno bliski) manje utječu političke promjene, primjerice, na višestranački sustav. Na kolebljive pojmove prema kojima se nisu svi stavovi dokraja eksplicirali više utječu političke promjene, što se vidi i u ukupnom uzorku, a pogotovo u neovisnoj varijabli nacionalnosti (konfederacija npr), jer im politički događaji pridaju konotacijski sadržaj koji onda utječe i na određivanje konotacijskih vrijednosti takvih pojmova.

U statistički značajnim razlikama (dinamici) najplodnija je neovisna varijabla nacionalnosti, kako se i moglo očekivati. Tu je više značajnih razlika bilo u parovima društvenog ustroja i uz socijalizam (KP, JNA, jugoslavenstvo) i društvenog sustava uže (jaka federacija, konfederacija, asimetrična federacija), uz ljudska prava te uz nacionalne osjećaje, domoljublje. Na slikama je zanimljivo vidjeti kako su se Srbi i Jugoslaveni homogenizirali nakon izbora oko pojmova koji su osiguravali izgubljeni povlašten položaj u bivšem poretku, primjerice oko JNA. S druge strane, Hrvati i Slovenci konotacijski slično vrednuju političke pojmove, tako su zajedno i grupirani u prikazima. Njima su uvijek bliži već spomenuti konotacijski pozitivno vrednovani pojmovi nego Srbima i Jugoslavenima, ili im se približavaju tijekom vremena (npr. višestranački sustav – Slovenija, dobro, pravo na samoopredjeljenje – sreća, koje im ni denotacijski nije isto na kraju ispitivanja). Te su dvije skupine potpuno interesno različite, što se vidi u svim konotacijskim određenjima, pa su neki parovi i kad su daleko odmjereni, bliže određeni Srbima i Jugoslavenima nego Hrvatima i Slovencima (npr. pravna država – Srbija, SK – dobro, SK – ja, a par pravna država – Kosovo dakako uvijek je dalji Hrvatima). I dok je Hrvatima i Slovencima JNA i domoljublje uvijek dalji par, Srbima i Jugoslavenima uvijek je vrlo blizak, dakle, oni patriotizam poistovjećuju

s JNA (!), kao što su im bliži i JNA – jugoslavenstvo, a njima je znatno bliži i par JNA – ljudska prava, a bliži su im i JNA – nacionalni osjećaji (u trećem ispitivanju nakon izbora u Hrvatskoj par se Srbima i Jugoslavenima približio na čak bliz par, što se vidi i na Galileo prikazima), što je samo konotacijska prethodnica dolazeće stvarnosti (rat u Hrvatskoj). Iz tih je pojmova jasno koliko se pojmovi među nacionalnim skupinama i konotacijski razlikuju i vrednuju (nacionalni osjećaji, domoljublje). Srbima i Jugoslavenima JNA je konotacijski branitelj njihovih domoljubnih i nacionalnih interesa, oni i domoljublje vežu za jugoslavenstvo i jaku federaciju te za socijalizam i oni su im međusobno uvjetovani, dok je Hrvatima domoljublje uvijek vrlo udaljeno od jake federacije, jer im je i domoljublje vezano za drukčije političko ustrojstvo od federativnog jugoslavenstva i više vezano za pripadajuću republiku (bliže ga određuju prema Hrvatskoj). Tako skupine suprotno određuju i par jugoslavenstvo – ljudska prava: dok je on Hrvatima i Slovencima uvijek dalek, najdalji nakon izbora, Srbima i Jugoslavenima par je vrlo bliz u drugom i trećem ispitivanju. Dakle, Srbi i Jugoslaveni ne vide u jugoslavenstvu nikakvo narušavanje ljudskih prava, ono im je blisko određeno prema dobru, sreći, ali ne prema slobodi, što znači da misle da je nemaju dovoljno nakon izbora, dok se Hrvatima jugoslavenstvo postupno udaljuje. Prema tome, konfederacija je blisko određena prema ljudskim pravima Hrvatima i Slovencima, a bliža im je i prema dobru, slobodi, dok je Srbima to vrlo dalek par, a Srbima i Jugoslavenima su ljudska prava ti sreća, sloboda) bliža jakoj federaciji i socijalizmu. Te se skupine razlikuju čak i u konotacijskom vrednovanju pojmova kao što su tržišna privreda, a ne samo prema JNA, KP, jugoslavenstvu. Pojavljuje se i zanimljiv odnos koji se hipotetički uopće nije postavljao kao mogućnost razlikovanja: kako se pojedine nacionalne skupine određuju prema apsolutnim pojmovima slobode, sreće.

Tako neočekivano slično te pojmove odmjeravaju Hrvati u Vojvodini i Srbi u Hrvatskoj, dalje od sebe nego većinski narod na određenom geopolitičkom prostoru. Dakle, već im početno ti pojmovi mimo denotacijskih značenja znače drugo. Pragmatički, pokazatelj je to kako bi zbog većeg razumijevanja među različitim nacionalnim skupinama trebalo stvarati i isto određenje sadržaja za promišljanje o političkim pojmovima, a ispunjenjem tih sadržaja utjecalo bi se i na konotacijsko vrednovanje, vrijednosne stavove prema tim pojmovima. Za statičnije je pojmove potrebno i dugotrajnije usmjereno djelovanje. U pragmatičnom je smislu važno znati koji se odnosi udaljenosti između pojmova teže pomiču, a koji su podložni većim mijenama u konotacijskom smislu u nekoj interesnoj zajednici. Ne bi bio plodan stav da iznošenje istinitih sadržaja u vezi s nekim događajima i pojmovima djeluju sami po sebi te da jedino istina stvara veće razumijevanje. Važno je djelovanje konteksta, stavljanje određenih pojmova u određeno okružje koje bi moglo djelovati na promjenu značenja. Već je rečeno, razlika u konotacijskim vrednovanjima političkih pojmova najveća je u neovisnoj varijabli nacionalnosti, gdje je i longitudinalno velika dinamika, što potvrđuje hipotezu da različite skupine interesno reagiraju na odmjeravanje udaljenosti i pridaju im konotacijska značenja, a ne stvarna, denotativna. To se vidi u usporedbi triju vremenskih presjeka: u smjeru kretanja konotacijskih vrijednosti kod različitih skupina (primjeri različitog odmjeravanja konfederacije, jake federacije, socijalizma prema tržišnoj privredi, sreći, ljudskim pravima te nacionalnim osjećajima prema socijalizmu).



Nisu svi podaci bili jednoznačni i jednostavni za interpretaciju: primjerice kako su se različite nacije odnosile prema pojmu prava na samoopredjeljenje. Ako je ono Srbima bilo dalje, onda vjerojatno to znači da su taj pojam povezivali s težnjom Hrvata za otežpljenjem, a ne svih građana Hrvatske. Dakle, neke konotacijske vrijednosti upućuju i na problem različitih denotacijskih određenja pojmova za neke skupine.

Da se promjene vrijednosti pojmova ne događaju skokovito, vidi se po nekim političkim pojmovima važnim za dolazeću povijesnu zbilju (i u daleko i u blisko određenim pojmovima), po njihovim odnosima prema tzv. apsolutno pozitivnim i negativnim pojmovima koji još nisu bili čvrsto razgraničeni; među takvim pojmovima može se dogoditi i veća dinamika, jer ih politički događaji definiraju do kraja (v. na sl. 14. i 18. odnos prema JNA ili jugoslavenstvu).

### ZAKLJUČAK

Na odmjeravanje udaljenosti među mnogim parovima više utječe konkretna politička zbilja, nego denotacijska mogućnost takvih pojmova. Primjerice na određivanje udaljenosti ljudskih prava prema socijalizmu, ili jake federacije prema kapitalizmu koji se u ukupnom uzorku određuju dalje zbog političke zbilje i očito je da na određivanje udaljenosti ne utječe stvarna mogućnost tih odnosa u denotacijskom smislu i drukčija mogućnost u nekoj drugoj političkoj zbilji (u Švedskoj npr). Dakle, politički događaji i prilike više određuju kako se odmjerava, nego što utječu na samu dinamiku (iako da u nekim pojmovima). Jer puno je manje značajnih razlika bilo u neovisnoj varijabli pripadnosti – nepripadnosti Savezu komunista, nego u različitim nacionalnim skupinama, što pokazuje da su upravo među njima najveće razlike u konotacijskim značenjima političkih pojmova.

Pitanje razumijevanja vrednovanja političkih pojmova važno je zbog različitih sustava u kojima često postoji i različita hijerarhija važnosti određenih političkih pojmova i problema koji često različito vrijednosno određuju iste pojmove. Približavanje konotacijskih vrijednosti jedne zajednice drugoj mogu se događati i također upoznavanjem konotacijskih određivanja i hijerarhije važnosti druge zajednice; primjerice pojam Hrvatske u Hrvatskoj zasigurno se različito konotacijski i hijerarhijski vrednuje nego u Sjedinjenim Američkim Državama. Približiti se razumijevanju jedne zajednice znači istodobno promijeniti nepoželjne konotacijske vrijednosti i predrasude o nekim političkim pojmovima. Budući da promjena u stavovima nije skokovita, tako ni komunikacijsko djelovanje nije djelotvorno ako je samo prigodno, ma koliko jakog intenziteta bilo.

Rezultati ovog istraživanja danas, nakon četiri i pol godine, mogu na svoj način biti dokumentom o povijesti tog razdoblja iznutra, iz sociopsiholingvističkog sadržaja. U znanstvenom smislu oni govore o mogućnosti projiciranja političkih stavova korektnim znanstvenim postupcima u veličine koje se mogu i grafički predočiti. Ovo istraživanje nudi i naputak onima koji se politikom bave kako se može otkriti politička realnost dok se još nije ostvarila.

## TABELARNI PRIKAZ BROJA ISPITANIKA

Tabela I.

ispitivanje	skupina	N	ispitivanje	skupina	N
I	A	105	I	B	95
II	A	104	II	B	92
III	A	106	III	B	79
			N Sad	B	24
ukupno obradenih upitnika		315			290
N	605				

Tabela II. Karakteristike uzorka

prema spolu	muškarci	303
	žene	280
školska sprema	osnovna škola	32
	srednja stručna sprema	132
	studenti	320
	VS i VSS	121
zanimanje	studenti	300
	radnici, uslužna djelatnost	63
	tehnička inteligencija	46
	druga inteligencija i ekonomisti	78
	umirovljenici	23
	službenici, tehničari	64
članstvo u SKJ	ostali	31
	članovi	86
	nečlanovi	519
nacionalnost	Hrvati	404
	Jugoslaveni	71
	Srbi	53
	Slovinci	22
	Muslimani	15
	Albanci	4
	Mađari	8
Neopredijeljeni	28	

Tabela III. Udaljenost parova: I. ispitivanje – A skupina

	Eu	vs	ps	if	vd	kr	pd	Sr	pv	Hr	Ko	SI	do	zl	sr	sl	ja
Eu																	
vs	22																
ps	37	29															
if	189	146	307														
vd	327	260	544	323													
kr	454	356	498	172	141												
pd	28	27	32	415	1132	859											
Sr	792	996	744	54	36	116	1130										
pv	16	19	78	544	542	491	32	405									
Hr	62	66	110	126	81	285	224	693	63								
Ko	1089	1041	878	60	96	170	1326	677	442	393							
SI	38	31	88	168	174	384	135	1395	54	47	669						
do	39	30	24	1714	803	598	16	499	28	88	735	94					
zl	249	431	509	20	46	66	792	75	445	526	139	416	499				
sr	97	45	26	1553	812	583	70	515	38	96	786	52	28	665			
sl	88	46	24	1097	913	558	74	664	37	72	1525	37	14	715	19		
ja	39	30	18	892	917	764	26	807	68	84	822	52	26	740	22	22	

## Kratice

Eu – Europa

vs – višestranački sustav

ps – pravo na samoopredjeljenje

if – inflacija

vd – verbalni delikt

kr – kontrarevolucija

pd – pravna država

Sr – Srbija

pv – privatno vlasništvo

Hr – Hrvatska

Ko – Kosovo

SI – Slovenija

do – dobro

zl – zlo

sr – sreća

sl – sloboda

ja – ja

Tabela IV. *Udaljenost parova: III. ispitivanje – A skupina*

	Eu	vs	ps	if	vd	kr	pd	Sr	pv	Hr	Ko	Sl	do	zl	sr	sl	ja
Eu																	
vs	25																
ps	118	19															
if	180	119	140														
vd	140	179	141	92													
kr	242	225	192	73	88												
pd	31	61	25	126	344	262											
Sr	481	277	202	48	34	53	301										
pv	16	24	62	201	171	174	71	129									
Hr	113	18	55	77	106	223	52	421	38								
Ko	619	343	450	72	35	56	517	279	191	224							
Sl	43	16	40	77	151	225	40	540	27	27	229						
do	37	21	17	684	345	296	15	238	26	27	291	73					
zl	182	163	320	72	27	57	381	66	215	245	58	189	325				
sr	35	44	23	632	326	194	25	283	37	29	314	31	18	377			
sl	30	24	18	477	400	217	21	266	74	41	488	27	15	349	13		
ja	75	69	19	330	541	387	20	458	35	40	221	53	19	276	24	19	

*Kratice*

**Eu** — *Europa*  
**vs** — *višestranački sustav*  
**ps** — *pravo na samoopredjeljenje*  
**if** — *inflacija*  
**vd** — *verbalni delikt*  
**kr** — *kontrarevolucija*  
**pd** — *pravna država*  
**Sr** — *Srbija*  
**pv** — *privatno vlasništvo*

**Hr** — *Hrvatska*  
**Ko** — *Kosovo*  
**Sl** — *Slovenija*  
**do** — *dobro*  
**zl** — *zlo*  
**sr** — *sreća*  
**sl** — *sloboda*  
**ja** — *ja*

Tabela V. Udaljenost parova: I. ispitivanje – B skupina

	SK	JNA	pt	ju	kf	jf	lj	no	af	sc	ka	tp	do	zl	sr	sl	ja
<b>SK</b>																	
<b>JNA</b>	49																
<b>pt</b>	307	110															
<b>ju</b>	335	55	64														
<b>kf</b>	576	659	268	428													
<b>jf</b>	236	96	288	251	720												
<b>lj</b>	553	571	38	286	217	529											
<b>no</b>	297	374	184	347	87	441	60										
<b>af</b>	406	688	294	372	136	846	147	119									
<b>sc</b>	238	123	192	213	370	156	371	240	304								
<b>ka</b>	824	811	264	330	226	458	179	203	148	792							
<b>tp</b>	300	443	127	280	178	456	108	135	149	336	20						
<b>do</b>	412	221	36	281	178	582	13	57	226	531	296	118					
<b>zl</b>	70	333	446	344	351	160	923	265	244	264	197	267	711				
<b>sr</b>	631	448	58	269	278	525	16	111	321	471	234	96	36	802			
<b>sl</b>	618	497	72	301	245	502	11	119	268	418	241	58	26	811	13		
<b>ja</b>	1251	1054	37	222	284	643	22	109	349	473	387	105	38	1065	98	48	

## Kratice

<b>SK</b>	— Savez komunista	<b>sc</b>	— socijalizam
<b>JNA</b>	— Jugoslavenska narodna armija	<b>ka</b>	— kapitalizam
<b>pt</b>	— patriotizam	<b>tp</b>	— tržišna privreda
<b>ju</b>	— jugoslavenstvo	<b>do</b>	— dobro
<b>kf</b>	— konfederacija	<b>zl</b>	— zlo
<b>jf</b>	— jaka konfederacija	<b>sr</b>	— sreća
<b>lj</b>	— ljudska prava	<b>sl</b>	— sloboda
<b>no</b>	— nacionalni osjećaji	<b>ja</b>	— ja
<b>af</b>	— asimetrična federacija		

Tabela VI. Udaljenost parova: III. ispitivanje – B skupina

	SK	JNA	pt	ju	kf	jf	lj	no	af	sc	ka	tp	do	zl	sr	sl	ja
SK																	
JNA	44																
pt	158	179															
ju	56	38	169														
kf	299	266	145	322													
jf	57	40	255	245	648												
lj	386	544	51	353	113	288											
no	357	406	111	431	36	433	113										
ar	230	411	80	305	148	322	101	110									
sc	155	36	210	74	332	53	260	255	267								
ka	459	387	122	254	65	249	112	70	133	520							
tp	283	271	108	283	122	316	99	70	67	271	39						
do	318	303	33	295	140	429	38	133	81	405	108	40					
zl	134	72	401	186	168	83	376	207	222	55	102	239	348				
sr	396	457	38	293	128	490	37	108	135	348	105	51	21	407			
sl	324	340	37	357	61	536	31	118	130	350	105	50	21	703	102		
ja	737	756	30	408	201	668	36	164	193	552	116	107	88	669	45	118	

*Kratice*SK — *Savez komunista*JNA — *Jugoslavenska narodna armija*pt — *patriotizam*ju — *jugoslavenstvo*kf — *konfederacija*jf — *jaka konfederacija*lj — *ljudska prava*no — *nacionalni osjećaji*af — *asimetrična federacija*sc — *socijalizam*ka — *kapitalizam*tp — *tržišna privreda*do — *dobro*zl — *zlo*sr — *sreća*sl — *sloboda*ja — *ja*

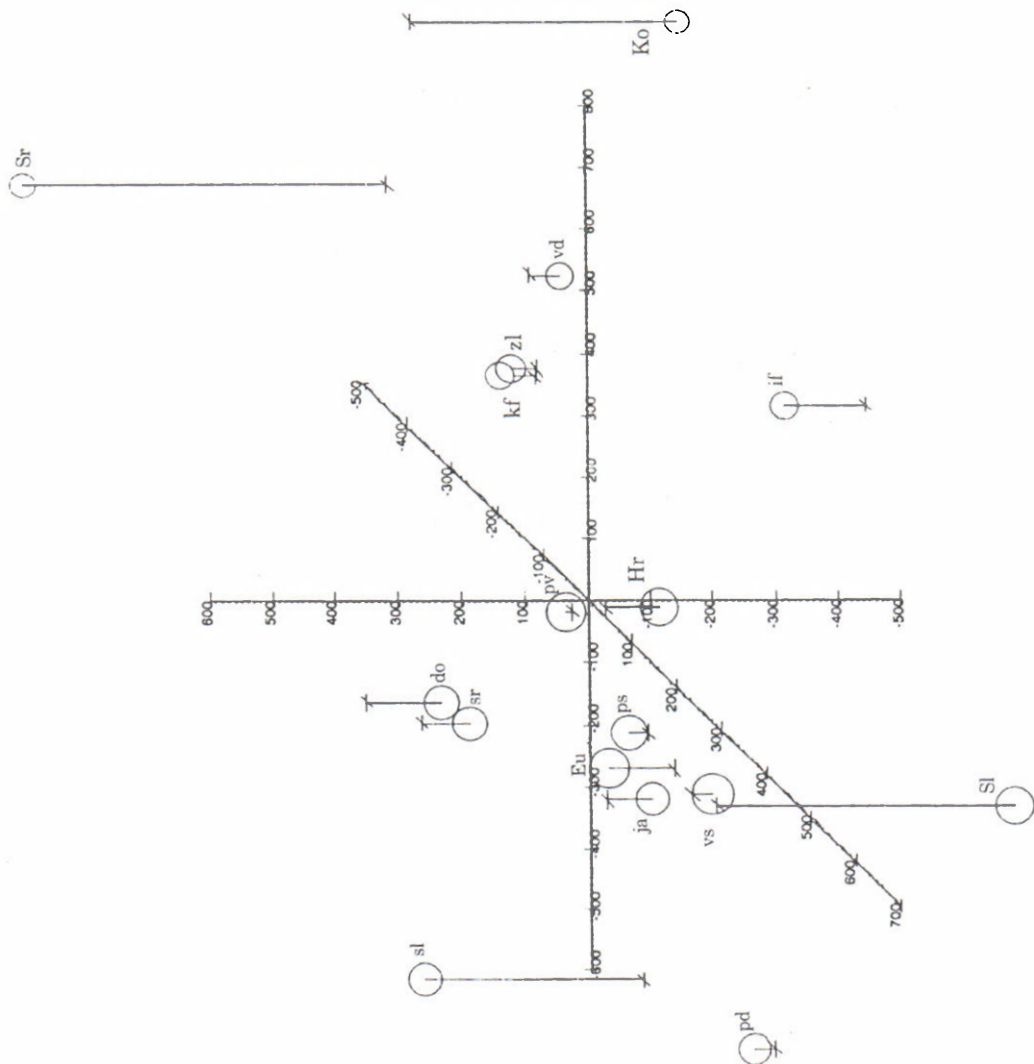

Sl. 1. – 1. ispitivanje A skupine ukupno

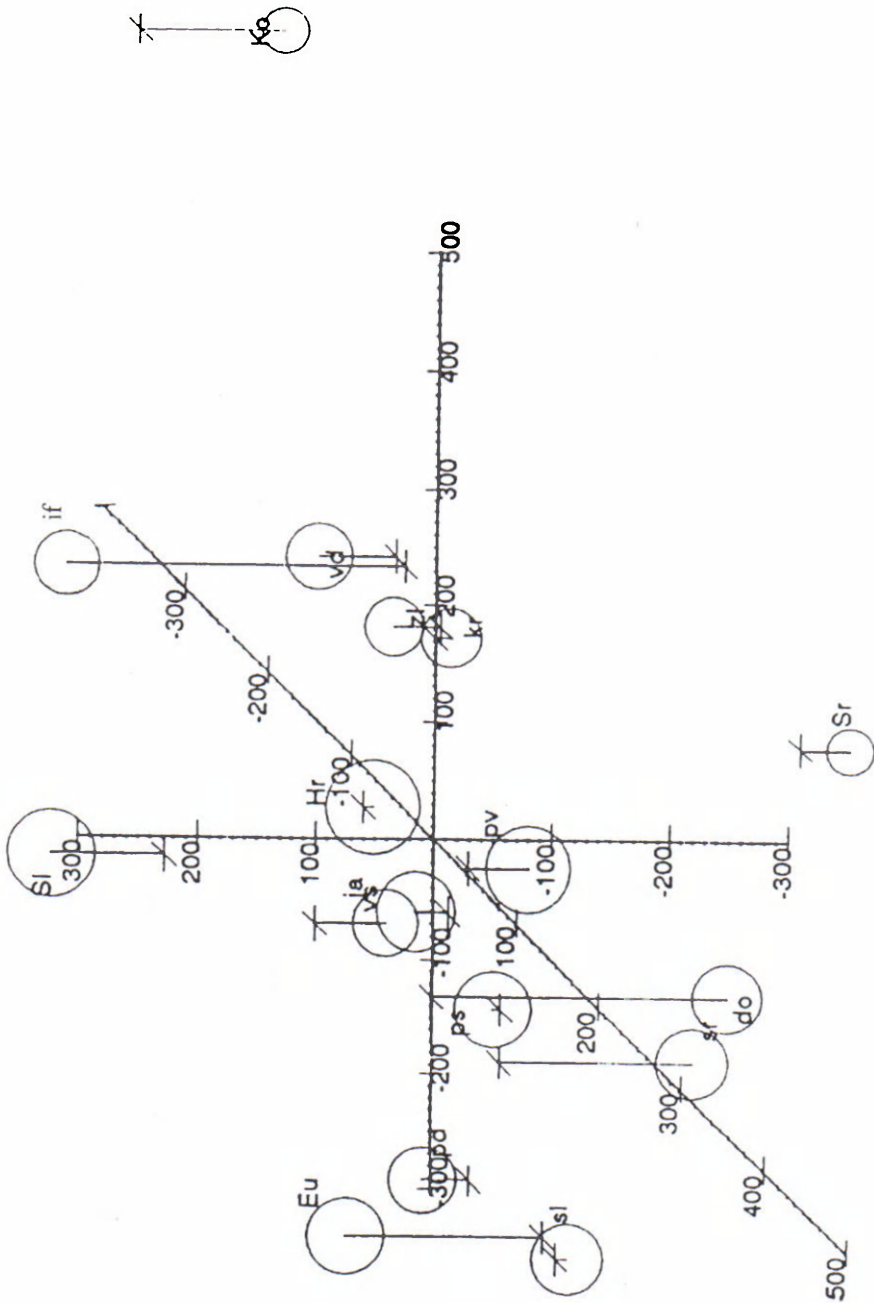

Sl. 2. – 2. ispitivanje A skupine ukupno



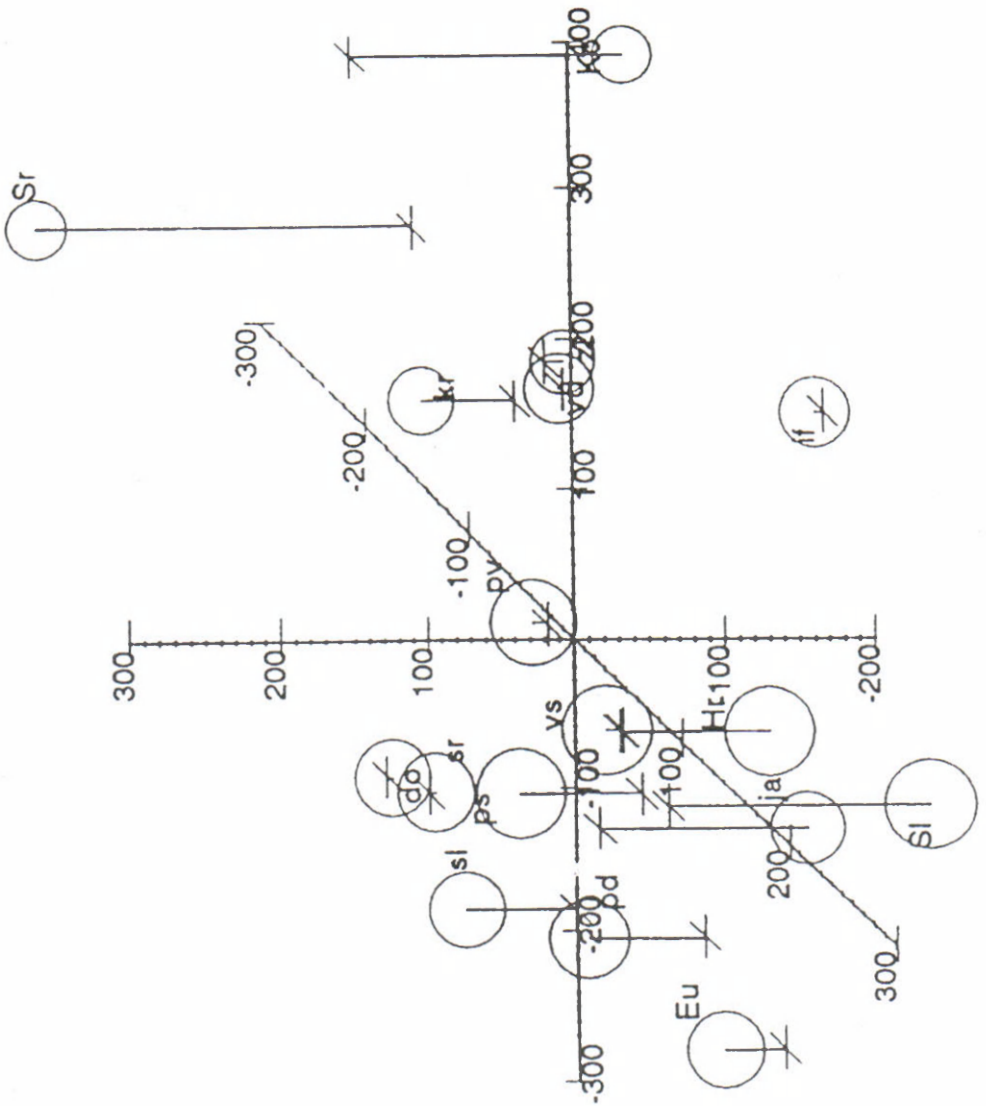

Sl. 3. - 3. ispitivanje A skupine ukupno

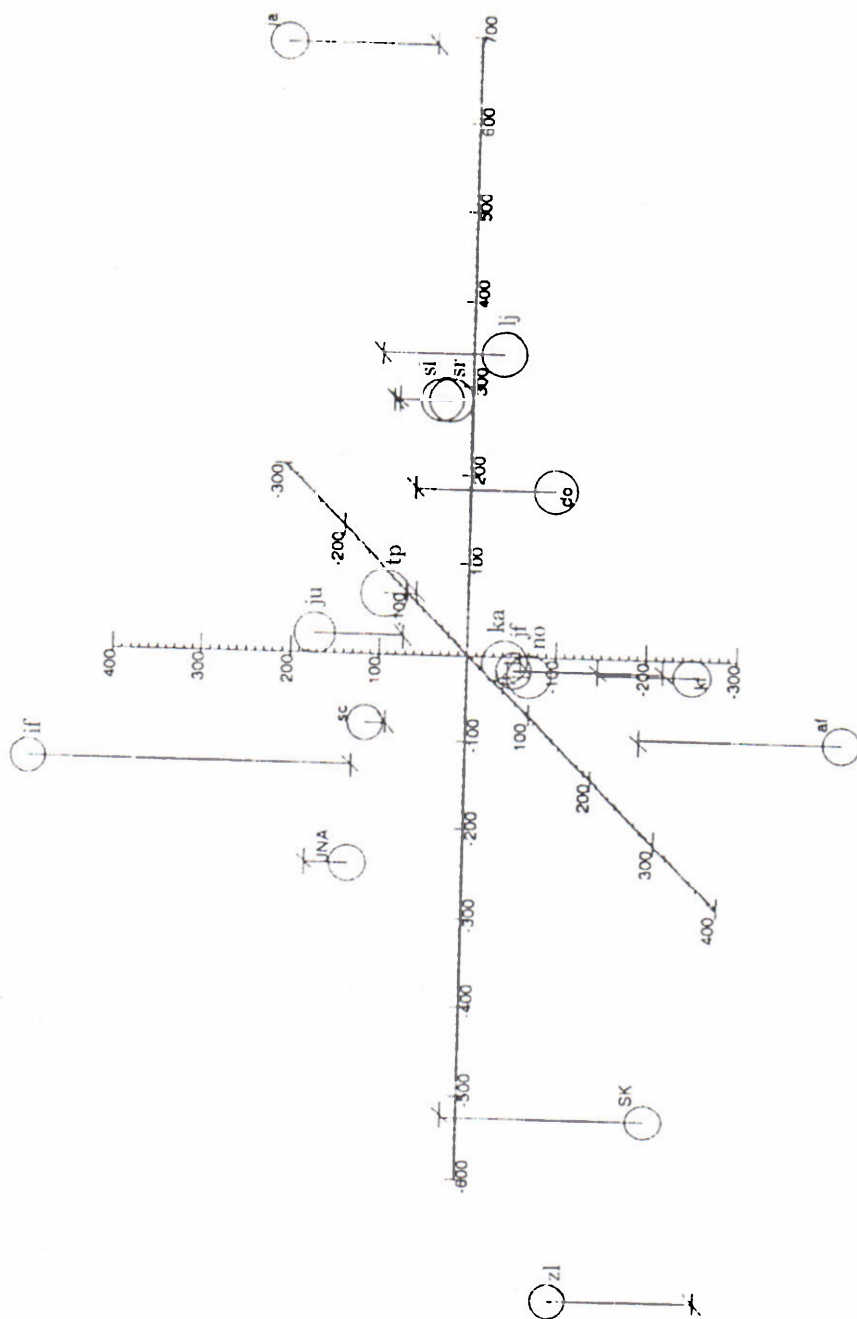

Sl. 4. – 1. ispitivanje B skupine ukupno



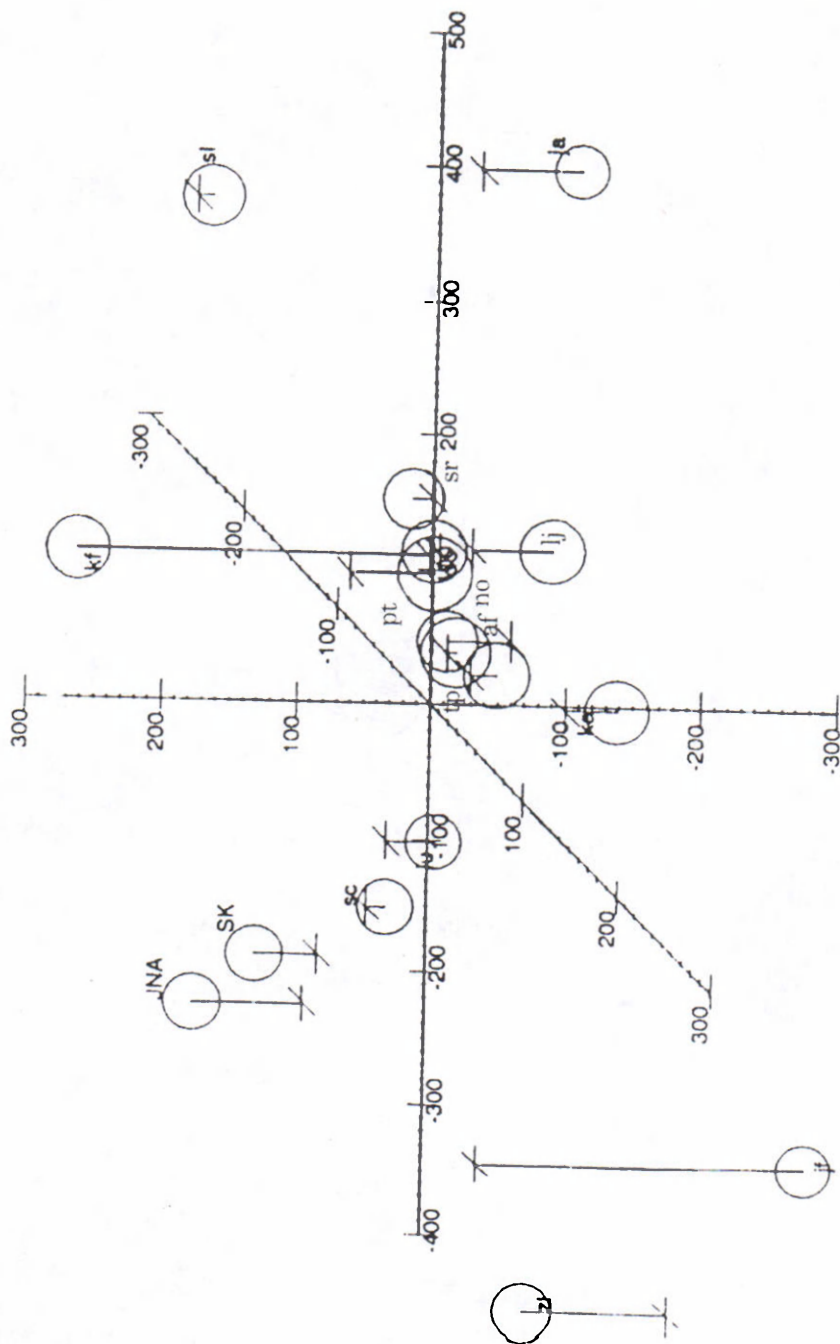

Sl. 6. - 3. ispitivanje E skupine ukupno

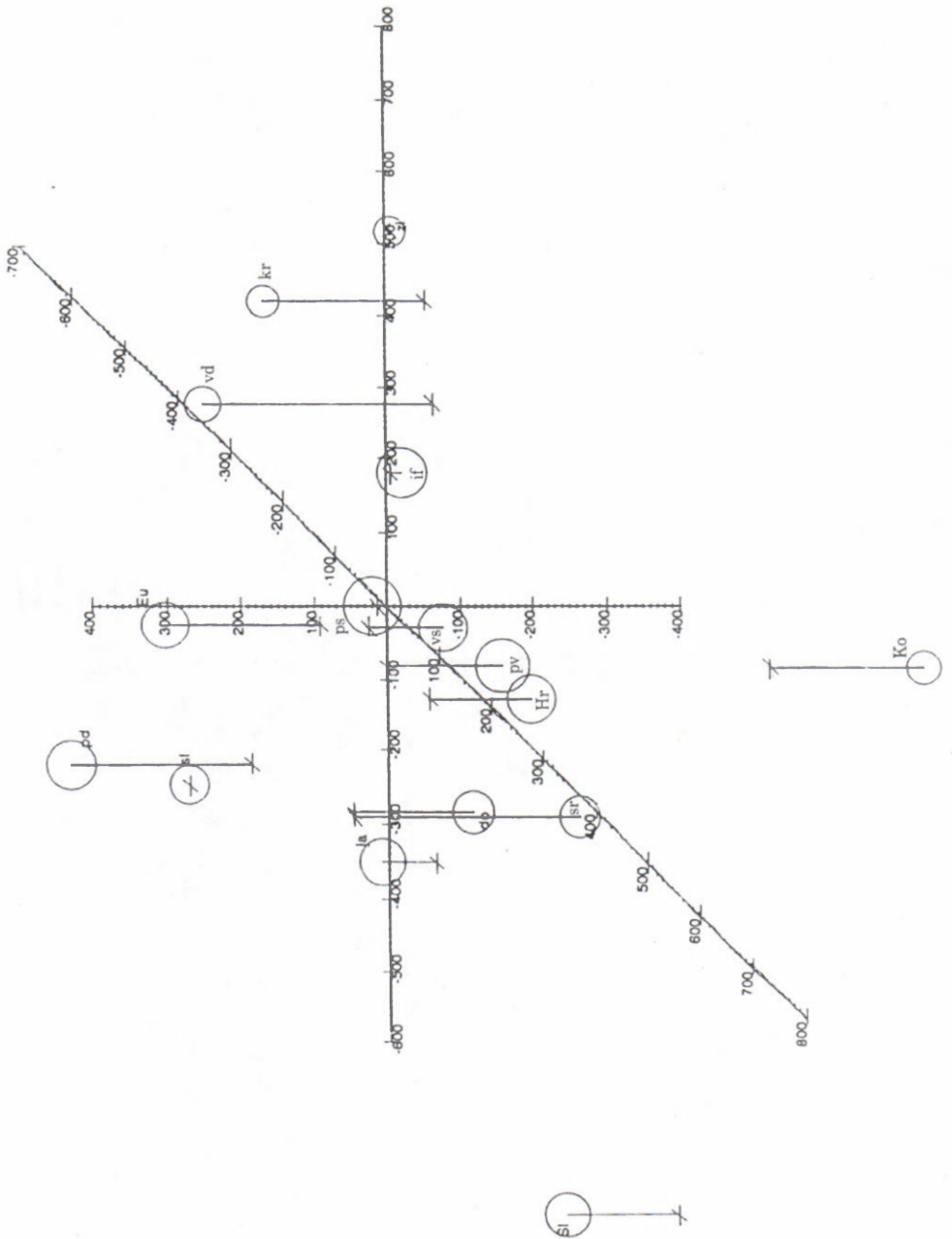

Sl. 7. Uzorak Vojvodine ukupno (2. ispitivanje B skupine)

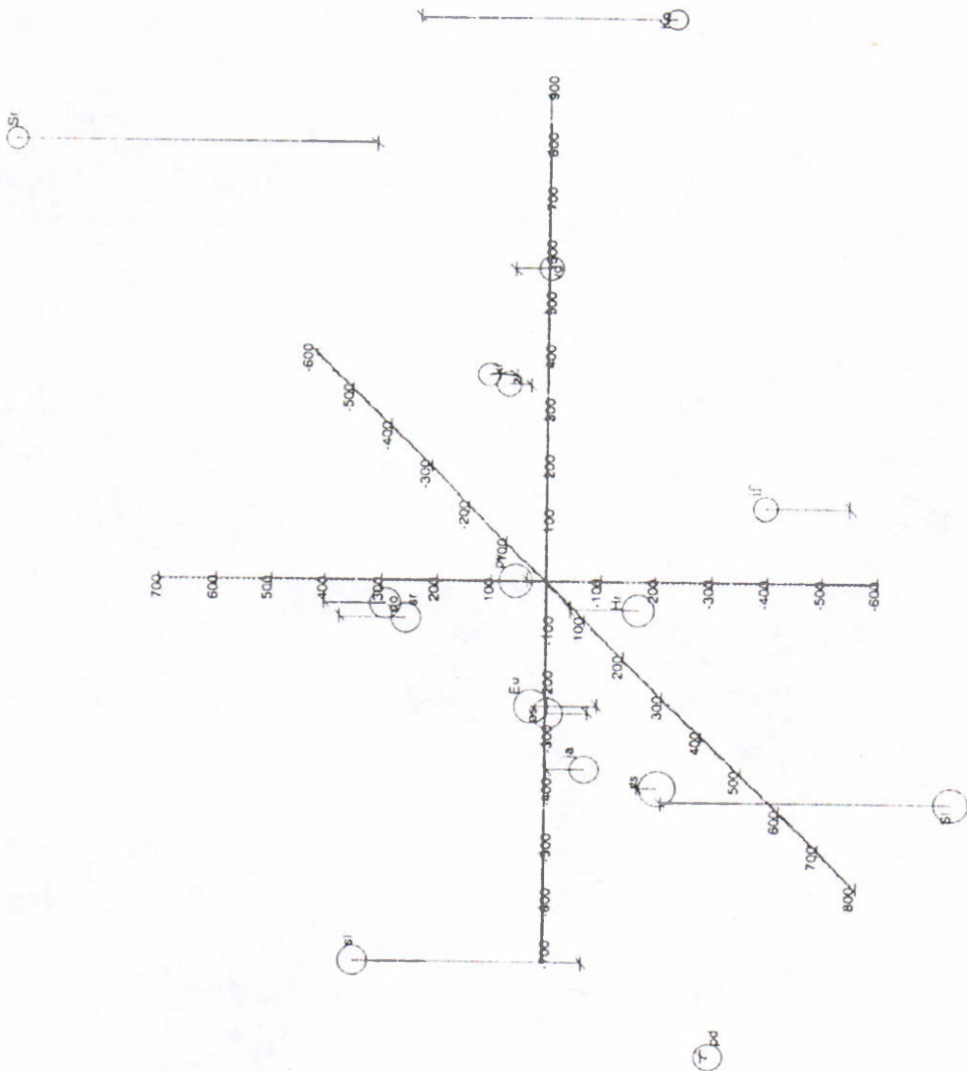

Sl. 8. – 1. ispitivanje A skupine – Hrvati i Slovenci

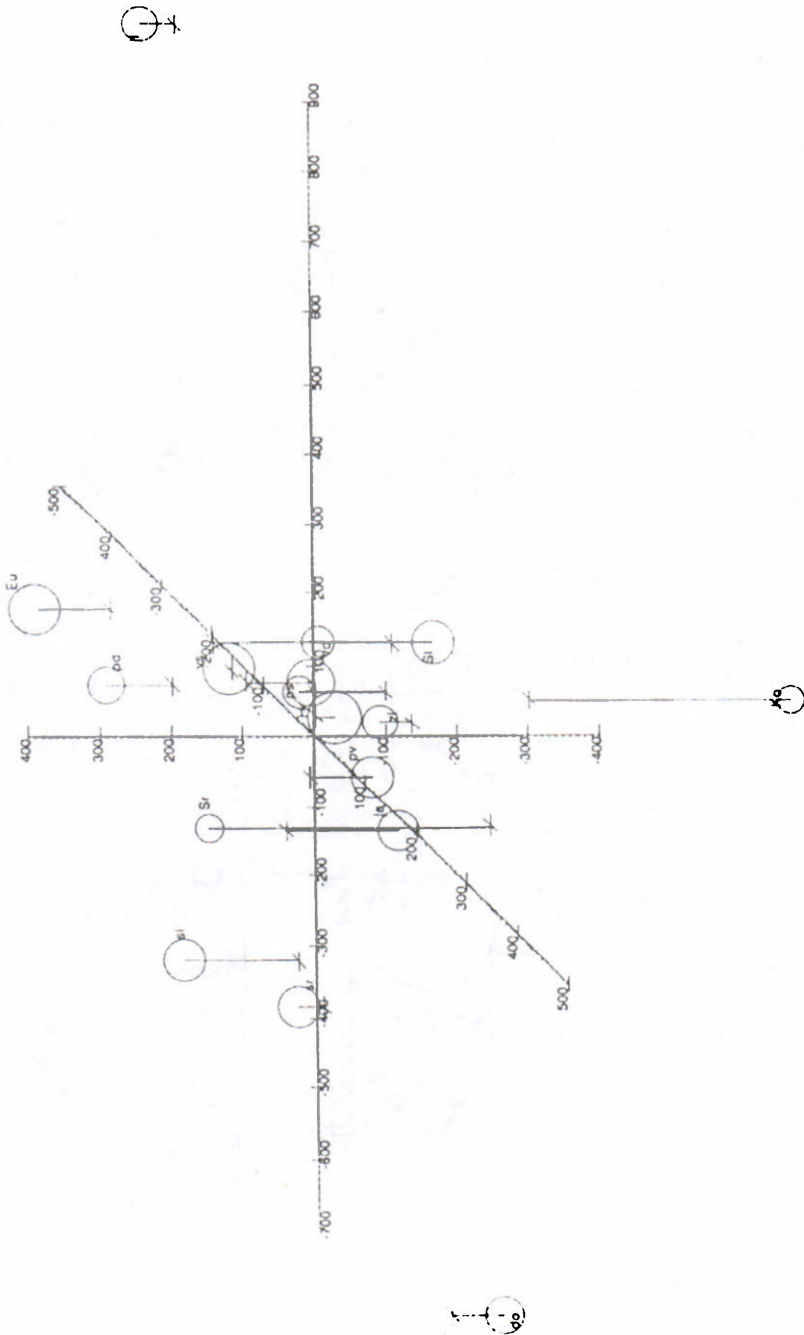

Sl. 9. - 1. ispitivanje A skupine - Srbi i Jugoslaveni

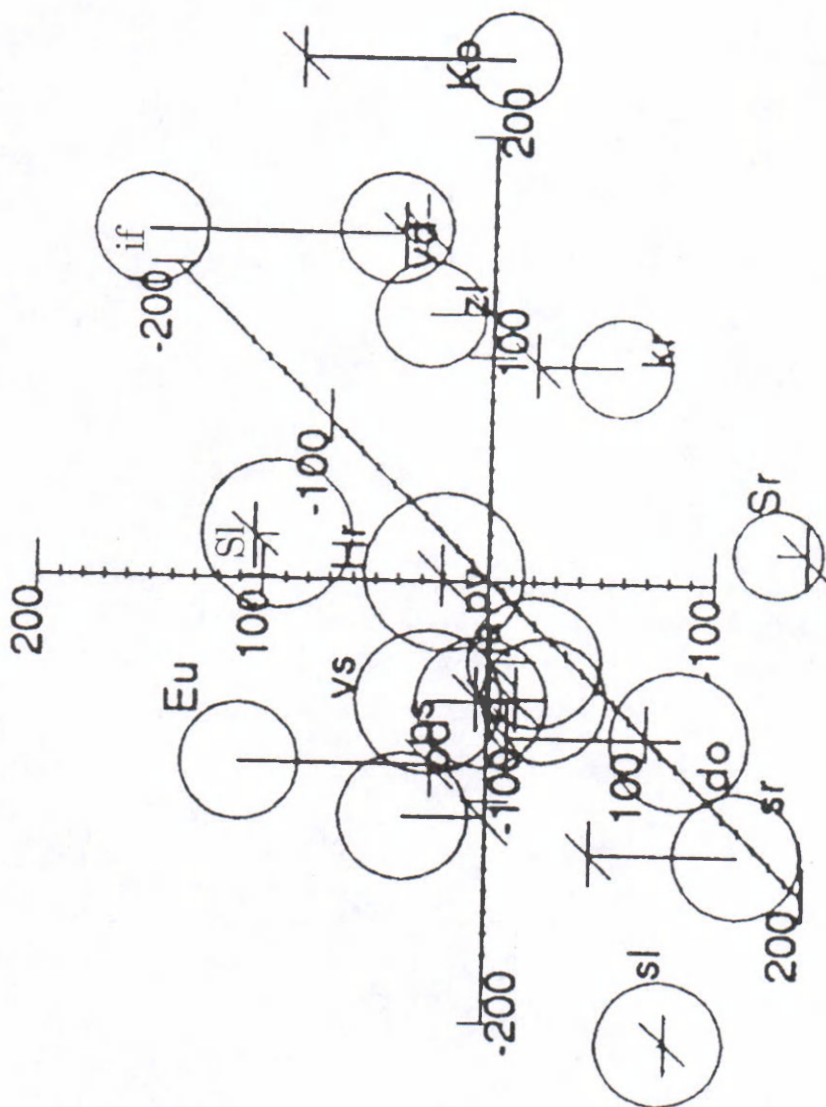

Sl. 10. – 2. ispitivanje A skupine – Hrvati i Slovenci



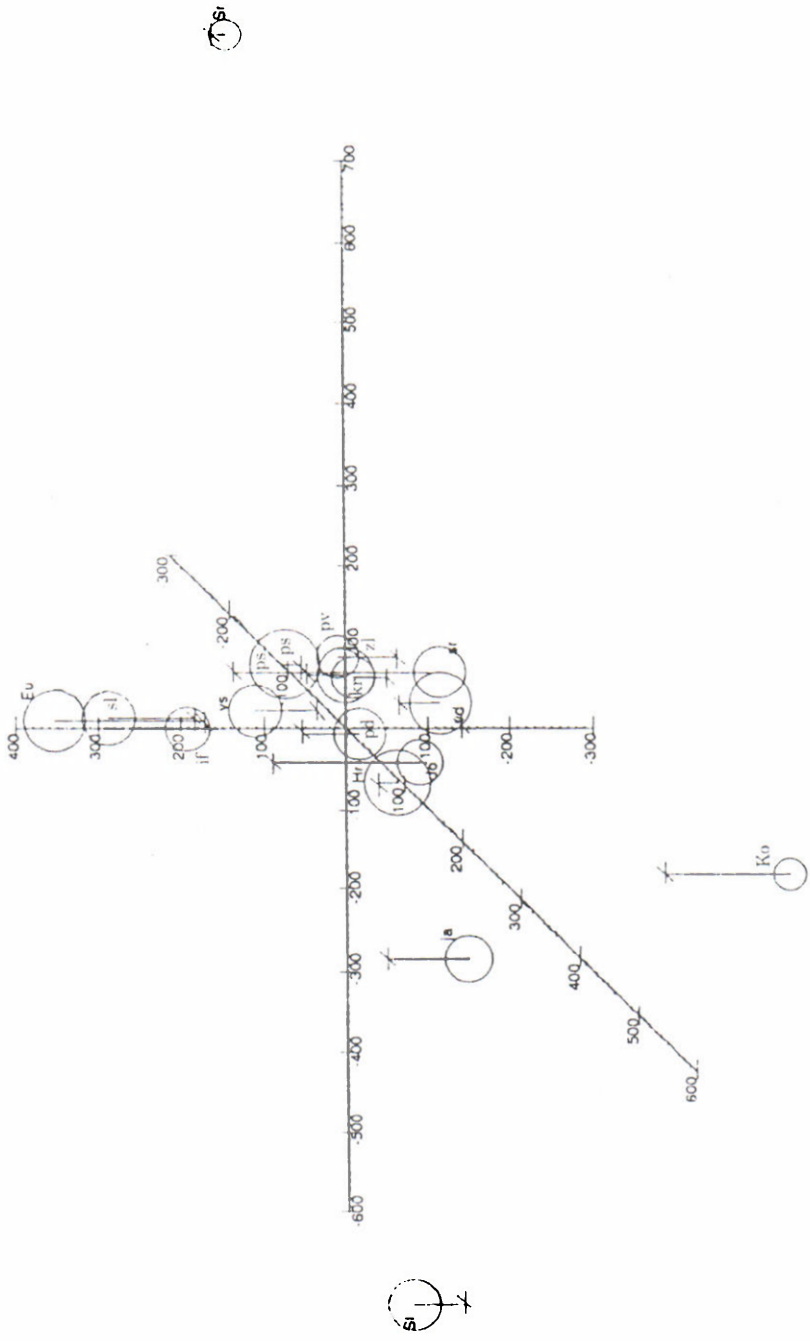

Sl. 11. - 2. ispitivanje A skupine - Srbi i Jugoslaveni

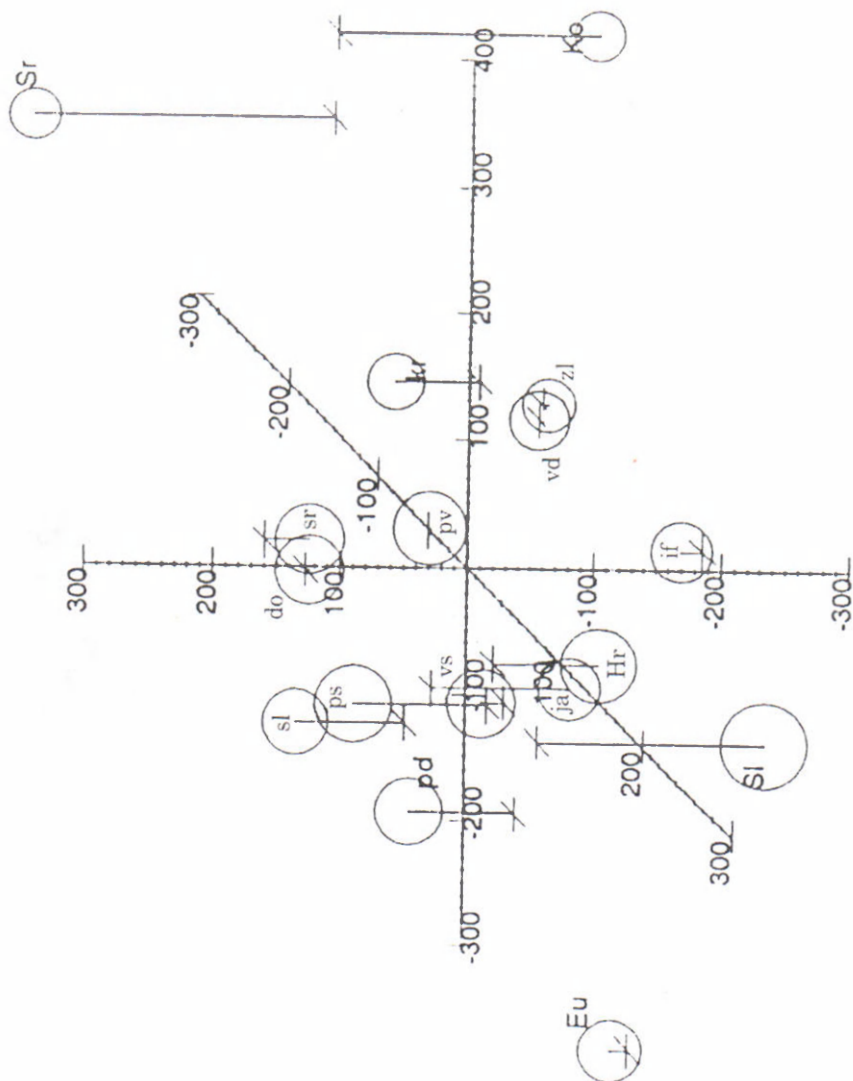

Sl. 12. – 3. ispitivanje A skupine – Hrvati i Slovenci



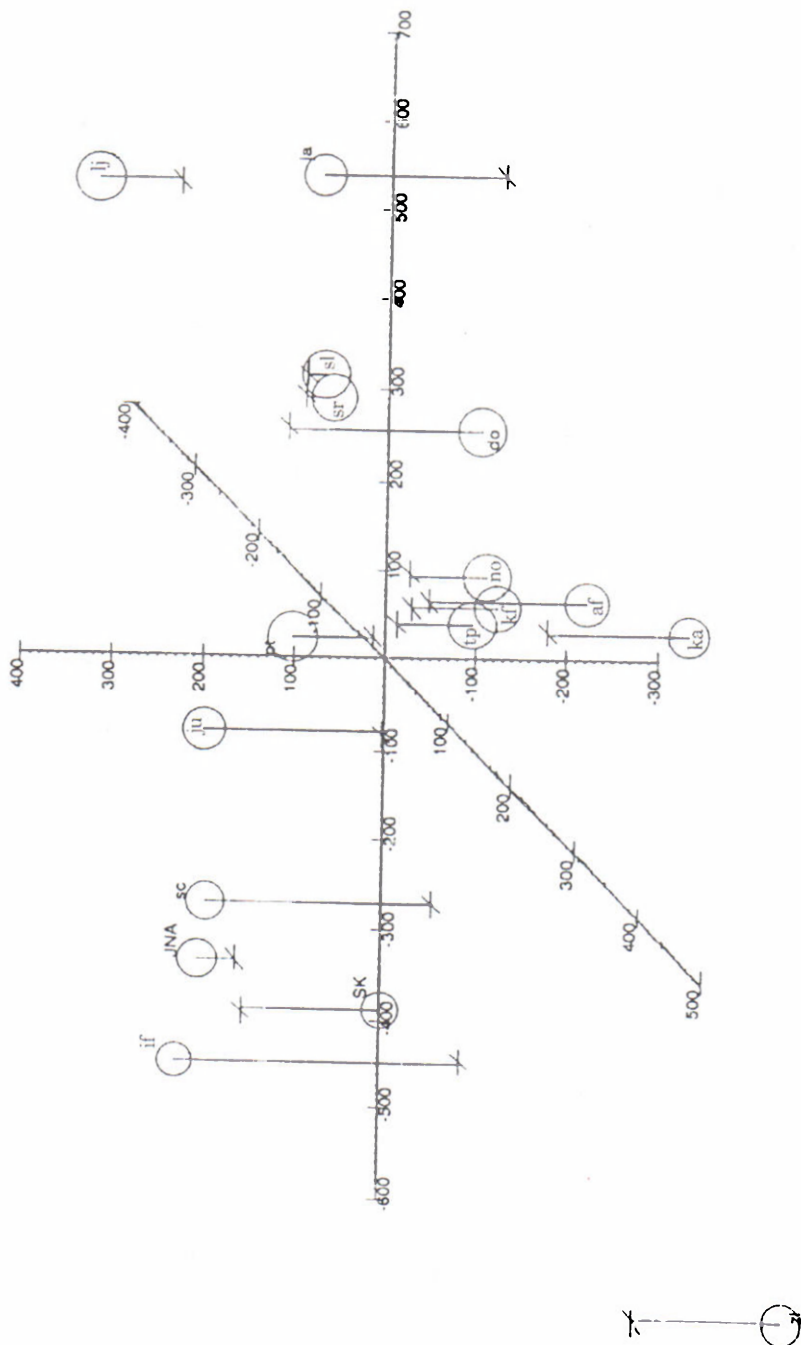

Sl. 14. – 1. ispitivanje B skupine – Hrvati i Slovenci

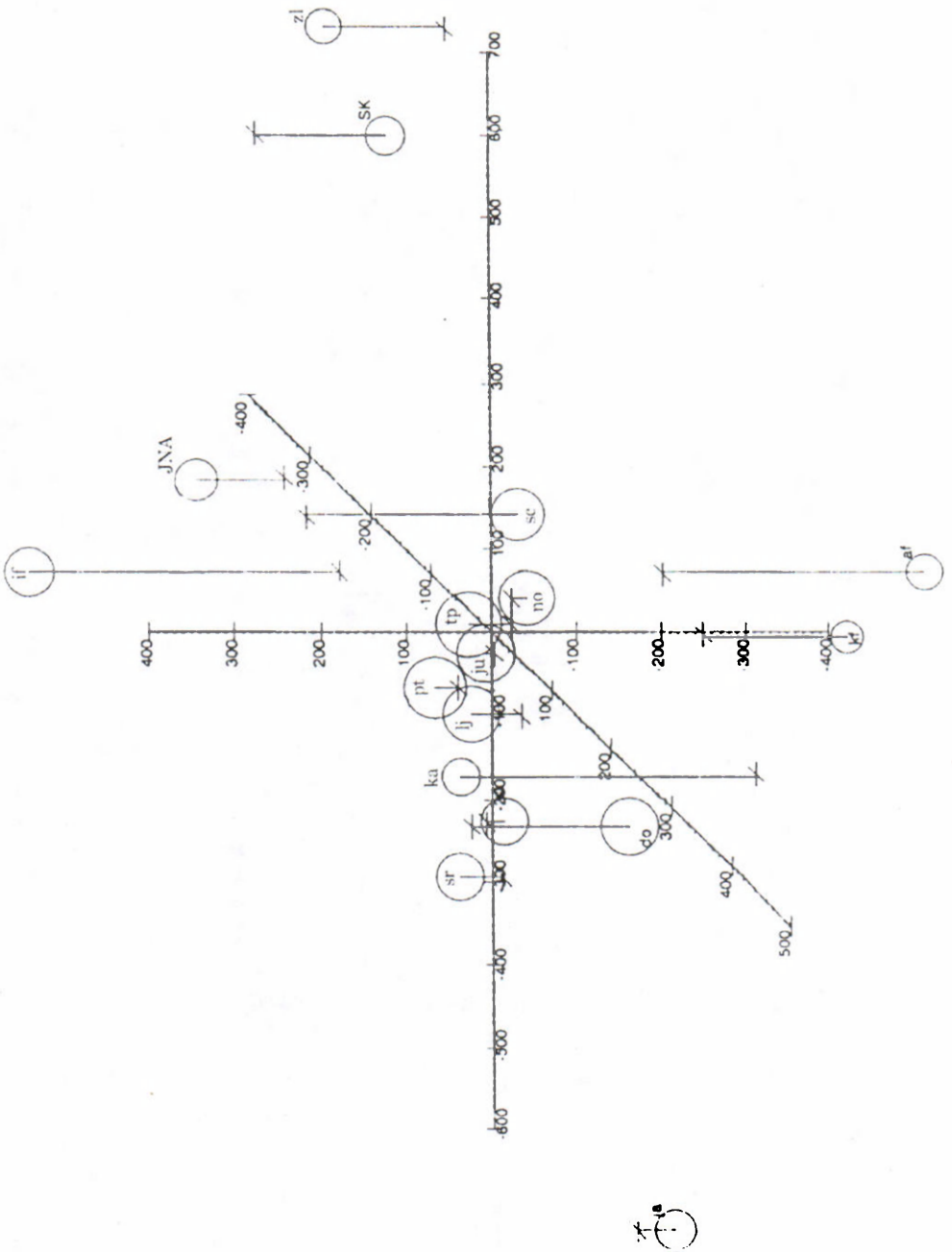

Sl 15. – 1. ispitivanje E skupine – Srbi i Jugoslaveni

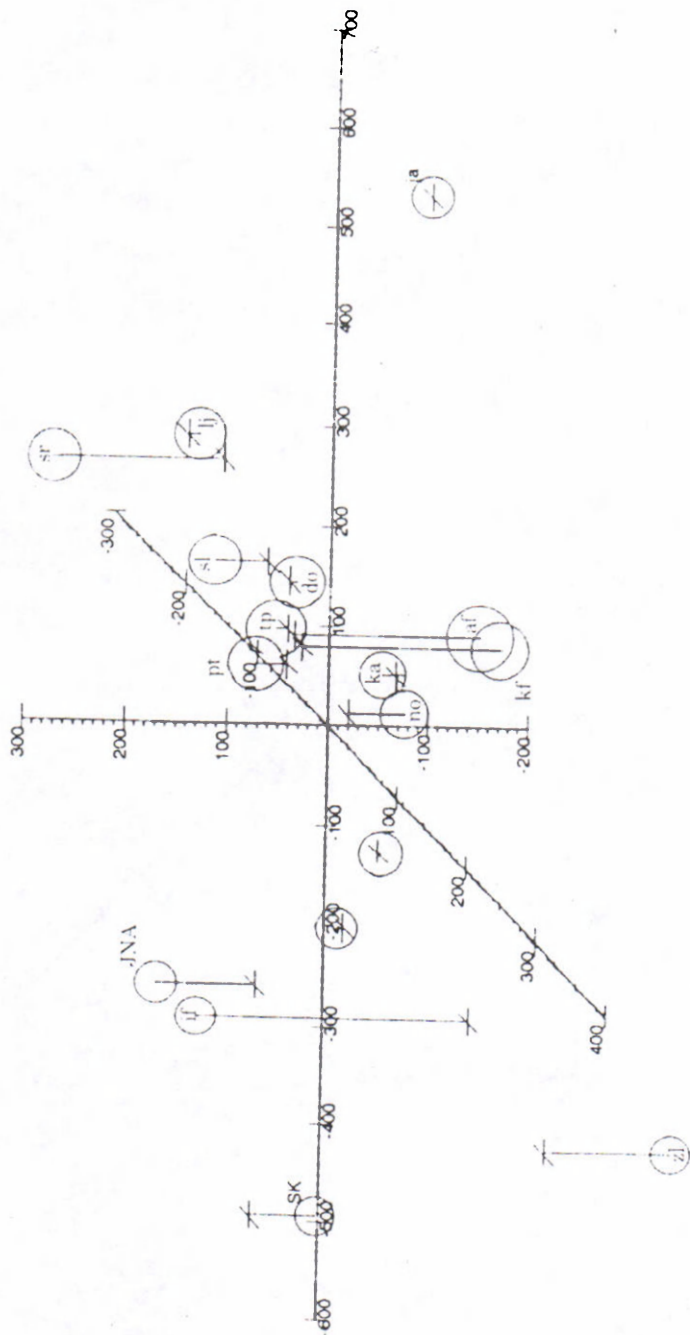

Sl. 16. – 2. ispitivanje B skupine – Hrvati i Slovenci

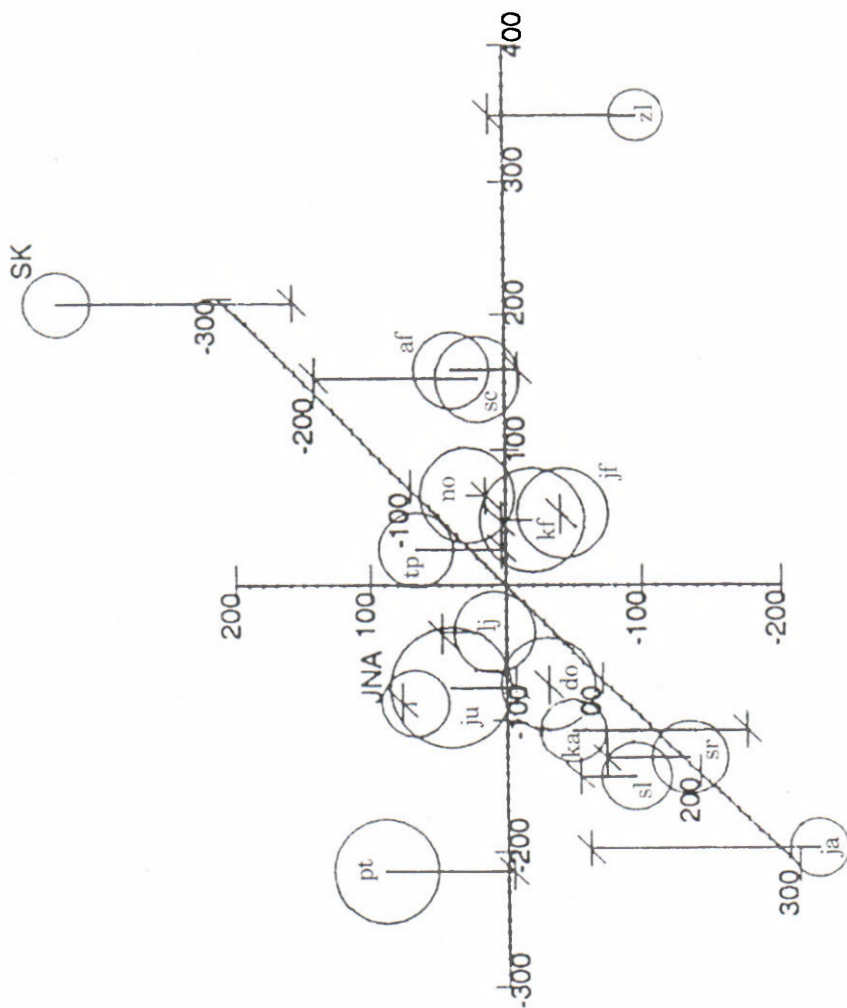

Sl. 17. - 2. ispitivanje E skupine - Srbi i Jugoslaveni

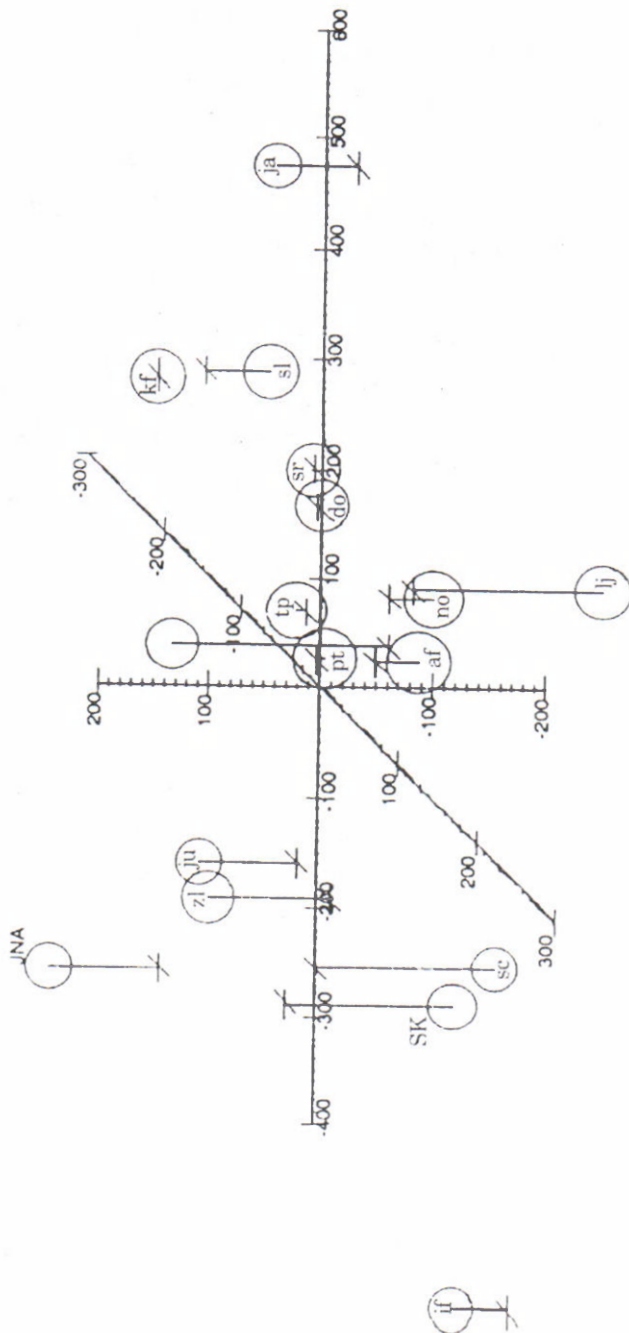



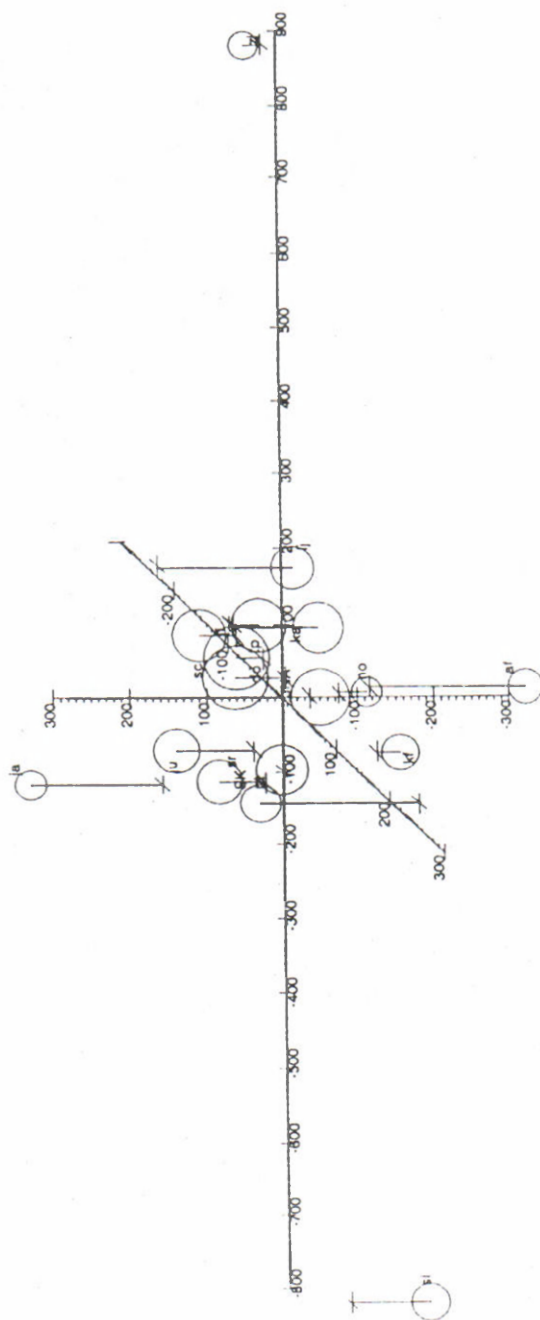

Sl. 19. – 3. ispitivanje B skupine – Srbi i Jugoslaveni

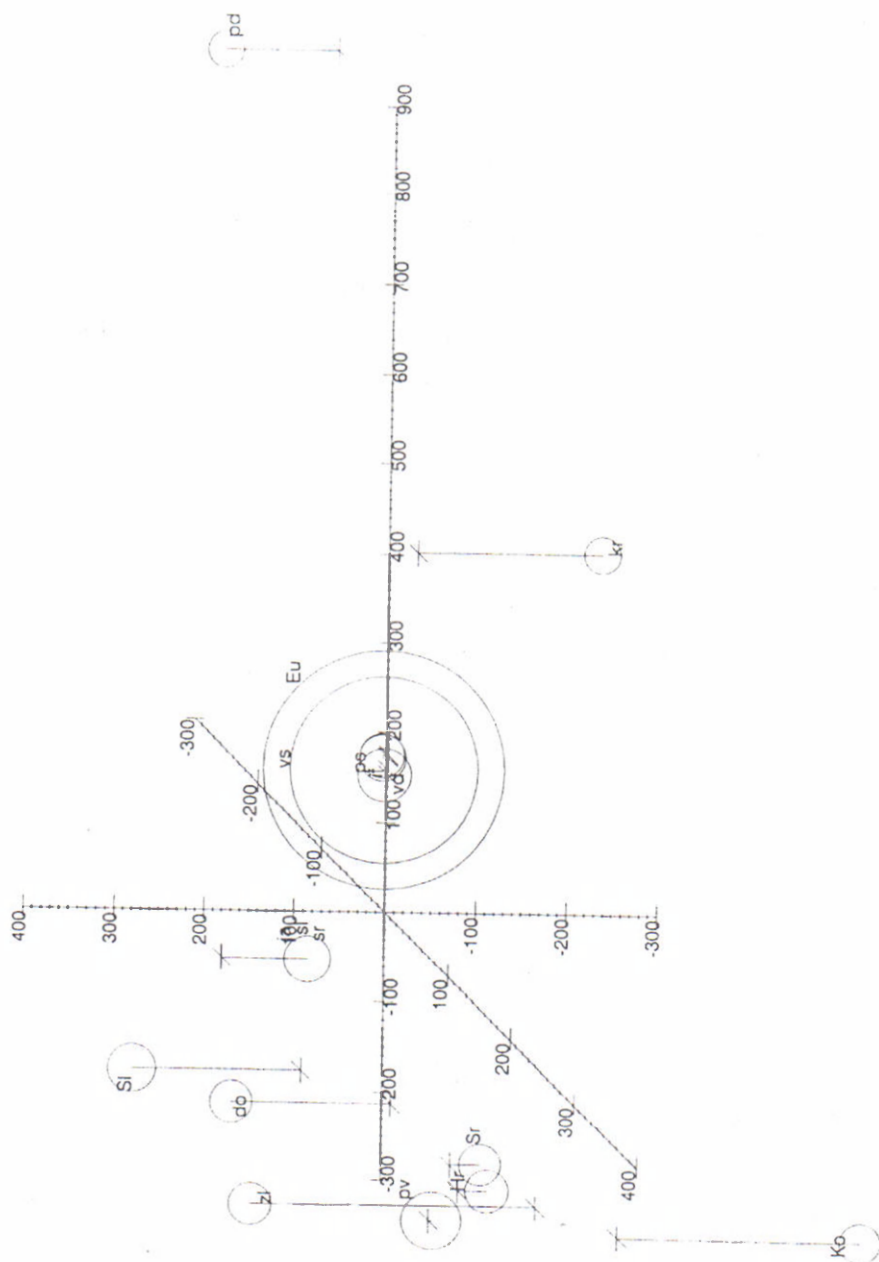

Sl. 20. – Ispitivanje A1 ukupno

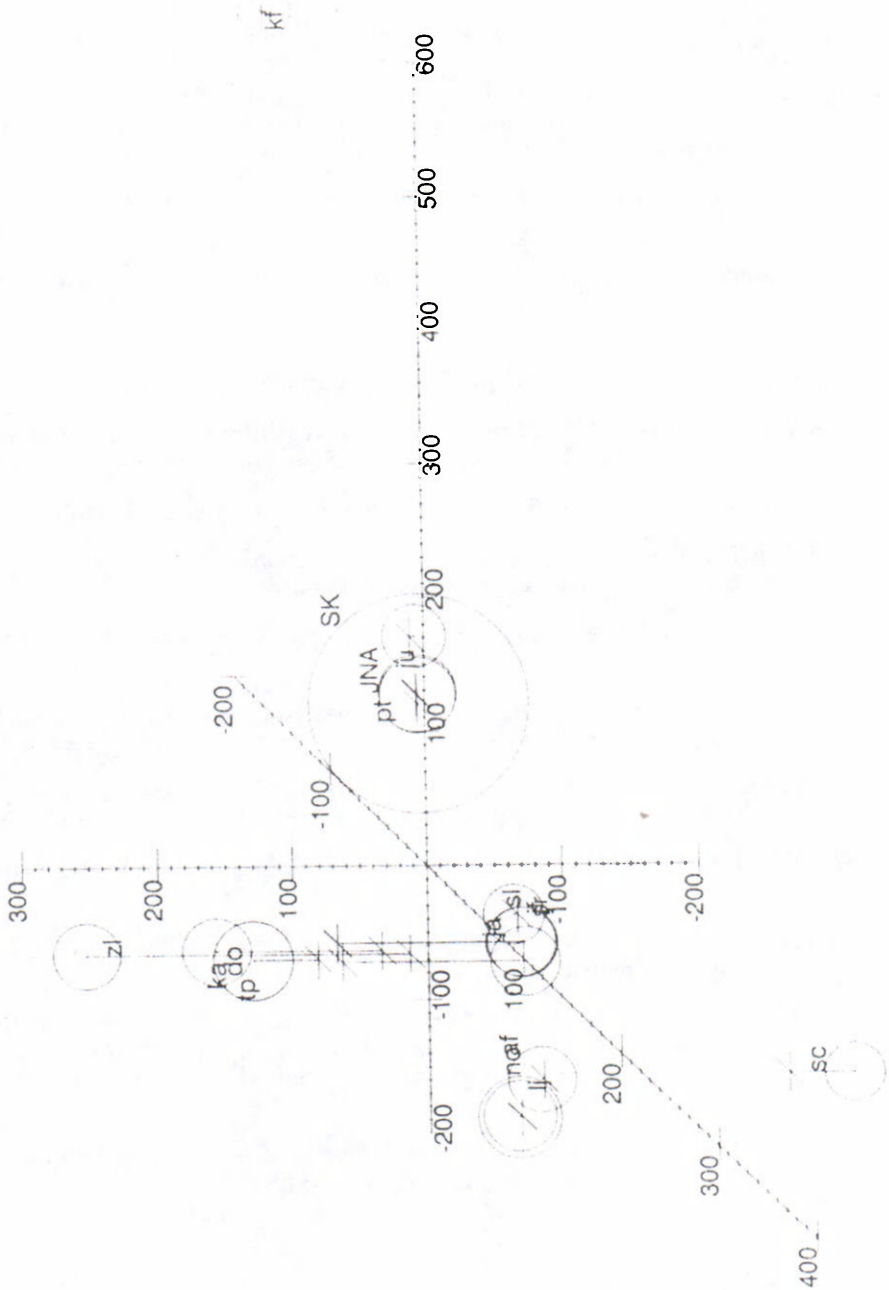

Sl. 21. - Ispitivanje B3 ukupno

## LITERATURA

- Ellis, Andrew and Beattie, Geoffrey** (1986). *The Psychology of Language and Communication*. London: Weidenfeld and Nicolson.
- Eysenck, H.** (1954). *The Psychology of Politics*. London: Routledge and Kegan Paul.
- Gadamer, Hans Georg** (1977). *Jezik i razumijevanje*. U: Gadamer, Hormann, Eggers. *Učenje i razumijevanje govora*. Zagreb: Biblioteka.
- Guiraud, Pierre** (1983). *Semiologija*. Beograd: Prosveta.
- Hörmann, Hans** (1971). *Psycholinguistics, An Introduction to Research and Theory*. Berlin, Heidelberg, New York: Springer – Verlag.
- Jakobson, Roman** (1966). *Lingvistika i poetika*. Beograd: Nolit.
- Katz, Elihu and Lazarsfeld, Paul F.** (1955). *Personal Influence*. New York: The Free Press of Glencoe.
- Lyons, J.** (1973). *Structuralism and Linguistics*. Oxford University Press.
- Simeon, Rikard** (ur) (1969). *Enciklopedijski rječnik lingvističkih naziva*. Zagreb: Matica Hrvatska.
- Šiber, Ivan** (1988). *Psihologijski aspekti međunacionalnih odnosa*. Zagreb: Kulturno prosvjetni sabor Hrvatske, Kulturni radnik.
- Škarić, Ivo** (1991). *Sami glasnici*. Govor, Zagreb, VIII/IX, 1-2, str. 1-30.
- Vujević, Miroslav** (1976). *Razumijevanje društveno-političkih izraza*. Zagreb: Institut za političke znanosti.
- Woelfel, Joseph and Fink, Edward L.** (1980). *The Measurement of Communication Processes: Galileo Theory and Method*. New York, London, Toronto, Sydney, San Francisco: Academic Press.
- Woelfel, Joseph** (1985). *Galileo as a Cognitive System*. Informatologia Yugoslavica. Zagreb, 17, 1-2, str. 83-88.

Gordana Varošaneć-Škarić  
Faculty of Philosophy, Zagreb

*POLITICAL REALITY PROJECTED INTO GALILEO SPACE*

*SUMMARY.*

*The changing of connotation values of political concepts in a very short historical time has been put on research making it undergo the Galileo method of researching. The researching has been longitudinal: from the end of 1989, before the first multiparty elections in Croatia, till the end of June 1991, following the elections. The research has been made on the concepts as: multiparty system, the right to be independent in choosing, Europe, state laws, Serbia, Croatia, Kosovo, private ownership, market economy, Yugoslav National Army, Yugoslav nationality, confederation, strong federation, human rights, nationality feelings, and patriotism. Independent variables as the quantity of information obtained, independent party membership choice - choosing, not to belong to the Communist Association - nationality. The largest quantity of significant differences was found in the independent variable of nationality, therefore in the various interest groups. The Serbs and Yugoslavs have been evaluating the connotation values of political concepts differently from the Croats and Slovenians, particularly the pairs of concepts connected to the social system and socialism (Communist Party, Yugoslav National Army, Yugoslav nationality), to the social system in more restricted sense (strong federation, confederation) as well as to the human rights and the nationality belonging feelings and patriotism.*

**Key words:** *political concepts, Galileo method, Croatia, connotation values*

---