

ZORISLAV HORVAT

## O NEKIM OSOBINAMA SAKRALNE ARHITEKTURE U LICIMA NAKON PROTJERIVANJA TURAKA

Zorislav Horvat  
Zagrebačka 17  
HR 10340 Vrbovec

UDK: 726.54(497.5 Lika)"15/19"  
Izvorni znanstveni članak  
Ur.: 2003-12-22

Nakon protjerivanja Turaka iz Like 1689. odmah se prišlo građenju crkava, bilo drvenih, bilo zidanih, najčešće na mjestima onih srednjovjekovnih.

Prve su crkve jednostavne, nevelike, a korišteni su i temelji i dio zidova starih crkava. U nekoliko je situacija preuzeta džamija. Prve su crkve gradili najvjerojatnije lokalni majstori, koji su u nedostatku znanja preuzimali neke pojedinosti oblikovanja srednjeg vijeka.

Bila su teška vremena tih 150 godina pod Turcima, no nije ni poslije, kad su Turci protjerani, bilo lakše. Već su 1685. Lika i Krbava opustošene u ratu, tako da je već onda bilo pustih predjela.<sup>1</sup> U ratu 1689. Lika i Krbava bile su relativno brzo osvojene s manje počinjenih šteta. Muslimansko je stanovništvo većim dijelom otišlo, no nešto ih je prešlo na katoličku vjeru. Turci su bili po Lici naselili pravoslavne Vlahe, koji su većinom ostali. Staro hrvatsko stanovništvo, tzv. Stari kršćani ili Hrvati, nije bilo brojno, no bilo ga je. Nakon odlaska Turaka dolaze i novi stanovnici iz okolnih hrvatskih krajeva, tako da se odmah osjeća potreba za brigom oko vjerskog života svih njih. Glavni je organizator obnove vjerskog života bio brinjski župnik, pop Marko Mesić, koji

<sup>1</sup> J. BURIĆ, 2002, 131.

osniva župe, brine se oko prelaska muslimana na katoličku vjeru, oko gradnje crkava, oko crkvenog inventara i knjiga i sl. Popa Marka cijenio je narod, a bio je u dobrim odnosima s civilnim i crkvenim vlastima, što je njegovo djelovanje činilo uspješnim. Kod muslimana je još živa predaja o njihovu hrvatskom, kršćanskom podrijetlu olakšala njihov ostanak i pokrštavanje. Takvih je bilo najviše u Perušiću, Novom, Budaku i Ribniku. Prelazak je bio polagan, jer se inzistiralo na vjerskom nauku.<sup>2</sup>

Nakon jednoga permanentnog ratnog stanja i opustošene zemlje, u siromaštvu stanovnika i nedostatka stručne radne snage, trebalo je graditi crkve. Prve su crkve bile preuređene džamije, poznato je da je tako bilo u Budaku, Perušiću, Bilaju i Ribniku.<sup>3</sup> Ponegdje bi prvo sagradili drvenu crkvu, koja je nakon desetak-dvadesetak godina zamijenjena zidanom. Nas ovom prigodom najviše zanima građevna djelatnost prije 1700. i par godina nakon godine 1700. Karakteristično je da se vrlo često u izvorima navode godine gradnje, bolje rečeno, kao da je većina crkava sagrađena tijekom jedne godine, dakle vrlo brzo, što može čuditi, no tome ima nekoliko mogućih objašnjenja:

- Drvena se kapela mogla sagraditi za jedno ljeto, no ona nije dugo trajala.
- Iskorišteni su vrlo često temelji starih katoličkih crkava, kojima su ponegdje zidovi bili dobro sačuvani, no, u svakom slučaju to je bio izvor građevnog materijala, odmah pri ruci.
- Sagradili bi se tek zidovi: npr. u Trnovcu je sagrađena crkva na starim temeljima 1732., ali samo – zidovi, crkva je dugo bila bez krova, jer je siromašni narod mislio da je i to za slavljenje Boga – dovoljno!
- Podizani objekti bili su neveliki i vrlo jednostavni.
- Mišljenja su u raznim izvješćima varirala, pa se npr. za kapelu Sv. Trojice u Podovima, koja je inače jedina potpuno sačuvana gotička crkva u Lici, znalo pisati i da je potpuno obnovljena i da je to stara crkva kojoj nedostaje samo krov.

Karakteristično je da se na par mjesta govori kako su vjernici osigurali drvo, grede, no već je *finiji* materijal, kao čavli i željezo, nedostajao.<sup>4</sup> Namještaj, podovi, strop, popunjavali su se tijekom cijelog 18. st.: pretpostaviti je da nije bilo odgovarajućih majstora, materijalnih sredstava, komunikacija, pa niti ideja o njihovu izgledu. Trebalo je vremena. I sam pop M. Mesić traži da mu se pošalju knjige potrebne za svakodnevni pastoralni rad.

Turci nisu rušili katoličke crkve, iako nisu dopuštali njihovu obnovu.<sup>5</sup>

<sup>2</sup> F. KNEZOVIĆ, 2003, 114.

<sup>3</sup> M. BOGOVIĆ, 1993, 110, napomena 32; J. BURIĆ, 2002, 131.

<sup>4</sup> M. BOGOVIĆ, 1991, 121.

<sup>5</sup> S. PAVIČIĆ, 1940, 260.

Oslobođenje Like i Krbave vjerojatno je dočekalo dosta poluporušenih srednjovjekovnih crkava: najbolji je primjer kapela Sv. Trojice u Podovima, koja je stavljena pod krov tek negdje oko 1734.<sup>6</sup> Pod Pazarištem, Ostrovicom i Otešom, jedna od četiri ruševne crkve ima sačuvane zidove, pa čak i svod, ali je bez krova. U Perušiću je srednjovjekovna crkva pretvorena u džamiju, no nakon 1689. opet je postala crkvom. Kapela sv. Ivana u Volarici pod Ostrovicom Ličkom obnovljena je romanička crkva, koja je zbog nebrige porušena prije kojih sto godina.<sup>7</sup> Vrlo su često ruševine srednjovjekovnih crkava poslužile kao kamenolom za gradnju novih crkava tijekom 18. st., čak se čini da je to bilo pravilo. Grobna kapela u Smiljanu bila je sagrađena kamenjem s Mandinca, gdje se nekada nalazio benediktinski samostan.<sup>8</sup> Kamene ploče s glagoljskim natpisima i grbom knezova Frankopana donesene su s ruševina crkve pod burgom Ribnikom u Gornjem Kosinju na obnovljenu kapelu sv. Vida u Kosinjskom Bakovcu.

Položaj župnika u Lici bio je nesiguran, sredstava za život i njihovo djelovanje nije bilo dovoljno, snalazilo se na različite načine. Župne kuće, kao i crkve, nisu još postojale, te se stanovalo u malim, privremenim, često drvenim zgradama, i tek se tijekom 18. st. grade i župne kuće, kurije zadovoljavajućih standarda življenja.

Nama je danas gotovo potpuno nepoznato kakva je bila turska arhitektura u Lici u to doba (1527. – 1689.), pogotovo njihove džamije. Jedina džamija jedva da je sačuvana, pa je i ne možemo promatrati kao tursku arhitekturu. U Budaku, Bilaju i Ribniku džamije su bile pretvorene u katoličke crkve, ali nisu bile dugo u toj funkciji, jer su sagrađene nove crkve. Tu se također postavlja pitanje: jesu li ove džamije bile drveni ili zidani objekti?

Nešto se više zna o turskim kulama, iako im je, osim u slučaju Štulića kuline, poznat samo tlocrt. U ratu u Lici 1685. uništeni su i razoreni mnogi dvorovi aga i spahija.<sup>9</sup> Pri potpunom oslobođenju Like i Krbave 1689. čini se da je stradalo manje turskih građevina, prije svega turske utvrde. Turske kule aga i spahija nisu obnavljane pa ni upotrebljavane, tako da su ubrzo postale ruševine, a poslije i izvor građevnog materijala za okolno stanovništvo. Još Fras početkom 19. st. zatječe ruševine mnogih turskih kula,<sup>10</sup> za koje se danas ne zna niti gdje su stajale. Kulina age Šturlića kod Mogorića u stvari je kaštel zaobljenih zidova. Branič-kula sačuvana je u priličnoj visini, nešto manje

<sup>6</sup> J. BURIĆ, 2002, 136.

<sup>7</sup> Z. HORVAT, 1997.

<sup>8</sup> A. TOMLJENOVIĆ, 2000, 54-55.

<sup>9</sup> R. LOPAŠIĆ, 1889, 39.

<sup>10</sup> F. J. FRAS, 1988, 135, 141, 150, 151, 153, 156, 158, 173.

obodne zidine, no sve skupa dovoljno je da se vidi kako je to arhitektura niže razine obrade od one nešto starije, srednjovjekovne. Turci nisu ni srednjovjekovne burgove i kaštele, osvojene 1527., mnogo popravljali, kao niti u Slavoniji. Prema ovo malo podataka možemo zaključiti da graditeljska realnost u Lici i Krbavi u tursko doba nije bila osobito razvijena, iako je moglo biti i kvalitetnih građevina, koje su gradile centralne vlasti.

Turci nisu gotovo ništa učinili na pojačavanju, a pogotovo na osuvremenjivanju svojih utvrda, koje su postale zastarjele i očito nedovoljno jake za ratovanje krajem 18. st. Turci jednostavno više nisu imali šansi, što se vidi i po kratkim opsadama većine utvrda.

### *Bilaj*

Opsada i osvajanje Bilaja 1689. nisu bili jednostavni: Turci se nisu htjeli predati, pouzdajući se u čvrstoću bilajske utvrde – burga 13. st. Hrvati su drugi dan zauzeli džamiju pod burgom i odande djelovali vatrom na Turke.<sup>11</sup> Nakon dva dana borbe Turci su se predali uz uvjet da mogu slobodno otići. Ubrzo nakon toga – 1690. – pop M. Mesić osnovao je u Bilaju župu, a kao prva crkva poslužila je turska džamija u podnožju bilajske utvrde. Džamija je bila oštećena u borbama 1689. te nije čudno da biskup Glavinić 1696. naređuje da se popravi i da patron crkve bude sv. Leopold, što je očito apologija tadašnjem caru.<sup>12</sup> Početkom 18. st. započelo se sa zidanjem nove crkve na drugom mjestu, sad već posvećene sv. Jakovu, ne više sv. Leopoldu.

### *Budak*

Župu u Budaku osnovao je pop M. Mesić već 1690.,<sup>13</sup> a kao prva crkva poslužila je turska džamija.<sup>14</sup> Za gradnju župne crkve – očito drvene – vjernici su sami dopremili građu, a po odredbi biskupa Glavinića trebala je biti posvećena sv. Josipu. Godine 1700. ova je crkva već sagrađena.<sup>15</sup> Godine 1711. župljani Budaka sagradili su novu crkvu, a biskup ju je Benzoni posvetio tek 1736.<sup>16</sup> Zanimljivo je da se još 1733. spominje da je crkva u Budaku u lošem stanju:<sup>17</sup> očito se unutrašnjem uređenju ove zadnje crkve pristupilo tek nakon

<sup>11</sup> R. LOPAŠIĆ, 1888, 43.

<sup>12</sup> M. BOGOVIĆ, 1993, 111.

<sup>13</sup> J. BURIĆ, 2002, 137.

<sup>14</sup> M. BOGOVIĆ, 1993, 110.

<sup>15</sup> M. BOGOVIĆ, 1993, 111.

<sup>16</sup> J. BURIĆ, 2002, 137.

<sup>17</sup> J. BURIĆ, 2002, 137.

toga, a tri godine nakon 1736. posvetio ju je biskup Benzoni.

Pod župu u Budaku spadale su filijalne crkve u Mušaluku, Širokoj Kuli te kapela sv. Marka kraj odvojka ceste prema Širokoj Kuli, na mjestu koje se i danas zove *Crkvica*.<sup>18</sup>

Prva crkva u Širokoj Kuli bila je drvena – "jedva nalik na crkvu"! Kada je tijekom vremena postala trošna, nije ju bilo moguće popraviti, nego je nakon 1735. sagrađena nova, zidana.<sup>19</sup>

#### *Mušaluk – kapela Sv. Duha*

Na području današnjeg Mušaluka u srednjem je vijeku postojalo selo Sičevo, te sela Podslunj i Sutpetar sa župnom crkvom sv. Petra.<sup>20</sup> Sutpetar se pak u 15. st. spominje kao trgovište. Tu negdje treba tražiti i poziciju naše crkve Sv. Duha u Mušaluku.

Godine 1696. biskup je Glavinić dopustio da se u Mušaluku sagrađi kapela na čast sv. Marka, Mesićeva zaštitnika. Iste godine u tzv. Glavinićevu opisu Like i Krbave<sup>21</sup> piše da kapela još nije sagrađena, no da je prečasní gosp. Mesić obećao da će je uskoro sagrađiti. Uskoro je sagrađena kapela, ali posvećena Sv. Duhu (Sl. 1, 2). Na glavnom pročelju kapele ugrađena je kamena ploča s oduljim latinskim tekstom, koji pobliže objašnjava gradnju crkve. Tekst su objavili I. Kukuljević Sakcinski i R. Lopašić.<sup>22</sup> Iako je kratki vremenski razmak između publiciranih radova, ova naša dva poznata autora donekle se razlikuju u interpretaciji. Mi ćemo se pozabaviti samo onim što nas zanima – podacima o osnivanju i gradnji kapele Sv. Duha.<sup>23</sup>

"... Anno post Christum natum 1700 / Bost reocupationem Liccae Et Corbaviae anno XI. Ecclesia / Spiritzs Sancti fiut / Ab Admodum Reverendo Domini / Marco Messich, primo Missionario in Lica et Corbavia / ..." Ispod tog teksta je kasnije dopisano, uz ostalo da "lita (1)736 ponovi se crkva i zvonik."

Kapela je, dakle, sagrađena 11 godina nakon osvajanja Like i Krbave – godine 1700. – što može biti i godina postavljanja ploče. Naknadno dopisani podatak govori o vjerojatnosti da je kapela nakon 36 godina opet obnavljana,

<sup>18</sup> Podatak dobio od vlč. gosp. Alojza Kukeca, župnika u Ličkom Osiku prije 15 godina, pa mu se ovom prigodom zahvaljujem, kao i na drugim podacima koje sam od njega dobio.

<sup>19</sup> J. BURIC, 2002, 137.

<sup>20</sup> M. KRUEK – Z. HORVAT, 1988, 212-213.

<sup>21</sup> M. BOGOVIĆ, 1991, 122.

<sup>22</sup> I. KUKULJEVIĆ SAKCINSKI, 1891, 144-145, natpis 489 i R. LOPAŠIĆ, 1888, 158, napomena 1.

<sup>23</sup> U razrješenju latinskog teksta na kapeli Sv. Duha u Mušaluku, sv. Križa u Perušiću pomogao mi je M. Kruhek, na čemu mu ovom prigodom zahvaljujem.

pregrađivana i sl., što su potvrdila nedavna arheološka i povijesno-umjetnička istraživanja.<sup>24</sup> Kapela Sv. Duha u Mušaluku omanja je građevina, s brodom, poligonalnim svetištem te zvonikom na preslicu nad glavnim pročeljem, sakristije nema. Kapela je orijentirana. Svetište je kratko i nije svodeno, a od broda ga dijeli polukružni trijumfalni luk (Sl. 1). U kutovima svetišta izvedeni su barokni pilastri, što je novost u arhitekturi Like s početka 18. st. Pilastri u svetištu produljeni su sve do ravna stropa, dok su, kako pretpostavljam, u visini peta mogućeg svoda izvedeni zakržljali, rustično izvedeni vijenci. Mi se čak možemo zapitati je li svod ikada bio izveden, a tada je mogao biti samo barokni križni svod.

Brod je osvjetljavalo šest prozora, pravokutna otvora, po dva u svakom zidu (Sl. 1, 2), no ona dva na glavnom, zapadnom pročelju nedavno su zazidana. Pjevalište uz zapadno pročelje je drvena konstrukcija, koju podržavaju dva zidana stupca. Kamena je škropionica postavljena pred desni stupac pjevališta, kružna oblika: sastojao se od kamenice za sv. vodu i stupa, sve prilično rustično izrađeno.

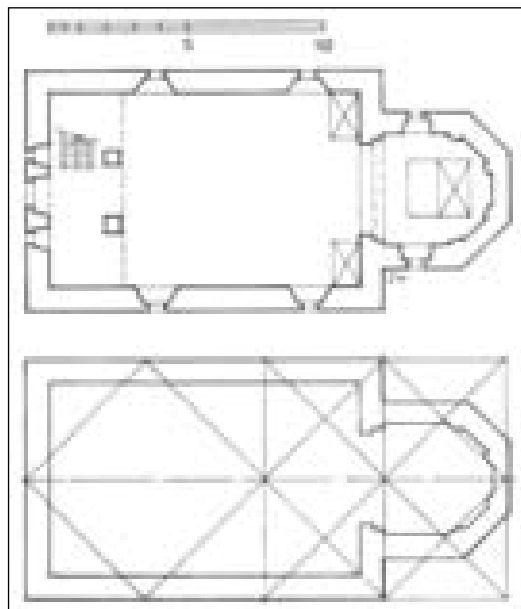

Sl. 1. Mušaluk, kapela Sv. Duha, tlocrt (gore) te grafička analiza kvadrangulacije (dolje)

<sup>24</sup> Nedavno se započelo s radovima na obnovi kapele Sv. Duha u Mušaluku, a vodi ih Marinka Mužar, pročelnica Konzervatorskog odjela u Karlovcu, Uprave za zaštitu kulturne baštine Ministarstva kulture.



Sl. 2. Mušaluk, kapela Sv. Duha, pogled s jugozapada (snimio V. Henneberg, 1921.; negativ u Fototeci Zavoda za kulturu, Ministarstvo za kulturu, Zagreb)



Sl. 3. Mušaluk, kapela Sv. Duha, glavno (zapadno) pročelje (snimio Ivan Rupčić, 1916.; negativ u Fototeci Zavoda za kulturu, Ministarstvo za kulturu, Zagreb)

Pročelja su jednostavna, pomalo grube površine, dok su oko prozora i vratiju izvedeni glatki jednostavni okviri. Glavno pročelje, zapadno, podsjeća svojom strukturom na srednjovjekovne kapele (Sl. 4),<sup>25</sup> te one obnovljene oko 1700.<sup>26</sup> Ulaz ima pravokutni otvor s kamenim okvirom i s kamenom pločom o gradnji kapele iznad njega. Lijevo i desno od njega dva su pravokutna, nisko postavljena prozora, koji su nedavno zazidani. Na vrhu zabata glavnog pročelja uzdiže se zvonik na preslicu s dva otvora za zvona (Sl. 3). Krovnište je dvostrešno, pokriveno limom.

Kvadrangulacija tlocrta dobro obuhvaća tlocrt kapele Sv. Duha s dva kvadrata (Sl. 2). No, je li to zbog preuzimanja temelja starijeg objekta ili posljedica svojevrsnoga korištenja kvadrangulacija? Kvadrangulacija s dva kvadrata tipična je za romaničke crkve s polukružnim apsidama tijekom 13.-14. st. u Krbavsko-modruškoj biskupiji.

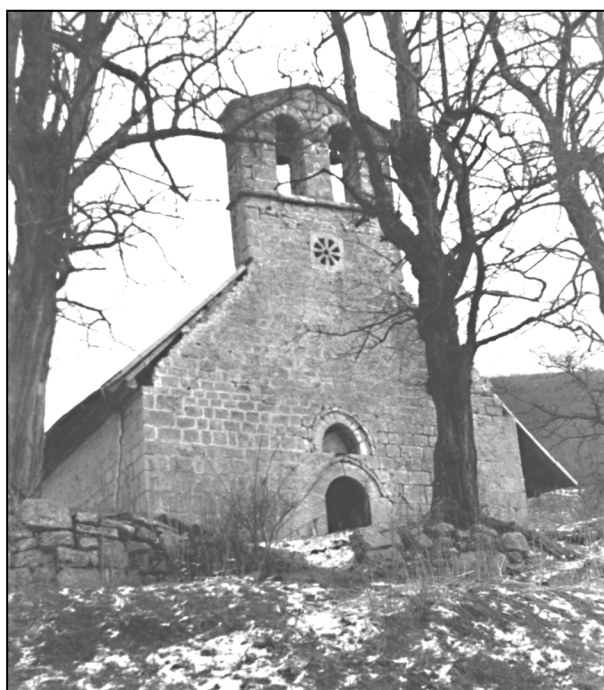

Sl. 4. Donje Jošane, kapela sv. Ivana, zapadno pročelje (snimio Z. Horvat, 1996., Konzervatorski odjel u Zagrebu, Uprava za zaštitu kulturne baštine, Ministarstvo kulture, Zagreb)

<sup>25</sup> Npr. kapela sv. Ivana u Donjim Jošanima; Brinje, kapela sv. Fabijana i Sebastijana; Podovi, gotička kapela Sv. Trojice.

<sup>26</sup> Npr. kapela sv. Vida u Kosinjskom Bakovcu.



*Gornje Pazarište – Klanac*

Župa u Gornjem Pazarištu osnovana je već 1690., a bila je posvećena Uznesenju Blažene Djevice Marije.<sup>27</sup> Danas je u Gornjem Pazarištu, tj. Klancu, župna crkva posvećena istoj zaštitnici, no to je prema zapisu na svetištu kasnija, klasicistička građevina iz doba oko 1842. Crkva je jednobrodna, sa četvrtastim svetištem i zvonikom u osi glavna pročelja.

Pod Pazarištem, Ostrovicom (Buškom) i Otešom nalazile su se krajem 17. st. ruševine četiriju crkava: jedna od njih bila je prilično sačuvana, zidovi su joj još bili čitavi, pa čak i svod.<sup>28</sup> S obzirom na sačuvanost svoda, možda se radi o romaničkoj crkvi s polukružnom apsidom, što je statički povoljna konstrukcija, pa se i mogla sačuvati. U crkvi je još postojala krstionica, a izvan crkve nalazilo se četvrtasto kamenje sa zapisima, po svojoj prilici stare nadgrobne ploče. Ova, koliko-toliko sačuvana crkva, kao i neke druge, mogla se koristiti kao izvor informacija, kao uzorak za gradnju onih ranijih crkava oko 1700.!

Bojnik Bach u svojoj *Povijesti Otočke pukovnije* piše da je župna crkva Blažene Djevice Marije u Gornjem Pazarištu bila sagrađena 1690., što može biti indirektna potvrda da je bila obnovljena neka srednjovjekovna zarušena crkva.<sup>29</sup> Znači li to da je današnja klasicistička crkva u Klancu možda sagrađena na istom mjestu i slična tlocrta kao tlocrt ove srednjovjekovne crkve?

*Kosinj*

Kosinj zapravo obuhvaća dva Kosinja: Gornji i Donji Kosinj, te Kosinjski Bakovac. Čini se da je važniji bio Gornji Kosinj, gdje su bili srednjovjekovni burgovi Ribnik i Bočaj.<sup>30</sup> *Takozvani Glavinićev opis Like i Krbave*<sup>31</sup> naziva Kosinj (jednina) *slavnim mjestom* gdje su tiskani glagoljski brevijari, te spominje da se još pozna mjesto gdje se nekada nalazio samostan prvog pustinjaka sv. Pavla.<sup>32</sup> U Kosinju je nekada narod slavio Boga u sedam crkava. Pri čišćenju jedne od ruševnih crkava pronađen je pod oltarom pokopan mrtvac s djelomično sačuvnom rukom. To nam govori o vjerojatnosti uspostave bar jedne od srednjovjekovnih crkava za potrebe bogoslužja nakon protjerivanja Turaka, a prije godine 1696.<sup>33</sup>

<sup>27</sup> J. BURIĆ, 2002, 135.

<sup>28</sup> M. BOGOVIĆ, 1991, 126.

<sup>29</sup> R. HORVAT, 1941, II. dio, 97-98.

<sup>30</sup> Danas od njih postoje tek njihove pozicije!

<sup>31</sup> M. BOGOVIĆ, 1991, 126.

<sup>32</sup> Obilazak Kosinja organizirao je prof. A. Glavičić, sa svojim sinom dr. Miroslavom Glavičićem, te dr. Milanom Kruhekom, u dva navrata, u ljeto 2001. i 2002.

<sup>33</sup> R. LOPAŠIĆ, 1889, 45-52.

U Kosinju, onom Gornjem, gdje je i župa, danas je župna crkva sv. Antuna Padovanskog, a u Donjem – crkva sv. Ivana Krstitelja. Različita izvješća nakon protjerivanja Turaka tijekom dva-tri desetljeća opisuju građenje crkava i u Gornjem i u Donjem Kosinju, no neke je podatke teško povezati jer su prije svega proturječni patroni ovih crkava.<sup>34</sup> Mi ćemo ih nazivati prema njihovu današnjem statusu.

*Gornji Kosinj – župna crkva sv. Antuna Padovanskog*

Biskup Glavinić oko 1696. određuje da se u Gornjem Kosinju sagradi crkva sv. Jeronima, a u Donjem – sv. Antuna Padovanskog.<sup>35</sup> Godine 1700. crkva sv. Jeronima u Gornjem Kosinju već je podignuta. No, nešto kasnije 1769. spominje se ondje crkva sv. Antuna Padovanskog, kao što je i danas, te da je sagrađena na ruševinama stare crkve sv. Jeronima.<sup>36</sup> Pod župnu crkvu sv. Antuna Padovanskog u Gornjem Kosinju spadaju još dvije kapele: sv. Ane u Gornjem Kosinju, te sv. Vida u Kosinjskom Bakovcu.

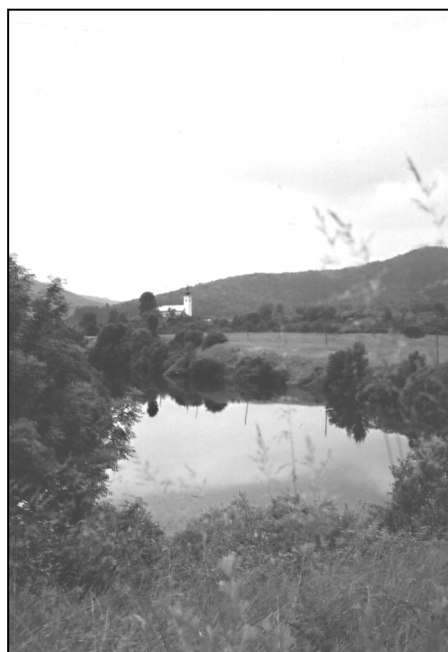

Sl. 5. Gornji Kosinj, pogled sa sjevera na župnu crkvu sv. Antuna Padovanskog preko rijeke Like (snimio Z. Horvat, 2002., Konzervatorski odjel u Zagrebu, Uprava za zaštitu kulturne baštine, Ministarstvo kulture, Zagreb)

<sup>34</sup> M. BOGOVIĆ, 1993, 114-115.

<sup>35</sup> M. BOGOVIĆ, 1993, 114, 52.

<sup>36</sup> M. BOGOVIĆ, 1993, 114, 52.

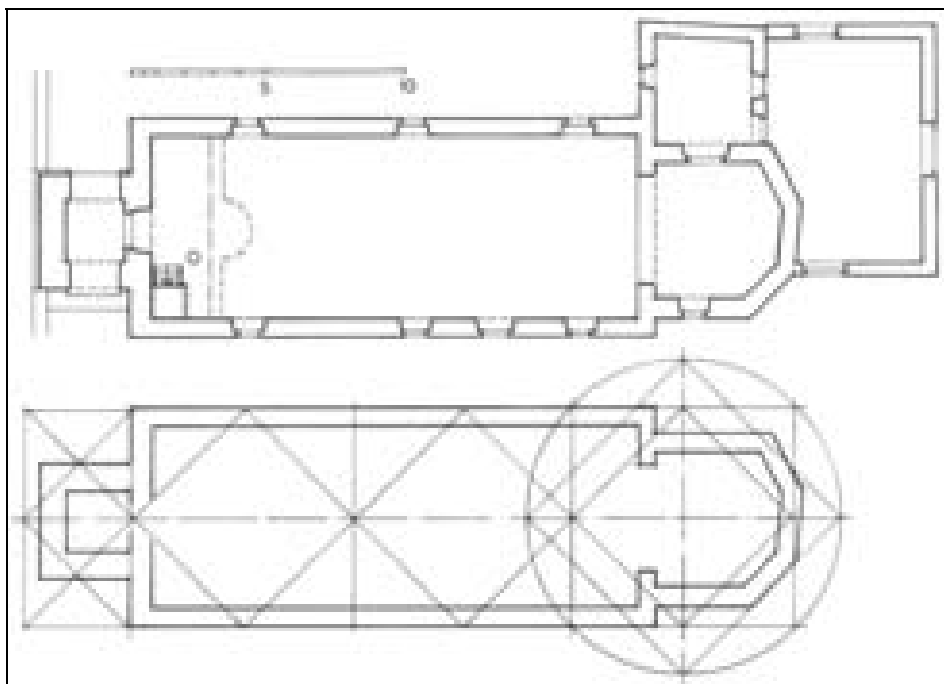

Sl. 6. Gornji Kosinj, župna crkva sv. Antuna Padovanskog, tlocrt (gore), te grafička analiza kvadrangulacije (dolje)

Pogledajmo sad поблиže današnju župnu crkvu sv. Antuna Padovanskog u Gornjem Kosinju. Smještena je na malo uzvišenje posred mjesta te se vidi i iz daljega (Sl. 5). Crkva se sastoji od kratkoga, trostrano završenog svetišta i oduljeg broda (veličina prostora je 6,65 x 17,6 m; Sl. 6). Crkva je pravilno orijentirana. Pred glavnim pročeljem uzdiže se zvonik s jednostavnom baroknom lukovicom. Uz sjevernu stranu prizidana je starija sakristija, a s istoka je recentna prigradnja – prostorija za pastoralni rad. Cijeli je prostor oko crkve okružen nižim zidom, postavljenim na rubu strmine, a prilaz je samo s juga. I brod i svetište pokriveni su ravnim stropom. U samoj crkvi nema baš nikakvih pojedinosti koje bi imale izrazito srednjovjekovno oblikovanje. Jedino što bi moglo imati srednjovjekovna obilježja, jesu tlocrt i škropionica s ljudskom glavom, "klesanom na romanički način".<sup>37</sup> U zapadnom dijelu broda nalazi se recentno pjevalište. Zvonik ima tlocrtnu veličinu 4,11 x 4,24 m, što odgovara tlocrtnim osobinama nekih drugih zvonika u Lici u srednjem vijeku,

<sup>37</sup> *Enciklopedija likovnih umjetnosti Jugoslavije*, natuknica Kosinj, autorica A. Horvat.

kao npr. zvonnicima crkve sv. Križa u Perušiću, kapele sv. Vida u Humcu kraj Brinja (Sl. 7). Je li zvonik baš materijalni ostatak iz srednjeg vijeka, drugo je pitanje. Kapa zvonika nedavno je obnovljena i očito je ponovljen oblik one starije, barokne. Pročelja crkve vrlo su jednostavna: prozori imaju polukružne nadvoje (Sl. 8), a vrata pak segmente. Uglovi su naglašeni glatkom žbukom, pobijeljena je kao i potkrovni vijenac, dok su ostale plohe obrađene grubom špricanom žbukom u svijetlo smeđoj boji. Sva je žbuka pročelja u odličnom stanju, tako da se nigdje ne nazire struktura zida, a nema niti pukotina.

Pozicija i orijentiranost crkve kao i obilježja tlocrta govore o vjerojatnosti da su iskorišteni bar temelji srednjovjekovne crkve (sv. Jeronima?). Pri osnivanju tlocrta najvjerojatnije je uporabljen gotički sustav kvadrangulacije (Sl. 6), dakle niz od tri kvadrata, dok zvonik određuju dva manja kvadrata u širini onih prethodnih.<sup>38</sup>

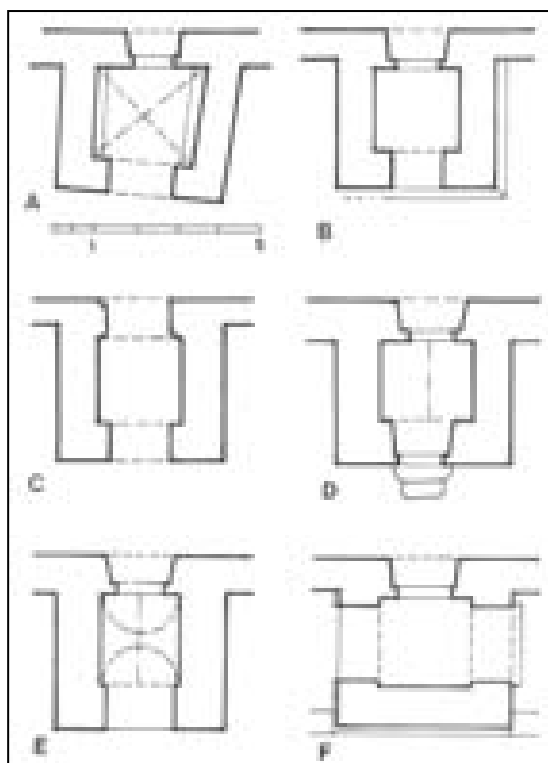

Sl. 7. Tlocrti nekih srednjovjekovnih i drugih zvonika u Krbavskoj biskupiji:

A. Humac kraj Brinja, crkva sv. Vida

B. Ogulin, grobna kapela sv. Jakova

C. Hreljin, bivša župna crkva sv. Jurja

D. Perušić, župna crkva sv. Križa

E. Donji Kosinj, crkva sv. Ivana Krstitelja

F. Gornji Kosinj, župna crkva sv. Ivana Padovanskog

<sup>38</sup> O kvadrangulaciji: Z. HORVAT, 1988, 103-109.



Sl. 8. Gornji Kosinj, župna crkva sv. Antuna Padovanskog, južno pročelje (snimio Z. Horvat, 2002., Konzervatorski odjel u Zagrebu, Uprava za zaštitu kulturne baštine, Ministarstvo kulture, Zagreb)

#### *Gornji Kosinj – kapela sv. Ane*

Kapelu sv. Ane Anđela Horvat spominje kao srednjovjekovnu. Godine 1733. ova je kapela filijala župne crkve sv. Antuna Padovanskog, te se za nju kaže da ju se ponovo podiže.<sup>39</sup> Godine 1906. kapela je potpuno pregrađena.

Kapela sv. Ane nalazi se pod brdom u južnom dijelu Gornjeg Kosinja, s druge strane potoka Bakovca. Sastoji se od broda i pravokutnoga svetišta (Sl. 9), oboje pokriveno ravnim stropom na istoj visini; trijumfalnoga luka nema. Zidana je kamenom lomljenjakom s naglašenim rustikalnim soklom. U osi glavnog pročelja uzdiže se zvonik na preslicu. Stilskim osobinama i načinom zidanja ova današnja kapela sv. Ane odgovara početku 20. st. i blagim natruhama historicizma. Nije poznato, koliko je pri obnovi kapele poštovan stari tlocrt, te je li pravokutno svetište ostatak srednjovjekovnog oblikovanja ili onoga kasnijeg, iz 18. st.

<sup>39</sup> A. HORVAT, 1974, 130; J. BURIĆ, 2002, 79.

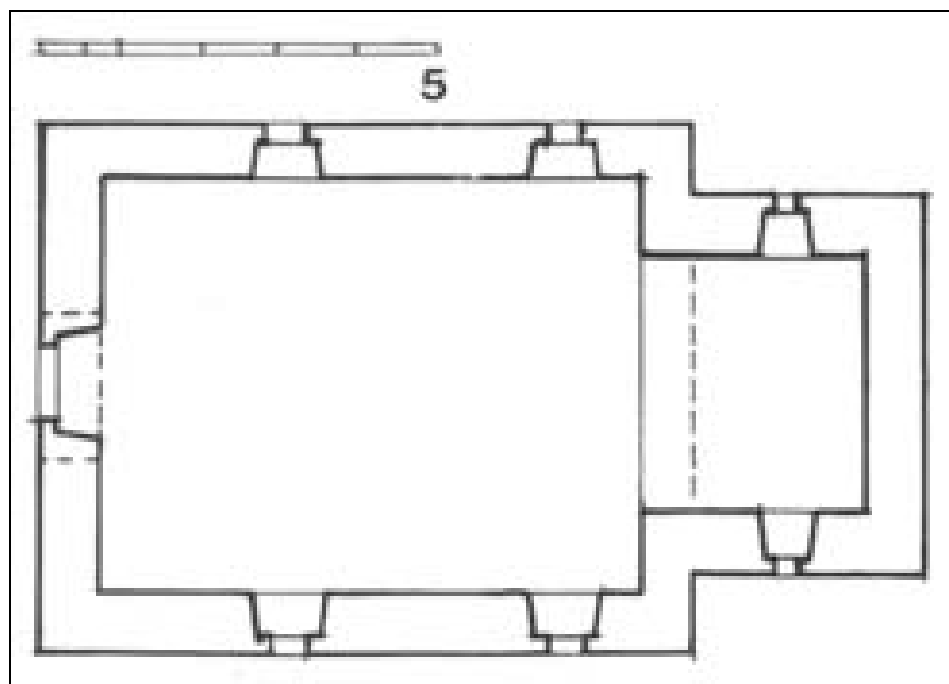

Sl. 9. Gornji Kosinj, kapela sv. Ane, tlocrt

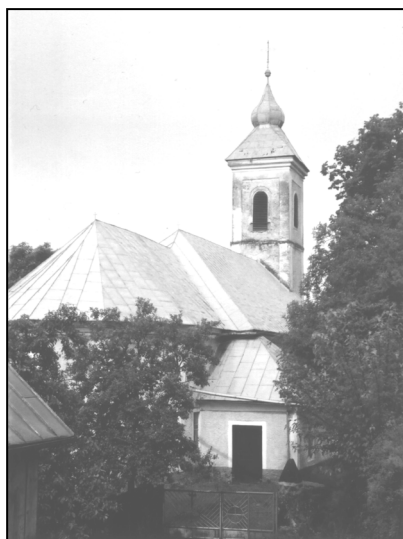

Sl 10. Donji Kosinj, crkva sv. Ivana Krstitelja, pogled na crkvu s istoka (snimio Z. Horvat, Konzervatorski odjel u Zagrebu, Uprava za zaštitu kulturne baštine, Ministarstvo kulture, Zagreb)

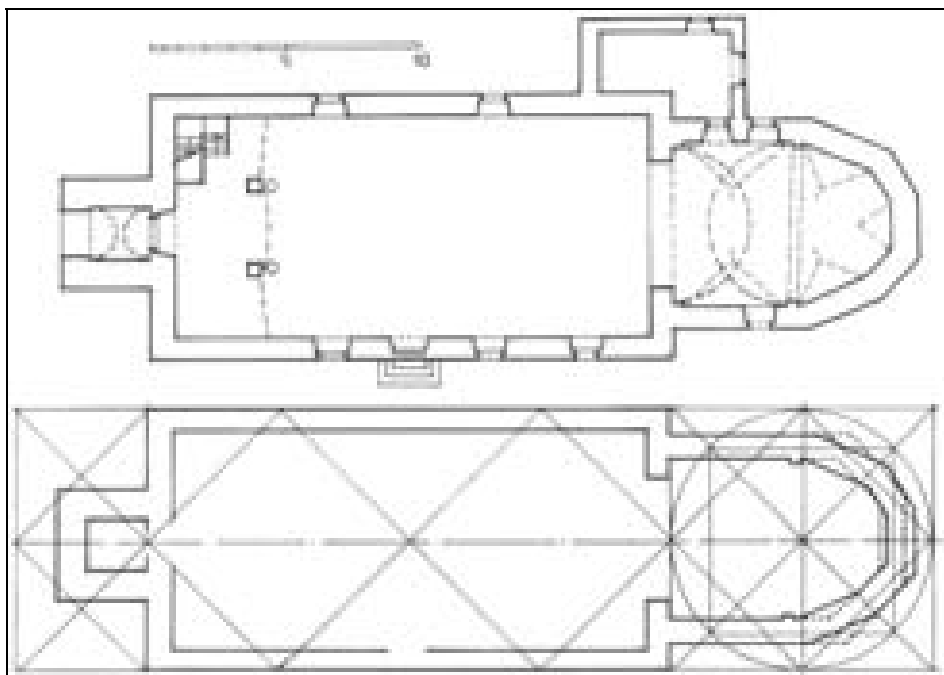

Sl. 11. Donji Kosinj, crkva sv. Ivana Krstitelja, tlocrt (gore) i grafička analiza kvadrangulacije (dolje)

Sl. 12. Okov na vratima nekih sakralnih građevina Kosinja:

A. Donji Kosinj, kapela sv. Petra

B. Donji Kosinj, crkva sv. Ivana Krstitelja, zapadni portal

C. Kosinjski Bakovac, kapela sv. Vida, zapadni portal

D. Donji Kosinj, crkva sv. Ivana Krstitelja, sakristija

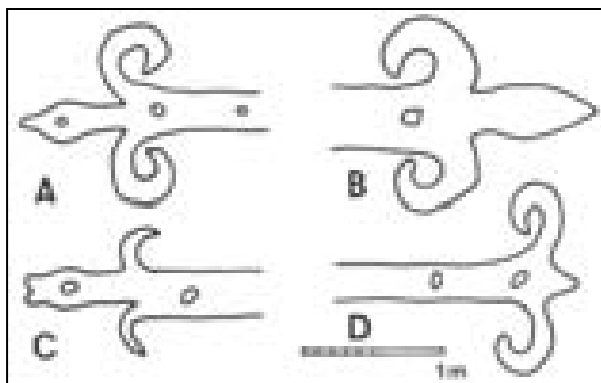

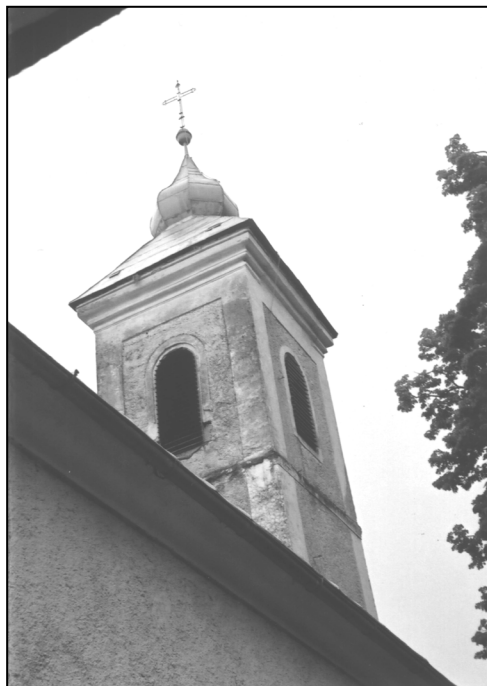

Sl. 13. Donji Kosinj, crkva sv. Ivana Krstitelja, zvonik sa sjeveroistoka (snimio Z. Horvat, 2002., Konzervatorski odjel, Uprava za zaštitu kulturne baštine, Ministarstvo kulture, Zagreb)

#### *Donji Kosinj – crkva sv. Ivana Krstitelja*

Crkva sv. Ivana Krstitelja u Donjem Kosinju smještena je malo iznad ceste i okolnih kuća (Sl. 10), okružena niskim kamenim zidom, orijentirana. Crkvu čine poligonalno svetište, brod, zvonik pred glavnim pročeljem te sakristija, prizidana uz sjevernu stranu svetišta (Sl. 11). Brod je nešto širi, 8,24 m, no unutrašnju mu je duljina gotovo u centimetar ista kao kod crkve sv. Antuna u Gornjem Kosinju 17,60 m. Međutim, svetište je dulje, završeno s pet stranica poligona, što je više nego iznimno. Osim toga, svetište je svođeno bačvastim svodom sa susvodnicama. Svod je na početku poligona prekinut plitkom lezenom s pojasnicom, s tek naznačenim abakusom u peti luka pojasnice. Ispod zvonika, uz zapadno pročelje, podignuto je pjevalište. Zvonik u tlocrtu ima 4,17 x 4,25 m, dakle približno kvadrat i praktično iste veličine kao ono u Gornjem Kosinju te već navođeni srednjovjekovni zvonici u Lici (Sl. 7).

Dvije pojedinosti u brodu mogu imati srednjovjekovno podrijetlo, no najvjerojatnije kao kopija srednjovjekovnih oblika: okov na zapadnim vratima broda te podnožja dviju kamenica za sv. vodu. Okov ima tipični



gotički završetak s ljiljanom (Sl. 12), no kratak je, dopire tek do polovice širine krila vratiju. Možemo pretpostaviti da se radi o preživljavanju srednjovjekovnog oblika, konačno krajem 17. st. i početkom 18. st. U Lici se građenje, nakon prekida zbog turske nazočnosti, nastavlja na ono srednjovjekovno, gotičko: barok tu još nije mogao odmah doprijeti. Isto bi se moglo reći i za podnožja kamenica za sv. vodu: to je kratki, kameni stup sa skošenim rubovima (Sl. 17), dosta grube izrade. U svakom slučaju, to nije barokno oblikovanje.

Opisavši pročelja sv. Antuna Padovanskog u Gornjem Kosinju, kao da smo opisali i pročelja sv. Ivana u Donjem Kosinju. Jedina je razlika da je kapa zvonika stara, možda s kraja 19. st. (Sl. 13). Vrlo je jednostavna i možda se radi o starijem obliku barokne lukovice, prvotno pokrivena drvenim daščicama. Namještaj u crkvi oblikovan je na način ranoga baroka i rokoka. I za ovu se crkvu može reći da joj pozicija, orijentiranost i obilježja tlocrta govore o srednjovjekovnom podrijetlu, bar u temeljima. Kvadrangulaciju čine tri kvadrata, od kojih jedan određuje svetište, a druga preostala dva – brod. Zvonik omeđuju dva manja kvadrata. Poligonalni oblik svetišta s izrazito nejednakim stranicama ne djeluje gotički, te je moguće da je takav oblik posljedica prilagođavanja baroknog majstora svom znanju izvedbe svoda. Kvadrangulacija sugerira prvotni završetak kao tri stranice osmerokutnika (Sl. 11). U samom temeljenju novih zidova svetišta nije bilo novom majstoru teško prilagoditi se starim temeljima.

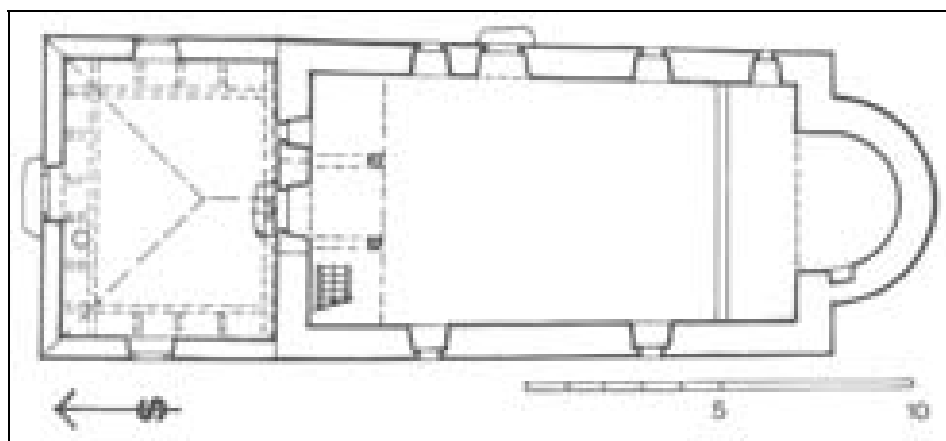

Sl. 14. Donji Kosinj, kapela sv. Petra, tlocrt



Sl. 15. Donji Kosinj, pogled na kapelu sv. Petra na položaju "Kloštar" (snimio Z. Horvat, 2002., Konzervatorski odjel, Uprava za zaštitu kulturne baštine, Ministarstvo kulture, Zagreb)

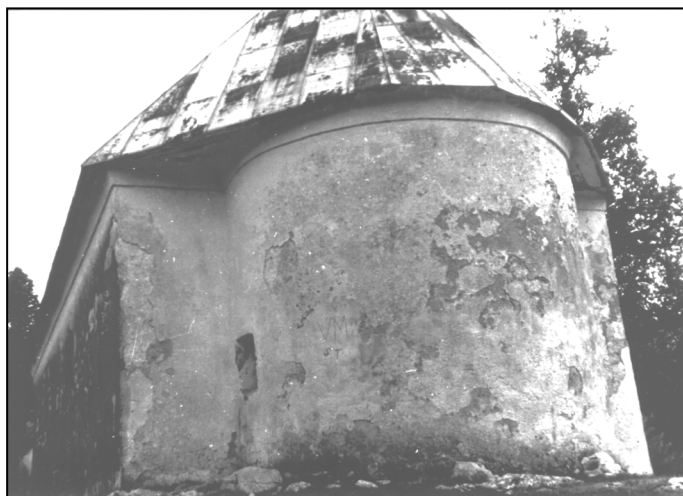

Sl. 16. Donji Kosinj, kapela sv. Petra, pogled na apsidu (snimio N. Vranić, 1961., negativ u Fototeci Zavoda za kulturu, Ministarstvo za kulturu, Zagreb)

*Donji Kosinj – kapela sv. Petra (Kloštar)*

U ravnici Donjeg Kosinja, na omanjem uzvišenju zvanom Kloštar nalazi se kapela sv. Petra (Sl. 15). Smatra se da se tu nalazio pavlinski samostan sv. Marije, koji se spominje od godine 1465;<sup>40</sup> nad njim je imao patronat knez Martin Frankopan. Ovaj se samostan spominje u *Tzv. Glavinićevom opisu Like i Krbave*,<sup>41</sup> iako tek općenito. Drugi autori ne znaju za ovaj samostan.

Kapela sv. Petra podignuta je na omanjem humku koji očito nije nikada plavljen. Kapela nije pravilno orijentirana, tj. svetište je okrenuto prema jugu. Tlocrt kapele sv. Petra naizgled je romanički, s ravno pokrivenim brodom, koji završava polukružnom apsidom. Pred glavnim je pročeljem zatvorena lopica (Sl. 14). Osim kapele, nema nikakvih tragova nekakvog drugog zida, zaostalih od samostanskih građevina, no ondje je dovoljno prostora za podizanje samostana. Naravno, to bi tek trebala pokazati arheološka istraživanja.

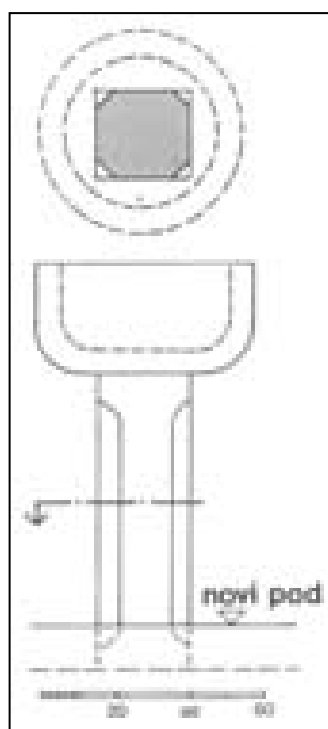

Sl. 17. Donji Kosinj, kapela sv. Petra, kamena škropionica u predvorju (pod je nedavno povišen te je donji dio stupca utonuo)

<sup>40</sup> A. HORVAT, 1974, 130.

<sup>41</sup> M. BOGOVIĆ, 1991, 126.

Zidovi kapele zidani su kamenom lomljenjakom te glatko požbukani, bez vidljivih srednjovjekovnih pojedinosti. Isto tako, nema niti izrazitih baroknih obilježja ili nekog drugog stila: to je doista jako jednostavna građevina. Vrata na glavnom pročelju imaju jednostavan polukružni nadvoj, a ona bočna, u istočnom zidu, još su jednostavnijeg, pravokutnog otvora. Brod osvjetljava šest prozora, tri na istočnom, dva u zapadnom te jedan u južnom, zabatnom zidu: prozori su jednostavnog, pravokutnog otvora s prozorskom nišom na unutrašnjoj strani. Polukružno, kratko svetište je svodeno polukalotom (Sl. 16); osvjetljavao ga je omanji prozor, desno od oltara, no danas je zazidan. Uz unutrašnju stranu glavnoga pročelja nalazi se drveno pjevalište. Pred glavnim je pročeljem sagrađeno predvorje otvorena krovišta. U njemu se nalazi, pred ulazom u brod, kamena škropionica, koju nosi stup s gotičkim obilježjima (Sl. 17), sličan onima u Donjem Kosinju. Pročelja su glatka, pobijeljena, a potkrovnji vijenac je jednostavan barokni *holkel*; sokla nema. Nad glavnim pročeljem je zvonik na preslicu s dva otvora za dva zvona. Konceptija pročelja podsjeća na ona romaničkih crkava, no možda još više na pročelja obnovljenih, pa i potpuno novih kapela i crkava u Lici u doba oko godine 1700., o čemu je već bilo govora uz kapelu Sv. Duha u Mušaluku. Krov je dvostrešan, danas pokriven limom; prije lima vjerojatno su tu bile drvene daščice – šindra.

Kapela sv. Petra gotovo da nema nekih izrazitih stilskih obilježja, osim možda činjenice da su prozorski okviri u ravnini pročelja te baroknog potkrovnog vijenca. Nekoliko detalja ipak nosi osobine srednjovjekovne arhitekture (okov na vratima na glavnom pročelju) (Sl. 12) slične onima na crkvi sv. Ivana u Donjem Kosinju. I ovaj okov završava ljljanom i on je kratak, te je vjerojatno nastao oko 1700.

#### *Kosinjski Bakovac – kapela sv. Vida*

Među onih sedam crkava, u kojima se nekad slavilo Boga – po *Tzv. Glavinićevom opisu Like i Krbave* – vjerojatno je spadala i kapela sv. Vida u Kosinjskom Bakovcu. Čini se da je kapela na tom mjestu postojala i prije Turaka. Godine 1733. za nju se spominje da je *totaliter diruta*.<sup>42</sup> Godine 1769. zapovjedništvo Otočke pukovnije traži da se kapela sv. Vida poruši, no ta zapovijed nije izvršena.<sup>43</sup> Možemo se zapitati, je li se radilo o staroj, srednjovjekovnoj kapeli koja je razumljivo bila ruševna, pa je prema tome prijetila opasnost da bude zaposjednuta od Turaka i hajduka, ili je to bila već obnovljena kapela, pa zapuštena? Najvjerojatnije je ono prvo.

<sup>42</sup> J. BURIĆ, 2002, 79.

<sup>43</sup> R. HORVAT, 1941, II. dio, 61-62.



Sl. 18. Kosinjski Bakovac, kapela sv. Vida, pogled na kapelu s jugoistoka – cesta iz Gornjeg Kosinja prolazi desno od kapele (snimio B. Lučić 1986., Hrvatski restauratorski zavod)

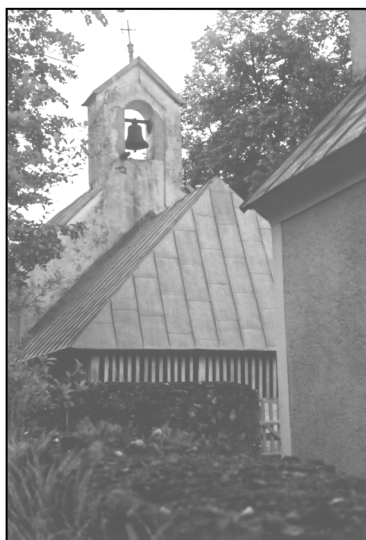

Sl. 19. Kosinjski Bakovac, kapela sv. Vida, pogled na istočno pročelje (snimio Z. Horvat, Konzervatorski odjel u Zagrebu, Uprava za zaštitu kulturne baštine, Ministarstvo kulture, Zagreb)

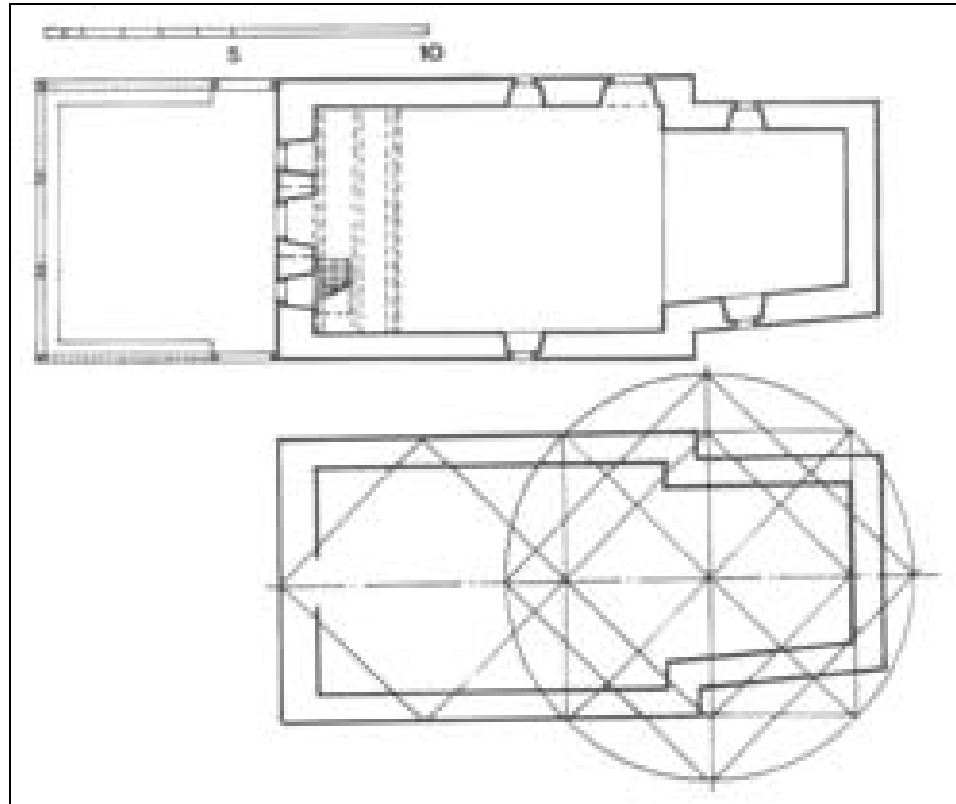

Sl. 20. Kosinjski Bakovac, kapela sv. Vida, tlocrt (gore) te grafička analiza kvadrangulacije (dolje)

Kapela sv. Vida nalazi se uz samu cestu, koja iz Gornjeg Kosinja ide u Velebit, uz potok Bakovac (Sl. 18). To je omanja, jednostavna građevina s brodom, pravokutnim svetištem i lopicom pred glavnim pročeljem (Sl. 19, 20). Kapela je pravilno orijentirana. Svetište nije odvojeno od broda trijumfalnim lukom, te nije niti svođeno; i brod i svetište pokriva ravan strop iste visine.<sup>44</sup> Brod osvjetljava pet prozora: jedan u južnom, te po dva u sjevernom i zapadnom zidu. Zapadni je portal jednostavan pravokutni otvor u zidu, s kamenim okvirom. Iznad vratiju je izvedena slijepa polukružna niša, a iznad niše je ugrađena kamena ploča s glagoljskim zapisom iz godine 1517., te grb

<sup>44</sup> Na žalost, vjerojatno su u ne tako davnom uređenju kapele, umjesto starog poda, ugrađene šarene, kupaonske keramičke pločice, što sigurno nije primjereno jednom ovakvom objektu.

knezova krčkih Frankopana, ugrađen naopako, naglavce<sup>45</sup> (Sl. 21). Još je jedna kamena ploča ugrađena na pročelje broda uz sjeverozapadni ugao: ona spominje popa Jelušića.<sup>46</sup> Ploče i grb su prema tradiciji dopremljeni s crkvine pod burgom Ribnikom.<sup>47</sup> Pred zapadnim je pročeljem dograđena lopica s drvenom rešetkom iznad povišena kamenog parapeta. Zapadno i jugozapadno od kapele je bakovačko groblje. Niti na ovoj kapeli nema izrazitih stilskih obilježja, zidovi su glatki, jednostavni prozori, portal. No, jednostavni prozori imaju kamene okvire u ravnini pročelja, a prozorsku nišu straga, što odgovara kasnijem dobu. Spominjanje kapele sv. Vida početkom 18. st. govori o njezinu lošem stanju. Lako je moguće da je to starija kapela, koja je dosta kasno bila obnovljena na najjednostavniji način: možda otuda uporaba kamena materijala, spolija sa starije crkve ispod Ribnika, romanička slijepa niša nad portalom, raspored prozora u brodu, uglovi broda pojačani klesancima, koncepcija oblikovanja zapadnog pročelja. Pokušaj grafičke analize tlocrta kvadrangulacijom (Sl. 20) govori o još neprevladanim običajima iz romanike, tj. formiranju tlocrta s dva kvadrata. Tlocrt ovog objekta zaista se ne može odvojiti od srednjeg vijeka, no nadogradnja je u potpunosti proizvod 18. st.

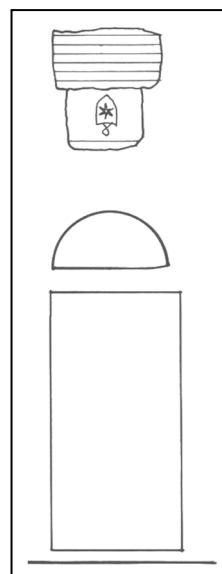

Sl. 21. Kosinjski Bakovac, kapela sv. Vida, zapadni ulaz u kapelu sa slijepom lunetom, grbom knezova krčkih Frankopana i glagoljskom pločom

<sup>45</sup> B. FUČIĆ, 1982, 217-218.

<sup>46</sup> B. FUČIĆ, 1982, 218.

<sup>47</sup> B. FUČIĆ, 1982, 218.

*Novi (Lički) – crkva sv. Antuna*

Župu u Novome (Ličkom Novom) osnovao je pop Marko Mesić, a biskup Glavinić god. 1696. određuje da se ondje sagradi crkva u čast sv. Sebastijana, sv. Roka i sv. Rozalije. No, u izvješću iz 1700. stoji da je crkva već sagrađena, drvena i da je posvećena sv. Antunu.<sup>48</sup> Burić navodi da su crkvu sagradili sami mještani.<sup>49</sup> Pod župu u Novom spadala je filijalna crkva sv. Martina u Brušanima, sagrađena na temeljima stare crkve.<sup>50</sup>

Današnja župna crkva sv. Antuna nevelik je objekt, a sastoji se od broda, svetišta te zvonika iza glavnog pročelja; lijevo i desno od njega su empore, pjevalište (Sl. 24). Zidana je kamenom lomljenjakom. Crkvu su početkom Domovinskog rata spalili pobunjeni Srbi, tako da je stradalo krovište, kapa zvonika, namještaj.<sup>51</sup> Uz to crkva je pogođena i s više različitih projektila (Sl. 22, 23). Kao ruševina stajala je nekoliko godina, što je pojačalo ratna razaranja. Otpala žbuka sa zidova otkrila je pojedinosti koje su zazidavane pri više uzastopnih pregradnji. Brod je najstariji dio crkve, kome su kasnije prizidani svetište, sakristija i zvonik s emporama te je očito da je prvo samo on postojao i da je crkva bila jednodobna. Posebno treba istaknuti priličnu debljinu zidova prvotnog broda, 125 cm, što je prejako za relativno malu i nevisoku građevinu. Na postranim se zidovima broda vide dvoja zazidana vrata (?) s nišama polukružna nadvoja s unutrašnje strane (Sl. 25). Kakva su bila izvana, kakav je bio dovratnik, nije se moglo vidjeti, jer su ti dijelovi pročelja još bili pokriveni žbukom. Na lijevoj strani broda, već blizu istočnog zida, nalazi se zazidana omanja niša, jednostavna pravokutna otvora s kamenim okvirom (Sl. 26). Na kamenom se okviru vide tragovi ugradbe stožera i zatvaranja vratašaca na niši. To je moglo biti i svetohranište, s obzirom na svoju poziciju te sličnost s onim srednjovjekovnim. Ako je to bilo svetohranište, ono bi bilo anakronizam, jer je zastarjelo prema vrijedećim crkvenim propisima, no moglo je biti potrebno u ona nesigurna vremena.

Kasnije su pregradnje povisile zid broda, ubacile polukružni trijumfalni luk prema novom svetištu i nad njim dodale zabat, te svetište. Izvedeni su i novi, veći prozori, vjerojatno na mjestima onih starijih, a vjerojatno i manjih, pa im nema tragova. Zapadno je pročelje toliko pregrađeno da se pri obilasku crkve nije moglo saznati kako je ono moglo izgledati.

<sup>48</sup> M. BOGOVIĆ, 1993, 113.

<sup>49</sup> J. BURIĆ, 2002, 134.

<sup>50</sup> M. BOGOVIĆ, 1993, 113, napomena 50.

<sup>51</sup> Podatci prema Popisu ratne štete na spomenicima kulture u Arhivu Uprave za zaštitu kulturne baštine Ministarstva kulture u Zagrebu.





Sl. 22. Lički Novi, župna crkva sv. Antuna Padovanskog, ratna šteta iz 1991., (snimio Milan Pezelj, 1994., Konzervatorski odjel u Karlovcu, Uprava za zaštitu kulturne baštine, Ministarstvo kulture, Zagreb)

Sl. 23. Lički Novi, župna crkva sv. Antuna Padovanskog, ratna šteta iz 1991., (snimila Ana Matanić, 1992., Konzervatorski odjel u Karlovcu, Uprava za zaštitu kulturne baštine, Ministarstvo kulture, Zagreb)



Kasnije prigradeno svetište ima pravokutni tlocrt te je svodeno tzv. *češkom kapom* od opeka, na dva svodna polja (Sl. 24). U sredini svoda i uz stražnji zid izvedene su pojasnice, koje nose snažne kamene konzole. U stražnjem zidu svetišta tri su velika, ali sada već zazidana okulata. Je li prvo izvedeno zide svetišta, pa je ono tek nakon nekog vremena presvođeno ili se to dogodilo odmah, nije jasno. Oblikovanje svoda svetišta moglo bi se stilski pripisati klasicizmu, tj. dobu oko 1800., pa i nešto kasnije. Omanja sakristija na sjevernoj strani svetišta ima sačuvani lavabo, koji više nije u uporabi.

Treba napomenuti da je zabatni zid nad trijumfalnim lukom dodan naknadno, pri dogradnji svetišta: može se pretpostaviti da je prvotna crkva imala samo šatorasto krovništvo, skošeno na sve četiri strane, kao kod džamija. Glavno, zapadno pročelje sa zvonikom prerađeno je na način jednostavnog historicizma i nemoguće je ondje prepoznati portal iz najstarijeg doba ove crkve, pa čak niti je li ga bilo! Na pročelju se ističe plitki šiljasti luk, no njegova je namjena vjerojatno odteretni luk u konstrukciji zvonika kakav nalazimo i na drugoj strani zvonika, u potkrovlju, što nema sveze s gotikom.

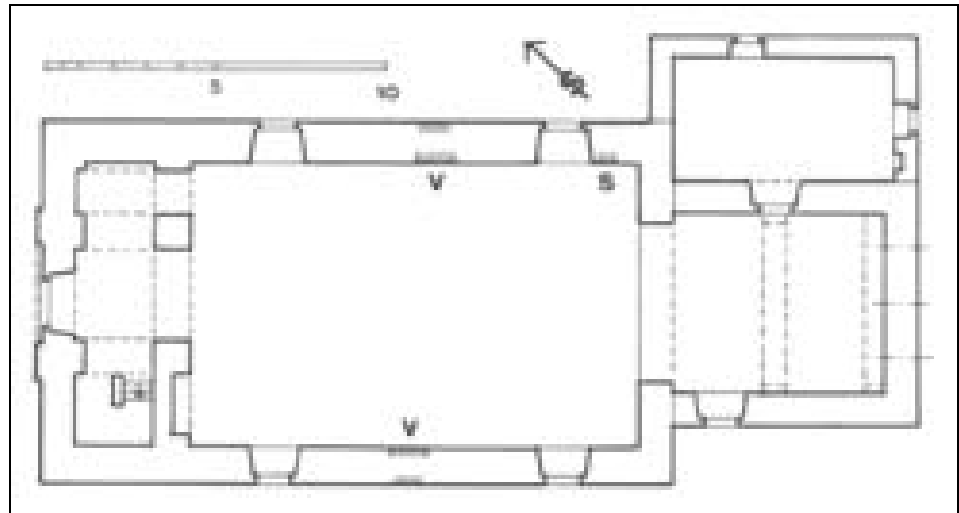

Sl. 24. Lički Novi, župna crkva sv. Antuna Padovanskog, tlocrt iz 1994., snimljen nakon ratne štete. (V – zazidane niše polukružnih nadvoja; S – manja zazidana niša s kamenim okvirom; nacrtano prema tlocrtu Popisa ratne štete na spomenicima kulture u arhivu Uprave za zaštitu kulturne baštine, Ministarstvo kulture, Zagreb)

Sl. 25. Lički Novi, župna crkva sv. Antuna Padovanskog, zazidana niša u brodu (snimio Z. Horvat, Konzervatorski odjel u Zagrebu, Uprava za zaštitu kulturne baštine, Ministarstvo kulture, Zagreb)



Sl. 26. Lički Novi, župna crkva sv. Antuna Padovanskog, zazidana mala niša u brodu (snimio Z. Horvat, Konzervatorski odjel u Zagrebu, Uprava za zaštitu kulturne baštine, Ministarstvo kulture, Zagreb)



Nije upitno da je prva crkva u Novom bila samo jednostavan prostor, bez posebno naglašena svetišta, no u ovom trenutku može biti samo pretpostavka: je li ova prva crkva bila:

- starija građevina, pa čak možda i džamija?
- potpuno nova građevina s početka 18. st.?

Značajna debljina zidova oko 125 cm u stvari je predimenzionirana za tako jednostavnu crkvu, bez svoda i zvonika. Turci su svoje džamije zidali na dva načina: s kupolom – to je onda kvadratna jezgra – te bez kupole, s ravnim stropom i pravokutnim tlocrtom. To bi značilo da – ukoliko je početkom 18. st. u Novome preuzeta jedna džamija – zazidana mala niša u zidu broda nije svetohranište ili je ono ugrađeno kasnije! Vjerojatno možemo prihvatiti podatak J. Burića, da su mještani sami sazidali svoju crkvu, s obzirom na jednostavnost i preuzimanje već postojećih zidova jedne džamije.

#### *Perušić – crkva sv. Križa*

Perušić je u srednjem vijeku bio sijelo obitelji istoga imena sa svojim kaštelom, koji se prvi put spominje 1487.<sup>52</sup> (Sl. 27). U doba Turaka Perušić je značajno mjesto i utvrda protiv napada Senjana i Otočana. Nakon oslobođenja Like kaštel je još neko vrijeme služio u obrani, a pod njim se služila sv. misa. Pop Marko Mesić ondje je odmah 1690. osnovao župu, a čini se da je prvo bila sagrađena drvena crkva, no ubrzo će perušićka džamija biti preuređena u katoličku crkvu. Godine 1696. crkva se još gradi, uređuje s obzirom na to da biskup Glavinić naređuje da se crkva sagradi iz drva ili kamena (nova?).<sup>53</sup>

U zapisniku arhiđakona Kabalina iz 1768. navodi se između ostalog da crkvi manjka pod, a još nije posve dovršen ni strop! Crkva nema dohodaka niti od zvonjenja, a niti od grobnice, koje valjda nije ni bilo u crkvi.<sup>54</sup> Očito je pitanje uzdržavanja crkve, a time i njezine pregradnje i opremanja, stalno aktualno i dugotrajno.

Župna je crkva sv. Križa u Perušiću najveći sakralni objekt u Lici (dužina je 34 m, širina je 13,85 m) a čine je prostrani brod s po četiri kapele na svakoj strani, kratko poligonalno svetište, sakristija uz južnu stranu svetišta, te zvonik pred glavnim pročeljem (Sl. 28). Iznad bočnih kapela su empore, koje imaju svoje prozore. Strop je i u brodu i u svetištu ravan, te iste visine. Zidovi u unutrašnjosti lijepo su oslikani i uređeni.

<sup>52</sup> Đ. ŠURMIN, 1898, 329.

<sup>53</sup> M. BOGOVIĆ, 1993, 110, napomena 32.

<sup>54</sup> R. HORVAT, 1941, 109-110.



Sl. 27. Perušić, veduta iz 1896.; lijevo kaštel Perušić, desno župna crkva sv. Križa, lijevo od crkve je župni dvor (snimio E. Laszowski, negativ u Fototeci Zavoda za kulturu, Ministarstvo kulture u Zagrebu)

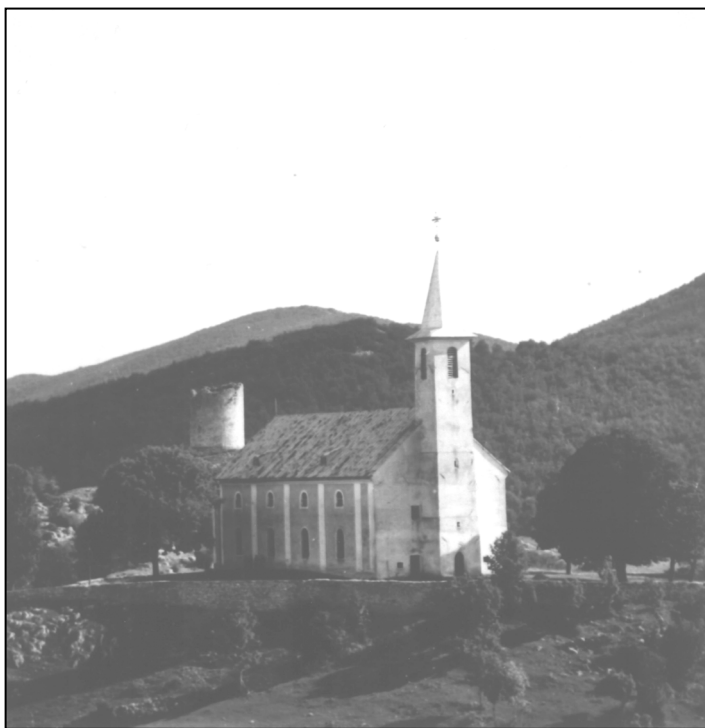

Sl. 28. Perušić, župna crkva sv. Križa, pogled na crkvu iz sjeverozapada (snimio N. Vranić, 1965.; negativ u Fototeci Zavoda za kulturu, Ministarstvo kulture, Zagreb)

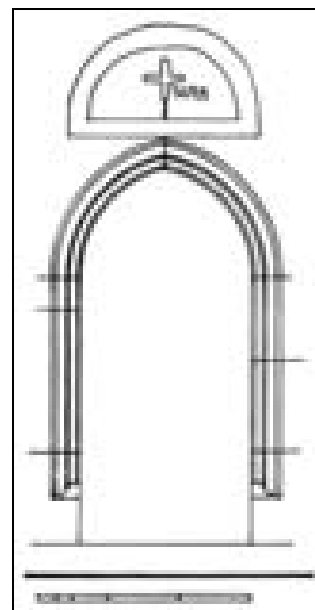
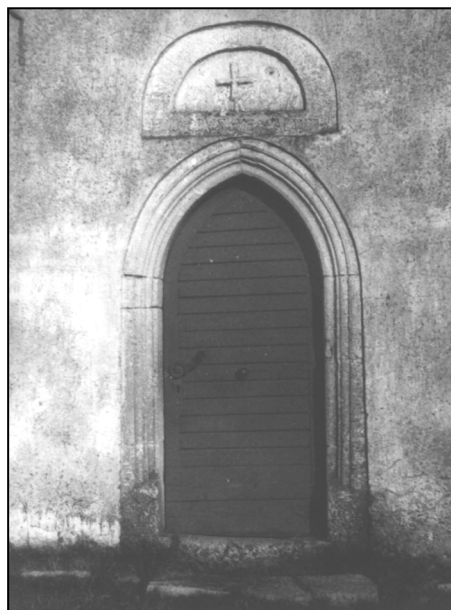

Sl. 29. Perušić, župna crkva sv. Križa, zapadni portal



Sl. 30. Perušić, župna crkva sv. Križa, spolij u južnom zidu sakristije (snimio vlč. gosp. J. Mustać, 1986.)

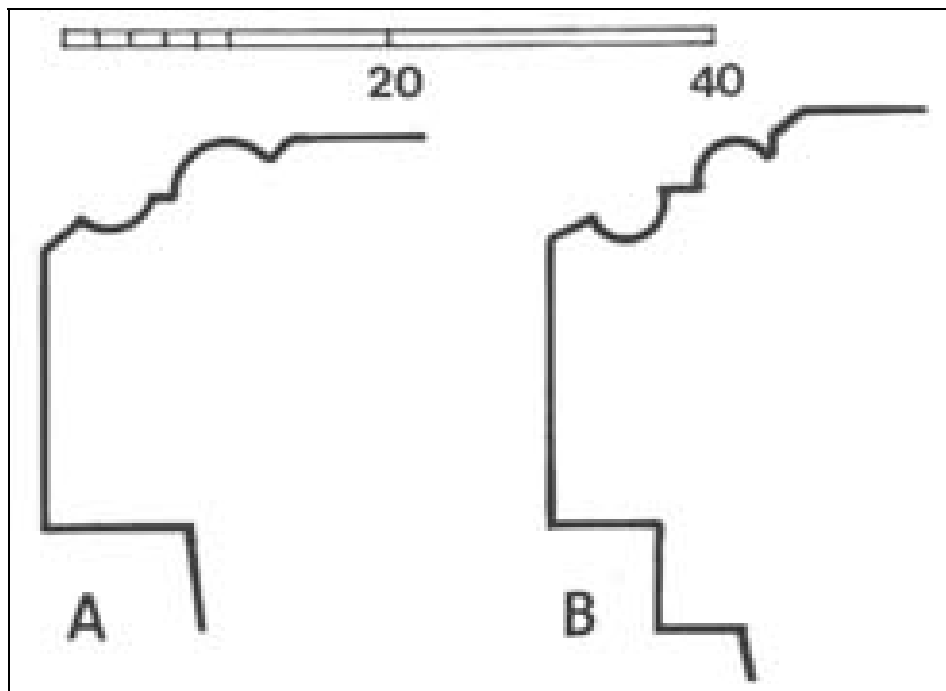

Sl. 31. Profilacija nekih zapadnih portala:  
A. Podovi, kapela Sv. Trojice  
B. Perušić, župna crkva sv. Križa

Vitki zvonik pred glavnim pročeljem (Sl. 28) ima izrazita kasnogotička obilježja: šiljastolučni gotički portal te male prozore za osvjetljavanje unutrašnjosti, od kojih su neki također šiljasti (Sl. 29). Prizemlje zvonika presvođeno je polukružnim bačvastim svodom. Zvonik u tlocrtu mjeri 419/405 cm, te se uklapa u niz srednjovjekovnih zvonika ličkih ladanjskih crkava, no ovome treba pribrojiti i dva zvonika iz Gornjeg i Donjeg Kosinja, gotovo istih tlocrtnih veličina (Sl. 7). Gotički portal u prizemlju zvonika dosta je jednostavne profilacije (Sl. 31b), vrlo slične profilaciji portala na filijalnoj kapeli Sv. Trojice u Podovima kraj Perušića; isto im je tako gotovo identična veličina svjetla otvora portala. Iznad portala ugrađena je polukružna luneta s isklesanim križem, godinom 1698. te latinskim natpisom na rubu lunete. Natpis glasi:<sup>55</sup>

<sup>55</sup> I. KUKULJEVIĆ SAKCINSKI, 1891, 172.

IN HOC SIGNO VINCES 1698  
HIC OPVS MEAE SALVTIS

Izrada lunete vrlo je nespretna, ona čak nije ni polukružna, već grubo zaobljena, očito je da je luneta isklesana i ugrađena nakon oslobođenja Like te da nije romanička. Osim toga, Turci ne bi dopustili da na ulazu u džamiju i dalje stoji križ, već bi ga oklesali, kao što su, najvjerojatnije, srušili svetište srednjovjekovne crkve.

Ne tako davni radovi na pročeljima crkve u Perušiću pokazali su da nije iz srednjeg vijeka samo zvonik već i zidovi broda. Pri obnovi pročelja prije kojih petnaestak godina<sup>56</sup> otkriveni su zazidani gotički prozori (Sl. 30), no pravo stanje srednjovjekovnog zida još nije do kraja istraženo.

Uzvisina na kojoj se nalazi perušićka crkva sv. Križa, okružena je niskim zidom. Sa sjeverne strane teren je umjetno izniveliran izgradnjom više paralelnih svodenih prostora – grobnica.

Župna crkva sv. Križa u Perušiću neosporno potječe iz srednjega vijeka, no, naravno, kasnije je dosta pregrađena. Posebno je zanimljivo da je u tursko doba služila kao džamija, čemu vjerojatno treba zahvaliti da je sačuvana. Zvonik je gotovo potpuno intaktan, ali je srednjovjekovni brod pretrpio značajne promjene, dok su svetište Turci najvjerojatnije srušili.<sup>57</sup> Mala brojčana analiza pokazuje da je ukupna širina broda – gotičkog – 7° (hvati: 1° = 195 cm), tj. 13,69 m, što je prilična širina. Je li srednjovjekovna crkva bila jednobrodna, dvobrodna ili čak trobrodna? Svođena najvjerojatnije nije bila, no stropna je konstrukcija mogla biti drvena i u sredini poduprta stupovima, možda čak i drvenima. Identičnu širinu, ali unutar zidova, nalazimo na katedrali sv. Marije u Modrušu, građenoj negdje krajem 15. st., dakle gotovo istodobno! Možda to znači da je kraj 15. st. donio neke novosti u organizaciji i gradnji crkava u Krbavsko-modruškoj biskupiji, počevši, možda, od zavjetne crkve u Oštarijama i katedrale sv. Marije u Modrušu, te ove u Perušiću.

*Zaključna razmatranja*

Situacija u Lici i Krbavi nakon rata 1685. i 1689. nije mogla biti povoljna za građevinske pothvate, osobito ne za one zahtjevnije. Osim toga, dolazak nove vojske, nove vlasti i nove religije drukčijih ideoloških zasada značio je

<sup>56</sup> Podatke dobio od perušićkog župnika, vlč. gosp. J. Mustaća, na čemu mu ovom prigodom zahvaljujem.

<sup>57</sup> Pri pretvaranju katoličkih crkava u džamije Turcima nije bilo potrebno svetište, već su ga bili srušili – kao kod Fethije džamije u Bihaću, koja je bivša franjevačka crkva sv. Antuna, ili su ga iskoristili za nešto drugo, kao kod franjevačke crkve Sv. Duha u Požegi.



potpuni zaokret u oblikovanju, u građevinskim programima, u svakodnevnim potrebama – u ovom slučaju zanimaju nas one religijske, prema regulama Katoličke crkve. Do osnivanja župa kao zajednica vjernika došlo je već sljedeće godine u važnijim mjestima Like: Novom, Budaku, Perušiću, Bilaju itd., no podizanje crkava iziskivalo je više napora. Dobrih majstora – da ne kažemo arhitekata – nije bilo, a pogotovo ne onih koliko-toliko upoznatih sa stilskim novostima u Europi, tj. s barokom. Prvo su sagrađene drvene crkve, očito kao nevelike brvnare, koje nisu mogle dugo trajati, a na više mjesta iskorištene su džamije. Kakvi su to objekti bili, danas ne znamo gotovo ništa, jer je od njih malo ostalo. Džamija u Perušiću, koja je pregrađena za novu crkvu sv. Križa, prvotno je bila srednjovjekovna katolička crkva. Prema nekim iskustvima, a i potrebama muslimanske vjeroispovjesti, Turci su u slučaju preuzimanja katoličke crkve koristili samo brod tako da je ponovljena perušićka župna crkva očito trebala dobiti novo svetište. Ovo današnje možda je i iz tog doba – 17. st., – to više što nije svodeno, već ima samo ravan strop kao i brod. Unutrašnjost crkve sv. Križa je historicizam krajem 19. st. temeljito preuredio, pa nam danas nije jasno kako je ta postturska crkva u Perušiću mogla izgledati.

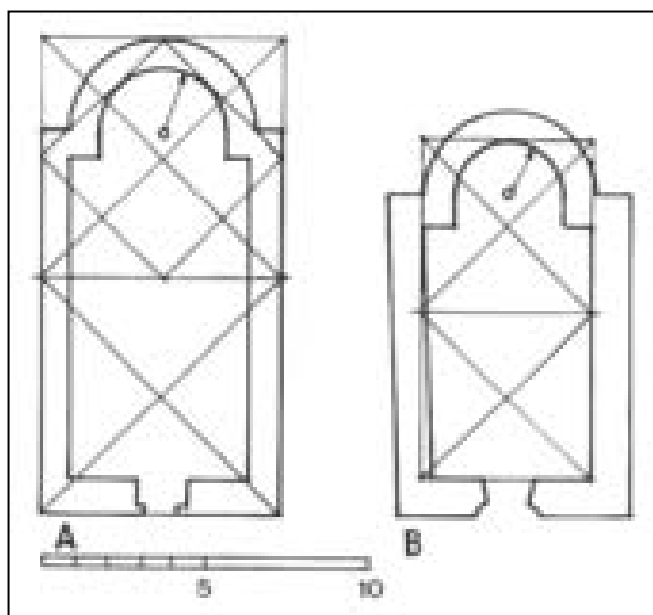

Sl. 32. Kvadrangulacija tlocrta nekih romaničkih crkava na prostoru Krbavske biskupije u 13.-14. st.

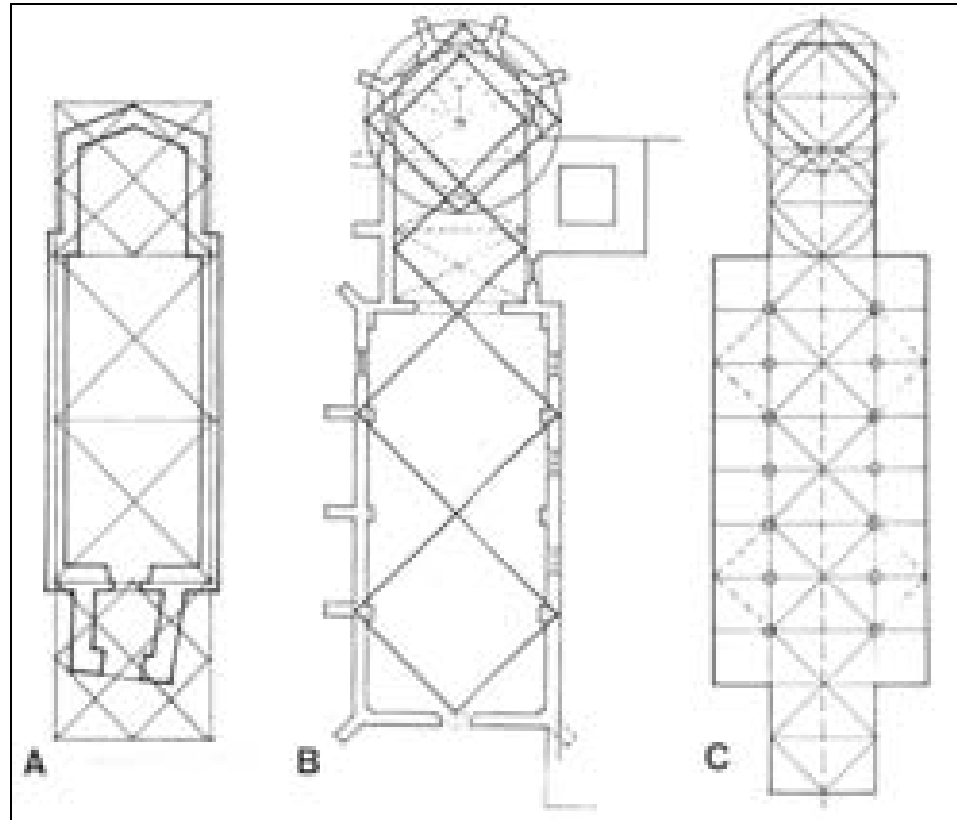

Sl. 33. Kvadrangulacija nekih gotičkih crkava:

A. Humac kraj Brinja, kapela sv. Vida

B. Kloštar Ivanić, franjevačka crkva sv. Ivana Krstitelja

C. Shema kvadrangulacije tlocrta jednoga sakralnog objekta prema Lacheru, 1516.  
(P. BOOZ, 1956, 45, Sl. 1)

U Budaku, Bilaju i Ribniku u prvim su godinama nakon oslobođenja iskorištene obnovljene, ponešto popravljene džamije, dok nisu sagrađene nove crkve. Možda se u Ličkom Novom u starim zidovima broda župne crkve sv. Antuna Padovanskoga mogu nazrijeti ostatci džamije, naravno prilagođeno projektu katoličke crkve. Ta je naslijeđena džamija mogla biti jednostavan objekt, pravokutna tlocrta, vjerojatno pokrivena ravnim stropom, a ne kupolom. Za tu mogućnost govore prilična debljina zidova od 125 cm, polukružni nadvoji zazidanih niša vratiju (?) – prozora (?) te neorijentiranost objekta. Ova bivša

džamija povišena je početkom 17. st., dodani su joj svetište, sakristija i zvonik; otpala žbuka zbog ratne štete 1991.-1995. pomogla nam je otkriti ovu činjenicu. Karakteristično je da J. Burić piše kako su mještani Novog sami sagradili svoju crkvu.

Prve sagrađene crkve u doba oko 1700. na mnogo mjesta služe se temeljima ruševnih srednjovjekovnih crkava (Kosinj, Pazarište, Trnovac, Ribnik, Mušaluk, Brušane), što je, uostalom, na liniji iskorištenih džamija u Perušiću, a čini se i u Ličkom Novom. Neke su od ovih prvih župnih crkava kasnije porušene te su sagrađene nove (Gornje Pazarište, Aleksinica, Gornji Kosinj – kapela sv. Ane) ili su pak preoblikovane (Lički Novi, Perušić), a tek je nekoliko njih u većoj mjeri zadržalo izgled iz doba oko 1700. (crkve u Gornjem i Donjem Kosinju, kapele sv. Petra u Donjem Kosinju, sv. Vida u Kosinjskom Bakovcu te Sv. Duha u Mušaluku). Recikliranje ruševina starih crkava, osim tradicijskog značenja, imalo je i neke sasvim praktične prednosti: temelji su već bili gotovi, a možda i zidovi do neke visine, ruševni i srušeni dijelovi zida bili su jeftin izvor građevnog materijala; bile su i na prometno povoljnim mjestima. Osim toga, majstori i njihovi investitori nisu morali biti jako informirani niti su posjedovali šire znanje o tome kako graditi crkve, pa je i gradnja na starim temeljima imala tu prednost: gotov tlocrt bez nejasnoća oko osnivanja novoga.

Analize tlocrta crkava u Gornjem i Donjem Kosinju, Kosinjskom Bakovcu te Mušaluku pokazuju još srednjovjekovnu mrežu kvadrangulacije, kakva je u uporabi na gradnjama romaničkih i gotičkih crkava u Krbavskoj biskupiji tijekom 13.-15. st. (Sl. 32, 33). Bila je to pomoćna metoda, koja je s jedne strane olakšavala rad pri osnivanju građevine na terenu, a s druge strane davala osnovne smjerove za dobro oblikovanje. Posebno su karakteristični tlocrti zvonika u Gornjem i Donjem Kosinju, čije veličine tlocrta gotovo u potpunosti slijede tlocrte nekoliko sačuvanih zvonika u srednjovjekovnoj Hrvatskoj: kapeli sv. Vida u Humcu kraj Brinja, kapeli sv. Jakova u Ogulinu, crkvi sv. Jurja u Ledenicama, te konačno na zvoniku crkve sv. Križa u Perušiću. No, sva je vjerojatnost, da su zvonici na crkvama u Kosinju srednjovjekovni samo u svom donjem dijelu.

Kapelu Sv. Duha u Mušaluku dao je sagraditi pop Marko Mesić za sebe – on je tu i pokopan. Očekivati je da je on svojim svezama mogao sagraditi "suvremeniju" crkvu, što se osjeća tek po pilastrima u svetištu.

Grafička analiza pokazuje da je iskorištena kvadrangulacija, tipična za male romaničke objekte 13.-14. st. s dva kvadrata. Mi se možemo zapitati je li to zato što je kapela sagrađena na starim temeljima, te je time automatski preuzela kvadrangulaciju starije, vjerojatno romaničke crkve, ili jer je pri njezinu osnivanju iskorištena kvadrangulacija, koja je još mogla preživjeti u našim

uvjetima periferijske sredine, bilo u Lici, bilo još vjerojatnije u okolici – Otočcu, Senju ...

Nadgradnja – zidovi do potkrovnog vijenca – na ovih je nekoliko kosinjskih crkava do krajnosti jednostavna. Vrata i prozori su anonimni otvori u zidovima, ravnih ili kružnih nadvoja, i samo je smještaj okvira prozora u ravnini pročelja nešto što je barokno po svom obilježju. Vrlo je vjerojatno da je veličina prozora mogla biti diktirana i cijenom stakla, pa su oni iz doba oko 1700. – pretpostavimo – mogli biti mnogo manji, možda i neustakljeni. Ti su prozori mogli kasnije biti povećani. Samo je svetište u crkvi sv. Ivana Krstitelja u Donjem Kosinju svodeno, i to svodom dosta čudna oblika. Možda je prvotni srednjovjekovni trostrani završetak svetišta preuređen u peterostrani pri obnovi početkom 18. st., no to bi još trebalo arheološki, odnosno restauratorski ispitati. Pete tog svoda naznačene su skromnim abakusima, mada je u baroku baš na tim mjestima uobičajeno nešto bogatije oblikovanje. Ovaj je svod očito djelo nekoga priučenog majstora, koji se nije previše razumio u onda suvremene razvojne tendencije u arhitekturi. U toj jednostavnosti građevine kao i u pojedinostima razmatranih crkava u Lici nalazimo preživljavanje, odnosno preuzimanje oblikovanja srednjeg vijeka, bez obzira na to što se to sve događa 200 i više godina kasnije!

Na nekoliko starijih kapela, bilo novih, bilo obnovljenih, najbogatije je oblikovano glavno pročelje, uvijek s istim pojedinostima i s istim rasporedom otvora. Sredinu zabata krasí zvonik na preslicu s jednim do dva otvora za zvona. Portal je jednostavan otvor. Iznad portala je slijepa luneta, pravokutna niša ili ploča s natpisom. Iznad njih je manji otvor, kružna ili pravokutna oblika. Lijevo i desno od portala su mali, nisko postavljeni prozori. Sve je to u simetričnoj, sređenoj izvedbi: takva su pročelja na kapelama sv. Vida u Kosinjskom Bakovcu, sv. Petra u Donjem Kosinju, Sv. Duha u Mušaluku, sv. Ivana na gori Velebitu, sv. Ivana u Volarici. I tu se, unatoč baroknoj sređenosti i simetriji osjeća oblikovanje preuzeto iz srednjeg vijeka, s romaničke i gotičke arhitekture. Zanimljivo je da crkve sa zvonikom u osi zapadnog pročelja u stvari imaju jednostavnija i manje ukrašena pročelja, bez obzira na svoju veličinu i veću važnost. No, možda je to i zato, što im je glavni pristup s južne strane broda.

Tu jednostavnost i priličnu anonimnost objekata, mjestimično "probijaju" neke pojedinosti, koje možemo povezati sa srednjim vijekom. To su okovi na vratnim krilima na kosinjskim crkvama (Sl. 12) te škropionice (Sl. 17). Okov je do danas vjerojatno ostao sačuvan zbog siromaštva ovog kraja, jer su drvena krila novija, a okov je ponovno uporabljen. Okov svojim oblicima nosi srednjovjekovna, gotička obilježja, s motivom ljiljana, kakav zatječemo na nekoliko mjesta pod Kalnikom te u župnoj crkvi sv. Šimuna i Jude u Markuševcu kraj Zagreba (Sl. 34, 35). No, kosinjski okov ima jednu *negotičku* osobinu: seže do

polovice krila vratiju, a ne kroz cijelu njihovu širinu. Usporedbe radi, suvremeni okov na baroknim crkvama kontinentalne Hrvatske, pa i na onima bogatije opremljenim, vrlo je jednostavan, bez ikakvih ukrasa! Pretpostavimo da se radi o prihvaćanju još poznatoga srednjovjekovnog načina oblikovanja, za kojim se poseglo u nedostatku drugih rješenja. I s obzirom na međusobno malu udaljenost ovih crkava, međusobnu sličnost, pa i približno isto doba nastanka, vjerojatno je taj okov iskovao isti kovač.

Sljedeća pojednost, vezana uz oblikovanje arhitekture prošlosti je stup za kamenicu škropionice, koji unatoč svojoj jednostavnosti, neosporno ima osobine gotičkog stupca. Možda je to viđeno na nekoj od još koliko-toliko sačuvanih srednjovjekovnih crkava u Lici.

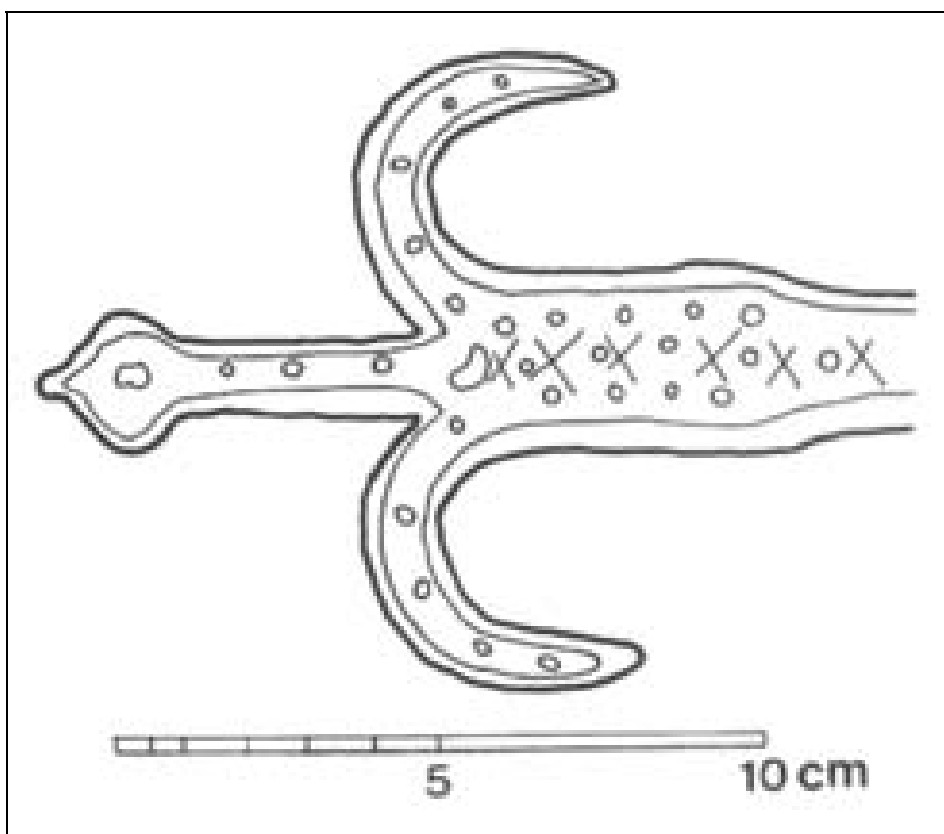

Sl. 34. Sv. Petar Orehovac, župna crkva sv. Petra, detalj okova vratiju zapadnog portala (crtež D. Miletić)

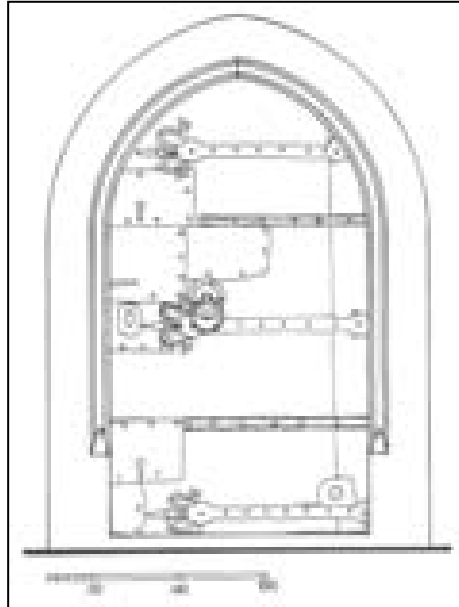

Sl. 35. Markuševac kraj Zagreba, župna crkva sv. Šimuna i Jude, zapadni portal s krilom, koje je, prema tradiciji, doneseno s Medvedgrada

Ponavljanje nekih gotičkih oblika arhitekture prošlosti može biti posljedica ugledanja u očito još sačuvane ruševine srednjovjekovnih crkava i njihove uporabe pri obnovi i gradnji novih, postturskih. Preuzimanje oblika lokalne arhitekture prisutno je i ranije, kad su dolazili majstori iz drugih krajeva, no uvijek se nastojalo prilagoditi domaćoj situaciji. Građevinski majstori u Lici oko 1700. ili su preostali iz turske vladavine ili su pridošli, ali svi su očito bili bez potrebna znanja o onda suvremenom zidanju. Snalaze se kopiranjem zatečenih srednjovjekovnih ruševina crkava i pri tome se javlja tek pokoji suvremeni detalj, kao. npr. prozori, bez stilske individualnosti. Tek nakon dva-tri desetljeća i poboljšanjem materijalne situacije, a i organizacijom Vojne krajine, dolazi do izražaja suvremeni stilski izričaj.

#### *Literatura*

- Mile BOGOVIĆ, Pomicanje sjedišta Krbavske biskupije od Mateja Marute do Šimuna Kožičića Benje, *Zbornik Krbavske biskupije u srednjem vijeku*, Rijeka – Zagreb, 1988, 41-82.
- Mile BOGOVIĆ, Takozvani Glavinićev opis Like i Krbave iz 1696. godine, *Croatica Christiana*, 27, Zagreb, 1991, 117-127.
- Mile BOGOVIĆ, Restauracija katoličke crkve u Lici i Krbavi nakon oslobođenja od Turaka godine 1689, *Senjski zbornik*, 20, Senj, 1993, 103-118.

- Mladen BOŠNJAK, Tragom prvih hrvatskih tiskara, *Bulletin JAZU*, 1 i 2, Zagreb, 1964, 85-93.
- Paul BOOZ, *Der Baumeister der Gotik*, München, 1956.
- Josip BURIĆ, *Biskupije senjska i modruška u XVIII. stoljeću*, Gospić – Zagreb, 2002.
- Franjo Julije FRAS, *Topografija Karlovačke vojne krajine*, Gospić, 1988.
- Mladen FUČIĆ, *Glagoljski natpisi*, Zagreb, 1982.
- Branimir GUŠIĆ, Naseljenje Like do Turaka, *Zbornik historijskog arhiva u Karlovcu*, 5, Karlovac, 1973, 13-61.
- Anđela HORVAT, *O srednjovjekovnoj sakralnoj umjetnosti Like*, Znanstveni skup Otočac 1974., Izdanja Hrvatskog arheološkog društva, Zagreb, 1974, 127-141.
- Rudolf HORVAT, *Lika i Krbava*, I, II, Zagreb, 1941.
- Zorislav HORVAT, *Strukture gotičke arhitekture*, Zagreb, 1988.
- Zorislav HORVAT, Crkva sv. Ivana Krstitelja u Volarici pod Ostrovicom Ličkom, *Prilozi Instituta za arheologiju u Zagrebu*, 11-12, Zagreb, 1997, 99-110.
- Zorislav HORVAT, Vrata u burgovima kontinentalnog dijela Hrvatske, *Prostor*, 1 (23), Zagreb, 2002, 11-20.
- Pavao KNEZOVIĆ, Knjižica od Turak u Perušiću, *Hereditas rerum Croaticarum*, Zagreb, 2002, 104-112.
- Milan KRUHEK, Topografija krbavske spomeničke baštine, *Zbornik Krbavska bitka i njene posljedice*, Zagreb, 1997, 99-129.
- Milan KRUHEK – Zorislav HORVAT, Sakralna arhitekture Krbave i Like na području Krbavsko-modruške biskupije, *Zbornik Krbavska biskupija u srednjem vijeku*, Rijeka – Zagreb, 1988, 187-233.
- Ivan KUKULJEVIĆ SAKCINSKI, *Nadpisi sredovječni i novovjeki*, Zagreb, 1891.
- Emilij LASZOWSKI, *Stare hrvatske građevine*, Zagreb, 1900.
- Emilij LASZOWSKI, *Stari lički gradovi*, Zagreb, 1941.
- Radoslav LOPAŠIĆ, *Dva hrvatska junaka*, Zagreb, 1988.
- Radoslav LOPAŠIĆ, *Spomenici Hrvatske krajine*, III, Zagreb, 1889.
- Stjepan PAVIČIĆ, *Vukovska župa*, Zagreb, 1940.
- Đuro ŠURMIN, *Hrvatski spomenici*, Zagreb, 1898.
- Ana TOMLJENOVIĆ, Crkva i gostinjac sv. Marije Magdalene u Bužanima, *Vila Velebita*, 1(93), Zagreb, 2000, 54-55.

Napomena: Svi crteži autorovi, nacrtani prema vlastitoj snimci ili navedenom izvorniku.

## ABOUT SOME CHARACTERISTICS OF SACRED ARCHITECTURE IN LIKA AFTER THE BANISHMENT OF THE TURKS

## Summary

The situation for building activities in Lika after the banishment of the Turks in 1689 was not very favourable. The re-establishment of the Catholic Church in the liberated parts of Croatia, such as in Lika, meant a total change of design, building programmes and daily needs. In important places in Lika, in Novi, Budak, Perušić, Bilaj, Kosinj etc. the parishes were established within a year after liberation but the building of churches required more effort. First built were wooden churches while in some places mosques were used. Nowadays we know almost nothing about these kinds of structures because there are almost no remains of the mosques. The mosque in Perušić was a rebuilt medieval Catholic church, which was its first function. The churches, which were built in 1700 didn't last long because at the end of 18<sup>th</sup> century they were replaced with new churches built of cement.

From some of the churches that still remain from 1700 (Kosinj, Gornji and Donji, Kosinjski Bakovac, Mušaluk) analysis shows that they were built on the foundations of medieval churches and even some architectural characteristic of those times were reused (Romanic and Gothic!). Characteristic baroque details from that period were very few and can only be seen in some methods of building i.e. windows and doors. The fronts of the churches from 1700 were repeating medieval forms. The bell towers of the churches in Gornji and Donji Kosinj were built at the front of the building, which is very characteristic of medieval churches in the same part of Croatia.

The repetition of some medieval architectural forms shows that the builders were using the existing remains, positions and layout of medieval churches after the Turks left. The builders were without the necessary knowledge of contemporary baroque design. After 2-3 decades when the financial situation became better and after the re-organisation of the Military Border the contemporaneous building form was expressed.

## ÜBER EINIGE KENNZEICHNUNGEN DER SAKRALEN ARCHITEKTUR IN DER LIKA NACH DER VERTREIBUNG DER TÜRKEN

## Zusammenfassung

Die Situation in der Lika nach der Vertreibung der Türken 1689 war für die Bautätigkeit sehr ungünstig. Die Erneuerung katholischer Kirchen in der Lika - dem befreiten Teil Kroatiens - bedeutete eine Wendung in der Gestaltungsweise, im Bauprogramm und in alltäglichen Bedürfnissen. Die Errichtung der Pfarren fand schon in nächsten Jahren in bedeutungsvollen Orten der Lika statt: Novi Budak, Perušić, Bilaj und anderen. Aber die Errichtung der Kirchen erforderte mehr Mühe. Zuerst wurden Holzkirchen gebaut, und manchmal wurden Moscheen ausgenutzt, aber heute wissen wir nicht viel über das Aussehen solcher Objekte, da nur kleine Reste geblieben sind. Die Moschee in Perušić war eine mittelalterliche katholische Kirche und endlich wurde ihr ihre ursprüngliche Struktur zurückgegeben. Diese, um 1700 entstandenen Kirchen konnten nicht lange dauern und wurden Ende des 18. Jahrhunderts mit neuen Kirchen eingetauscht. Einige Kirchen aus der Zeit um 1700 sind doch geblieben (Gornji Kosinj, Donji Kosinj, Kosinjski Bakovac, Mušaluk). Die Analyse dieser Objekte beweist, dass sie auf den Gründen der mittelalterlichen Kirchen gebaut wurden. Dabei wurden einige Einzelheiten der mittelalterlichen Architektur übernommen (Romanik und Gotik!). Die barocken, zeitgemäßen Details sind sehr selten zu finden; sie sind fast unmerkbar, und erst nach der Ausarbeitung der Fenster und Türen vermutend. Die Hauptstirnseiten der Kapellen aus 1700 wiederholen mit ihrer Struktur mittelalterliche Formen. Auf den Kirchen in Gornji und Donji Kosinj, in der Achse der Hauptvorderseite erheben sich schlanke Glockentürme die mit ihren Grundrissen der mittelalterlichen Kirchtürmen in diesem Teil Kroatiens entsprechen.