

ZORISLAV HORVAT

RUŠEVNA CRKVA NA GROBLJU SV. FILIPA I JAKOVA U SV. JURJU KRAJ SENJA

Zorislav Horvat
Zagrebačka 17
HR 10340 Vrbovec

UDK: 726(497.5 Sv. Juraj)
Izvorni znanstveni članak
Ur.: 2001-11-05

Ruševna crkva sv. Filipa i Jakova na groblju u Svetom Jurju kraj Senja vjerojatno je ostatak trgovačke postaje cistercitskog samostana u Toplici (današnjem Topuskom). Cisterciti odlaze iz Toplice tijekom 15. st., a njihova crkva, vjerojatno posvećena sv. Filipu i Jakovu, ostaje napuštena tijekom ratova s Turcima (16. – 17. st.). Zahvaljujući solidnoj gradnji, zidovi još stoje. Ovo je važan primjer cistercitske crkve (kapele, oratorija) na jednom njihovu gospodarskom objektu – trgovačkoj postaji.

Iako se o Svetom Jurju dosta pisalo, ruševine Sv. Filipa i Jakova na groblju uglavnom nisu spominjane; iznimka je A. Glavičić,¹ koji je autora, uostalom, onamo i doveo. Groblje sv. Filipa i Jakova s ruševinama srednjovjekovne crkve nalazi se ispod današnje župne crkve sv. Jurja, kraj mora. Već je na prvi pogled jasno da je ta ruševna crkva sagrađena najvjerojatnije u 13. st. Sačuvana je u gotovo cijeloj svojoj prvobitnoj visini, osim na mjestu sakristije i stražnjeg zida svetišta, gdje je visina samo 2 – 2,5 m. Svetište joj je okrenuto prema istoku, a glavno pročelje prema zapadu. Crkvu na groblju sv. Filipa i Jakova čine brod, pravokutno svetište, kapele, ili bolje reći – nesimetrični

¹ A. GLAVIČIĆ, 1992, 100-102. Osim Glavičića, jedino još J. Brunšmid u svojim zapisima spominje "Crkvicu gotsku, s kamenjem, na kojem je počivao crkveni svod..." – Arhiv Uprave za zaštitu kulturne baštine Ministarstva kulture u Zagrebu: podatak dobio od V. Švarc, na čemu joj ovom prigodom zahvaljujem.

transept (!) uz južnu stranu broda (Sl. 1, 2), te sakristija u kutu između svetišta i kapele – transepta. U produžetku zaključnog zida svetišta, prema sjeveru, nastavlja se zid koji bi mogao biti dio vanjskog zida nekakva objekta. Danas je to dio ogradnog zida oko groblja.

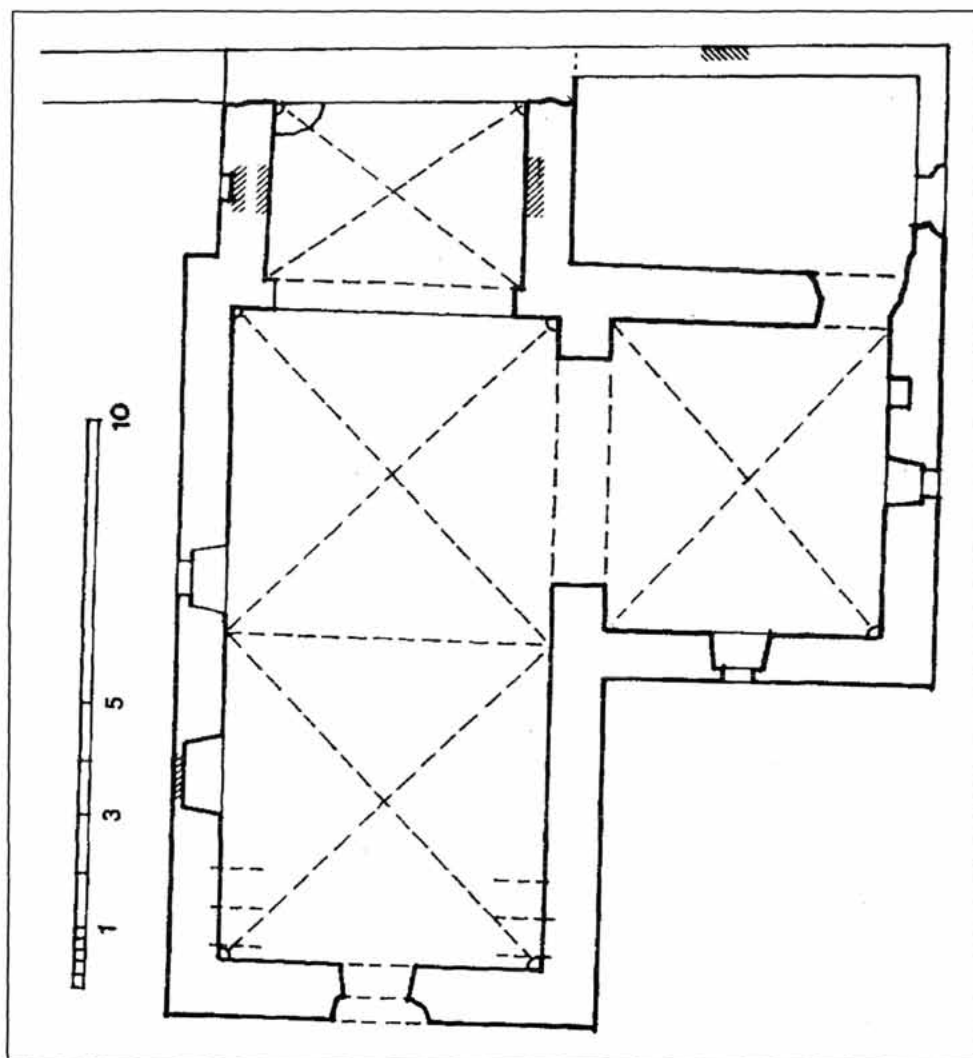

Sl. 1. Sveti Juraj, crkva sv. Filipa i Jakova, tlocrt (crtež Z. Horvat)



Sl. 2. Sveti Juraj, crkva sv. Filipa i Jakova, opći pogled sa sjevera:
u prvom planu zazidana vrata (snimio M. Glavičić, 2001.)

Zidovi crkve su kameni, izvana izvedeni priklesanim, približno kvadratnim komadima kamena, a na unutrašnjoj je strani kamen lomljenjak. Crkva – brod, svetište i kapela – transept nekad su bili svođeni križnim svodovima s rebrima, o čemu imamo tragove u više kutova, a u svetištu je u istočnom kutu i djelomice sačuvani ostatak pete križnog svoda (Sl. 3). Sačuvane konzole – kapiteli u kutovima crkve (Sl. 4) – ukrašene su listovima i "kukama" (francuski "a crochet"). Abakusi su dosta jednostavni, iako profilirani; na nekima od njih sačuvani su početci rebara koja su završavala "košticom badema". Pri kasnijim preuređenjima, dio je kapitela – konzola izvađen ili otklesan, no ostalo ih je pola, i to su sve kapiteli u kutovima. Dva kapitela u sredini broda, na kojima su se morala stjecati tri rebra, nisu sačuvana. Iznad svetišta je kasnije umjesto križnoga izveden polukružni bačvasti svod (Sl. 5).

Trijumfalnog luka više nema, srušen je pri izvedbi bačvastog svoda. Portal na glavnom pročelju nije sačuvan, a od njega je ostala niša portala sa segmentnim nadvojem. Sveza sa sakristijom bila je kroz vrata u kapeli – transeptu, danas bez okvira. U svetištu je u zidu prema sakristiji nekakav zazid – bilo da je to sedilija ili pak sveza sa sakristijom. S obzirom na to da je sakristija zatrpana



Sl. 3. Sveti Juraj, crkva sv. Filipa i Jakova, istočni zid svetišta, pogled izvana: desno gore ostatak prvobitnog svoda nad novijim bačvastim svodom (snimka: M. Glavičić)

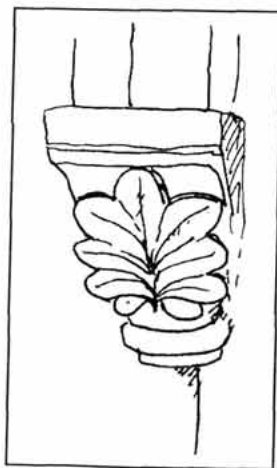

Sl. 4. Sveti Juraj, crkva sv. Filipa i Jakova, konzola u svetištu (crtež: Ana Horvat)



Sl. 5. Sveti Juraj, crkva sv. Filipa i Jakova, pogled prema svetištu (snimka M. Glavičić)

kamenom i gruhom do visine kojih 1,5 – 2 m, nije bilo moguće ondje ništa provjeriti. U sjevernom zidu broda zazidana je niša, možda nekadašnja vrata u ograđeni prostor uz crkvu. U tom je zidu broda i jedan omanji prozor pravokutna svijetla otvora. Još je jedan nešto manji zazidani prozor nalazi u sjevernom zidu svetišta; izvana mu je okvir ostao vidljiv (Sl. 6): to je pravokutni otvor, s kamenim okvirom, bez profilacije i u ravnini vanjske plohe zida. Veličina otvora je 36 / 91,5 cm. Okvir je bio providen željeznom rešetkom, no bez odzidanja niše nije moguće utvrditi je li bio ustakljen.

Zaključni zid svetišta (Sl. 4) porušen je do visine kojih 2 – 2,5 m, tako da nije moguće reći je li ondje bio kakav prozor ili rozeta, iako bi ga se ondje očekivalo.

Kapela – transept bila je providena s dva omanja pravokutna prozora u južnom i zapadnom zidu, veličine 52 / 108 cm.

Sakristija je također prvobitno imala dva pravokutna prozora, od kojih je onaj u istočnom zidu bio veličine 32,5 / 47 cm. Prozor u južnom zidu sakristije je zazidan, a iznad njega je otvoren noviji, koji je, međutim, devastiran, a okvir izvađen.

U kapeli – transeptu u čelnom je zidu izvedena pravokutna niša veličine 41 / 31 cm, dubine 34 cm, bez ikakva okvira; vjerojatno za ampule.

Uz unutrašnju stranu glavnog pročelja naknadno je bila ubačena empora (ili je to pjevalište?) na drvenim gredama (Sl. 7).

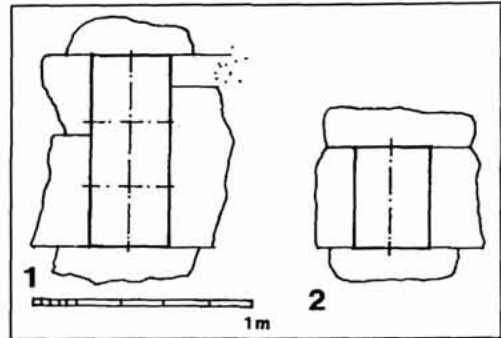

Sl. 6. Sveti Juraj, crkva sv. Filipa i Jakova:
1. Zazidani prozor u svetištu, 2. Prozor sakristije (crtež: Z. Horvat)



Sl. 7. Sveti Juraj, crkva sv. Filipa i Jakova, pogled prema zapadnom pročelju s unutarnje strane (snimka M. Glavičić)

Produljenje zida u ravnini završetka svetišta prema sjeveru i moru moglo je u jednom trenutku biti ogradni zid i još nekakav pomoćni objekt (samostan? gospodarska namjena?). Zid je sačuvan u duljini od kojih 10 – 12 m i na njemu se razlikuje nekoliko faza gradnje. Čini se da je prvo podignuta crkva, pa zatim dodane neke građevine, ali kao da je crkva neko doba stajala samostalno – sudeći po zazidanom prozoru u sjevernom zidu svetišta.

Okoliš crkve je recentno groblje, u kojemu se danas više ne pokapa.

Spominjanje Sv. Jurja u literaturi

Popis luka pod Velebitom iz 1639. spominje: "Swetti Iuray dobar porat za brode male i velike (...) I ondje kloštar i criqua..."² situaciju opisuje što je moguće kraće. Nama je važna tvrdnja "kloštar i criqua", jer bi to značilo nazočnost dvaju objekata, od kojih bi "criqua" mogla biti ova naša, sv. Filipa i Jakova.

Ime naselja Sveti Juraj ne može potjecati od novije crkve, već od neke starije, čije je ime preuzeto. Pa i na zemljopisnoj karti M. Stiera iz 1660. Sveti Juraj označen je kao St. Gergen. M. Stier u svojim opisima granice prema Turcima i naselja na njoj u stvari kao da – prepisuje ono o Svetom Jurju iz *Popisa luka iz 1639. god.*³

U *Topografiji* F. J. Frasa,⁴ u opisu Svetog Jurja navodi se da se kraj župne crkve i župnog dvora "vide tragovi stare zgrade, koju drže propalim pavlinskim samostanom". Osim toga, crkva u Svetom Jurju je i naslovna opatija. Groblje sv. Filipa i Jakova s nekom ruševnom crkvom se ne spominje.

Službeni popis ruševnih spomenika kulture (crkava, starih gradova i sl.) u Lici iz 1900. god. spominje u Svetom Jurju samo ruševine crkve sv. Filipa i Jakova, koja je zapuštena još početkom "prošlog stoljeća" – dakle nešto nakon 1800. god.⁵

Stjepan Pavičić bez mnogo dokazivanja piše da su benediktinci "oko 1170." sagradili samostan sv. Jurja,⁶ iako se benediktinci ondje spominju tek 1248. Osim toga, prema Pavičiću, od samostana postoji tek "nekoliko kamenova".

Lelja Dobronić prihvaća vjerojatnost da su templari imali crkvu sv. Jurja, čiji se temelji danas nalaze pod kaštelom Nehajem,⁷ međutim, spominje mogućnost nazočnosti ivanovaca (1216.) u Sv. Jurju "de Castelluz", a to da bi bilo u Svetom

² R. LOPAŠIĆ, 1885, (II. dio), 211.

³ Lj. KRMPOTIĆ, 1997, 126.

⁴ F. J. FRAS, 1988, 186.

⁵ Službeni popis 1900, Arhiv Uprave za zaštitu kulturne baštine Ministarstva kulture u Zagrebu, Henebergova ostavština.

⁶ S. PAVIČIĆ, 1966, 322.

⁷ L. DOBRONIĆ, 1984/2, 68.

Jurju nedaleko od Senja. No, danas u stvari nije jasno na što se ono "Castelluz" odnosi, tako da je i ta teza, po mišljenju same L. Dobronić, na krhkim nogama.

Više je nego zanimljivo mišljenje A. Račkog⁸ da su templare u Svetom Jurju naslijedili cisterciti, reformirani benediktinci, iako za to ne daje nikakva obrazloženja.

Ante Glavičić opisujući stara groblja u Senju i okolici spominje i našu crkvu sv. Filipa i Jakova,⁹ te pretpostavlja da ona potječe iz 13./14. st. On ne zna je li ondje ikada bio uređen samostan, no misli da ne može biti da je to templarska crkva iz 1184. god. Pozicija recentne župne crkve sv. Jurja za njega je moguća pozicija crkve i opatije sv. Jurja, na kojoj su Bunjevci sredinom 17. st. sagradili župnu crkvu. Tu je u blizini i mjesto srednjovjekovnoga naselja Lisac,¹⁰ koje je očito kontinuitet ilirskog pa rimskog naselja Lopsike.

Templari su u Senj došli 1184. god. i dobili već sagrađenu crkvu sv. Jurja te sagradili svoju "kuću".¹¹ M. Bogović također smatra da je to najvjerojatnije ona mala romanička crkva pod temeljima kaštela Nehaja, te da su sredinom 13. st. u Senju istodobno postojali i templari i benediktinci.

Prema tome, postojale su i dvije crkve posvećene sv. Jurju, u Senju i u Svetom Jurju. Tome su očito trebali odgovarati i samostani sv. Jurja – templarski u Senju i benediktinski u Svetom Jurju,¹² koji se od 1343. naziva "de Lisac" po istoimenom otočiću pred Svetim Jurjem.

Neki povijesni podatci

S obzirom na ime naselja – Sveti Juraj – prvo bismo išli tragom tog zaštitnika.

U pisanim se izvorima u blizini Senja spominje – neizravno – benediktinski samostan sv. Jurja tek od sredine 13. st., odnosno od 1248. god., i to u raspravi zbog nadoknade redovnicima sv. Jurja, koju su morali platiti stanovnici Baške na otoku Krku.¹³ Pri bijegu pred Tatarima redovnici sv. Jurja pobjegli su u benediktinski samostan sv. Lucije kraj Baške, no ondje su ih stanovnici Baške – orobili! Parnica je dugo trajala, te je riješena tek 1248. god. Čini se da se ovdje radi o benediktinskim redovnicima iz Svetog Jurja.

U popisu taksa iz doba oko 1320., koje su benediktinski samostani morali platiti, svota koju je platio samostan sv. Jurja, bila je među najmanjima,¹⁴ što govori o nevelikom samostanu...

⁸ A. RAČKI, 1957, 130.

⁹ A. GLAVIČIĆ, 1992, 100-101.

¹⁰ A. GLAVIČIĆ, 1967-68, 30-34.

¹¹ M. BOGOVIĆ, 1992, 26-28.

¹² M. BOGOVIĆ, 1992, 26-28.

¹³ Š. LJUBIĆ, 1868, 76-77.

¹⁴ I. OSTOJIĆ, 1964, (II. dio), 206; S. PAVIČIĆ, 1966, 325.

Ivan Ostojić, benediktinac, koji je očito dobro proučio sve relevantne izvore i literaturu, misli da nije poznato kad su benediktinci došli u Sveti Juraj, a niti kada su otišli.¹⁵ On se domišlja da su benediktinci preuzeli samostan sv. Jurja od templara. Karakteristično je da je u samom Senju postojala templarska crkva sv. Jurja, no benediktinci su u Svetom Jurju mogli preuzeti podružnicu tj., omanju kapelu i neke pomoćne građevine.

U okolici Senja spominje se 1378. crkva sv. Filipa i Jakova,¹⁶ što bi se moglo odnositi na danas ruševnu crkvu na groblju sv. Filipa i Jakova u Svetom Jurju.

Pravokutno završeno svetište, (polu)transept, te cistercitske odlike ruševina crkve na groblju sv. Filipa i Jakova nukaju nas na traženje "cistercitskih veza": god. 1240., u travnju, senjski templari daju cistercitema iz Toplice (Topuskog) pola zemljišta, koje je nekada uživao prior Oprak, i to kraj Senja – *apud Seniam*. Ondje cisterciti mogu sagraditi svoju "kuću", ali ne i primati i kupovati druge posjede i vinograde, te bez dozvole templara smiju trgovati samo za svoje potrebe.¹⁷

Posjedi su topličkog samostana bili veliki, a oni sami imali su veliku gospodarsku snagu i značenje. Ostojić spominje da je topuski samostan bio drugi po veličini poreza papi, odmah iza zagrebačkog biskupa!¹⁸ Očito su u takvoj situaciji i potrebe za trgovinom bile značajne, a racionalni su cisterciti tražili rješenje koje im je odgovaralo: svoju luku.

S obzirom na nepovoljne povijesne okolnosti, cisterciti napuštaju svoj samostan u Toplici već početkom 15. st.,¹⁹ a definitivno nakon pada Bosne 1463. Jasno da u ovakvim uvjetima prestaje djelovanje njihova gospodarstva, pa dakle i luke *apud Seniam*.

¹⁵ I. OSTOJIĆ, 1964, (II. dio), 207.

¹⁶ M. VILIČIĆ, 1971, 115.

¹⁷ I. K. Tkalčić, 1873, 78.

... : *Quod cum abbas et conventus monasterii de Toplica, iam dudum postulassent a fratre Rembaldo de Karump, magistro domus templi per regnum Hungarie, et ab aliis fratribus domus templi, locum unum apud Sceigniam, sibi dari, ad domum unam ibidem edificandam pro rebus propriis necessariis dicti monasterii emendis et vendendis. (...) domantes et concedentes in perpetuum dicto monasterio toplicensi medietatem cuiusdam pecie terre, quam tenebat domus de terra quam tenuit quondam prior Oprak, ad domum quam petebant edificandam, tali modo:...." Verum res proprias dicatorum abbatis et conventus usui ipsorum necessarias liceat eis ibidem emere et vendere, reponere et inde extrahere libere et pacifice pro sue libito voluntatis.*

U prijevodu M. Kruheka, na kojem mu se ovom prigodom zahvaljujem:

"...naime to da su opat i zajednica samostana topličkog nedavno zatražili od brata Rembalda de Karump, magistra kuće templara u Kraljevstvu Ugarskom i od druge braće templara, da bi im dali jedno mjesto kod Senja, gdje bi si oni podigli jednu kuću za svoje vlastite i potrebite stvari koje bi trebali kupovati i prodavati. (...)dajući i podjeljujući zauvijek rečenomu samostanu topličkom, polovice jedne zemlje, one, koje je do sada držala kuća templara, a koju je nekoć držao prior Oprak, da bi si tu podigli kuću za koju su to tražili i pod ovim uvjetom:...."

¹⁸ I. OSTOJIĆ, 1965, (III. dio), 211.

¹⁹ I. OSTOJIĆ, 1965, (III. dio), 213-214.

Zaključna razmatranja

Stilske osobine crkve sv. Filipa i Jakova odgovaraju 13. st. i cistercitskoj nazočnosti. Na njoj se osjećaju i neke rane faze gradnje, bolje reći – nastavak gradnje uz samo svetište nekih građevina, čija nam je namjena u ovom trenutku nejasna.

Uz današnju župnu crkvu sv. Jurja ne tako davno nalazile su se neke ruševine za koje tradicija drži da bi mogle biti ostatci nekog samostana: templara, benediktinaca pa i pavlina, no čini se najprije benediktinskog samostana. Dakle, ako dodamo i cistercite, onda na tako malom prostoru susrećemo čak četiri crkvena reda! Mislim da pavline možemo u ovom slučaju zanemariti, jer su njihovi samostani bili bliže Senju, sa zapadne strane u Vlaškoj Dragi (Sv. Jelena), a drugi s istočne – u uvali Spasovac. Ostaju templari, benediktinci i – cisterciti.

Templari su najstariji, tj. oni su najprije došli. Ondje je bio templarski posjed – *terra quam tenuit quondam prior Oprahk*. Možda se Sveti Juraj tako nazivao zahvaljujući činjenici da su ga držali templari iz istoimene "kuće" u Senju.

Cisterciti dolaze 1240. god., kada su kraj Senja dobili komad zemlje za izgradnju svoje trgovačke postaje, i to od templara. Nejasno je kad su se pojavili benediktinci u Svetom Jurju, no vjerojatno vrlo brzo, jer su templari i benediktinci suvremenici sredinom 13. st. Čini se da su templari već oko 1240. namjeravali napustiti Senj, pa svoje posjede rasprodaju, zamjenjuju s cistercitima i benediktincima i prelaze 1263. u Dubicu.

Dakle, radi se o dvije crkve u Svetom Jurju: jednoj na mjestu današnje župne crkve i drugoj na groblju sv. Filipa i Jakova, jedna je na višem, a druga na nižem terenu. Jedna stara izreka kaže:

Bernardus valles, Benedictus montes amabat... što bi odgovaralo i položaju crkava benediktinaca i cistercita: templari su mogli prepustiti svoj posjed Sveti Juraj i benediktincima i cistercitima, te su prvi ondje imali omanji (?) samostan na malo povišenu mjestu (Sv. Juraj "de Lisac"), drugi pak skladište za svoju trgovinu na nižem terenu. Sam položaj uz more, u zaštićenoj uvali to potvrđuje ("dobar porat!"), a rimska i ilirska prošlost, povezanost s kontinentom starim cestama.

Stilske osobine ruševine sakralnog objekta na groblju sv. Filipa i Jakova nesporno potječu iz 13. st. i najvjerojatnije su cistercitskog podrijetla:

1. Tlocrt s pravokutno završenim svetištem, (polu)transept, tipičan je za cistercitsku arhitekturu.
2. Brod crkve je svođen, što je u nas za to doba rijetkost, ali ne i kod cistercita.
3. Zidanje priklesanim kamenom, gotovo klesancima, približno kvadratnog formata.

4. Kapiteli s "kukama" (*a crochet*), tipični za francusku gotičku arhitekturu.
5. Primjena konzola ispod peta svodova u 13. st. je cistercitski običaj.
6. Stroga jednostavnost, koja ne znači i siromaštvo – to je vrlo solidno građeni objekt – jedna je od važnih cistercitskih regula u gradnji njihovih samostana.

Smještaj ove crkve uz "dobar porat", blizina templara te vjerojatno dobra prometna povezanost, zaostala još iz doba Rimljana, mogli bi odgovarati poziciji cistercitske trgovačke postaje, "grande", na terenu koji su dobili od templara. Crkva je prilagođena situaciji, a prostor okrenut prema moru, očito okružen zidovima i zgradama uz njih, namijenjen je skladištenju različite robe. Zidani prostor u južnom zidu svetišta, okrenut prema dvorištu, govori da je crkva prvobitno bila slobodnostojeća građevina, da s te strane nije odmah ničeg niti bilo, pa niti samostana, a da se želio dobiti slobodni, uporabni prostor; čak je i sakristija na drugoj strani!

Templarska zabrana cisterciticima kupovanja terena s vinogradima u neposrednoj okolini i te kako ima smisla, s obzirom na neposredni okoliš te moguću blizinu templara, kasnije benediktinaca, i templarski strah od konkurencije.

Cistercitske su samostanske crkve uvijek trobrodne, jednostavne i solidno građene, svođena broda i jako često ravno završena svetišta. Ukrašavanje je svedeno na najmanju mjeru, a to su u 13. st. kapiteli i konzole. Cistercitska crkva u Topuskom, građena tijekom 13. st., ima sve te osobine i u potpunosti je izraz stila francuske gotike. Ono što je sačuvano na zapadnom pročelju u Topuskom, nije mnogo, no dovoljno govori. Kapiteli su ukrašeni "kukama" "a crochet" te lišćem, samo prislonjenim uz čašku kapitela.

No, okrenimo se cistercitskim crkvama na njihovim udaljenijim posjedima – grandama, te u ženskim cistercitskim samostanima. U grandama, koje su udaljenije od matičnog samostana, grade se i kapele (oratoriji).²⁰ Zanimljivo da M. Aubert u svom opsežnom djelu o cistercitskoj arhitekturi u Francuskoj²¹ ne donosi niti jedan primjer crkve, kapele ili oratorija na nekoj grandi: je li to zato jer su srušene, tj. više ne postoje? Sljedeći naš zaključak bio bi da je onda naša kapela sv. Filipa i Jakova rjedak sačuvani primjer jedne cistercitske kapele na njihovu gospodarskom posjedu...

Crkve ženskih samostana su jednobrodne, s transeptom i uglavnom su ravno završena svetišta (Sl. 8). Ove osobine i neki realizirani primjeri (Sl. 9) odgovaraju kapeli sv. Filipa i Jakova u Svetom Jurju.

²⁰ M. AUBERT, 1947, (II. dio), 58.

²¹ M. AUBERT, 1947.

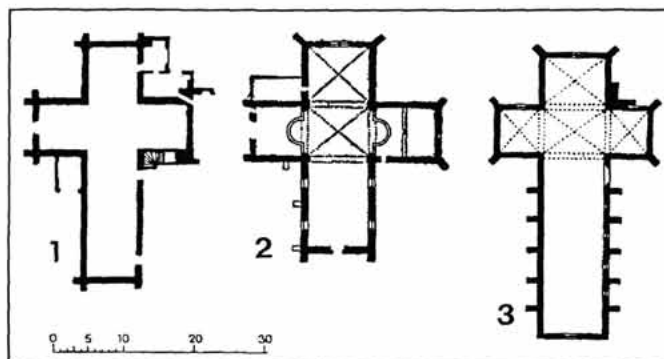

Sl. 8. Tlocrti nekih ženskih cistercijskih samostana (prema A. DIMIER, 1967.): 1. Le Savouir, Francuska, 13. st.; 2. Le Miroir, Francuska, 12. st.; 3. Cadins, Španjolska, 13. st.

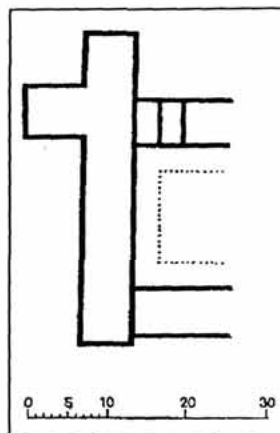

Sl. 9. Saddell, Škotska, muški samostan, osnovan 1220. god., ruševan

Pred nama je, dakle, rijedak primjer ostatka naše prošlosti: gotovo u potpunosti sačuvana crkva jedne cistercijske grande – trgovačke postaje uz more, iz najboljeg doba razvoja cistercijskog samostana u Toplici, sredinom 13. st. s obzirom na to da se toplički samostan dosta brzo ugasio, prestala je i potreba za njihovom trgovačkom postajom, i naravno, kapelom. Ratovi s Turcima očito su prouzročili dalje napuštanje ne samo crkve sv. Filipa i Jakova već i benediktinskog samostana i naselja Lisac. Solidna građa cistercijske crkve sv. Filipa i Jakova sačuvala je objekt, iako baš ne u potpunosti: gotičkog svoda više nema, ostali su samo njegovi tragovi. Bačvasti svod svetišta govori o kasnijoj privremenoj uporabi, koja nije dugo trajala. Srećom, preostali zidovi i dalje stoje, ali je svakako potrebno tu crkvu istražiti i obnoviti: to je važan objekt u sakralnoj arhitekturi srednjovjekovne Hrvatske, ali i za cistercijsku povijest općenito.

Literatura

- Marcel AUBERT, *L'architecture cistercienne en France*, sv. 2, Paris 1947.
 Mile BOGOVIĆ, Prijelazno stoljeće Senjske crkve (1450 – 1559), *Senjski zbornik*, Senj, 1990, 69-92.
 Mile BOGOVIĆ, Sv. Juraj i Senj, *Senjski zbornik*, 19, 1992, 25-34.
 Anselme DIMIER, *Recueil de plans d'églises cisterciennes*, 1-2, Paris 1967.
 Lelja DOBRONIĆ, Posjedi i sjedišta templara, ivanovaca i sepulkralaca, *Rad JAZU*, 1984/1, Zagreb.
 Lelja DOBRONIĆ, *Viteški redovi – templari i ivanovci u Hrvatskoj*, Zagreb, 1984/2.
 Franjo Julije FRAS, *Topografija Karlovačke vojne krajine*, Gospić, 1988.
 Ante GLAVIČIĆ, Arheološki nalazi iz Senja i okolice, *Senjski zbornik*, 3, Senj, 1967.
 Zorislav HORVAT, Neke činjenice o cistercijskom samostanu u Topuskom, *Prilozi Instituta za arheologiju u Zagrebu*, Zagreb, 1996/97, 13-14, 121-134.

- Lj. KRMPOTIĆ, *Izještaji o utvrđivanju granica Hrvatskog kraljevstva od 16. do 18. st.*, 1997.
- Radoslav LOPAŠIĆ, *Spomenici Hrvatske krajine*, 2. dio, Zagreb, 1885.
- Šime LJUBIĆ, *Listine o odnosajih između Južnoga Slavenstva i Mletačke republike*, I. dio, Zagreb, 1868.
- Šime LJUBIĆ, Topusko, (Ad Fines) i ostaci njegove gotičke crkve, *Vjesnik Hrvatskog arheološkog društva*, 12, 1880, Zagreb, 1-11.
- Stjepan PAVIČIĆ, Prilozi nepoznate prošlosti grada Senja i okolice, *Senjski zbornik*, 2, Senj, 1966, 309-382.
- Andrija RAČKI, Stari samostani Hrvatskog primorja, *Vjesnik staleškog društva katoličkih svećenika*, 4, Zagreb, 1957, 124-140.
- "SLUŽBENI POPIS IZ 1900.", Henebergova ostavština, *Arhiv Uprave za zaštitu kulturne baštine Ministarstva kulture*, Zagreb.
- Ivan Krstitelj TKALČIĆ, *Poviestni spomenici Zagrebačke biskupije*, 1. dio, Zagreb, 1873.
- Ivan Krstitelj TKALČIĆ, Cistercijski samostan u Topuskom, *Vjesnik Hrvatskog arheološkog društva*, Zagreb, 1897, 110-129.
- Melita VILIČIĆ, Arhitektonski spomenici Senja, *Rad JAZU*, 360, Zagreb, 65-130.

BAUFÄLLIGE KIRCHE AUF DEM FRIEDHOF DER. HL. PHILIP UND JAKOB IN SVETI JURAJ BEI SENJ

Zusammenfassung

Der Autor beschreibt die bewahrte Kirche der hl. Philip und Jakob, die einer Handelsstation des ehemaligen Zisterzienserklosters in Toplica (später Topusko), Mitte des 13. Jahrhunderts, gehörte. Das Kloster der Zisterzienser in Toplica erlöschte sehr bald und deshalb hörte der Bedarf an ihrer Handelsstation und ihrer Kapelle auf. Die Kriege mit den Türken verursachten offensichtlich weitere Auflassung nicht nur der Kirche der hl. Philip und Jakob, sondern auch des Benediktinerklosters und der Ansiedlung Lisac. Dankend solidem Bau der Zisterzienserkirche der. hl. Philip und Jakob ist dieses Bauwerk erhalten geblieben, obwohl nicht vollkommen: das gotische Gewölbe besteht heute nicht mehr, es sind nur seine Spuren geblieben. Die fassförmige Gewölbung des Sanctuariums zeugt von seinem zeitweiligen Gebrauch. Zum Glück sind die Reste der Wände noch immer da, aber es ist notwendig diese Kirche zu erforschen und zu restaurieren: das ist ein sehr wichtiges Objekt der sakralen Architektur des mittelalterlichen Kroatiens und der Zisterziensergeschichte.

DISREPAIRED CHURCH ON ST FILIP AND JAKOV CEMETERY AT ST JURAJ BESIDE SENJ

Summary

This is an article on a rare remains from our past: almost completely preserved, the Cistercian church of one mercantile station by the sea, belonging to the mid 13th c., which was the best period in the development of Cistercian monastery at Toplica (later Topusko). In view of the fact that the monastery of Toplica was extinguished rather quickly, the need for their mercantile station and chapel also ended. The wars with the Turks were obviously the reason for further abandonment not only of the church of St Filip and Jakov, but also of the Benedictine monastery and settlement Lisac as well. The strong construction of the Cistercian church of St Filip and Jakov somehow preserved the object, although not completely. So, the gothic vault is no more there but only the traces of it. The barrel vault speaks of its later temporary usage, which did not last for a long time. Fortunately, the remaining walls stay there still, but the church certainly requires further researches and respective reconstruction. Namely, this is a very important object either for the sacral architecture of medieval Croatia or for the history of the Cistercians in general.