

Prikaz ratnih zbivanja na području Podravske Slatine

Miroslav Venus

Dom zdravlja Podravska Slatina

UDK 355/359(497.13)

Prispjelo: u rujnu 1992.

Autor prikazuje ratne uvjete koji su vladali na području općine Podravska Slatina od 4. rujna do 13. prosinca 1991. godine. Opisana je i preobrazba Doma zdravlja Podravska Slatina s mirnodopskih na ratne uvjete rada, te neprijateljsko razaranje područnih ambulanti.

Pregledno je sistematiziran ukupan broj ranjenih i poginulih prema dobi, spolu i eventualnoj pripadnosti vojnim postrojbama. Poseban osvrt dan je na vrstu ranjavanja, te je naglašeno najučestalije ozljeđivanje donjih udova.

Ključne riječi: rat, razaranje, ranjenici

Rat u svojem najgorem obliku na našem je području započeo 4. rujna 1991. godine strašnim masakrom civila u selima Balinci, Čeletkovec i Čojlug. Od tada, pa sve do 13. prosinca 1991. kada smo oslobodili privremeno okupirana područja naše općine, u svakom je trenutku postojala opasnost od smrti ili ranjavanja. Svakodnevni napadi srbočetnika s Papuka, uz obilatu pomoć avijacije, učinili su svoje. Podravska je Slatina preživjela ne-

koliko raketiranja i bombardiranja tzv. krmačama, dok su minobacački napadi bili svakodnevnica. Ovaj prikaz i obuhvaća upravo razdoblje od 4. rujna do 13. prosinca 1991. godine, kada je podravskoslatinsko područje najviše razarano, te kada je bilo najviše ranjenih i poginulih.

SLIKA 1.
Razrušena područna ambulanta u selu Voćinu
FIGURE 1.
Demolished district outpatient in the village of Voćin



ORGANIZACIJA ZDRAVSTVENE SLUŽBE U RATNIM UVJETIMA

Dom zdravlja u Podravskoj Slatini, kao uostalom i sve druge zdravstvene ustanove u Republici Hrvatskoj, morao se preorijentirati »u hodu« na sasvim druge uvjete rada. Obrada bolesnika obavljala se u ordinacijama i maloj kirurškoj sali koje smo premjestili, naravno, u podrum. Tako se rad mogao koliko toliko nesmetano odvijati unatoč učestalim minobacačkim napadima, te zračnim opasnostima. Svim nedaćama moramo pridodati i činjenicu da su nas neki medicinski radnici napustili, a uglavnom su to bili specijalisti pojedinih struka. Međutim, uspjeli smo i bez njih.

Trojica kolega i ja bili smo uključeni u sastav podravsko-slatinske brigade, tako da smo zbrinjavali ranjenike odmah na prvim borbenim linijama. Nakon toga transportirali smo ih u Dom zdravlja na konačnu obradu ako je bilo lakše ranjavanje, ili se zbrinjavanje obavljalo u MC Virovitica u slučaju težeg ranjavanja. Civilne ranjenike, kojih je nažalost također bilo, zbrinjavale su kolege koje su ostale u Domu zdravlja. Moram odmah napomenuti da je to bila više umjetna podjela, jer su svi radili sve, nastojeći dati što više svojega znanja, sposobnosti i truda. Bile su sastavljene ekipe od liječnika, medicinskih sestara i vozača uz pomoćno osoblje. Svaka ekipa bila je zadužena za određeni dio posla u cijelom lancu zbrinjavanja ranjenih. Tako je jedna ekipa bila zadužena za izlazak na teren po pozivu, druga za trijažu ranjenih, treća za male kirurške intervencije, sljedeća za zbrinjavanje psihotraumatiziranih i sl. Držim da je nepotrebno posebno isticati da je služba bila pojačana, tako da je u svakom trenutku moglo intervenirati više ekipa.

RAZARANJA ZDRAVSTVENIH USTANOVA

Dom zdravlja imao je svoje terenske ambulante na području sela Voćin, Čeralije, Sekulinci, Gornji Meljani i Lisićine. Na tim područjima nalazio se neprijatelj koji je te ambulante koristio za svoje potrebe. Kada je došlo do povlačenja srbočetničke vojske, sve što se godinama gradilo i razvijalo, srušeno je i zapaljeno u trenu. Slatinski Dom zdravlja tako je ostao bez navedenih terenskih ambulanti.

RANJENI I POGINULI

Za razdoblje od 4. rujna do 13. prosinca 1991. na području općine Podravska Slatina ranjeno je 127 osoba, od kojih 14 smrtno. Navedeni broj u postocima iznosi 11,02%, što ćemo pokušati detaljnije obraditi.

Od 14 smrtno stradalih, 5 ih je politraumatizirano ozljedama glave, trupa i udova. Po jedan ranjenik je zadobio ozljedu glave, vrata i trbuha, dok ih je po trojica zadobilo ozljedu prsnog koša i donjih udova. Osim dvojice smrtno stradalih od vatrenog oružja, svi su ostali

SLIKA 2.
Postotak ranjenih civila i pripadnika vojnih postrojbi
FIGURE 2.

The percentage of the wounded civilians and members of the military units

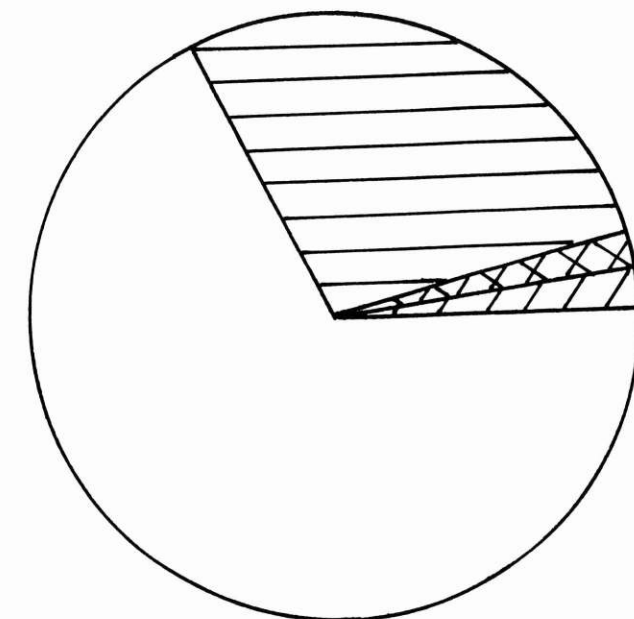

	Hrvatska vojska	87 ili	68,51 %
	Civili	35 ili	27,56 %
	Ministarstvo unutrašnjih poslova	2 ili	1,57 %
	tzv. JNA	3 ili	2,36 %

ozlijeđeni minsko-eksplozivnim rasprskavajućim sredstvima. Od 14 smrtno stradalih, 11 ih je bilo u sastavu Hrvatske vojske, a troje civila.

Ozljeđe su zadobivene tijekom neprijateljskog raketiranja i minobacačkih napada na područje Podravske Slatine, te u tijeku izvođenja ratnih operacija s naše strane. Važno je napomenuti da su u svih ranjenih ozljeđe bile takve da se nažalost nije moglo pomoći. Do dvojice ranjenih nije se moglo pravodobno doći zbog neprijateljskog djelovanja po medicinskom osoblju, a jedan ranjenik je naknadno podlegao ozljedama u bolnici. Od svih smrtno stradalih jedna osoba je ženskog spola, a ostalo su muškarci.

Na našem je području u obuhvaćenom vremenu bilo, kao što je već navedeno 127 ranjenika. Od tog broja 113 ranjenih je muškog spola, a 14 su žene.

Ranjeno je 87 pripadnika Hrvatske vojske ili 68,51%, 2 pripadnika MUP-a ili 1,57%, 35 civila ili 27,56%, te trojica pripadnika neprijateljskih postrojbi ili 2,36%,

GRAFIKON 1.

Prikaz ranjenih po dobnim skupinama na području Podravske Slatine

GRAPH 1.

Distribution of the wounded according to age groups in the area of Podravska Slatina

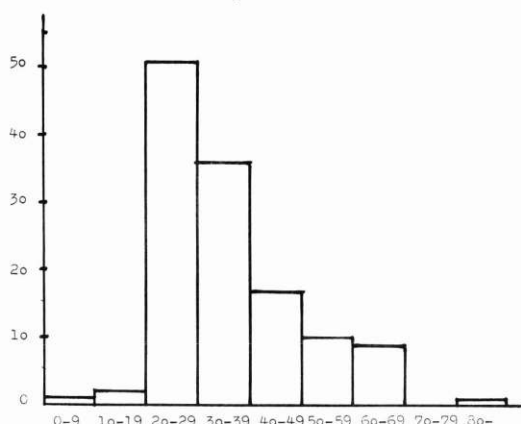

koje smo također zbrinuli po svim medicinskim i etičkim normama.

Raspodjela po dobi je pokazala da je najviše stradalo osoba muškog spola između 20 i 29 godina.

Od ozljeda koje su nastajale uglavnom zbog djelovanja minsko-eksplozivnih rasprskavajućih sredstava najčešće su stradavali donji i gornji udovi.

TABLICA 1.

Prikaz ranjenih po dobi i spolu na području Podravske Slatine

TABLE 1.

Distribution of the wounded according to age and sex in the region of Podravska Slatina

SPOL DOB	MUŠKI	ŽENSKI	UKUPNO broj	%
0-9	0	1	1	0,78
10-19	2	0	2	1,58
20-29	50	1	51	40,16
30-39	35	1	36	28,35
40-49	13	4	17	13,39
50-59	8	2	10	7,88
60-69	5	4	9	7,08
70-79	0	0	0	0,00
80 i više	0	1	1	0,78

GRAFIKON 2.

Prikaz najčešće ozljeđivanih dijelova tijela

GRAPH 2.

Survey of most frequently afflicted parts of the body

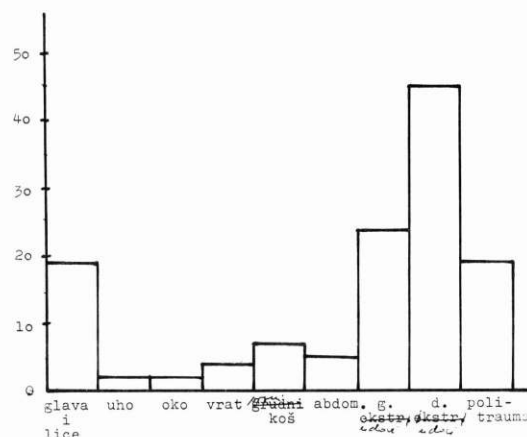
**TABLICA 2.**

Prikaz najčešće ozljeđivanih dijelova tijela

TABLE 2.

Parts of the body most frequently afflicted

DIO TIJELA	BROJ	%
GLAVA I LICE	19	14,96
UHO	2	1,57
OKO	2	1,57
VRAT	4	3,15
PRSNI KOŠ	7	5,52
ABDOMEN	5	3,94
G. UDOVI	24	18,90
D. UDOVI	45	35,43
POLITRAUMA	19	14,96
UKUPNO	127	100,00

ZAKLJUČAK

Iz svega navedenog možemo zaključiti da je najviše stradalo pripadnika Hrvatske vojske, ali i da su gotovo trećina ranjenih civilne osobe. Došli smo do očekivanih rezultata što se tiče grupiranja po dobi i spolu, jer najviše je stradalo muškaraca u dobi od 20 do 29 godina.

Zanimljiva je spoznaja da je najučestalije dolazilo do ranjavanja donjih udova, čak više od trećine ranjenih. Ako uzemo u obzir podmuklost agresora i njegov način ratovanja postavljanjem nagaznih minsko-eksplozivnih rasprskavajućih sredstava, to i nije tako neobično.

Abstract

WAR EVENTS IN THE AREA PODRAVSKA SLATINA

Miroslav Venus

Podravska Slatina Health Center

The review of war occurrences in the district of Podravska Slatina

The author reviews war conditions which existed in the territory of Podravska Slatina commune from 4th September to 13th December 1991. In this region the war started with a horrible massacre of civilians in the villages of Balinci, Četekovac and Čojlug. From that time to the relief of temporarily occupied territory in the commune every moment there existed a danger of dying and wounding. Everyday Serbochetnics used to attack Podravska Slatina from Papuk greatly supported by air-forces of »Yugoslav army«. Podravska Slatina survived several bombing with rockets and so-called »krmača« bombs, while shelling was a thing of everyday occurrence.

The Health Centre in Podravska Slatina was obliged, as all other health institutions in Republic Croatia, to reorganize itself »in walk« for a completely different conditions. The treatment of patients took place in consulting rooms and a small surgery clinic which, of course, were removed to the basement. So the practice could be done to a certain extent in spite of frequent shelling and air dangers.

The teams of doctors, nurses, drives and helpers were formed. Each team had a specific duty in the chain of taking care of the wounded. So one team was responsible for fieldwork, the second one for triage, the third one for slight surgery, the next one for taking care of the psychotraumatized persons and the like.

Our Health Centre used to have its first aid stations in villages of Voćin, Čeralije, Sekulinci, Gornji Meljani and Lisićine which the enemies used until their retreat. Then they were demolished and set on fire. During the period from 4th September to 13th December 1991 in territory of Podravska Slatina commune 127 persons were wounded, 14 of them deadly. The hurts were sustained during bombings and shelling in Podravska Slatina, and during our operations. It is important to mention that all injured were such that, unfortunately, the wounded could not be helped. Two injured persons could not be reached because the medical staff was attacked, and one person died afterwards in hospital. 87 soldiers members of Croatian Army, i.e. 68,51% were injured, 2 policeman members of Ministry of interior, i.e. 1,57% and 35 civilians i.e. 27,56% and 3 members of enemy formation, i.e. 2,36% who were also provided for after medical and ethical norms.

It can be concluded from this report that most wounded were Croatian soldiers, but almost one third were civilians. Most of the wounded were male persons aged 20-29.

Injuries of bottom extremities were most frequent, as many as one third. It is not unusual if we take into consideration perfidy of aggressor and his warring by laying anti personnel, explosive and dispersive mines.

Key words: war, destruction, the wounded

Received: September, 1992