

Sanja IVČEVIĆ

LUKOVIČASTE FIBULE IZ SALONE
U ARHEOLOŠKOME MUZEJU U SPLITU
THE BOW-FIBULAE FROM SALONA
IN THE ARCHAEOLOGICAL MUSEUM SPLIT

UDK: 904: [739.1 + 739.5] (497.5 Split) "2/4"

Izvorni znanstveni članak

Primljeno: 30. 9. 1999.

Odobreno: 21. 12. 1999.

Sanja Ivčević

HR, 21000 SPLIT

Arheološki muzej

Zrinsko-Frankopanska 25

U tekstu su obrađene lukovičaste fibule iz Salone, koje se čuvaju u Arheološkom muzeju Split. Također se obrađuju T-fibule i fibule s jednom lukovicom na luku, tipološki usko vezane uz lukovičaste. Ukupno je obrađeno 83 primjerka.

Tipu Keller 1A koji se datira od 290. do 320. god. pripada 12 primjeraka, tipu 1B (290.-320. god.) 8 primjeraka; tip 2 (310.-350. god.) zastupljen je samo varijantom 2B (4 primjerka). Ukupan broj predmeta koji idu u tip Keller 3 (340.-360. god.) je 15. Najbrojnije zastupljena skupina je tip Keller 4 (350.-380. god.), s primjercima sve tri varijante ovog tipa. Jedini tip koji nije zastupljen ni jednim primjerkom je tip Keller 5 (370.-400. god.).

Tip Keller 6 (1. polovica 5. st.) zastupljen je sa 4 primjerka.

Važnost fibula kao arheološkog materijala poznata je i naglašena već na nizu primjeraka, a isto je tako naglašena iznimna uloga i posebnost lukovičastih fibula. Salona je, kao rimsko provincijalno središte, morala imati sve strukture koje je taj njezin položaj zahtijevao. Potvrdu za tu činjenicu nalazimo i u sitnom materijalu. Tako nam ove fibule, premda su tek sitna karika u arheološkom bogatstvu Salone, pružaju novu informaciju o njezinoj važnosti.

UVOD

Brojnost fibula i njihov relativno brz tipološki razvoj, kao preduvjet za preciznu dataciju, razlog su njihove prilično dobre obrađenosti u europskoj arheološkoj literaturi. Svakodnevna upotreba ovog predmeta u odijevanju uzrok je čestih promjena i usavršavanja oblika i ukrasa. Naime, kao važan odjevni detalj, fibula se razvijala zajedno s razvojem mode. Odjeća je uvijek, kako danas tako i u antici, služila, među ostalim, i za isticanje materijalnog

* Autor crteža je Marijana Dukarić; M:1:1

blagostanja ili pripadnost određenom društvenom sloju. Precizne okolnosti nalaza uvjet su za određivanje pripadnosti nošnji jednog tipa fibule određenoj skupini stanovništva; tako su mogle pripadati ženskoj ili muškoj nošnji, određivati vjersku pripadnost, biti dio vojničke uniforme. Isključiva pripadnost nekoj skupini stanovništva nije dokazana ni za jedan tip fibule; tako su tipovi koji su izrađivani kao dio vojničke nošnje nalaženi u ženskim grobovima. U izradi su se prilagođavali, kako bi bolje pristajali na određenu nošnju. Takav su primjer zlatne lukovičaste fibule iz 5. st. (tip Keller 6), koje samo u svom osnovnom obliku prate ovaj tip. Izrađene su od tankog zlatnog lima, luk im je šupalj i samim tim osjetljiviji na oštećenja, a ukras na nozi u obliku slobodno postavljenih voluta odaje veću preciznost izrade. Takvu fibulu nalazimo kao prilog u ženskom grobu iz Splita, zajedno sa ženskim nakitom.¹ Dobar su primjer Aucissa fibule nalažene u ženskim grobovima kao dio ženske nošnje, iako su u osnovi vojničke fibule. Neki su autori pokušali odrediti pripadnost fibule s obzirom na dimenzije, pa bi one manjih dimenzija pripadale dječjoj nošnji, a dokaz za to su nalazi istovjetnih primjeraka na jednom lokalitetu.² Ovdje je zanimljivo istaknuti prikaz na konzularnom diptihu Stilihona (360.-408. god.) iz Monze,³ gdje su otac i sin prikazani s istovjetnim lukovičastim fibulama, na samo po obliku, nego i po dimenzijama. Dakle, nije bilo pravilo da su manje fibule bile izrađivane za djecu, pogotovo kod fibula koje su nošene kao statusni simbol, bez obzira na dob ili spol. Isto tako dimenzije su mogle varirati s obzirom na vrstu odjeće za koju su izrađivane, jer je za pridržavanje tankih tkanina bila dovoljna manja kopča. Postoji prikaz na konzularnom diptihu Probianusa datiran u godinu 400. gdje je on prikazan s dva pisara koja na odjeći imaju lukovičastu fibulu istovjetnu njegovoj.⁴

Iz Salone je primjer isticanja statusa fibulom sačuvan na steli Aurelija Valerina iz 4. st. (sl. 1). Na gornjem dijelu stele je pokojnik prikazan u bogato ukrašenoj tunici s istaknutom lukovičastom fibulom na desnom ramenu, a u donjem dijelu je natpis iz kojeg saznajemo da je bio viteškog roda.⁵

Lukovičaste su fibule izrađivane i nošene kao vojničke fibule, a istodobno su bile i statusni simbol, odnosno oznaka civilnog položaja u Rimskom

¹ BUŠKARIOL 1989: 23-28.

² RIHA 1992: 19.

³ VOLBACH 1958: 62, 62.

⁴ SCHULZE 1980: 40, kat. br. 21.

⁵ Stela se čuva u Arheološkom muzeju Split pod inventarnim brojem A 5722; datirana je u 1. desetljeće 4. st.; objavljena: N. CAMBI, Antički portret u Hrvatskoj, Zagreb 1991, 190, kat. br. 114, sl. 112; D. RENDIĆ-MIOČEVIĆ, Nova stela iz Solina, VAHD LVI-LIX, 1954-57, str. 156. sl. 1, T. XIV.

Carstvu. U kasnocarskom razdoblju su i T-fibule nošene kao vojničke. Ovaj tip fibula u ranijoj se literaturi nije odvajao od lukovičastih, a danas se uglavnom obrađuju kao prijelazni oblik prema njima.⁶ Upravo su zato obrađene u ovoj radnji zajedno, jer čine cjelinu.

Kako postoje razrađene tipologije za pojedina područja Rimskog Carstva pokušala sam ih što detaljnije primjeniti na naše primjerke. Obradeni su primjerci iz stare zbirke Arheološkoga muzeja Split, što podrazumijeva nedostatak preciznih okolnosti nalaza u najvećem broju slučajeva. Osnovna shema kod obrade fibula je Kellerova podjela, s osvrtom na tipologije koje se odnose na neka druga područja Carstva. U osnovi nema velikih odstupanja u obradi ovog tipa kasnoantičkih fibula u različitim autorima od Kellera naovamo, te premda svako područje predstavlja cjelinu za sebe s vlastitim razvojem u okviru geografsko-političkih uvjeta, lukovičaste fibule su ujednačene kao ni jedan drugi tip fibula do tada, pa je možda upravo za njih bilo najlakše primijeniti tipologije razvijene na osnovi nalaza s ostalog područja Carstva.

Važno je napomenuti i to da se u Arheološkom muzeju Split čuva još barem 80 fibula ovoga tipa s drugih ili nepoznatih lokaliteta, te nisu uvrštene u ovu radnju.

LUČNE FIBULE S JEDNOM LUKOVICOM NA LUKU

Naziv ovoga tipa proizašao je iz oblika fibule, odnosno jedne njezine značajke, a to je ukras u obliku lukovice na početku luka s kojim je uvijek lijevana zajedno. Premda ukras nema uvijek oblik razvijene lukovice i katkad se svodi na jednostavno zadebljanje, ovaj je naziv već zastupljen u literaturi (u njemačkoj literaturi, u kojoj je ovaj tip najviše obrađivan, u uporabi je naziv *Bügelknopffibeln*). Javlja se od početka 4. st., a traje kroz cijelo 5. st. Nastanak im se vezuje uz područje Germanije i legionarski tip fibule, kako smatra A. Böhme,⁷ premda postoje i neka druga mišljenja o postanku ovog tipa.⁸ Mnogobrojne su na području slobodne Germanije, pa neki autori upravo na tom području traže mjesto njihova nastanka. Ipak, tip je zastupljen i na području Rimskoga Carstva, i to gušće u istočnim nego zapadnim provincijama.⁹

Temeljne su značajke ovog tipa polukružni luk, najčešće ukrašen po sredini, noga fibule jednako je široka kao i luk i u pravilu nešto kraća od

⁶ KELLER 1975, BEHRENS 1954, BÖHME 1972, BOJOVIĆ 1983, FEUGÈRE 1985, JOBST 1975, PRÖTTEL 1988, RIHA 1994.

⁷ BÖHME 1972: 35, 36.

⁸ BOJOVIĆ 1983: 77.

⁹ Ibidem.

njega; držač igle je jednako dug kao noga ili nešto kraći, u nekim slučajevima noga je zaoštrena na kraju. Mehanizam za kopčanje je zglobni, sa zglobom u tuljcu.

Dvije salonitanske fibule iz Arheološkoga muzeja Split pripadaju ovom tipu, i to jedna (kat. br. 1; T. I, 1) s bikoničnim gumbom na luku, dok je na drugoj (kat. br. 2; T. I, 2) gumb jajastog oblika. Luk je izvijen polukružno, i tek nešto duži od noge. Cjevasti držač igle je kod primjerka kat. br. 2 kraći od noge, dok je kod drugog primjerka završetak oštećen, pa se ne može ustvrditi kakav je bio. Ni kod jedne fibule nije sačuvan mehanizam za kopčanje igle.

U podjeli A. Böhme svrstane su pod tip 39a, kojem su značajke četvrtasti presjek luka i noga ukrašena urezima, a kako su nalažene pretežno u muškim grobovima, ona ih pripisuje muškoj nošnji. Drži da su se pojavile oko 300. godine, trajale kroz 4. st., a javljaju se i u 5. st. E. Riha ih ne izdvaja u posebnu skupinu već su u njegovoj grupi 6; fibule sa zglobom u tuljcu, pripadaju u varijantu 6.4.; zglobne T- fibule unutar kojih bi fibule s jednom lukovicom na luku bile u podvarijanti 6.4.1; fibule s trakastim, uzdužno profiliranim lukom i 6.4.2; sa četvrtastim presjekom luka.¹⁰ W. Jobst stavlja ih u skupinu 24 (Bügelknopffibeln) koju datira u 4. st., s produženim trajanjem kroz 5. st.; primjerak iz Lauriakuma blizak je našem po obliku, a razlikuje se po ukrasu.¹¹

Analogije postoje na području Singidunuma,¹² dakle u Meziji, ali i u Zugmantelu, odnosno na području Germanije,¹³ gdje su nađene u muškim grobovima. Vjerojatno su ih najviše rabili vojnici.

T-FIBULE

T-fibule sa spiralom

Porijeklo ovih fibula neki autori izvode iz fibula s podvijenom nogom,¹⁴ dok ih drugi vezuju uz ranije rimsko-provincijalne forme.¹⁵ Nastaju na području srednjeg Dunava, odakle se šire na područje cijele Europe. Najraniji primjerci javljaju se krajem 2. st., traju kroz 3. st., ali većina ih se datira u 4. st. Luk je ovih fibula pravokutnog presjeka, na kraju prelazi u ušicu, koja je služila za pridržavanje osovine spirale. Držač igle je cjevast. Premda nije u potpunosti prihvaćen, najčešći je naziv ovog tipa *Armbrustfibeln*.

¹⁰ RIHA 1994: 145, T. 36, 2715, 2716, 2717.

¹¹ JOBST 1975: T28, 208.

¹² BOJOVIĆ 1983, 77, T. XXXVI 347, 348.

¹³ BÖHME 1972: T. 23, 921, 922.

¹⁴ ALGREM 1923: 83.

¹⁵ BOJOVIĆ 1983: 74.

Postoji nekoliko varijanata ovog tipa, a za naš primjerak (kat. br. 3; T. I, 3) karakterističan je oblik noge, koja se naglo širi tako da ima trokutasti oblik i podsjeća pomalo na ptičji rep. Ukrašen je koncentričnim kružnicama. Može se svrstati u skupinu T-fibula s bogato ukrašenom nogom, kako ih naziva F. Kuchenbuch,¹⁶ i to u skupinu 2 koja je datirana u 2. polovicu 4. st., pa se tako datira jedini salonitanski predstavnik ove skupine. Analogan primjerak našem je i onaj iz ženskog groba s područja Galije (Oudenburg), također datiran u drugu polovicu 4. st., u kojem su nađene dvije fibule ovog tipa. Brončana, neukrašena, sličnija je fibuli iz Salone, dok druga, srebrna i ukrašena nielom, ima širi luk i kraću nogu u odnosu na naš primjerak. Groblje u Oudenburgu pripada rimskoj vojnoj utvrdi, s nalazima datiranim najranije u 3. st. Dio je groblja pripadao germanskom etniku s najranijim materijalom datiranim u 2. polovicu 4. st. Osim muških grobova s oružjem i pojasnim kopčama, nađena su dva ženska groba s karakterističnom germanskom nošnjom, kojoj pripadaju i navedene fibule.¹⁷

Sasvim bliska analogija s tog područja je nalaz iz ženskog groba s lokaliteta Marteville iz druge polovice 4. st., u kojem su između ostalog materijala nađene dvije T-fibule sa spiralnim mehanizmom za kopčanje igle, od kojih jedna ima trapezastu nogu poput naše, a i ukras joj je sličan; izveden je urezivanjem i utiskivanjem.¹⁸

Fibulu iz Louvrea I. Fauduet svrstava u skupinu VI-kasnocarske fibule, podskupinu 40.-lučne fibule, datirane u kraj 5. i početak 6. st.¹⁹

U svojoj tipologiji A. Böhme odvaja dvije skupine spiralnih T-fibula. Prva je skupina 37 - *dvodijelne T-fibule sa spiralom i visokim držačem igle* - podijeljena u 5 podskupina (37 a-e), koje ne pribraja posebno u žensku ili mušku nošnju, jer su podjednako zastupljene u grobovima obaju spolova, a nalazi potječu iz vojnih logora i civilnih naselja. Datira ih u kasno 2. i 3. stoljeće.

Druga skupina su *spiralne T-fibule*, također podijeljene na 5 podskupina. U skupini a nalazimo primjerak koji bi se mogao vezati uz fibulu pod kataloškim brojem 5, premda je noga, za razliku od noge našeg primjerka, tek neznatno proširena, a luk ukrašen različitim motivom, ali istom tehnikom - urezivanjem.²⁰ Fibula iz Saalburga datirana je u 3. st. i pripisuje se ženskoj nošnji.

W. Jobst smješta ih u skupinu 23, kao fibule koje su uglavnom bile dio ženske nošnje, a datira ih u 3. i 4. st., s najvećom uporabom u prvoj polovici

¹⁶ KUCHENBUCH 1954: T. 4,3,4.

¹⁷ BÖHME 1980, 157, kat. br. 229.

¹⁸ BÖHME 1980: 173, kat. br. 269.

¹⁹ FAUDUET 1999: 62, T. XIX, 150.

²⁰ BÖHME 1972: 35, T. 23, 915.

4. st. Na području rimske Dacije nalažene su brojne T-fibule sa spiralnim mehanizmom za kopčanje igle, datirane u kasno 2., 3. i 4. stoljeće,²¹ ali nema primjerka analognog našem s trapezastim repom. Čest su nalaz uz rajnski i dunavski limes, na području Češke, Slovačke, Poljske i Švicarske.²²

T-fibule sa zglobnom konstrukcijom

Ovaj tip fibule razvija se iz T-fibule sa spiralnom konstrukcijom. Počinju se proizvoditi na samome početku 3. st., upotrebljavaju se tijekom tog stoljeća, a gube se oko 300. god., kada ih zamjenjuju lukovičaste fibule, koje proizlaze iz njih. Raniji autori nisu ove fibule odvajali od lukovičastih, no u novije vrijeme odvajaju se kao poseban tip, za koji se uobičajio naziv *Scharnierarmfibeln*. Rasprostranjene su u svim provincijama, uglavnom uz limes, ali nalaze se i izvan granica Carstva, kao primjerci na području uz rijeku Eufrat, koji su vjerojatno onamo dospjeli kao rezultat vojnih pohoda u doba Septimija Severa (193.-211. god.). Ovaj podatak kao i gustoća nalaza uz granice Carstva govore u prilog tome da je riječ o vojničkim fibulama (najgušće su nalažene na gornjegermansko-retskom limesu, dunavskom i rajnskom prostoru).

Mehanizam za kopčanje igle mogao je biti zglob u tuljcu ili viseći zglob. U Arheološkome muzeju u Splitu nema sačuvanih primjeraka s visećim zglobom, nego je kod svih primjeraka osovina u zglobnom tuljcu pridržavala iglu.

Daljnje značajke u konstrukciji su polukružno savijeni luk, noga kraća od luka, dugi zglobni tuljac i na početku luka lukovica koja je s donje strane ravno odsječena. Neke fibule imaju na tom mjestu pločicu koja može biti raznih oblika. A. Böhme svrstava ih u skupinu 28 (zglobne fibule s dugim zglobnim tuljcem, polukružnim lukom i cjevastim držačem igle) i drži da su fibule istočne varijante one koje sadrže trokutastu pločicu na početku luka, a zapadne one kojima takva pločica nedostaje. Ista autorica pri obradi ovih fibula s gornjegermansko-retskog limesa dijeli ovaj tip u 12 varijanti,²³ ali naše se ni u jednu u potpunosti ne uklapaju. Jedan naš primjerak (kat. br. 4; T. I, 4) ima luk polukružnog presjeka s istaknutim rebrom koje nosi ukras urezanih crtica, dok preostala dva primjerka (kat. br. 5, 6; T. I, 5, 6) imaju trakasti, neukrašeni luk. Analogije za naše nalazimo u Meziji, među primjercima iz Singidunuma, gdje prvi primjerak pripada u varijantu 7, a ostala dva u varijantu 8,²⁴ a datirane su u

²¹ COCIĆ-OPREANU 1998: 200 (tip 11), T. IX, 64,65; T. X, 66-73; T. XI, 74-81, T. XII, 82-87, T. XIII 88-96.

²² JOBST 1975: 85.

²³ BÖHME 1972: 26.

²⁴ BOJOVIĆ 1983: H 2435-T. XXXIX, 373; H 1847-T. XXXVIII, 372; H 2140- T. XXXVIII, 371.

kraj 3. i poč. 4. st. Nadalje, analogije postoje i s tvrđave Ras, datirane u 4. st.²⁵ S područja Panonije dva su primjerka iz Štrbinaca kod Đakova datirana u 3. st., od kojih jedan predstavlja neposredni prijelaz prema lukovičastim fibulama,²⁶ a takva je i fibula iz Emone.²⁷ Razvijeni oblici T-fibula datirani u 3. st. nađeni su u Apulumu²⁸ (Alba Iulia) i Porolissumu²⁹ (Moigrad) na području Dacije.

M. Feugère ih u svojoj tipologiji ne izdvaja u posebnu skupinu, već ih stavlja zajedno s lukovičastim fibulama.³⁰ E. Riha, čija se tipologija temelji na podjeli prema mehanizmu za kopčanje igle, smješta ih u skupinu 6; fibule sa zglobom u tuljcu, u varijantu 6.4; zglobne T-fibule, a podvarijanta 6.4.4. odgovarala bi T-fibulama u našoj tipologiji. Datirane su najranije od druge četvrtine 1. st., a najkasnije u kraj 3. st.³¹ Podvarijante 6.4.7., 6.4.8. i 6.4.9., koje naziva oblikom koji prethodi lukovičastim fibulama, odgovaraju fibulama Keller 1A i 1B, tipa koje su dakle u većine autora uvrštene u lukovičaste fibule.

U tipologiji A. Mazur za lokalitet Aventicum u Germaniji Superior (Avenches) T-fibule sa zglobom su u skupini 6-fibule sa zglobom u tuljcu, zajedno s lukovičastim fibulama; izdvojene kao tip 6. 4. koja odgovara tipu Ettlinger 56. Naši primjerci, s izuzetkom onoga s “krestom”, imaju luk pravokutnog presjeka, kakve su u ovoj tipologiji uvrštene u skupinu 6. 4. 2., koja se datira u početak 3. st.³²

Obje su karakteristične za Panoniju i Meziju, pa im je porijeklo vjerojatno iz tih provincija. Ovaj se tip fibula vezuje uz limes, te se općenito uzevši rijetko nalaze u unutrašnjosti Carstva, a kako su ih nosili vojnici njihova se rasprostranjenost vezuje uz razmještanje vojske.

Fibula kojoj ukras na luku podsjeća na krestu (kat. br. 7; T. II, 7) pripada također u ovu skupinu. Konstrukcijski je kao i ostale fibule ovog tipa samo na luku ima pločicu, koja je kružno probijena na pet mjesta. Ova tehnika (*opus interasile*) u rimskom se razdoblju koristila za ukrašavanje prstenja, narukvica i ogrlice, ali za fibule se rijetko koristila. Analogije su rijetke, nađen je jedan primjerak u Prudu kraj Vida, sa šest kružnih otvora, dok drugi analogni primjerak s područja Dacije Superior (Rumunjska) ima isti broj otvora kao i naš, ali na početku ukrasne pločice na luku ima lukovicu, što nije slučaj s našim primjerkom.³³ Sličnija našoj je fibula iz Apuluma (Alba Iulia) sa šest kružnih

²⁵ POPOVIĆ 1999: 109, 110, sl. 58, 1.

²⁶ MIGOTTI 1998: 45, kat. br. 128, 129.

²⁷ PLESNIČAR-GEC 1972: T. LXXIII, 5, grob 165.

²⁸ MOGA i drugi 1997: T. XI, 86, T. XII, 87.

²⁹ BAJUSZ, COCIĆ 1997: T. VII, 54,55.

³⁰ FÉUGÈRE 1985: tip 31, T. 160, 2019, 2020, 2022.

³¹ RIHA 1994:145, T. 36, 2721-2723.

³² MAZUR 1998: 52, T. 18, 280, 281; T. 19, 282-284.

³³ BEHRENS 1954:T. 9, 2.; STÎNGĂ 1996: T. 9, 1.

otvora, datirana u 3. st.³⁴ Primjerak gotovo istovjetan našem je onaj iz Arheološkog muzeja u Akvileji,³⁵ kojemu se ukras na luku sastoji od pet kružnih otvora, kao i na našoj fibuli. Premda pripadaju raširenome tipu fibule, ovako ukrašene su rijetke, jer je i u Akvileji ovo jedini primjerak, kao i u Saloni. Analogija postoji u Panoniji,³⁶ datirana je u drugu polovicu 2. i 3. st., a I. Kovrig je smješta u svoju skupinu IX.³⁷

LUKOVIČASTE FIBULE

Kao dio rimske časničke nošnje, lukovičaste fibule kopčale su hlamidu na desnom ramenu, a u kasnocarskoj hijerarhiji imale su značenje službenog civilnog položaja. Ovaj se običaj održao u istočnorimskoj sferi, barem do u 6. st., što je dokumentirano na nizu predmeta sitne umjetnosti, na freskama i mozaicima tog vremena.³⁸ Najranija proizvodnja ovih fibula vezuje se uz radionice oružja u podunavskim provincijama, gdje su najbrojnije,³⁹ jer do sada nisu ustanovljene radionice specijalizirane za njihovu proizvodnju. Lukovičaste su fibule rasprostranjene na području čitavog Rimskog Carstva, pa čak i izvan granica. Zbog načina upotrebe i značenja ove su fibule postigle najujednačeniji oblik u rimsko vrijeme, premda su proizvođene na različitim lokalitetima.

Naime uniformnost ovoga tipa i trajanje jednog oblika toliko dugo, što je netipično za fibule, otvaraju mogućnost postojanja središnjih radionica, koje su na neki način diktirale norme za njihovu proizvodnju. Vjerojatno su se proizvođile i u manjim radionicama, kao na primjer uz vojne logore i slično.

Ipak, ne može se precizno odrediti središta proizvodnje iz kojih proistječu tipovi. Možda je tomu uzrok to što su se nalazile uz vojna postrojenja i da su se premještale zajedno s premještanjima vojske. Upotreba im se prostorno poklapa s Aucissa tipom što ne čudi obzirom na zajednički nazivnik ovih fibula, a to je dio vojničke nošnje.

Rijetko se nalaze na području slobodne Germanije, što je još jedna potvrda da se vezuju uz rimsku vojničku uniformu.

Za Salonu nemamo dokaza da su proizvođene na njezinom području, iako velik broj pronađenih primjeraka ukazuje na tu mogućnost. Nađene su u svim dijelovima Ilirika, gdje su dospjele trgovinom ili kretanjem trupa, i to uglavnom u muškim grobovima, dok su u ženskim grobovima nalažene rjeđe, i to luksuzniji primjerci kao prilog.

³⁴ MOGA i drugi 1997: 544, T. XI, 83

³⁵ GUIDA 1964: 82, sl. 2.

³⁶ KOVRIG 1937: T. XXVII, 2.

³⁷ KOVRIG 1937: 129, 130.

³⁸ VINSKI 1967: 9.

³⁹ KOVRIG 1937: 125.

Lukovičaste fibule korištene su kao u kasnocarskoj hijerarhiji; i dok se u ranom Carstvu plašt na ramenu kopčao fibulama različitih oblika, u kasnocarskom razdoblju dolazi do snažnog utjecaja države na određivanje materijalnih oznaka društvenog statusa. Jedna od njih je i lukovičasta fibula, kao oznaka pripadnosti aristokraciji i njezina simbolična vrijednost, koja je kasnije bila i ozakonjena,⁴⁰ nametnula ju je kao oblik koji traje, odnosno zaustavila razvoj oblika, koji je za ovu vrstu predmeta u ranijim razdobljima bio naglašeno brz. Proučavanje figuralnih prikaza u rimskoj umjetnosti, kao i materijalnih ostataka, upućuju na potrebu vizualne potvrde osobnog statusa časnika u rimskoj vojsci i civilnih dostojanstvenika. Carski status bio je istaknut upotrebom drugačije fibule; tako car uvijek ima pločastu fibulu, često ukrašenu privjescima koji su visili na lančićima. Za spomenutu tvrdnju najbolji je primjer prikaz na missoriumu cara Teodozija (379.-395. god.), iz 388. god.⁴¹ Car sjedi na prijestolju u središnjoj arkadi, s lijeva i zdesna sjede mu Valentinijan II (375.-392. god.) i Arkadije (395.-408. god). Sva trojica imaju plašt zakopčan pločastom carskom fibulom. Za razliku od njih, dostojanstvenik, koji stoji Teodoziju zdesna, ima istaknutu lukovičastu fibulu na ramenu, te je na taj način prikazan njegov status-viši od običnih građana, ali niži od carskog. Značajan je i mozaični prikaz u crkvi San Vitale u Ravenni na kojem je prikazan car Justinijan (527.-565. god.) s pločastom fibulom, kojoj je središte veliki crveni kamen optočen vjerojatno biserima s privjescima na lančićima, dok njegova pratnja nosi lukovičaste fibule.⁴² Pratnja carice Teodore, na mozaiku u istoj crkvi, također nosi lukovičaste fibule.⁴³ Ista se razlika može primijetiti i na odjevnim predmetima, kao na cipelama, ali to nije predmet rasprave ove radnje.

Upravo u simbolici ovih fibula krije se odgovor zašto je u vrijeme naglašenog trenda za obogaćivanjem odjeće i općenito života, tipološki razvoj fibula zaustavljen i zadržan na istom obliku duže vrijeme. Inače je službena nošnja kasnog Carstva bila formalizirana i sastavljena od posebnih, lako prepoznatljivih elemenata. U tom su kontekstu lukovičaste fibule bile tipološki stabilne.

Zanimljiva je usporedba likovnih prikaza cara iz 2. i ranog 3. stoljeća s onima kasnog 3. i 4. stoljeća. Novci iz severskog i ranijeg razdoblja prikazuju careve u paludamentumu, koji se morao kopčati na desnom ramenu, ali ta

⁴⁰ JANES 1998: 300, car Leon (457-474) je donio zakon u kojem se zabranjuje državnim službenicima ukrašavanje fibula gemama nošenih na hlamidi, odnosno, te su fibule morale biti vrijedne po materijalu od kojeg su načinjene i umjetničkoj izradi, a nikako po bogatim dodacima po njima.

⁴¹ Katalog: Spätantike zwischen Heidentum und Christentum: 23; za prikaz detalja vidi GIBBON 1979: 175.

⁴² VOLBACH 1958: 166.

⁴³ Idem, 167.

kopča nije prikazivana na novcu, vjerojatno iz razloga što je prikazivanje tako malog detalja otežavalo izradu, što je u potpunoj suprotnosti sa situacijom u 4. st., kada je fibula obavezno prikazivana upravo kao razlikovni element cara i njegovih muških podanika, dvorskih dostojanstvenika, koji su se tim simbolima istodobno odvajali od naroda. Čini se da su kratko vrijeme i carevi nosili lučne fibule,⁴⁴ ali vrlo brzo su ih zamijenili raskošnim, bogato ukrašenim primjercima. Promjena izgleda fibule bila je carski privilegij, jer samo je car mogao odrediti što je prikladno za nošenje, dok su dostojanstvenici ograničeni na nošenje istog tipa fibule, kako ne bi nikako mogli nadmašiti cara. Već se od ranog 4. st. pojavljuje specijalni oblik carskog broša, koji će se onda zadržati stoljećima.⁴⁵

Zanimljivo je da su pripadnici istaknutog sloja i u privatnim prikazima isticali svoj status na taj način. Prikazi na pliticama bračnih parova muškarca prikazuju s lukovičastom fibulom, i to kao istaknutim detaljem, iako se ne radi o službenom prikazu. Takvih primjera ima dosta, a nama je najbliži onaj iz Štrbinaca kod Đakova datiran u 4. st.⁴⁶

Aristokracija je u Rimskom Carstvu, dok je još bilo snažno i organizirano, imala potrebu za isticanjem prestiža i pripadnosti carskoj službi pomoću vizualnih simbola nametnutih od strane dvora. Narodi koji doseljavaju u kasnoj antici i ranom srednjem vijeku imali su širi i slobodniji spektar upotreba nakita i odjeće za isticanje vojnog ili civilnog prestiža i rimski su dekreti bili neprimjenjivi na njihov način isticanja svojih simbola. Način nošenja lukovičaste fibule kao muškog nakita i statusnog simbola može se promatrati samo u okvirima političkog uređenja i carske snage rimske države.

Ovaj se tip fibule razvija krajem 3. st. iz zglobnih T-fibula. Uvijek su dvodijelne tj. mehanizam za kopčanje igle je zglobni, a u bazi luka, na glavi fibule, nalazi se zaglavno dugme, koje se veličinom i oblikom izjednačava s dugmadi na krajevima zglobnog tuljca koja podsjećaju na lukovicu, po čemu je ovaj tip fibule dobio ime. Dok su lukovice na krajevima lijevane zajedno sa zglobnim tuljcem, ona na sredini umetana je naknadno.

Luk (1) je u ovog tipa fibule uvijek polukružan, trapezoidnog presjeka, ponekad trokutastog, zglobni tuljac (2) često je šesterokutnog presjeka, ali zastupljeni su i drugi presjeci, najviše kružni. Neki tipovi imaju ukrasni dodatak (3) na gornjoj strani zglobnog tuljca, a o tipu ovisi i oblik lukovica (4), koje mogu biti jajolike, okrugle ili facetirane. Noga fibule (5) nosi uvijek ukras koji se često prenosi na sredinu luka, pa je motiv ukrasa istovjetan na luku i nozi. Različiti tipovi ukrašavani su na različite načine, pri čemu su korištene

⁴⁴ Prikaz Galerija s lukovičastom fibulom iz doba tetrahrije sačuvan je na reljefu malog Galerijevog luka. JANES 1998, 388, bilj. 9.

⁴⁵ Idem, 389, bilj. 11, 12.

⁴⁶ Za opis i analogije vidi: B. MIGOTTI i ostali 1998: 36, 37, kat. br. 97.

različite tehnike (urezivanje, utiskivanje, posrebrjenje). Držać igle (6) na nozi je cjevast, a mehanizam za kopčanje igle je zglobni, najčešće fiksiran, odnosno igla (7) je čvrsto uglavljena u zglobni tuljac pomoću igle (8) koja prolazi cijelom njegovom dužinom, a moguće je bilo i pričvrstiti pomoću igle s lukovicom na vrhu (4a) koja se po potrebi uvlačila i izvlačila u zglobni tuljac, odnosno navijala u njega.

Dijelovi i konstrukcija lukovičaste fibule prikazani na slici odnose se na razvijenije tipove fibula.



Kako su korištene za pridržavanje plašta ove su fibule radene masivno i zbog svoje težine katkad im se ugrađivao osigurač igle koji je sprječavao da se igla oslobodi držača. Primjenjivalo se nekoliko načina osiguravanja igle:⁴⁷

- pomoću malih klinova na mjestu prijelaza luka u nogu;

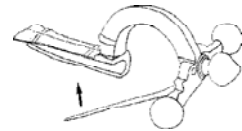

- pomoću pločice pričvršćene unutar držača igle, koja je bila pomična, tako da bi otvarala, odnosno zatvarala otvor na držaču kroz koju se igla provlačila;

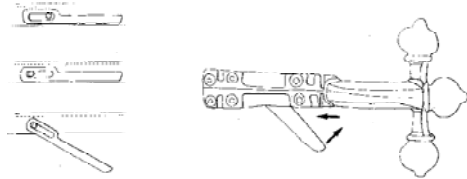

- p o m o ć u tuljca u držaču igle ili je sam mehanizam za kopčanje igle omogućavao da se osigura igla od ispadanja;

- primjenom igle koja je pričvršćena na središnju lukovicu, a noga nije imala cjevasti držač, nego je bila probušena po dužini tako da se igla uvlačila u nogu.



⁴⁷ SARIA 1928: 73-80.

Tipološku podjelu ovog tipa izradio je 1966. god. H. J. H. van Buchem, a 1971. god. E. Keller⁴⁸ prema grobnim cjelinama i novcu u južnoj Bavarskoj u razdoblju od 3. do 5. st. dijeli fibule na šest osnovnih tipova, s podtipovima. Ovu je podjelu prihvatio i doradio W. Jobst,⁴⁹ koji se slaže da je potrebno izdvojiti T-fibule od lukovičastih.

R. Noll⁵⁰ je obradio “carske fibule” ovog tipa.

M. Feugère ne izdvaja posebnu skupinu T-fibula, nego ih sve u svojoj tipologiji svrstava pod lukovičaste i dijeli ih u 6 podtipova svog tipa 36 (36 a-f). Tip 31 a odgovara Keller 1 tipu; 31 b tipu Keller 2; 31 c obuhvaća tipove Keller 3 A i 3 B, a dijeli ih na 31 c1 (ukrašena noga kosim linijama prema vanjskom rubu prema dnu luka, 3 facete su bile raspoređena nepravilno uzduž noge) i 31 c2, koji karakterizira ukras koncentričnim kružnicama u parovima uz rub noge); nadalje, tip 31 d odgovara tipu Keller 3C i 4; 31 e tipu Keller 5 i konačno 31 f tipu Keller 6.⁵¹

Datacije se donekle razlikuju jer M. Feugère ne izdvaja u posebnu skupinu T-fibule, ali spušta početnu granicu pojave lukovičastih fibula za nekih tridesetak godina. Većina autora ipak T-fibule izdvaja kao posebnu skupinu koja prethodi lukovičastim fibulama.

V. Lányi obrađuje kasnoantička groblja u Panoniji, između ostalog materijala i fibule koje je prema načinu ukrašavanja na nozi podijelila na 37 skupina. Upotrebu ovih fibula za to područje određuje od kraja 3. do 6. st.⁵²

Premda je podjela E. Kellera u novije vrijeme kritički sagledana i doradena, ipak se uzima kao osnovna podjela. Tako i E. Riha⁵³ dijeli lukovičaste fibule na šest tipova prema ukrasu na nozi, a pripadaju skupini 6 (fibule sa zglibom u tuljcu), a u skladu s njegovom tipologijom su i lukovičaste fibule s područja Aventica uvrštene u skupinu 6 - fibule sa zglibom u tuljcu (odgovaraju tipu Ettlinger 57); podijeljene su u podskupine koje odgovaraju podjeli Keller 1-6.⁵⁴

U Arheološkome muzeju u Splitu čuva se 76 primjeraka lukovičastih fibula iz Salone, a podijeljene su na više tipova.

Tip 1A karakterizira dug zglobni tuljac šesterokutnog presjeka bez ukrasa na gornjoj strani, te trapezoidan presjek luka, koji je duži od noge. Ukras je

⁴⁸ PRÖTTEL 1988: 347, bilj. 1. E. KELLER, Die spätrömischen Grabfunde in Südbayern, Münchner Beiträge zur Vor- und Frühgeschichte 14/1971.

⁴⁹ JOBST 1975: 91-106.

⁵⁰ NOLL 1974: 240.

⁵¹ FEUGÈRE 1985: 423.

⁵² LANY 1972: T. 49-51.

⁵³ RIHA 1994: 147.

⁵⁴ MAZUR 1998: 52, 53.

geometrijski, najčešće su to nizovi poprečnih linija na središnjem dijelu luka, te urezi na početku i kraju noge fibule. Za ukrašavanje su se koristile tehnike urezivanja i rovašenja. Lukovice su okruglog ili jajastog oblika, a nikad nisu facetirane. Izrađivane su od bronce ili srebra, te rijetko i od zlata. Tip Keller 1A odgovara skupini II van Buchems. Razlika između tipa 1A i kasnih T-fibula gotovo da i ne postoji, odnosno oštar prijelaz između ovih skupina ne može se odrediti. Postoje primjerci sa značajkama oba tipa, kao što je onaj iz Galije, koji ima sve značajke T-fibule, ali s izdiferenciranim lukovicama na krajevima zglobnog tuljca, pa predstavlja prijelaz k lukovičastim fibulama.⁵⁵

Tip 1B razlikuje se od prethodne skupine po ukrasu koji se nalazi s gornje strane zglobnog tuljca, a riječ je o dodatku raznih oblika na sredini tuljca. Odgovara skupini III A van Buchems.

Prema novcem datiranim grobovima skupina 1 datira se od 290. do 320. god., dakle među ovim varijantama nije ustanovljena nikakva kronološka granica.

Od ukupno 12 brončanih fibula tipa 1A, 6 ih je gotovo istih dimenzija i ukrasa koji odgovaraju značajkama tipa (kat. br. 8-12; T. II, 8-12), a 3 sačuvana ulomka (kat. br. 13-15; T. III, 13-15) također pokazuju da su fibule bile iste kao prethodno navedene. Tri primjerka nešto su manjih dimenzija (kat. br. 16-18; T. III, 16-18), dok je primjerak kat. br. 19; T. III, 19 najmasivniji primjerak i ujedno najraskošniji, jer je ukrašen nielom po sredini luka i noge.

Ovaj je tip zastupljen na širokom prostoru Rimskog Carstva, a analogne primjerke našima nalazimo u cijelome Carstvu.⁵⁶

Tip 1B⁵⁷ zastupljen je s ukupno 8 primjeraka, od čega su četiri brončana (kat. br. 20-23; T. IV, 20-23) i tri srebrena primjerka, od kojih jedan nema ukrašen luk (kat. br. 24; T. IV, 24), drugom je luk pozlaćen i ukrašen motivom "pasjeg skoka"⁵⁸ (kat. br. 25; T. V, 25), a treći primjerak (kat. br. 26; T. V, 26) nosi natpis s jedne strane "MESSOR FECIT", a s druge "VTERE FELIX", dok mu je na hrptu ukras dvostrukog niza točkica. Zlatna fibula (kat. br. 27; T. V, 27) ovog tipa nosi natpis "DE(L)MATI", s jedne, i "VTERE FELIX", s

⁵⁵ FEUGÉRE 1985: T. 160, 2020.

⁵⁶ PRÖTTEL 1988: T. 1, A; BOJOVIĆ 1983: T. XLI 385-390, T. XLII, 391-397; KOŠČEVIĆ 1980: T. XXIX, 264; MIGOTTI i ostali 1998: 45, kat. br. 130; JOBST 1975: T. 30, 31, 226-234; KOVRIG 1937: T. XXXII,2; FAUDUET 1999: 63, T. XX, 151,152, FEUGÉRE 1985: T. 160, 2021, T. 161, 2024, 2025; RIHA 1994: T. 37, 2729; PETRU 1972: T. LII, 19, grob 19; MAZUR 1998: T. 19, 285.

⁵⁷ PRÖTTEL 1988: T. 1, B.

⁵⁸ Ovakve su fibule datirane novcem kovanim u vrijeme cara Dioklecijana; LANYI 1972: 53-213; JOBST 1975: T. 31, 235, T. 32, 236-240. On ih također datira u isto vrijeme i smješta u grupu Keller 1B. Analogija datirana u rano 4. st. postoji na groblju u Aquincumu, TOPÁL 1993, T. 90, gr. 1, 4, groblje VII.

druge strane luka. Natpis "VTERE FELIX" zavjetnog je karaktera i nalazi se na mnogim predmetima kršćanskog karaktera kao zdravica ili blagoslov u značenju "u vaše zdravlje" ili "sa srećom".⁵⁹ Fibule s ovim natpisom nose često imena careva, i uglavnom se datiraju u 1. polovicu 4. st. U Beču se čuva jedna takva fibula s natpisom "CONSTANTI VIVAS",⁶⁰ što je, ako je riječ o Konstantinu II (337.-361. god.) smješta u isto vrijeme. Također se u Beču čuva fibula s natpisom kao na salonitanskoj,⁶¹ te jedna zlatna, vjerojatno Dioklecijanova, izrađena u povodu 20-godišnjice vladanja tog cara. Natpis glasi "IOVI AUG. VOT. XX".⁶² Bliska je analogija pozlaćeni srebreni primjerak s lokaliteta Danilo Dolac i natpisom s jedne strane luka "UTERE", a s druge "FELIX". Oblikom prati tip Keller 1, s razlikom u motivima ukrašavanja. Naime iako je za ovaj tip karakterističan linearni ukras na početku i kraju noge, kod ovog je primjerka izveden u obliku dvostrukih voluta. Također je i luk na svojim bočnim stranama ukrašen vitičastim motivom na strani gdje piše "FELIX", a na drugoj kombinacijom trokuta i dvije volute. Osim bogatog ukrasa i materijal (srebro s pozlatom) govori u prilog bogatijem primjerku s našeg područja.⁶³

Tip Keller 2 (van Buchem IIIB, IVA, IVB; Pröttel - tip 2B) datira se od 310. do 350. god., a značajke su ovih fibula dugi zglobni tuljac šesterokutnog presjeka, ukrašen luk i noga fibule koja je podjednako duga kao luk.⁶⁴ Lukovice su kuglaste.

Prema motivima kojima su ukrašene noge fibula, dijele se na tri varijante:
 2A - ukrašena linearnim motivima;
 2B - ukrašena linearnim motivima i koncentričnim kružnicama;
 2C - ukras dvostrukih kružnica na krajevima noge.

Četiri brončana primjerka iz Salone pripadaju tipu 2B (kat. br. 28-31; T. V, 28, 29; T. VI, 30, 31). Sve su ukrašene kombinacijom linearnog ukrasa s koncentričnim kružnicama na kraju noge.

Primjerak kat. br. 31 ima ukrašen luk nizom urezanih kružnica na bočnim stranama luka. Analogije nalazimo na raznim civilnim i vojnim nalazištima na području Rimskoga Carstva.⁶⁵

⁵⁹ CABROL-LECLERCQ 1922: 15, 1.2, 2877, 2878.

⁶⁰ KOVRIG 1937: 127; Analogan se primjerak čuva u Beogradu; BOJOVIĆ 1983, T. XLIII, 400.

⁶¹ BULIĆ 1886: 35, n. 17.

⁶² KOVRIG 1937: 127.

⁶³ KRNČEVIĆ 1998: 9.

⁶⁴ PRÖTTEL 1988: T. 2.

⁶⁵ KOVRIG 1937: T. XXXII, 9; FAUDUET 1999:63, T. XX, 154-156; JOBST 1975: 97, T. 32, 240, T. 33, 241-244; RIHA 1994: T 37, 2730-2736; TOPÁL 1993: T. 70, 4, gr. 113 (Keller tip 2A); KOŠČEVIĆ 1980: T. XXX, 266-270; Rimske brončane fibule, katalog 1977: kat. br. 3, 4, 5, 12, 13, T. I, 3,4, T. II, 5, T. IV, 12,13; BURGER 1966: T. 106, 174, 1.

Tipovi Keller 3 i 4 (van Buchem IV, V) po izgledu su jako slični, a razlikuju se po odnosu širine luka i noge, a takav kriterij često izaziva nedoumicu pri određivanju pripadnosti određenome tipu. Zbog toga W. Jobst drži da se ove dvije skupine mogu promatrati zajedno, a datira ih od 340. do 390. god., dok Keller skupinu 3 datira od 340. do 360. god., a skupinu a od 350. do 380. god.

Lukovice kod ovog tipa dobivaju kuglast izgled, zglojni tuljac osim šesterokutnog može imati četvrtasti presjek ili može biti u obliku prečke. Noga koja je pokatkad duža, ali nikad šira od luka ukrašavala se koncentričnim kružnicama ili parovima utisnutih krugova, dvostrukim volutama na rubovima noge ili trapezoidnim rovašenim motivima. Česta je kod ovog tipa upotreba pločice za zadržavanje igle u držaču. Također se s obzirom na ukras na nozi dijele na varijante, i to:

3A, s linearnim motivima ukrašenom nogom i zglobnim tuljcem trapezoidnog oblika;

(ovaj tip odgovara van Buchemvom tipu IV, a Pröttel 3/4 B)

3B, sa zglobnim tuljcem istog izgleda kao i kod 3A, ali je na nozi ukras koncentričnih kružnica ili utisnutih krugova u paru, luk je obično duži od noge;

3C, kojeg od prethodnih tipova razlikuje ukras dvostrukih voluta na rubovima noge, presjek zglobnog tuljca je uvijek šesterokutan (van Buchem III, Pröttel 3/4 C).

Varijantu 4A karakteriziraju kuglaste lukovice, trapezoidni zglojni tuljac, luk koji je kraći od noge, koja je ukrašena kružnim udubljenjima i facetiranjem u sredini;

4B ima dvostruke volute na nozi,

4C ima trapezasti ukras na rubovima noge, a po sredini ukras uboda, lukovice su kuglaste, luk i noga iste širine; gotovo uvijek ima pločicu za osiguravanje igle.

W. Jobst⁶⁶ ističe još posebno skupinu lukovičastih fibula sa zglobnim tuljcem četverokutnog presjeka, kojima je ukras na nozi u obliku lista ili srcolik, i to je jedina razlika od tipa 4C, kojemu je ukras trapezast.

Kao što se vidi na tablici preuzetoj iz P. M. Pröttel, Zur chronologie der Zwiebelknoffibeln, JRGZM 35/1988,

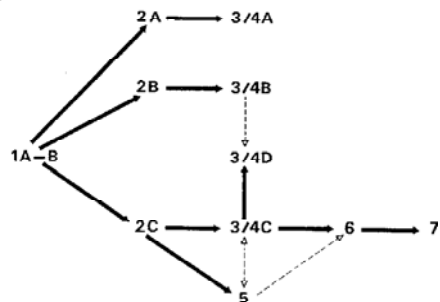

⁶⁶ JOBST 1975: 103.

371, sl. 10.), varijanta 3/4 A razvila se od varijante 2A, 3/4B iz varijante 2B, a varijanta 3/4 c iz 2C iz koje se također razvija tip Keller 5 (van Buchem IV B), kojem su značajke masivne kuglaste lukovice, šesterokutni presjek zglobnog tuljca koji je ukrašen s gornje strane, jako širok luk, noga je kratka i ukrašena parovima voluta na krajevima nogu. Često su se koristila pozlata i nieliranje. U ovoj skupini pripadaju i fibule s medaljonima na luku u kojima su bili prikazani portreti ili kristogrami. Datiraju se od 370. do 400. god.

Posljednji u razvoju lukovičastih fibula je tip Keller 6 (van Buchem IVC). On nastavlja razvoj tipova 2C, 3C, 4B i 5.⁶⁷

Ove fibule izrađivane su od plemenitog materijala (zlatu) ili od pozlaćene bronce, a za ukrašavanje se gotovo redovito koristilo nielo. Rađene su od lima, odnosno bile su šuplje i samim tim krhke, a ukras na nozi sastojao se od voluta koje su stajale slobodno u prostoru. Datiraju se u 1. polovicu 5. st

Tip 3 zastupljen je s priličnim brojem primjeraka, i to varijante 3B, dok ostale varijante nisu zastupljene. Osam primjeraka (kat. br. 32-39; T. VI, 32-35; T. VII, 36-39) sigurno pripada u ovaj tip, odnosno varijantu, dva imaju sačuvanu samo nogu fibule, ali je to dovoljno da ih pribrojimo ovamo (kat. br. 40, 41; T. VII, 40, 41). Za pet ulomaka (kat. br. 42-46; T. VIII, 42, 46) kojima nije sačuvana noga, odnosno ukras koji ih opredjeljuje tipološki, ipak se može po ostalim značajkama odrediti pripadnost sasvim sigurno tipu, ako ne i varijanti. Analogije postoje, kao i za ostale tipove na širokom prostoru Rimskog Carstva.⁶⁸ Najveći broj fibula pripada tipu Keller 4.

U varijantu 4A ulazi 11 brončanih primjeraka (kat. br. 47-61; T. VIII, 47; T. IX, 48, 49; T. X, 50, 51; T. XI, 52, 53; T. XII, 54, 55; T. XIII, 56-58; T. XIV, 59, 60; T. XV, 61). Ove fibule su masivne i bogato ukrašene. Ukras nose na zglobnom tuljcu, koji je trapezoidan i s gornje strane ukrašen kružnim probojima, volutama ili nizom sitnih rebara, ukrašen im je i luk čiji se ukras sa središnjeg dijela luka često prenosi i na sredinu noge. Trapezasta noga imala je parove utisnutih kružnica na početku i na kraju noge.⁶⁹

Prema jedva vidljivim ostacima ukrasa na nozi, fibula kat. br. 62; T. XV, 62 pripada varijanti 4B. Ostale fibule ove skupine (kat. br. 63-66; T. XVI, 63,

⁶⁷ PRÖTTEL 1988: 371.

⁶⁸ JOBST 1975: 98-100, T. 34, 245-253, T. 35, 254, 255; PRÖTTEL 1988: T. 4a, 4b; FAUDUET 1999: 63, T. XXI, 157-160; FEUGÈRE 1985: T. 161, 2027-2030, T. 162, 2031-2037, T. 163, 2038; TOPÁL 1993: T. 59, 3, gr. 88 (tip Keller 3A); BOJOVIĆ 1983: 85, T. XLVI, 412-415, T. XLVII 416-421; Rimske brončane fibule, katalog 1977: kat. br. 6,7, T. II, 6, 7; MAZUR 1998: T. 19, 287,288.

⁶⁹ BURGER 1966: tip 4A: T. 94, 15, 1, T. 95,18, 1, T. 99, 65,1, T. 99, 74,1, T. 100, 101, T. 100, 108,1, T. 102, 129,1, T. 104, 154,3, T. 105, 165,1, T. 109, 196, 5; tip 4B: T. 95, 26, 5, T. 101, 112, 1, T. 104, 152,8, T. 116, 270, 2, T. 117, 292,5; tip 4C. T. 94, 11, T. 112, 233, 14.

64; T. XVII, 65, 66) imaju dobro sačuvan za ovaj tip naglašeno karakteristični ukras niza parova voluta na rubovima noge. Niz trapezastih udubljenja na rubovima noge opredjeljuju 11 brončanih fibula u 4C varijantu (kat. br. 67-77; T. XVIII, 67, 68; T. XIX, 69, 70; T. XX, 71-73; T. XXI, 74-77).

Dva ulomka (kat. br. 78, 79; T. XXII, 78, 79) nemaju dovoljno sačuvanih elemenata da bi im se mogla odrediti točna pripadnost, ali ih možemo uvrstiti u tip 3/4.⁷⁰

Tip Keller 5 nije zastupljen u salonitanskom materijalu; to su masivne fibule širokog luka ukrašene portretima u medaljonima na luku koji prikazuju cara ili članove carske obitelji, Konstantinov monogram, kristogram, a ukrašavane su još i vegetabilnim motivima, križevima i sličnim prikazima. Noga im je obično uz rub ukrašena volutama koje su izdvojene iz mase noge, a taj će način ukrašavanja noge doći do punog izražaja u sljedećoj fazi. Najviše su proširene u Africi u sjevernim provincijama, Galiji i Germaniji. Datira se od 370. do 400. god.

Četiri primjerka pripadaju tipu Keller 6, datiran u 1. polovicu 5. st. Radi se o fibulama masivnih i fasetiranih lukovica, zbijenoga luka, a noga je oblikovana slobodno postavljenim volutama. Jedna je zlatna (kat. br. 80; T. XXII, 80) i vjerojatno je pripadala istaknutom predstavniku salonitanske zajednice. Datirana je u 1. polovicu 5. st., a kao kronološki oslonac poslužila je zlatna fibula sa "S" ukrasom na nozi iz blaga u Poitou u Francuskoj, te nalaz zlatne fibule u blagu iz Tenea u Alžiru,⁷¹ koji se pripisuje Gali Placidiji i datira u rano 5. st. Pronađena je kao dio inventara ženskog groba otkrivenog uz krstionicu u Dioklecijanovoj palači. Uz nju, nađene su još i tri zlatne naušnice. Cijeli nalaz je očito bio luksuzan.⁷² Za naše brončane primjerke (kat. br. 81-83; T. XXII, 81-83) važna je paralela nalaz dviju brončanih fibula iz Sucidave, u građevinskom sloju razorenom 450. god od Avara.⁷³ Ovaj tip lukovičaste fibule korišten je na području cijeloga Rimskog Carstva.⁷⁴

Trajanje lukovičastih fibula možemo ograničiti vremenski od kraja 3. st. do sredine 5. st., a u tom vremenu mnogi su se tipovi izmijenili ne slijedeći

⁷⁰ JOBST 1975: 101-104, T. 36, 256-260, T. 37, 261-266, T. 38, 267-270, T. 39, 271-274, T. 40, 275-280; PRÖTTEL 1988: T. 4a, 4b; FEUGÈRE 1985: T. T. 163, 2039-2041, T. 164, 2042, 2043; RIHA 1994: T. 38, 2738, 2739; TOPÁL 1993: T. 90, gr. 1,4; T. 94, gr. 11,3 (tip Keller 4C); T. 78,5, gr. 138 (tip Keller 4c); BOJOVIĆ 1983: 85, 86, T. XLVIII, 422-424, T. XLIX 425-428, T. L, 429-432, T. LI, 433-436, T. LII, 437-440, T. LIII, 441-445, T. LIV, 446-451, Rimske brončane fibule, katalog 1977: kat. br. 8-11, 14-18, T. II, 8, T. III, T. IV, 14, T. V; KOŠČEVIĆ 1999: T. III, 22,23; MAZUR 1998: T. 19, 290.

⁷¹ GERHARZ 1987: 77-108, T. 19, 163.

⁷² BUŠKARIOL 1989: 23-28.

⁷³ VINSKI 1967: 10, 11, T. 5,1.

⁷⁴ PRÖTTEL 1988: 368, T. 8; JOBST 1975: 105,106, T. 44, 300; RIHA 1994: T. 38, 2741; FEUGÈRE 1985: T. 165, 2048; TOTH 1994: 156, sl. 18, A; 157, sl. 19, B.

uvijek izravno jedan iz drugoga ni tipološki ni vremenski, nego se istodobno javljaju različite varijante, razvijaju se nove uz trajanje nekih starih. To se najbolje vidi iz kronološke tablice.⁷⁵

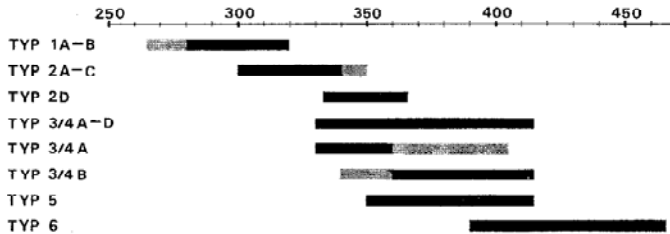

Zaključak

Lukovičaste fibule traju tijekom dugoga razdoblja, no u okviru razvoja tipa postoje razlike u obliku, a još više u ukrašavanju fibule, pa se na osnovi promjene u te dvije kategorije ovaj tip dijeli na precizno datirane varijante. Kako je tip općeprihvaćen, ta je tipologija primjenjiva na više-manje sva područja koja su pripadala Rimskom Carstvu u kasnoantičkom razdoblju. Razvijena kao vojnička fibula našla je primjenu i u civilnoj odori, nošena kao oznaka statusa, nosile su je i žene u luksuznijoj izvedbi. Dakle, premda se drži tipološki stabilnim tipom, lukovičasta fibula imala je svoj razvoj, koji je obuhvaćao i promjene konstrukcijskih dijelova u njezinu oblikovanju i načinu ukrašavanja. Primjena im je ušla u sferu javnog i privatnog života, nosili su je muškarci i žene, a i djeca. Ipak se čini da je bez obzira na nositelja uvijek imala simboličku vrijednost isticanja dotične osobe u rimskoj društvenoj hijerarhiji.

U Arheološkomu muzeju Split čuva se priličan broj fibula ovoga tipa s raznih lokaliteta. Iz Salone ih je 76, što je otprilike polovica sveukupne količine ovog materijala. Podijeljene su u skupine koje prate tipološko-kronološku podjelu koju je izvršio Keller 1976. god., na koju se oslanjaju sve novije podjele, odnosno obrade lukovičastih fibula. Tipu Keller 1A pripada 12 primjeraka, tipu 1B 8; tip 2 zastupljen je samo varijantom 2B (4 primjerka). Ukupan broj predmeta koji idu u tip Keller 3 je 15, od toga ih je za pet nemoguće odrediti varijantu, a ostalih 10 ima sve značajke varijante 3B. Najbrojnije zastupljena skupina je tip Keller 4, s primjercima sve tri varijante ovog tipa. Tako ih 15 pripada varijanti 4A, 5 varijanti 4B, a 11 primjeraka određeno je u varijantu 4C. Jedini tip koji nije zastupljen ni jednim primjerkom je tip Keller 5, a obuhvaća masivne fibule širokog luka i noge s bogatim ukrasom, izvedenim od različitih

⁷⁵ Tablica je preuzeta iz: PRÖTTEL 1988, T. 11.

motiva, od kojih su česti portreti u medaljonima, monogrami, križevi i kristogrami ili vegetabilni motivi. Često su bile niellirane ili pozlaćene.

Tip Keller 6, koji predstavlja najluksuzniju varijantu zbog načina izvedbe i ukrasa, zastupljen je sa 4 primjerka, od kojih je jedan iz zatvorenog nalaza, gdje je nađen kao dio ženskog nakita.

Važnost fibula kao arheološkog materijala poznata je i naglašena već na nizu primjeraka, kao i iznimna uloga i posebnost lukovičastih fibula. Salona je kao rimsko provincijalno središte morala imati sve strukture koje je taj njezin položaj zahtijevao. Potvrdu za tu činjenicu nalazimo i u sitnom materijalu. Tako nam ove fibule iako tek sitna karika u arheološkom bogatstvu Salone pružaju novu informaciju o njenoj važnosti.

KATALOG

Lučne fibule s jednom lukovicom

1. inv. br. H 721; Salona;

bronca;

4. st.;

duž. 4,8 cm, vis. 2 cm, šir. 0,4 cm, luk pravokutnog presjeka prelazi u kratku nogu, cjevasti držač igle, na kraju luka prema mehanizmu za kopčanje igle, koji nije sačuvan, ima bikoničnu lukovicu, igla nije sačuvana.

T. I, 1

2. inv. br. H 2435; Salona;

bronca;

4. st.;

duž. 6,4 cm, vis. 2,2 cm, šir. 4,6 cm, trapezoidni presjek luka, noga je šira od luka, koji je s gornje strane ukrašen nizom urezanih crtica, od mehanizma za kopčanje igle sačuvana je samo jedna lukovica i to zaglavna koja je fasetirana, držač igle je cjevasti, igla nije sačuvana.

T. I, 2

T-fibule

Spiralne

3. inv. br. H 2437; Salona;

bronca;

3. st.;

duž. 3,6 cm, vis. 2,8 cm, 2,6 cm; luk fibule je trakast, ukrašem urezima, noga se širi u obliku ptičjeg repa ukrašenog nizom urezanih crtica uz vanjski rub; držač igle je cilindričan, mehanizam za kopčanje igle nije sačuvan.

T. I, 3

Zglobne

4. inv. br. H 2435; Salona;
 bronca;
 3. st.;
 duž. 6,7 cm, vis. 2,4 cm, šir. 4,5 cm, luk fibule je pravokutnog presjeka, s istaknutim rebrom na kojem je niz urezanih kosih crtica, noga ukrašena urezanim okomitim crticama, cjevasti držač igle, na kraju luka prema mehanizmu za kopčanje igle ima bikoničnu lukovicu, zglobni tuljac šesterokutnog presjeka, igla nije sačuvana.
 T. I, 4
5. inv. br. H 1847; Salona;
 bronca;
 kraj 3. st.; početak 4. st.;
 duž. 6,1 cm, vis. 2,5 cm, šir. 4,9 cm, luk fibule je pravokutnog presjeka, nastavlja se u nogu koja je ukrašena urezanim linijama, završava malim trnom, luk se trokutasto širi prema dugom zglobnom tuljcu, na proširenom dijelu lukovičasti ukras, cjevasti držač igle.
 T. I, 5
6. inv. br. H 2140; Salona;
 bronca;
 290. god.-320. god.;
 duž. 3 cm, vis. 1,3 cm, šir. 1,7 cm, ulomak fibule, sačuvan luk pravokutnog presjeka, na kraju luka bikonična lukovica, te polovica zglobnog tuljca, igla nije sačuvana.
 T. I, 6
7. inv. br. H 4773; Salona;
 bronca;
 2. polovica 4. st.; 3. st.;
 duž. 4,9 cm, vis. 2 cm, šir. 1,8 cm, fibula s "krjestom", luk fibule je trakast, ukrašen okomito postavljenom pločicom s gornje strane luka, koja je perforirana s pet kružnih otvora, naglo se lomi u nogu, držač igle je savijena pločica, tako da je kružnog presjeka, otvoren sa strane, gdje se provlačila igla, cilindričan, zglobni tuljac kružnog presjeka, igla nedostaje.
 T. II, 7

Lukovičaste fibule

8. inv. br. H 2664; Salona;
 bronca; 290. god.-320. god.;
 duž. 6,8 cm, vis. 2,3 cm, šir. 2,6 cm, trapezoidni presjek luka, noga je šira od luka koji je s gornje strane ukrašen nizom urezanih crtica, od mehanizma za kopčanje igle sačuvana je polovica zglobnog tuljca i dvije lukovice, držač igle je cjevast, igla nije sačuvana. (*Keller 1A*)
 T. II, 8

9. inv. br. H 3260; Salona;
bronca;
290. god.-320. god.;
duž. 7,1 cm, vis. 2,8 cm, šir. 5,3 cm, trapezoidni presjek luka, noga je šira od luka, koji je s gornje strane ukrašen nizom urezanih crtica, zglobni tuljac je šesterokutnog presjeka, lukovice su facetirane, držač igle je cjevast, igla nije sačuvana. (*Keller 1A*)
T. II, 9
10. inv. br. H 91; Salona;
bronca;
290. god.-320. god.;
duž. 6,8 cm, vis. 2,3 cm, šir. 4,1 cm, trapezoidni presjek luka, noga je šira od luka i ukrašena urezanim okomitim crticama, zglobni tuljac je šesterokutnog presjeka, dvije sačuvane lukovice su facetirane, držač igle je cjevast, igla nije sačuvana. (*Keller 1A*)
T. II, 10
11. inv. br. H 35; Salona;
bronca;
290. god.-320. god.;
duž. 6,4 cm, vis. 2 cm, šir. 1,4 cm, ulomak fibule, sačuvan luk pravokutnog presjeka s gornje strane ukrašen nizom utisnutih trokuta, rebrom označen prijelaz prema nozi koja je šira od luka i ukrašena urezanim okomitim linijama, sačuvano je pola zglobnog tuljca i jedna lukovica, cjevasti držač igle. (*Keller 1A*)
T. II, 11
12. inv. br. H 2325; Salona;
bronca;
290. god.-320. god.;
duž. 6,8 cm, vis. 2,7 cm, šir. 4 cm, trapezoidni presjek luka koji je ukrašen nizom urezanih okomitih crtica, noga je šira od luka i ukrašena urezanim okomitim crticama, zglobni tuljac je šesterokutnog presjeka, dvije sačuvane lukovice su kuglaste, držač igle je cjevast, igla nije sačuvana. (*Keller 1A*)
T. II, 12
13. inv. br. H 2884; Salona;
srebro;
290. god.-320. god.;
duž. 4,3 cm, vis. 2,8 cm, šir. 0,6 cm, ulomak lukovičaste fibule, kojoj je sačuvan dio luka ukrašen nizom urezanih crtica, noga koja je ukrašena urezanim linijama, te cjevasti držač igle. (*Keller 1A*)
T. III, 13
14. inv. br. H 693; Salona;
bronca;
290. god.-320. god.;

duž. 3,3 cm, vis. 2,1 cm, šir. 2,9 cm, ulomak fibule, sačuvan luk i dio zaglavnog tuljca s jajastom, lagano facetiranom lukovicom, na sredini luka jedva vidljiv ukras urezanih linija. (*Keller IA*)

T. III, 14

15. inv. br. H 441; Salona;

srebro;

290. god.-320. god.;

duž. 4,7 cm, vis. 2,7 cm, šir. 0,7 cm, ulomak lukovičaste fibule, kojoj je sačuvan dio luka ukrašen nizom urezanih crtica, noga koja je ukrašena urezanim limijama, te cjevasti držač igle. (*Keller IA*)

T. III, 15

16. inv. br. H 52; Salona;

bronca;

290. god.-320. god.;

duž. 4,8 cm, vis. 2,2 cm, šir. 3,9 cm, lukovičasta fibula, zglobni tuljac šesterokutnog presjela, luk trapezoidnog, neukrašen, lukovice su kuglaste, na početku i na kraju noge linearni ukras, igla nije sačuvana. (*Keller IA*)

T. III, 16

17. inv. br. H 2436; Salona;

bronca;

290. god.-320. god.;

duž. 5,3 cm, vis. 2,5 cm, šir. 1,1 cm, trapezoidni presjek luka koji je ukrašen nizom urezanih okomitih crtica, noga je šira od luka i ukrašena urezanim okomitim crticama, od mehanizma za kopčanje igle sačuvana samo zaglavna bikonična lukovica, držač igle je cjevast, igla nije sačuvana. (*Keller IA*)

T. III, 17

18. inv. br. H 2343; Salona;

bronca;

290. god.-320. god.;

duž. 2 cm, vis. 2 cm, šir. 3,3 cm, ulomak lukovičaste fibule, sačuvan dio luka kojem su na sredini jedva vidljivi ostaci ukrasa urezanih linija, dio zglobnog tuljca s lukovicom koja je jajasta, lagano facetirana. (*Keller IA*)

T. III, 18

19. inv. br. H 22; Salona;

bronca,

srebro;

290-320. god.;

duž. 7,5 cm, vis. 3,4 cm; šir. 6,2 cm, luk trapezoidnog presjeka ukrašen s gornje strane tauširanom cik-cak linijom, takav se ukras nastavlja i na sredini noge, na početku jedan, a na kraju noge dva puta se javlja trokutasti ukras, zglobni tuljac je šesterokutnog presjeka i ukrašen volutama s gornje strane, lukovice su facetirane, cjevasti držač igle, igla nije sačuvana. (*Keller IA*)

T. III, 19

20. inv. br. H 50; Salona;
bronca;
290. god.-320. god.;
duž. 6 cm, vis. 3,3 cm, šir. 0,8 cm, sačuvan luk i noga fibule, na nozi linearni ukras na početku i kraju noge, a luk je ukrašen jednom urezanom linijom na sredini, te cik-cak motivom s obje strane luka. (*Keller 1B*)
T. IV, 20
21. inv. br. H 4245; Salona;
bronca s pozlatom;
290-320.;
duž. 6,2 cm, vis. 2,9 cm, šir. 5 cm, luk fibule snažno izvijen, kratka noga nosi linearni ukras, na dnu luka ostaci omotane žice, mehanizam za kopčanje igle je zglobni. (*Keller 1B*)
T. IV, 21
Objavljeno: IVČEVIĆ 1994: 217, 220, kat. br. 7.
22. inv. br. H 2609; Salona;
bronca;
290. god.-320. god.;
duž. 6,1 cm, vis. 2,5 cm, luk fibule kraći je od noge, koja je ukrašena linearnim ukrasom na početku i na kraju noge, na sredini luka niz urezanih trokutića, šesterokutni presjek zglobnog tuljca kojem se s gornje strane nalazi dodatak, lukovice su izdužene. (*Keller 1B*)
T. IV, 22
23. inv. br. H 4602; Salona;
bronca;
290. god.-320. god.;
duž. 4,4 cm, vis. 2,5 cm, šir. 4,8 cm, ulomak fibule, sačuvan luk pravokutnog presjeka s gornje strane ukrašen nizom okomitih crtica, zglobni tuljac s izvijenim hrptom, lukovice su kuglaste. (*Keller 1B*)
T. IV, 23
24. inv. br. H 458; Salona;
srebro;
290. god.-320. god.;
duž. 4,6 cm, vis. 2 cm, šir. 3,9 cm, luk fibule je šesterokutnog presjeka, na prijelazu u nogu oko luka namotana žica, noga je ukrašena urezanim okomitom linijama, zglobni tuljac šesterokutnog presjeka, lukovice, od kojih su dvije sačuvane, su facetirane, cjevasti držač igle, igla nije sačuvana. (*Keller 1B*)
T. IV, 24
25. inv. br. H 5723; Salona;
srebro s pozlatom;
290-320. god.;

duž. 6,8 cm, vis. 2,4 cm, šir. 5 cm, lukovičasta fibula, jako izvijen luk ukrašen je motivom pasjeg skoka, kratka noga nosi linearni ukras, igla nedostaje, mehanizam za kopčanje igle je zglobni. (*Keller 1B*)

T. V, 25

Objavljeno: IVČEVIĆ 1994: 217, 220, kat. br. 6.

26. inv. br. H 459; Salona;

srebro;

290-320. god.;

duž. 3,5 cm, vis. 2,1 cm, šir. 0,7 cm, luk fibule s natpisom na jednoj strani "MESSOR FECIT", a na drugoj strani koja je uokvirena točkicama, je natpis "UTERE FELIX", na hrptu je dvostruki niz točkica, mehanizam za kopčanje igle je zglobni. (*Keller 1B*)

T. V, 26

Objavljeno: BULIĆ 1886: 38, n. 18, CIL III, 10195/2; KOVRIG 1937: 125; *Pisana riječ u Hrvatskoj* 1985: 404, e; IVČEVIĆ 1994: 217, 220, kat. br. 8.

27. inv. br. H 457; Salona;

zlato;

290-320. god.;

duž. 3,6 cm, vis. 2,7 cm, šir. 2,8 cm, lukovičasta fibula, luk ukrašen nizom malih kvadratića, s jedne strane luka natpis DE(L)MATI, a s druge UTERE FELIX, na nozi nosi linearni ukras, igla nedostaje, mehanizam za kopčanje igle je zglobni. (*Keller 1B*)

T. V, 27

Objavljeno: BULIĆ 1886: 35, n 17; KOVRIG 1937: 127; CIL III, 10195/1; IVČEVIĆ 1994: 217, 220, kat. br. 9.

28. inv. br. H 2618; Salona;

bronca;

310. god.-350. god.;

duž. 7,7 cm, vis. 2,4 cm, šir. 2,5 cm, pravokutni presjek luka, rebrom označen prijelaz prema nozi koja je šira od luka, zglobni tuljac s blago izvijenim hrptom sačuvan je djelomično, sačuvana je samo jedna lukovica, i to zaglavna, koja je facetirana, držač igle je cjevast, igla nije sačuvana. (*Keller 2B*)

T. V, 28

29. inv. br. H 2774; Salona,

bronca;

310.-350. god.;

duž. 6,1 cm, vis. 3 cm, šir. 0,7 cm, trapezoidni presjek luka, koji je na bočnim stranama ukrašen nizom utisnutih koncentričnih kružnica, noga ukrašena linearnim ukrasom te kružnim udubljenjima na kraju noge. (*Keller 2B*)

T. V, 29

30. inv. br. H 2054; Salona;
bronca;
310. god.-350. god.;
duž. 5,1 cm, vis. 1,7 cm, šir. 3,5 cm, luk pravokutnog presjeka, rebrom označen prijelaz prema nozi koja je šira od luka i trokutasto se širi, ukrašena dvjema utisnutim kružnicama i urezanim linijama, zglobni tuljac s blago izvijenim hrptom, cjevasti držač igle, igla nije sačuvana. (*Keller 2B*)
T. VI, 30
31. inv. br. H 680; Salona;
bronca;
310. god.-350. god.;
duž. 7,4 cm, vis. 2,5 cm, šir. 0,6 cm, ulomak fibule, sačuvan luk pravokutnog presjeka ukrašen urezanim motivom riblje kosti, noga ukrašena rebrima koja se trokutasto šire i cjevasti držač igle. (*Keller 2B*)
T. VI, 31
32. inv. br. H 34; Salona;
bronca;
310. god.-350. god.;
duž. 6,6 cm, vis. 2 cm, šir. 4,1 cm, luk pravokutnog presjeka, na sredini luka urezana linija, rebrom označen prijelaz prema nozi koja je šira od luka, ukrašena utisnutim koncentričnim kružnicama, zglobni tuljac s blago izvijenim hrptom, cjevasti držač igle, igla nije sačuvana. (*Keller 3B*)
T. VI, 32
33. inv. br. H 33; Salona;
bronca;
340. god.-390. god.;
duž. 7,6 cm, vis. 4,5 cm, šir. 4,5 cm, luk trapezoidnog presjeka ukrašen nizom urezanih crtica, rebrom označen prijelaz prema nozi koja je šira od luka, ukrašena s dva para utisnutih koncentričnih kružnica na početku i na kraju noge, zglobni tuljac s blago izvijenim hrptom, cjevasti držač igle, igla nije sačuvana. (*Keller 3B*)
T. VI, 33
34. inv. br. H 675; Salona;
bronca;
340. god.-390. god.;
duž. 7,2 cm, vis. 2,5 cm, šir. 4,6 cm, luk trapezoidnog presjeka ukrašen urezanim uzdužnim linijama, rebrom označen prijelaz prema nozi koja je šira od luka, ukrašena s dva para utisnutih koncentričnih kružnica na početku i na kraju noge, zglobni tuljac s blago izvijenim hrptom, cjevasti držač igle, igla sačuvana u donjem dijelu. (*Keller 3B*)
T. VI, 34

35. inv. br. H 3745; Salona;
bronca;
340. god.-390. god.;
duž. 7,2 cm, vis. 2,7 cm, šir. 4,5 cm, luk trapezoidnog presjeka ukrašen nizom
crtica, rebrom označen prijelaz prema nozi koja je šira od luka, ukrašena parom
utisnutih koncentričnih kružnica na početku i s dva para na kraju noge, dok je
sredina naglašena urezanom linijom, zglobni tuljac blago izvijen, cjevasti držač
igle. (*Keller 3B*)
T. VI, 35
36. inv. br. H 1550; Salona;
bronca;
340. god.-390. god.;
duž. 6,3 cm, vis. 1,8 cm, šir. 3,7 cm, luk pravokutnog presjeka, rebrom označen
prijelaz prema nozi koja je šira od luka i trokutasto se širi, ukrašena s tri para
urezanih kružnica i urezanim linijama, zglobni tuljac s blago izvijenim hrptom,
cjevasti držač igle, igla nije sačuvana. (*Keller 3B*)
T. VII, 36
37. inv. br. H 70; Salona;
bronca;
340. god.-390. god.;
duž. 5,8 cm, vis. 1,8 cm, šir. 2,6 cm, luk pravokutnog presjeka, rebrom označen
prijelaz prema nozi koja je šira od luka i trokutasto se širi, ukrašena s tri para
utisnutih kružnica i urezanim linijama, zglobni tuljac kojem nedostaje jedan
kraj, ima blago izvijeni hrbat, cjevasti držač igle, igla nije sačuvana. (*Keller
3B*)
T. VII, 37
38. inv. br. H 2067; Salona;
bronca;
340.-360. god.;
duž. 6,7 cm, vis. 2,5 cm, šir. 1 cm, ulomak fibule, sačuvan luk pravokutnog
presjeka, rebrom označen prijelaz prema nozi koja je šira od luka i ukrašena sa
po dva para utisnutih kružnica, cjevasti držač igle. (*Keller 3B*)
T. VII, 38
39. inv. br. H 677; Salona;
bronca;
340.-360. god.;
duž. 5,2 cm, vis. 1,8 cm, šir. 2,5 cm, luk trapezoidnog presjeka ukrašen s
gornje strane urezanim linijama, noga ukrašena s pet pari koncentričnih kružnica,
zglobni tuljac blago izvijen, s jedne strane mu nedostaje završetak i lukovica,
cjevasti držač igle, igla nije sačuvana. (*Keller 3B*)
T. VII, 39

40. inv. br. H 686; Salona;
bronca;
340.-360. god.;
duž. 4,2 cm, vis. 1,8 cm, ulomak fibule, sačuvana noga i prijelaz u luk, na nozi ukras parova koncentričnih kružnica na početku i na kraju noge. (*Keller 3B*)
T. VII, 40
41. inv. br. H 2652; Salona;
bronca;
340.-360. god.;
duž. 4,5 cm, vis. 1,4 cm, šir. 1,1 cm, ulomak fibule, sačuvana noga, na nozi ukras parova koncentričnih kružnica na početku i na kraju noge. (*Keller 3B*)
T. VII, 41
42. inv. br. H 1489; Salona;
bronca;
340.-360. god.;
duž. 3,4 cm, vis. 2,6 cm, šir. 4,4 cm, ulomak fibule, sačuvan dio luka pravokutnog presjeka ukrašen urezanim linijama i zglobni tuljac s blago izvijenim hrptom, te dvije postrane lukovice. (*Keller 3*)
T. VIII, 42
43. inv. br. H 2354; Salona;
bronca;
340.-360. god.;
duž. 4 cm, vis. 2,4 cm, šir. 4,4 cm, ulomak lukovičaste fibule, sačuvan zglobni tuljac, tri lukovice i luk polukružnog presjeka. (*Keller 3*)
T. VIII, 43
44. inv. br. H 2034; Salona;
bronca;
340. god.-360. god.;
duž. 1,7 cm, vis. 2,5 cm, šir. 4,5 cm, ulomak lukovičaste fibule, sačuvan zglobni tuljac s blago izvijenim hrptom, tri lukovice i sam početak luka, koji je bio trapezastog presjeka. (*Keller 3*)
T. VIII, 44
45. inv. br. H 1777; Salona;
bronca;
340. god.-360. god.;
duž. 1,1 cm, šir. 2,9 cm, ulomak lukovičaste fibule, sačuvano pola zglobnog tuljca s blago izvijenim hrptom, jedna lukovica i sam početak luka koji je bio trapezastog presjeka. (*Keller 3*)
T. VIII, 45
46. inv. br. H 690; Salona;
bronca;
340. god.-360. god.;

duž. 2 cm, šir. 2,8 cm, ulomak lukovičaste fibule, sačuvan dio zglobnog tuljca, jedna lukovica i dio luka trapezastog presjeka. (*Keller 3*)
T. VIII, 46

47. inv. br. H 19; Salona;
bronca;
350.- 380. god.;
duž. 8,7 cm, vis. 3,3 cm, šir. 5,7 cm, fibula trapezoidnog presjeka luka, noga šira od luka ukrašena na sredini noge, ukras jedva vidljiv na luku i na nozi, zglobni tuljac s izvijenim hrbatom na kojem su dvije perforacije, srednja lukovica te dio igle nedostaju. (*Keller 4A*)
T. VIII, 47
48. inv. br. H 37; Salona;
bronca;
350.-380. god.;
duž. 4,6 cm, vis. 3 cm, šir. 5,9 cm, ulomak fibule, sačuvan luk pravokutnog presjeka s urezanim linijom s gornje strane, zglobni tuljac s izvijenim hrbatom koji ima dvije perforacije, dvije kuglaste lukovice. (*Keller 4A*)
T. IX, 48
49. inv. br. H 5083; Split, Lora, salonitanski ager
bronca;
350.- 380. god.,
duž. 7,1 cm, vis. 2,2 cm; šir. 4,5 cm, luk trapezoidnog presjeka, ukras nije vidljiv, noga je čini se bila ukrašena koncentričnim kružnicama, zglobni tuljac je narebren s gornje strane, lukovice su kuglaste, cjevasti držač igle, igla nije sačuvana. (*Keller 4A*)
T. IX, 49
50. inv. br. H 4504; Salona;
bronca;
350.-380. god.;
duž. 8,2 cm, vis. 2,9 cm, šir. 5,3 cm, luk trapezoidnog presjeka ukrašen nizom "tangenta" motiva, rebrom označen prijelaz prema nozi koja je šira od luka, a ukras sa sredine luka nastavlja se na nozi fibule ukrašene s dva para utisnutih koncentričnih kružnica na početku i tri para na kraju noge, zglobni tuljac s blago izvijenim hrptom i pet perforacija, cjevasti držač igle. (*Keller 4A*)
T. X, 50
51. inv. br. H 17; Salona;
bronca;
350.-380. god.;
duž. 8,4 cm, vis. 2,9 cm, šir. 5,3 cm, luk trapezoidnog presjeka ukrašen nizom "tangenta" motiva, rebrom označen prijelaz prema nozi koja je šira od luka, a ukras sa sredine luka nastavlja se na nozi, noga je nadalje ukrašena s dva para utisnutih koncentričnih kružnica na početku i tri para na kraju noge,

zglobni tuljac s blago izvijenim hrptom i dvije perforacije, cjevasti držač igle, igla nije sačuvana. (*Keller 4A*)

T. X, 51

52. inv. br. H 6153; Salona;

bronca;

350.-380. god.;

duž. 7,5 cm, vis. 2,1 cm, šir. 4,3 cm, fibula sačuvana u cijelosti, trapezoidni presjek luka, od kojeg je noga nešto šira i ukrašena parovima koncentričnih kružnica, lukovice su bikonične, zglobni tuljac izvijen s gornje strane. (*Keller 4A*)

T. XI, 52

53. inv. br. H 448; Salona;

bronca;

350.-380. god.;

duž. 8,5 cm, vis. 3,6 cm, šir. 5,4 cm, luk trapezoidnog presjeka ukrašen nizom "tangenta" motiva, rebrom označen prijelaz prema nozi koja je šira od luka, a ukras sa sredine luka nastavlja se i na nozi fibule, noga je nadalje ukrašena s dva para utisnutih koncentričnih kružnica na početku i tri para na kraju noge, zglobni tuljac s blago izvijenim hrptom i pet perforacija, cjevasti držač igle. (*Keller 4A*)

T. XI, 53

54. inv. br. H 2324; Salona;

bronca;

350.-380. god.;

duž. 8,9 cm, vis. 2,9 cm, šir. 5,3 cm, luk trapezoidnog presjeka ukrašen nizom urezanih crtica, rebrom označen prijelaz prema nozi koja je šira od luka i perforirana na jednome mjestu, ukrašena s dva para utisnutih koncentričnih kružnica na početku i s tri para na kraju noge, dok je sredina naglašena s tri urezane linije, zglobni tuljac blago izvijen i ima dvije perforacije, cjevasti držač igle, igla nije sačuvana. (*Keller 4A*)

T. XI, 54

55. inv. br. H 25; Salona;

bronca;

350.-380. god.;

duž. 8,1 cm, vis. 2,6 cm, šir. 4,8 cm, luk trapezoidnog presjeka ukrašen nizom kosih crtica, rebrom označen prijelaz prema nozi koja je šira od luka, ukrašena s dva para utisnutih koncentričnih kružnica na početku i s tri para na kraju noge, dok je sredina naglašena dvjema urezanim linijama, zglobni tuljac blago izvijen, cjevasti držač igle, igla nije sačuvana. (*Keller 4A*)

T. XII, 55

56. inv. br. H 4506; Salona;

bronca;

350.-380. god.,

duž. 7,4 cm, vis. 2,6 cm, šir. 1,1 cm, ulomak fibule, sačuvan luk trapezoidnog presjeka s urezanim nizom motiva u obliku tangente, takav ukras se produžava i na sredini noge koja je ukrašena i koncentričnim kružnicama, sačuvan je i cjevasti držač igle. (*Keller 4A*)

T. XIII, 56

57. inv. br. H 450; Salona;

bronca;

350.-380. god.;

duž. 8 cm, vis. 3 cm, šir. 4,9 cm, luk trapezoidnog presjeka ukrašen urezanim linijom s gornje strane, te kraćim linijama sa strane luka, noga je ukrašena s dva para utisnutih koncentričnih kružnica na početku i s tri para na kraju noge, dok je sredina naglašena dvjema urezanim linijama, zglojni tuljac blago izvijen, cjevasti držač igle sačuvan djelomično. (*Keller 4A*)

T. XIII, 57

58. inv. br. H 2503; Salona;

bronca;

350.-380. god.;

duž. 8,3 cm, vis. 2,7 cm, šir. 5 cm, luk trapezoidnog presjeka ukrašen nizom točkica, rebrom označen prijelaz prema nozi koja je šira od luka, ukrašena s dva para utisnutih koncentričnih kružnica na početku i s tri para na kraju noge, dok je sredina ukrašena nizom ukrasa motiva tangente, zglojni tuljac je narebren s gornje strane i ima dvije perforacije, cjevasti držač igle, igla nije sačuvana. (*Keller 4A*)

T. XIII, 58

59. inv. br. H 5720; Salona;

bronca;

350.-380. god.;

duž. 10,2 cm, vis. 2,9 cm, šir. 6,6 cm, lukovičasta fibula kojoj je zaglavna pločica perforirana, luk je uži od noge, i po sredini ukrašen ubodima koji su ispunjeni nielom, a na isti način je ukrašena i sredina noge, dok joj je uz rub niz koncentričnih kružnica, fibula je premazana plavom bojom, možda je riječ o oksidaciji bakra, sačuvana je pločica za pričvršćivanje igle, igla nedostaje, mehanizam za kopčanje igle je zglojni. (*Keller 4A*)

T. XIV, 59

Objavljeno: IVČEVIĆ 1994: 217, 221, kat. br. 15.

60. inv. br. H 5721; Salona;

bronca;

350.-380. god.;

duž. 8,8 cm, vis. 3,2 cm, šir. 5,8 cm, lukovičasta fibula, kojoj je zaglavna pločica perforirana, sredina luka i noge ukrašene vertikalno urezanim crticama, uz rub noge kružna udubljenja, sačuvana u cijelosti, mehanizam za kopčanje igle je zglojni. (*Keller 4A*)

T. XIV, 60

Objavljeno: IVČEVIĆ 1994: 217, 220, kat. br. 14.

61. inv. br. H 5722; Salona;
bronca;
350.-380. god.;
duž. 8,3 cm, vis. 3,1 cm, šir. 6,2 cm, lukovičasta fibula, kojoj je perforirana zaglavna pločica, sredina luka i noge nose ukras niza kružnica, a uz rub noge motiv voluta stopljen s masom noge. (*Keller 4A*)
T. XV, 61
Objavljeno: IVČEVIĆ 1994: 217, 221, kat. br. 16.
62. inv. br. H 16; Salona;
bronca;
350.-380. god.;
duž. 7,1 cm, vis. 3,2 cm; šir. 5,7 cm, luk trapezoidnog presjeka ukrašen s gornje strane nizom točkastih uboda, a takav se ukras nastavlja i na sredini noge, zglojni tuljac je ukrašen s po dvije perforacije sa svake strane, cjevasti držač igle, igla nije sačuvana, na cijeloj površini vidljivi su ostaci plave boje. (*Keller 4B*)
T. XV, 62
63. inv. br. H 449; Salona;
bronca;
350.-380. god.;
duž. 8,3 cm, vis. 2,9 cm, šir. 5,4 cm, lukovičasta fibula kojoj je zaglavna pločica perforirana, lukovice facetirane, na hrptu trapezoidnog luka urezan linearan ukras, na nozi motiv položenog "c", sačuvana u cijelosti, mehanizam za kopčanje igle je zglojni. (*Keller 4B*)
T. XVI, 63
Objavljeno: IVČEVIĆ 1994: 217, 220, kat. br. 10.
64. inv. br. H 5719, Salona;
bronca s pozlatom;
350.-380. god.;
duž. 7 cm, vis. 2,8 cm, šir. 5,8 cm, lukovičasta fibula kojoj je zaglavna pločica perforirana, vitičasti ukras urezan sredinom luka i noge, uz rub noge tri para dvostrukih voluta, nedostaje igla i zaglavna lukovica, mehanizam za kopčanje igle je zglojni. (*Keller 4B*)
T. XVI, 64
Objavljeno: IVČEVIĆ 1994: 217, 220, kat. br. 11.
65. inv. br. H 432; Salona;
bronca, srebro, nielo;
350.-380. god.;
duž. 8,6 cm, vis. 3 cm, šir. 5,6 cm, lukovičasta fibula kojoj je zaglavna pločica perforirana, uz rub noge ukras dvostrukih voluta, po sredini noge, na hrptu i sa strane luka urezan je motiv tangente na tauširanoj srebrnoj pločici i nieliran, nedostaje igla, mehanizam za kopčanje igle je zglojni. (*Keller 4B*)
T. XVII, 65
Objavljeno: IVČEVIĆ 1994: 217, 220, kat. br. 12.

66. inv. br. H 15; Salona;
bronca, srebro, nielo;
350.-380. god.;
duž. 9,4 cm, vis. 3,2 cm, šir. 6 cm, lukovičasta fibula kojoj je zaglavna pločica perforirana, uz rub noge ukras dvostrukih voluta, po sredini noge i luka urezan motiv kružnica na tauširanoj srebrnoj pločici i ispunjen nielom, sačuvana u cijelosti, mehanizam za kopčanje igle je zglobni. (*Keller 4B*)
T. XVII, 66
Objavljen: IVČEVIĆ 1994: 217, 220, kat. br. 13.
67. inv. br. H 453; Salona;
bronca;
350.-380. god.;
duž. 7,4 cm, vis. 2,4 cm, šir. 4,9 cm, luk trapezoidnog presjeka na sredini ukrašen urezanim linijama, a ukras se nastavlja i na sredini noge, rebrom označen prijelaz luka u nogu, koja je ukrašena nizovima utisnutih kvadratića na rubovima, zglobni tuljac s blago izvijenim hrptom, igla nije sačuvana. (*Keller 4C*)
T. XVIII, 67
68. inv. br. H 3738; Salona;
bronca;
350.-380. god.;
duž. 6,6 cm, vis. 2,2 cm, šir. 4,4 cm, luk trapezoidnog presjeka, rebrom označen prijelaz u nogu, a ukrašena je nizovima utisnutih kvadratića na rubovima noge, zglobni tuljac s blago izvijenim hrptom, držač igle i igla nisu sačuvani. (*Keller 4C*)
T. XVIII, 68
69. inv. br. H 3863; Salona;
bronca;
350.-380. god.;
duž. 8,1 cm, vis. 3 cm, šir. 5,1 cm, luk trapezoidnog presjeka ukrašen urezanom cik-cak linijom, rebrom označen prijelaz u nogu koja se sužava prema kraju, a ukrašena je nizovima utisnutih kvadratića na rubovima noge, a po sredini ima isti motiv kao na luku, a na vanjskoj strani ukrašena je nespreno urezanim rombovima i linijama, zglobni tuljac s blago izvijenim hrptom, lukovice su bikonične, cjevasti držač igle, igla nije sačuvana. (*Keller 4C*)
T. XIX, 69
70. inv. br. H 3733; Salona;
bronca;
350.-380. god.;
duž. 7 cm, vis. 2,4 cm, šir. 4,2 cm, luk trapezoidnog presjeka, rebrom označen prijelaz u nogu, a ukrašena je nizovima utisnutih kvadratića na rubovima noge; po sredini su urezane linije, zglobni tuljac s blago izvijenim hrptom, cijela fibula premazana je plavom bojom, možda se radi o oksidaciji bakra, cjevasti držač igle, igla nije sačuvana. (*Keller 4C*)
T. XIX, 70

71. inv. br. H 4531; Salona;
bronca;
350.-380. god.;
duž. 6,4 cm, vis. 2,4 cm, šir. 4,1 cm, luk trapezoidnog presjeka ukrašen urezanim linijom, rebrom označen prijelaz u nogu, a ukrašena je nizovima utisnutih kvadratića na rubovima noge; po sredini ima pet urezanih linija, zglobni tuljac s blago izvijenim hrptom, cjevasti držač igle, igla nije sačuvana. (*Keller 4C*)
T. XX, 71
72. inv. br. H 4753; Salona;
bronca;
350.-380. god.;
duž. 6,5 cm, vis. 2,2 cm, šir. 2,8 cm, luk trapezoidnog presjeka ukrašen urezanim linijom, rebrom označen prijelaz u nogu, a ukrašena je nizovima utisnutih kvadratića na rubovima noge, a po sredini ima urezane tri linije, sačuvana samo jedna strana zglobnog tuljca s blago izvijenim hrptom, cjevasti držač igle, igla nije sačuvana. (*Keller 4C*)
T. XX, 72
73. inv. br. H 2731; Salona;
bronca;
350.-380. god.;
duž. 6,7 cm, vis. 2,4 cm, šir. 4,5 cm, luk trapezoidnog presjeka, rebrom označen prijelaz u nogu koja se širi prema kraju, a ukrašena je nizovima utisnutih kvadratića na rubovima noge i urezanim linijom po sredini, zglobni tuljac s blago izvijenim hrptom; zaglavna lukovica je bikonična, postrane su kuglaste, cjevasti držač igle, igla nije sačuvana. (*Keller 4C*)
T. XX, 73
74. inv. br. H 24; Salona;
bronca;
350.-380. god.;
duž. 6,4 cm, vis. 2,4 cm, šir. 4,1 cm, luk trapezoidnog presjeka, rebrom označen prijelaz u nogu, koja je dosta oštećena i ukras je nejasan, po sredini su urezane linije, zglobni tuljac s blago izvijenim hrptom, cjevasti držač igle, igla nije sačuvana. (*Keller 4C*)
T. XXI, 74
75. inv. br. H 2504; Salona;
bronca;
350.-380. god.;
duž. 5,2 cm, vis. 1,9 cm, šir. 3,7 cm, luk trapezoidnog presjeka ukrašen urezanim linijama po sredini luka, rebrom označen prijelaz u nogu, a ukrašena je nizovima utisnutih kvadratića na rubovima noge; po sredini su urezane linije, zglobni tuljac s blago izvijenim hrptom, cjevasti držač igle. (*Keller 4C*)
T. XXI, 75

76. inv. br. H 2149; Salona;
bronca;
350.-380. god.;
duž. 4,3 cm, vis. 2,6 cm, šir. 0,8 cm, ulomak lukovičaste fibule, sačuvan dio luka ukrašen nizom urezanih kružnica i noga kojoj je sredina ukrašena kao i luk, po rubovima noge utisnuti trokutići. (*Keller 4C*)
T. XXI, 76
77. inv. br. H 5718; Salona;
bronca;
350.-380. god.;
duž. 6,6 cm, vis. 2,2 cm, šir. 4,2 cm, lukovičasta fibula, zaglavna pločica je narebrena, po sredini luka široki urez, na rubu noge urezane linije u obliku trapeza. (*Keller 4C*)
T. XXI, 77
Objavljeno: IVČEVIĆ 1994: 217, 222, kat. br. 17.
78. inv. br. H 2378; Salona;
bronca;
340.-390. god.,
duž. 1,7 cm, vis. 2,6 cm, šir. 5,3 cm, ulomak fibule, sačuvan dio luka trapezoidnog presjeka s urezanim ukrasom na sredini, blago izvijeni zglobovi tuljac i dvije lukovice. (*Keller 3/4*)
T. XXII, 78
79. inv. br. 539; Salona;
bronca;
340.-390. god.,
duž. 5 cm, vis. 2, 6 cm, šir. 1,7 cm, ulomak fibule, sačuvan luk trapezoidnog presjeka s vidljivim ostacima ukrasa na sredini. (*Keller 3/4*)
T. XXII, 79
80. inv.br. H 4348; Split; salonitanski ager;
zlato;
5. st.;
duž. 8,7 cm, vis. 3,3 cm, šir. 1,6 cm, lukovičasta fibula kojoj nedostaje igla i dio zaglavnog tuljca, noga fibule je formirana slobodno postavljenim volutama, na sredini noge, na hrptu i dnu luka urezane crtice ispunjene nielom. (*Keller 6*)
T. XXII, 80
Objavljeno: VINSKI 1967: 15, T. V,1; BUŠKARIOL 1989: 23 - 28;
IVČEVIĆ 1994: 217, 222, kat. br. 19.
81. inv. br. H 51; Salona;
bronca, pozlata;
5. st.;
duž. 3,3 cm, vis. 1 cm, šir. 2,9 cm, ulomak fibule, sačuvan luk koji je

šupalj i ukrašen s gornje strane nizom urezanih okomitih crtica, presjek mu nije moguće odrediti, tuljac je šesterokutnog presjeka, hrbat blago izvijen. (*Keller 6*)

T. XXII, 81

82. inv. br. H 3064; Salona;

bronca, pozlata;

5. st.;

duž. 3,4 cm, vis. 2,2 cm, šir. 2,5 cm, ulomak fibule, sačuvan luk trokutastog presjeka koji je šupalj, tuljac je šesterokutnog presjeka, hrbat blago izvijen. (*Keller 6*)

T. XXII, 82

83. inv. br. H 3334; Salona;

bronca, pozlata;

5. st.;

duž. 5,1 cm, vis. 2,7 cm, šir. 3,8 cm, fibula trokutastog presjeka luka, luk je šupalj, prijelaz u nogu naznačen rebrom, sačuvana jedna voluta na početku noge, zglojni tuljac je šesterokutnog presjeka, hrbat blago izvijen, ima dvije perforacije, sačuvane su dvije facetirane lukovice. (*Keller 6*)

T. XXII, 83

LITERATURA

Bajusc-Cocić 1997

I. BAJUCS-S. COCIĆ, Fibule romane de la Porolissum, *Acta Musei Napocensis*, 34, Cluj-Napoca, 1997, 521-534.

Behrens 1954

G. BEHRENS, Zur Typologie und Technik der provinzialrömischen Fibeln, *Jahrbuch des Römische-Germanischen Zentralmuseums*, 1, Mainz, 1954, 220-236.

Böhme 1972

A. BÖHME, Die Fibeln der Kastelle Saalburg und Zugmantel, *Saalburg Jahrbuch XXIX*, Frankfurt, 1972.

Böhme 1980

H. W. BÖHME, u katalogu: *Gallien in der Spätantike von Kaiser Constantin zu Frankenkönig Childerich*, 173, Mainz, 1980.

Bojović 1983

D. BOJOVIĆ, *Rimske fibule Singidunuma*, Beograd, 1983.

Bulić 1886

F. BULIĆ, Iscrizioni inedite, Salona, *Bull. Dalm.* 9/1886, 35.

Buora 1997

M. BUORA, "Zwiebelknopffibeln" del tipo Keller 6 da Aquileia, *Arheološki vestnik* 48, Ljubljana, 1997, 247-261.

Burger 1966

A. SZ. BURGER, The Late Roman cemetery at Ságvár, *Acta Archeologica Hungarica* 18, Budimpešta, 1966, p. 99-234.

Buškariol 1989

F. BUŠKARIOL, Nalaz groba s nakitom kraj krstionice u Splitu, *Kulturna baština* 19, Split, 1989, 23-28.

Cabrol-Leclercq 1922

CABROL-LECLERCQ, *Dictionnaire d'archéologie Chrétienne et de liturgie*, Pariz, 1922.

Cociç-Opreanu 1998

S. COCIÇ-C. OPREANU, Barbarische Fibeln aus dem römischen Dakien: ihre historische Bedeutung, *Acta Musei Napocensis*, 35/1, Cluj 1998, 195-228.

Enciclopedia dell' arte antica, classica e orientale, vol. III, Rim, 1966.

Enciclopedia Italiana, vol. XV, Rim, 1932.

Fauduet 1999

I. FAUDET, Fibules préromaines, romaines et mérovingiennes du musée du Louvre, *Études d'histoire et d'archéologie*, Pariz, 1999.

Fischer 1966

F. FISCHER, Frühe Fibeln aus Aquileia, *Aquileia Nostra* 37, Milano, 1966, 7-26.

Feugère 1985

M. FEUGÈRE, Les fibules en Gaule Méridionale, *Revue Archéologique de Narbonnaise* 12, Pariz, 1985.

Gerharz 1987

R. R. GERHARZ, Fibeln aus Afrika, *Saalburg Jahrbuch* 43, Frankfurt, 1987, 77-107.

Gechter 1980

M. GECHTER, Die Fibeln des Kastells Niederbieber, *Bonner Jahrbücher* 180, Bonn, 1980, 589-610.

Gibbon 1979

E. GIBBON, *Decline and Fall of the Roman Empire*, London, 1979.

Guida 1964

P. GUIDA, I nuovi oggetti in bronzo del museo di Aquileia, *Aquileia Nostra* XXXV, Milano, 1964.

Heddernheim i Kohlert-Nemeth 1988

N. HEDDERNHEIM i M. KOHLERT-NÉMETH, Götter und Dämonen, *11 Archäologische Reihe Römische Bronzen I*, Frankfurt, 1988, 72-80.

Ivčević 1994

S. IVČEVIĆ, Fibule, *Salona Christiana*, Split, 1994, 216-227.

Jobst 1975

W. JOBST, *Die römischen Fibeln aus Lauriacum*, Linz, 1975.

Janes 1998

D. JANES, Brooches and insignia and Loyalty to the Late Roman State, *Radovi XIII međunarodnog kongresa za starokršćansku arheologiju, III*, Split-Vatikan, 1998, 387-394.

Kastelic 1960

I. KASTELIC, *Slovanske nekropole na Bledu*, Ljubljana, 1960.

Košćević 1980

R. KOŠĆEVIĆ, *Antičke fibule s područja Siska*, Zagreb, 1980.

Košćević 1999

R. KOŠĆEVIĆ, Neobjavljene fibule iz rimske Dalmacije i Mezije, *Prilozi instituta za arheologiju u Zagrebu 15-16*, Zagreb, 1998-1999, 29-39.

Kovrig 1937

I. KOVRIG, Die Heuptypen der Kaiserzeitlichen Fibeln in Panonien, *Diss. Pann. II, 4*, Budimpešta, 1937.

Krnčević 1998

Ž. KRNČEVIĆ, Šibenik i šibenski kraj u ranom srednjem vijeku, *Kulturno-povijesni vodič 14*, MHAS Split, 1998.

Kuchenbuch 1954

F. KUCHENBUCH, Die Fibel mit umgeschlungenem Fuss, *Saalburg Jahrbuch XIII*, Frankfurt, 1954, p. 5-52.

Lanyi 1972

V. LANYI, Die spätantiken Gräberfelder von Pannonien, *Acta Archeologica Hungarica 24*, Budimpešta, 1972, 53-214.

Lerat 1956

L. LERAT, Les fibules Gallo-Romaines, *Annales Littéraires de l'Université de Besancon, Archéologie 3*, Pariz, 1956.

Lerat 1957

L. LERAT, Les fibules Gallo-Romaines de Mandeuire, *Annales Littéraires de l'Université de Besancon, Archéologie 4*, Pariz, 1957.

Mazur 1998

A. MAZUR, Les fibules romaines d'avenches 1, *Bulletin de l'Association, Pro Aventico, 40*, Avenches, 1998, 5-104.

Migotti i ostali 1998

B. MIGOTTI, M. ŠLAUS, Z. DUKAT, LJ. PERINIĆ, *Accede ad Certissiam, Antički i ranokršćanski horizont arheološkog nalazišta Štrbinici kod Đakova*, Zagreb, 1998.

Moga i ostali 1997

V. MOGA, H. CIUGUDEAN, S. COCIÇ, N. RODEANU, Fibule romane de la Apulum, *Acta Musei Napocensis*, 34, Cluj-Napoca, 1997, 535-558.

Nedved 1981

B. NEDVED, *Nakit rimskog razdoblja*, Nakit na tlu sjeverne Dalmacije od prapovijesti do danas, katalog izložbe, Zadar, 1981, 89-151.

Noll 1974

R. NOLL, Eine goldene "Kaiserfibel" aus Niederemmel vom Jahre 316, *Bonner Jahrbücher* 174, Bonn, 1974.

Noll 1952

R. NOLL, Römerzeitliche Fibelninschriften, *Germania* 30, Frankfurt, 1952, 395-399.

Petru 1972

S. PETRU, Emonske nekropole, *Katalogi in monografije* 7, Ljubljana, 1972.

Pisana riječ u H

PISANA RIJEČ U HRVATSKOJ, katalog, Zagreb, 1985.

Plesničar-Gec 1972

LJ. PLESNIČAR-GEC, Severno emonsko grobišće, *Katalogi in monografije* 8, Ljubljana, 1972.

Popescu 1945

D. POPESCU, Fibeln aus dem Nationalmuseum für altertümer in Bucuresti, *Dacia* IX-X, Bukurešt, 1945, 485-505.

Popović 1999

M. POPOVIĆ, Tvrđava Ras, Beograd, 1999.

Pröttel 1988

P. M. PRÖTTEL, Zur Chronologie der Zwiebelknopffibeln, *Jahrbuch des römische-germanischen Zentralmuseum* 35, 1, Mainz, 1988, 347-372.

Rieckhoff-Pauli 1977

S. RIECKHOFF - PAULI, Die Fibeln aus dem römischen Vicus von Sulz am Neckar, *Saalburg Jahrbuch* XXXIV, Frankfurt, 1977, 5-28.

Rieckhof 1975

S. RIECKOF, Münzen und Fibeln aus den Vicus des Kastells Hüfingen, *Saalburg Jahrbuch* XXXII, Frankfurt, 1975, 5-105.

Riha 1994

E. RIHA, *Die römischen Fibeln aus Augst und Kaiseraugst*, Augst, 1994.

Rimske brončane fibule 1977

Rimske brončane fibule, katalog, Vojvodanski muzej, Novi Sad, 1977.

Sagadin 1979

M. SAGADIN, Antičke pojasne spone in garniture u Sloveniji, *Arheološki vestnik* 30, Ljubljana 1979, 249-338.

Saria 1928

B. SARIA, Fibeln mit Sperrvorrichtungen, *Vjesnik Hrvatskog arheološkog društva XV*, Zagreb, 1928, 73-81.

Schmid 1961

B. SCHMID, Die späte Völkerwanderungszeit in Mitteldeutschland, Berlin, 1961.

Stîngă 1996

I. STÎNGĂ, L'habitat romain de Gîrla Mare- Dép.Mehedinti, u: *Roman Limes on the Middle and Lower Danube*, Beograd, 1996, 235-242.

Šribar 1968

V. ŠRIBAR, K absolutni kronologiji najdb iz zgodnje Emone, *Arheološki vestnik XIX*, Ljubljana, 1968, 445-453.

Teodor 1988

Gh. TEODOR, Consideratii priviud fibulele Romano-Byzantine din secolele V-VIIe.n. in Spatiul Carpato-Dunareano-Pontic, *Arheologia Moldavei 12*, Iasi, 1988, p. 33-51.

Thill 1969

G. THILL, Fibeln vom Titelberg aus den Beständen des Luxemburger Museums, *Trierer Zeitschrift 32*, Trier, 1969, p. 133-172.

Topál 1993

J. TOPÁL, Roman Cemeteries of Aquincum, Pannonia, *The Western Cemetery (Bécsi Road) I*, Budapest, 1993.

Toth 1969

E. TOTH, Későrómai sir Tihanyból, *Folia archeologica XLIII*, 127-166, Budimpešta, 1994.

Tudor 1965

D. TUDOR, Sucidava, Une cité daco romaine et byzantine en *Dacie 80*, Bukurešt, 1965.

Vikić-Belančić 1978

B. VIKIĆ-BELANČIĆ, Elementi ranog kršćanstva u sjevernoj Hrvatskoj, *Arheološki vestnik XXIX*, Ljubljana, 1978, 588-605.

Vinski 1967

Z. VINSKI, Kasnoantički starosjedioci u salonitanskoj regiji prema arheološkoj ostavštini predslavenskog supstrata, *Vjesnik za arheologiju i historiju dalmatinsku 69*, Split, 1967.

Volbach 1958

W. F. VOLBACH, Frühchristliche Kunst, *Die kunst der Spätantike in West-und Ostrom*, München, 1958.

THE BOW-FIBULAE FROM SALONA IN THE ARCHAEOLOGICAL MUSEUM SPLIT

(S u m m a r y)

The text deals with crossbow *fibulae* and T-*fibulae* and *fibulae* with one knob on its bow which are, according to their type, closely connected with crossbow ones from Salona kept at the Archaeological Museum of Split. The total of 83 *fibulae* were examined: two of them are with one knob on its bow are dated in 4th and 5th century, while there are 5 examples of T-*fibulae*. Recently, they have been separated from crossbow ones according to their type, which have been divided into groups following the Keller typology, that puts them into six basic types each with a belonging variety. The Keller 5 type is not represented in the Salonitan material, while the other types occur with at least one variety.

Twelve examples come under Keller 1A type, dated from AD290 to AD320. Eight *fibulae* belong to 1B type (AD290-AD320). Type 2 (AD310-AD350) is represented only by 2B variety (4 examples). The total number of objects coming under Keller 3 type (AD 340-AD360) is fifteen, and it is impossible to determine the exact variety of the five examples. The remaining ten have all the features of 3B variety. The most numerous group is Keller 4 type (AD 350-AD380), with the examples of all three varieties of the type. Thus fifteen *fibulae* belong to 4A variety, five to 4B variety, and eleven to 4C variety. The only type that is not represented by a single *fibula* is Keller 5 type (AD370-AD400). It comprises massive *fibulae* with wide bow and foot that used to have a rich ornament. Various motives were frequently used, such as portraits in medallions, monograms, crosses and Christograms, or vegetable motives. They were often decorated in the niello technique or gold-plated.

The Keller 6 type, dated in the early 5th century, which represents the most luxurious variety for its performance and ornament, is represented with four *fibulae*, one of which comes from a closed deposit, where it has been found as a part of women's jewellery.

The importance of *fibulae* as archaeological material is well known and has already been pointed out. The crossbow *fibulae* also have a distinguished and specific role. Salona was a Roman province capital, and therefore had to have all the official structures required by its position. The proof for this fact can be found in small objects. This is how these *fibulae*, although only a tiny bit in the archaeological wealth of Salona, offer another piece of information on its role in the past.

Translated by Danica Šantić



Foto: T. Seser

*Sl. 1. Stela Aurelija Valerina, 4. st., Arheološki muzej Split.
Fig. 1. The Stela of Aurelius Valerinus, 4th century, Archaeological museum, Split.*

TI

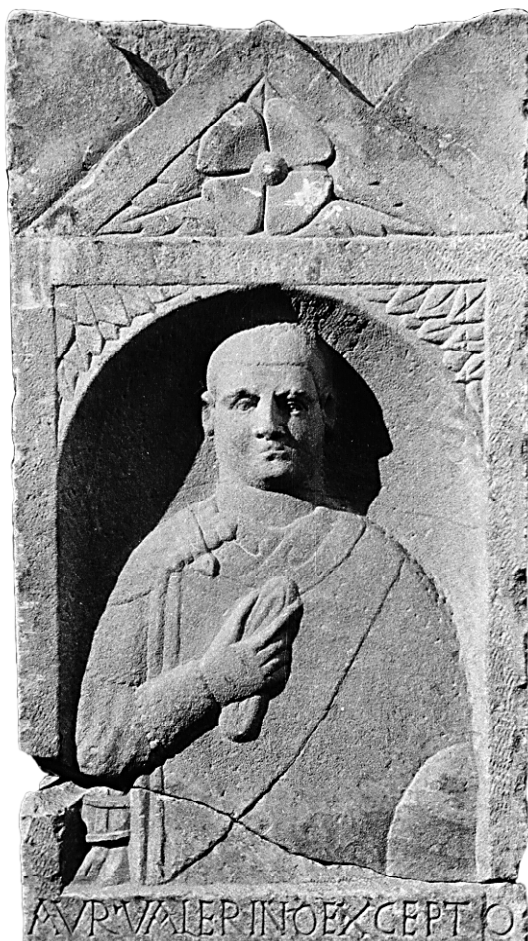
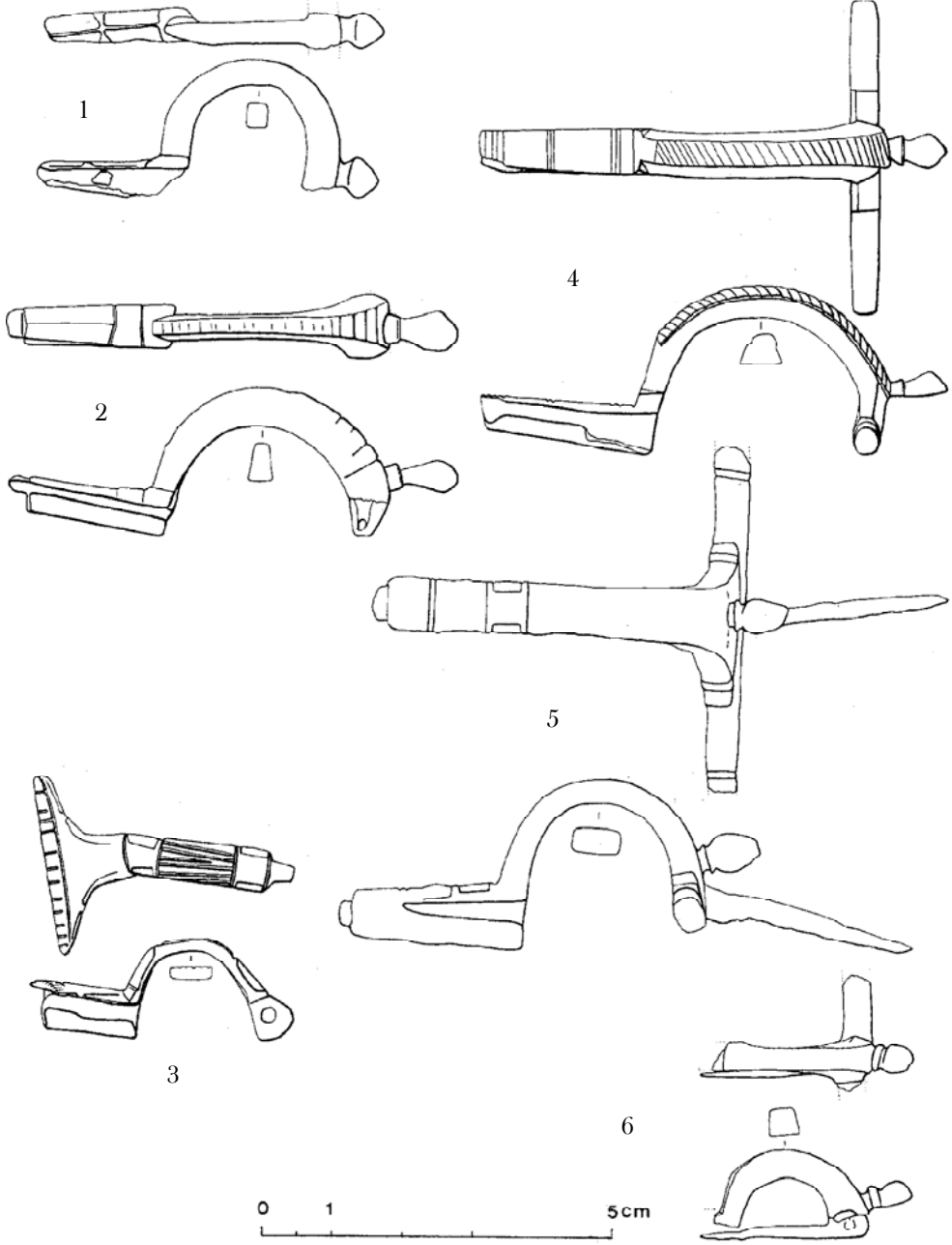

T II

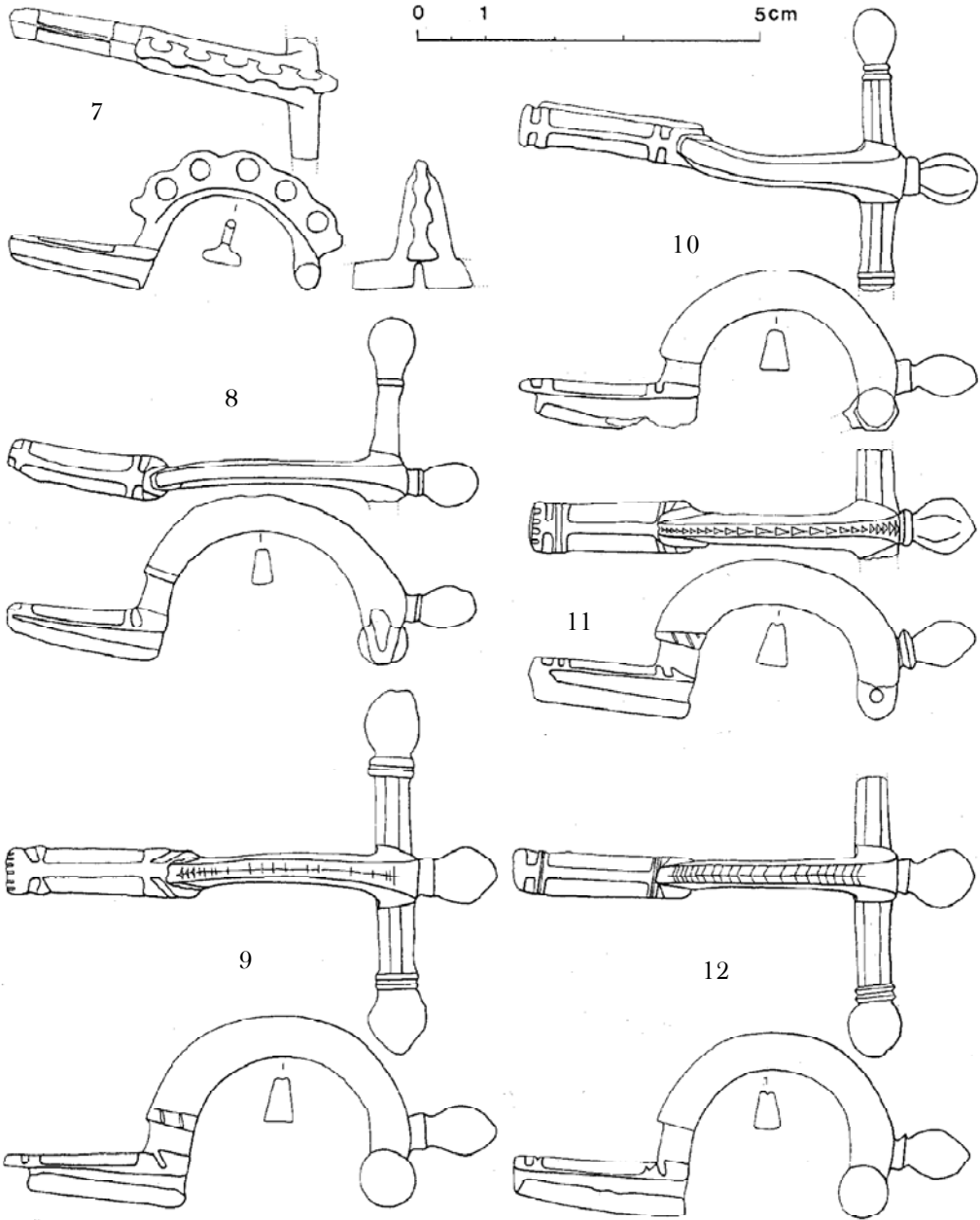

T III

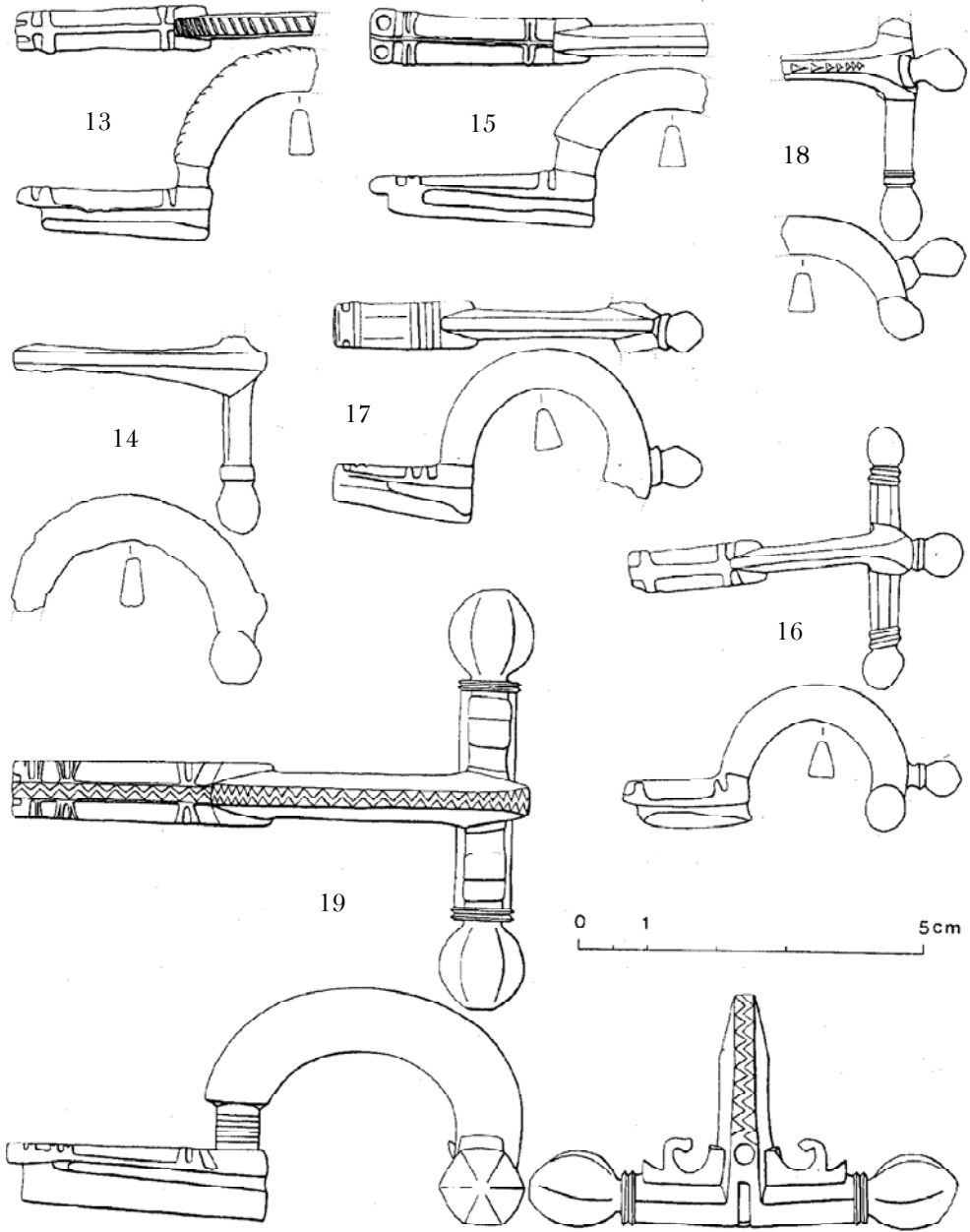

T IV

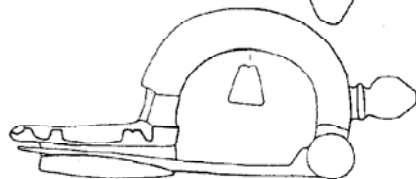
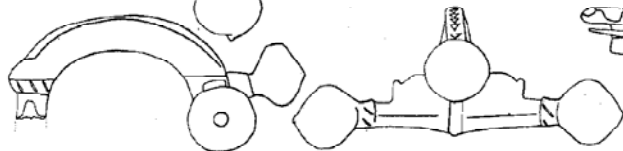
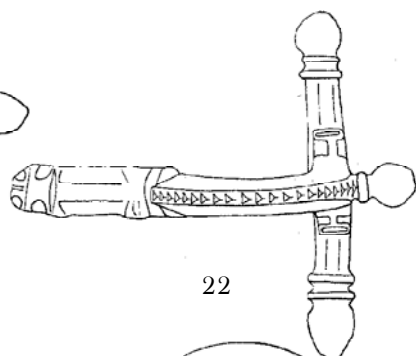
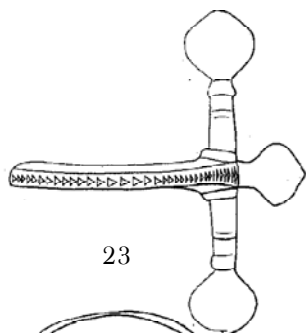
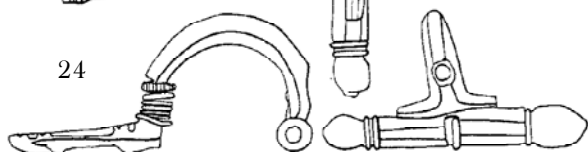
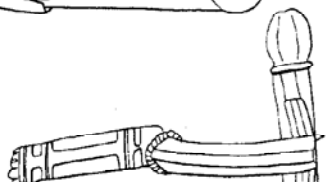
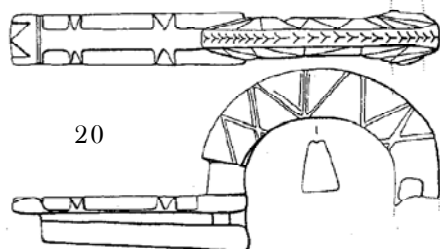
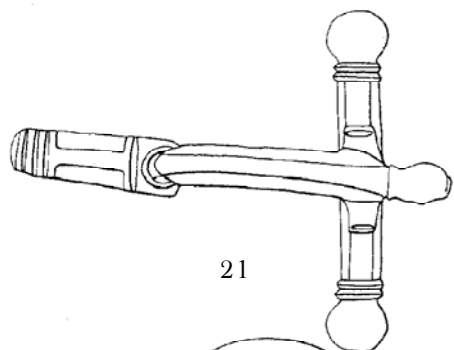

TV

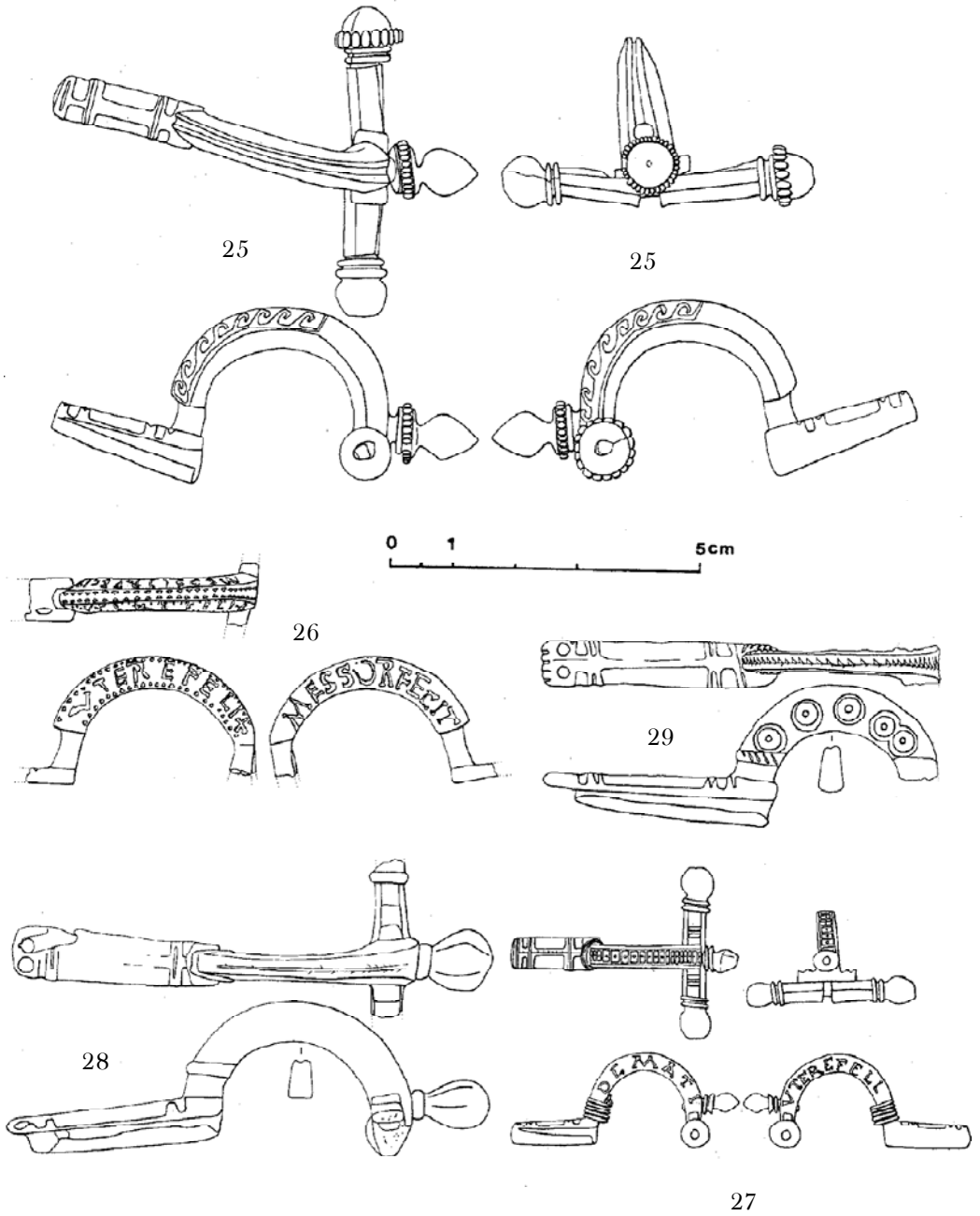

T VI

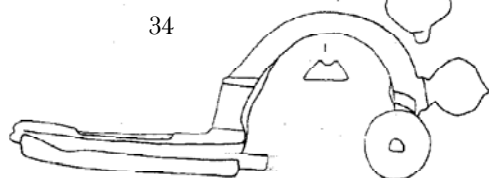
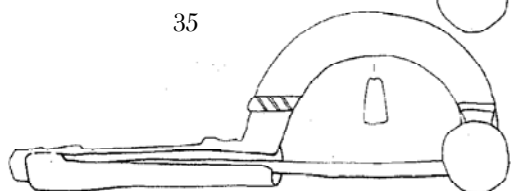
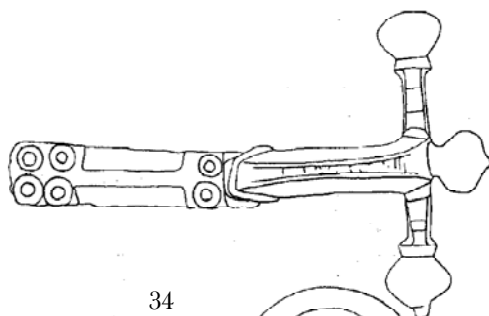
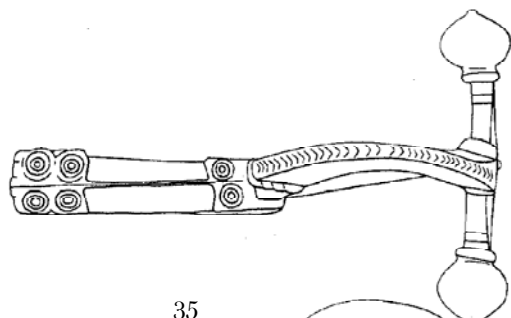
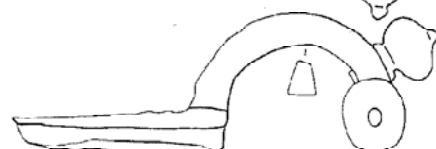
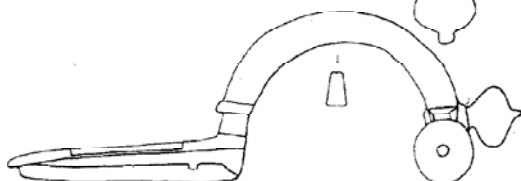
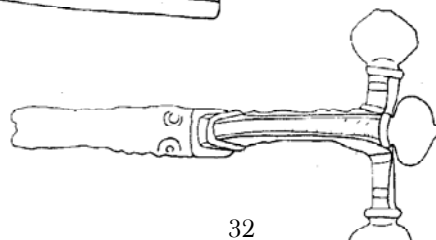
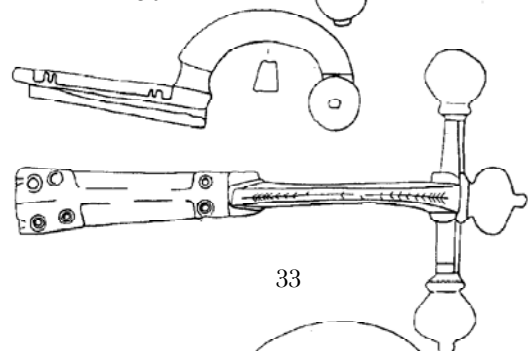
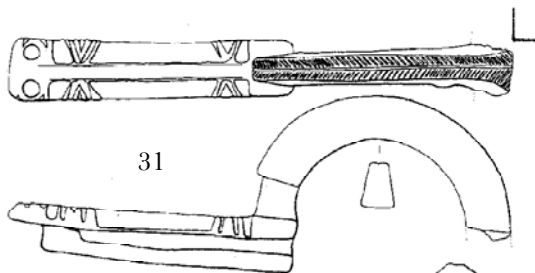
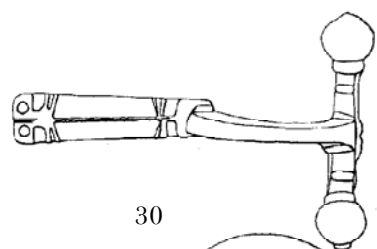

T VII

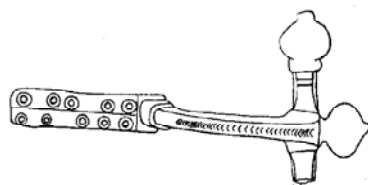
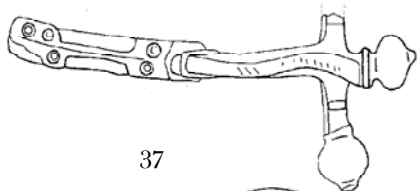
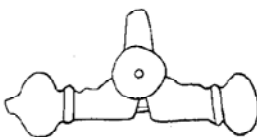
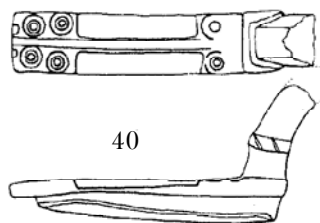
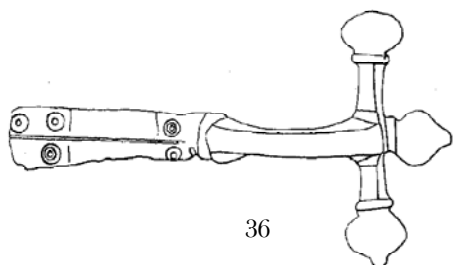

T VIII

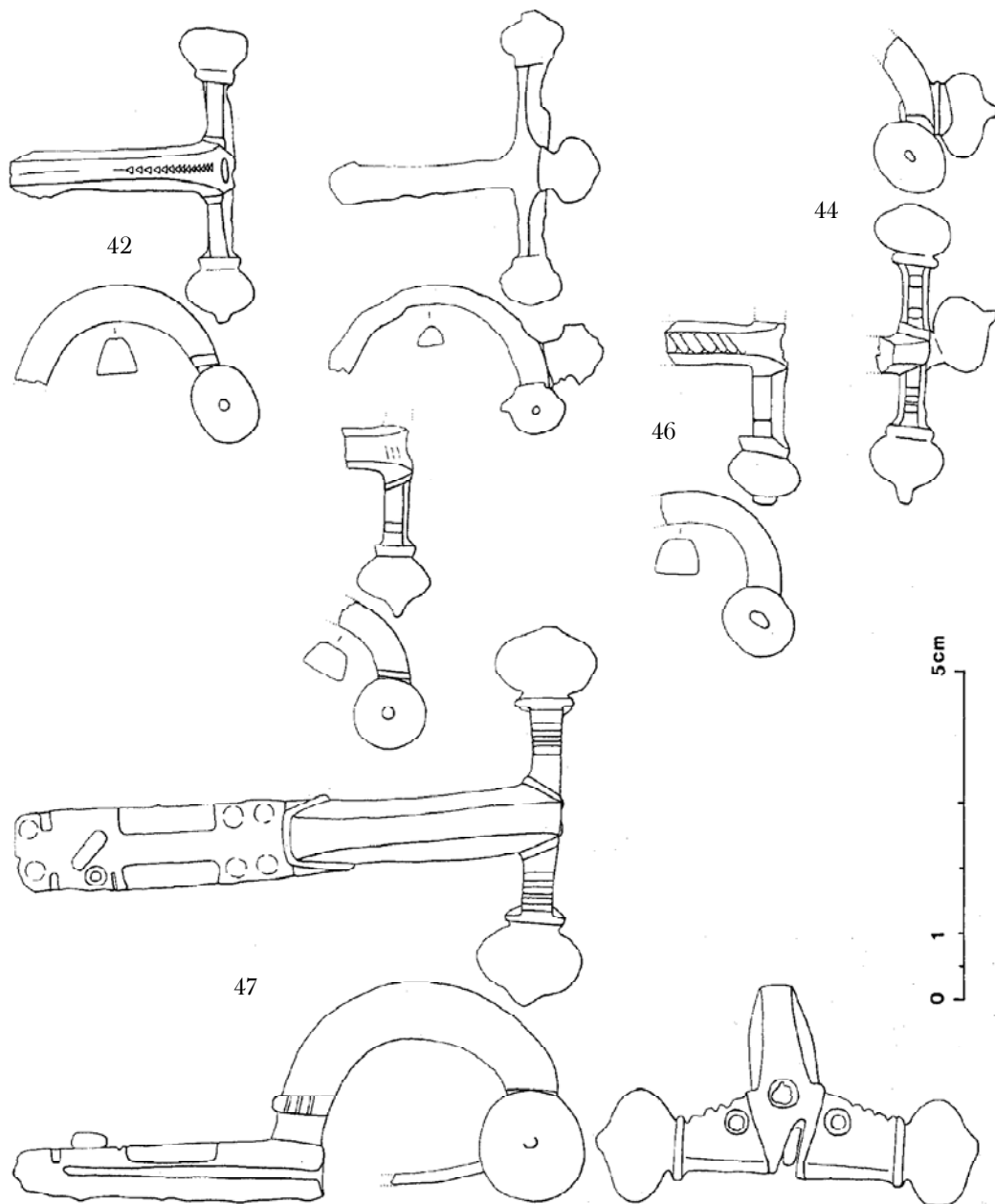

T IX

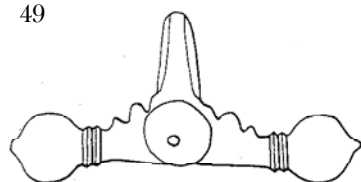
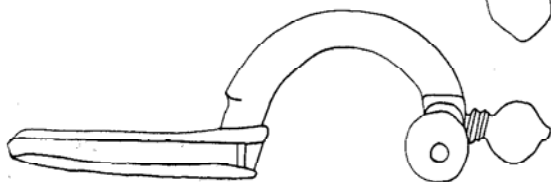
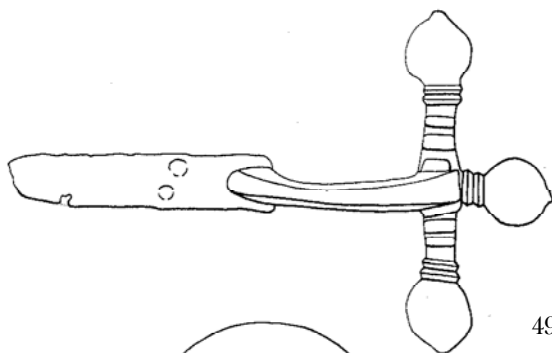
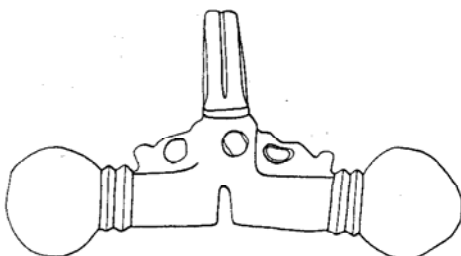
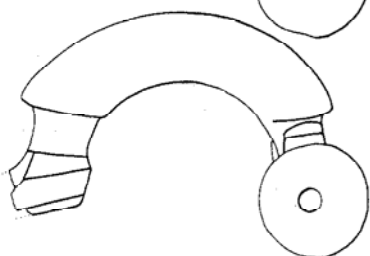
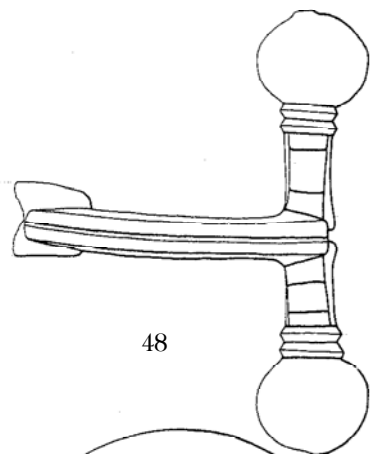

49

TX

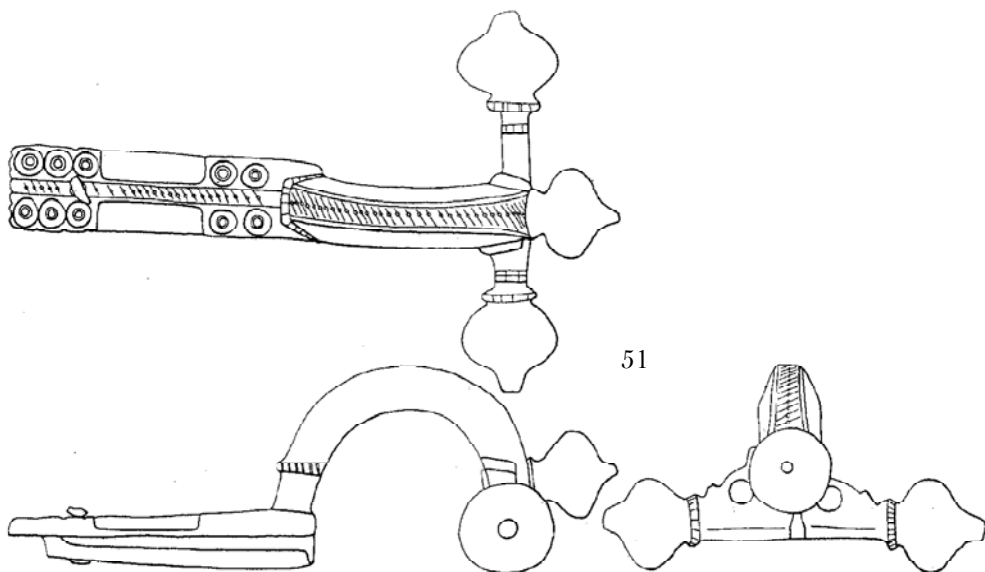
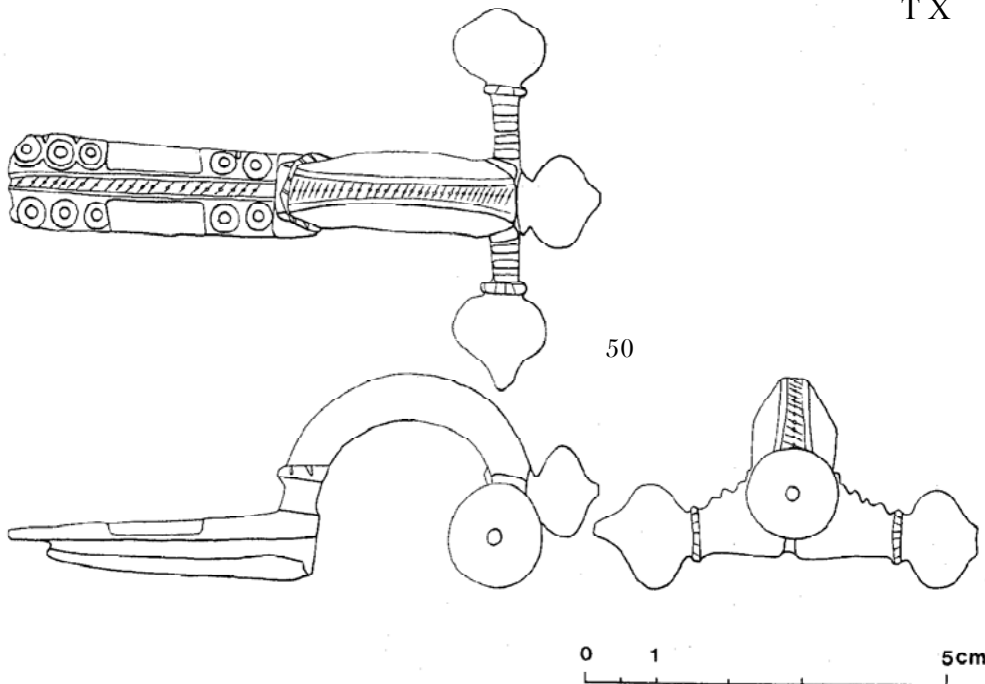

T XI

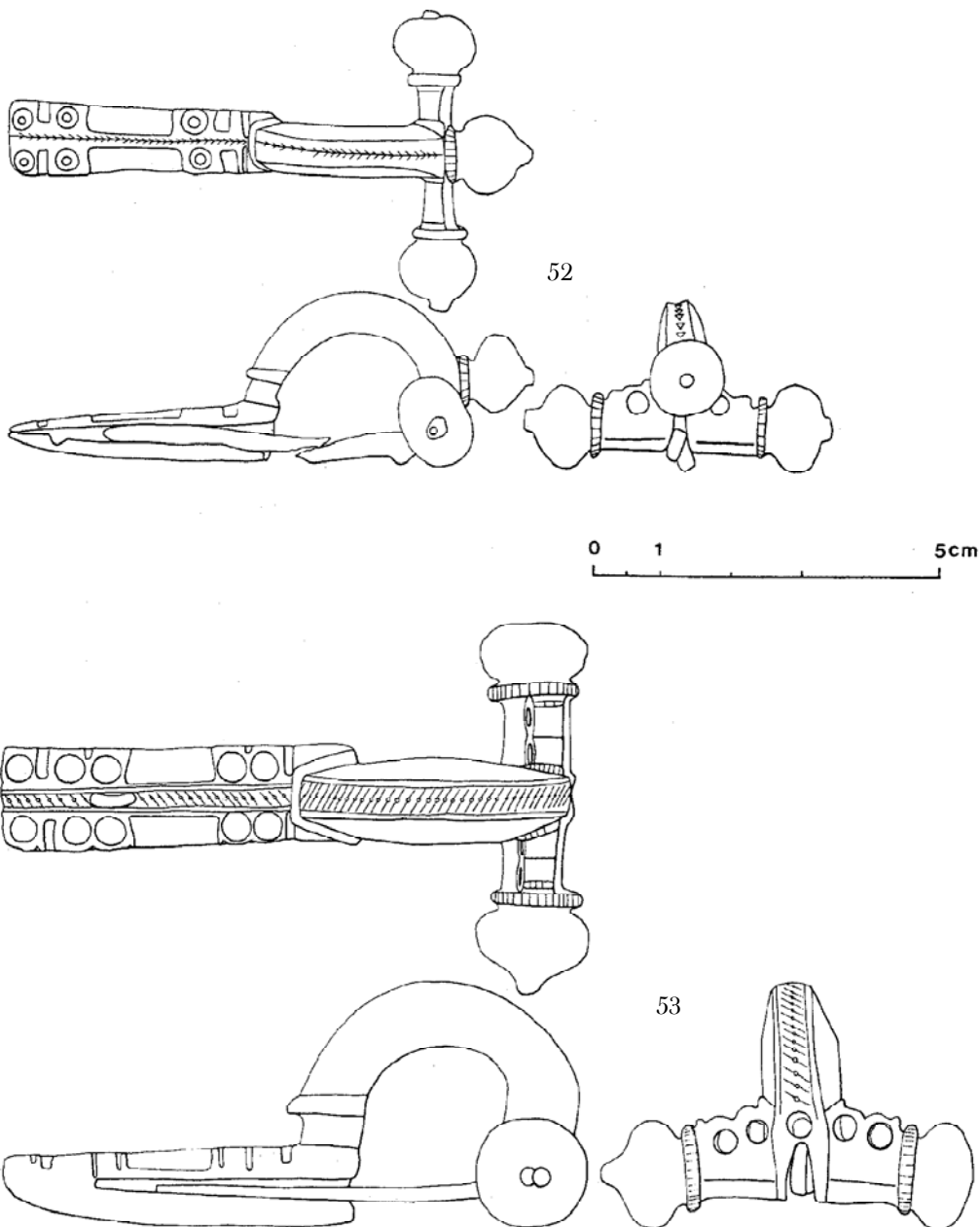

T XII

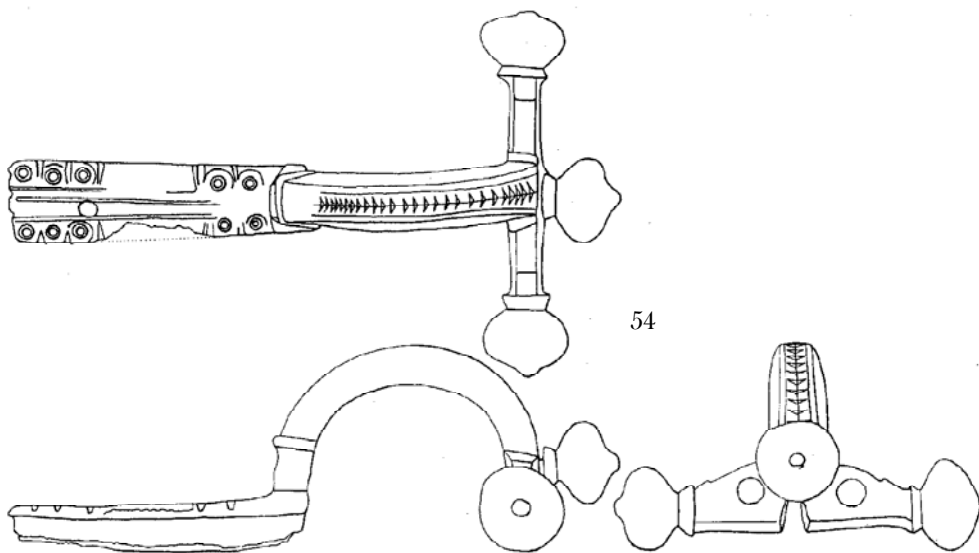

0 1 5cm

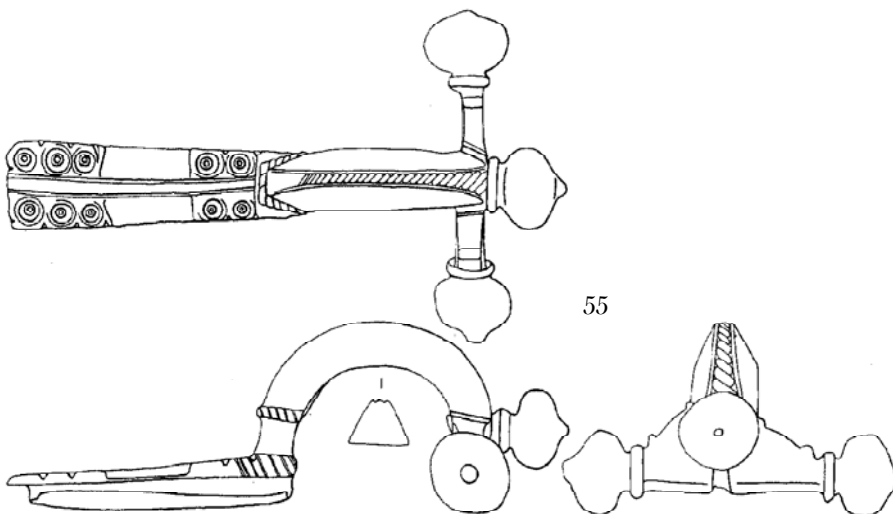

T XIII

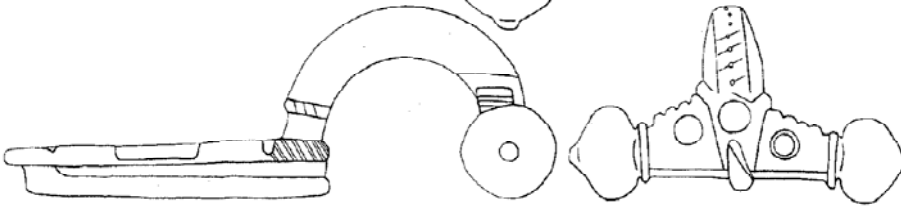
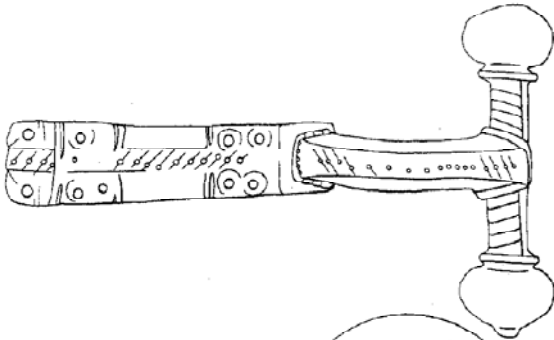
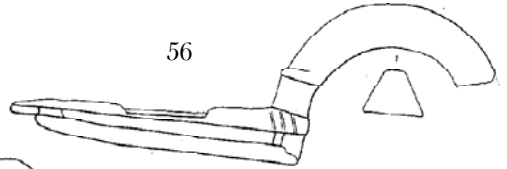
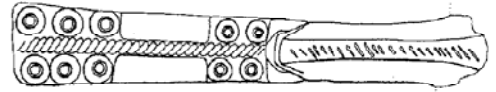
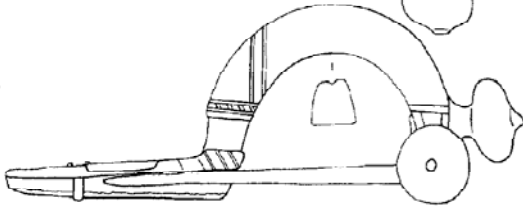
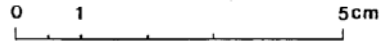
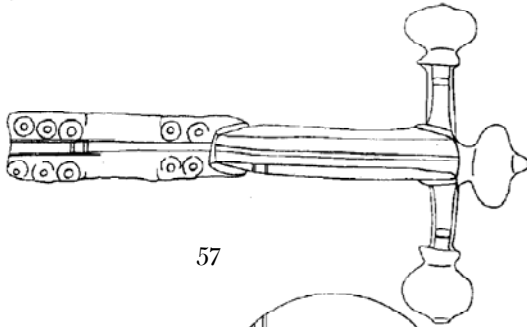

T XIV

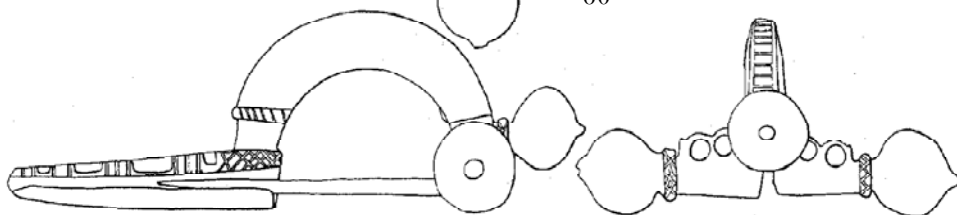
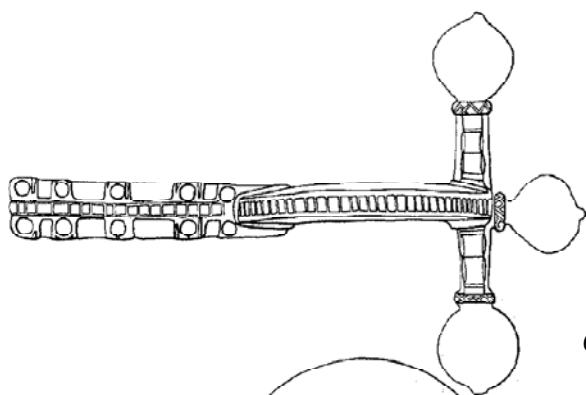
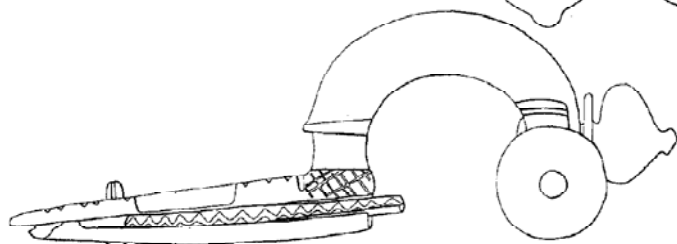
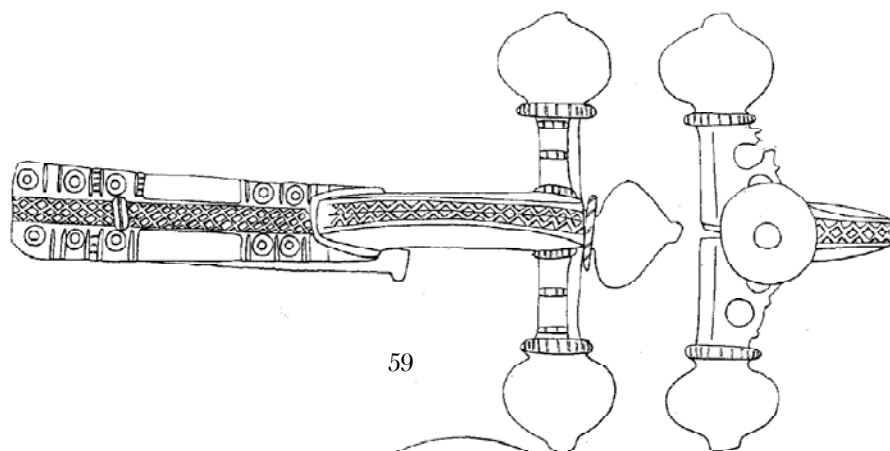

T XV

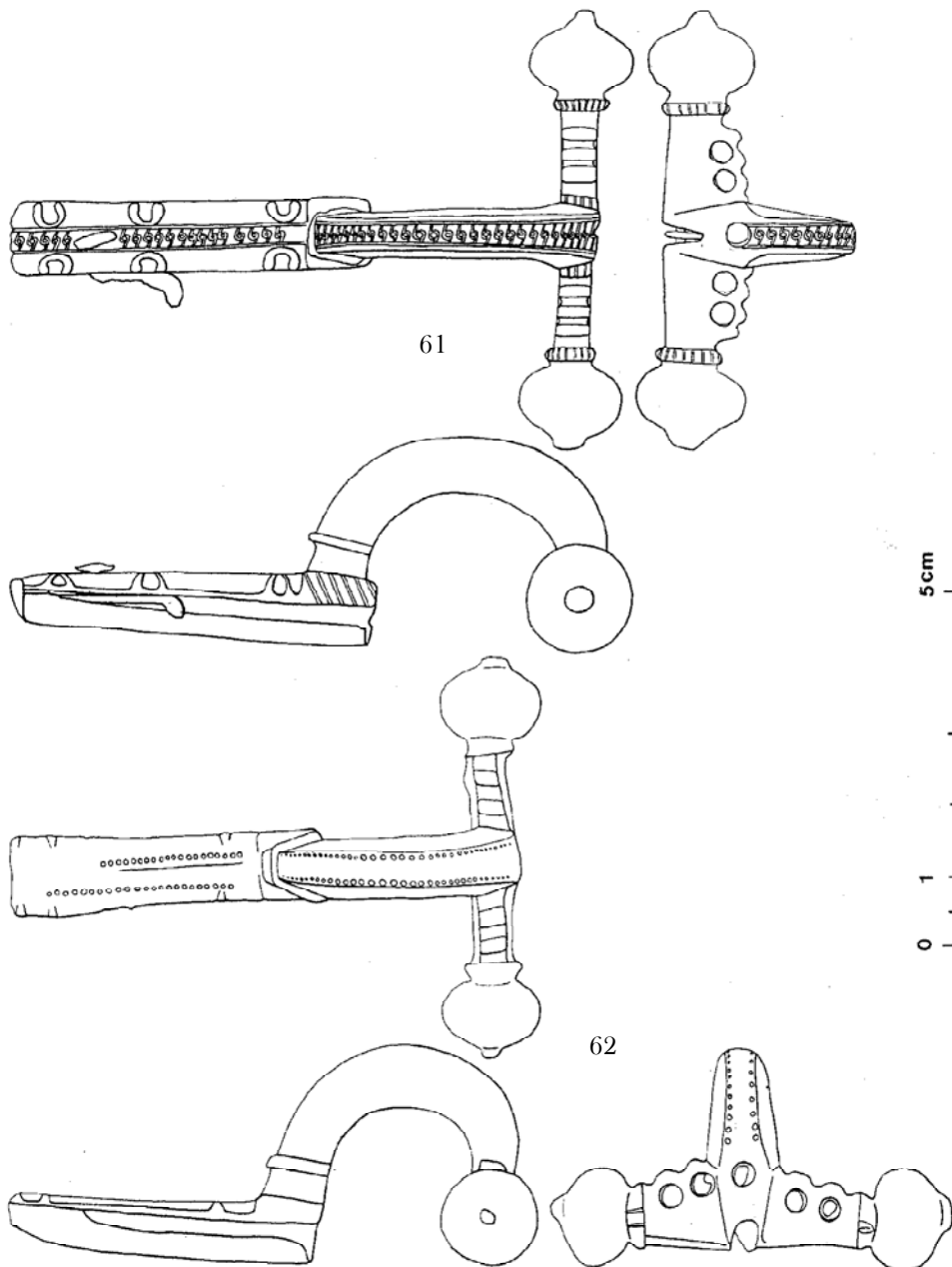

T XVI

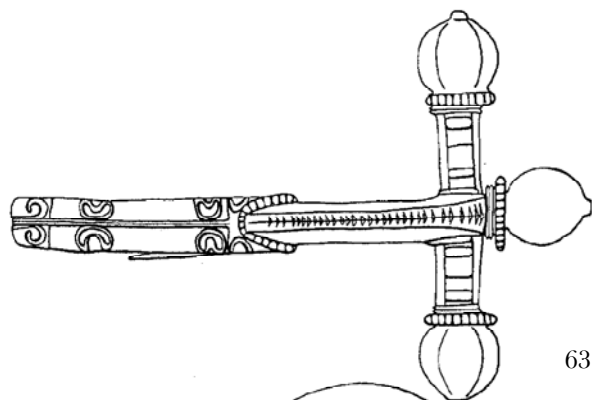

63

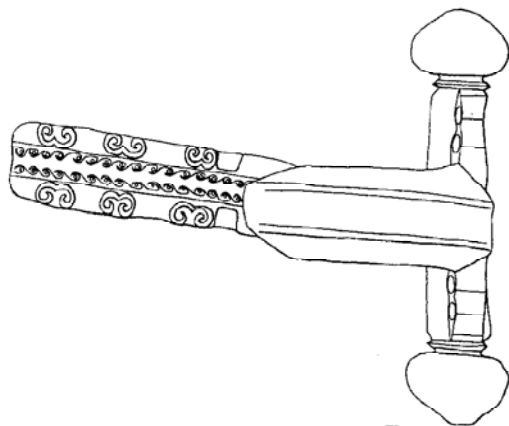
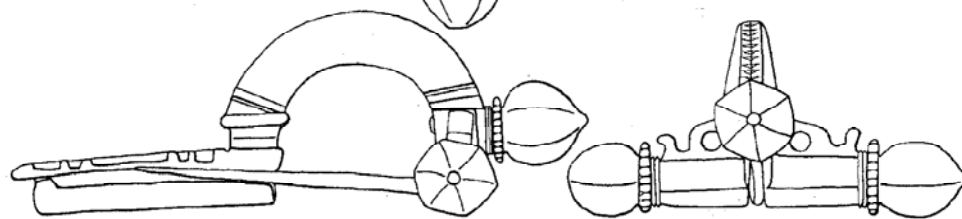

64

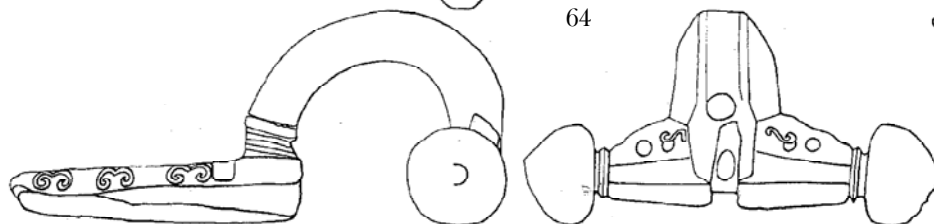

T XVII

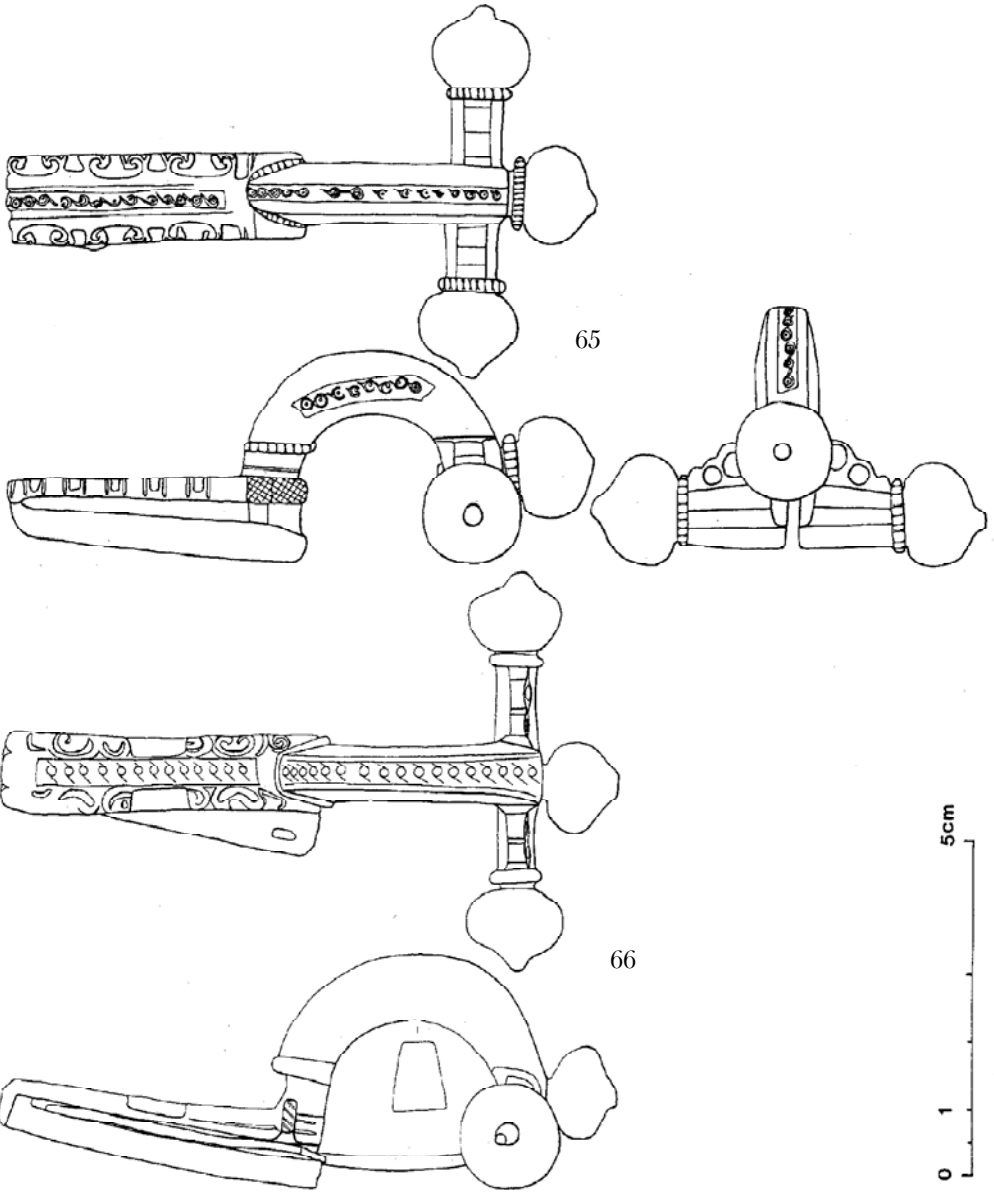

T XVIII

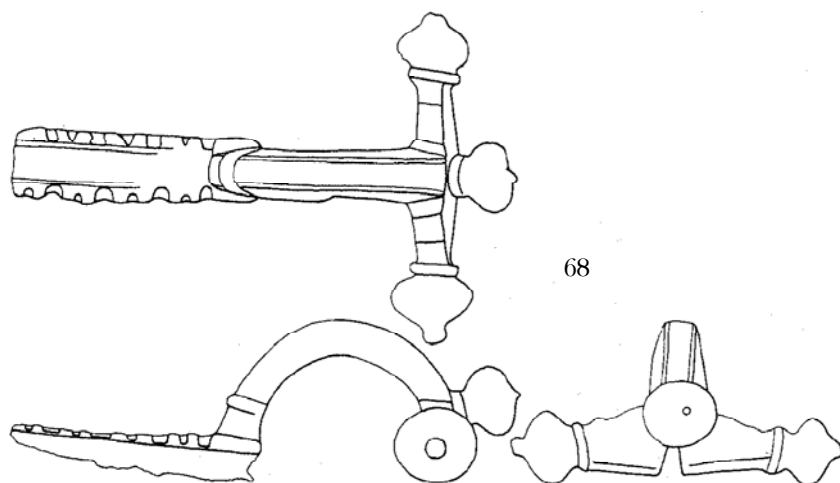
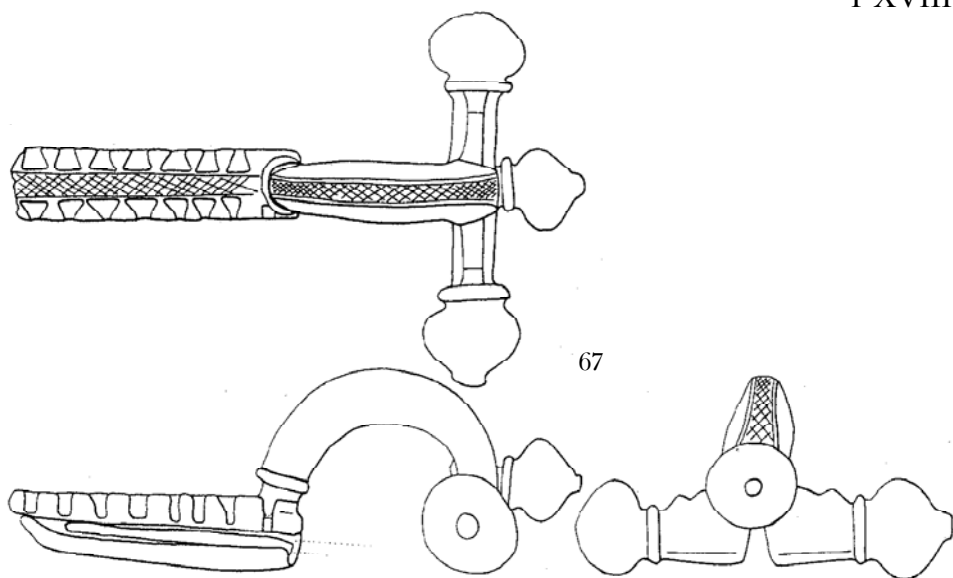

T XIX

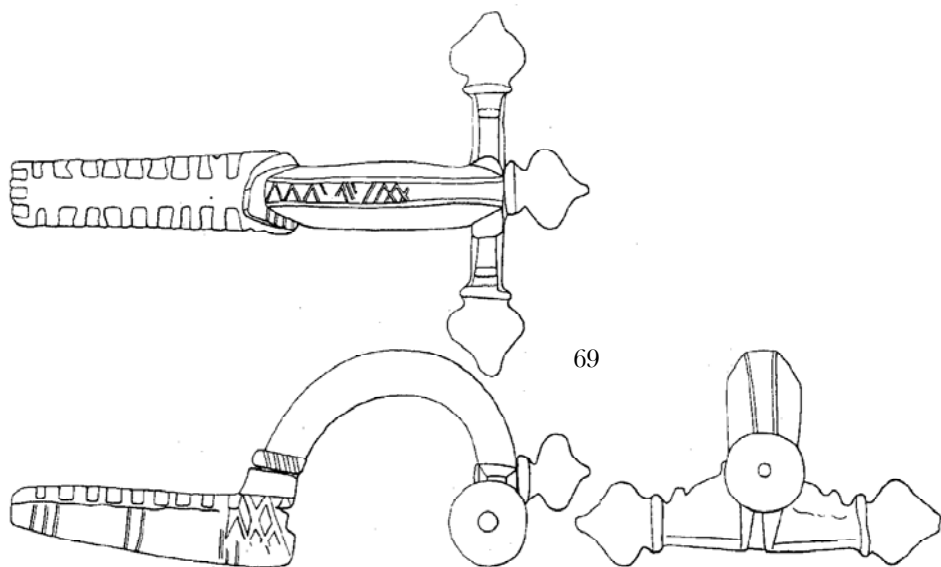

0 1 5cm

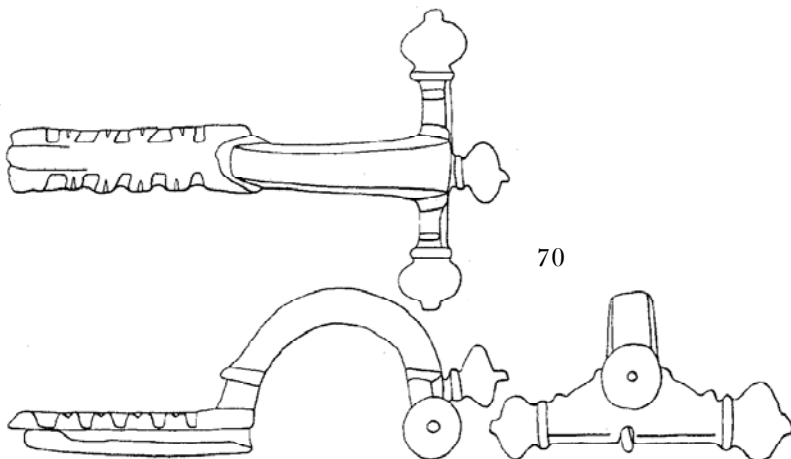

T XX

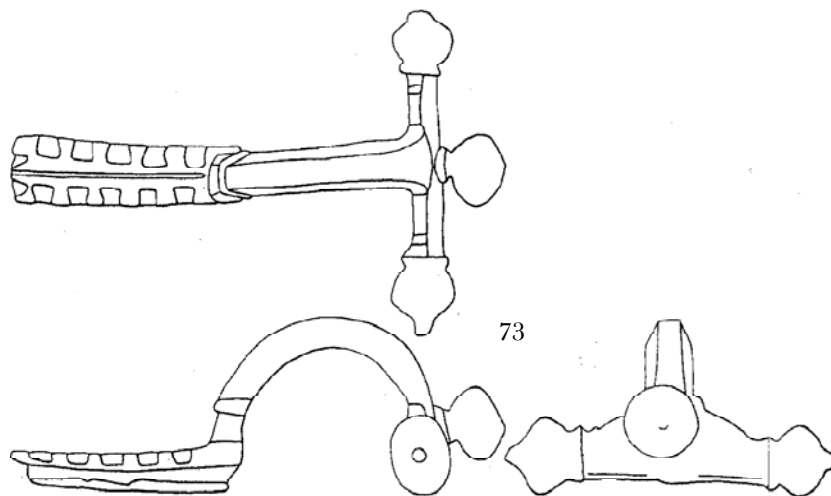
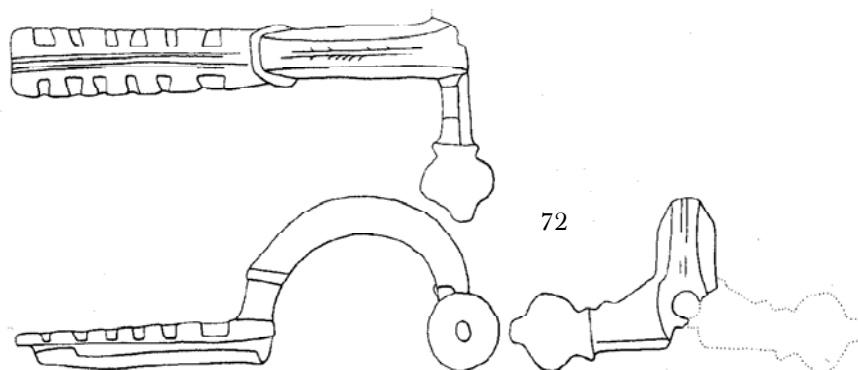
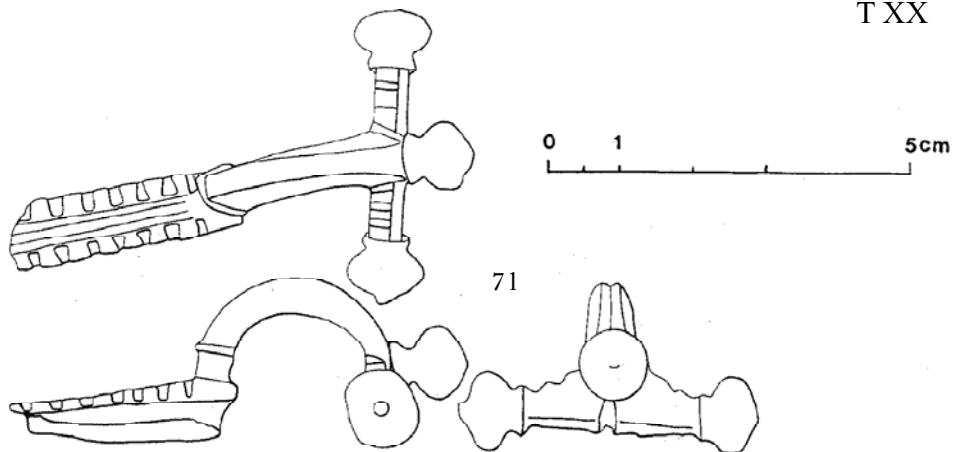

T XXI

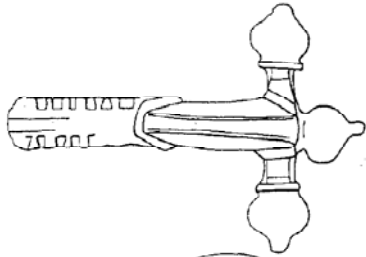

75

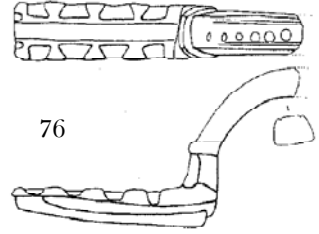

76

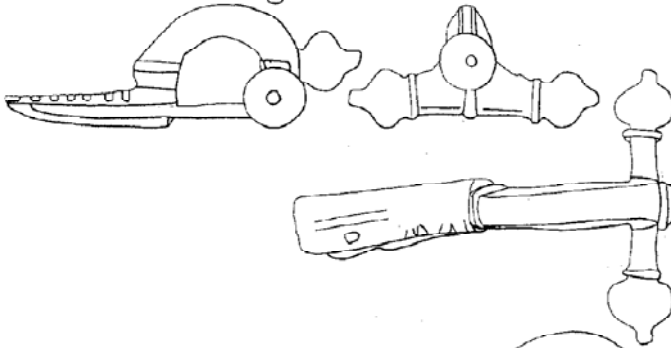

74

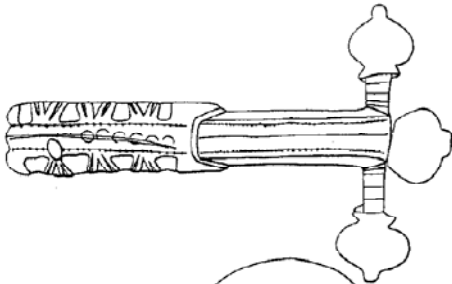

77

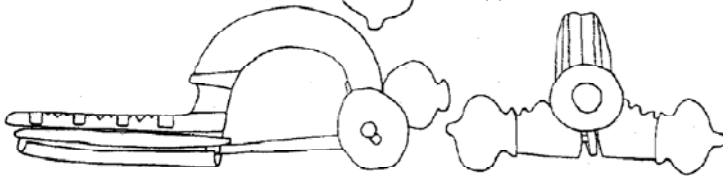

T XXII

