

Miroslava TOPIĆ

STOLNO POSUĐE I GLINENE SVJETILJKE
IZ AUGUSTEUMA NARONE

TABLEWARE AND CLAY LAMPS FROM AUGUSTEUM - NARONA
NARONA IV*

UDK: 904:738] (083.82) (497.5 Narona) "00/02"
Izvorni znanstveni članak
Primljeno: 12. 6. 2003.
Odobreno: 21. 11. 2003.

Miroslava Topić
HR, 21000 SPLIT
Arheološki muzej
Zrinsko-Frankopanska 25

U ovome radu se obrađuje dio nalaza keramike pronađene na prostoru temenosa Augusteuma u Naroni. Prezentirano je 270 primjeraka stolnoga posuđa, te 183 glinene svjetiljke. Ti nalazi najvećim dijelom kronološki pripadaju periodu od 1.–3. st., dakle, vremenu carskog kulta u Augusteumu.

Uvod

Tijekom arheološke obradbe nalaza keramike pronađene na prostoru Augusteuma registrirano je oko 4000 keramičkih ulomaka od kojih je, nakon selekcije, izdvojeno 1818, različitih, uglavnom nepotpuno sačuvanih posuda.¹

Ti nalazi potječu s prostora temenosa i cele hrama, a pri njihovoj tipološkoj i kronološkoj determinaciji od osobite važnosti su bili nalazi stolnoga i kuhinjskoga posuđa uvoznoga podrijetla, te amfora i svjetiljaka.

Iz mase od ukupno 3125 ulomaka pronađenih na prostoru temenosa, izdvojeno je 1518 različitih keramičkih predmeta, od kojih najveći broj kronološki pripada periodu od 1. do kraja 3. st.² To indiciraju nalazi importirane

* Iskopavanja Arheološkog muzeja-Split pod vodstvom Emilija Marina

¹ Nalazi keramike tipološki su obrađeni komparativnom metodom, a faktura i boja keramike određeni su na osnovu vizualnih zapažanja.

² Tehničku dokumentaciju obrađenih predmeta izradili su muzejski preparatori Ivanka Vukšić i Zoran Podrug. Zoran Podrug je pri tom rekonstruirao dio nalaza, a Ivanka Vukšić

fine ranocarske keramike poput terrae sigillatae, keramike tankih stijenki, istočne sigillatae, te sjevernoitalskih i korintskih svjetiljaka. Očito je da ti nalazi keramike vremenski korespondiraju razdoblju u kojemu je funkcionirao i antički hram, gdje se štovao carski kult.

S prostora cele je registrirano 875 ulomaka, od kojih je izdvojeno 300 posuda. Za dokumentaciju i katalogizaciju je određeno 157 predmeta, a kriterij pri izboru je u prvom redu bila njihova važnost za dataciju te stanje očuvanosti predmeta. Nalazi iz cele hrama uglavnom pripadaju razdoblju nakon uništenja hrama, kada je na tome prostoru od 6. – 7. st. egzistiralo kasnoantičko groblje koje se protezalo i izvan Augusteuma.³

U ovome radu objavljuje se dio nalaza iz temenosa hrama. Prezentirano je 270 primjeraka stolnoga posuda te 183 svjetiljke. Ostali nalazi iz temenosa koji predstavljaju posuđe za svakodnevnu uporabu, amfore, terakote i kultne posude biti će objavljeni u narednom broju VAHD – a. Signifikantni primjerci tipova tih grupa keramike obrađeni su za objavu u katalogu izložbe *Augusteum Narona*.

NALAZI IZ TEMENOSA HRAMA

Keramika pronađena na prostoru temenosa Augusteuma potječe sa područja koja obuhvaćaju njegov sjeverni, zapadni i južni dio. Osobito je zanimljiva količina i tipološka raznovrsnost keramičkih posuda pronađenih na tom prostoru. S obzirom na namjenu svrstane su u grupe, koje obuhvaćaju različite tipove i inačice stolnoga posuđa, posuđa za svakodnevnu uporabu, amfore, svjetiljke, terakote i kultne posude. Prema podacima o kontekstu pojedinih keramičkih nalaza, utvrđeno je da su na prostoru temenosa pronađene i tegule. One nisu obrađene kao zasebna grupa keramike, budući da se radi o manjim ulomcima bez pečata, koji svakako upućuju na postojanje krova ali nisu mjerodavni za dataciju.

Najbrojniji su nalazi iz zapadnoga dijela temenosa pronađeni u crnoj, mjestimice gorenoj zemlji, na dubini od oko 50 cm od dna zaobljene podnice toga dijela temenosa. Ulomci keramike svih tipova bili su pomiješani s ulomcima tegula, staklenih posuda, prozorskoga stakla, metalnim predmetima, kamenom, i životinjskim kostima. Uočeno je da se međusobno spajaju ulomci iz tog dijela temenosa i ulomci pronađeni u sjevernom i južnom dijelu.

je u cjelosti obavila konzervaciju i rekonstrukcije keramičkih posuda koje predstavljaju eksponate izložbe *Augusteum Narona*, Oxford 2004.

³ v. rad J. Mardešić: *Groblje*, u katalogu izložbe *Augusteum Narona*, Oxford 2004 (u tisku). Autorica je katalogizirala 25 primjeraka keramike koji potječu s prostora cele hrama i pripadaju kontekstu groblja.

Koncentracija ulomaka pronađenih u zapadnome dijelu, koji je na višoj razini u odnosu na sjeverni i južni, ukazuje na to da je keramika primarno dospjela u zapadni prostor i potom se zbog konfiguracije temenosa, a vjerojatno i zbog djelovanja oborina manjim dijelom našla i u njegovim bočnim stranama. Manji dio ulomaka koji potječe iz južnoga dijela temenosa, spaja se i sa materijalom pronađenim na istočnoj strani izvan toga prostora. To je lako objasniti kao posljedicu recentne građevinske aktivnosti lokalnoga stanovništva pri kojoj je očito dio materijala bio prekopan i izbačen. Od tih radova je ostao trag žbuke na keramici pronađenoj u tom dijelu temenosa.

Pri pokušaju objašnjenja razloga zbog kojega je ta količina keramike dospjela na prostor temenosa, treba uzeti u obzir i činjenicu da zapravo cjelokupni nalazi s tog područja predstavljaju jednu heterogenu grupu predmeta u kojoj neki primjerci keramike, poput brojnih nepotpuno sačuvanih svjetiljaka (183 primjerka), te terakote mogu biti votivnoga karaktera, a ulomci arkadnoga kratera s apliciranim zmijama i ženskom tragičnom maskom nesumnjivo predstavljaju ostatke kultne posude. S keramikom su bili pomiješani stakleni, koštani, kao i metalni nalazi, koji se uglavnom datiraju u isto vrijeme kao i nalazi keramike. Čini se da je taj materijal bio zajedno pohranjen, i to tijekom dužeg razdoblja koje, zapravo, odgovara vremenu kada je i sakralni hramski prostor bio u funkciji. Sve navedeno upućuje na razmišljanje o mogućnosti postojanja votivnog depoa u okviru svetoga prostora hrama gdje su se čuvali predmeti koji su predstavljali zavjetne darove ili su pak bili korišteni pri kultu. Poznato je da su hramovima pripadali zavjetni darovi (*ornamenta*), kao i predmeti potrebni pri žrtvovanju (*instrumentum*). Takvi su predmeti zbog gomilanja nakon nekoga vremena uklanjani iz hramova, ali bi se odlagali u okviru posvećena prostora. Pritom su zavjetni darovi mogli biti odlagani u votivnim depozitima i izvan samoga hrama, što dobro ilustrira primjer ograđena prostora koji se nalazi nasuprot malomu svetištu u zapadnom kutu atenske Agore.⁴ Tu je, unutar ograde oko svetoga kamena živca, pronađeno nekoliko stotina keramičkih predmeta među kojima su lekitosi, svjetiljke, različite posude za piće, amforiske, ulomci pikside, brončano ogledalo i nakit. Ti nalazi su datirani u klasično grčko vrijeme. U Burnumu, koji je prostorno i vremenski bliži naronitanskom Augusteumu, održavani su u svetištu na Kapitoliju obredi u svezi sa carskim kultom. Pretpostavlja se da je jedna od edikula, u kojima su izvođene kultne radnje, služila i za čuvanje kultnoga pribora, znakova, te ostale opreme.⁵

⁴ LESLIE SHEAR, Jr. 1973: str. 360, fig. 1, 2; tab. 65, 66

⁵ MEDINI 1989: str. 270-271

U kontekstu razmišljanja o religioznim aktivnostima povezanim uz sakralni prostor, brojno fino posuđe kao i zamjetna količina kuhinjskoga posuđa, mogu se povezati uz posude za prinošenje nekrvnih žrtava za vrijeme svetkovina (prvine plodova, jela, žrtveni kolači, mlijeko, vino i kad).

Bez obzira na namjenu predmeta pronađenih u temenosu naronitanskoga Augusteuma, postavlja se pitanje prostora u kojemu su se oni izvorno nalazili. Očito je, barem što se tiče keramike, da ne potječu s nekoga udaljenijeg područja odakle su u prostor temenosa dospjeli erozivnim djelovanjem. To osobito sugerira količina keramičkih ulomaka i karakter lomova s oštrim, jasnim, i neizlizanim rubovima. Moguće je pretpostaviti da prostor zapadnoga temenosa nije bio samo u funkciji odvoda oborinskih voda, nego da je možda poslužio i kao odlagalište. Ili, da se na terasi iznad zapadnoga ogradnoga zida hrama, gdje su otkriveni ostaci i drugih arhitektonskih struktura, nalazila prostorija vremenski sinkrona Augusteumu, iz koje su predmeti nakon negiranja sakralne namjene ovoga prostora dospjeli u temenos hrama. Za sada takvo viđenje ostaje u domeni pretpostavke. Možda će odgovor na to pitanje pružiti spoznaje nakon obradbe materijala sa cijeloga istraženog prostora i definiranja arhitektonskog sklopa u cjelini.

Uz to što su važan element pri datiranju, predmeti izrađeni od keramike upućuju i na ekonomske odnose u vremenu kojem pripadaju. Osim provincijalnih proizvoda (uglavnom kuhinjskih lonaca i zdjela) među keramikom pronađenom u temenosu, najvećim je dijelom zastupljena importirana keramika iz italskih, istočnomediteranskih i sjevernoafričkih proizvodnih središta, što upućuje na trgovačke veze s gotovo svim krajevima Rimskoga Carstva. Ta keramika je stizala plovnim putovima, a Akvileja je bila važan punkt odakle su se različiti proizvodi distribuirali prema Noriku i Panoniji, ali i istočnojadranskim gradovima koji su dobrom cestovnom mrežom bili povezani sa zaleđem. Objavljeni nalazi s lokaliteta na području Istrije,⁶ antičke Liburnije,⁷ Salone,⁸ salonitanskoga agera,⁹ kao i oni iz same Narone¹⁰ i njezina zaleđa¹¹ predstavljaju najbliže analogije keramici iz Augusteuma. Nalazi iz rimskih logora Burnum¹² i

⁶ BOLŠEC 1979; BRADARA 2000; BRASSOUS 2001; MAGGI, STARAC 2000; MAGGI 2001; MARION, STARAC 2001; MATIJAŠIĆ 1991; STARAC 1994

⁷ BRUSIĆ 1968; id. 1989; id. 1990; id. 1993; DAUTOVA RUŠEVLJAN 1970; id. 1973; GLUŠČEVIĆ 1990; id. 1993; MAKJANIĆ 1981; id. 1985

⁸ BONAČIĆ MANDINIĆ 2000; MARDEŠIĆ 2000; id. 2002

⁹ DVORŽAK-SCHRUNK 1989; TOPIĆ 1999

¹⁰ MARDEŠIĆ 1998; MARDEŠIĆ, ŠALOV 2002

¹¹ ČREMOŠNIK 1952; id. 1962

¹² ZABEHLICKY-SCHEFFENEGGER 1979

Tilurium¹³ također ukazuju na kronološke i tipološke paralele, ali i na procese romanizacije osvojenih krajeva. Bogatstvo i raznolikost ostataka materijalne kulture na ovim prostorima, upućuju na činjenicu da istočna obala Jadrana nije bila tek marginalno područje, već važna odrednica u okviru jedinstvenoga gospodarstva Rimskoga Carstva. Naronna je u tim tijekovima bila osobito važno odredište odakle se roba distribuirala ne samo u neposredno zaleđe nego i na područje provincije Panonije.¹⁴ Široka trgovačka djelatnost stanovnika Narone razvila se kao posljedica njezina zemljopisnog položaja, čemu je pogodovalo postojanje ranijega grčkog emporija na ušću Neretve, u zadnjim stoljećima pr. Kr. Upravo nad strukturama helenističkog emporija sagrađen je rimski forum¹⁵ – važna točka u urbanome tkivu grada, gdje je bilo stjecište i trgovačkih poslova. U Naroni su glavni nositelji trgovačke djelatnosti, koja je uključivala i trgovinu keramičkim proizvodima bili oslobođenici, koji su zahvaljujući ekonomskoj moći stekli visoke društvene pozicije te sudjelovali i u kreiranju kulturne fizionomije grada.¹⁶ Uz ostale kvalitetne proizvode koji su kao predmeti trgovine dopremani u Naronu iz udaljenih radionica Carstva, i keramika kao jedna od sastavnica svakodnevnoga života, ukazuje na potrebe i ukus stanovništva te rimske kolonije – nesumnjivo bogata antičkoga grada.

Stolno posude

Fino stolno posuđe predstavljalo je jeftiniju zamjenu za proizvode toreutike, a formama i ornamentikom odražava duh vremena i vladajuće umjetničke impulse.¹⁷ Osim što se nalaze u naseobinskim slojevima, tipovi te keramike zauzimaju značajno mjesto i u inventaru poganskih nekropola gdje su često dobro datirani nalazima novca.

Među nalazima rimske keramike sa prostora temenosa izdvajaju se malobrojni primjerci helenističke keramike koji upućuju na ranije aktivnosti na ovome prostoru. Pripadaju razdoblju prije izgradnje rimskoga foruma i Augusteuma, te upućuju na vrijeme kada je Naronna bila grčki emporij. Ulomci skifosa predstavljaju dio produkcije vaza Gnathia stila koje su se proizvodile u apulskim radionicama, ali i u nekim drugim radioničkim središtima (kat. 1–5).¹⁸ Nose oznake kasnoga Gnathia stila koji traje od 320. do 270. pr. Kr., a

¹³ ŠIMIĆ-KANAET 2003

¹⁴ BRUKNER 1981: str. 201

¹⁵ MARIN 1999: str. 48

¹⁶ MEDINI 1989: str. 201

¹⁷ CVETIČANIN 1995: str. 170

¹⁸ GREEN 1976: str. 1

koji obilježavaju skroman ukras i rebrasto raščlanjenje površine.¹⁹ S obzirom da su kanelire plitko izvedene, bez zaobljenih vrhova i dorade bijelom bojom, moguće ih je usporediti sa skifosima koji se čuvaju u Arheološkom muzeju u Zagrebu i datirani su od 280. do 270. pr. Kr., te sa skifosima iz isejskih nekropola, poput primjeraka sa Martvila datiranih u 4./3. st. pr. Kr.²⁰

Dva ulomka helenističkih reljefnih zdjelica s obzirom na fakturu i stilizirane ukrasne motive vjerojatno predstavljaju posude koje su kopirale kvalitetnije proizvode atenskih, korintskih i delskih radionica (kat. 6, 7). Prema nalazima s područja Liburnije i istočnojadranskih lokaliteta izvan toga prostora, mogu se datirati u razdoblje od kraja 2. do 1. st. pr. Kr.²¹ i povezati uz radioničko središte u helenističkoj Issi, gdje su pronađeni dijelovi kalupa i posuda te vrste keramike.²²

Iz istoga vremenskog razdoblja potječe i zdjelica s tamnim premazom kampanske A produkcije, inačica forme Lamboglia 36/Morel 1312 ili Morel 1315²³ (kat. 9), kao i zdjelica iste boje i fakture pod kat. 10, za koju, glede forme, u dostupnoj literaturi nije pronađena analogija. S obzirom da se u Issi proizvodila Gnathia i helenistička reljefna keramika, vjerojatno je da su tu kopirane i forme kampanske crnopremazane keramike.²⁴

O lokalnoj proizvodnji keramike na Visu, vjerojatno od 3. st. pr. Kr. govore nalazi keramičkih peći (nažalost uništenih) i brojni nalazi posuda, te neke osobitosti u dekoraciji.²⁵

Ulomak zdjelice s narančastosmeđim premazom i sedlasto povijenom ručkom pripada grupi bojom prekrivene helenističke keramike koja prethodi sigilati na istoku (kat. 8). Takvi proizvodi su poznati u mnogim gradovima oko istočnoga Mediterana u razdoblju od 175. do 120./100. pr. Kr.²⁶

Primjerci rimske keramike koji pripadaju grupi stolnoga posuđa svrstani su prema tipovima, s obzirom na podrijetlo i način izradbe. Zastupljene su forme italske sigilate, keramike tankih stijenki, istočnomediterranske sigilate, sjevernoafričke crveno glačane keramike, te glazirane i pečatirane keramike.

Proizvodi italskih radionica pronađeni na prostoru Augusteuma obuhvaćaju primjeke reljefne i glatke *terae sigillatae* te posude za piće poznate pod nazivom keramika tankih stijenki.

¹⁹ VIKIĆ-DAMEVSKI 1982: str. 106

²⁰ KIRIGIN 1986: str. 23, kat. 49; VIKIĆ-DAMEVSKI 1982: str. 107, 125, kat. 58, 59

²¹ BRUSIĆ 1998: str. 28, bilj. 35-46; str. 36; MARDEŠIĆ 2000: str. 158, bilj. 83

²² BRUSIĆ 1998: str. 34; KIRIGIN 1986: str. 29, kat. 136; str. 38, kat. 274; id. 1996: str. 123

²³ MOREL 1981: str. 102-105; tab. 11-13

²⁴ KIRIGIN 1996: str. 135-139

²⁵ id.: str. 122, 123, 132, 133

²⁶ HAYES 1991: str. 23; XII, 1-3

Fragmenti reljefno dekoriranih sigilatnih skifosa tipa Sarius, Consp. R13 (kat. 12–14) i rekonstruirana kupa – pehar za vino (kat. 11) predstavljaju proizvode sjevernoitalskih radionica koje je prema nalazima matrica i koncentraciji reljefna posuda moguće locirati u prostor gornjega Jadrana, između Ravene i Akvileje, te u nekim središtima nedaleko od obale.²⁷ U njima se takva keramika najintenzivnije proizvodila te eksportirala na područje provincija u Augustovo i Tiberijevo vrijeme. Pretpostavlja se da tijekom druge polovine 1. st. u tim radionicama proizvodnja reljefne sigilate postupno prestaje.²⁸ Osobito značajno nalazište reljefnih kupa i skifosa tipa Sarius predstavljaju grobni nalazi na području Liburnije kronološki određeni na temelju dobro datiranih nalaza u Italiji i Noriku.²⁹ Kupa pronađena u Augusteumu formom je najbliža reljefno ukrašenoj kupi pronađenoj na nekropoli kod Bribira.³⁰ Taj oblik odgovara aretinskim formama Drag. 11, što ne začuđuje budući da je aretinska proizvodnja jedna od komponenata koje su utjecale na formiranje oblika i vegetabilne dekoracije sjevernoitalske sigilate. S obzirom na finu fakturu, tanku stijenku i kvalitetno izvedenu dekoraciju kojom dominira motiv višekrake zvijezde, naronitanska kupa je usporediva s primjercima sjevernoitalske reljefne sigilate iz Liburnije koju Z. Brusić opredjeljuje u prvu fazu i datira u Augustovo vrijeme.³¹

Među ulomcima skifosa s uvučenim srednjim, i reljefno dekoriranim donjim kalotastim dijelom izdvojeni su ostaci triju posuda. Ukrašeni su karakterističnim motivom višekrake zvijezde, rozeta i kružića među kojima je ukomponiran prikaz kazališne maske (kat. 12), hrastova lišća i rozeta (kat. 13), te motivom stilizirana ljljvana i tordiranih listova (kat. 14). Prema načinu izvedbe i vrstama ukrasnih motiva analogni su primjercima skifosa iz Liburnije svrstanim prema Z. Brusiću u drugu fazu, i datiranim u vrijeme od Tiberija do kraja Klaudijeve vladavine.³²

Glatka sigilata zastupljena je formama tanjura i zdjelica. Ulomci ranijih formi tanjura Consp. 1 (kat. 15–18) i Consp. 12 (kat. 19, 20) datiraju od 20. pr. Kr. – 15. po. Kr., što znači u Augustovo vrijeme.

Prvoj polovini 1. st. pripadaju tanjuri forme Consp. 3 (kat. 21–24), Consp. 4 (kat. 25), 18 (kat. 26–28) i 20 (kat. 30), te zdjelice Consp. 24 (kat. 47) i 37 (kat. 68–70). Među tanjurima prevladavaju primjerci na visokoj nozi Consp. 6

²⁷ BRUSIĆ 1989: str. 94, bilj. 7

²⁸ id.: str. 96

²⁹ id.: str. 102, bilj. 38

³⁰ id.: str. 118, kat. 44; tab. 22, 30

³¹ id.: str. 98–99, 102

³² id.: str. 102–103, 109

(kat. 31–35) te Consp. 21 (kat. 36–43) koji se datiraju od 15. godine do kraja 1. st. Istom razdoblju pripadaju i zdjelice osobito česte forme Consp. 27 (kat. 48–53), te 29 (kat. 54–57), 32 (kat. 58–61) i 34 (kat. 62–67).

Dva primjerka zdjelica s izljevom (kat. 71, 72) predstavljaju tip sigilatnih mortarija koji su korišteni za pripremanje mliječnih jela. Izrađivani su u sjevernoitalskim radionicama u drugoj pol. 1. st. u inačicama forme Consp. 43, odnosno Ritt. 12. Od 70–tih godina 1. st. do pol. 2. st. ova forma je često zastupljena među proizvodima južnogalskih i sjevernogalskih radionica.³³

Na nekim primjercima sačuvani su plitkoreljefni radionički pečati. Osim na kupi (kat. 11), gdje su između dekorativnih motiva umetnuta slova A T, izvedeni su u formi *in planta pedis* koja se pojavljuje od Tiberijeva vremena.

L. GELL. (kat. 62) i GELLI (kat. 64) oznake su aretinskoga majstora Luciusa Gelliusa na polukružnim zdjelicama forme Consp. 34. Prema obliku pečata i skraćanju imena može se pretpostaviti da se radi o proizvodima kasnoaretinske produkcije koja je osobito bila razvijena u sjevernoitalskim radionicama ovoga majstora.³⁴

HESP(ER) (kat. 51) na manjoj bikoničnoj zdjelici Consp. 27³⁵

MARCIA (M i A u ligaturi) označuje ime majstora MARCIA(NUS)? ili figlinu MARCIA(NA)? Tim pečatom su označene valjkaste zdjelice Consp. 29 (kat. 54, 55) i vjerojatno kat. 56 gdje su sačuvana samo slova MAR...³⁶

Na dnima zdjelica, kojima se ne može točno odrediti kojem tipu pripadaju, sačuvani su pečati:

GENIA(LIS) (kat. 73)³⁷

C. ME. R (M i E u ligaturi) (kat. 74)³⁸

M i R u ligaturi (inverzno); vjerojatno MVRIUS (kat. 75)³⁹

Keramika tankih stijenki je veoma heterogena grupa keramičkih posuda koja obuhvaća fino stolno posuđe, ali i posude za svakodnevnu uporabu.⁴⁰ Još ne postoje opsežne studije o ovoj keramici koje na zadovoljavajući način daju

³³ ATLANTE II 1985: str. 204; tab. LXIII. 5; BJELAJAC 1990: str. 128; tab. 60, Curle 11; BRUKNER 198: str. 38

³⁴ OXÉ/COMFORT/ KENRIK 2000: str. 234 [-878]; 235 [-879] (28-40); ZABHELICKY-SCHEFFENEGGER 1982: str. 105, 107-109

³⁵ OXÉ/COMFORT/ KENRIK 2000: str. 249 [-943]

³⁶ id.: str. 275 [-1118]

³⁷ id.: str : 239 [-891-1]

³⁸ id.: str. 278 [-1133-8]

³⁹ id.: str. 290 [-1206-2,3]

⁴⁰ Nalazi fine keramike tankih stijenki pronađeni na prostoru Augusteuma nose oznaku KTS – A, a primjerci grublje fature, koji su opredijeljeni posudama za svakodnevnu uporabu, nose oznaku KTS – B

tipološke odrednice, a precizno određenje izvora, također, ostaje otvoreno pitanje. Sigurno je da se proizvodila na italском tlu od 2. st. pr. Kr., a tijekom 1. st. po. Kr. proizvodnja se proširila i po provincijama. S obzirom na fakturu moguće je izdvojiti posude radionica u dolini rijeke Po, te posude iz jedne od vulkanskih regija tirenske zapadne obale Italije (možda područje Campanije ili nešto sjevernije). Plinije tu vrstu posuda spominje kao *calices* i kao gradove podrijetla navodi Surrentum, Hasta i Pollentia u Italiji.⁴¹ Fina keramika tankih stijenki pronađena u temenosu Augusteuma, kojoj pripadaju zdjelice i pehari za piće (kat 79–145), najvećim dijelom je datirana od Tiberijeva vremena do poč. 2. st. Te posude, čiju boju je uvjetovao redukcijски ili oksidacijski postupak pečenja, izrađene su u kalupu poput dekorirana sigilatnog posuda. Ručke su oblikovane naknadno, kao i ornamentika izvedena tehnikama barbotina, ruletiranja (ukras kotačićem) te premazivanja razrijeđenom glinom u koju su dodana zrnca pijeska. Među nalazima iz Augusteuma zastupljene su zdjelice bez ručaka (*acetabulum*), kao i one s dvjema ručkama (*scyphus*), te čaše bez ručaka (*calathus*). Tipološka podjela i datacija izvedene su u prvom redu na temelju dobro datiranih grobnih nalaza iz Emone, gdje su uočene i morfološke promjene tijekom 1., odnosno 2. st., koje služe kao oslonac pri datiranju.⁴² Također su važni i nalazi iz Ptuja,⁴³ gdje je ustanovljena i lokalna proizvodnja te vrste keramike. Nalazi iz Augusteuma su pretežito mekše fakture, a s obzirom na množinu takve vrste keramike na nalazištima sjeverne i dijelom srednje Italije, može se zaključiti da većina obrađenih primjeraka potječe iz radionica u dolini rijeke Po.

Sa istočnomediteranskog područja potječu posude koje su u arheološkoj terminologiji poznate kao istočna sigilata.⁴⁴ S obzirom na ishodišno područje izdvojeni su primjerci istočne A, B i C (Çandarlı), te pontske sigilate.

U Augustovo vrijeme datirani su nalazi istočne sigilate A koji pripadaju formama Hayes 4B (kat. 146) i 12 (kat. 147), a u razdoblje od 30. g. – pol. 2. st. ulomci tanjura forme Hayes 34 (kat. 148), 35 (kat. 149), 36 (kat. 150) i 54 (kat. 151) te zdjelice forme 65 (kat. 152). Ta keramika koja se proizvodila na području Sirije, istočno od Iskenderuna, u odnosu na ostale istočne sigilate prepoznatljiva je po svijetloj glini bez primjesa tinjca.⁴⁵

Primjerci istočne sigilate B⁴⁶ kojoj su radionička središta gradovi na zapadnoj obali Male Azije, osim ulomka oboda i dna zdjelice s pečatom ΠΟ/

⁴¹ HAYES 1976: str. 30; HAYES 1991: str. 59; ISTENIČ 1999: str. 109; bilj. 30

⁴² PLESNIČAR-GEC 1977: str. 13-26

⁴³ ISTENIČ 1999: str. 103-114

⁴⁴ v. rad W. Hayesa u ATLANTE II 1985: str. 3-96

⁴⁵ HAYES 1997: str. 54

⁴⁶ ATLANTE II 1985: str. 49-52

ΘΟΥ koja pripada formi 35 ESB I (kat. 153), zastupljeni su kasnijim tipovima koji po Hayesovoj podjeli nose oznaku ESB II. Kronološki se prate od 70-tih godina 1. do pol. 2. st. i korespondiraju nalazima s atenske Agore označenim prema Robinsonu kao Samian A. Na formama 53 (kat. 154), 59 (kat. 155, 156), 60 (kat. 157–172), 62 (kat. 173–178), 66 (kat. 179), 71 (kat. 180, 181), 74 (kat. 182–184), 75 (kat. 185, 186), 76 (kat. 187–203), 77 (kat. 204), 79 (kat. 205–206) i 80 (kat. 207–224) pronađenima na prostoru temenosa uočavaju se karakteristike kasnije grupe te keramike koja je uglavnom slabije pečena i porozna, a gusti mat premaz je nepostojan i lako se otire. Na dnu se s unutrašnje strane nalaze pečatno otisnuti floralni motivi poput rozeta i palmeta. Samo je na jednom ulomku dna sačuvan pečat u pravokutnu polju sa oznakom ΠΟ/ΘΟΥ (kat. 153). Oznaka toga majstora pojavljuje se na posudama datiranim oko polovine 1. st.⁴⁷ Na dvjema posudama (kat. 161, 207) sačuvani su i plitko urezani grafiti, a takve oznake prema D. Gableru označuju ime vlasnika, darodavca ili osobu kojoj se posvećuje posuda.⁴⁸

Nedekorirane zdjelice Çandarli produkcije odnosno antičke Pitane na egejskoj obali nasuprot Pergamonu, prema Hayesovoj podjeli pripadaju seriji ESC–L 19⁴⁹ i datirane su u drugu pol. 1. do početka 2. st. (kat. 225, 226).

Pontski proizvodi s kraja 1., odnosno početka 2. st.,⁵⁰ zastupljeni su zdjelicama inačice Hayesove forme IV (Olbia tip 26) (kat. 227, 228) i tanjurom forme poznate kao pontska produkcija B (kat. 229).

Nekoliko primjeraka (kat. 230–232) nije bilo moguće sa sigurnošću svrstati u neku od navedenih grupa, ali s obzirom na fakturu keramike s primjesama tinjca zasigurno pripadaju istočnoj sigilati.

U znatnom broju je zastupljena i kvalitetna crvenoglačana keramika iz sjevernoafričkih radionica, a prevladavaju rane forme Hayes 7 (kat. 233), 8 (kat. 234–236), 9 (kat. 237–248) i 14 (kat. 249–251) koje se datiraju u vremenskom rasponu od kraja 1. do kraja 2. st.

Prvoj polovini 3. st. pripadaju ulomci tanjura forme 31 (kat. 255) i 32 (kat. 256, 257), dok ulomci tanjura forme 48 (kat. 259, 260) i zdjelica forme 50 (kat. 261–266) pripadaju razdoblju od pol. 3. do pol. 4. st.

Uporaba ranocarske glazirane keramike, koja se proizvodila prema helenističkoj tradiciji maloazijskih radionica,⁵¹ potvrđena je ulomcima pehara

⁴⁷ id.: str. 60; tab. XIII. 5

⁴⁸ BRUKNER 1981: str. 17

⁴⁹ ATLANTE II 1985: str. 71, 72, 75

⁵⁰ id.: str. 92, 95, 96

⁵¹ BRUKNER 1981: str. 34; GASSNER 1991: str. 163; OŽANIĆ 1998: str. 34; VIKIĆ-BELANČIĆ 1971b: str. 97

ili zdjelice (kat. 268), te patere od koje su sačuvani dno i reljefno ukrašena ručka (kat. 267). Prema nalazima iz Carnuntuma, Aquincuma i Brigetia može se datirati u drugu pol. 2. st.⁵²

U bogatu repertoaru formi, tehnika izradbe i načina ukrašavanja keramike pronađene u temenosu Augusteuma, zastupljena je i pečatirana keramika. Sivo pečeni ulomci sa sivocrnim premazom, ukrašeni motivima listova i rozeta, ukazuju na imitiranje tere sigilate, a datirani su od 1./2. st.-poč. 3. st. (kat. 269, 270).⁵³

Svjetiljke

Kao *instrumentum domesticum*, glinene svjetiljke su u svakodnevnom životu osvjetljavale javne i privatne prostore. Ukrašene raznolikim dekorativnim motivima često su bile predmet darivanja.⁵⁴ Svojom simbolikom svjetla i plamena pridonosile su transcendentalnu ozračju tijekom religioznih svečanosti i pogrebnih obreda. Brojni nalazi u hramovima potvrda su njihove votivne namjene. P. Gasson navodi: "Svjetiljka je slika čovjeka: poput njega ona ima glineno tijelo i biljnu dušu, a plamen je njen duh. Darovati je u svetištu znači darovati samoga sebe, predati se na čuvanje. Stoga i nalazimo stotine svjetiljaka po kutovima svetišta."⁵⁵ Možda su i 183 nepotpuno sačuvane glinene svjetiljke pronađene na prostoru temenosa Augusteuma predstavljale zavjetne darove? Te svjetiljke su selektirane u nekoliko grupa, a podjela obuhvaća: svjetiljke s volutnim nosom, ulomke svjetiljki tipa Leibundgut XVII s bočnim ručkicama, svjetiljke kratka zaobljena nosa, firma svjetiljke i jednu svjetiljku s trima nosovima. Tipološka podjela i datiranje obrađenih nalaza izvedeni su prema donekle korigiranoj Loeschkeovoj podjeli ranocarskih svjetiljaka, na temelju nalaza iz vojnoga logora Vindonissa koji je egzistirao u razdoblju od Tiberija do Trajana.⁵⁶

Među svjetiljkama s volutnim nosom zastupljene su svjetiljke s trokutastim nosom tipa L I⁵⁷ (kat. 271–324), kao i one sa zaobljenim volutnim

⁵² GASSNER 1991: str. 159, 167, Abb. 5; TOPÁL 1995: str. 101-105

⁵³ BRUKNER 1981: str. 30, 31; OŽANIĆ 1998: str. 34; S. PETRU, P. PETRU 1978: str. 40; PLESNIČAR-GEC 1977: str. 54; VIKIĆ-BELANČIĆ 1971b: str. 96

⁵⁴ CHRZANOVSKI 2000: str. 19-25; GOETHERT 1997: str 19-26; SCHÄFER 1990: str. 4-7

⁵⁵ RJEČNIK SIMBOLA 1983: str. 667, svjetiljka

⁵⁶ VIKIĆ-BELANČIĆ 1971a: str. 97-99, 106, 108, bilj. 24-27

⁵⁷ GOETHERT 1997: str. 41-72; GUALANDI GENITO 1986: str. 117-135, 161-179; HAYES 1980: str. 44-45, 47-48; ISTENIĆ 1999: str. 164; MENZEL 1954: str. 25, 30; SCHÄFER 1990: str. 25-34

nosom tip L IV⁵⁸ (kat. 325–330). Osim primjeraka za koje se moglo s potpunom sigurnošću utvrditi kojem od navedenih tipova pripadaju, određeni broj nije bilo moguće točno tipološki atribuirati zbog nedovoljna stupnja sačuvanosti. Ali, uzevši u obzir cjelovitije sačuvane analogne primjerke (s obzirom na profil ramena, reljefni ukras na disku, strukturu i kvalitetu stijenke i premaza), ipak ih se moglo komparativnom metodom odrediti kao svjetiljke s volutnim nosom (kat. 331–397). Najbrojnije su svjetiljke tipa I, i to inačice B i C, dok tipu IV pripada manji broj primjeraka. Osim jednoga nalaza koji se može datirati od kraja 1. st. pr. Kr., obrađene svjetiljke te grupe kronološki se prate cijelo prvo, te tijekom drugoga stoljeća. Većina nalaza datira od druge pol. 1. do početka 2. st. Kao rani primjerak tipa L I izdvaja se svjetiljka pod kat. br. 271 koja pripada inačici I A i odlikuje se izrazito tankom stijenkom i finoćom obradbe. Disk je udubljen i otvara se u jezičac ili kanalić koji vodi prema nosu. Rupica za zrak slična je prorezu, a volute sa spiralno uvijenim krajevima su precizno izvedene. Na dnu je plitak stajaći prsten. Sve su to elementi koji upućuju na ranu dataciju, što je potvrđeno u istraženim rimskim vojnim logorima Haltern, te Oberaden, gdje se takvi rani oblici prate od kraja 1. st. pr. Kr. Ta svjetiljka je na temelju analogija datirana u razdoblje od kraja 1. st. pr. Kr. do Tiberija i predstavlja tipološki i kronološki najraniji primjerak u okviru ove grupe.⁵⁹ Za razliku od navedene i ostalih primjeraka te grupe, svjetiljka pod kat. 305 predstavlja rustičan rad lošije fature i manjkave izradbe. Uočljiv je zdepast oblik, mekša kontura i deblja stijenka. Reljef je plitko izveden, a volute gotovo plosnate i sumarno modelirane. Te oblikovne razlike ukazuju na vrijeme nastanka, a moguće i na podrijetlo navedenih primjeraka. Dok prva predstavlja rani italski import, potonja je očito rad nastao prema ranijem predlošku, vjerojatno tijekom drugoga ili početkom trećeg stoljeća.

Prikazi na disku su na obama tipovima svjetiljaka s volutnim nosom stilski i tematski bliski, a vremenom pokazuju slične promjene u odnosu na kvalitetu.⁶⁰ Ukrasni motivi na disku sačuvani su djelomice ili u potpunosti na 47 primjeraka obrađenih svjetiljaka. Reljefno su izvedeni i često dopunjeni detaljima izvedenim urezivanjem i ubodima. Zastupljeni su:

- mitološki likovi (kat. 336, 342, 343, 344, 376)
- scene iz amfiteatra (kat. 299, 306, 312, 374)
- erotska scena (kat. 340)

⁵⁸ GOETHERT 1997: str. 76-88; GUALANDI GENITO 1986: str. 180-186; ISTENIČ 1999: str. 164; MENZEL 1954: str. 38; SCHÄFER 1990: str. 38-41

⁵⁹ Analogije s obzirom na morfološke karakteristike: GOETHERT 1997: str. 42, kat. 11; HAYES 1980: str. 47-48, kat. 215; PERLZWEIG 1961: str. 74, kat. 22; tab. 2.22; SCHÄFER 1990: str. 26, kat. 15; VIKIĆ-BELANČIĆ 1971a: str. 106; bilj. 22, kat. 36; Za koncepciju motiva: GOETHERT 1997: str. 214; M.215, M.216

⁶⁰ GOETHERT 1997: str. 30-40; MARDEŠIĆ 2002: str. 351-352; bilj. 19; VIKIĆ-BELANČIĆ 1971a: str. 120-125-56

- fauna (kat. 277, 278, 281, 286, 289, 291, 294, 296, 306, 307, 308, 311, 334, 338, 339, 341, 345, 347, 371, 375, 377)
- floralni motivi (kat. 271, 321, 358, 368)
- predmeti vezani za kult (kat. 290, 292, 305, 313, 356, 357, 360, 372)
- predmeti iz svakodnevnoga života (kat. 275, 316, 361)
- maska (kat. 282).

S obzirom na fakturu i izradbu, može se zaključiti da ove svjetiljke najvećim dijelom potječu iz cisalpinskih i akvilejskih radionica, odakle je u tom razdoblju u Naronu pristizala i druga keramička roba.

U italjskim radionicama proizvodile su se u 1. i 2. st. i svjetiljke s kratkim zaobljenim nosom L VIII, koje su potom kopirane u provincijskim radionicama diljem Carstva.⁶¹ Zastupljeni su raniji primjerci datirani u treću četvrtinu 1. st. (kat. 398–402), kao i primjerci ukrašeni na disku motivom rozete koji oblikom nosa odgovaraju inačicama H i L 2 (kat. 404–406). Imaju nešto deblju stijenku s premazom osrednje kvalitete te se datiraju u 2. st., kao i svjetiljka s prikazom Dioniza s kantarosom (kat. 403).

S obzirom na način kako je izveden kanalčić koji vodi prema nosu, ulomak svjetiljke kat. 409 vjerojatno pripada tipu svjetiljke s ramenim volutama Loeschcke V. Faktura i izradba upućuju na vrijeme 1./2. st.

Fragmenti svjetiljaka s bočnim ručicama (kat. 410, 411) pripadaju tipu svjetiljaka sa zaobljenim nosom Leibundgut XVII, i datirane su u drugu pol. 1. st.

Svjetiljka sa zaobljenim nosom i prstenastom ručicom, ukrašena radijalnim ukrasom na disku, formom se izdvaja od navedenih primjeraka i nije tipološki svrstana (kat. 412).

Firma svjetiljke⁶² zastupljene su tipom s otvorenim kanalom L Xa⁶³ (kat. 429–451), te inačicom skraćene forme⁶⁴ (kat. 438, 439). Izrađene su od dobro pečene i pročišćene gline, te premazane tankim premazom, što je karakteristično za proizvode sjevernoitalskih radionica od pol. 1. do pol. 2. st. Sačuvani radionički pečati FAOR (Tab. 52; kat. 433, 435), VETILI (Tab. 52; kat. 431) i CANN(E) (Tab. 52; kat. 429) pripadaju prema Loeschckeovoj podjeli mladoj generaciji sjevernoitalskih majstora koja je bila aktivna od prvih desetljeća 2. do početka 3. st.⁶⁵

⁶¹ GOETHERT 1997: str. 93, 94, 99, 100; ISTENIČ 1999: str. 165; MARDEŠIĆ 2002: str. 353, bilj. 54

⁶² BUCHI 1975: str. XXI - XXXIII; ISTENIČ 1999: str. 149-150; VIKIĆ-BELANČIĆ 1975: str. 49-55

⁶³ BUCHI 1975: str. XXIV, XXVI; ISTENIČ 1999: str. 153

⁶⁴ BUCHI 1975: str. XXIV, XXVIII

⁶⁵ VIKIĆ-BELANČIĆ 1975: str. 54, bilj. 107

Kasniji primjerci toga tipa svjetiljaka (kat. 447, 448) mogu se datirati do u kasno 3., odnosno poč. 4. st. Te se firma svjetiljke od ranijih razlikuju lošijom kvalitetom, "mekšom konturom" i rudimentarnim kružnim ispupčenjima.

Tipične proizvode korintskih radionica 2. i ranoga 3. st. predstavljaju neglazirane svjetiljke, svijetle oker boje i tanke stijenke (kat. 413–428).⁶⁶ Disk im je konično udubljen i ukrašen gustim radijalnim motivom, a na ramenu su ukrašene nizom ovulusa (kat. 416, 420, 421, 424, 425, 428), bademastim listićima (kat. 418), odnosno viticama vinove loze (kat. 419).

Svjetiljka s trima nosovima bez izravne analogije jedinstven je primjerak među svjetiljkama pronađenim na prostoru Augusteuma (kat. 451). Odlikuje se vrlo kvalitetnom izradbom, a reminiscencija na metalne uzore je očita. Disk na kojemu su ušice za vješanje ukrašen je reljefno izvedenim girlandama i grozdovima, a donji dio recipijenta završava prstenastim dnom. Takve svjetiljke, *polylychnoi*, izrađene u tradiciji helenističkih reljefnih svjetiljaka pojavljuju se samo početkom Carstva, ali njihov utjecaj je očit u ukrašavanju svjetiljaka s likovnim prikazom na disku.⁶⁷ S obzirom na morfološke karakteristike ova se svjetiljka može datirati krajem 1. st. pr. Kr.

⁶⁶ MARDEŠIĆ 2002: str. 353, bilj. 66-67; PERLZWEIG 1961: str. 7-9

⁶⁷ BAILEY 1975: str. 259, tab. 109. Q557.EA; str. 347, tab. 136 Q733; GOETHERT 1997: str. 182, abb. 119; SCHÄFER 1990: str. 66-67

KATALOG

Kratice

d.	dužina
D. d.	promjer dna
D. n.	promjer noge
D. o.	promjer oboda
p. r.	profil ramena
s. š	sačuvana širina
s. v.	sačuvana visina
š.	širina
v.	visina
vel.	veličina
Consp.	Conspectus
L	Loeschcke

Crteže izradili:

Zoran Podrug – kat. 1–10, 12–16, 19, 21–23, 25–31, 34–36, 39, 40, 47, 49–51, 55, 56, 59–61, 64, 65, 67, 68–70, 72–76, 79–85, 87–96, 100–114, 117–121, 123–131, 134–145, 148–160, 162–172, 174–179, 181–186, 188, 189, 192–206, 208–212, 215, 224, 225, 227–232, 267–270, 272–274, 276, 278, 280, 281, 284, 285, 287, 288, 294, 296, 297, 299, 300, 303–305, 311, 314, 325, 327, 330, 331, 334–337, 342–345, 347, 348, 350, 352, 354, 358, 360, 362, 365, 372–377, 386–389, 391, 393, 394, 397, 403–407, 409–412, 417, 418, 421–423, 426, 427, 429, 430, 431–437, 440–451

Ivanka Vukšić – kat. 233–266, 275, 277, 279, 286, 289, 290, 292, 298, 301, 302, 306, 307, 308, 310, 312, 313, 316, 318, 320, 321, 322, 324, 326, 332, 339, 341, 342, 346, 349, 351, 356, 357, 361, 364, 370, 371, 385, 390, 398, 399, 400–402, 415, 416, 424, 425, 428

Teodora Šalov – kat. 146, 147

Kompjutorska obradba i oblikovanje tabla: Zoran Podrug.

Brojevi uz crteže na tablama odgovaraju kataloškim brojevima.

Predmeti su predloženi u mjerilu 1 : 2 osim kat. 23, 36, 162–172, 188, 189, 192–203, 229, 261–265 (M 1 : 4).

Iza oznake * navedeni su inventarni i kataloški brojevi predmeta objavljenih u katalogu izložbe *Augusteum Narona*, Oxford 2004.

Iza oznake • navedeni su tipovi, odnosno forme keramike te literatura u zagradama. Na kraju pojedinih kataloških jedinica, također je, prema potrebi navedena i literatura za analogije s obzirom na inačice forme, motiv i sl.

HELENISTIČKA KERAMIKA

• Gnathia; 3. st. pr. Kr.

(GREEN 1976: str. 1; KIRIGIN 1986: str. 23, kat. 49; id. 1990: str. 58-61; id. 1996: str. 126-133; VIKIĆ, DAMEVSKI 1982: str. 106, 107, 125, kat. 58, 59)

1. Inv. br. 1611 (Tab. 1)

(13. 10. 1999.); temenos jug, u sloju crvenice uz živac;

D. o. 9,2 cm; s. v. 5 cm; četiri ulomka skifosa; sačuvan obod, dio vodoravno položene ručke i stijenke recipijenta. Stijenka ukrašena plitkim kanelirima; na pojasu ispod ručke uočavaju se tragovi dviju pruga koje su bile izvedene crvenom bojom. Trag crvene boje primjećuje se i na vodoravnom polju na trbuhu recipijenta. Stijenka je s obiju strana prekrivena zagasitim tamnosmeđim firnisom. Keramika srednje tvrde fature, dobro pročišćena, okernarančaste boje.

2. Inv. br. 1612 (Tab. 1)

(13. 10. 1999.); temenos jug, u sloju crvenice uz živac;

s. v. 2,5 cm; ulomak srednjega dijela recipijenta skifosa ukrašen plitkim kanelirima odvojenim u dvama pojasovima između kojih je vodoravno profilirano polje na kojemu se primjećuju tragovi crvene boje. Na gornjem pojasu je pravokutno polje bez kanelira. Stijenka je s vanjske strane prekrivena zagasitim tamnosmeđim, a s unutrašnje svjetlijim firnisom. Keramika je nešto mekše fature, dobro pročišćena, žućkastooker boje.

3. Inv. br. 1613 (Tab. 1)

(13. 10. 1999.); temenos jug, u sloju crvenice uz živac;

s. v. 2,7 cm; ulomak donjega dijela skifosa plitko kanelirane površine; stijenka je s obiju strana premazana tamnosmeđim firnisom zagasitijega tona. Keramika je srednje tvrde fature, dobro pročišćena, oker boje.

4. Inv. br. 1614 (Tab. 1)

(13. 10. 1999.); temenos jug, u sloju crvenice uz živac;

D. n. 5 cm; s. v. 4,6 cm; ulomak donjega dijela skifosa; sačuvana je stepeničasto profilirana stopica noge i dno. S unutrašnje strane je stijenka premazana tamnosmeđim firnisom svjetlijega tona, a na nozi je tamnijim firnisom premazan profiliran dio stopice i gornji dio sačuvana dijela stijenke. Keramika je srednje tvrde fature, dobro pročišćena, okerružičaste boje.

5. Inv. br. 1615 (Tab. 1)

(13. 10. 1999.); temenos jug, u sloju crvenice uz živac;

D. n. 4,5 cm; s. v. 3 cm; donji dio skifosa; sačuvan dio dna i stepeničasto profilirane noge; stijenka dna s unutrašnje strane premazana smeđim firnisom, kao i stopica. Keramika srednje tvrde fature, dobro pročišćena, okernarančaste boje.

• Helenistička reljefna keramika; kraj 2. st. – 1. st. pr. Kr.

(BRUSIĆ 1998: str. 28, bilj. 35-46; str. 36; za kat. 7 – motiv poput na str. 46, tab. IX. 2;

HAYES 1991: str. 13, 14; za kat. 6 – motiv poput na fig. VIII, 23; str. 17 kat. 23; KIRIGIN 1986: za kat. 7 – motiv poput na str. 38, kat. 274: id. 1996: str. 123)

6. Inv. br. 1616 (Tab. 1)

(13. 10. 1999.); temenos jug, u sloju crvenice uz živac;

s. v. 5 cm; s. š. 2,5 cm; ulomak zdjelice sa sačuvanim dijelom stijenke i uvijena oboda (poput zdjelica delskoga tipa). Na vanjskoj strani stijenke u plitku reljefu je izveden motiv stilizirana lotosa. Keramika je mekše fature, dobro pročišćena; na objema stranama stijenke je lošije sačuvan smeđ premaz.

7. Inv. br. 1617 (Tab. 1)

(13. 10. 1999.); temenos jug, u sloju crvenice uz živac;

s. v. 2,5 cm; s. š. 5 cm; ulomak donjega dijela zdjele. Stijenka je ukrašena gustim motivom vrška strjelice koji se zrakasto širi od dna i s objiju strana je premazana sivim premazom. Keramika je nešto mekše fature, dobro pročišćena, sive boje.

• Bojom premazana keramika: A “Ware”; 175. – 120./100. g. pr. Kr.

(HAYES 1991: str. 23; fig. XII, 1–3)

8. Inv. br. 1618 (Tab. 1)

(1993.); temenos sjever;

D. o. 12 cm; s. v. 4 cm; ulomak konične zdjelice sa sačuvanim dijelom stijenke i blago izvijenim obodom; vodoravno položena ručka sedlasto povijena. Keramika mekše fature s primjesama tinjca, okernarančaste boje s djelomice sačuvanim tamnijim narančastosmeđim premazom.

• Kampanska keramika: Campana A; 2.- pol. 1. st. pr. Kr.

(FRAPICINI 2001: str. 144-146; KIRIGIN 1996: str. 135-139; MOREL 1981)

9. Inv. br. 1619 (Tab. 1)

(8. 7. 1999.); temenos jug, oko otvora kanala;

D. o. 8,6 cm; s. v. 2 cm; ulomak zdjelice kojemu je sačuvan dio zakrivljene stijenke; obod izvučen i zaobljen prema dolje. Keramika je tvrde fature, dobro pročišćena, tamnosive boje; djelomice oštećen tamnosiv sjajan premaz sačuvan je na obodu i vanjskoj strani stijenke.

(FRAPICINI 2001: str. 146; sl. 63.3; MOREL 1965: str. 206, forma 36c; MOREL 1981: str. 102-105; tab. 11. inačica forme 1312d, dat. oko pol. 2. st. pr. Kr.; tab. 13. inačica forme 1315a, dat. od 200. - oko 50. pr. Kr.)

10. Inv. br. 1620 (Tab. 1)

(8. 7. 1999.); temenos jug, oko otvora kanala;

D. o. 13 cm; s. v. 5 cm; ulomak konično oblikovane zdjelice; obod okomito postavljen u odnosu na stijenku, udubljen s vanjske strane, pri vrhu i na prijelazu u stijenku profiliran plitkim rebrima. Keramika srednje tvrde fature, dobro pročišćena, sive boje; mjestimice oštećen tamnosiv premaz sačuvan na objema stranama stijenke.

RIMSKA KERAMIKA

Reljefna terra sigilata

• Kupa; Atlante 15D tip A; Magdalensberg form 3; Drag. 11; poč. 1. st.

11. * Inv. br. 1537 (kat.1)

• Skifosi “Sarius”; Consp. R. 13. 1.; Atlante 13D; Magdalensberg form 2; Tiberije - Klaudije

(ATLANTE II 1985: str. 220, tab. LXXIV – LXXVI; BRUSIĆ 1989: str. 102, 103, 109; CONSPECTUS 2002: str. 182, tab. 60; MAGGI 2001: str. 144, fig. 79)

12. Inv. br. 1621 (Tab. 2)

(16. – 19. 6. 1996.); temenos sjever, kanal uz zid A4;

D. o. 13 cm; D. n. 6,6 cm; veći dio gornjega dijela posude zalijepljen od sedam ulomaka, te dvaju ulomaka donjega dijela. Reljefna dekoracija komponirana je motivima višekrake zvijezde, rozeta, ljiljana, kružića i kazališne maske; dno prstenasto, profilirano. Keramika je mekše fature, fino mljevena i pročišćena; zagasite narančaste boje s narančastosmeđim premazom.

13. Inv. br. 1622 (Tab. 2)

(29. 6. 1999.); temenos zapad, dno kose podnice;

D. n. 7 cm; s. v. 2,7 cm; pet ulomaka donjega dijela posude i dio ručke. Reljefna dekoracija izvedena motivima hrastova lišća i klasa; dno prstenasto, profilirano. Keramika je mekše fature, fino mljevena i pročišćena; zagasite narančaste boje s narančastosmeđim premazom.

14. Inv. br. 1623 (Tab. 2)

(2. 7. 1999.); temenos zapad, 20 cm od dna kanala;

s. v. 4 cm; ulomak s gornjim i većim dijelom donjega dijela stijenke. Reljefno izveden motiv stilizirana ljiljana i tordiranih listova koji izlaze iz središnjega kružića. Keramika tvrđe fature, dobro pročišćena; zagasite narančaste boje s narančastim premazom.

Glatka terra sigilata

Tanjuri

• Consp. 1; Drag. 16 B; 20. g. pr. Kr. – 15. g. po. Kr.
(CONSPECTUS 2002: str. 52, tab. 1)

15. Inv. br. 1624 (Tab. 3)

(1999.); temenos jug;

D. n. 13 cm; s. v. 2,5 cm; ulomak dna i niske noge kvadratična presjeka. Dno s unutrašnje strane okruženo plitko urezanim kružnicama i radijalnim ukrasom izvedenim kotačićem. Keramika tvrđe fature, dobro pročišćena; okernarančaste boje

s narančastosmeđim premazom.

(ATLANTE II 1985: str. 196, tab. LVII. 5, 6)

16. Inv. br. 1625 (Tab. 3)

(2. 7. 1999.); temenos zapad ili jug, 20 cm od dna kanala;

D. n. 9 cm; s. v. 1,9 cm; dio dna i niske noge kvadratična presjeka; dno s unutrašnje strane okruženo plitko urezanim kružnicama. Keramika tvrđe fature, dobro pročišćena; oker boje s nejednolično nanesenim premazom koji varira od smeđe do crvenosmeđe boje. (Moguće da se radi o imitaciji terrae sigillatae).

(ATLANTE II 1985: tab. LVII. 8)

17. Inv. br. 1626

(28. 6. 1999.); temenos zapad ili jug, 10 – 20 cm od podnice kanala;

s. v. 2 cm; s. š. 4,5 cm; ulomak dna i noge; dno s unutrašnje strane okruženo plitko urezanim kružnicama i radialnim ukrasom izvedenim kotačićem. Keramika srednje tvrde fature, dobro pročišćena; okernarančaste boje s mjestimice sačuvanim narančastim premazom.

18. Inv. br. 1627

(1999.); temenos jug;

s. v. 2,7 cm; s. š. 6,5 cm; ulomak dna i noge; dno s unutrašnje strane okruženo plitko urezanim kružnicama. Keramika srednje tvrde fature, dobro pročišćena; okernarančaste boje s crvenosmeđim premazom.

• Consp. 12; Augustovo vrijeme

(CONSPECTUS 2002: str. 72, tab. 11)

19. Inv. br. 1628 (Tab. 3)

(2. 11. 1998.); temenos zapad, sloj crne zemlje s keramikom i staklom;

D. o. 16,8 cm; s. v. 2,2 cm; pet ulomaka tanjura; sačuvani su dijelovi oboda, stijenke i ravna dna. Keramika mekše fature, dobro pročišćena; narančastooker boje s crvenosmeđim premazom.

20. Inv. br. 1629

(2. 11. 1998.); temenos zapad, sloj crne zemlje s keramikom i staklom;

s. v. 2,5 cm; s. š. 2 cm; manji ulomak oboda tanjura istoga tipa i fature.

• Consp. 3; Drag. 18, 18/3; 15. g. – pol. 1. st.

(CONSPECTUS 2002: str. 56, tab. 3)

21. Inv. br. 1630 (Tab. 3)

(16. – 19. 6. 1996.); temenos sjever, kanal uza zid A4;

D. o. 17 cm; v. 4,9 cm; dio tanjura zalijepljen od četiriju ulomaka sa sačuvanim obodom, stijenkom, dnom i dijelom noge. Keramika nešto mekše fature, dobro pročišćena; okernarančaste boje s crvenosmeđim mat premazom.

(ATLANTE II 1985: forma XIX, str. 388, tab. CXXV. 6; 20. g. - poč. 2. st./Drag. 18, 18/31, tab. LXIV, 7; str. 205)

22. Inv. br. 1631 (Tab. 3)

(16. – 19. 6. 1996.); temenos sjever, kanal uza zid A4; (29. 6. 1999.); temenos zapad, dno kose podnice;

D. o. 15,6 cm; v. 4,5 cm; dio tanjura sa sačuvanim obodom, stijenkom, dnom i dijelom noge. Keramika nešto mekše fature, dobro pročišćena; okernarančaste boje s crvenosmeđim mat premazom.

• Consp. 3; Goudineau 43; od 25. g.

(CONSPECTUS 2002: str. 56, tab. 3)

23. Inv. br. 1632 (Tab. 4)

(16. – 19. 6. 1996.); temenos sjever, kanal uza zid A4;

D. o. 33 cm; s. v. 7 cm; dio stijenke, oboda i ravna dna; noga nije sačuvana; keramika tvrđe fature, dobro pročišćena; oker boje s nejednolično nijansiranim narančastosmeđim premazom.

(ATLANTE II 1985: str. 388, tab. CXXIV. 11; forma XIX var. 4; MAKJANIĆ 1985: str. 42, tab. IV, 41)

24. Inv. br. 1633

(19. 6. 1996.); temenos sjever, kanal uza zid A4;

D. n. 8 cm; s. v. 4 cm; ulomak sa sačuvanim dijelom dna, noge i stijenke; keramika tvrđe fature, dobro pročišćena; oker boje s nejednolično nijansiranim narančastosmeđim premazom na vanjskoj strani; na unutrašnjoj strani stijenke vidljivi samo tragovi kapljica premaza (? imitacija, kasniji proizvod).

• Consp. 4; Halt. 4; Ritt.1; Tiberije–Klaudije

(CONSPECTUS 2002: str. 58, tab. 4; MAGGI 2001: str. 140, fig. 12. 51)

25. Inv. br. 1634 (Tab. 4)

(2. 11. 1998.); temenos zapad, sloj crne zemlje, keramike i stakla;

D. o. 16 cm; D. n. 8,5 cm; v. 3,7 cm; četiri ulomka tanjura koji se ne spajaju; sačuvan je dio oboda, stijenke, dna i noge; dno s unutrašnje strane okruženo plitko urezanim kružnicama. Keramika mekše fature, dobro pročišćena; okernarančaste boje s crvenosmeđim premazom.

• Consp. 18; Drag. 17A, tip A; Halt. 2; Augustovo vrijeme – pol. 1. st.

(CONSPECTUS 2002: str. 82, tab. 16)

26. Inv. br. 1635 (Tab. 4)

(1999.), temenos jug;

s. š. 2,5 cm; s. v. 1,7 cm; dio tanjura sa sačuvanim obodom i stijenkom do prijelaza u ravno dno; keramika srednje tvrđe fature, okernarančaste boje s mjestimice oštećenim mat premazom kestenjaste boje.

(ATLANTE II 1985: tab. LIX, 2, str. 198)

27. Inv. br. 1636 (Tab. 4)

(28. 6. 1999.), temenos zapad, dno kose podnice;

s. š. 3 cm; s. v. 2,5 cm; dio tanjura sa sačuvanim obodom i profiliranom stijenkom; keramika srednje tvrde fakture, dobro pročišćena; svijetlonarančaste boje sa premazom kestenjaste boje.

28. Inv. br. 1637 (Tab. 4)

(28. 6. 1999.); temenos zapad, dno kose podnice;

s. š. 3,5 cm; s. v. 2 cm; dio tanjura sa sačuvanim obodom i profiliranom stijenkom; pojas ispod oboda s vanjske strane ukrašen paralelnim kosim urezima; keramika tvrde fakture, dobro pročišćena; okernarančaste boje s mjestimice oštećenim sjajnim premazom kestenjaste boje.

• Consp. 19; Halt. 2, servis II; prva četvrtina 1. st.

(ATLANTE II 1985: str. 384, tab. CXXI – forme dugoga trajanja. Od 10. g. pr. Kr. do poč. 2. st. u tardopad. izradbi/Drag. 17A tip A; str. 198, tab. LVIII. 15–17 (Augustovo vrijeme – pol. 1. st.); CONSPECTUS 2002: str. 84, tab. 17)

29. Inv. br. 1638 (Tab. 4)

(16. 6. 1996.); temenos sjever;

D. o. 16 cm; s. v. 2,1 cm; ulomak sa sačuvanim obodom, strmom stijenkom i dijelom ravna dna. Keramika nešto mekše fakture, dobro pročišćena; narančastooker boje sa crvenosmeđim premazom.

• Consp. 20; Atlante forma X var. 14; prva pol. 1. st.

(ATLANTE II 1985: str. 393, tab. CXXIX. 1; CONSPECTUS 2002: str. 86, tab. 18)

30. Inv. br. 1639 (Tab. 4)

(16. 6. 1996.); temenos sjever, kanal uza zid A4;

s. v. 1,5 cm; s. š. 3 cm; ulomak donjega dijela tanjura profilirane stijenke i prijelaza prema ravnome dijelu dna. Keramika tvrde fakture, dobro pročišćena; okernarančaste boje sa sjajnim i gustim narančastosmeđim premazom.

• Consp. 6; Halt. 3; Drag. 15/17 tip B; oko 10. g. – kraj 1. st.

(CONSPECTUS 2002: str. 62, tab. 6)

31. Inv. br. 1640 (Tab. 4)

(3. 7. 1999.); temenos zapad;

D. o. 18 cm; v. 4,5 cm; veći dio tanjura sa zaobljenom stijenkom i zaobljenim stepeničastim prijelazom, bez ukrasa na vanjskoj strani stijenke; na unutrašnjoj strani stijenke slabo vidljivi koncentrični žljebovi i pečat *in planta pedis* na kojemu se zbog oštećenosti ne vidi oznaka. Keramika dobro pročišćena, nešto mekše fakture, porozna, okerružičaste boje s loše sačuvanim narančastosmeđim premazom.

(ATLANTE II 1985: tab. LXII. 4,5; MAGGI 2001: str. 140, fig. 11. 44)

32. Inv. br. 1641

(1999.); temenos jug, kanal uz rub hrama;

D. o. 17 cm; s. v. 3,5 cm; ulomak tanjura sa zaobljenim stepeničastim prijelazom, bez ukrasa na vanjskoj strani stijenke. Keramika je dobro pročišćena, nešto mekše fakture, porozna, okerružičaste boje s loše sačuvanim narančastosmeđim premazom.

33. Inv. br. 1642

(2. 7. 1999.); temenos zapad, 20 cm od dna kose podnice; vel. 7,8x4 cm; manji ulomak zaobljena stepeničasta prijelaza tanjura; na unutrašnjoj strani koncentrični plitko urezani žljebovi. Keramika dobro pročišćena, nešto mekše fakture, porozna, okerružičaste boje s crvenosmeđim premazom.

34. Inv. br. 1643 (Tab. 5)

(16.–19. 6. 1996.); temenos sjever, kanal uza zid A4; D. o. 17,8 cm; v. 3,8 cm; veći dio tanjura sa zaobljenim stepeničastim prijelazom zalijepljen od 22 ulomka; na vanjskoj strani stijenke aplicirani spiralno naočalasti motivi; unutrašnja strana dna ukrašena plitko urezanim koncentričnim žljebovima i radijalnim ukrasom izvedenim kotačićem. Keramika tvrđe fakture, dobro pročišćena; okernarančaste boje s dobro sačuvanim sjajnim narančastosmeđim premazom.

35. Inv. br. 1644 (Tab. 5)

(30. 10. 1998.); temenos zapad, SI kut, sloj crne zemlje s keramikom i kamenom D. o. 15 cm; v. 3,5 cm; 10 ulomaka tanjura sa zaobljenim stepeničastim prijelazom; na vanjskoj strani stijenke aplicirani spiralno naočalasti motivi. Keramika tvrđe fakture, dobro pročišćena; okernarančaste boje s dobro sačuvanim sjajnim narančastosmeđim premazom.

• Consp. 21. 3; Halt. 3; Drag. 15/17 tip B; oko 10. g. – kraj 1. st.
(CONSPECTUS 2002: str. 88, tab. 19)

36. Inv. br. 1645 (Tab. 5)

(16. – 19. 6. 1996.); temenos sjever, kanal uza zid A4; (2. 7. 1999.); temenos zapad, 20 cm od dna kose podnice; D. o. 32 cm; s. v. 4 cm; veći dio tanjura/pladnja sa ravnom stijenkom i zaobljenim stepeničastim prijelazom; bez ukrasa na vanjskoj strani stijenke; na unutrašnjoj strani dna koncentrični žljebovi; noga nije sačuvana. Keramika nešto mekše fakture, dobro pročišćena; okerružičaste boje s crvenosmeđim mat premazom. Bez ukrasa, vjerojatno do pol. 1. st.
(MAKJANIĆ 1985: tab. II, 20; ATLANTE II 1985: str. 202, tab. LXII. 12)

37. Inv. br. 1646

(5. 7. 1999.); temenos zapad, 40 cm od dna podnice kanala; s. š. 3,2 cm; s. v. 1,8 cm; ulomak gornjega dijela tanjura; sačuvan u dijelu od oboda do početka stepeničasta prijelaza, keramika nešto mekše fakture, dobro pročišćena; okernarančaste boje s mjestimice oštećenim mat premazom kestenjaste boje.

• Consp. 21.7; Halt. 3; Drag. 15/AB; 15. g.- kraj 1. st.

(ATLANTE II 1985: str. 202-203, tab. LXII. 13; CONSPECTUS 2002: str. 88, tab. 19; MAKJANIĆ 1985: str. 41, bilj. 10-11, tab. 1. 12, 13; MIKL-CURK 1979: str. 340, 345)

38. * Inv. br. 1540 (kat. 8)

39. Inv. br. 1647 (Tab. 5)

(16. 6. 1996.); temenos sjever, kanal uza zid A4;

D. o. 17 cm; v. 2,2 cm; ulomak tanjura s ravnim stepeničastim prijelazom; svi rubni dijelovi naglašeno profilirani; na unutrašnjoj strani prijelaza urezi izvedeni kotačićem; keramika tvrde fature, dobro pročišćena; okernarančaste boje sa sjajnim narančastosmeđim premazom.

• Dna koja najvjerojatnije pripadaju tanjurima Cosp. 21 iste fature i boje kao prethodni:

(CONSPECTUS 2002: tab. 19)

40. Inv. br. 1648 (Tab. 6)

(29. 6. 1999.); temenos zapad, dno kose podnice;

41. Inv. br. 1649

(2. 11. 1998.); temenos zapad, u sloju crne zemlje, keramike i stakla;

42. Inv. br. 1650

(2. 11. 1998.); temenos zapad, u sloju crne zemlje, keramike i stakla;

43. Inv. br. 1651

(2. 11. 1998.); temenos zapad, u sloju crne zemlje, keramike i stakla;

• Dna tanjura za koja se ne može odrediti kojem tipu točno pripadaju

44. Inv. br. 1652

(19. 6. 1996.); temenos sjever, kanal uza zid A4;

D. n. 12 cm; s. v. 3 cm; ulomak dna i noge; na unutrašnjoj strani dna plitko urezane kružnice; keramika srednje tvrde fature, dobro pročišćena; okernarančaste boje s mjestimice sačuvanim oštećenim premazom kestenjaste boje.

45. Inv. br. 1653

(2. 11. 1998.); temenos zapad, u sloju crne zemlje keramike i stakla;

D. n. 10 cm; s. v. 5 cm; ulomak dna i noge; keramika srednje tvrde fature, dobro pročišćena; okernarančaste boje s nejednolično nanesenim premazom smeđe boje.

46. Inv. br. 1654

(16. 6. 1996.); temenos sjever, kanal uza zid A4;

vel. 6x3 cm; ulomak dna s unutrašnje strane ukrašen radijalnim ukrasom izvedenim kotačićem; keramika tvrde fature, s primjesama crnih zrnaca fina granulata; okersive boje s tamnim sivocrnim premazom.

Zdjelice

• Consp. 24; Ritt. 5 tip D; 10. pr. Kr. – Klaudijevo vrijeme

(ATLANTE II 1985: str. 197, tab. LVIII. 10; CONSPECTUS 2002: str. 94, tab. 22)

47. Inv. br. 1655 (Tab. 6)

(28. 6. 1999.); temenos zapad, dno kose podnice;
s. š. 2,5 cm; s. v. 2 cm; ulomak gornjega profilirana dijela zdjelice; keramika tvrde
fakture, okernarančaste boje s mjestimice oštećenim mat premazom kestenjaste boje.

• Consp. 27; Halt. 15; Ritt. 9 B; 10–110. g. (vrhunac proizvodnje oko 40. g.)
(CONSPECTUS 2002: str. 100, tab. 25)

48. * Inv. br. 1542 (kat. 4)

49. Inv. br. 1656 (Tab. 6)

(16.–19. 6. 1996.); temenos sjever, uza zid A4;
D. o. 9,7 cm; v. 5,5 cm; djelomice sačuvana bikonična zdjelica zalijepljena od 14 ulomaka;
prijelaz na gornji dio recipijenta naglašen rebrom; istaknuta prstenasta noga; stijenka s
vanjske strane ukrašena žljebovima; keramika tvrde fakture, dobro pročišćena;
okernarančaste boje sa sačuvanim sjajnim narančastim premazom.
(ATLANTE II 1985: str. 200, tab. LXI. 6; MAKJANIĆ 1985: str. 41, tab. V. 2; MIKL–
CURK 1979: str. 343)

50. Inv. br. 1657 (Tab. 6)

(16. – 19. 6. 1996.); temenos sjever, uza zid A4; (1999.) temenos jug, kanal uz rub hrama;
D. o. 11,4 cm; v. 5,2 cm; djelomice sačuvana bikonična zdjelica zalijepljena od 18
ulomaka; obod blago izvijen; prijelaz na gornji dio recipijenta naglašen rebrom; istaknuta
prstenasta noga; keramika nešto mekše fakture, dobro pročišćena; okernarančaste boje
s mjestimice oštećenim narančastosmeđim premazom.
(ATLANTE II 1985: str. 200, tab. LXI. 1; MAGGI 2001: str. 133, 134, fig. 5.13;
MAKJANIĆ 1985: str. 41, tab. I. 8; MIKL-CURK 1979: str. 343, fig. 2)

51. Inv. br. 1658 (Tab. 6)

(16. – 19. 6. 1996.); temenos sjever, uza zid A4;
D. o. 6,3 cm; v. 3,4 cm; većim dijelom sačuvana bikonična zdjelica zalijepljena od četiriju
ulomaka; obod blago izvijen; istaknuta prstenasta noga; na unutrašnjoj strani dna sačuvan
pečat *in planta pedis* s plitkom reljefno izvedenom oznakom HESP(ER?) koja se od
15. g. pojavljuje na padanskim proizvodima. Keramika je nešto mekše fakture, dobro
pročišćena; okernarančaste boje s mjestimice oštećenim narančastosmeđim premazom.
(ATLANTE II 1985: str. 200, tab. LXI. 2; MAKJANIĆ 1985: str. 41, tab. I, 7; MIKL-
CURK 1979: str. 343; OXÉ/COMFORT/KENRIK 2000: str. 249 [–943])

52. Inv. br. 1659

(16. – 19. 6. 1996.); temenos sjever, uza zid A4;
D. o. 11,4 cm; s. v. 3,3 cm; četiri ulomka gornjeg dijela bikonične zdjelice; obod blago
izvijen; keramika nešto mekše fakture, dobro pročišćena; okernarančaste boje s
narančastosmeđim premazom.

53. Inv. br. 1660

(28. 7. 1999.); temenos zapad, dno kose podnice;
s. v. 2,5 cm; s. š. 4 cm; ulomak gornjega dijela bikonične zdjelice; obod blago izvijen;

keramika nešto mekše fakture, dobro pročišćena; okernarančaste boje s narančastosmeđim premazom.

• Consp. 29; Ritt. 11; Drag. 4; Tiberijevo vrijeme – kasni flavijevci
(CONSPECTUS 2002: str. 104, tab. 27)

54. * Inv. br. 1541 (kat. 5)

55. Inv. br. 1661 (Tab. 6)

(16. – 19. 6. 1996.); temenos sjever, uza zid A4;

D. o. 8,7 cm; v. 4,7 cm; većim dijelom sačuvana valjkasta zdjelica zalijepljena od 15 ulomaka; obod izvučen i vodoravno zaravnjen; dno ravno sa zadebljanim rubom na vanjskoj strani. Na unutrašnjoj strani dna u plitko urezanoj kružnici pečat *in planta pedis* s plitkom reljefnom oznakom MARCIA (M i A u ligaturi) – MARCIA(NVS)? (figlina) MARCIA(NA)?; od 30. g.; keramika tvrde fakture, dobro pročišćena; okernarančaste boje sa sjajnim narančastosmeđim premazom.

(ATLANTE II 1985: str. 203, tab. 1; MAKJANIĆ 1985: str. 42; MIKL-CURK 1979: str. 342-343, fig. 2; OXÉ /COMFORT/ KENRIK 2000: str. 275 [- 1118])

56. Inv. br. 1662 (Tab. 6)

(16. – 19. 6. 1996.); temenos sjever, kanal uza zid A4;

D. o. 10,1 cm; v. 5,1 cm; djelomice sačuvana valjkasta zdjelica zalijepljena od 14 ulomaka; obod izvučen i vodoravno zaravnjen; dno ravno sa zadebljanim rubom na vanjskoj strani. Na unutrašnjoj strani dna, u plitko urezanoj kružnici, sačuvan dio pečata *in planta pedis* s plitkom reljefnom oznakom MAR...; keramika tvrde fakture, dobro pročišćena, narančastosmeđe boje s narančastosmeđim premazom.

(ATLANTE II 1985: str. 203, tab. LXIII, 2; MAKJANIĆ 1985: str. 42, n. 14)

57. Inv. br. 1663

(6. 11. 1998.); rampa uz ogradni zid hrama (nasuta zemljom iskopanom iz zapadnoga temenosa);

D. o. 9 cm; dio ravna dna sa zadebljanim rubom; na unutrašnjoj strani plitko urezani žljebovi; keramika tvrde fakture, dobro pročišćena, narančastosmeđe boje s narančastosmeđim premazom.

• Consp. 32; Halt. 11; Drag. 27; 10. g. – pol. 1. st.

(ATLANTE II 1985: str. 198, tab. LIX. 6 – 10; CONSPECTUS 2002: str. 108, tab. 29)

58. * Inv. br. 1539 (kat. 3)

59. Inv. br. 1664 (Tab. 7)

(16. – 19. 6. 1996.); temenos sjever; kanal uza zid A4;

D. o. 6,7 cm; v. 2,8 cm; djelomice sačuvana zvonolika zdjelica zalijepljena od sedam ulomaka; obod profiliran, ukrašen apliciranim spiralno naočalastim motivom. Keramika tvrde fakture, dobro pročišćena; narančastooker boje sa sjajnim i gustim narančastosmeđim premazom.

60. Inv. br. 1665 (Tab. 7)

(16. – 19. 6. 1996.); temenos sjever; kanal uza zid A4;

D. o. 9,7 cm; s. v. 5 cm; djelomice sačuvana zvonolika zdjelica zalijepljena od šest ulomaka; obod profiliran, ukrašen apliciranim spiralno naočalastim motivom. Keramika tvrde fature, dobro pročišćena; narančastooker boje sa sjajnim i gustim narančastosmeđim premazom.

61. Inv. br. 1666 (Tab. 7)

(28. – 29. 6. 1999.); temenos zapad, dno kose podnice; (1999.); temenos jug, kanal uz rub hrama;

D. o. 9,7 cm; v. 5,3 cm; većim dijelom sačuvana zvonolika zdjelica zalijepljena od 17 ulomaka; obod profiliran, ukrašen apliciranim spiralno naočalastim motivom, istaknuta prstenasta noga. Keramika je tvrde fature, dobro pročišćena, narančastooker boje sa sjajnim i gustim narančastosmeđim premazom.

• Consp. 34; Halt. 12; Drag. 24; prototiberijevo razdoblje – prva četvrtina 2. st.

(ATLANTE II 1985: str. 199, tab. LIX. 11–20; LX. 1, 2; CONSPECTUS 2002: str. 112, tab. 31; MAGGI 2001: str. 140, fig. 12. 55 - 57)

62. * Inv. br. 1543 (kat. 6)

63. * Inv. br. 1544 (kat. 7)

64. Inv. br. 1667 (Tab. 7)

(16. – 19. 6. 1996.); temenos sjever; kanal uza zid A4;

D. o. 10,2 cm; v. 4,9 cm; većim dijelom sačuvana polukružna zdjelica zalijepljena od sedam ulomaka; u pojasu ispod oboda naizmjenično aplicirane rozete i spiralno naočalasti motivi. Dno okruženo istaknutom prstenastom nogom; s unutrašnje strane plitko urezana kružnica s pečatom GELLI *in planta pedis* koji se datira od 15. g. do kraja 1. st. Keramika je srednje tvrde fature, dobro pročišćena; okernarančaste boje s gustim, sjajnim narančastosmeđim premazom.

(OXÉ/COMFORT/ KENRIK 2000: str. 234 [– 878]; ŠIMIĆ- KANAET 2003: str. 114, bilj. 18)

65. Inv. br. 1668 (Tab. 7)

(2. 11. 1998.); temenos zapad, u sloju crne zemlje keramike i stakla;

D. o. 10,2 cm; s. v. 4 cm; ulomak oboda i stijenke polukružne zdjelice; u pojasu ispod oboda apliciran motiv kazališne maske. Keramika je srednje tvrde fature, dobro pročišćena; okernarančaste boje s gustim, sjajnim narančastosmeđim premazom.

66. Inv. br. 1669

(2. 11. 1998.); temenos zapad, u sloju crne zemlje keramike i stakla;

D. o. 8 cm; s. v. 3,3 cm; dva ulomka polukružne zdjelice; sačuvan obod i dio stijenke; u pojasu ispod oboda sačuvan dio aplicirana spiralno naočalasta motiva. Keramika nešto mekše fature, dobro pročišćena; okernarančaste boje s narančastosmeđim mat premazom.

67. Inv. br. 1670 (Tab. 7)

(1999.); temenos jug, kanal uz rub hrama;

D. o. 10 cm; s. v. 3,7 cm; dva ulomka polukružne zdjelice; sačuvan obod i dio stijenke; u pojasu ispod oboda sačuvane dvije aplicirane, lošije modelirane rozete. Keramika je tvrđe fature, dobro pročišćena; narančastosmeđe boje s narančastim mat premazom.

• Consp. 37; Ritt. 12 B; 15. – 45. g. (ne prelazi pol. 1. st.)

(ATLANTE II 1985: str. 204, tab. LXIII. 6–11; CONSPECTUS 2002: str. 116, tab. 33)

68. Inv. br. 1671 (Tab. 7)

(16. – 19. 6. 1996.); temenos sjever, kanal uza zid A4;

D. o. 12,2 cm; s. v. 2,7 cm; ulomak polukružne zdjelice; sačuvan obod i dio stijenke; obod je zaobljeno izvijen, profiliran i ukrašen urezima izvedenim kotačićem te apliciranim spiralno naočalastim motivom. Keramika je tvrđe fature, dobro pročišćena; okernarančaste boje sa sjajnim i gustim narančastosmeđim premazom.

69. Inv. br. 1672 (Tab. 8)

(16. – 19. 6. 1996.); temenos sjever, kanal uza zid A4; (1999.); temenos jug, kanal uz rub hrama;

D. o. 7 cm; v. 3,5 cm; većim dijelom sačuvana polukružna zdjelica zalijepljena od pet ulomaka; obod vodoravno izvučen, profiliran i ukrašen urezima izvedenim kotačićem; plitka prstenasta noga. Keramika je tvrđe fature, dobro pročišćena, okernarančaste boje sa sjajnim i gustim narančastosmeđim premazom.

70. Inv. br. 1673 (Tab. 8)

(16. – 19. 6. 1996.); temenos sjever, kanal uza zid A4;

D. o. 7 cm; s. v. 2,3 cm; dio polukružne zdjelice zalijepljen od dvaju ulomaka; sačuvan obod i dio stijenke; obod vodoravno izvučen, profiliran i ukrašen urezima izvedenim kotačićem te apliciranim spiralno naočalastim motivom. Keramika je tvrđe fature, dobro pročišćena, okernarančaste boje sa sjajnim i gustim narančastosmeđim premazom.

• Consp. 43; inačica Ritt. 12 i Drag. 35A; druga pol. 1. st.

(ATLANTE II 1985: str. 204, tab. LXIII. 5; str. 207, tab. LXVI. 7; BJELAJAC 1990: str. 128, tab. 60, Curle 11, BRUKNER 1981: str. 38; CONSPECTUS 2002: str. 128, tab. 39. inačica 43.2.1)

71. * Inv. br. 1538 (kat. 2)

72. Inv. br. 1674 (Tab. 8)

(2. 11. 1998.); temenos zapad; sloj crne zemlje s keramikom i staklom;

D. o. 12,4 cm; s. v. 3,7 cm; većim dijelom sačuvana zdjelica zalijepljena od 12 ulomaka; obod s trokutastim izljevom koso izvučen; noga nije sačuvana. Keramika je tvrđe fature, dobro pročišćena; ružičastobež boje sa sjajnim narančastosmeđim premazom.

• Dna zdjelica za koja se ne može utvrditi kojim tipovima točno pripadaju

73. Inv. br. 1675 (Tab. 8)

(16. 6. 1996.); temenos sjever, kanal uza zid A4;

D. n. 3,6 cm; s. v. 1 cm; veći dio dna i prstenaste noge; na unutrašnjoj strani dna u plitko urezanoj kružnici plitkoreljefni pečat GENIA(LIS) *in planta pedis* koji se datira od 15. – 30. g. Keramika je tvrde fature, dobro pročišćena, okernarančaste boje sa sjajnim i gustim narančastosmeđim premazom.

(OXÉ /COMFORT/ KENRIK 2000: str. 239 [– 891 – 1])

74. Inv. br. 1676 (Tab. 8)

(16. 6. 1996.); temenos sjever, kanal uza zid A4;

D. n. 4,4 cm; s. v. 1,3 cm; veći dio dna i istaknute prstenaste noge; na unutrašnjoj strani dna u plitko urezanoj kružnici je sačuvan plitkoreljefni pečat *in planta pedis* C. ME.R (M i E u ligaturi); keramika tvrde fature, dobro pročišćena, okernarančaste boje sa sjajnim i gustim narančastosmeđim premazom; ? srednja Italija; 20. – 70. g.

(OXÉ /COMFORT/ KENRIK 2000: str. 278 [– 1133 – 8])

75. Inv. br. 1677 (Tab. 8)

(16. 6. 1996.); temenos sjever, kanal uza zid A4;

D. n. 4,8 cm; s. v. 1,4 cm; veći dio dna i prstenaste noge; na unutrašnjoj strani dna u plitko urezanoj kružnici je sačuvan dio plitkoreljefnoga pečata *in planta pedis* (M i vjerojatno R u ligaturi; oznaka je inverzno otisnuta, a vjerojatno se radi o oznaci MVRIUS). Taj pečat se datira od 15. g.+ Keramika je tvrde fature, dobro pročišćena; okernarančaste boje sa sjajnim narančastosmeđim premazom.

(OXÉ /COMFORT/ KENRIK 2000: str. 290 [– 1206 – 2, 3])

76. Inv. br. 1678 (Tab. 8)

(28. 6. 1999.); temenos zapad, dno kose podnice;

D. n. 6 cm; s. v. 1,5 cm; veći dio dna i prstenaste noge s malim dijelom stijenke; na unutrašnjoj strani dna plitko urezani žljebovi, pečat nije sačuvan. Keramika je nešto mekše fature, dobro pročišćena; okernarančaste boje s mjestimice oštećenim narančastosmeđim premazom.

77. Inv. br. 1679

(28. 6. 1999.); temenos zapad, dno kose podnice;

D. n. 5 cm; s. v. 1,1 cm; dio dna i prstenaste noge; na unutrašnjoj strani dna plitko urezana kružnica s malim dijelom rektangularna pečata, oznaka nije sačuvana. Keramika je nešto mekše fature, dobro pročišćena, okernarančaste boje s mjestimice oštećenim narančastosmeđim premazom.

78. Inv. br. 1680

(5. 7. 1999.); temenos zapad, 40 cm od dna podnice kanala;

D. n. 6 cm; s. v. 1,4 cm; dio dna i prstenaste noge s nezatno sačuvanim dijelom stijenke. Keramika je srednje tvrde fature, dobro pročišćena, okernarančaste boje s kestenjastim mat premazom.

Keramika tankih stijenki

• Pehari/čase profilirana oboda i stijenke, ukrašeni buklima; Atlante tip I/340; Magdalensberg fabrikat A; Augustovo vrijeme

(ATLANTE II 1985: str. 258, tab. CXXXIX. 4; MATIJAŠIĆ 1991: str. 136, gr. 77, 1; ZABEHLICKY-SCHEFFENEGGER 1979: str. 26, tab. 4. 1)

79. Inv. br. 1681 (Tab. 9)

(20. 10. 1999.); temenos jug, kanal uz rub hrama, sipka smeđa zemlja;
D. o. 7,5 cm; s. v. 3 cm; tri ulomka čaše kojima je sačuvan profiliran i prema unutra nagnut obod, te profilirana stijenka ukrašena plastično izvedenim kružnim buklima. Keramika tvrde fature oker boje bez primjesa; stijenka premazana s objiju strana razrijeđenom glinom iste boje.

80. Inv. br. 1682 (Tab. 9)

(9. 11. 1998.); temenos zapad, sloj 1;
D. o. 7,7 cm; s. v. 2,5 cm; ulomak oboda i profilirane stijenke na kojoj su sačuvani kružni bukli. Faktura i boja keramike kao kod prethodno navedene.

81. Inv. br. 1683 (Tab. 9)

(20. 10. 1999.); temenos jug, kanal uz rub hrama, sipka smeđa zemlja;
D. o. 7,2 cm; s. v. 4 cm; ulomak oboda i profilirane stijenke ukrašene kružnim buklima. Faktura i boja keramike kao kod prethodno navedene.

82. Inv. br. 1684 (Tab. 9)

(2. 7. 1999.); temenos zapad, sloj 20 cm od dna zaobljene podnice;
D. o. 7,5 cm; dio čaše zalijepljen od dvaju ulomaka; Sačuvan obod i dio profilirane stijenke ukrašene izduženim plastičnim buklima. Keramike iste fature i boje kao i prethodne.

• Čaše forme Atlante tip I/364 ukrašene romboidno urezanim crtama; prva pol. 1. st.
(ATLANTE II 1985: str. 258, tab. LXXXII. 8 (za formu); BRASSOUS 2001: str. 189, fig. 6. 57; PLESNIČAR-GEC 1977: tab. 2. 1, 2; ŠIMIĆ-KANAET 2003: kat. 50, tab. 7. 1)

83. Inv. br. 1685 (Tab. 9)

(1993.); temenos sjever, sonda u sjevernom kutu;
D. o. 7,5 cm; v. 9,8 cm; veći dio čaše zalijepljen od devet ulomaka; vrat profiliran; kruglasto ovalan recipijent ukrašen plitko urezanim crtama koje tvore romboidnu mrežu; dno ravno. Keramika tvrde, nešto grublje fature, sadrži zrnca kvarcita; sive boje.

84. Inv. br. 1686 (Tab. 9)

(1993.); temenos sjever, sonda u sjevernom kutu;
D. d. 4 cm; s. v. 5,5 cm; donji dio čaše zalijepljen od 12 ulomaka. Ukrašen, faktura i boja kao kod prethodno navedene.

85. Inv. br. 1687 (Tab. 9)

(16. – 17. 6. 1996.); temenos sjever, kanal uza zid hrama;
D. d. 4,2 cm; s. v. 4 cm; donji dio čaše koja prema formi pripada istom tipu, ali nije sačuvan nikakav ukras. Keramika tvrde fature, dobro pročišćena; tamnosive boje; glatke i sjajne površine stijenke.

• Pehari/čase iste forme pjeskasto ukrašene površine; poč. druge pol. 1. st.
(PLESNIČAR- GEC 1977: tab. 2., 6- 8)

86. * Inv. br. 1552 (kat.16)

87. Inv. br. 1688 (Tab. 9)

(9. 11. 1998.); temenos zapad, sloj 1;

D. o. 7 cm; s. v. 8,5 cm; veći dio pehara zalijepljen od 11 ulomaka; sačuvan dio oboda i kruglasto ovalna recipijenta; keramika nešto mekše fature, dobro pročišćena; narančaste boje s tamnijim narančastosmeđim premazom; na vanjskoj strani stijenke nanosena zrnca pijeska.

88. Inv. br. 1689 (Tab. 9)

(16. 6. 1996.); temenos sjever, kanal uza zid hrama;

D. o. 8 cm; v. 10,9 cm; veći dio pehara sačuvana oboda, stijenke recipijenta i ravna dna. Keramika tvrde fature, sadrži primjese usitnjena vapnenca; okernarančaste boje; na vanjskoj strani stijenke je nanosen sloj pijeska u prilično rustičnoj izvedbi. Stijenka je izvana smeđe boje koja varira od tamnijih do svjetlijih tonova. Možda se radi o primjerku provincijalne izradbe.

• Ulomak pehara iste forme, bez sačuvana ukrasa; oko pol. 1. st.

(PLESNIČAR-GEC 1977: tab. 2. 4; ŠIMIĆ-KANAET 2003: tab. 7. 3-5)

89. Inv. br. 1690 (Tab. 10)

(28. 6. 1999.); temenos zapad, dno zaobljene podnice;

D. o. 7,5 cm; s. v. 3,5 cm; ulomak oboda i stijenke recipijenta; keramika je tvrde fature bez primjesa; narančaste boje sa sjajnim premazom nešto tamnijega tona.

• Pehar s ručkom, inačica forme Atlante tip I/23; oko pol. 1. st.

(ATLANTE II 1985: str. 250; tab. LXXX. 1; za dekoraciju tab. CII. 20)

90. Inv. br. 1691 (Tab. 10)

(16. – 19. 6. 1996.); temenos sjever, kanal uza zid hrama;

D. o. 9 cm; v. 9,5 cm; veći dio pehara zalijepljen od 16 ulomaka; obod koso izvučen i profiliran s vanjske strane, na kruglasto ovalnu recipijentu trag ručke; dno ravno. Keramika mekše fature, dobro pročišćena, svijetlonarančaste boje; na unutrašnjoj i vanjskoj strani stijenke narančast premaz; na vanjskoj strani dekoracija izvedena nanošenjem finih zrnaca pijeska i metličastim potezima.

• Ovoidni pehari/čase; vjerojatno prva pol. 1. st.

(faktura ovih primjeraka je poput nalaza iz Cose i Settefinestre koji se od navedenih razlikuju oblikom oboda, a koji se datiraju u Augustovo vrijeme – ATLANTE II 1985: str. 256, tip I/57, tab. CXXXIX. 2)

91. Inv. br. 1692 (Tab. 10)

(16. – 19. 6. 1996.); temenos sjever, kanal uza zid hrama;

D. o. 7 cm; v. 8,4 cm; veći dio pehara zalijepljen od devet ulomaka; obod kratak, izvijen;

dno ravno, blago istaknuto. Keramika mekše fature, dobro pročišćena, oker boje; na objema stranama stijenke sačuvan smeđ premaz metalik sjaja.

92. Inv. br. 1693 (Tab. 10)

(16. – 19. 6. 1996.); temenos sjever, kanal uza zid hrama;

D. o. 7 cm; s. v. 8,4 cm; dio pehara zalijepljen od šest ulomaka; sačuvan obod i stijenka recipijenta. Keramika mekše fature, dobro pročišćena, oker boje; na objema stranama stijenke sačuvan smeđ premaz metalik sjaja.

• Čaše s ukrasom izvedenim kotačićem; kraj 1. – pol. 2. st.

(PLESNIČAR-GEC 1977: str. 22, tab. 2. 30, 31)

93. Inv. br. 1694 (Tab. 10)

(16. – 19. 6. 1996.); temenos sjever, kanal uza zid hrama;

D. o. 7,9 cm; s. v. 3,3 cm; dva ulomka gornjega cilindrična dijela čaše; obod ravan, na rubu blago izvijen; stijenka u pojasu između dvaju plitkih rebara ukrašena točkastim ornamentom izvedenim kotačićem. Keramika tvrde fature, dobro pročišćena, sive boje; premaz siv, metalik odsjaja.

94. Inv. br. 1695 (Tab. 10)

(16. – 19. 6. 1996.); temenos sjever, kanal uza zid hrama;

D. o. 6,8 cm; s. v. 3,2 cm; četiri ulomka gornjega cilindrična i početka donjega konična dijela čaše; obod ravan; na stijenci, ispod vodoravna neukrašena pojasa, urezi izvedeni kotačićem. Keramika tvrde fature, dobro pročišćena, sive boje; premaz siv, metalik odsjaja.

• Čaše s barbotin ukrasom (i u kombinaciji s ukrasom izvedenim kotačićem); druga pol. 1. st. – poč. 2. st.

95. Inv. br. 1696 (Tab. 10)

(4. 11. 1998.); temenos zapad, sloj crne zemlje;

D. o. 8 cm, s. v. 4 cm; četiri ulomka čaše sa sačuvanim dijelom koso izvučena kratka oboda, te ramena i stijenke recipijenta; stijenka ukrašena apliciranim kružnim ispupčenjima i koso položenim uskim vrpcama. Keramika tvrde fature, dobro pročišćena, sive boje; premaz siv, metalik odsjaja.

(ATLANTE II 1985: forma poput Atlante tip I/63, str. 259, tab. LXXXII. 13; GASSNER 1992: str. 449, 460, Abb. 5; DE MICHELI 1997: str. 218, 222, fig. 2. 22)

96. Inv. br. 1697 (Tab. 10)

(16. 6. 1996.); temenos sjever, kanal uza zid hrama;

D. o. 8 cm; s. v. 2 cm; ulomak oboda i ramena čaše; obod nagnut prema unutra, s vanjske strane blago zadebljan; na stijenci sačuvan dio aplicirana ljuskasta motiva. Keramika srednje tvrde fature, dobro pročišćena, okernarančaste boje; na objema stranama stijenke sačuvan narančast premaz.

(forma i ukras – GASSNER 1992: str. 449, 460, Abb. 5; POTENTIA 2001: str. 155, sl. 75c)

97. * Inv. br. 1553 (kat. 17)

• Zdjelice glatke neukrašene površine; oko pol. 1. st.

98. * Inv. br. 1546 (kat. 9)

99. * Inv. br. 1545 (kat. 10)

100. Inv. br. 1698 (Tab. 11)

(16. – 19. 6. 1996.); temenos sjever;

D. o. 11 cm; s. v. 4,4 cm; pet ulomaka zdjelice; gornji dio nagnut prema unutra; obod ravan, zaobljena ruba; keramika srednje tvrde fakture, dobro pročišćena; sive boje s tamnosivim premazom na unutrašnjoj i vanjskoj strani; uočavaju se tragovi prstiju.

(ATLANTE II 1985: tip 2/433 str. 283, tab. XCI. 10; PLESNIČAR-GEC 1977: str. 13-15, tab. 1. 3)

101. Inv. br. 1699 (Tab. 11)

(17. 6. 1996.); temenos sjever;

D. o. 10,5 cm; s. v. 3,5 cm; dio zdjelice zalijepljen od dvaju ulomaka; gornji dio nagnut prema unutra; obod ravan, zaobljena ruba; keramika srednje tvrde fakture, dobro pročišćena; sive boje s tamnosivim premazom na unutrašnjoj i vanjskoj strani; premaz mjestimice oštećen.

(BRASSOUS 2001: str. 179, fig. 1. 5)

• Zdjelice sive boje i grublje, pjeskaste površine stijenke; prva pol. 1. st.

102. Inv. br. 2096 (Tab. 11)

(16. – 19. 6. 1996.); temenos sjever;

D. o. 10,4 cm; v. 5,5 cm; veći dio zdjelice zalijepljen od 10 ulomaka; obod ravan, zaobljena ruba; plitko ravno dno. Keramika sive boje, tvrde fakture s primjesama; stijenka na objema stranama hrapave površine.

(ATLANTE II 1985: forma Atlante tip 2/405; Mayet XXIII; str. 286, tab. XCII. 3; HAYES 1976: str. 77, kat. 39)

103. Inv. br. 2097 (Tab. 11)

(1993.); temenos sjever, sonda u sjevernom kutu hrama;

D. o. 10,2 cm; v. 4,9 cm; veći dio zdjelice zalijepljen od osam ulomaka; obod ravan, zaobljena ruba; plitko ravno dno. Keramika svijetlosive boje, tvrde fakture s primjesama; stijenka na objema stranama hrapave površine.

104. Inv. br. 2098 (Tab. 11)

(1993.); temenos sjever, sonda u sjevernom kutu hrama;

D. o. 9,1; v. 4,4 cm; veći dio zdjelice zalijepljen od 11 ulomaka; obod ravan, zaobljena ruba; plitko ravno dno. Keramika sive boje, tvrde fakture s primjesama; stijenka na objema stranama hrapave površine.

105. Inv. br. 2099 (Tab. 11)

(1993.); temenos sjever, sonda u sjevernom kutu hrama;
D. o. 10 cm; v. 5 cm; veći dio zdjelice zalijepljen od šest ulomaka; obod ravan, zaobljena ruba; plitko ravno dno. Keramika sive boje, tvrde fature s primjesama; stijenka na objema stranama hrapave površine.

106. Inv. br. 2100 (Tab. 11)

(1993.); temenos sjever, sonda u sjevernom kutu hrama;
D. o. 10 cm; v. 5 cm; veći dio zdjelice zalijepljen od 12 ulomaka; obod ravan, zaobljena ruba; plitko ravno dno. Keramika sive boje, tvrde fature s primjesama; stijenka na objema stranama hrapave površine.

107. Inv. br. 2101 (Tab. 11)

(1993.); temenos sjever, sonda u sjevernom kutu hrama;
D. o. 9 cm; v. 4,5 cm; veći dio zdjelice zalijepljen od osam ulomaka; obod ravan, zaobljena ruba; plitko ravno dno. Keramika sive boje, tvrde fature s primjesama; stijenka na objema stranama hrapave površine.

(prethodno navedeni primjerci predstavljaju inačice forme Marabini XXXVI poput nalaza iste fature iz grobova u nekropoli Nave u Italiji: JORIO 1987: str. 43, gr. 43. P; str. 60, gr. 26. A; str. 61, gr. 35. E)

• Zdjelice glatke stijenke kojima nije utvrđen točan tip

108. Inv. br. 2102 (Tab. 11)

(1999.); temenos jug;
D. o. 10,2 cm; v. 5,4 cm; veći dio polukružne zdjelice zalijepljen od pet ulomaka; obod ravan zaobljena ruba; po sredini stijenke ovalna udubljenja; blago istaknuto ravno dno. Keramika tvrde fature, dobro pročišćena, sadrži fina zrnca usitnjena kvarcita ili tinjac; okersive boje.
(ATLANTE II 1985: zdjelicu slične forme koja se razlikuje po kratkom i prema vani nagnutom obodu, predstavlja zdjelica Atlante tip 2/294; str. 293, tab. XCIV. 4; ovalna udubljenja pripadaju dekoraciji tipa 36; str. 318, 319, tab. CII. 17); vjerojatno oko pol. 1. st.

109. Inv. br. 2103 (Tab. 11)

(16. – 19. 6. 1996.); temenos sjever;
D. o. 10 cm; 6,7 cm; dio konične zdjelice; sačuvan obod, dio stijenke profiliran dvama plitkim žljebovima te blago istaknuto ravno dno. Keramika tvrde fature, dobro pročišćena; oker boje; stijenka s objiju strana fino zaglađena.
(BRASSOUS 2001: slična zdjelica – str. 181, fig. 2. 16-19; ELAIGNE 2000: str. 25, 26, fig. 3. 12; datira takvu zdjelicu u Augustovo i Tiberijevo vrijeme; HAYES 2000: str. 293, fig. 19. 1)

• Zdjelice forme Atlante tip 2/404; inačica forme Marabini XXXVI; 40. g. – tijekom druge pol. 1. st.

(ATLANTE II 1985: str. 285, tab. XCI. 14; GLUŠČEVIĆ 1990: str. 145, gr. 19. 7, tab.

26. 7.; JORIO 1987: str. 91, gr. 22. S1; PLESNIČAR-GEC 1977: tab. 1. 10)

110. Inv. br. 2104 (Tab. 12)

(1993.); temenos sjever, sonda u sjevernom kutu;

D. o. 9,5 cm; v. 5 cm; dio zdjelice zalijepljen od četiriju ulomaka; gornji dio dvostruko profiliran širim vodoravnim pojasovima. Keramika osobito tvrde fature, dobro pročišćena; na presjeku zagasitocrvene boje, a na objema stranama stijenke sive boje metalik odsjaja.

111. Inv. br. 2105 (Tab. 12)

(16. 6. 1996.); temenos sjever;

D. o. 10 cm; v. 4,5; dio zdjelice zalijepljen od osam ulomaka; gornji dio dvostruko profiliran širim vodoravnim pojasovima; plitko ravno dno. Keramika osobito tvrde fature, dobro pročišćena; na presjeku zagasitocrvene boje, a na objema stranama stijenke sive boje metalik odsjaja.

• Polukružne zdjelice pjeskasto ukrašene površine

112. Inv. br. 2106 (Tab. 12)

(28. 6. 1999.); temenos zapad, 10 – 20 cm od dna podnice;

D. o. 10 cm; v. 5 cm; dio zdjelice zalijepljen od osam ulomaka; obod s vanjske strane profiliran, vrlo plitko ravno dno. Keramika tvrde fature, dobro pročišćena, narančaste boje; stijenka na objema stranama ukrašena zrcima pijeska nanesenim metličastim potezima; premaz narančaste boje metalik odsjaja.

(za formu: ATLANTE II 1985: Atlante tip 2/219; str. 294, tab. XCIV. 10; za ukras: PLESNIČAR-GEC 1977: tab. 1. 16, 21); prva pol. 1. st.

113. Inv. br. 2107 (Tab. 12)

(28. 6. 1999.); temenos zapad, 10 – 20 cm od dna podnice;

D. o. 9 cm; v. 4,5 cm; veći dio zdjelice zalijepljen od 10 ulomaka; prema vrhu stijenka blago uvijena i završava izvijenim obodom; plitko ravno dno. Keramika tvrde fature, dobro pročišćena; narančaste boje; stijenka na objema stranama ukrašena zrcima pijeska nanesenim metličastim potezima; premaz narančaste boje metalik odsjaja.

(za formu: ATLANTE II 1985: Atlante tip 2/408; str. 289, tab. XCII. 9; PLESNIČAR-GEC 1977: tab. 1. 25); oko pol. 1. st.

114. Inv. br. 2108 (Tab. 12)

(16. 6. 1996.); temenos sjever;

D. o. 9,6 cm; v. 5,5 cm; veći dio zdjelice iste forme kao i prethodno navedena, ali rustičnije izradbe i profiliranijega pojasa ispod oboda. Keramika tvrde fature s nešto primjesa zrnaca vapnenca fina granulata; na objema stranama stijenke svijetlosmeđ premaz; na vanjskoj strani ukrašena zrcima pijeska nanesenim metličastim potezima.

• Polukružne zdjelice ukrašene apliciranim luskastim barbotin ornamentom

115. * Inv. br. 1547 (kat. 11)

116. * Inv. br. 1548 (kat. 12)

117. Inv. br. 2109 (Tab. 12)

(16. 6. 1996.); temenos sjever;

D. o. 9 cm; v. 5 cm; dio zdjelice zalijepljen od pet ulomaka; dno ravno; obod s vanjske strane profiliran. Na gornjem dijelu apliciran plastični ukras polukružnih ljuski u trima redovima, na donjem nanesen sloj fina pijeska. Keramika srednje tvrde fature, dobro pročišćena; okernarančaste boje s narančastosmeđim premazom metalna sjaja.

(ATLANTE II 1985: str. 289, tab. XCII, 9; BRUSIĆ 2000: str. 26; DIMITROVA-MILČEVA 1992: str. 484, 494, Ab. 10; ZABEHLICKY-SCHEFFENEGGER 1979: str. 26, tab. 4, 16); prva pol. 1. st. – osobito u Tiberijevo vrijeme.

118. Inv. br. 2110 (Tab. 12)

(28. 6. 1999.); temenos zapad, 10 – 20 cm od dna podnice;

D. o. 9,5 cm; v. 4,9 cm; dio zdjelice zalijepljen od šest ulomaka; dno ravno; obod s vanjske strane profiliran. Na gornjem dijelu apliciran plastični ukras polukružnih ljuski u četirima redovima, na donjem dijelu i na unutrašnjoj strani stijenke nanesen metličastim potezima sloj fina pijeska. Keramika srednje tvrde fature, dobro pročišćena; okernarančaste boje s narančastosmeđim premazom metalna sjaja.

(za formu: ATLANTE II 1985: str. 294, tab. XCIV.10; Atlante tip 2/219); vjerojatno oko pol. 1. st.

119. Inv. br. 2111 (Tab. 12)

(16. – 19. 6. 1996.); temenos sjever;

D. o. 9,5 cm; s. v. 5 cm; gornji dio zdjelice zalijepljen od triju ulomaka; obod s vanjske strane profiliran. Na gornjem dijelu apliciran plastični ukras polukružnih ljuski u četirima redovima, na donjem dijelu i na unutrašnjoj strani stijenke nanesen metličastim potezima sloj fina pijeska. Keramika srednje tvrde fature, dobro pročišćena; okernarančaste boje s narančastosmeđim premazom metalna sjaja.

(PLESNIČAR-GEC 1977: tab. 1. 22); oko pol. 1. st.

120. Inv. br. 2112 (Tab. 12)

(16. – 17. 6. 1996.); temenos sjever;

D. o. 9,2 cm; s. v. 5 cm; dio zdjelice zalijepljen od četiriju ulomaka; stijenka na gornjemu dijelu blago nagnuta prema unutra; obod s vanjske strane profiliran. Na gornjemu dijelu apliciran plastični ukras polukružnih ljuski u četirima redovima, na donjem dijelu ukras izveden kotačićem. Keramika srednje tvrde fature, dobro pročišćena, sive boje; tamnosivi premaz sačuvan na objema stranama stijenke.

(PLESNIČAR-GEC 1977: tab. 1. 22); druga pol. 1. st.

121. Inv. br. 2113 (Tab. 12)

(16. 6. 1996.); temenos sjever;

D. o. 9 cm; s. v. 3,8 cm; ulomak zdjelice; gornji dio stijenke blago nagnut prema unutra; obod s vanjske strane profiliran; ukras ljuski raspoređen u trima redovima; ljuske plošno oblikovane s okomitim urezima; donji dio zdjelice ukrašen urezima izvedenim kotačićem. Keramika tvrde fature, dobro pročišćena, sive boje; na objema stranama stijenke sjajan sivocrn premaz.

(PLESNIČAR-GEC 1977: str. 16, tab. 1. 27, 28; BRASSOUS 2001: str. 183, fig. 3. 33); 2. pol. 1. - poč. 2. st.

• Zdjelica ukrašena mrežastim barbotin ornamentom; Hofheim tip 22; oko pol. 1. st.

122. *Inv. br. 1549 (kat. 13)

• Zdjelice ukrašene urezima izvedenim kotačićem forme Atlante tip 2/323; prva pol. 1. st.

(ATLANTE II 1985: str. 291, tab. XCIII. 4; DE MICHELI 1997: str. 218, 222, fig. 1. 9-11; PLESNIČAR-GEC 1977: tab. 1. 55)

123. Inv. br. 2114 (Tab. 13)

(1993.); temenos sjever;

D. o. 9,8 cm; v. 5 cm; veći dio zdjelice zalijepljen od 13 ulomaka; gornji dio posude cilindrično oblikovan i ukrašen urezima izvedenim kotačićem; obod ravan, na vanjskoj strani blago profiliran; plitko ravno dno. Keramika tvrde fature, dobro pročišćena, na presjeku zagasitocrvene boje; na objema stranama stijenke sačuvan sjajan tamnosiv premaz.

124. Inv. br. 2115 (Tab. 13)

(16. – 19. 6. 1996.); temenos sjever;

D. o. 9 cm; s. v. 4,5 cm; dio zdjelice zalijepljen od četiriju ulomaka, obod ravan i na vanjskoj strani profiliran, gornji cilindrično oblikovan dio i prijelaz u donji dio ukrašeni urezima kotačićem u dvama pojasovima. Keramika tvrde fature, dobro pročišćena, sive boje; na objema stranama stijenke sačuvan sjajan tamnosiv premaz.

125. Inv. br. 2116 (Tab. 13)

(16. – 16. 6. 1996.); temenos sjever;

D. o. 8,9 cm; v. 5 cm; dva ulomka zdjelice; obod ravan i na vanjskoj strani profiliran, gornji dio posude cilindrično oblikovan i ukrašen apliciranim romboidnim ukrasima unutar kojih su plitkoreljevni kružići; na prijelazu u donji dio ukras izveden kotačićem; plitko ravno dno. Keramika tvrde fature, dobro pročišćena, sive boje; na objema stranama stijenke sačuvan sjajan tamnosiv premaz.

• Zdjelica ukrašena urezima izvedenim kotačićem forme Atlante tip 2/315; prva pol. 1. st. – poč. druge pol. 1. st.

(ATLANTE II 1985: str. 289, tab. XCII. 12; PLESNIČAR-GEC 1977: tab. 1. 56)

126. Inv. br. 2117 (Tab. 13)

(19. 6. 1996.); temenos sjever;

D. o. 9,7 cm; v. 5,5 cm; dio polukružne zdjelice zalijepljen od četiriju ulomaka; gornji dio se blago uvija; obod ravan, s vanjske strane profiliran, ispod oboda vodoravno neukrašeno polje; na gornjem dijelu stijenke i na prijelazu u dno urezi izvedeni kotačićem; plitko i ravno dno. Keramika tvrde fature, dobro pročišćena, sive boje; na objema stranama stijenke sačuvan sjajan tamnosiv premaz.

• Zdjelice ukrašene urezima izvedenim kotačićem; forma Atlante tip 2/347; druga pol. 1. st.

(ATLANTE II 1985: str. 292, tab. XCIII. 6; PLESNIČAR-GEC 1977: tab. 1. 57)

127. Inv. br. 2118 (Tab. 13)

(16. – 19. 6. 1996.); temenos sjever;

D. o. 9,5 cm; v. 4,5 cm; dio zdjelice zalijepljen od šest ulomaka; gornji dio sužen i profiliran dvama vodoravnima neukrašenim pojasevima; na donjem dijelu urezi kotačićem u dvama pojasevima; plitko ravno dno. Keramika tvrde fature, dobro pročišćena, sive boje; na objema stranama stijenke sačuvan sjajan tamnosiv premaz.

128. Inv. br. 2119 (Tab. 13)

(16. – 19. 6. 1996.); temenos sjever;

s. v. 4,5 cm; dio zdjelice zalijepljen od triju ulomaka, obod nije sačuvan; gornji dio sužen i ukrašen trokutastim urezima izvedenim kotačićem; na donjem dijelu urezi kotačićem u dvama pojasevima; plitko ravno dno. Keramika tvrde fature, dobro pročišćena, sive boje; na objema stranama stijenke sačuvan sjajan tamnosiv premaz.

• Zdjelica ukrašena urezima izvedenim kotačićem; forma Atlante tip 2/248; druga pol. 1. – poč. 2. st.

(ATLANTE II 1985: str. 283, tab. XCI. 9; PLESNIČAR-GEC 1977: tab. 1. 60)

129. Inv. br. 2120 (Tab. 13)

(4. 11. 1998.); temenos zapad;

s. v. 3,2 cm; donji konično oblikovan dio zdjelice s ravnim nešto istaknutijim dnom; sačuvani dio prijelaza na gornji dio ukrašen urezima kotačićem. Keramika tvrde fature, dobro pročišćena, sive boje; na objema stranama stijenke sačuvan sjajan tamnosiv premaz.

• Zdjelica ukrašena urezima izvedenim kotačićem; forma Atlante tip 2/273; druga pol. 2. st.

(ATLANTE II 1985: str. 310, tab. XCIX. 13)

130. Inv. br. 2121 (Tab. 13)

(9. 11. 1998.); temenos zapad, sloj 1;

s. v. 5,2 cm; veći dio kuglasto oblikovane zdjelice bez sačuvana oboda; gornji dio stijenke ukrašen urezima izvedenim kotačićem; istaknutije ravno dno. Keramika tvrde fature, dobro pročišćena, sive boje; na objema stranama stijenke sačuvan sjajan tamnosiv premaz.

• Zdjelica s apliciranim barbotin biljnim motivom

(BRUKNER 1981: tab. 55. 26; MAIOLI 1972-1973: fig. 9)

131. Inv. br. 2122 (Tab. 13)

(2. 11. 1998.); temenos zapad, sloj crne zemlje s keramikom i staklom;

D. o. 10,8 cm; s. v. 5,4 cm; dio zdjelice zalijepljen od dvaju ulomaka; stijenka dosta zaobljena; na pojasu ispod oboda aplicirani vodeni listovi; obod kratak, izvijen. Keramika srednje tvrde fature, dobro pročišćena, sive boje; na objema stranama stijenke sačuvan je mjestimice oštećen tamnosiv premaz.

• Zdjelice s dvjema ručkama – skifosi

132. * Inv. br. 1550 (kat. 14)

133. * Inv. br. 1551 (kat. 15)

134. Inv. br. 2123 (Tab. 13)

(16. 6. 1996.); temenos sjever;

D. o. 7 cm; s. v. 4 cm; gornji dio posude konveksno oblikovan i ukrašen urezima izvedenim kotačićem; obod s vanjske strane blago zadebljan; sačuvana vrpčasta ručkica profilirana dvama žljebovima; na prijelazu u širi donji dio sačuvano plastično profilirano rebro. Keramika srednje tvrde fature, dobro pročišćena, sive boje; na objema stranama stijenke sačuvan je tamnosiv premaz.

(GASSNER 1992: Abb. 4; ISTENIČ 1999: KTS – 5; str. 106, sl. 94, 83.9; PLESNIČAR -GEC 1977: tab. 1. 73); druga pol. 1. st.

135. Inv. br. 2124 (Tab. 14)

(1993.); temenos sjever, sonda u sjevernom kutu;

D. o. 7 cm; s. v. 5,5 cm; dio posude zalijepljen od šest ulomaka; gornji dio blago konkavno oblikovan i ukrašen apliciranim motivom vodenih listova; sačuvane obje ručkice profilirane plitkim žljebovima. Keramika srednje tvrde fature, dobro pročišćena, sive boje; na objema stranama stijenke sačuvan je tamnosiv premaz.

(za formu pod kat. 135 i kat. 136: ISTENIČ 1999: KTS 5; str. 106, sl. 94, 85:1; PLESNIČAR-GEC 1977: tab. 1. 72); druga pol. 1. – poč. 2. st.

136. Inv. br. 2125 (Tab. 14)

(16. 6. 1996.); temenos sjever;

D. o. 7 cm; s. v. 4,5 cm; dio posude zalijepljen od četiriju ulomaka; na gornjem konkavno oblikovanu dijelu ukras urezima izveden kotačićem; sačuvana ručkica profilirana plitkim žljebovima; donji dio trbušasto oblikovan. Keramika srednje tvrde fature, dobro pročišćena, sive boje; na objema stranama stijenke sačuvan je mjestimice oštećen tamnosiv premaz.

137. Inv. br. 2126 (Tab. 14)

(19. 6. 1996.); temenos sjever;

D. o. 7 cm; s. v. 6 cm; dio posude zalijepljen od sedam ulomaka; gornji dio konkavno, a donji bikonično oblikovan; stijenka ukrašena urezima izvedenim kotačićem; uočljiv trag ručkice. Keramika srednje tvrde fature, dobro pročišćena, sive boje; na objema stranama stijenke sačuvan je tamnosiv premaz.

(za formu pod kat. 137 i kat. 138: ISTENIČ 1999: KTS 6; str. 106, sl. 94, 85: 8); druga pol. 1. st. – poč. 2. st.

138. Inv. br. 2127 (Tab. 14)

(4.1. 1998.); temenos zapad, sloj crne, gorene i smeđe zemlje;

D. o. 7 cm; s. v. 3 cm; dio gornjega konkavno oblikovana dijela posude zalijepljena od dvaju ulomaka. Keramika srednje tvrde fakture, dobro pročišćena, sive boje; na objema stranama stijenke sačuvan je tamnosiv premaz.

139. Inv. br. 2128 (Tab. 14)

(16. – 19. 6. 1996.); temenos sjever, kanal uz zid A4;

D. o. 7,5 cm; s. v. 5 cm; četiri ulomka posude; stijenska gornjega dijela blago nagnuta prema unutra, ukrašena urezima izvedenim kotačićem; uočava se ostatak ručkice; donji dio konično oblikovan. Keramika srednje tvrde fakture, dobro pročišćena, sive boje; na unutrašnjoj strani stijenke je dobro sačuvan sjajan tamnosiv premaz; na vanjskoj u većoj mjeri oštećen.

(ATLANTE II 1985: forma Atlante tip 2/293; str. 301, tab. XCVII. 2); druga pol. 1. st. – poč. 2. st.

140. Inv. br. 2129 (Tab. 14)

(1993.); temenos sjever, sonda u sjevernom kutu;

D. o. 8 cm; s. v. 4,5 cm; sedam ulomaka posude; gornji cilindrično oblikovan dio ukrašen apliciranim barbotin motivom vodenih listova; stijenska blago nagnuta prema unutra; donji dio konično oblikovan. Keramika srednje tvrde fakture, dobro pročišćena, sive boje; na unutrašnjoj i vanjskoj strani stijenke je dobro sačuvan sjajan tamnosiv premaz.

(MIKL-CURK 1976: tab. XIII. 11); druga pol. 1. st. – poč. 2. st.

141. Inv. br. 2129a (Tab. 14)

(1993.); temenos sjever, sonda u sjevernom kutu;

D. o. 7 cm; s. v. 6,5 cm; veći dio posude zalijepljen od pet ulomaka; forma i ukras poput prethodno navedene, sa stijenkom nešto nagnutijom prema unutra; sačuvane obje ručkice. Keramika srednje tvrde fakture, dobro pročišćena, sive boje; na unutrašnjoj i vanjskoj strani stijenke je loše sačuvan sjajan tamnosiv premaz.

142. Inv. br. 2130 (Tab. 14)

(16. 6. 1996.); temenos sjever, kanal uz zid A4; (14. 10. 1999.); ispod zida temenosa hrama, razina temelja;

s. v. 3,5 cm; dva ulomka posude gotovo bikonične forme; na gornjem dijelu apliciran motiv nasuprotno postavljenih listova; sačuvan trag ručkice. Keramika srednje tvrde fakture, dobro pročišćena, sive boje; na unutrašnjoj i vanjskoj strani stijenke je loše sačuvan sjajan tamnosiv premaz.

(slična forma: SACKETT 1992: str. 167, IG 7, tab. 163. 7); druga pol. 1. st. – poč. 2. st.

143. Inv. br. 2130a (Tab. 14)

(16. – 19. 6. 1996.); temenos sjever, kanal uz zid A4;

D. o. 8,7 cm; s. v. 6 cm; veći dio posude zalijepljen od sedam ulomaka; kraći gornji dio cilindrično oblikovan; obod ravan, zaobljena ruba, s vanjske strane blago zadebljan; na donjemu trbušastu dijelu u vodoravnom pojasu apliciran barbotin ornament;

sačuvana ručkica; istaknutije ravno dno. Keramika srednje tvrde fature, dobro pročišćena; sive boje s tamnosivim premazom.

(ATLANTE II 1985: forma Atlante tip 2/388; str. 298, tab. XCVI. 4; slična forma – PLESNIČAR-GEC 1977: tab. 1. 75); druga pol. 1. st.

144. Inv. br. 2131 (Tab. 15)

(16. – 19. 6. 1996.); temenos sjever;

D. d. 6 cm; s. v. 8,5 cm; osam ulomaka posude; donji dio gotovo konično oblikovan; na gornjemu cilindričnu dijelu apliciran plastični barbotin ornament kružno povijenih listova; prstenasto profilirano dno. Keramika srednje tvrde fature, dobro pročišćena; sive boje s tamnosivim mjestimice oštećenim premazom.

(ISTENIČ 1999: str. 105-107, sl. 94 KTS 3, 80: 3; MAIOLI 1972-1973: fig. 45; PLESNIČAR-GEC 1977: tab. 1. 70; POTENTIA 2001: str. 58, sl. 13a); kraj 1. – poč. 2. st.

145. Inv. br. 2131a (Tab. 15)

(1993.); temenos sjever, sonda u sjevernom kutu;

D. o. 14,5 cm; v. 8,5 cm; veći dio skifosa zalijepljen od 25 ulomaka; gornji dio cilindrično oblikovan i ukrašen urezima izvedenim kotačićem; obod ravan, s vanjske strane blago zadebljan i profiliran; ručkice s gornje i donje strane flankirane vodoravnim profiliranim istakama; plitka prstenasto profilirana nožica. Keramika nešto grublje, tvrde fature, sadrži primjese fino usitnjena vapnenca; sive boje.

(MATIJAŠIĆ 1991: str. 115, gr. 22. 11; SACKETT 1992: str. 168, IG 25, tab. 163, 25); kraj 1. – poč. 2. st.

Istočna sigillata A (ES A)

• Hayes forma 4 B; Augustovo vrijeme

(ATLANTE II 1985: str. 16, tab. I. 11, 12)

146. Inv. br. 2132 (Tab. 15)

(16. 9. 1999.); temenos zapad, sloj crne zemlje;

D. o. 24 cm; s. v. 2,5 cm; ulomak tanjura uvijena i na rubu jako stanjena oboda; keramika dobro pečena, bez primjesa, svijetle okernarančaste boje s oštećenim narančastim premazom.

• Hayes forma 12; Augustovo vrijeme

(ATLANTE II 1985: str. 20, tab. II. 10)

147. Inv. br. 2133 (Tab. 15)

(16. 9. 1999.); temenos zapad, sloj crne zemlje;

D. o. 15,6 cm; v. 2,7 cm; ulomak manjega tanjura ravna dna i prema van nagnute stijenke; vrlo plitka šira prstenasta noga; s unutrašnje strane dna ukras izveden nazubljenim kotačićem. Keramika dobro pečena bez primjesa; svijetle okernarančaste boje s narančastosmeđim premazom.

• Hayes inačica forme 34; 30. – 50. g.

(ATLANTE II 1985: str. 29-30, tab. V. 7; ELAIGNE 2000: str. 25, fig. 4. 16)

148. Inv. br. 2134 (Tab. 16)

(16. – 19. 6. 1996.); temenos sjever, kanal uza zid A4;

D. o. 16 cm; v. 2,5 cm; dio tanjura zalijepljen od šest ulomaka; uspravna stijenka profilirana s unutrašnje strane, a s vanjske na obodu i pri dnu naglašena plitkim zadebljanjem; s unutrašnje strane ravna dna vidljivi plitko urezani žljebovi; noga plitka, angularna presjeka; keramika dobro pečena, bez primjesa; svijetlonarančaste boje s mjestimice oštećenim sjajnim narančastim premazom.

• Hayes forma 35; 40. – 70. g.

(ATLANTE II 1985: str. 30, tab. V. 9; ELAIGNE 2000: str. 29, fig. 5. 4)

149. Inv. br. 2135 (Tab. 16)

(31. 10. 1998.); rampa 2, zemlja iz zapadnoga temenosa; (2. 11. 1998.); temenos zapad, sloj crne zemlje s keramikom i staklom;

D. o. 10,4 cm; s. v. 2,4 cm; tri ulomka tanjura; sačuvan dio stijenke i ravna dna; keramika srednje tvrde fakture bez primjesa; svijetle žućkastokrem boje s tamnijim sjajnim narančastim premazom; stijenka i premaz s unutrašnje strane oštećeni; na vanjskoj strani vidljivi tragovi dvostruka uranjanja.

• Hayes forma 36; 60. – 100. g.

(ATLANTE II 1985: str. 30-31, tab. V. 10, 11; MAGGI, STARAC 2000: str. 356, kat. 1; fig. 2. 7; MAGGI 2001: str. 152, fig. 20. 101)

150. Inv. br. 2136 (Tab. 16)

(16. – 19. 6. 1996.); temenos sjever, kanal uza zid A4;

D. o. 14,2 cm; v. 3 cm; veći dio tanjura spojen od pet ulomaka; stijenka uspravna, na prijelazu u dno naglašena blago izvučenim zadebljanjem; dno ravno; noga plitka, angularna; keramika srednje tvrde fakture bez primjesa; svijetle žućkastokrem boje s tamnijim narančastim premazom koji je lošije sačuvan na unutrašnjoj strani posude.

• Hayes forma 54; 75./80. – 130./150. g.

(ATLANTE II 1985, str. 38-39; tab. VII. 4)

151. Inv. br. 2137 (Tab. 16)

(1999.); temenos jug, kanal uz rub hrama;

D. n. 6 cm; s. v. 2,8 cm; ulomak tanjura sa sačuvanim dijelom dna i donjega dijela stijenke koja se oštro lomi prema koso izvučenu gornjem dijelu; istaknuta prstenasta noga trokutasta presjeka; keramika tvrde fakture bez primjesa; svijetle žućkastokrem boje sa smeđim mat premazom na unutrašnjoj i sjajnijim crvenosmeđim na vanjskoj strani, na kojoj su vidljivi tragovi dvostruka uranjanja.

• Hayes forma 65; 80. – 120. g.

(ATLANTE II 1985: str. 41-42, tab. VIII. 3)

152. Inv. br. 2138 (Tab. 16)

(16. 6. 1996.); temenos sjever, kanal uza zid A4;

D. o. 15,6 cm; s. v. 3,8 cm; ulomak stijenke i uvijena oboda zdjelice; keramika srednje tvrde fakture bez primjesa; svijetle krem boje s narančastosmeđim premazom; vidljivi tragovi dvostruka uranjanja.

Istočna sigillata B I (ES B I)

• Hayes forma 35 (prototip za formu 76); pol. 1. st.

(ATLANTE II 1985: str. 60, tab. XIII. 5; ELAIGNE 2000: str. 29, fig. 5. 4; MERIC 2000: str. 24. Abb. 4. 2)

153. Inv. br. 2139 (Tab. 16)

(10. 11. 1998.); temenos zapad, 3. sloj;

D. o. 13 cm; s. v. 3,4 cm; dva ulomka zdjelice; stijenka s izvučenim obodom blago nagnuta prema van; dno ravno, u središtu pečat u nepravilnu četverokutu ΠΟ/ΘΟΥ; keramika tvrde fakture s primjesama tinjca; narančaste boje sa sjajnim i gustim narančastim premazom dobro sačuvanim na objema stranama stijenke.

Istočna sigillata B II (ES B II)

• Hayes forma 53; 70. – 80. g.

(ATLANTE II 1985: str. 62, tab. XIII. 15, 16)

154. Inv. br. 2140 (Tab. 16)

(1993.); temenos sjever;

s. v. 3 cm; s. š. 2,3 cm; ulomak zakrivljene stijenke i uvijena oboda tanjura; keramika tvrde fakture s primjesama tinjca; svijetlonarančaste boje sa sjajnim i gustim premazom dobro sačuvanim na objema stranama stijenke.

• Hayes forma 59; druga pol. 1. st.

(ATLANTE II 1985: str. 63, tab. XIV. 4)

155. Inv. br. 2141 (Tab. 17)

(6. 7. 1999.); temenos zapad, 30 – 40 cm od dna zaobljene podnice, sloj crne zemlje;

D. o. 16,6 cm; v. 3,3 cm; dva ulomka plitke zdjelice sa sačuvanim dijelom ravna dna i prema van blago nagnute stijenke; obod ravan, zaobljena ruba. Keramika nešto mekše fakture s primjesama tinjca, narančaste boje sa sjajnim i gustim narančastim premazom zagasitijega tona.

156. Inv. br. 2142 (Tab. 17)

(2. 11. 1998.); temenos zapad, sloj crne zemlje s keramikom i staklom; (3. 7. 1999.) temenos zapad;

D. o. 16 cm; v. 3,1 cm; dva ulomka zdjelice; sačuvan dio stijenke s obodom i dijelom ravna dna; keramika nešto mekše fakture, sadrži primjese tinjca; svijetle narančastosmeđe boje, tragovi loše sačuvana narančasta premaza i gorenja na objema stranama stijenke.

• Hayes forma 60 (raniji tip); 50. – 90. g.

(ATLANTE II 1985: str. 64, tab. XIV. 5; GLUŠČEVIĆ 1990: str. 136, gr. 13, 2, tab. 22; 2; LADSTÄTTER 2000: str. 100-101, Abb. 6. 1-13; MAGGI, STARAC 2000: str. 350, kat. 13, 14, fig. 3. 45; str. 357, kat. 12, fig. 4. 10; ZABEHLICKY-SCHEFFENEGGER 1979: str. 28, tab. 7, 11)

157. Inv. br. 2143 (Tab. 17)

(1999.); temenos jug, kanal uz rub hrama;

D. o. 15 cm; v. 4,3 cm; ulomak tanjura sa sačuvanim dijelom oboda, prema van koso nagnutom stijenkom i ravnim dnom; obod koso postavljen u odnosu na stijenku, s unutrašnje strane zaobljen, a s vanjske konveksan. Keramika dobro pečena, sadrži dosta tinjca; narančaste boje zagasita tona s nešto tamnijim gustim i sjajnim premazom na objema stranama stijenke. Osobito s vanjske strane vidljivi tragovi dvostruka uranjanja.

158. Inv. br. 2144 (Tab. 17)

(1993.); temenos sjever;

D. o. 16,2 cm; s. v. 3,4 cm; ulomak tanjura sa sačuvanim obodom i dijelom stijenke; keramika nešto mekše fature, sadrži dosta tinjca; svijetlonarančaste boje sa tamnijim gustim i sjajnim narančastim premazom na unutrašnjoj strani stijenke; na vanjskoj sačuvan na obodu gdje je vidljiv trag dvostruka uranjanja.

159. Inv. br. 2145 (Tab. 17)

(2. 11. 1998.); temenos zapad, sloj crne zemlje s keramikom i staklom;

D. o. 14 cm; s. v. 3,3 cm; ulomak tanjura sa sačuvanim obodom i dijelom stijenke; keramika nešto mekše fature, sadrži dosta tinjca; narančaste boje s loše sačuvanim tamnijim premazom na objema stranama stijenke.

160. Inv. br. 2146 (Tab. 17)

(1993.); temenos sjever; (4. 11. 1998.); temenos zapad;

D. o. 18 cm; s. v. 3,2 cm; dva ulomka tanjura; sačuvan obod i dio stijenke; keramika mekše "baršunaste" fature s dosta primjesa tinjca; svijetle okersmeđe boje s oštećenim sjajnim svijetlosmeđim premazom; na objema stranama stijenke vidljivi tragovi gorenja.

• Hayes forma 60 (kasniji tip); 60. – 150. g.

(ATLANTE II 1985: str. 64, tab. XIV. 7, 8, BRUSIĆ 1993: str. 89, tab. IV; 1; ČREMOŠNIK 1962: str. 129, tab. IV. 1, 10 – 12; MERIC 2000: str. 95, Abb. 7. 1)

161. * Inv. br. 1555 (kat. 19)

162. Inv. br. 1560 (Tab. 18)

(1993.); temenos sjever, zapadni dio;

D. o. 27,6 cm; v. 6,2 cm; nepotpuno sačuvan tanjur zalijepljen od osam ulomaka. Ravno dno s unutrašnje strane ukrašeno plitkim koncentričnim žljebovima, u središtu je pečatno otisnuta rozeta. Keramika srednje tvrde fature, porozna, sadrži dosta tinjca; narančaste boje, na objema stranama stijenke je nešto tamniji premaz koji se lako otire.

163. Inv. br. 2147 (Tab. 18)

(17. 6. 1996.); temenos sjever, kanal uza zid A4;

D. o. 24 cm; v. 5,5 cm; dio tanjura sa sačuvanim dijelom ravna dna, stijenke i oboda: keramika nešto mekše fature s primjesama tinjca; svijetle narančastosmede boje sa sjajnim narančastim premazom na objema stranama stijenke; premaz se mjestimice ljušti i otire.

164. Inv. br. 2148 (Tab. 18)

(1993.); temenos sjever;

D. o. 20 cm; v. 10 cm; dio tanjura zalijepljen od triju ulomaka. Ravno dno s unutrašnje strane ukrašeno plitkim koncentričnim žljebovima. Keramika srednje tvrde fature, porozna, sadrži dosta tinjca; narančaste boje, nešto tamniji premaz se lako otire, na objema stranama stijenke vidljivi tragovi gorenja.

165. Inv. br. 2149 (Tab. 18)

(2. 11. 1998.); temenos zapad, 1 m od sačuvane ukrasne žbuke; (3. 11. 1998.); temenos zapad, sloj crne zemlje s keramikom i staklom;

D. o. 19 cm; v. 9,4 cm; tri ulomka tanjura koji se ne spajaju; sačuvan je dio oboda, stijenke i ravna dna koje je ukrašeno plitkim koncentričnim žljebovima. Keramika srednje tvrde fature, porozna s dosta primjesa tinjca; narančaste boje, na objema stranama stijenke tamniji premaz koji se ljušti i lako otire.

166. Inv. br. 2150 (Tab. 18)

(1993.); temenos sjever; (16. 6. 1996.); temenos sjever, kanal uza zid A4;

D. o. 24 cm; v. 6 cm; tri ulomka tanjura koji se ne spajaju; sačuvan je dio oboda, stijenke i dna koje je ukrašeno plitkim koncentričnim žljebovima. Keramika mekše fature, porozna s dosta primjesa tinjca; svijetlonarančaste boje, na objema stranama stijenke je tamniji sjajan narančast premaz koji se mjestimice ljušti.

167. Inv. br. 2151 (Tab. 18)

(1993.); temenos sjever; (2. 11. 1998.); temenos zapad, crna zemlja s keramikom i staklom;

D. o. 28 cm; v. 5,4 cm; dva ulomka tanjura koji se ne spajaju; sačuvan je dio oboda, stijenke i dna. Keramika mekše fature, porozna, sadrži tinjac; svijetle narančastosmede boje s tragovima narančasta premaza na objema stranama stijenke; zamjetni tragovi gorenja.

168. Inv. br. 2152 (Tab. 18)

(6. 7. 1999.); temenos zapad, u sloju crne zemlje 30 – 40 cm od dna podnice;

D. o. 24 cm; s. v. 4,8 cm; tri ulomka tanjura koji se ne spajaju; sačuvan je dio oboda, stijenke i dna. Keramika mekše fature, porozna, sadrži tinjac; svijetlonarančaste boje, narančast premaz mjestimice sačuvan na objema stranama stijenke; na gornjem dijelu tanjura tragovi gorenja.

169. Inv. br. 2153 (Tab. 18)

(12. 11. 1998.); temenos zapad, profil uz rub hrama;

D. o. 25,4 cm; s. v. 5,9 cm; ulomak tanjura sa sačuvanim dijelom oboda i stijenke;

keramika mekše fature, porozna, sadrži tinjac; narančaste boje s dobro sačuvanim tamnijim premazom na objema stranama stijenke.

170. Inv. br. 2154 (Tab. 19)

(6. 6. 1998.); temenos zapad, 20 cm ispod zida hrama, prvi otkopani sloj;
D. o. 26 cm; s. v. 5 cm; ulomak tanjura sa sačuvanim dijelom oboda i stijenke; keramika mekše fature, porozna s dosta primjesa tinjca; narančaste boje s dobro sačuvanim narančastim premazom na objema stranama stijenke.

171. Inv. br. 2155 (Tab. 19)

(1993.); temenos sjever;
D. o. 24 cm; s. v. 3,7 cm; ulomak tanjura sa sačuvanim dijelom oboda i stijenke; keramika tvrde fature, sadrži tinjac; svijetlosmeđe boje, premaz je sačuvan na objema stranama stijenke, ali je sive do svijetlosmeđe boje, što je posljedica gorenja.

172. Inv. br. 2156 (Tab. 19)

(3. 11. 1998.); u sloju crne zemlje iskopane za rampu (zemlja iz zapadnoga temenosa);
D. o. 12 cm; v. 4,2 cm; veći dio tanjura; na dnu sačuvan dio plitko urezana žlijeba; keramika srednje tvrde fature s primjesama tinjca; narančaste boje s mjestimice sačuvanim narančastosmeđim premazom na objema stranama stijenke.

• Hayes forma 62; 70./75. – 120. g.

(ATLANTE II 1985: str. 65, tab. XIV. 10)

173. * Inv. br. 1556 (kat. 20)

174. Inv. br. 2157 (Tab. 19)

(1993.); temenos sjever;
D. o. 17,4 cm; v. 3,2 cm; dva ulomka tanjura manjih dimenzija; stijenka koso nagnuta prema van i zaobljeno se izvija prema izvučenu obodu zaravnjena ruba; od oboda odijeljena žlijebom; dno ravno; keramika srednje tvrde fature s primjesama tinjca; svijetlonarančaste boje s gustim narančastim premazom nešto tamnije nijanse; premaz sačuvan na objema stranama stijenke i mjestimice se otire.

175. Inv. br. 2158 (Tab. 19)

(2. 11. 1998.); temenos zapad, sloj crne zemlje s keramikom i staklom;
D. o. 15,6 cm; s. v. 2,8 cm; dva ulomka tanjura; sačuvan dio stijenke koja se zaobljeno izvija prema izvučenu obodu gotovo okomito zaravnjena ruba; od oboda odijeljena žlijebom; keramika srednje tvrde fature s primjesama tinjca; svijetlonarančaste boje sa sjajnim i gustim premazom dobro sačuvanim na objema stranama stijenke.

176. Inv. br. 2159 (Tab. 19)

(20. 10. 1999.); temenos jug, kanal uz rub hrama, sipka smeđa zemlja;
D. o. 17 cm; s. v. 3,2 cm, ulomak stijenke i oboda; na zaravnjenu rubu oboda ukras izveden kotačićem; keramika srednje tvrde fature s primjesama tinjca; svijetlonarančaste boje, narančast premaz sačuvan na objema stranama stijenke i lako se otire.

177. Inv. br. 2160 (Tab. 19)

(3. 7. 1999.); temenos zapad;

D. o. 16,2 cm; s. v. 2,6 cm; ulomak stijenke i oboda; obod na zaravnjenu dijelu ukrašen okomitim urezima izvedenim kotačićem; keramika srednje tvrde fature s primjesama tinjca; zbog gorenja boja keramike i premaza promijenjena u sivocrnu ili se možda radi o primjerku tamne boje, kakvi su registrirani u takvoj vrsti keramike.

178. Inv. br. 2161 (Tab. 19)

(2. 11. 1998.); temenos zapad, sloj crne zemlje s keramikom i staklom;

D. d. 28,2 cm; s. v. 2,2 cm; ulomak ravna dna; na unutrašnjoj strani je sačuvan dio pečatno otisnute rozete, a na vanjskoj je okruženo plitkom nogom koja je od stijenke odvojena žlijebom; keramika srednje tvrde fature s primjesama tinjca; svijetlonarančaste boje, na objema stranama stijenke sačuvan sjajan narančast premaz koji se ljušti.

• Hayes forma 66 (kasnija – s rozetom); druga pol. 1. st.

(ATLANTE II 1985: str. 66, tab. XIV. 17; ELAIGNE 2000: str. 25, fig. 3. 5)

179. Inv. br. 2162 (Tab. 20)

(1993.); temenos sjever;

D. n. 5 cm; s. v. 2,3 cm; ulomak dna i dijela zakrivljene stijenke zdjelice; noga prstenasta, profilirana; na unutrašnjoj strani dna pečatno otisnuta rozeta; keramika mekše fature s primjesama tinjca; svijetle narančastosmede boje s mjestimice sačuvanim narančastim premazom.

• Hayes forma 71; 70. – 150. g.

(ATLANTE II 1985: str. 67, tab. XV. 2; MAGGI, STARAC 2000: str. 350, kat. 8, fig. 4. 4)

180. * Inv. br. 1557 (kat. 21)

181. Inv. br. 2163 (Tab. 20)

(2. 11. 1998.); temenos zapad, sloj crne zemlje s keramikom i staklom;

D. o. 12 cm; s. v. 6,6 cm; ulomak zakrivljene stijenke i ravna oboda zaobljena ruba; keramika mekše fature s primjesama tinjca; svijetlonarančaste boje sa sjajnim narančastim premazom nešto tamnijega tona na objema stranama stijenke.

• Hayes forma 74 A; 70. / 75. – 120. g.

(ATLANTE II 1985: str. 68, tab. XV. 6; BRUSIĆ 1993: tab. IV. 2; GLUŠČEVIĆ 1990: str. 147, gr. 20, kat. 11; tab. XXVIII. 11; MAGGI, STARAC 2000: str. 350, kat. 9, 10, fig. 4. 5, 6; ŠIMIĆ-KANAET 2003: str. 122, kat. 105, 113, tab. 13; 4, 5)

182. Inv. br. 2164 (Tab. 20)

(10. 11. 1998.); temenos zapad, južni dio sloj 4; (8. 7. 1999.); temenos, 0 – 50 cm unutar kanala, sloj crnice

D. o. 12,5 cm; s. v. 3 cm; dva ulomka zdjelice; sačuvan dio stijenke i oboda; keramika srednje tvrde fature s primjesama tinjca; boja zbog gorenja promijenjena u sivu;

premaz sačuvan na objema stranama stijenke, mjestimice tamnije narančaste boje, a većim dijelom zbog gorenja sivocrne.

183. Inv. br. 2165 (Tab. 20)

(2. 11. 1998.); temenos zapad, crna zemlja s keramikom i staklom;

D. o. 10,6 cm; v. 4,3 cm; tri ulomka zdjelice; sačuvan dio oboda stijenke i ravna dna okružena plitkom nogom; keramika srednje tvrde fakture s primjesama tinjca; svijetle narančastosmeđe boje s narančastim premazom na objema stranama stijenke; premaz se mjestimice lako ljušti i otire.

• Hayes forma 74 B; 70./75. – 120. g.

(ATLANTE II 1985: str. 68, tab. XV. 7; MAGGI, STARAC 2000: str. 357, kat. 9, fig. 3. 3)

184. Inv. br. 2166 (Tab. 20)

(1993.); temenos sjever;

D. o. 10,2 cm; s. v. 4 cm; dva ulomka zdjelice; sačuvan dio stijenke i oboda; na zaravnjenu dijelu oboda ukras okomitim urezima izveden kotačićem; keramika srednje tvrde fakture s primjesama tinjca; svijetlonarančaste boje s dobro sačuvanim gustim i sjajnim narančastim premazom na objema stranama stijenke.

• Hayes forma 75; 70./75. – 120. g.

(ATLANTE II 1985: str. 68, tab. XV. 9; MAGGI, STARAC 2000: str. 350, kat. 11, 12, fig. 4. 7, 8; MARDEŠIĆ-ŠALOV 2002: str. 141, kat. 190; ZABEHLICKY-SCHEFFENEGGER 1979: str. 28; tab. 8. 4-6)

185. Inv. br. 2167 (Tab. 20)

(2. 11. 1998.); temenos zapad, sloj crne zemlje s keramikom i staklom;

D. o. 11,6 cm; v. 4,2 cm; ulomak stijenke konične zdjelice koja se izvija prema dolje zaobljenu obodu; keramika srednje tvrde fakture s primjesama tinjca; svijetlonarančaste boje s dobro sačuvanim gustim narančastim premazom na objema stranama stijenke.

186. Inv. br. 2168 (Tab. 20)

(7. 7. 1999.); temenos, prostor oko 50 cm od otvora kanala u crnom humusu;

D. o. 11,8 cm; s. v. 3,9 cm; dva ulomka konične zdjelice; sačuvan dio stijenke i oboda; keramika srednje tvrde fakture s primjesama tinjca; svijetlonarančaste boje; gust narančast premaz dobro sačuvan na objema stranama stijenke i tek se mjestimice otire.

• Hayes forma 76 A; oko pol. 1. st. – poč. 2. st. (D. do 16 cm)

187. * Inv. br. 1558 (kat. 22)

• Hayes forma 76 B; 100. – 150. g. dominantna forma ISB 2 (D. 16 – 30 cm)

(ATLANTE II 1985: str. 68, 69, tab. XV. 11; MAGGI, STARAC 2000: str. 350, kat. 18, fig. 3, 6)

188. Inv. br. 2169 (Tab. 21)

(6. 11. 1998.); temenos zapad, u dužini 3 m od četvrtoga ukrasna pravokutnika; D. o. 23 cm; v. 9 cm; veći dio zdjele spojen od 14 ulomaka; sačuvan vodoravno izvučen obod zaobljena ruba, prema van blago nagnuta stijenka te dno posude; donji dio stijenke se uvija i stepeničasto prelazi u ravno dno tvoreći plitku nogu. Keramika mekše fature s primjesama tinjca, svijetlonarančaste boje s nešto tamnijim sjajnim i gustim premazom; premaz sačuvan na objema stranama stijenke, mjestimice se ljušti i lako otire.

189. Inv. br. 2170 (Tab. 21)

(1993.); temenos sjever; (3. 11. 1998.); temenos zapad, visina ukrasnih kvadrata od žbuke; (14. 10. 1999.); ispod zida temenosa hrama, razina temelja; D. o. 23,4 cm; veći dio zdjele zalijepljen od 11 ulomaka; sačuvan obod, stijenka i dno; keramika mekše fature s primjesama tinjca; svijetle narančastosmeđe boje s tamnijim mjestimice oštećenim premazom sačuvanim na objema stranama stijenke.

190. Inv. br. 2171

(1993.); temenos sjever; Devet ulomaka zdjele, sačuvan obod, stijenka i dno; keramika mekše fature s primjesama tinjca, oštećena; svijetle narančastosmeđe boje, tamniji premaz sačuvan tek u tragovima na objema stranama stijenke.

191. Inv. br. 2172

(9. 11. 1998.); temenos zapad, sloj 1; D. o. 17 cm; osam ulomaka zdjele; sačuvan obod, stijenka i dno; keramika mekše fature s primjesama tinjca; svijetle narančastosmeđe boje, premaz sačuvan u tragovima na objema stranama stijenke.

192. Inv. br. 2173 (Tab. 21)

(2. 11. 1998.); temenos zapad, sloj crne zemlje s keramikom i staklom; D. o. 25 cm; dva ulomka zdjele; sačuvan obod, stijenka i dno, keramika svijetle narančastosmeđe boje s mjestimice oljuštenim narančastim premazom sačuvanim na objema stranama stijenke.

193. Inv. br. 2174 (Tab. 21)

(1993.); temenos sjever; D. o. 23 cm; tri ulomka zdjele; sačuvan obod i stijenka; keramika mekše fature s primjesama tinjca; svijetle narančastosmeđe boje s loše sačuvanim narančastocrvenim premazom na objema stranama stijenke.

194. Inv. br. 2175 (Tab. 21)

(2. 11. 1998.); temenos zapad, sloj crne zemlje s keramikom i staklom; (3. 7. 1999.); temenos zapad; D. o. 20 cm; dio zdjele zalijepljen od triju ulomaka sa sačuvanim obodom, stijenkom i dnom. Keramika srednje tvrde fature s primjesama tinjca; svijetle narančastosmeđe boje, narančast premaz sačuvan tek u tragovima na objema stranama stijenke.

195. Inv. br. 2176 (Tab. 21)
(1993.); temenos sjever; (2. 11. 1998.); temenos zapad, sloj crne zemlje s keramikom i staklom;

D. o. 20,6 cm; dva ulomka zdjele; sačuvan obod, stijenka i dio dna; keramika mekše fature s primjesama tinjca; svijetle narančastosmeđe boje s loše sačuvanim tamnijim premazom.

196. Inv. br. 2177 (Tab. 21)

(1993.); temenos sjever;

D. o. 20,4 cm; tri ulomka zdjele; sačuvan obod, stijenka i dio dna; keramika mekše fature s primjesama tinjca; svijetle narančastosmeđe boje; premaz sačuvan u tragovima na objema stranama stijenke.

197. Inv. br. 2178 (Tab. 21)

(2. 11. 1998.); temenos zapad, profil uza zid hrama;

D. o. 23,6 cm; ulomak stijenke i oboda zdjele; keramika mekše fature s primjesama tinjca; svijetle narančastosmeđe boje s loše sačuvanim narančastocrvenim premazom na objema stranama stijenke.

198. Inv. br. 2179 (Tab. 22)

(2. 11. 1998.); temenos zapad, sloj crne zemlje s keramikom i staklom;

D. o. 24,2 cm; ulomak stijenke i oboda zdjele; keramika mekše fature s primjesama tinjca, oštećena; svijetle narančastosmeđe boje s loše sačuvanim narančastim premazom na objema stranama stijenke.

199. Inv. br. 2180 (Tab. 22)

(2. 11. 1998.); temenos zapad, sloj crne zemlje s keramikom i staklom;

D. o. 20 cm; ulomak stijenke i oboda zdjele; keramika mekše fature s primjesama tinjca; zbog gorenja poprimila je sivu boju, što se uočava i na premazu sačuvanome na objema stranama stijenke.

200. Inv. br. 2181 (Tab. 22)

(2. 11. 1998.); temenos zapad; sloj crne zemlje s keramikom i staklom;

D. o. 19 cm; ulomak oboda i stijenke zdjele; keramika srednje tvrde fature s primjesama tinjca; svijetlonarančaste boje; na objema stranama stijenke sačuvan narančast premaz koji se ljušti i lako otire.

201. Inv. br. 2182 (Tab. 22)

(2. 11. 1998.); temenos zapad; sloj crne zemlje s keramikom i staklom;

D. o. 25,4 cm; ulomak stijenke s obodom; keramika svijetle narančastosmeđe boje s mjestimice sačuvanim narančastocrvenim premazom.

202. Inv. br. 2183 (Tab. 22)

(1993.); temenos sjever;

D. o. 22 cm; ulomak stijenke sa sačuvanim obodom; keramika mekše fature s primjesama tinjca; svijetlonarančaste boje s tamnijim premazom na objema stranama stijenke.

203. Inv. br. 2184 (Tab. 22)

(2. 11. 1998.); temenos zapad, sloj crne zemlje s keramikom i staklom;

D. o. 22 cm; ulomak zdjele sa sačuvanim dijelom stijenke i gotovo vodoravno izvučenim obodom; keramika srednje tvrde fakture s dosta primjesa tinjca; narančaste boje sa zagasitijim narančastosmeđim premazom na objema stranama stijenke; premaz se lako otire; na obodu tragovi gorenja.

• Hayes forma 77; prva pol. 2. st.

(ATLANTE II 1985: str. 69, tab. XV. 12)

204. Inv. br. 2185 (Tab. 23)

(2. 11. 1998.); temenos zapad, sloj crne zemlje s keramikom i staklom;

D. o. 22 cm; mali ulomak stijenke i oboda tanjura; obod trokutasta presjeka koso izvučen, na unutrašnjem rubu zadebljan; na vanjskoj strani stijenke ispod oboda dva plitka žlijeba; keramika srednje tvrde fakture s primjesama tinjca; svijetlonarančaste boje s dobro sačuvanim sjajnim narančastim premazom na objema stranama stijenke.

• Hayes forma 79; kraj 1. poč. 2. st.

(ATLANTE 1985: str. 69, tab. XV. 14)

205. Inv. br. 2186 (Tab. 23)

(2. 11. 1998.); temenos zapad, sloj crne zemlje s keramikom i staklom;

D. o. 18,4 cm; ulomak zdjele; sačuvan dio stijenke recipijenta i vodoravno izvučena oboda; rub oboda okomito izdignut; keramika mekše fakture s primjesama tinjca; svijetle narančastosmeđe boje s mjestimice sačuvanim narančastim premazom.

206. Inv. br. 2187 (Tab. 23)

(1993.); temenos sjever;

D. o. 14,4 cm; ulomak sa sačuvanim dijelom oboda i stijenke; keramika iste fakture kao i prethodno navedena, ali u tamnoj varijanti pečenja.

• Hayes forma 80; 80. – 150. g.

(ATLANTE II 1985: str. 69-70; tab. XV. 15; BRUSIĆ 1993: str. 89, tab. IV; 3; ČREMOŠNIK 1962: str. 123-124; tab. V, 3; MARDEŠIĆ-ŠALOV 2002: str. 130, kat. 126; ŠIMIĆ-KANAET 2003: str. 122, kat. 104, tab. 13; 1; ZABEHLICKY-SCHEFFENEGGER 1979: str. 28, tab. 8. 8)

207. * Inv. br. 1559 (kat. 23)

208. Inv. br. 2188 (Tab. 23)

(19. 10. 1999.); temenos jug, kanal uz rub hrama;

D. o. 20 cm; veći dio polukružne zdjelice zalijepljen od pet ulomaka; sačuvana je stijenka recipijenta s koso odrezanim obodom te dio dna; dno s unutrašnje strane profilirano žljebovima, noga plitka, prstenasta. Keramika srednje tvrde fakture s primjesama tinjca; svijetlonarančaste boje sa sjajnim i gustim narančastim premazom na objema stranama stijenke.

209. Inv. br. 2189 (Tab. 23)

(2. 11. 1998.); temenos zapad; sloj crne zemlje s keramikom i staklom;

D. o. 20,2 cm; veći dio zdjelice spojen od 10 ulomaka; sačuvana stijenka recipijenta s obodom te dio dna; dno s unutrašnje strane profilirano žljebovima; noga plitka, prstenasta. Keramika mekše fature, porozna, s primjesama tinjca; svijetle narančastosmeđe boje s mjestimice sačuvanim premazom na objema stranama stijenke.

210. Inv. br. 2190 (Tab. 23)

(2. 11. 1998.); temenos zapad, sloj crne zemlje s keramikom i staklom;

D. o. 18,8 cm; četiri ulomka zdjelice koji se međusobno ne spajaju; sačuvan je veći dio dna te stijenka recipijenta s obodom; noga prstenasta. Keramika mekše fature, porozna, sadrži primjese tinjca; svijetlonarančaste boje s loše sačuvanim premazom.

211. Inv. br. 2191 (Tab. 24)

(2. 11. 1998.): temenos zapad, sloj crne zemlje s keramikom i staklom;

D. o. 18,8 cm; tri ulomka zdjelice sa sačuvanim dijelom oboda stijenke i dna; noga plitka, prstenasta. Keramika nešto mekše fature s primjesama tinjca; svijetlonarančaste boje s djelomice sačuvanim narančastim premazom.

212. Inv. br. 2192 (Tab. 24)

(1993.); temenos sjever;

D. o. 20,6 cm; dva ulomka zdjelice sa sačuvanim dijelom dna, te stijenke recipijenta s obodom; dno s unutrašnje strane profilirano žljebovima; noga plitka prstenasta. Keramika nešto mekše fature, sadrži tinjac; narančaste boje sa sjajnim i gustim narančastim premazom na objema stranama stijenke; na unutrašnjoj strani uočljivi tragovi gorenja.

213. Inv. br. 2193

(17. 6. 1996.); temenos sjever, kanal uza zid A4;

D. n. 8 cm; dva ulomka zdjelice; sačuvan veći dio dna te početak zakrivljene stijenke recipijenta; noga plitka, prstenasta. Keramika nešto mekše fature s primjesama tinjca; svijetle narančastosmeđe boje, a tamniji narančast premaz sačuvan u tragovima na objema stranama stijenke.

214. Inv. br. 2194

(2. 11. 1998.); temenos zapad; sloj crne zemlje s keramikom i staklom; (29. 6. 1999.); temenos zapad, dno zaobljene podnice;

D. o. 13 cm; tri ulomka zdjelice sa sačuvanom stijenkom recipijenta koja završava s prema unutra koso odrezanim obodom. Keramika nešto mekše fature s primjesama tinjca; svijetlonarančaste boje; gust i sjajan premaz djelomice sačuvan na objema stranama stijenke.

215. Inv. br. 2195 (Tab. 24)

(1993.); temenos sjever;

D. o. 15,2 cm; dva ulomka stijenke zdjelice; obod prema unutra koso odrezan; keramika nešto mekše fature s primjesama tinjca; narančaste boje s nešto tamnijim premazom na objema stranama stijenke; na jednom ulomku uočljivi tragovi gorenja.

216. Inv. br. 2196

(15. 9. 1999.); temenos sjever, zemlja nasuta iz zapadnoga temenosa;

D. o. 16 cm; ulomak stijenke i oboda zdjelice; keramika mekše fature s primjesama tinjca; svijetle narančastosmeđe boje s loše sačuvanim narančastim premazom na objema stranama stijenke.

217. Inv. br. 2197

(1993.); temenos sjever; (2. 11. 1998.); temenos zapad, sloj crne zemlje s keramikom i staklom;

D. o. 17 cm; četiri ulomka zdjelice; sačuvana stijenka s koso odrezanim obodom, keramike mekše fature s primjesama tinjca; svijetle narančastosmeđe boje s loše sačuvanim narančastim premazom na objema stranama stijenke.

218. Inv. br. 2198

(2. 11. 1998.), temenos zapad, sloj crne zemlje s keramikom i staklom;

D. o. 16 cm; ulomak zdjelice sa sačuvanom stijenkom i koso odrezanim obodom; keramika mekše fature s primjesama tinjca; svijetlonarančaste boje; premaz nešto zagasitijega tona djelomice sačuvan na objema stranama stijenke.

219. Inv. br. 2199

(2. 11. 1998.); temenos zapad, sloj crne zemlje s keramikom i staklom;

D. o. 19 cm; ulomak zakrivljene stijenke s koso odrezanim obodom; keramika mekše fature s primjesama tinjca; narančastosmeđe boje s mjestimice sačuvanim premazom tamnijega tona.

220. Inv. br. 2200

(10. 11. 1998.); temenos zapad, južni dio, profil uz stražnji zid hrama;

D. o. 19 cm, ulomak stijenke i koso odrezana oboda; keramika mekše fature s primjesama tinjca; narančaste boje s dobro sačuvanim narančastocrvenim premazom na objema stranama stijenke.

221. Inv. br. 2201

(1993.); temenos sjever

D. o. 19,8 cm; ulomak stijenke i oboda zdjelice; keramika tvrđe fature s primjesama tinjca; narančaste boje s dobro sačuvanim sjajnim i gustim narančastim premazom.

222. Inv. br. 2202

(8. 7. 1999.); temenos zapad, sloj crnice na dubini od 50 cm od dna podnice;

D. o. 17 cm; ulomak stijenke i oboda zdjelice; keramika mekše fature s primjesama tinjca; svijetle narančastosmeđe boje s tragovima narančasta premaza.

223. Inv. br. 2203

(1993.), temenos sjever;

D. o. 16 cm; ulomak stijenke i oboda zdjelice; keramika tvrđe fature s primjesama tinjca; narančaste boje s dobro sačuvanim sjajnim i gustim narančastim premazom.

• Dno za koje se ne može točno odrediti kojoj formi pripada

224. Inv. br. 2204 (Tab. 24)

(6. 7. 1999.); temenos zapad, 30 cm od dna podnice;
vel. 5x5,4 cm; ulomak ravna dna s pečatno otisnutom palmetom na unutrašnjoj strani;
keramika srednje tvrde fature s primjesama tinjca, oštećena; narančaste boje, nešto
tamniji premaz sačuvan u tragovima na objema stranama stijenke.

Istočna sigillata C (ES C)

• Hayes forma L 19; druga pol. 1. – poč. 2. st.

(ATLANTE II 1985: str. 76, tab. XVII. 6)

225. * Inv. br. 1554 (kat. 18)

226. Inv. br. 2205 (Tab. 24)

(28. 10. 1999.); temenos jug; kanal uz rub hrama;
D. n. 6 cm; s. v. 3,3 cm; ulomak donjega dijela zdjelice; sačuvano dno i dio stijenke
recipijenta; s unutrašnje strane dna nema pečata; noga prstenasta, kvadratična presjeka.
Keramika srednje tvrde fature s primjesama tinjca; narančaste boje s djelomice
sačuvanim tamnijim narančastim premazom na objema stranama stijenke; po cijeloj
površini tragovi recentne žbuke.

Pontska sigillata

• Forma K 393/EAA IV; kraj 1. – rano 2. st.

(SACKETT 1992: str. 159, tab. 167, 11; dep. iz Trajanova vremena)

227. Inv. br. 2206 (Tab. 24)

(19. – 20. 10. 1999.); temenos jug, kanal uz rub hrama;
D. o. 15 cm; s. v. 5 cm; veći dio zdjelice zalijepljen od osam ulomaka; sačuvana
zakrivljena stijenka uvijena oboda; s unutrašnje strane ispod oboda profilirana žlijebom,
a oko dna romboidni urezi u dvama redovima izvedeni kotačićem; keramika srednje tvrde
fature s primjesama tinjca u tragovima; svijetlonarančaste boje. Na unutrašnjoj strani
dijelom u donjoj zoni vanjske strane sačuvan sjajan smeđ metalik premaz; na rubu oboda
i gornjem dijelu stijenke tragovi crvenosmeđa premaza u pojasu visine oko 2 cm.

• Hayes inačica forme IV (Olbia tip 26); treća četvrtina 1. st.

(ATLANTE II 1985: str. 93, tab. XXIII. 4; BRUSIĆ 1993: str. 89, tab. IV, 9)

228. Inv. br. 2207 (Tab. 24)

(1999.); temenos jug;
D. o. 11,4 cm; v. 5 cm; dio zdjelice zalijepljen od triju ulomaka; stijenka zakrivljena s
uvijenim obodom, dno ravno, s vanjske strane okruženo prstenastom nogom; keramika
finije, srednje tvrde fature s primjesama tinjca u tragovima; narančaste boje s
mjestimice sačuvanim zagasitijim premazom na objema stranama stijenke.

• Forma poznata kao pontska produkcija B (tanjur); kraj 1. – 2. st.
(ATLANTE II 1985: str. 96, tab. XXIII. 13; ČREMOŠNIK 1962: str. 127, tab. VI. 1, 1a; ZHURAVLEV 2000: str. 154, fig. 8; 3)

229. Inv. br. 2208 (Tab. 25)

(2. 11. 1998.); temenos zapad, crna zemlja s keramikom i staklom; (5. 11. 1998.); temenos zapad, 2. sloj, tanak sloj crne zemlje;

D. o. 34 cm; v. 2,5 cm; dio tanjura zalijepljen od sedam ulomaka sa sačuvanim obodom, stijenkom i dnom; obod gotovo vodoravno izvučen sa zadebljanim rubom na gornjoj strani; cijela površina oboda ukrašena plitkoreljevnim perl–motivom u trima kružnim pojasovima izvedenima u nekoliko inačica (polukružna ispupčenja u razmacima, manje perle u nizu te perle srednje veličine u kombinaciji s nizom reljefno izvedenih povezanih S motiva). Stijenka zakrivljena; dno ravno i s unutrašnje strane profilirano istaknutim žljebovima; noga niska, angularna. Keramika srednje tvrde fature s primjesom tinjca u tragovima; nešto zagastiji sjajan i djelomice oštećen narančastosmeđ premaz sačuvan na objema stranama stijenke.

• Posude koje s obzirom na fakturu keramike pripadaju nekoj od istočnih sigilata

230. Inv. br. 2209 (Tab. 25)

(2. 11. 1998.); temenos zapad, sloj crne zemlje s keramikom i staklom;

D. o. 16 cm; v. 7,5 cm; veći dio polukružne zdjelice zalijepljen od 10 ulomaka; sačuvana zakrivljena stijenka, obod i dno; obod konveksno zaobljen; dno okruženo izrazito prstenastom nogom; na vanjskoj strani oboda i stijenke ukras izveden kotačićem. Keramika srednje tvrde fature s primjesama tinjca u tragovima; žućkaste boje s mjestimice oštećenim crvenosmeđim premazom sačuvanim na objema stranama stijenke.

(SUCEVEANU 1996: str. 24, fig. 1. VIII,8; navodi sličnu formu koju datira od 1. – 3. st.)

231. Inv. br. 2210 (Tab. 25)

(2. 11. 1998.); temenos zapad, sloj crne zemlje s keramikom i staklom;

s. v. 15 cm; dio vrča zalijepljen od 10 ulomaka, sačuvan dio stijenke trbuha, vrat i dio ručke; obod blago ljevkastoproširen, s vanjske strane prstenasto zadebljan. Keramika srednje tvrde fature s primjesama tinjca u tragovima; svijetle okernarančaste boje sa svijetlosmeđim premazom sačuvanim na vanjskoj strani stijenke, a na unutrašnjoj oko otvora.

232. Inv. br. 2211 (Tab. 25)

(19. – 20. 10. 1999.); temenos jug, kanal uz rub hrama;

D. o. 11 cm; v. 5,8 cm; veći dio konične zdjelice zalijepljen od pet ulomaka; obod s vanjske strane konveksan, pri rubu zadebljan i profiliran žlijebom, na prijelazu u stijenku naglašen blago izvučenim profiliranim rebrom; dno s unutrašnje strane konično, s vanjske okruženo plitkom bikoničnom nogom. Keramika tvrde fature s primjesom tinjca u tragovima; svijetlonarančaste boje s nešto tamnijim sjajnim premazom na unutrašnjoj strani stijenke i na obodu; profilacija oboda naglašena je i dodatno nanesenim sivosmeđim premazom metalna sjaja. S vanjske strane stijenke

narančast mat premaz koji ne seže do dna; pri dnu vidljivi otisci prstiju. (poput pontske forme Hayes V; ATLANTE II 1985: str. 94, tab. XXIII. 5, 6); druga pol. 1. st.

Afrička crvenoglačana keramika

• Hayes forma 7 tip B (Lamboglia 7 b); prva pol. 2. st. (Lamb. tijekom cijeloga 2. st.)

(ATLANTE I 1981: str. 25, 26, tab. XIV. 1, 2; HAYES 1972: str. 31, 33, fig. 3 form 7; 6)

233. Inv. br. 2212 (Tab. 26)

(1993.); temenos sjever;

s. v. 4,1 cm; s. š. 3,6 cm; dva ulomka zdjele sa sačuvanim obodom i dijelom stijenke recipijenta; s vanjske strane u pojasu ispod oboda ukras izveden kotačićem. Keramika tvrde fature, sadrži zrnca vapnenca fina granulata; narančaste boje sa sjajnim narančastim premazom na objema stranama stijenke.

• Hayes forma 8 tip A (Lamboglia Ia, Ib); 80. – 160. g. +

(ATLANTE I 1981: str. 26, tab. XIV. 3-5; BRUSIĆ 1993: tab. V. 3; ČREMOŠNIK 1962: tab. I. 1-3; DVORŽAK-SCHRUNK 1989: str. 61, n. 4-7; str. 131, kat. 2; tab. 1. 2; GLUŠČEVIĆ 1990: str. 133, kat. 3; tab. XX gr. 11, 3; HAYES 1972: str. 33-35; fig. 4 form 8; 3; ŠIMIĆ-KANAET 2003: str. 123, 154, kat. 115, 116; tab. 15. 1, 2; ZABEHLICKY-SCHEFFENEGGER 1979: str. 27, tab. 6. 1, 2)

234. Inv. br. 2213 (Tab. 26)

(5. 11. 1998.); temenos zapad, sloj 1.; (15. 9. 1999.); temenos, crna zemlja iz zapadnoga temenosa (hodnik crna zemlja iz kanala iza hrama);

D. o. 24 cm; s. v. 3 cm; četiri ulomka zdjele sa sačuvanim dijelom oboda i stijenke; polukružno zadebljan pojas ispod oboda ukrašen urezima izvedenim kotačićem. Keramika tvrde fature, sadrži tamna zrnca i vapnenac fina granulata; narančaste boje sa sjajnim narančastim premazom na objema stranama stijenke.

235. Inv. br. 2214 (Tab. 26)

(1993.); temenos sjever;

D. o. 23,8 cm; s. v. 4,7 cm; ulomak zdjele sa sačuvanim obodom i dijelom stijenke. Na polukružno zadebljanu pojasu ispod oboda s vanjske strane i na stijenci je ukras izveden kotačićem. Keramika je tvrde fature, sadrži zrnca vapnenca fina granulata; narančaste boje sa svijetlim narančastim premazom na objema stranama stijenke.

236. Inv. br. 2215 (Tab. 26)

(1993.); temenos sjever;

D. o. 19 cm, s. v. 5 cm; dio zdjele zalijepljen od triju ulomaka; sačuvan je dio oboda i stijenke. Na polukružno zadebljanu pojasu ispod oboda s vanjske strane i na stijenci je ukras izveden kotačićem. Keramika je tvrde fature, sadrži zrnca vapnenca fina granulata; narančaste boje sa sjajnim narančastim premazom tamnije nijanse na objema stranama stijenke.

• Hayes forma 9 tip A (Lamboglia 2a); 100. – 160. g. +

(ATLANTE I 1981: str. 27, tab. XIV. 8-10; BRUSIĆ 1993: tab. V. 4; ČREMOŠNIK 1962: tab. II. 1-6; DVORŽAK-SCHRUNK 1989: str. 61, 62 n. 1-6; str. 131, kat. 3, 4; tab. 1, 3, 4; HAYES 1972: str. 35, 37, fig. 4 form 9; 1, 2, 12, 13; MARDEŠIĆ 1998: str. 109, kat. 46, tab. 4.)

237. * Inv. br. 1561 (kat. 24)

238. Inv. br. 2216 (Tab. 26)

(5. 11. 1998.); temenos zapad, 30 cm od dna kose podnice; (9. 7. 1999.); temenos, crna zemlja;

D. o. 13,8 cm; s. v. 2,5 cm; ulomak oboda; profiliran pojas ispod oboda s vanjske strane ukrašen urezima izvedenim kotačićem. Keramika tvrde fature, dobro pročišćena; tamnije narančaste boje sa sjajnim i gustim narančastim premazom; na dijelu stijenke tragovi gorenja.

239. Inv. br. 2217 (Tab. 26)

(1993.); temenos sjever; (30. 10. 1998.); druga rampa uz hram (materijal iz srušena hodnika = zapadni temenos);

D. o. 21 cm; s. v. 7 cm; gornji dio zdjele zalijepljen od triju ulomaka; profiliran pojas ispod oboda s vanjske strane ukrašen urezima izvedenim kotačićem. Keramika tvrde fature, sadrži nešto tamnih zrnaca i bijela zrnca vapnenca fina granulata; tamnije narančaste boje sa sjajnim narančastim premazom na objema stranama stijenke.

240. Inv. br. 2218 (Tab. 27)

(1993.); temenos sjever;

D. o. 18 cm; s. v. 4,6 cm; gornji dio zdjele zalijepljen od triju ulomaka; profiliran pojas ispod oboda s vanjske strane ukrašen urezima izvedenim kotačićem. Keramika tvrde fature, sadrži nešto tamnih zrnaca i bijela zrnca vapnenca fina granulata; tamnije narančaste boje sa sjajnim narančastim premazom na objema stranama stijenke.

241. Inv. br. 2219 (Tab. 27)

(5. 11. 1998.); temenos zapad, 30 cm od dna podnice;

D. o. 16 cm; četiri ulomka zdjele; sačuvan dio oboda; profiliran pojas ispod oboda s vanjske strane ukrašen urezima izvedenim kotačićem. Keramika tvrde fature, dobro pročišćena; narančastosmede boje s narančastim premazom na objema stranama stijenke.

242. Inv. br. 2220 (Tab. 27)

(30. 10. 1998.); temenos zapad, SI kut, crna zemlja s dosta keramike i stakla, 1. sloj;

D. o. 15 cm; dva ulomka oboda zdjele; profiliran pojas ispod oboda s vanjske strane ukrašen urezima izvedenim kotačićem. Keramika je tvrde fature, sadrži tamna zrnca i bijele čestice vapnenca fina granulata; narančaste boje tamnije nijanse s narančastim premazom na objema stranama stijenke.

243. Inv. br. 2221 (Tab. 27)

(20. 10. 1999.); temenos jug, gornja polovica – iz kanala u smeđoj i crnoj zemlji; D. o. 19 cm; dva ulomka zdjele; sačuvan je dio oboda; profiliran pojas ispod oboda s vanjske strane ukrašen urezima izvedenim kotačićem. Keramika je tvrđe fature, dobro pročišćena; narančaste boje s narančastim premazom.

244. Inv. br. 2222 (Tab. 27)

(3. 11. 1998.); temenos zapad, crna zemlja u visini ukrasnih pravokutnika; D. o. 18 cm; ulomak gornjega dijela zdjele; sačuvan je obod i dio stijenke recipijenta. Profiliran pojas ispod oboda s vanjske strane ukrašen urezima izvedenim kotačićem. Keramika je tvrđe fature, dobro pročišćena; narančaste boje sa sjajnim narančastim premazom.

245. Inv. br. 2223 (Tab. 27)

(1993.); temenos sjever; D. o. 18 cm; ulomak gornjega dijela zdjele; sačuvan je obod i dio stijenke recipijenta. Profiliran pojas ispod oboda s vanjske strane ukrašen urezima izvedenim kotačićem. Keramika je tvrđe fature, dobro pročišćena; narančaste boje sa sjajnim narančastim premazom.

246. Inv. br. 2224 (Tab. 28)

(8. 7. 1999.); temenos zapad, oko 30 cm od dna podnice; D. o. 18 cm; dva ulomka zdjele; sačuvan je obod, dio stijenke recipijenta i dno s prstenastom nogom. Profiliran pojas ispod oboda s vanjske strane ukrašen urezima izvedenim kotačićem. Keramika je tvrđe fature, dobro pročišćena; narančaste boje s mjestimice oštećenim narančastim premazom.

• Hayes forma 9 tip B (Lamboglia 2b); druga pol. 2. st.

(ATLANTE I 1981: str. 27, tab. XIV; 11; ČREMOŠNIK 1962: tab. I. 7-14; DVORŽAK-SCHRUNK str. 131, kat. 5; tab. 1, 5; HAYES 1972: str. 35, 37, fig. 4 form 9 B; 16; MARDEŠIĆ-ŠALOV 2002: str. 112, kat. 24; str. 147, kat. 24; ZABEHLICKY-SCHEFFENEGGER 1979: str. 27, tab. 6. 3)

247. Inv. br. 2225 (Tab. 28)

(30. 10. 1998.); temenos zapad, SI kut, crna zemlja s dosta keramike i stakla; (6. 11. 1998.); temenos zapad; u dužini od 3 m od četvrtoga ukrasna pravokutnika; D. o. 18 cm; četiri ulomka zdjele; sačuvan je središnji dio posude, ulomak gornjega dijela s obodom i dno s prstenastom nogom; pojas ispod oboda s vanjske strane profiliran. Keramika je tvrđe fature, dobro pročišćena; narančaste boje s narančastim premazom svjetlije nijanse na objema stranama stijenke.

248. Inv. br. 2226 (Tab. 28)

(1993.); temenos sjever; D. o. 17,6 cm; ulomak zdjele; sačuvan je središnji dio posude, te gornji dio s obodom; pojas ispod oboda s vanjske strane profiliran. Keramika je tvrđe fature, dobro pročišćena; narančaste boje s nešto zagasitijim narančastim premazom na objema stranama stijenke; na vanjskoj strani tragovi gorenja.

• Hayes forma 14 tip A (Lamboglia 3a); pol. 2. st. (u Ostiji i u 3. st.)

(ATLANTE I 1981: str. 32, tab. XVI. 7-9; ČREMOŠNIK 1962: tab. II. 7-18; DVORŽAK-SCHRUNK 1989: str. 62, 63 n. 5-7; str.131, kat. 6, tab. 1. 6; HAYES 1972: str. 39, 41; fig. 6 form 14 A; MARDEŠIĆ-ŠALOV 2002: str. 130, kat. 180; str. 160, kat 180; ZABEHLICKY-SCHEFFENEGGER 1979: str. 27, tab. 6; 4, 5)

249. Inv. br. 2227 (Tab. 28)

(1993.); temenos sjever;

D. o. 22,4 cm; v. 10,3 cm; dio zdjele zalijepljen od četiriju ulomaka; gornji dio stijenke blago nagnut prema van; obod s unutrašnje strane koso odrezan; noga prstenasta. Keramika tvrde fature, dobro pročišćena; narančaste boje s narančastim premazom koji je na unutrašnjoj strani posude mjestimice oštećen.

250. Inv. br. 2228 (Tab. 29)

(1993.); temenos sjever;

D. o. 17,2 cm; v. 7,1 cm; pet ulomaka zdjele; gornji dio stijenke blago nagnut prema van; obod s unutrašnje strane koso odrezan; noga prstenasta. Keramika tvrde fature, dobro pročišćena; narančaste boje s narančastim premazom nešto tamnije nijanse.

251. Inv. br. 2229 (Tab. 29)

(3. 11. 1998.); temenos zapad, u sloju crne zemlje u visini ukrasnih pravokutnika; (6. 11. 1998.); temenos zapad, 1. sloj;

D. o. 12,4 cm; v. 6,8 cm; veći dio zdjele zalijepljen od šest ulomaka; gornji dio stijenke blago nagnut prema van; obod s unutrašnje strane koso odrezan; noga prstenasta. Keramika tvrde fature, dobro pročišćena; narančaste boje s narančastim premazom nešto tamnije nijanse.

252. Inv. br. 2230 (Tab. 29)

(1993.); temenos sjever;

D. o. 22 cm; ulomak zdjele; gornji dio stijenke blago nagnut prema van; obod s unutrašnje strane koso odrezan. Keramika tvrde fature, dobro pročišćena; narančaste boje s narančastim premazom nešto tamnije nijanse.

• Dna zdjela kojima se ne može točno odrediti kojoj formi pripadaju; kraj 1. st. – 2. st.

253. Inv. br. 2231 (Tab. 29)

(1993.); temenos sjever;

D. n. 8,4 cm; ulomak dna s prstenastom nogom; keramika tvrde fature, dobro pročišćena; narančaste boje s premazom nešto tamnije nijanse na objema stranama stijenke.

254. Inv. br. 2232 (Tab. 29)

(25. 6. 1999.); temenos sjever, rampa nasuta zemljom iz zapadnoga temenosa;

D. n. 6,2 cm; s. v. 2 cm; ulomak dna i stijenke; noga prstenasta. Keramika tvrde fature, sadrži nešto primjesa bijelih zrnaca vapnenca fina granulata; narančaste boje s loše sačuvanim narančastim premazom.

• Dno koje vjerojatno pripada tanjuru forme Hayes 31; prva pol. 3. st.
(HAYES 1972: str. 52-53, fig. 9 form 31)

255. Inv. br. 2233 (Tab. 30)

(9. 11. 1998.); temenos zapad; sloj 1.;

D. n. 20,8 cm, ulomak dna s plitkom prstenastom nogom i prijelazom u stijenku; keramika tvrđe fature, sadrži nešto primjesa bijelih zrnaca vapnenca fina granulata; narančaste boje s nešto zagasitijim mat premazom na objema stranama stijenke; na prijelazu u stijenku tragovi gorenja.

• Hayes forma 32 (“Ostia I”); prva pol. 3. st.

(ATLANTE I 1981: str. 56, tab. XXV. 4-6; ČREMOŠNIK 1962: tab. III. 13, 20, 21; HAYES 1972: str. 55, fig. 9 form 32)

256. * Inv. br. 1563 (kat. 25)

257. Inv. br. 2234 (Tab. 30)

(25. 6. 1999.); temenos sjever, rampa nasuta zemljom iz zapadnoga temenosa;

D. n. 16,4 cm; ulomak dna s plitkom prstenastom nožicom i prijelazom u stijenku; keramika tvrđe fature, sadrži nešto primjesa bijelih zrnaca vapnenca fina granulata; narančaste boje s gustim i sjajnim premazom na objema stranama stijenke; s vanjske strane tragovi gorenja.

• Ulomci koji vjerojatno pripadaju formi Hayes 35 (Lamboglia 6 bis); prva pol. 3. st.

(ATLANTE I 1981: (za formu) str. 146, tab. LXXII. 9; (za motiv stupa) str. 175; motiv 165; (za scenu iz amfiteatra ili cirkusa – quadriga) str. 171, motiv 92; ČREMOŠNIK 1962: (za formu) tab. 7, 1-9; GLUŠČEVIĆ 1993: str. 55-73; tab. I. IV-VI; navodi ih kao formu 34; HAYES 1972: str. 56, 57, fig. 10; form 35; MARDEŠIĆ-ŠALOV 2002: str. 108, kat. 2; str. 145, kat. 2; ŠIMIĆ-KANAET 2003: str. 124, str. 156, kat. 121, tab. 15. 7; ZABHELICKY-SCHEFFENEGGER 1979: str. 27, tab. 6. 7) - Iako nije sačuvan obod, prema nagibu stijenke donjeg dijela posude vjerojatnije je da se radi o formi 35 a ne 34.

258. Inv. br. 2235 (Tab. 30)

(1993.); temenos sjever;

Tri ulomka s apliciranim motivom koji vjerojatno pripadaju istoj posudi. Na jednom je sačuvan dio prikaza četveroprega, a na preostalim dvama dijelovi stupa (baza i kapitel). Keramika je tvrđe fature, sadrži nešto primjesa vapnenca fina granulata; narančaste boje sa sjajnim narančastim premazom na objema stranama stijenke.

• Hayes forma 48 tip B; 260. – 320. g.

(ATLANTE I 1981: str. 60, tab. XXVI. 7; HAYES 1972: str. 65-66; fig. 11 form 48 B)

259. Inv. br. 2236 (Tab. 30)

(8. 7. 1999.); temenos, oko otvora kanala u ogradnome zidu, od visine otvora do 30

cm debljine??;

D. o. 19 cm; v. 1,8 cm, ulomak tanjura; stijenka zaobljena i izvučena prema van; obod zaobljena ruba, profiliran plitkim žlijebom; dno ravno s plitkom "lažnom" prstenastom nožicom. Keramika tvrde fine fakture, narančastosmeđe boje s nešto tamnijim premazom na objema stranama stijenke.

260. Inv. br. 2237 (Tab. 30)

(2. 11. 1998.); temenos zapad, sloj crne zemlje s keramikom i staklom;

D. o. 28 cm; ulomak zaobljene i prema van izvučene stijenke tanjura; obod zaobljena ruba, profiliran plitkim žlijebom. Keramika tvrde fine fakture, narančastosmeđe boje s nešto tamnijim premazom na objema stranama stijenke.

• Hayes forma 50 tip A (Lamboglia 40); 230. – 325. g.

(ATLANTE I 1981: str. 65, tab. XXVIII. 9-13; DVORŽAK-SCHRUNK 1989: str. 67, 68, n. 4-6; str. 133-135, kat. 34, 35; tab. 3. 34, 35; HAYES 1972: str. 69-73, fig. 12 form 50 A; 7, 8; MAGGI 2001: str. 155, fig. 22. 116; MARDEŠIĆ 1998: str. 108, kat. 41, tab. 4, 41; str. 109-110, kat. 48, tab. 4. 48; MARDEŠIĆ-ŠALOV 2002: str. 110, kat. 14-16; ZABELICKY-SCHEFFENEGGER 1979: str. 28; tab. 7. 6-9)

261. Inv. br. 2238 (Tab. 30)

(1993.); temenos sjever;

D. o. 35,2 cm, v. 4,5 cm; dio zdjele zalijepljen od pet ulomaka; obod ravan i na rubu zaobljen, stijenka blago nagnuta prema van, na dnu "lažna" prstenasta noga. Keramika tvrde fakture, fina i dobro pročišćena; narančastosmeđe boje s premazom nešto tamnije nijanse na objema stranama stijenke.

262. Inv. br. 2239 (Tab. 30)

(1993.); temenos sjever; (30. 10. 1998.); temenos zapad, SI kut, sloj crne zemlje s dosta keramike i stakla; (9. 11. 1998.); temenos zapad, sloj 1.;

D. o. 33 cm, dio zdjele zalijepljen od četiriju ulomaka; obod ravan i na rubu zaobljen, stijenka blago nagnuta prema van. Keramika tvrde fakture, fina i dobro pročišćena; narančastosmeđe boje s premazom nešto tamnije nijanse na objema stranama stijenke.

263. Inv. br. 2240 (Tab. 31)

(1993.); temenos sjever;

D. o. 32 cm; ulomak zdjele sa sačuvanim dijelom ravna i na rubu zaobljena oboda te prema van nagnute stijenke. Keramika tvrde fakture, fina i dobro pročišćena; narančastosmeđe boje s premazom nešto tamnije nijanse na objema stranama stijenke.

264. Inv. br. 2241 (Tab. 31)

(29. 6. 1999.); temenos sjever, rampa nasuta zemljom iz zapadnoga temenosa;

D. o. 28 cm; ulomak zdjele sa sačuvanim dijelom ravna i na rubu zaobljena oboda te prema van nagnute stijenke. Keramika tvrde fakture, fina i dobro pročišćena; narančastosmeđe boje s premazom nešto tamnije nijanse na objema stranama stijenke.

• Hayes forma 50 tip A/B (kasnija varijanta manje fine fakture); 300. – 360. g. (ATLANTE I 1981: str. 65, tab. XXVIII. 14; DVORŽAK-SCHRUNK 1989: str. 133, kat. 31-33, 35-42; tab. 3. 31-33, 35-42; HAYES 1972: str. 73, fig. 12 form 50; 55; MARDEŠIĆ 1998: str. 102, kat. 15; tab. 2, 15; TOPIĆ 1999: str. 76, kat. 4, 5; tab.1, 3, 4)

265. Inv. br. 2242 (Tab. 31)

(29. 6. 1999.); temenos sjever, rampa nasuta zemljom iz zapadnoga temenosa; D. o. 37 cm; ulomak zdjele sa sačuvanim dijelom ravna i na rubu zaobljena oboda te prema van nagnute stijenke. Keramika tvrde fakture, sadrži nešto primjesa vapnenca fina granulata; narančaste boje s nešto zagasitijim narančastim premazom na objema stranama stijenke.

• Dno koje vjerojatno pripada tanjuru forme Hayes 50; pol. 3. st. – pol. 4. st.

266. Inv. br. 2243 (Tab. 31)

(1993.); temenos sjever;
D. d. 15 cm; ulomak dna s plitkom prstenastom nožicom i prijelazom u stijenku; keramika tvrde fakture, sadrži nešto primjesa bijelih zrnaca vapnenca fina granulata; narančaste boje s narančastim premazom na objema stranama stijenke.

Glazirana keramika; druga pol. 2. st

(BRUKNER 1981: str. 34; CVJETIČANIN 1997; GASSNER 1991; GUDEA 1990; OŽANIĆ 1998: str. 34; TOPÁL 1995; VIKIĆ-BELANČIĆ 1971b: str. 97)

267. Inv. br. 2244 (Tab. 31)

(4. 11. 1998.); temenos zapad;
D. d. 7 cm; dno i ulomak ručke patere; sačuvana profilirana kvadratična noga; na ručki nejasan reljefan ukras; keramika tvrde fakture, narančastosmeđe boje; glazura na unutrašnjoj strani stijenke žućkasta, a na vanjskoj zelena tona.
(GASSNER 1991: str. 159, 163, 167, Abb. 5; TOPÁL 1995: str. 102-104; str. 102, kat. 8; kat. 12; Abb. 6. 8, 7. 12a-b)

268. Inv. br. 2245 (Tab. 32)

(4. 1. 1998.); temenos zapad;
D. d. 6 cm; s. v. 3 cm; ulomak ravna dna i stijenke pehara ili zdjelice; keramika tvrde fakture, narančastosmeđe boje, glazura na unutrašnjoj strani stijenke žućkasta, a na vanjskoj zelena tona.

Pečatirana keramika; 1./2.- poč. 3. st.

(BRUKNER 1981: str. 30, 31; tab. 49, 50; OŽANIĆ 1998: str. 34; S. PETRU, P. PETRU 1978: str. 40; tab. XXXIV. 1, 2; PLESNIČAR-GEC 1977: str. 54; tab. 7. 13; VIKIĆ-BELANČIĆ 1971b: str. 96)

269. Inv. br. 2246 (Tab. 32)

(1993.); temenos sjever;

s. v. 3,5 cm; s. š. 3 cm, ulomak zdjele (?) ukrašen pečatnim motivima palmete i rozeta te ukrasom izvedenim nazubljenim kotačićem. Keramika tvrde fature, sive boje sa sivim sjajnim premazom.

270. Inv. br. 2247 (Tab. 32)

vel. 6x4,5 cm; ulomak stijenke ukrašen pečatnim motivom palmeta i ukrasom izvedenim kotačićem. Keramika tvrde fature, sivosmeđe boje sa sivim mat premazom.

Svjetiljke

• Svjetiljke s trokutastim volutnim nosom – LOESCHCKE I A –B– C; DRESSEL – LAMBOGLIA 9; BRONEER XXII; IVANY I

(GOETHERT 1997: str. 42-72; GUALANDI GENITO 1986: str. 117-135, 161-179; HAYES 1980: str. 44, 45, 47-48; ISTENIČ 1999: str. 160-164; MENZEL 1954: str. 25, 30; RAMADORI 2001: str. 123-129; SCHÄFER 1990: str. 25-34; VIKIĆ-BELANČIĆ 1971a: str. 104-107)

271. * Inv. br. 1347 (kat. 44)

272. Inv. br. 1348 (Tab. 32)

(2. 7. 1999.; 3. 7. 1999.); temenos zapad; sloj 20 cm od dna podnice;

d. 7,5 cm; š. 3 cm; v. 2,1 cm/ d. 7 cm; š. 2,6 cm; v. 2,4 cm/d. 4,5 cm; š. 2 cm; v. 2 cm; tri ulomka svjetiljke (zalijepljeni od sedam fragmenata) koji se međusobno ne spajaju. Sačuvan je dio diska, ramena, nosa, stijenke recipijenta te dio dna. Na disku se uočava dio nekog motiva; stajaća ploha dna okružena plitkim žlijebom; u sredini dna je utisnut kružić uz koji je plitkoreljefno A. Keramika je tvrde fature bez vidljivih primjesa, oker boje s narančastim (mjestimice smeđim) premazom metalna sjaja.

Tip: L – I B

Profil ramena: L – III b

Datacija: oko pol. 1. st.

Podrijetlo: italska radionica

273. Inv. br. 1349 (Tab. 32)

(17. 6. 1996.); temenos sjever;

d. 4 cm; š. 3 cm; v. 2,4 cm; dio svjetiljke zalijepljen od dvaju ulomaka. Djelomice su sačuvani disk, rame i veći dio nosa. Keramika je tvrde fature, dobro pročišćena, oker boje sa smeđim premazom sačuvanim u tragovima.

Tip: L – I A

Profil ramena: L – II a

Datacija: oko pol. 1. st.

Podrijetlo: italska radionica

274. Inv. br. 1350 (Tab. 33)

(19. 6. 1996.); temenos sjever;

d. 8,3 cm; š. 6,5 cm; v. 2,2 cm; dio svjetiljke zalijepljen od šest ulomaka. Sačuvan je

dio diska, ramena, nosa te veći dio stijenke recipijenta i dna. Stajaća ploha dna okružena je plitkim žlijebom. Keramika je tvrde fature, oker boje sa svijetlim smeđim premazom metalna sjaja.

Tip: L – I B

Profil ramena: L – III a

Datacija: oko pol. 1. st.

Podrijetlo: italska radionica

275. * Inv. br. 1351 (kat. br. 46)

276. Inv. br. 1352 (Tab. 33)

(1993.); temenos sjever, sonda u sjevernom kutu hodnika iza zida hrama; d. 5,5 cm; š. 5 cm, v. 2,4 cm; dio svjetiljke zalijepljen od dvaju ulomaka. Sačuvan je dio ramena, diska, nos, te dio stijenke recipijenta i dna. Stajaća ploha dna okružena je plitkim žlijebom, a u sredini je udubljen kružić. Keramika je mekše fature, okernarančaste boje s tragovima svijetlosmeđa premaza.

Tip: L – I B/C

Profil ramena: L – IV b

Datacija: druga pol. 1. st. – poč. 2. st.

Podrijetlo: italska radionica

277. Inv. br. 1353 (Tab. 33)

(2. 11. 1998.); temenos zapad, sloj crne zemlje s keramikom i staklom; d. 8,5 cm; š. 6,3 cm; v. 2,3 cm; nepotpuno sačuvana svjetiljka zalijepljena od pet ulomaka. Disk je ukrašen stiliziranim motivom dupina u profilu, a stajaća ploha dna je okružena plitkim žlijebom s koncentričnim kružićem u sredini. Keramika je mekše fature, okernarančaste boje s djelomice sačuvanim narančastim premazom.

Tip: L – I B

Profil ramena: L – IV

Datacija: druga pol. 1. st. – poč. 2. st.

Podrijetlo: italska radionica

(motiv – BRADARA 2000: str. 137; tab. I. 1; GOETHERT 1997: str. 214; M. 207, M. 208; GUALANDI GENITO 1986: str. 174, kat. 28; LARESE 1983: str. 35, sl. 15, 16; str. 36, sl. 20a; RAMADORI 2001: str. 137, 59; VIKIĆ-BELANČIĆ 1971a: tab. VII. 7, 8)

278. Inv. br. 1354 (Tab. 34)

(8. 7. 1999.; 14. 9. 1999.); temenos jug;

d. 6,5 cm; š. 4 cm; v. 2,4 cm/d. 5 cm; š. 3 cm; v. 1,6 cm; dva ulomka svjetiljke (zalijepljena od pet fragmenata) koji se međusobno ne spajaju. Sačuvan je dio diska, ramena, nosa, stijenke recipijenta i dna. Na disku je stiliziran prikaz dupina, a stajaća ploha dna okružena je plitkim žlijebom. Keramika je tvrde fature, narančaste boje sa smeđim premazom.

Tip: L – I B

Profil ramena: L – IV b

Datacija: druga pol. 1. st. – poč. 2. st.

Podrijetlo: italska radionica

(motiv – kao za kat. 277)

279. Inv. br. 1355 (Tab. 34)

(3. 11. 1998.); temenos zapad; 1. sloj – smeđa zemlja debljine 15 cm; d. 8,2 cm; š. 2,7 cm; v. 2,5 cm; ulomak svjetiljke sa sačuvanim dijelom diska, ramena, nosa, stijenke recipijenta i dna. Na sačuvanom dijelu diska uočava se ostatak nekog motiva (?), a stajaća ploha dna okružena je plitkim žlijebom. Keramika je tvrde fature, oker boje sa svijetlosmeđim premazom metalna sjaja.

Tip: L – I B

Profil ramena: L – IV b

Datacija: druga pol. 1. st. – poč. 2. st.

Podrijetlo: italska radionica

280. Inv. br. 1356 (Tab. 34)

(3. 7. 1999.); temenos zapad;

d. 7,5 cm; š. 7,2 cm; v. 2,5 cm; donji dio svjetiljke zalijepljen od dvaju ulomaka sa sačuvanim dijelom nosa, stijenke recipijenta i dna. Stajaća ploha dna okružena je plitkim žlijebom, a po sredini su u okomitu slijedu utisnuta dva koncentrična kružića. Keramika je nešto mekše fature, okernarančaste boje s narančastim premazom.

Tip: L – I B

Profil ramena: ne može se odrediti

Datacija: 1./2. st.

Podrijetlo: italska radionica

281. Inv. br. 1357 (Tab. 34)

(5. 7. 1999.); temenos zapad;

d. 6,6 cm; š. 4,6 cm; v. 2,5 cm; dio svjetiljke zalijepljen od dvaju ulomaka. Sačuvan je veći dio diska, ramena, nosa, te dio stijenke recipijenta i dna. Na disku je precizno izveden reljefni motiv lava u profilu okrenutu nalijevo.

Keramika je tvrde fature, oker boje sa svijetlosmeđim premazom.

Tip: L – I B

Profil ramena: L – IV b

Datacija: oko pol. 1. st.

Podrijetlo: italska radionica

(motiv – sličan prikaz: BRUSIĆ 2000: str. 32; ISTENIČ 2000: tab. 119, gr. 566; 9; MENZEL 1954: str. 40; Abb. 32. 12)

282. * Inv. br. 1358 (kat. 47)

283. Inv. br. 1359

(2. 11. 1998.; 6. 11. 1998.) temenos zapad, 4. sloj – debeli sloj crne zemlje;

d. 5 cm; š. 4,5 cm; v. 3,1 cm/d. 3,7 cm; š. 4,5 cm; v. 2,5 cm/d. 4,3 cm; š. 1,1 cm; v. 2,4 cm; tri ulomka iste svjetiljke koji se međusobno ne spajaju. Sačuvan je dio ramena, nosa, stijenke recipijenta i dna. Stajaća ploha dna okružena je plitkim žlijebom. Keramika je tvrde fature, oker boje s mjestimice sačuvanim smeđim premazom.

Tip: L – I B ili B/C

Profil ramena: L – III a

Datacija: druga pol. 1. st.

Podrijetlo: italska radionica

284. Inv. br. 1360 (Tab. 34)

(17. 6. 1996.) temenos sjever;

d. 9,5 cm; š. 2,1 cm; v. 2 cm; dio svjetiljke zalijepljen od šest ulomaka. Sačuvan je dio ramena, diska, nosa, te stijenke recipijenta i dna. Na disku je sačuvan dio motiva (? ruka), a stajaća ploha dna okružena je plitkim žlijebom. Keramika je dobro pečena, tvrde fature, oker boje s narančastosmeđim premazom.

Tip: L – I B/C

Profil ramena: L – III a

Datacija: oko pol. 1. st.

Podrijetlo: italska radionica

285. Inv. br. 1361 (Tab. 35)

(16. 6. 1996.); temenos sjever;

d. 3,8 cm; š. 3,2 cm; v. 1 cm; ulomak svjetiljke djelomice sačuvana diska, ramena i nosa. Keramika je tvrde fature, okersive boje sa smeđim premazom.

Tip: L – IB ili C

Profil ramena: L – III a

Datacija: oko pol. 1. st.

Podrijetlo: italska radionica

286. Inv. br. 1362 (Tab. 35)

(10. 11. 1998.); temenos zapad; sloj 3. i 4.;

d. 9,9 cm; š. 6,8 cm; v. 2,5 cm; nepotpuno sačuvana svjetiljka zalijepljena od triju ulomaka. Na disku je djelomice vidljiv prikaz pijetla s palminom grančicom; dno – stajaća ploha. Keramika je lošije fature, oker boje s ostacima narančasta premaza.

Tip: L – I B/C

Profil ramena: inačica L – III a

Datacija: druga pol. 1. st.

Podrijetlo: italska radionica

(motiv – DAUTOVA-RUŠEVLJAN 1987: str. 173, tab. 37. 5; GUALANDI GENITO 1986: str. 184, kat. 15; GOETHERT 1997: str. 213, M. 197, M. 198; RAMADORI 2001: str. 137, sl. 59)

287. Inv. 1363 (Tab. 35)

(19. 6. 1996.); temenos sjever;

d. 3,6 cm; š. 6,2 cm; v. 1 cm; dio svjetiljke zalijepljen od dvaju ulomaka. Djelomice su sačuvani: disk, rame i nos. Na disku je ostatak precizno izvedena reljefna motiva. Keramika je tvrde fature, oker boje s narančastosmeđim premazom.

Tip: L – I B ili C

Profil ramena: L – IV a

Datacija: oko pol. 1. st.

Podrijetlo: italska radionica

288. Inv. br. 1364 (Tab. 35)

(19. 6. 1996.); temenos sjever;

d. 7,6 cm; š. 6 cm, v. 2,4 cm, dio svjetiljke zalijepljen od dvaju ulomaka. Sačuvan je dio diska, ramena, nos, te veći dio stijenke recipijenta i dna. Na disku je sačuvan

precizno izveden dio prikaza (ostatak draperije), a stajaća ploha dna okružena je plitkim žlijebom. Keramika je tvrde fature, oker boje sa svijetlosmeđim premazom.

Tip: L – I B ili B/C

Profil ramena: L – IV b

Datacija: oko pol. 1. st.

Podrijetlo: italska radionica

289. Inv. br. 1365 (Tab. 35)

(6. 11. 1998.); temenos zapad; 4. sloj debele crne zemlje;

d. 8,9 cm, š. 6,4 cm; v. 2,2 cm; nepotpuno sačuvana svjetiljka zalijepljena od pet ulomaka. Disk je ukrašen stiliziranim motivom dupina u profilu, a stajaća ploha dna okružena plitkim žlijebom. Keramika je mekše fature, oker boje s ostacima tamnijega narančasta premaza.

Tip: L – I B/C

Profil ramena: L – IV b

Datacija: kraj 1. st. – 2. st.

Podrijetlo: italska radionica

(motiv – kao za kat. 277)

290. * Inv. br. 1366 (kat. 48)

291 * Inv. br. 1367 (kat. 49)

292. Inv. br. 1368 (Tab. 36)

(10. 11. 1998.); temenos zapad;

d. 7,1 cm; š. 4,2 cm; v. 0,6 cm; ulomak svjetiljke sa sačuvanim dijelom diska, ramena i nosa. Disk je ukrašen lošije izvedenim motivom vaze s borovom grančicom. Keramika je mekše fature, oker boje s mjestimice sačuvanim ostacima narančasta premaza.

Tip: L – I B ili C

Profil ramena: L – IVb

Datacija: vjerojatno 2. st.

Podrijetlo: italska radionica

293. Inv. br. 1369 (Tab. 35)

(12. 11. 1998.); temenos zapad, profil uza zid hrama;

d. 4,5 cm; š. 2,9 cm; v. 2,7 cm; ulomak nosa i ramena svjetiljke. Keramika je mekše fature, oker boje s mjestimice sačuvanim tragovima svijetlosmeđa premaza. Oko otvora za stijenj vidljivi su tragovi gorenja.

Tip: L – I B ili B/C

Profil ramena: L – IV b

Datacija: 1./2. st.

Podrijetlo: italska radionica

294. Inv. br. 1370 (Tab. 36)

(9. 7. 1999.); temenos zapad;

d. 5,5 cm; š. 5,8 cm; v. 2,4 cm; ulomak svjetiljke djelomice sačuvana diska, ramena i dna. Nos je u potpunosti sačuvan. Na disku je stiliziran prikaz mora, te je vjerojatno

bio ukrašen i motivom dupina (s obzirom na analogije). Stajaća ploha dna okružena je žlijebom. Keramika je srednje tvrde fakture, okernarančaste boje s narančastosmeđim premazom.

Tip: L – I B ili B/C

Profil ramena: L – IV b

Datacija: druga pol. 1. st.

Podrijetlo: italska radionica

295. Inv. br. 1371

(6. 11. 1998.); temenos zapad, 4. sloj – sloj debele crne zemlje;

d. 7,5 cm; š. 3 cm; v. 2,1 cm; ulomak svjetiljke djelomice sačuvana diska, ramena, nosa i stijenke recipijenta. Keramika je mekše fakture, oker boje s loše sačuvanim tragovima narančasta premaza. Oko otvora za stijenj (na nosu) uočljiv je trag gorenja.

Tip: L – I B/C

Profil ramena: ne može se odrediti

Datacija: vjerojatno 2. st.

296. Inv. br. 1372 (Tab. 36)

(8. 7. 1999.); temenos jug;

d. 6,5 cm; š. 4 cm; v. 1,4 cm; ulomak svjetiljke sa sačuvanim dijelom diska, ramena, nosa i stijenke recipijenta; na disku je motiv ovna u trku okrenuta nadesno. Keramika je mekše fakture, oker boje bez sačuvana premaza.

Tip: L – IB ili C

Profil ramena: vjerojatno inačica L – V

Datacija: kraj 1. st./2. st.

Podrijetlo: italska radionica

(motiv GOETHERT 1997: str. 213, M. 193; ISTENIČ 2000: tab. 43, gr. 204)

297. Inv. br. 1373 (Tab. 36)

(12. 11. 1998.); temenos zapad, profil uz rub hrama;

d. 3,5 cm; š. 5 cm; v. 2,2 cm; ulomak nosa svjetiljke; keramika je tvrde fakture, okernarančaste boje s narančastosmeđim premazom.

Tip: vjerojatno L – I C

Profil ramena: ne može se odrediti

Datacija: kraj 1. st./2. st.

Podrijetlo: italska radionica

298. Inv. br. 1374 (Tab. 36)

(16. 6. 1996.); temenos sjever;

d. 2,5 cm; š. 2,3 cm; v. 0,8 cm; ulomak svjetiljke djelomice sačuvana diska, ramena i nosa. Na disku je ostatak stilizirana prikaza mora (vjerojatno kompozicija s dupinom). Keramika je mekše fakture, okernarančaste boje s narančastim premazom.

Tip: L – I B ili C

Profil ramena: L – IV b

Datacija: kraj 1. st. – 2. st.

Podrijetlo: italska radionica

299. Inv. br. 1375 (Tab. 36)

(1996.); temenos sjever;

d. 7 cm; š. 6 cm; v. 2,4 cm; dio svjetiljke zalijepljen od dvaju ulomaka. Sačuvan je veći dio diska, ramena, stijenke recipijenta i dna. Na disku je prikaz gladijatora okrenuta nalijevo. Stajaća ploha dna okružena je plitkim žlijebom. Keramika je mekše fature, oker boje s narančastosmeđim premazom metalna sjaja.

Tip: L – I B ili C

Profil ramena: L – III a

Datacija: kraj 1. st. – 2. st.

Podrijetlo: italska radionica

(motiv – GOETHERT 1997: str. 206, M. 99)

300. Inv. br. 1376 (Tab. 36)

(2. 11. 1998.); temenos zapad;

d. 4 cm; š. 5 cm; v. 2,5 cm; veći dio nosa svjetiljke, keramika je tvrđe fature, okernarančaste boje sa smeđim premazom metalna sjaja.

Tip: L – I C

Profil ramena: ne može se odrediti

Datacija: kraj 1. st. – 2. st.

Podrijetlo: italska radionica

301. Inv. br. 1377 (Tab. 37)

(4. 11. 1998.); temenos zapad;

d. 5 cm; š. 4 cm; v. 1,9 cm; ulomak svjetiljke sa sačuvanim dijelom nosa, stijenke recipijenta i dna. Stajaća ploha dna okružena je plitkim žlijebom. Keramika je tvrđe fature, okernarančaste boje s narančastosmeđim premazom.

Tip: L – I B/C ili C

Profil ramena: ne može se odrediti

Datacija: druga pol. 1. st. – 2. st.

Podrijetlo: italska radionica

302. Inv. br. 1378 (Tab. 37)

(9. 11. 1998.); temenos zapad, iz svih slojeva;

d. 8 cm; š. 4,8 cm; v. 2 cm; djelomice sačuvana svjetiljka; prikaz na disku nije sačuvan, a stajaća ploha dna okružena je plitkim žlijebom. Keramika je izlizana, mekše fature, oker boje s djelomice sačuvanim narančastim premazom.

Tip: L – I B/C

Profil ramena: vjerojatno inačica L – V

Datacija: 2. st.

303. Inv. br. 1379 (Tab. 37)

(3. 7. 1999.); temenos zapad;

d. 7,5 cm; š. 4 cm; v. 2,5 cm/d. 2,6 cm; š. 0,2 cm; v. 2 cm; dva dijela svjetiljke (jedan je zalijepljen od triju ulomaka) koji se međusobno ne spajaju. Sačuvan je dio diska, ramena, nos te dio stijenke recipijenta i dna. Na disku je ostatak precizno izvedena motiva (?), a stajaća ploha dna okružena je plitkim žlijebom. Keramika je tvrđe fature, oker boje sa svijetlosmeđim (mjestimice tamnijim) premazom.

Tip: L – I B/C

Profil ramena: L – IV b

Datacija: oko pol. 1. st.

Podrijetlo: italska radionica

304. Inv. br. 1380 (Tab. 37)

(8. 7. 1999.); temenos hrama;

d. 4,4 cm; š. 5 cm; v. 2,2 cm; ulomak svjetiljke djelomice sačuvana diska, ramena i dna. Nos je u potpunosti sačuvan. Na disku je stiliziran prikaz mora i s obzirom na analogije vjerojatno je bio ukrašen i motivom dupina. Stajaća ploha dna okružena je plitkim žlijebom. Keramika je mekše fature, okernarančaste boje s narančastim premazom.

Tip: L – I B/C ili C

Profil ramena: L – IV b

Datacija: kraj 1. st. – 2. st.

Podrijetlo: italska radionica

305. Inv. br. 1381 (Tab. 37)

(5. 11. 1998.); 2. sloj – tanak sloj crne zemlje;

d. 9,1 cm; š. 6,4 cm; v. 2,7 cm; u potpunosti sačuvana svjetiljka rustične izradbe. Na disku je dosta izlizan prikaz kantarosa, a na dnu tri okomito postavljena kružića s točkom u sredini. Keramika je srednje tvrde fature, oker boje bez premaza, a mjestimice se uočavaju tragovi gorenja.

Tip: L – I B/C ili C

Profil ramena: L – IV

Datacija: 2. st. – poč. 3. st

Podrijetlo: vjerojatno rad provincijalne radionice

(za izradbu i sličan motiv – PAHIĆ 1978: tab. 27. 1, 2

306. * Inv. br. 1382 (kat. 45)

307. Inv. br. 1383 (Tab. 38)

(6. 11. 1998.); temenos zapad, 4. sloj – sloj debele crne zemlje;

d. 8,7 cm; š. 7,2 cm; v. 2,6 cm; gotovo u potpunosti sačuvana svjetiljka zalijepljena od triju ulomaka. Nedostaje dio dna, recipijenta i ramena. Na disku je lošije izveden prikaz konja u trku okrenuta nadesno. Stajaća ploha dna okružena je plitkim žlijebom, a u sredini je kružić s točkom. Keramika je nešto mekše fature, oker boje sa sačuvanim smeđim premazom metalna sjaja.

Tip: L – I C

Profil ramena: inačica L – III a

Datacija: druga pol. 1. st. – poč. 2. st.

Podrijetlo: italska radionica

(motiv – BRADARA 2000: str. 1137, tab. I. 4; RAMADORI 2001: str. 120, 44.b)

308. Inv. br. 1384 (Tab. 38)

(3. 11. 1998.); temenos zapad, u visini ukrasnih kvadrata;

d. 6,8 cm; š. 7,1 cm; v. 1,2 cm; nepotpuno sačuvan gornji dio svjetiljke zalijepljen od

dvaju ulomaka. Sačuvan je disk, rame i dio volute nosa. Disk je ukrašen motivom pijetla s palminom grančicom. Keramika je nešto mekše fakture, oker boje s djelomice sačuvanim premazom narančastosmede boje.

Tip: vjerojatno L – I C

Profil ramena: L – III b

Datacija: druga pol. 1. st.

Podrijetlo: italska radionica

(motiv – kao za kat. 286)

309. Inv. br. 1385

(2. 11. 1998.); temenos zapad, sloj crne zemlje, keramike i stakla;

d. 4 cm; š. 4 cm; v. 2 cm/d. 4 cm; š. 2,4 cm; v. 0,4 cm; dva ulomka svjetiljke koji se međusobno ne spajaju: ulomak nosa, ramena i stijenke recipijenta, te ulomak ramena i volute nosa. Keramika je tvrđe fakture, oker boje s ostacima kvalitetna smeđa premaza metalna sjaja.

Tip: L – I C

Profil ramena: L – III b

Datacija: oko pol. 1. st.

Podrijetlo: italska radionica

310. Inv. br. 1386 (Tab. 38)

(12. 11. 1998.); temenos zapad; sloj smeđe zemlje debljine 15 cm;

d. 8,9 cm; š. 5,5 cm; v. 2,1 cm; ulomak svjetiljke zalijepljen od dvaju dijelova kojoj je sačuvan nos, dio diska, ramena i dna. Stajaća ploha dna okružena je žlijebom. Keramika je tvrđe fakture, oker boje s tragovima narančasta premaza metalna sjaja.

Tip: L – I C

Profil ramena: L – IV a

Datacija: druga pol. 1. st. – 2. st.

Podrijetlo: italska radionica

311. Inv. br. 1387 (Tab. 38)

(1996.); temenos sjever;

d. 5 cm; š. 5,3 cm; v. 2,4 cm; dio svjetiljke zalijepljen od četiriju ulomaka. Sačuvan je dio diska, ramena, nosa, stijenke recipijenta i dna. Na disku je prikaz stražnjega dijela neke životinje okrenute nalijevo. Stajaća ploha dna okružena je plitkim žlijebom. Keramika je tvrđe fakture, oker boje s kvalitetnim crvenkastosmedim premazom.

Tip: L – I C

Profil ramena: L – IV a

Datacija: druga pol. 1. st.

Podrijetlo: italska radionica

312. Inv. br. 1388 (Tab. 39)

(3. 11. 1998.); temenos zapad, na dubini od gornjega do donjega ukrasna kvadrata na hramu; 3. kvadrat;

d. 7,2 cm; š. 6,6 cm; v. 2,2 cm; svjetiljka bez sačuvana nosa. Na disku je prikaz gladijatora u klečeću stavu; lijeva ruka uzdignuta, a desna na leđima; na zemlji štiti. Stajaća ploha dna okružena je plitko urezanim žlijebom u okviru kojega su dva

štapičasta i jedan bademast motiv. Keramika je tvrde fakture, oker boje s djelomice sačuvanim premazom narančastosmeđe boje metalna sjaja.

Tip: vjerojatno L–I C

Profil ramena: L – IV b

Datacija: druga pol. 1. st. – poč. 2. st.

Podrijetlo: italska radionica

(motiv – DAUTOVA-RUŠEVLJAN 1987: str. 172, tab. 36, 6; MARDEŠIĆ 2002 I: str. 355, kat. 6; MARDEŠIĆ 2002 II: str. 162, 6; VIKIĆ-BELANČIĆ 1971a: tab. XIX. 20)

313. Inv. br. 1389 (Tab. 38)

(10. 11. 1998.); temenos zapad, 3. sloj;

d. 6,5 cm; š. 6,6 cm; v. 1,8 cm; djelomice sačuvan gornji dio svjetiljke zalijepljen od dvaju ulomaka. Na disku je prikaz kantarosa ukrašena stiliziranim biljnim motivom (rozeta). Keramika je tvrde fakture, okernarančaste boje s narančastosmeđim premazom metalna sjaja.

Tip: vjerojatno L–I C (po rasponu voluta)

Profil ramena: L – IV b

Datacija: 1. st. – 2. st.

Podrijetlo: italska radionica

314. Inv. br. 1390 (Tab. 39)

(9. 11. 1998.); temenos zapad, 1. sloj;

d. 6 cm; š. 1,8 cm; v. 3 cm; ulomak ramena i nosa svjetiljke. Keramika je tvrde fakture, okernarančaste boje sa smeđim premazom.

Tip: L–I C

Profil ramena: L – IV b

Datacija: kraj 1. st. – 2. st.

Podrijetlo: italska radionica

315. Inv. br. 1391

(2. 11. 1998.); temenos zapad; sloj crne zemlje s keramikom i staklom;

d. 6 cm; š. 2,2 cm; v. 1,2 cm/d. 4,5 cm; š. 3,9 cm; v. 3 cm/d. 3,3 cm; š. 2,7 cm; v. 1 cm; tri ulomka svjetiljke koji se međusobno ne spajaju. Sačuvan je dio diska, ramena, stijenke recipijenta i dna. Na disku je loše sačuvan dio motiva, a stajaća ploha dna okružena je plitkim žlijebom. Keramika je tvrde fakture, oker boje s narančastim premazom.

Tip: L–I C

Profil ramena: L – IV b

Datacija: kraj 1. st. – 2. st.

Podrijetlo: italska radionica

316. Inv. br. 1392 (Tab. 39)

(4. 11. 1998.; 6. 11. 1998.); zapad, sloj 1–3 (crna, gorena i smeđa zemlja);

d. 8 cm; š. 6,9 cm; v. 2,7 cm; djelomice sačuvana svjetiljka zalijepljena od triju ulomaka. Disk je ukrašen motivom amfore, a stajaća ploha dna okružena plitkim žlijebom. Keramika je mekše fakture, oker boje s djelomice sačuvanim smeđim premazom.

Tip: vjerojatno L – IC

Profil ramena: L – IV b

Datacija: kraj 1. st. – 2. st.

Podrijetlo: italska radionica

(motiv – MATIJAŠIĆ 1991: str. 115, gr. 22; RAMADORI 2001: str. 135, sl. 54)

317. Inv. br. 1393

(9. 7. 1999.); temenos zapad, sloj crne zemlje;

Stanje očuvanosti: d. 4 cm; š. 3 cm; v. 2,2 cm; ulomak ramena i nosa svjetiljke. Keramika je tvrde fature, okernarančaste boje sa svijetlim smeđim premazom metalna sjaja.

Tip: L – I C

Profil ramena: ne može se odrediti

Datacija: druga pol. 1. st.

Podrijetlo: italska radionica

318. Inv. br. 1394 (Tab. 39)

(4. 11. 1998.; 5. 11. 1998.); temenos zapad, u iskopu za rampu u 2. sloju (smeđa zemlja); d. 7 cm; š. 6 cm; v. 8,2 cm; dio svjetiljke zalijepljen od triju ulomaka. Sačuvano je dno, stijenka recipijenta, te dio diska, ramena i nosa. Stajaća ploha dna okružena je plitkim žlijebom, a u sredini je kružić. Keramika je mekše fature, oker boje s ostacima narančasta premaza.

Tip: L – IB ili C

Profil ramena: L – IV b

Datacija: kraj 1. st. – 2. st.

Podrijetlo: italska radionica

319. Inv. br. 1395

(12. 11. 1998.); temenos zapad, profil uza zid hrama;

d. 4,6 cm; š. 2,2 cm; v. 2,2 cm/d. 3,6 cm; š. 3,8 cm; v. 1,5 cm; dva ulomka iste svjetiljke od koje je sačuvan dio nosa, stijenske recipijenta i dna. Stajaća ploha dna okružena je plitkim žlijebom, a u sredini je utisnut kružić. Keramika je tvrde fature, oker boje.

Tip: L – IB ili C

Profil ramena: ne može se odrediti

Datacija: kraj 1. st. – 2. st.

Podrijetlo: italska radionica

320. * Inv. br. 1396 (kat. 50)

321. Inv. br. 1397 (Tab. 39)

(1996.); temenos sjever;

d. 4,5 cm; š. 4,5 cm/d. 5,5 cm; š. 5 cm; v. 1,5 cm; ulomak diska i dna svjetiljke. Na disku je motiv virovite rozete, a stajaća ploha dna okružena je plitkim žlijebom. U sredini je urezana oznaka Z. Keramika je tvrde fature, oker boje sa svijetlim smeđim premazom metalna sjaja.

Tip: L – I B (analog. Inv. br. 1396)

Profil ramena: L – III a

Datacija: druga pol. 1. st.
Podrijetlo: italska radionica
(motiv – PERLZWEIG 1961: tab. 3, 53)

322. Inv. br. 1398 (Tab. 40)
(6. 11. 1998.); temenos zapad; uz rub hrama iz svih slojeva;
d. 6 cm; š. 6 cm; v. 2 cm; ulomak svjetiljke sačuvana nosa, te djelomice diska i recipijenta.
Keramika je tvrde fakture, oker boje s nejednolično nanesenim smeđim premazom.
Tip: L – I B/C
Profil ramena: L – III a
Datacija: oko pol. 1. st.
Podrijetlo: italska radionica

323. Inv. br. 1399
(6. 11. 1998.); temenos zapad, uz rub hrama iz svih slojeva;
d. 9 cm; š. 5 cm; v. 3,5 cm; dio svjetiljke zalijepljen od dvaju ulomaka. Sačuvan je nos, dno, dio recipijenta i ramena. Keramika je tvrde fakture, loše izradbe i bez sačuvana premaza. Na dnu se uočavaju na stajaćoj plohi utisnuta dva koncentrična kružića; na nosu tragovi gorenja.
Tip: L – I C
Datacija: vjerojatno 2. st.
Podrijetlo: možda lokalno

324. Inv. br. 1400 (Tab. 40)
(? 7. 1999.); temenos zapad; dub. 10–20 cm od podnice u obliku kanala;
d. 5 cm; š. 2,5 cm; v. 2 cm; ulomak svjetiljke djelomice sačuvana nosa, ramena i diska.
Keramika je tvrde fakture, oker boje sa smeđim premazom metalna sjaja.
Tip: L – I B
Profil ramena: L – III a
Datacija: oko pol. 1. st.
Podrijetlo: italska radionica

• Svjetiljke sa zaobljenim volutnim nosom; LOESCHCKE IV; DRESSEL 11; BRONEER XXIII; IVANY II

(GOETHERT 1997: str. 76-78; GUALANDI GENITO 1986: str. 180-186; ISTENIČ 1999: str. 164; MENZEL 1954: str. 38; RAMADORI 2001: str. 129-130; SCHÄFER 1990: str. 38-41; VIKIĆ-BELANČIĆ 1971a: str. 107-109)

325. Inv. br. 1401 (Tab. 40)
(1996.); temenos sjever;
d. 7 cm; š. 5,8 cm; v. 2,2 cm; dio svjetiljke zalijepljen od triju ulomaka. Sačuvan je dio diska, ramena i nosa. Keramika je tvrde fakture, oker boje. Svjetlosmeđ premaz (mjestimice tamnije nijanse) izrazito metalna sjaja je kompaktan i vrlo kvalitetan.
Tip: L – IV
Profil ramena: L – III a
Datacija: druga – treća četvrtina 1. st.
Podrijetlo: italska radionica

326. Inv. br. 1402 (Tab. 40)

(2. 11. 1998.); temenos zapad, sloj crne zemlje, keramike i stakla; d. 3,5 cm; š. 3,8 cm; v. 1,5 cm; ulomak gornjega dijela svjetiljke kojemu je sačuvan dio diska, ramena i nosa. Keramika je tvrde fature, okernarančaste boje s narančastosmeđim premazom metalna sjaja.

Tip: L – IV

Profil ramena: L – II

Datacija: oko pol. 1. st.

Podrijetlo: italska radionica

327. Inv. br. 1403 (Tab. 40)

(1996.); temenos sjever;

d. 6,5 cm; š. 1,2 cm; v. 2,5 cm; ulomak svjetiljke djelomice sačuvana ramena, nosa, stijenke recipijenta i dna. Keramika je tvrde fature, oker boje s narančastosmeđim premazom.

Tip: L – IV

Datacija: oko pol. 1. st.

Podrijetlo: italska radionica

328. Inv. br. 1404

(1996.); temenos sjever;

d. 5 cm; š. 2,5 cm; v. 2,4 cm; dio nosa i stijenke recipijenta svjetiljke. Keramika je tvrde fature, oker boje sa smeđim premazom.

Tip: L – IV

Datacija: oko pol. 1. st.

Podrijetlo: italska radionica

329. * Inv. br. 1405 (kat. 52)

330. Inv. br. 1406 (Tab. 40)

(16. 9. 1999.); iz crne zemlje nasute iz zapadnoga temenosa;

d. 2,5 cm; š. 3,4 cm; v. 0,9 cm/d. 2,7 cm; š. 2,5 cm; v. 1 cm; dio svjetiljke zalijepljen od triju ulomaka. Sačuvan je dio diska, ramena i nosa. Keramika je tvrde fature, oker boje s narančastim premazom metalna sjaja.

Tip: L – IV

Profil ramena: L – II

Datacija: oko pol. 1. st.

Podrijetlo: italska radionica

• Svjetiljke za koje se zbog stupnja sačuvanosti ne može sa sigurnošću odrediti kojem tipu svjetiljaka volutna nosa pripadaju

331. Inv. br. 1407 (Tab. 41)

(3. 11. 1998.); temenos zapad;

d. 2 cm; š. 5 cm; v. 1 cm; ulomak svjetiljke djelomice sačuvana diska i ramena. Na disku je prikaz lepeze – školjke. Keramika je tvrde fature, oker boje bez sačuvana premaza.

Tip: ne može se odrediti

Profil ramena: L – II

Datacija: 1. st.

Podrijetlo: italska radionica

(motiv – GOETHERT 1997: str. 215, M. 228; SCHÄFER 1990: str. 20, kat. 15)

332. Inv. br. 1408 (Tab. 41)

(10. 11. 1998.); temenos zapad;

d. 3,6 cm; š. 1,9 cm; v. 2,4 cm; ulomak svjetiljke s dijelom diska, ramena i stijenke recipijenta. Na disku je vidljiv dio nekog motiva (?). Keramika je tvrde fature, oker boje s ostacima narančastosmeđa premaza metalna sjaja.

Tip: ne može se odrediti

Profil ramena: L – III a

Datacija: oko pol. 1. st.

Podrijetlo: italska radionica

333. Inv. br. 1409

(5. 11. 1998.); temenos zapad, na visini ukrasnih kvadrata od žbuke;

d. 4 cm; š. 1,5 cm; v. 0,7 cm; ulomak svjetiljke sa sačuvanim dijelom ramena i diska. Keramika je nešto mekše fature s primjesama, okernarančaste boje s ostacima narančastosmeđa premaza metalna sjaja.

Tip: ne može se odrediti

Profil ramena: L – IV b

Datacija: kraj 1. st. – 2. st.

Podrijetlo: italska radionica

334. Inv. br. 1410 (Tab. 41)

(1996.); temenos sjever;

d. 6,5 cm; š. 4,7 cm; v. 1,8 cm; dio svjetiljke zalijepljen od triju ulomaka. Sačuvan je veći dio udubljena diska i ramena. Na disku je prikaz psa koji napada vepa. Dno je okruženo stajaćim prstenom. Keramika je tvrde fature, oker boje sa svijetlosmeđim premazom metalna sjaja.

Tip: ne može se odrediti

Profil ramena: L – II a

Datacija: druga – treća četvrtina 1. st.

Podrijetlo: italska radionica

(motiv – GOETHERT 1997: str. 211, M 165; MENZEL 1954: str. 42, Abb. 33, 26)

335. Inv. br. 1411 (Tab. 41)

(3. 7. 1999.); temenos zapad;

d. 6,5 cm; š. 5,5 cm; v. 3 cm; dio svjetiljke zalijepljen od četiriju ulomaka. Sačuvan je dio diska, ramena, nosa, stijenke recipijenta i dna. Na disku je sačuvan precizno izveden dio motiva (?), a dno je okruženo stajaćim prstenom. Keramika je tvrde fature, oker boje sa smeđim premazom (neujednačene nijanse) metalna sjaja.

Tip: ne može se odrediti

Profil ramena: L – II

Datacija: do pol. 1. st.

Podrijetlo: italska radionica

336. Inv. br. 1412 (Tab. 41)

(1996.); temenos sjever;

d. 6,5 cm; š. 5,1 cm; v. 1 cm; dio diska i ramena svjetiljke zalijepljen od dvaju ulomaka. Na disku je prikaz krilate Harpije. Keramika je nešto mekše fakture, oker boje s narančastim premazom.

Tip: ne može se odrediti

Profil ramena: inačica L – III a

Datacija: druga pol. 1. st.

Podrijetlo: italska radionica

(motiv – MATIJAŠIĆ 1991: str. 116, gr. 24; VIKIĆ-BELANČIĆ 1971a: tab. XIX. 16)

337. Inv. br. 1413 (Tab. 41)

(2. 7. 1999.); temenos zapad, sloj 20 cm od dna podnice;

d. 7,2 cm; š. 3,1 cm; v. 1,5 cm/d. 4 cm; š. 1,5 cm; v. 1,6 cm/d. 3,6 cm; š. 4 cm; v. 1,7 cm/d. 2,7 cm; š. 2,2 cm; v. 1 cm; četiri ulomka svjetiljke koja se međusobno ne spajaju. Sačuvan je dio diska, ramena, početak nosa, te dio stijenke recipijenta i dna. Na disku je precizno izveden ostatak nekog motiva, a stajaća ploha dna okružena je plitkim žlijebom. Keramika je tvrđe fakture, oker boje s narančastosmeđim premazom metalna sjaja.

Tip: ne može se odrediti

Profil ramena: L – II a

Datacija: druga – treća četvrtina 1. st.

Podrijetlo: italska radionica

338. Inv. br. 1414

(2. 11. 1998.); temenos zapad; sloj crne zemlje s keramikom i staklom;

d. 4,5 cm; š. 2 cm; v. 0,4 cm; ulomak svjetiljke djelomice sačuvana diska i ramena. Na disku je nejasan lik životinje u trku glave okrenute nadesno. Keramika je nešto mekše fakture, oker boje sa smeđim premazom metalna sjaja.

Tip: ne može se odrediti

Profil ramena: L – IV b

Datacija: vjerojatno druga pol. 1. st.

Podrijetlo: italska radionica

339. Inv. br. 1415 (Tab. 42)

(5. 11. 1998.); temenos zapad, sloj smeđe zemlje debljine 15 cm;

d. 5 cm; š. 3,4 cm; v. 2,4 cm; ulomak diska, ramena i stijenke recipijenta svjetiljke. Na disku je sačuvan dio prikaza meduze. Keramika je tvrđe fakture, oker boje sa svijetlosmeđim premazom metalna sjaja.

Tip: ne može se odrediti

Profil ramena: L – III b

Datacija: 1. st. – 2. st.

Podrijetlo: italska radionica

340. * Inv. br. 1416 (kat. 51)

341. * Inv. br.1417 (kat. 53)

342. Inv. br. 1418 (Tab. 42)

(1996.); temenos sjever;

d. 4,1 cm; š. 3,7 cm; v. 0,7 cm/d. 3,9 cm; 10,8 cm; v. 2,1 cm; dva ulomka svjetiljke koja se međusobno ne lijepe. Sačuvan je dio diska i stijenke recipijenta. Na disku je reljefan prikaz Dijane koja hrani srndaća. Keramika je tvrde fature, oker boje s tragovima premaza svijetlosmeđe boje metalna sjaja.

Tip: ne može se odrediti

Datacija: druga pol. 1. st.

Podrijetlo: italska radionica

(motiv – GOETHERT 1997: str. 201, M. 17; VIKIĆ-BELANČIĆ 1971a: tab. XXVI. 4)

343. Inv. br. 1419 (Tab. 42)

(2. 7. 1999. – 14. 10. 1999.); temenos zapad, sloj 20 cm od dna zaobljene podnice ispod zida temenosa hrama – razina temelja;

d. 4,9 cm; š. 5,7 cm; v. 2,7 cm; dio svjetiljke zalijepljen od sedam ulomaka. Sačuvan je dio diska, ramena, stijenke recipijenta i dna. Na disku je prikaz Silena, a stajaća ploha dna okružena je plitkim žlijebom. Keramika je oker boje sa svijetlosmeđim premazom metalna sjaja.

Tip: ne može se odrediti

Profil ramena: vjerojatno L – III

Datacija: druga pol. 1. st.

Podrijetlo: italska radionica

(motiv – GOETHERT 1997: str. 203, M. 52; MENZEL 1954: str. 36, Abb. 31, 14)

344. Inv. br. 1420 (Tab. 42)

(2. 7. 1999.); temenos zapad, sloj 20 cm od dna zaobljene podnice;

d. 5,5 cm; š. 1,5 cm; v. 1,8 cm/d. 2,6 cm; š. 0,7 cm; v. 2,3 cm/d. 3 cm; š. 3,3 cm; v. 0,3 cm; tri ulomka svjetiljke koja se međusobno ne spajaju. Sačuvan je dio diska, ramena i stijenke recipijenta. Keramika je tvrde fature, oker boje sa smeđim (mjestimice tamnijim) premazom metalna sjaja. Na disku je prikaz Silena.

Tip: ne može se odrediti

Profil ramena: L – III

Datacija: druga pol. 1. st.

Podrijetlo: italska radionica

(motiv – kao za kat. 343)

345. Inv. br. 1421 (Tab. 42)

(3. 7. 1999.); temenos zapad;

d. 7 cm; š. 3,5 cm; v. 2 cm; ulomak svjetiljke djelomice sačuvana diska, ramena i stijenke recipijenta. Na disku je vidljiv precizno izveden dio motiva – stražnje noge neke životinje. Keramika je tvrde fature, oker boje s ostacima svijetlosmeđa premaza metalna sjaja.

Tip: ne može se odrediti

Profil ramena: L – III a
Datacija: oko pol. 1. st.
Podrijetlo: italska radionica

346. Inv. br. 1422 (Tab. 42)
(6. 11. 1998.); temenos zapad, 4. sloj – sloj debele crne zemlje;
d. 7 cm; š. 3 cm; v. 2,6 cm; dio svjetiljke zalijepljen od triju ulomaka kojima je sačuvan dio ramena, stijenke recipijenta i dna. Stajaća ploha dna okružena je žlijebom. Keramika je nešto mekše fakture, narančastooker boje s narančastosmeđim premazom.

Tip: ne može se odrediti
Profil ramena: L – III a
Datacija: druga pol. 1. st.
Podrijetlo: italska radionica

347. Inv. br. 1423 (Tab. 42)
(10. 11. 1998. – 12. 11. 1998.); temenos zapad, profil uz rub hrama;
d. 4 cm; š. 2 cm; v. 2,7 cm; dio svjetiljke zalijepljen od triju ulomaka. Sačuvan je dio ramena, stijenke recipijenta i dna. Na disku je djelomice sačuvan motiv pijetla. Stajaća ploha dna okružena je plitkim žlijebom. Keramika je tvrde fakture, okernarančaste boje s narančastim premazom.

Tip: ne može se odrediti
Profil ramena: L – III a
Datacija: druga pol. 1. st.
Podrijetlo: italska radionica
(motiv – kao za kat. 286)

348. Inv. br. 1424 (Tab. 42)
(? 1999.); temenos hrama;
d. 5,1 cm; š. 1,9 cm; v. 2,2 cm; ulomak stijenke recipijenta i ramena svjetiljke. Keramika je tvrde fakture, oker boje s tragovima gorenja i premaza smeđe boje.

Tip: ne može se odrediti
Profil ramena: L – III a
Datacija: druga pol. 1. st.
Podrijetlo: italska radionica

349. Inv. br. 1425 (Tab. 43)
(12. 11. 1998.); temenos zapad, profil uza zid hrama;
d. 4 cm; š. 1,6 cm; v. 1,6 cm; ulomak ramena i stijenke recipijenta svjetiljke. Keramika je tvrde fakture, okernarančaste boje s narančastosmeđim premazom metalna sjaja.

Tip: ne može se odrediti
Profil ramena: L – III a
Datacija: druga – treća četvrtina 1. st.
Podrijetlo: italska radionica

350. Inv. br. 1426 (Tab. 43)
(1996.); temenos sjever;

d. 5 cm; š. 1,6 cm; v. 1,7 cm; ulomak svjetiljke djelomice sačuvana ramena i stijenke recipijenta. Keramika je mekše fature, okernarančaste boje s narančastim premazom.

Tip: ne može se odrediti

Profil ramena: L – III a

Datacija: druga – treća četvrtina 1. st.

Podrijetlo: italska radionica

351. Inv. br. 1427 (Tab. 43)

(10. 11. 1998.); temenos zapad, sloj 4.;

d. 4,5 cm; š. 1,9 cm; v. 2,3 cm; ulomak svjetiljke s dijelom diska, ramena i stijenke recipijenta, te dio dna koje je okruženo stajacim prstenom. Keramika je tvrde fature, oker boje s ostacima narančastosmeđa premaza metalna sjaja.

Tip: ne može se odrediti

Profil ramena: L – III a

Datacija: druga – treća četvrtina 1. st.

Podrijetlo: italska radionica

352. Inv. br. 1428 (Tab. 43)

(1996.); temenos sjever;

d. 6 cm; š. 4,2 cm; v. 3 cm; dio svjetiljke zalijepljen od dvaju ulomaka. Sačuvan je dio ramena, stijenke recipijenta i dna. Stajaća ploha dna okružena je plitkim žlijebom. Keramika je tvrde fature, oker boje sa smeđim premazom metalna sjaja.

Tip: ne može se odrediti

Profil ramena: III a

Datacija: druga – treća četvrtina 1. st.

Podrijetlo: italska radionica

353. Inv. br. 1429

(1993.); temenos sjever, sonda u sjevernom kutu hodnika iza zida hrama;

d. 7 cm; š. 2,5 cm; v. 2,5 cm; dio svjetiljke zalijepljen od četiriju ulomaka. Sačuvan je dio diska, ramena, dna i stijenke recipijenta. Na disku je sačuvan dio motiva (?), a na dnu je stajaci prsten. Keramika je tvrde fature, oker boje s tragovima narančastosmeđa premaza.

Tip: ne može se odrediti

Profil ramena: L – III a

Datacija: vjerojatno druga pol. 1. st.

Podrijetlo: italska radionica

354. Inv. br. 1430 (Tab. 43)

(1996.); temenos sjever;

d. 4 cm; š. 1,5 cm; v. 0,5 cm/d. 4 cm; š. 1,4 cm; v. 2,2 cm/d. 3,7 cm; š. 3,3 cm; v. 1 cm; tri ulomka svjetiljke koja se međusobno ne lijepe. Sačuvan je dio diska, ramena, stijenke recipijenta i dna. Na disku je ostatak motiva, a stajaća ploha dna okružena je plitkim žlijebom. Keramika je tvrde fature, oker boje s narančastosmeđim premazom metalna sjaja.

Tip: ne može se odrediti

Profil ramena: L – III a

Datacija: druga pol. 1. st.
Podrijetlo: italska radionica

355. Inv. br. 1431
(1996.), temenos sjever;
d. 3,2 cm; š. 1,9 cm; v. 1,9 cm; ulomak ramena i stijenke recipijenta svjetiljke. Keramika je tvrđe fature, oker boje s narančastim premazom.
Tip: ne može se odrediti
Profil ramena: L – III a
Datacija: druga – treća četvrtina 1. st.
Podrijetlo: italska radionica

356. Inv. br. 1432 (Tab. 43)
(1996.); temenos sjever;
d. 8 cm (s ručkom); š. 1,9 cm; v. (4 cm s ručkom)/d. 4,2 cm; š. 3,7 cm; v. 0,9 cm; dva ulomka svjetiljke od kojih je jedan zalijepljen od dvaju fragmenata. Sačuvana je prstenasta ručka, te djelomice disk, rame i stijenka recipijenta. Na disku je reljefan prikaz kratera s vriježom vinove loze i grozdovima. Keramika je tvrđe fature, oker boje sa smeđim premazom.
Tip: ne može se odrediti
Profil ramena: L – III a
Datacija: druga – treća četvrtina 1. st.
Podrijetlo: italska radionica
(motiv – GOETHERT 1997: str. 214, M. 217; MENZEL 1954: str. 36, Abb. 31, 4; VIKIĆ-BELANČIĆ 1971a: tab. VIII. 1)

357. Inv. br. 1433 (Tab. 43)
(4. 11. 1998.); nasip između zapadnog zida hrama i ogradnog zida hrama;
d. 5,2 cm; š. 5,1 cm; v. 2,6 cm; dio svjetiljke zalijepljen od dvaju dijelova. Sačuvan je dio diska, ramena, recipijenta i dna. Na disku je prikaz kantarosa. Stajaća ploha dna okružena je plitkim žlijebom s kružićem u sredini. Keramika je tvrđe fature, okernarančaste, a premaz tamnije narančaste boje metalna sjaja.
Tip: ne može se odrediti
Profil ramena: L – IV a
Datacija: druga pol. 1. st. – poč. 2. st.
Podrijetlo: italska radionica
(motiv – LARESE 1983: str. 33; 8, 9; str. 37; 24; MIKL-CURK 1976: tab. XVIII. 8; S. PETRU, P. PETRU 1978: tab. LVII. 14; VIKIĆ-BELANČIĆ 1971a: tab. XXVII. 24)

358. Inv. br. 1434 (Tab. 44)
(? 1999.); temenos hrama (južni dio);
d. 3 cm; š. 4 cm; v. 1 cm; ulomak diska i ramena svjetiljke. Na disku je ostatak reljefno izvedena cvjetnoga motiva. Keramika je tvrđe fature, oker boje s narančastim premazom.
Tip: ne može se odrediti
Profil ramena: inačica L – III a

Datacija: druga pol. 1. st.
Podrijetlo: italska radionica
(motiv – ISTENIČ 2000: str. 319, gr. 292)

359. Inv. br. 1435
(1996.); temenos sjever;
d. 3,2 cm; š. 1,7 cm; v. 1,9 cm; ulomak svjetiljke djelomice sačuvana diska, ramena i stijenke recipijenta. Na disku je ostatak reljefna motiva (?). Keramika je tvrde fature, oker boje sa smeđim premazom.
Tip: ne može se odrediti
Profil ramena: L – III a
Datacija: druga pol. 1. st. – poč. 2. st.
Podrijetlo: italska radionica

360. Inv. br. 1436 (Tab. 44)
(1993.); temenos sjever, sonda u sjevernom kutu hodnika iza zida hrama;
d. 2,4 cm; š. 6 cm; v. 2,5 cm; dio svjetiljke zalijepljen od pet ulomaka. Sačuvan je dio diska, ramena, stijenke recipijenta i dna. Na disku je sačuvan dio prikaza žrtvenika između dviju baklji. Stajaća ploha dna okružena je plitkim žlijebom. Keramika je mekše fature, okernarančaste boje s tragovima narančastosmeđa premaza.
Tip: ne može se odrediti
Profil ramena: L – IV b
Datacija: druga pol. 1. st. – poč. 2. st.
Podrijetlo: italska radionica
(motiv – ISTENIČ 2000: tab. 177, gr. 786; LARESE 1983: str. 33, 6; 35, 17; 37, 23; MIKL-CURK 1976: tab. XVIII. 4; S. PETRU, P. PETRU 1978: tab. LVIII. 5; VIKIĆ-BELANČIĆ 19771.a: XX. 17)

361. Inv. br. 1437 (Tab. 44)
(3. 11. 1998. – 12. 11. 1998.); temenos zapad, u visini ukrasnih kvadrata od žbuke; profil uz rub hrama;
d. 5, 5 cm; š. 6,2 cm; v. 2,3 cm; dio svjetiljke zalijepljen od triju ulomaka. Sačuvan je dio diska, ramena, recipijenta i dna. Na disku je sačuvan dio prikaza ribiča s košarama. Stajaća ploha dna okružena je plitkim žlijebom. Keramika je tvrde fature, narančastooker boje s narančastim premazom.
Tip: ne može se odrediti
Profil ramena: L – IV b
Datacija: druga – treća četvrtina 1. st.
Podrijetlo: italska radionica
(motiv – ISTENIČ 2000: tab. 96, gr. 473)

362. Inv. br. 1438 (Tab. 44)
(1996.); temenos sjever;
d. 5,8 cm; š. 2 cm; v. 2,3 cm; dio svjetiljke djelomice sačuvana diska, ramena, stijenke recipijenta i dna. Na disku je sačuvan dio motiva. Stajaća ploha dna okružena je plitkim žlijebom. Keramika je tvrde fature, oker boje s kvalitetnim smeđim premazom metalna sjaja.

Tip: ne može se odrediti
Profil ramena: L – IV b
Datacija: druga – treća četvrtina 1. st.
Podrijetlo: italska radionica

363. Inv. br. 1439
(1996.); temenos sjever;
d. 2,7 cm; š. 2,6 cm; v. 1,1 cm; ulomak svjetiljke sa sačuvanim dijelom diska i ramena.
Na disku je ostatak reljefno izvedena motiva. Keramika je tvrde fakture, oker boje s narančastosmeđim premazom metalna sjaja.
Tip: ne može se odrediti
Profil ramena: L – IV b
Datacija: druga pol. 1. st.
Podrijetlo: italska radionica

364. Inv. br. 1440 (Tab. 44)
(3. 11. 1998. – 4. 11. 1998.), temenos zapad, u visini ukrasnih kvadrata od žbuke, nasip između ogradnog zida hrama i zapadnog zida hrama;
d. 6 cm; š. 5,5 cm; v. 1,5 cm; dio svjetiljke zalijepljen od triju ulomaka. Djelomice su sačuvani disk, rame i stijenka recipijenta. Keramika je tvrde fakture, oker boje s tragovima gorenja. Premaz nije sačuvan.
Tip: ne može se odrediti
Profil ramena: L – IV b
Datacija: druga pol. 1. st. – 2. st.
Podrijetlo: italska radionica

365. Inv. br. 1441 (Tab. 44)
(1996.); temenos sjever;
d. 7 cm; š. 2,2 cm; v. 2,1 cm; dio svjetiljke zalijepljen od dvaju ulomaka. Sačuvan je dio ramena i stijenke recipijenta. Keramika je tvrde fakture, oker boje sa svijetlim smeđim premazom metalna sjaja.
Tip: ne može se odrediti
Profil ramena: vjerojatno L – III a
Datacija: druga – treća četvrtina 1. st.
Podrijetlo: italska radionica

366. Inv. br. 1442
(2. 11. 1998.); temenos zapad, sloj crne zemlje s keramikom i staklom;
d. 5,5 cm; š. 6 cm v. 1,9 cm; dio svjetiljke bez sačuvana prikaza na disku. Stajaća ploha dna okružena je plitkim žlijebom, a u sredini je kružić. Keramika je loše sačuvana, oker boje s ostacima tamnijega narančasta premaza.
Tip: ne može se odrediti
Profil ramena: L – IV b
Datacija: kraj 1. st. – 2. st.
Podrijetlo: italska radionica

367. Inv. br. 1443

(6. 11. 1998.); temenos zapad; 4. sloj debele crne zemlje;
d. 2,5 cm; š. 6 cm; v. 2,3 cm; ulomak svjetiljke kojemu su u većoj mjeri sačuvani
recipijent i dno, te dio diska i ramena. Keramika je tvrđe fakture, oker boje s tragovima
narančasta premaza.

Tip: ne može se odrediti

Profil ramena: L – IV b

Datacija: druga pol. 1. st.

Podrijetlo: italska radionica

368. * Inv. br. 1444 (kat. 54)

369. Inv. br. 1445

(9. 7. 1999.); temenos zapad, u sloju crne zemlje;
d. 4,6 cm; š. 1,6 cm; v. 2,4 cm; ulomak svjetiljke djelomice sačuvana diska, ramena i
stijenke recipijenta. Na disku je vidljiv dio motiva (?). Keramika je tvrđe fakture, oker
boje s narančastosmeđim premazom metalna sjaja.

Tip: ne može se odrediti

Profil ramena: L – IV b

Datacija: druga pol. 1. st.

Podrijetlo: italska radionica

370. Inv. br. 1446 (Tab. 44)

(3. 11. 1998.); temenos zapad, u visini ukrasnih kvadrata od žbuke;
d. 4,2 cm; š. 2,2 cm; v. 2 cm; ulomak svjetiljke djelomice sačuvana ramena, diska i
stijenke recipijenta. Keramika je tvrđe fakture, okernarančaste boje s narančastosmeđim
premazom metalna sjaja.

Tip: ne može se odrediti

Profil ramena: L – III a

Datacija: druga – treća četvrtina 1. st.

Podrijetlo: italska radionica

371. Inv. br. 1447 (Tab. 45)

(10. 11. 1998.); temenos zapad, sloj 4.;
d. 5,2 cm; š. 2 cm; v. 2,5 cm; dio svjetiljke zalijepljen od dvaju ulomaka. Sačuvan je
dio diska, ramena, stijenke recipijenta i dna. Na disku je vidljiv dio motiva (rep i kopito
neke životinje), a stajaća ploha dna okružena je plitkim žlijebom. Keramika je
okernarančaste boje s ostacima premaza narančastosmede boje metalna sjaja.

Tip: ne može se odrediti

Profil ramena: L – IV a

Datacija: druga pol. 1. st.

Podrijetlo: italska radionica

372. Inv. br. 1448 (Tab. 45)

(8. 7. 1999.); temenos zapad;
d. 4 cm; š. 4,7 cm; v. 1,6 cm; ulomak svjetiljke sa sačuvanim dijelom diska, ramena i
stijenke recipijenta. Na disku je motiv kantarosa s borovom grančicom. Keramika je
tvrđe fakture, oker boje sa slabo sačuvanim svijetlim smeđim premazom.

Tip: ne može se odrediti
 Profil ramena: L – IV a
 Datacija: druga pol. 1. st.
 Podrijetlo: italska radionica
 (motiv – kao za kat. 357)

373. Inv. br. 1449 (Tab. 45)
 (1996.); temenos sjever;
 d. 6,5 cm; š. 2,9 cm; v. 2,6 cm; ulomak svjetiljke djelomice sačuvana diska, ramena, stijenke recipijenta i dna. Na disku je ostatak nekog motiva. Stajaća ploha dna okružena je plitkim žlijebom. Keramika je tvrde fature, oker boje s narančastosmeđim premazom.

Tip: ne može se odrediti
 Profil ramena: L – IV a
 Datacija: druga – treća četvrtina 1. st.
 Podrijetlo: italska radionica

374. Inv. br. 1450 (Tab. 45)
 (26. 6. 1999.); temenos zapad, dno zaobljene podnice;
 d. 4,5 cm; š. 4,5 cm; v. 0,8 cm; ulomak diska svjetiljke na kojemu je prikaz gladijatora sa štitom i mačem. Glava mu je okrenuta nalijevo. Keramika je tvrde fature, okernarančaste boje s tragovima svijetlosmeđa premaza metalna sjaja.

Tip: ne može se odrediti
 Datacija: 1. st.
 Podrijetlo: italska radionica
 (motiv – BONNET, DELPLACE 1998: tab. 2, 21; GOETHERT 1997: str. 206, M. 102)

375. Inv. br. 1451 (Tab. 45)
 (1996.), temenos sjever;
 d. 3,3 cm; g. 3,6 cm; v. 0,5 cm; ulomak diska svjetiljke s reljefnim prikazom lava okrenuta nadesno. Keramika je tvrde fature, oker boje s narančastosmeđim premazom zagasita tona i metalna sjaja.

Tip: ne može se odrediti
 Datacija: 1. st.
 Podrijetlo: italska radionica
 (motiv – kao za kat. 281)

376. Inv. br. 1452 (Tab. 45)
 (2. 7. 1999.); temenos zapad, na dubini od 20 cm od dna zaobljene podnice;
 d. 4,2 cm; š. 2,4 cm; v. 1,1 cm; ulomak svjetiljke djelomice sačuvana diska i ramena. Na disku je sačuvan dio prikaza Pegaza. Keramika je tvrde fature, oker boje sa smeđim premazom metalna sjaja.

Tip: ne može se odrediti
 Datacija: 1. st.
 Podrijetlo: italska radionica
 (motiv – GOETHERT 1997: str. 211, M. 163; MATIJAŠIĆ 1991: str. 107, gr. 6. 4; str. 122, gr. 41. 2; MENZEL 1954: str. 40, Abb. 23, 15)

377. Inv. br. 1453 (Tab. 45)

(1996.); temenos sjever;

d. 3,3 cm; š. 2,2 cm; v. 0,6 cm; ulomak diska svjetiljke s dijelom reljefna prikaza ovna okrenuta nadesno. Keramika je tvrde fature, oker boje s narančastim premazom metalna sjaja.

Tip: ne može se odrediti

Datacija: 1. st.

Podrijetlo: italska radionica

(motiv – kao za kat. 296)

378. Inv. br. 1454

(4. 11. 1998.); između ogradnog zida hrama i zapadnog zida hrama;

d. 7,7 cm; š. 6,2 cm; v. 2 cm; ulomak donjega dijela svjetiljke. Stajaća ploha dna okružena je plitkim žlijebom. Keramika je oker boje s djelomice sačuvanim narančastosmeđim premazom metalna sjaja.

Tip: ne može se odrediti

Datacija: druga pol. 1. st. – poč. 2. st.

Podrijetlo: italska radionica

379. Inv. br. 1455

(1996.); temenos sjever;

d. 6 cm; š. 7,2 cm; v. 2,4 cm; dio svjetiljke zalijepljen od triju ulomaka. Sačuvan je dio ramena, stijenke recipijenta i dna. Stajaća ploha dna okružena je plitkim žlijebom. Keramika je tvrde fature, oker boje s tragovima svijetlosmeđa premeza metalna sjaja.

Tip: ne može se odrediti

Datacija: druga pol. 1. st.

Podrijetlo: italska radionica

380. Inv. br. 1456

(1996.); temenos sjever;

d. 6,2 cm; š. 3,1 cm; v. 2 cm; dio svjetiljke zalijepljen od triju ulomaka. Sačuvan je dio dna, stijenke recipijenta i ramena. Stajaća ploha dna okružena je plitkim žlijebom. Keramika je tvrde fature, oker boje s narančastim premazom metalna sjaja.

Tip: ne može se odrediti

Datacija: 1. st.

Podrijetlo: italska radionica

381. Inv. br. 1457

(7. 7. 1999.); 0,5 m od otvora kanala u crnom humusu; 50 cm od vrha otvora;

d. 4 cm; š. 5 cm; v. 0,7 cm/d. 3,4 cm; š. 3 cm; v. 0,5 cm; dva ulomka svjetiljke koja se međusobno ne spajaju. Djelomice je sačuvana stijenka recipijenta i dno. Stajaća ploha dna okružena je plitkim žlijebom, a u sredini je utisnut kružić. Keramika je mekše fature, oker boje sa narančastosmeđim premazom.

Tip: ne može se odrediti

Datacija: vjerojatno druga pol. 1. st.

Podrijetlo: italska radionica

382. Inv. br. 1458

(3. 7. 1999.); temenos zapad;

d. 4,5 cm; š. 3 cm; v. 1,2 cm; ulomak svjetiljke djelomice sačuvana dna i stijenke recipijenta. Stajaća ploha dna okružena je plitkim žlijebom. Keramika je tvrđe fature, okernarančaste boje s tragovima narančasta premaza.

Tip: ne može se odrediti

Datacija: 1. st.

Podrijetlo: italska radionica

383. Inv. br. 1459

(5. 11. 1998.); temenos zapad, sloj crne zemlje;

d. 5,7 cm; š. 3,7 cm; v. 2,3 cm; ulomak stijenke recipijenta i dna svjetiljke. Stajaća ploha dna okružena je plitkim žlijebom. Keramika je tvrđe fature, okernarančaste boje s ostacima narančastosmeđa premaza.

Tip: ne može se odrediti

Datacija: druga pol. 1. – 2. st.

Podrijetlo: italska radionica

384. Inv. br. 1460

(14. 10. 1999.); temenos zapad, ispod zida temenosa – razina temelja;

d. 4,5 cm; š. 4,5 m; v. 2,5 cm; dio stijenke recipijenta i dna svjetiljke. Stajaća ploha dna okružena je plitkim žlijebom. Keramika je tvrđe fature, oker boje s narančastosmeđim premazom metalna sjaja.

Tip: ne može se odrediti

Datacija: 1. st.

Podrijetlo: italska radionica

385. Inv. br. 1461 (Tab. 45)

(3. 11. 1998.); temenos zapad, u visini ukrasnih kvadrata od žbuke;

d. 4 cm; š. 1,5 cm; v. 0,7 cm; ulomak svjetiljke sa sačuvanim dijelom ramena i diska. Keramika je tvrđe fature, okernarančaste boje s ostacima narančastosmeđa premaza metalna sjaja.

Tip: ne može se odrediti

Profil ramena: L – II b

Datacija: 1. st.

Podrijetlo: italska radionica

386. Inv. br. 1462 (Tab. 45)

(3. 7. 1999.); temenos zapad;

d. 3,8 cm; š. 2,6 cm; v. 1,1 cm; ulomak svjetiljke s djelomice sačuvanim diskom, ramenom i volutom nosa. Na disku je dio prikaza kantarosa s borovom grančicom. Keramika je tvrđe fature, okernarančaste boje s narančastim premazom.

Tip: ne može se odrediti

Profil ramena: L – IV a

Datacija: druga pol. 1. st.

Podrijetlo: italska radionica

(za motiv – kao za kat. 357)

387. Inv. br. 1463 (Tab. 46)

(26. 6. 1999.); temenos zapad, dno kose podnice;

d. 7,7 cm; š. 5 cm; v. 1,3 cm/d. 5,2 cm; š. 4,5 cm; v. 1 cm/d. 5,4 cm; š. 4 cm; v. 2 cm; tri ulomka svjetiljke koja se međusobno ne spajaju. Sačuvan je dio ramena, nosa, diska, stijenke recipijenta i dna. Na disku je prikaz dviju životinja okrenutih nadesno. Stajaća ploha dna okružena je plitkim žlijebom. Keramika je tvrde fature, oker boje sa svijetlosmeđim premazom metalna sjaja (sačuvan u tragovima).

Tip: ne može se odrediti

Profil ramena: L – III a

Datacija: od pol. 1. st.

Podrijetlo: italska radionica

388. Inv. br. 1464 (Tab. 46)

(? 1999.); temenos hrama;

d. 6,2 cm; š. 2,5 cm; v. 1 cm; dio diska i ramena svjetiljke zalijepljen od dvaju ulomaka. Na disku je ostatak reljefna prikaza motiva. Keramika je tvrde fature, oker boje sa svijetlosmeđim premazom metalna sjaja.

Tip: ne može se odrediti

Profil ramena: L – IV b

Datacija: 1. st.

Podrijetlo: italska radionica

389. Inv. br. 1465 (Tab. 46)

(1996.); temenos sjever;

d. 7 cm; š. 2,2 cm; v. 1,2 cm; dio diska i ramena svjetiljke zalijepljen od dvaju ulomaka. Keramika je nešto mekše fature, oker boje sa svijetlosmeđim premazom metalna sjaja.

Tip: ne može se odrediti

Profil ramena: vjerojatno L – VI

Datacija: druga pol. 1. st.

Podrijetlo: italska radionica

• Dna koja možda pripadaju svjetiljkama volutna nosa

390. Inv. br. 1466 (Tab. 46)

(5. 11. 1998.); temenos zapad, 1. sloj – smeđa zemlja, dub. 15 cm;

d. 5,2 cm; š. 5 cm; v. 1 cm; dio dna svjetiljke sa sačuvanim dijelom stajaćega prstena. U središtu dna su plitkoreljefno istaknuta slova LES. Keramika je tvrde fature, oker boje s tragovima svijetlosmeđa premaza.

Tip: ne može se odrediti

Datacija: vjerojatno prva pol. 1. st.

Podrijetlo: italska radionica

391. Inv. br. 1467 (Tab. 46)

(2. 7. 1999. – 3. 7. 1999.); temenos hrama; 20 cm od dna podnice;

d. 6,5 cm; š. 3 cm; v. 1,9 cm; dio svjetiljke zalijepljen od dvaju ulomaka. Sačuvan je dio stijenke, recipijenta i dna. Oko dna je stajaći prsten. Keramika je tvrde fature, oker boje s tragovima smeđa premaza.

Tip: ne može se odrediti
Datacija: vjerojatno 1. pol. 1. st.
Podrijetlo: italska radionica

392. Inv. br. 1468
(29. 6. 1999.); temenos hrama; dno zaobljene podnice;
d. 5 cm; š. 3 cm; v. 2 cm; dio stijenke i dna svjetiljke. Oko dna je stajaći prsten. Keramika je tvrde fature, oker boje sa smeđim premazom metalna sjaja.
Tip: ne može se odrediti
Datacija: vjerojatno prva pol. 1. st.
Podrijetlo: italska radionica

393. Inv. br. 1469 (Tab. 46)
(1996.); temenos sjever;
d. 4 cm; š. 5,7 cm; v. 0,5 cm; dio svjetiljke zalijepljen od dvaju ulomaka. Sačuvan je dio dna i stijenke recipijenta svjetiljke. Dno je okruženo stajaćim prstenom uz koji je s unutrašnje strane u plitku reljefu oznaka Z. Keramika je tvrde fature, oker boje sa smeđim premazom metalna sjaja.
Tip: ne može se odrediti
Datacija: vjerojatno prva pol. 1. st.
Podrijetlo: italska radionica

394. Inv. br. 1470 (Tab. 46)
(1996.); temenos sjever;
d. 5,7 cm; š. 3,3 cm; v. 2,5 cm; dio dna i stijenke recipijenta zalijepljen od triju ulomaka. Oko dna je stajaći prsten uz koji je s unutrašnje strane urezano P. Keramika je tvrde fature, oker boje s premazom narančaste boje sačuvanim u tragovima.
Tip: ne može se odrediti
Datacija: vjerojatno prva pol. 1. st.
Podrijetlo: italska radionica

395. Inv. br. 1471
(1996.); temenos sjever;
d. 4,1 cm; š. 2,5 cm; v. 1,3 cm; ulomak dna i stijenke svjetiljke. Stajaća ploha dna okružena je plitkim žlijebom. Na dnu je dio plitko urezane oznake ...ITO. Keramika je tvrde fature, oker boje s narančastim premazom.
Tip: ne može se odrediti

396. Inv. br. 1472
(1996.); temenos sjever;
d. 3 cm; š. 3,5 cm; v. 0,4 cm; ulomak dna svjetiljke. Stajaća ploha dna okružena je plitkim žlijebom, a po sredini dna su dva koncentrična kružića (jedan ispod drugoga). Keramika je tvrde fature, oker boje s narančastim premazom.
Tip: ne može se odrediti
Datacija: 1. st.
Podrijetlo: italska radionica

397. Inv. br. 1473 (Tab. 46)

(6. 11. 1998.); temenos zapad – na dubini od 3 m od četvrtoga ukrasna pravokutnika, 4. sloj debele crne zemlje;

d. 5,5 cm; š. 3,3 cm; v. 1,5 cm; ulomak stijenke recipijenta i dna svjetiljke. Stajaća ploha dna okružena je plitkim žlijebom, a u sredini je oznaka u koju je upisan srcolik motiv. Keramika je tvrde fature s primjesama, oker boje bez sačuvana premaza.

Tip: ne može se odrediti

Datacija: 1. – 2. st.

• Italske svjetiljke s kratkim zaobljenim nosom; LOESCHCKE VIII; IVANY VII

(GOETHERT 1997: str. 93-102; GUALANDI-GENITO str. 119- 219; MENZEL 1954: str. 49, 50; SCHÄFER 1990: str. 44-48; VIKIĆ-BELANČIĆ 1971a: str. 113-115)

398. Inv. br. 1474 (Tab. 47)

(1996.); temenos sjever;

d. 3,6 cm; š. 1,5 cm; v. 2 cm; ulomak ramena i stijenke recipijenta zalijepljen od dvaju fragmenata. Na ramenu je niz ovulusa oko obrubna prstena diska. Keramika je tvrde fature, oker boje s crvenkastosmeđim premazom.

Tip: vjerojatno L – VIII

Profil ramena: L – VIII b

Datacija: treća četvrtina 1. st.

Podrijetlo: italska radionica

(za kat. 398 – 402 tip je određen prema analogijama, v. GOETHERT 1997: str. 96, Abb. 52; str. 97, Nr. 68; ISTENIČ 2000: tab. 99, gr. 473, 6; MATIJAŠIĆ 1991: str. 126, gr. 57, 3)

399. Inv. br. 1475 (Tab. 47)

(1999.); temenos jug;

d. 6 cm; š. 2,8 cm; v. 0,9 cm; ulomak diska i ramena svjetiljke. Na ramenu je niz ovulusa uz obruban prsten diska. Keramika je tvrde fature, oker boje s crvenkastosmeđim premazom.

Tip: vjerojatno L – VIII

Profil ramena: L – VIII b

Datacija: treća četvrtina 1. st.

Podrijetlo: italska radionica

400. Inv. br. 1476 (Tab. 47)

(? 1999.); temenos zapad, dno zaobljene podnice;

d. 5,5 cm; š. 3,5 cm; v. 0,8 cm; ulomak svjetiljke djelomice sačuvana diska, ramena i stijenke recipijenta. Na ramenu je niz ovulusa oko obrubna prstena diska. Keramika je tvrde fature, oker boje sa smeđim premazom metalna sjaja.

Tip: vjerojatno L – VIII

Profil ramena: L – VII b

Datacija: druga pol. 1. st.

Podrijetlo: italska radionica

401. Inv. br. 1477 (Tab. 47)

(9. 7. 1999.); temenos zapad, u sloju crne zemlje;

d. 5 cm; š. 1,7 cm; v. 1,5 cm; ulomak svjetiljke djelomice sačuvana diska i ramena. Na disku je dio reljefno izvedena motiva, a na ramenu uz obruban prsten diska niz ovulusa.

Tip: vjerojatno L – VIII

Profil ramena: L – VIII b

Datacija: treća četvrtina 1. st. – kraj 1. st.

Podrijetlo: italska radionica

402. Inv. br. 1478 (Tab. 47)

(1999.), temenos zapad, dno kose podnice;

d. 4 cm; š. 1,5 cm; v. 0,4 cm; ulomak diska i ramena svjetiljke. Na ramenu je niz ovulusa oko obrubna prstena diska. Keramika je tvrde fakture, oker boje s crvenkastosmeđim premazom.

Tip: vjerojatno L – VIII

Profil ramena: L – VIII a

Datacija: treća četvrtina 1. st. – kraj 1. st.

Podrijetlo: italska radionica

403. Inv. br. 1479 (Tab. 47)

(9. 11. 1998.); temenos zapad; iz svih slojeva;

d. 5,4 cm; š. 6,5 cm; v. 2,1 cm/d. 4 cm; š. 4,7 cm; v. 2,1 cm; ostaci svjetiljke od koje su većim dijelom sačuvani disk, rame, stijenka recipijenta, nos i dno. Na disku je prikaz Dioniza s kantarosom. Keramika je tvrde fakture, okerružičaste boje bez premaza.

Tip: L – VIII

Profil ramena: L – VIII a

Datacija: 2. st.

Podrijetlo: vjerojatno italska radionica

404. Inv. br. 1480 (Tab. 47)

(5. 11. 1998.); temenos zapad, 1. sloj – 15 cm, smeđa zemlja;

d. 7 cm; š. 7 cm; v. 3 cm; dio svjetiljke zalijepljen od triju ulomaka. Većim dijelom sačuvani su disk i rame te stijenka recipijenta. Na disku su u plitku reljefu izvedena četiri stilizirana lista djeteline između kojih su bademasto oblikovani listovi. Keramika je nešto mekše fakture, oker boje s tragovima svijetlosmeđa premaza metalna sjaja.

Tip: L – VIII, nos H

Profil ramena: L – VI b

Datacija: 2. st.

Podrijetlo: italska radionica

(MATIJAŠIĆ 1991: str. 133, gr. 72, 1)

405. Inv. br. 1481 (Tab. 47)

(10. 11. 1998. – 4. 11. 1998.); temenos zapad, južni dio – iz svih slojeva; profil uza stražnji zid hrama; nasip između ogradnog zida i zapadnog zida hrama;

d. 8,2 cm; š. 7,1 cm; v. 2,4 cm; svjetiljka djelomice oštećena nosa zalijepljena od triju

ulomaka. Na disku je u plitku reljefu izveden motiv četverolisne djeteline. Stajaća ploha dna okružena je plitkim žlijebom. Keramika je nešto mekše fakture, oker boje s tragovima crvenkastosmeđa premaza.

Tip: L – VIII, nos H

Profil ramena: L – VIII a

Datacija: 2. st.

Podrijetlo: italska radionica

(BOLŠEC 1979: tab. II. 1; MATIJAŠIĆ 1991: str. 143, gr. 127a, 2)

406 * Inv. br. 1482 (kat. 55)

• Ulomci tipološki nesvrstanih svjetiljaka

407. Inv. br. 1483 (Tab. 48)

(1996.); temenos sjever;

d. 6 cm; š. 6,5 cm; v. 3 cm; dio svjetiljke zalijepljen od triju ulomaka. Djelomice su sačuvani disk, rame, stijenka recipijenta i dno. Na disku je vidljiv dio reljefna latičasta motiva. Stajaća ploha dna okružena je plitkim žlijebom. Keramika je tvrde fakture, oker boje s tragovima svijetlosmeđa premaza.

Tip: ne može se odrediti

Profil ramena: L – VII b

Datacija: kraj 1. – 2. st.

Podrijetlo: italska radionica

408. Inv. br. 1484 (Tab. 48)

(1999.); temenos jug;

d. 4 cm; š. 3 cm; v. 2,1 cm; ulomak diska i ramena svjetiljke. Keramika je tvrde fakture, oker boje sa svijetlosmeđim premazom metalna sjaja.

Tip: ne može se odrediti

Profil ramena: L – VIII b

Datacija: 1./2. st.

Podrijetlo: italska radionica

• Ulomak svjetiljke koji vjerojatno pripada tipu LOESCHCKE V

(GOETHERT 1997: str. 89, 90; SCHÄFER 1990: str. 42; VIKIĆ-BELANČIĆ 1971a: str. 112)

409. Inv. br. 1485 (Tab. 48)

(3. 7. 1999.); temenos zapad;

d. 5 cm; š. 5 cm; v. 0,9 cm; dio gornjega dijela svjetiljke zalijepljen od dvaju ulomaka. Djelomice su sačuvani disk, rame i nos. Na ramenu je uz obruban prsten diska niz ovulusa. Keramika je nešto mekše fakture, okernarančaste boje s tragovima narančasta premaza

Tip: vjerojatno L – V (s obzirom na oblik kanalića koji vodi do nosa)

Profil ramena: L – VIII b

Datacija: 1./2. st.

Podrijetlo: italska radionica

• Ulomci svjetiljaka tipa LEIBUNDGUT XVII

(GOETHERT 1997: str. 106)

410. Inv. br. 1486 (Tab. 48)

(1996.); temenos sjever;

d. 4,5 cm; š. 2 cm; v. 1,5 cm/d. 4 cm; š. 1,6 cm; v. 1,8 cm/d. 3,2 cm; š. 2,1 cm; v. 1 cm; tri ulomka svjetiljke koja se ne spajaju. Sačuvan je dio ramena, diska te dvije bočne ručkice. Keramika je tvrde fakture, oker boje sa smeđim premazom metalna sjaja.

Tip: Leibundgut – XVII

Profil ramena: L –VII a

Datacija: druga pol. 1. st.

Podrijetlo: italska radionica

411. Inv. br. 1487 (Tab. 48)

(1996.); temenos sjever;

d. 3,5 cm; š. 0,9 cm; v. 3 cm; bočna ručkica i dio stijenke svjetiljke; keramika je tvrde fakture, oker boje s tragovima narančasta premaza.

Tip: Leibundgut – XVII

Datacija: druga pol. 1. st.

Podrijetlo: italska radionica

• Svjetiljka ovalna izdužena nosa bez izravne analogije

412. Inv. br. 1488 (Tab. 48)

(5. 11. 1998.); temenos zapad – 4. sloj debele crne zemlje;

d. 7,5 cm; š. 4 cm; v. 3 cm; oštećena svjetiljka zalijepljena od sedam ulomaka. Oko diska je dvostruk prsten, a na ramenu radijalan ukras; dno je ravno. Keramika je nešto mekše fakture, narančaste boje s nešto tamnijim premazom sjajne narančaste boje.

Tip: nije tipološki svrstana

Datacija: vjerojatno 1. st.

Podrijetlo: italska radionica (prema načinu izradbe)

(za slične svjetiljke v.: BRADARA 2000: str. 105. bilj. 5; str. 110, kat. 26; tab. II. 7 – dat. poč. 1. st.; GLUŠČEVIĆ 1990: str. 137, 138, bilj.166; tab. XXII. gr. 14, 1; – dat.u 2. pol. 1. st.)

• Korintske svjetiljke; LOESCHCKE VIII; BRONEER XXVII; DRESSEL 21; VESBERG 16

(HELLMANN 1985: str. 26-34; PERLZWEIG 1961: str. 6-9; tab. 7-8; RAMADORI 2001: str. 133-134)

413. * Inv. br. 1489 (kat. 63)

414. Inv. br. 1490 (Tab. 48)

(1999.); temenos zapad, 4. sloj debele crne zemlje;

d. 3,2 cm; š. 5,6 cm; v. 5,5 cm (7,7 cm s ručkom); ulomak svjetiljke sa sačuvanom ručkom te djelomice sačuvanim ramenom i stijenkom recipijenta. Keramika je tvrde fakture, oker boje bez premaza.

Tip: L – VIII

Datacija: 2. – rano 3. st.

Podrijetlo: korintska radionica

415. Inv. br. 1491 (Tab. 48)

(5. 11. 1998.); temenos zapad, u iskopu za rampu u sloju 2. – sloj smeđe zemlje ispod sloja crne zemlje;

d. 3,5 cm; š. 7,5 cm; v. 2,7 cm (4,7 cm s ručkom); ručka, te djelomice sačuvano rame i dio stijenke recipijenta. Keramika je tvrđe fature, oker boje bez premaza.

Tip: L – VIII

Datacija: 2. – 3. st.

Podrijetlo: korintska radionica

416. Inv. br. 1492 (Tab. 49)

(9. 11. 1998.); temenos zapad, sloj 1.;

d. 2,5 cm; š. 5,4 cm; v. 2 cm (2,9 cm s ručkom); ulomak svjetiljke sa sačuvanom ručkom i dijelom ramena. Na ramenu je uz obruban prsten diska niz ovulusa. Keramika je tvrđe fature, oker boje bez premaza.

Tip: L – VIII

Datacija: 2. – 3. st.

Podrijetlo: korintska radionica

417. Inv. br. 1493 (Tab. 49)

(1996.); temenos sjever;

d. 2,2 cm; š. 2,3 cm; v. 4,2 cm (5,7 cm s ručkom); prstenasta ručka svjetiljke. Keramika je tvrđe fature, oker boje bez premaza.

Tip: L – VIII

Datacija: 2. – 3. st.

Podrijetlo: korintska radionica

418. Inv. br. 1494 (Tab. 49)

(6. 7. 1999.); temenos zapad, južno od živca na ogradnome zidu; sloj 30 cm od dna odvodnog kanala;

d. 10,5 cm; š. 8,4 cm; v. 4,5 cm (6,2 cm s ručkom); oštećena svjetiljka zalijepljena od šest ulomaka. Sačuvana je prstenasta ručka te djelomice disk, rame, stijenka recipijenta i dno. Na disku je radijalan ukras, a na ramenu niz bademastih listića. Keramika je mekše fature, oker boje s narančastim premazom.

Tip: L – VIII, nos vjerojatno K

Profil ramena: L – VIII

Datacija: 2. – 3. st.

Podrijetlo: korintska radionica

419. Inv. br. 1495 (Tab. 49)

(1999.); temenos jug;

d. 6,5 cm; š. 7 cm; v. 0,5 cm; dio diska svjetiljke zalijepljen od dvaju ulomaka. Na ramenu je u plitku reljefu izveden motiv vitice vinove loze s grozdovima; na disku prikaz dvaju krilatih erota. Keramika je tvrđe fature, narančastosmeđe boje s ostacima

smeđa premaza metalna sjaja.

Profil ramena: VIII

Datacija: vjerojatno 3. st.

Podrijetlo: vjerojatno korintska radionica

420. * Inv. br. 1496 (kat. 62)

421. Inv. br. 1497 (Tab. 49)

(9. 11. 1998.); temenos zapad, iz svih slojeva; sloj 1;

d. 4,5 cm; š. 5,4 cm; v. 1,1 cm/d. 4,9 cm; š. 2 cm; v. 4,9 cm; dva ulomka svjetiljke koja se ne lijepe. Sačuvani su ručka, dio diska, ramena i nosa. Na disku je radijalan motiv, a na ramenu niz ovulusa oko obrubna prstena. Keramika je tvrde fature, okerružičaste boje bez premaza.

Tip: L – VIII, nos R

Profil ramena: L – VIII b

Datacija: 2. – 3. st.

Podrijetlo: korintska radionica

422. Inv. br. 1498 (Tab. 49)

(1996.); temenos sjever;

d. 1,9 cm; š. 2,3 cm; v. 0,4 cm; ulomak ramena svjetiljke. Rame je ukrašeno utisnutim trokutastim motivom. Keramika je tvrde fature, oker boje bez premaza.

Tip: vjerojatno L – VIII

Profil ramena: L – VIII b

Datacija: 2. – 3. st.

Podrijetlo: korintska radionica

423. Inv. br. 1499 (Tab. 49)

(1996.); temenos sjever;

d. 2,6 cm; š. 4,8 cm; v. 1 cm; ulomci diska, ramena, nosa stijenke recipijenta i dna svjetiljke koji se ne lijepe. Na disku je radijalan motiv, a na dnu stajajući prsten. Keramika je tvrde fature, oker boje sa svijetlosmeđim premazom.

Tip: L – VIII, nos H

Datacija: 2. – 3. st.

Podrijetlo: korintska radionica

424. Inv. br. 1500 (Tab. 49)

(1993.); temenos sjever, sonda u sjevernom kutu hrama;

d. 5 cm; š. 4,5 cm; v. 1,8 cm; dio svjetiljke djelomice sačuvana diska, ramena i stijenke recipijenta zalijepljen od triju ulomaka. Na disku je gust radijalan motiv, a na ramenu uz prsten obrub ovulusa. Keramika je okerružičaste boje bez premaza.

Tip: L – VIII

Profil ramena: L – VIII b

Datacija: 2. – 3. st.

Podrijetlo: korintska radionica

425. Inv. br. 1501 (Tab. 50)

(1993.); temenos sjever, sonda u sjevernom kutu hodnika;
d. 3 cm; š. 3,6 cm; v. 0,6 cm; ulomak ramena i diska svjetiljke. Na disku je dio reljefna figuralna motiva, a na ramenu uz obruban prsten diska niz stiliziranih ovulusa. Keramika je tvrde fature, oker boje bez premaza.

Tip: L – VIII

Profil ramena: L – VIII b

Datacija: 2. – 3. st.

Podrijetlo: korintska radionica

426. Inv. br. 1502 (Tab. 50)

(1996.); temenos sjever;

d. 4,2 cm; š. 3,5 cm; v. 4,5 cm; prstenasta ručka svjetiljke. Sa stražnje strane ručke urezano je X. Keramika je tvrde fature, oker boje s narančastosmeđim premazom.

Datacija: 2. – 3. st.

Podrijetlo: korintska radionica

427. Inv. br. 1503 (Tab. 50)

(6. 11. 1998.); temenos zapad, u dužini 3 m od četvrtoga ukrasna pravokutnika, 4. sloj debele crne zemlje;

d. 4,9 cm; š. 5,5 cm; v. 3,1 cm; ulomak stijenke recipijenta i dna svjetiljke. Stajaća ploha dna okružena je plitkim žlijebom. Na dnu je dio urezane oznake ..oγ
Keramika je nešto mekše fature, oker boje bez sačuvana premaza.

Datacija: 2. – 3. st.

Podrijetlo: korintska radionica

428. Inv. br. 1504 (Tab. 50)

(7. 8. 1999.); temenos, oko otvora kanala, u crnici;

d. 7,5 cm; š. 6 cm; v. 2,5 cm; djelomice sačuvana svjetiljka zalijepljena od triju ulomaka. Sačuvani su dio diska, ramena, stijenke recipijenta i dna. Na ramenu je izveden motiv vitica vinove loze s grozdovima. Stajaća ploha dna na kojoj su plitko urezani koncentrični krugovi, okružena je plitkim žlijebom. Na bazi nosa je s donje strane izveden niz palmeta. Keramika je tvrde fature, grube izradbe, okernarančaste boje bez premaza.

Profil ramena: L – VIII

Datacija: 2./3. st.

Podrijetlo: možda imitacija po uzoru na korintske radionice

• Firma svjetiljke; LOESCHCKE X; BUCHI X A – B – C

(BUCHI 1975: GUALANDI GENITO 1986: str. 257-268, 310-360; ISTENIČ 1999: str. 149-160; RAMADORI 2001: str. 136-139; VIKIĆ-BELANČIĆ 1975: str. 49-59)

429 * Inv. br. 1505 (kat. 59)

430. Inv. br. 1506 (Tab. 50)

(9. 11. 1998.); temenos zapad, iz svih slojeva;

d. 8,4 cm; š. 3,3 cm; v. 3,8 cm; djelomice sačuvana firma svjetiljka zalijepljena od triju ulomaka. Sačuvan je dio diska, ramena, nosa, stijenke recipijenta te mali dio dna od kojega se vidi ostatak dvostruka stajaćeg prstena.

Keramika je tvrde fature, okernarančaste boje bez premaza.

Tip: L – X

Datacija: 1./2. st.

Podrijetlo: sjevernoitalska radionica

431 * Inv. br. 1507 (kat. 56)

432. Inv. br. 1508 (Tab. 50)

(1999.); temenos jug;

d. 6,5 cm; š. 4,6 cm; v. 3,8 cm; ulomak firma svjetiljke sa sačuvanim nosom te dijelom diska, ramena i stijenke recipijenta. Keramika je tvrde fature, narančastosmeđe boje s tragovima gorenja.

Tip: L – X

Datacija: 1./2. st.

Podrijetlo: sjevernoitalska radionica

433. * Inv. br. 1509 (kat. 57)

434. Inv. br. 1510 (Tab. 50)

(1999.); temenos jug;

d. 6,6 cm; š. 3,9 cm; v. 1,1 cm; ulomak diska i ramena firma svjetiljke. Keramika je tvrde fature, narančaste boje s premazom od fino razrijeđene gline nešto tamnijega tona.

Tip: vjerojatno L – X

Datacija: 1./2. st.

Podrijetlo: sjevernoitalska radionica

435. * Inv. br. 1511 (kat. 58)

436. Inv. br. 1512 (Tab. 51)

(1993.); temenos sjever, sonda u sjevernom kutu hrama;

d. 5,2 cm; š. 3,1 cm; v. 0,7 cm; ulomak diska i ramena firma svjetiljke. Keramika je tvrde fature, narančaste boje s premazom od fino razrijeđene gline.

Tip: L – X

Datacija: 1./2. st.

Podrijetlo: sjevernoitalska radionica

437. Inv. br. 1513 (Tab. 51)

(9. 7. 1999.); temenos zapad, sloj crne zemlje;

d. 5 cm; š. 4,5 cm; v. 2 cm; dio firma svjetiljke zalijepljen od dvaju ulomaka. Sačuvan je dio diska, ramena, nosa i stijenke recipijenta. Keramika je tvrde fature, narančaste boje s premazom od fine razrijeđene gline sedefasta sjaja.

Tip: L – X

Datacija: 1./2. st.

Podrijetlo: italska radionica

438. * Inv. br. 1514 (kat. 60)

439. * Inv. br. 1515 (kat. 61)

440. Inv. br. 1516 (Tab. 51)

(1993.); temenos sjever, sonda u sjevernom kutu hrama;

d. 6,5 cm; š. 3,7 cm; v. 1,2 cm; ulomak diska i ramena firma svjetiljke. Keramika je tvrde fature, narančaste boje s premazom od fino razrijeđene gline sedefasta sjaja.

Tip: vjerojatno L – X

Datacija: 1./2. st.

Podrijetlo: sjevernoitalska radionica

441. Inv. br. 1517 (Tab. 51)

(1999.); temenos hrama, jug;

d. 4 cm; š. 4,2 cm; v. 1,2 cm; ulomak diska, ramena i stijenke recipijenta firma svjetiljke. Keramika je tvrde fature, narančastosmeđe boje s nešto tamnijim premazom od fine razrijeđene gline sedefasta sjaja.

Tip: L – IX ili X

Datacija: 1./2. st.

Podrijetlo: sjevernoitalska radionica

442. Inv. br. 1518 (Tab. 51)

(5. 7. 1999.); temenos zapad, kanal, crna zemlja;

d. 4,8 cm; š. 6 cm; v. 2,2 cm; dio diska i ramena firma svjetiljke zalijepljen od triju ulomaka. Keramika je tvrde fature, narančaste boje s premazom od fino razrijeđene gline sedefasta sjaja.

Tip: vjerojatno L – X

Datacija: 1./2. st.

Podrijetlo: sjevernoitalska radionica

443. Inv. br. 1519 (Tab. 51)

(1996.), temenos sjever;

d. 5 cm; š. 3,5 cm; v. 0,9 cm; ulomak diska i ramena svjetiljke. Keramika je tvrde fature, oker boje s tragovima gorenja.

Tip: L – X

Datacija: 1./2. st.

Podrijetlo: sjevernoitalska radionica

444. Inv. br. 1520 (Tab. 51)

(9. 11. 1998.); temenos zapad, iz svih slojeva;

d. 5 cm; š. 1,9 cm; v. 2,4 cm; ulomak firma svjetiljke djelomice sačuvana diska, ramena i stijenke recipijenta. Keramika je tvrde fature, narančastosmeđe boje s tragovima premaza.

Tip: vjerojatno L – X

Datacija: 1./2. st.

Podrijetlo: sjevernoitalska radionica

445. Inv. br. 1521 (Tab. 51)

(9. 11. 1998.); temenos hrama, zapad, iz svih slojeva;

d. 4,6 cm; š. 2 cm; v. 2 cm; ulomak ramena i stijenke recipijenta firma svjetiljke. Keramika je tvrde fature, narančastosmeđe boje bez premaza.

Tip: vjerojatno L – X

Datacija: 1./2. st.

Podrijetlo: sjevernoitalska radionica

446. Inv. br. 1522 (Tab. 52)

(1999.); temenos hrama, jug;

d. 4 cm; š. 3,5 cm; v. 0,9 cm; ulomak diska i ramena firma svjetiljke. Keramika je tvrde fature, okernarančaste boje s finim premazom od razrijeđene gline.

Tip: vjerojatno L – X

Datacija: 1./2. st.

Podrijetlo: italska radionica

447. Inv. br. 1523 (Tab. 52)

(12. 11. 1998.); temenos zapad, profil uza zid hrama;

d. 4,3 cm; š. 2,5 cm; v. 0,8 cm; ulomak diska i ramena svjetiljke. Keramika je mekše fature, oker boje. Uočavaju se tragovi bojenja narančastom bojom.

Tip: L – X

Datacija: 2. - 3./4. st.

Podrijetlo: vjerojatno rad provincijalne radionice

(BUCHI 1975: tab. LXIII; VIKIĆ-BELANČIĆ 1975: str. 53, 55; tab. XXXVII – XXXIX)

448. Inv. br. 1524 (Tab. 52)

(1993.); temenos sjever, sonda u sjevernom kutu hrama;

d. 3,5 cm; š. 2,6 cm; v. 2 cm; ulomak diska i ramena svjetiljke. Keramika je mekše fature, svijetle oker boje bez tragova premaza ili bojenja.

Tip: L – X

Datacija: 2. – 3./4. st.

Podrijetlo: vjerojatno rad provincijalne radionice

(analog. kao za kat. 447)

449. Inv. br. 1525 (Tab. 52)

(1996.); temenos sjever;

d. 5 cm; š. 3,5 cm; v. 0,9 cm; ulomak diska i ramena svjetiljke. Keramika je tvrde fature, narančaste boje.

Tip: L – X

Datacija: 1./2. st.

Podrijetlo: italska radionica

450. Inv. br. 1526 (Tab. 52)

(1996.); temenos sjever;

d. 4 cm; š. 1,6 cm; v. 1,3 cm; ulomak firma svjetiljke djelomice sačuvana diska, ramena i stijenke recipijenta. Keramika je tvrde fakture, oker boje sa svijetlim smeđim premazom metalna sjaja.

Tip: vjerojatno L – X

Datacija: 1./2. st.

Podrijetlo: italska radionica

451. Inv. br. 1527 (Tab. 52)

(? 1999.); temenos hrama, jug;

d. 5,9 cm; š. 4,5 cm; v. 2 cm; donji dio firma svjetiljke djelomice sačuvana nosa, stijenke recipijenta i dna. Dno je okruženo dvostrukim stajaćim prstenom. Keramika je tvrde fakture, narančaste boje s premazom od fine razrijeđene gline nešto svjetlijega tona.

Tip: vjerojatno L – X

Datacija: 1./2. st.

Podrijetlo: italska radionica

• Reljefno ukrašena svjetiljka s trima nosovima; kraj 1. st. pr. Kr. – poč. 1. st. po. Kr.

452. * Inv. br. 1528 (kat. 64)

BIBLIOGRAFIJA

- AJA American Journal of Archaeology, Boston
 AV Arheološki vestnik, Ljubljana
 BSA Annual of the British school at Athens
 GZM Glasnik Zemaljskog muzeja, Sarajevo
 IHAD Izdanja Hrvatskoga arheološkog društva, Zagreb
 JÖAI Jahreshefte des Österreichischen Archäologischen Institutes, Wien
 MM Madrider Mitteilungen
 OA Opuscula archaeologica, Zagreb
 RCRF Rei cretariae romanae favorvm acta
 VAMZ Vjesnik Arheološkog muzeja u Zagrebu
 VAHD Vjesnik za arheologiju i historiju dalmatinsku, Split
- ATLANTE I 1981
 ATLANTE I, *Enciclopedia dell'arte antica, Atlante delle forme ceramiche*, vol. I, Roma 1981.
- ATLANTE II 1985
 ATLANTE II, *Enciclopedia dell'arte antica, Atlante delle forme ceramiche*, vol. II, Roma 1985.
- BAILEY 1975
 BAILEY, D. M., *A Catalogue of the Lamps in the British Museum, I. Greek, Hellenistic and Early Roman Pottery Lamps*, Oxford, 1975.
- BJELAJAC 1990
 BJELAJAC, LJ., *Terra sigillata u Gornjoj Meziji*, Beograd, 1990.
- BOLŠEC 1979
 BOLŠEC, N., *Antičke svjetiljke Zavičajnog muzeja Poreštine*, Histria Archaeologica, 10/2, Pula, 1979., str. 75-86.; tab. I-III
- BONAČIĆ MANDINIĆ 2000
 BONAČIĆ MANDINIĆ, M., *Katalog starih nalaza s Manastirina*, Salona III, Manastirine (ured. N. Duval, E. Marin), Split–Rim, 2000., str. 260-282.
- BONNET, DELPLACE 1989
 BONNET, J. – DELPLACE, C., *Collections du Musée Archéologique de Saint-Bertrand-de-Comminges*, Saint – Bertrand – de – Comminges, 1989.
- BRADARA 2000
 BRADARA, T., *Nalaz keramičkih svjetiljki uz jugoistočni kut foruma u Puli*, Histria Archaeologica, 29, Pula, 2000., str. 103-136.
- BRASSOUS 2001
 BRASSOUS, L., *Les céramiques à parois fines*, Loron (Croatie) (ured. F. Tassaux, R. Matijašić, V. Kovačić), Bordeaux 2001., str. 177-191.

BRUKNER 1981

BRUKNER, O., *Rimska keramika u jugoslovenskom delu provincije Donje Panonije*, Beograd, 1981.

BRUSIĆ 1989

BRUSIĆ, Z., *Reljefna sjevernoitalska terra sigillata iz Liburnije*, Diadora, 11, Zadar, 1989., str. 93-158.

BRUSIĆ 1990

BRUSIĆ, Z., *Italska terra sigillata u Liburniji*, Diadora, 12, Zadar, 1990., str. 79-106.

BRUSIĆ 2000

BRUSIĆ, Z., *Arauzona*, katalog izložbe (ured. Ž. Krnčević), Županijski muzej Šibenik, 2000.

BUCHI 1975

BUCHI, E., *Lucerne romane con marchio di fabbrica*, Lucerne del Museo di Aquileia vol. I, Aquileia, 1975.

CAMBI 1980a

CAMBI, N., *Antička Narona – Urbanistička topografija i kulturni profil grada*, Dolina rijeke Neretve od prehistorije do ranoga srednjeg vijeka, Znanstveni skup u Metkoviću, listopada 1977., IHAD, 5, Split, 1980., str. 127-153.

CHRZANOVSKI 2000

CHRZANOVSKI, L., *Lumieres antiques*. Les lampes à huile du Musée Romain de Nyon, Milano, 2000.

CONSPECTUS 2002

Conspectus formarum terrae sigillatae italico modo confectae, Römisch-Germanische Kommission der Deutschen Archäologischen Instuts, Bonn, 2002., ponovljeno neizmjenjeno izdanje iz 1990. g.

CVJETIČANIN 1995

CVJETIČANIN, T., *Morfološki odnosi rimskih srebrnih i luksuznih keramičkih posuda*, Radionice i kovnice srebra (ured. I. Popović, T. Cvjetičanin, B. Borić–Brešković), Narodni muzej Beograd, 1995., str. 163-180.

CVJETIČANIN 1997

CVJETIČANIN, T., *Late Roman glazed pottery as a military commodity*, RCRF 35, 1997., str. 17-25.

ČREMOŠNIK 1952

ČREMOŠNIK I., *Keramika iz rimskog nalazišta Mogorjela*, GZM 7, Sarajevo, 1952., str. 241-271.; tab. I-VII.

ČREMOŠNIK 1962

ČREMOŠNIK, I., *Nalaz terre sigillate chiare iz Višića*, GZM 17, Sarajevo, 1962., str. 115-140.; tab. I-X.

DAUTOVA–RUŠEVLJAN 1970

DAUTOVA–RUŠEVLJAN, V., *Rimske svjetiljke u zbirci Pomorskog i povijesnog muzeja u Rijeci*, Diadora, 5, Zadar, 1970., str. 147-160.

DAUTOVA–RUŠEVLJAN 1973

DAUTOVA–RUŠEVLJAN, V., *Ranorimska nekropola u uvali Sepen kod Omišlja na otoku Krku*, Diadora, 6, Zadar, 1973., str. 181-192.; tab. I-XII.

DE MICHELI 1997

DE MICHELI, C., *Aspects of thin walled pottery from Canton Ticino*, RCRF 35, 1997., str. 217-224.

DIMITROVA–MILČEVA 1992

DIMITROVA–MILČEVA, A., *Die italische Sigillata und dünnwandige Gebrauchskeramik von Moesia Inferior*, RCRF, XXXI / XXXII, 1992., str. 479-496.

DVORŽAK–SCHRUNK 1989

DVORŽAK–SCHRUNK, I., *The Red Slip Ware, Diocletian's Palace*, American–Yugoslav Joint Excavations, vol. 5, Minneapolis, 1989.

ELAIGNE 2000

ELAIGNE, S., *Fine ware from late Hellenistic, Augustan and Tiberian deposits of the French excavations in Aleksandria (Egipat)*, RCRF 36, 2000., str. 19-31.

ETTLINGER 1972

ETTLINGER, E., *Alcune osservazioni sulla terra sigillata padana*, I problemi della ceramica romana di Ravenna, della Valle padana e dell'alto Adriatico, (ured. A. Forni), Bologna, 1972., str. 139-158.

FRAPICCINI 2001

FRAPICCINI, N., *Nuove osservazioni sulla ceramica a vernice nera da Potentia*, u: Potentia, Quando poi scese il silenzio ..., (ured. E. Percossi Serenelli), katalog izložbe, Milano, 2001., str. 144-157.

GASSNER 1991

GASSNER, V., *Glasierte Reliefkeramik aus Pannonien*, RCRF, XXIX/XXX, 1991., str. 157-171.

GASSNER 1992

GASSNER, V., *Feinware in Carnuntum. Import und lokale Produktion*, RCRF, XXXI/ XXXII, 1992., str. 445-463.

GLUŠČEVIĆ 1990

GLUŠČEVIĆ, S., *Rimska nekropola u Kaljskoj ulici*, Diadora, 12, Zadar, 1990., str. 107-194.

GLUŠČEVIĆ 1993

GLUŠČEVIĆ, S., *Grob 830 s nekropole na Relji u Zadru i problem datacije zdjelica Hayes 34 (Lamboglia 6)*, Diadora, 15, Zadar, 1993., str. 55-84.

GOETHERT 1997

GOETHERT, K., *Römischen Lampen und Leuchter*, Trier, 1997.

GREEN 1976

GREEN, J. R., *Gnathia Pottery in Bonn*, Mainz, 1976.

GUALANDI GENITO 1986

GUALANDI GENITO, M. C., *Le lucerne antiche del Trentino*, Trento, 1986.

GUDEA 1990

GUDEA, N., *Über die glasierte Keramik aus dem 2.-3. Jahrhundert u. Z. in den dakischen Provinzen*, RCRF, XXVII/XXVIII, 1990., str. 155-169.

HAYES 1972

HAYES, J. W., *Late Roman Pottery*, London, 1972.

HAYES 1973

HAYES, J. W., *Roman Pottery from the South Stoa at Corinth*, *Hesperia*, 42, 1973., str. 416-470.; tab. 80-96.

HAYES 1976

HAYES, J. W., *Roman Pottery in the Royal Ontario Museum*, Toronto, 1976.

HAYES 1980

HAYES, J. W., *Ancient Lamps in the Royal Ontario Museum I: Greek and Roman Clay Lamps*, Toronto, 1980.

HAYES 1983

HAYES, J. W., *The Villa Dionysos Excavations, Knossos: The Pottery*, *BSA*, 78, 1983.

HAYES 1991

HAYES, J. W., *The Hellenistic and Roman Pottery*, Paphos vol. III, Nicosia, 1991.

HAYES 2000

HAYES, J. W., *From Rome to Beirut and beyond: Asia Minor and eastern Mediterranean trade connections*, RCRF, *Acta* 36, 2000., str. 285-296.

HELLMANN 1985

HELLMANN, M.-C., *Lampes antiques de la Bibliothèque Nationale I*, Collection Froehner, Paris, 1985.

ISTENIČ 1999

ISTENIČ, J., *Poetovio, Zahodna grobišča I. Grobne celote iz Deželnega muzeja Joanneuma v Gradcu*, Ljubljana, 1999.

ISTENIČ 2000

ISTENIČ, J., *Poetovio, Zahodna grobišča II. Grobne celote iz Deželnega muzeja Joanneuma v Gradcu*, Ljubljana, 2000.

JORIO 1987

JORIO, S., *v. Sub ascia, una necropoli romana a Nave* (ured. L.P. Pitcher), Modena, 1987., str. 43, 60-61.

KABAKČIEVA 1992

KABAKČIEVA, G., *Römische Keramik aus den Provinzen Untermösien und Thrakien und Terra Sigillata Pontica*, RCRF, XXXI/XXXII, 1992., str. 497-514.

KIRIGIN 1986

KIRIGIN, B.; ĐURIĆ, B.; TERŽAN, B.; KOS, P.: *Issa – otok Vis u helenističko vrijeme*, (katalog izložbe), Ljubljana, 1986.

KIRIGIN 1990

KIRIGIN, B., *Late Gnathia: a Glimpse at the Issa Case*, Međunarodni simpozij o kronološkim problemima helenističke keramike održan na Rodosu od 22. do 25. ožujka 1989., AΘHNA 1990., str. 57-66; sl. 27-30.

KIRIGIN 1996

KIRIGIN, B., *Issa*, Matica hrvatska, Zagreb 1996.

KNEZ 1969

KNEZ, T., *Novi rimski grobovi na Dolenjskom*, Razprave, VI, Ljubljana, 1969., str. 109-138.; tab. 1-20.

LADSTÄTER 2000

LADSTÄTER, S., *Ein flavischer Fundkomplex aus dem Hanghaus 2 vom Ephesos*, RCRF, 36, 2000., str. 97-105.

LARESE 1983

LARESE, A., *Le lucerne fittili e bronzee del Museo Concordiese di Portogruaro*, Roma, 1983.

LESLIE SHEAR, Jr. 1973

LESLIE SHEAR, T., Jr., *The Athenian Agora: Excavations of 1972*, Hesperia XLII/4, 1973.

MAIOLI 1972–1973

MAIOLI, M. G., *Vasi a pareti sottili grige del Ravennate*, RCRF, XIV–XV, 1972–1973., str. 107-124.

MAGGI, STARAC 2000

MAGGI, P. – STARAC, A., *Rinvenimenti di terra sigillata e di altre ceramiche fini di produzione orientale in Istria*, RCRF, 36, 2000., str. 349-359.

MAGGI 2001

MAGGI, P., *La ceramica fine da mensa, Loron (Croatie)* (ured. F. Tassaux, R. Matijašić, V. Kovačić), Bordeaux 2001., str. 127-176.

MAKJANIĆ 1981

MAKJANIĆ, R., *Reljefne šalice tipa "Sarius" iz Osora*, VAMZ, 3. ser., 14, Zagreb, 1981., str. 49-55.; tab. 1-2.

MAKJANIĆ 1985

MAKJANIĆ, R., *Terra sigillata iz rimskih nekropola u Osoru i Bakru*, Prilozi, 2, 1985., str. 39-50.; tab. I-VII.

MARDEŠIĆ 1998

MARDEŠIĆ, J., *Keramički nalazi s lokaliteta Sv. Vid u Vidu kod Metkovića*, VAHD 87-89, Split, 1998., str. 95-121.

MARDEŠIĆ, ŠALOV 2002

MARDEŠIĆ, J. – ŠALOV, T., *Keramički nalazi s istraživanja bazilike u Erešovim barama*, VAHD 94, Split, 2002., str. 105-163.

MARDEŠIĆ 2002

MARDEŠIĆ, J., *Keramičke svjetiljke, Longae Salonae I* (ured. E. Marin), Split, 2002., str. 349-364.

MARIN 1999

MARIN, E., *Hello Narona*, Matica hrvatska Metković, Povijesna baština, knjiga 5., Metković, 1999.

MARION, STARAC 2001

MARION, Y., STARAC, A., *Les amphores, Loron (Croatie)* (ured. F. Tassaux, R. Matijašić, V. Kovačić), Bordeaux 2001., str. 97-125.

MARTIN 1979

MARTIN, T., *Données nouvelles sur la chronologie des ateliers de Montans*, RCRF, XIX/ XX, 1979., str. 170-181.

MATIJAŠIĆ 1991

MATIJAŠIĆ, R., *Campus Martius, Antička nekropola između Premanturske i Medulinske ulice u Puli (Istraživanje 1985-1986)*, Pula, 1991.

MEDINI 1980

MEDINI, J., *Uloga oslobođenika u životu Narone*, Dolina rijeke Neretve od prehistorije do ranoga srednjeg vijeka, Znanstveni skup u Metkoviću, listopada 1977., IHAD, 5, Split, 1980., str. 195-206.

MEDINI 1989

MEDINI, J., *Metroaca Burnensia*, Diadora, 11, Zadar, 1989, str. 255-284.

MENZEL 1954

MENZEL, H., *Antike lampen im Römisch- Germanischen Zentralmuseum zu Mainz*, Mainz, 1954.

MERCANDO 1972

MERCANDO, L., *Recenti rinvenimenti nelle Marche di terra sigillata nord-italica*, I problemi della ceramica romana di Ravenna, della Valle padana e dell'alto Adriatico, (ured. A. Forni), Bologna, 1972., str. 203-219.

MERIC 2000

MERIC, R., *Ein ephesischer Schachtbrunnen*, RCRF, 36, 2000., str. 91-97.

MERTENS 1972

MERTENS, J., *Terre sigillee d'Ortona*, I problemi della ceramica romana di Ravenna, della Valle padana e dell'alto Adriatico, (ured. A. Forni), Bologna, 1972., str. 221-228.

MIKL-CURK 1969a

MIKL-CURK, I., *Terra sigillata in sorodne vrste keramike iz Poetovija*, Diss. IX, Beograd-Ljubljana, 1969.

MIKL-CURK 1969b

MIKL-CURK, I., *Terra sigillata iz dolenskih grobišč*, Razprave VI, Ljubljana, 1969. str. 181-184.

MIKL-CURK 1969c

MIKL-CURK, I., *Prispevek k proučevanju rimske loščene lončenine v Sloveniji*, Razprave VI, Ljubljana, 1969., str. 185-193.; tab.1.

MIKL-CURK 1971

MIKL-CURK, I., *Proučavanje rimske keramike v Sloveniji in rezultati tega proučevanja*, Radovi simpozijuma, Hronološka i tipološka determinacija rimske keramike u Jugoslaviji, Zenica, 1971., str. 59-73.

MIKL-CURK 1972-1973

MIKL-CURK, I., *Zur Datierung der Keramik der Ältesten Siedlungsschichten in Emona*, RCRF, XIV-XV, 1972-1973., str. 125-127.

MIKL-CURK 1979

MIKL-CURK, I., *Terra sigillata iz Emonskih grobišč*, AV 30, Ljubljana, 1979., str. 339-359.

MIKL-CURK 1991

MIKL-CURK, I., *Zur einheimischen Keramikherstellung in den Donau-Provinzen-Die Rolle des frühen Importes aus Italien in West-Jugoslawien*, RCRF, XXIX/XXX, 1991., str. 105-108.

MITSOPOULOS-LEON 1991

MITSOPOULOS-LEON, V., *Die Basilika am Staatsmarkt in Ephesos Kleinfunde, 1. Teil: Keramik hellenistischer und römischer Zeit*, Forschungen in Ephesos IX/2/2, Wien, 1991.

MOREL 1965

MOREL, J., *Céramique à vernis noir du Forum Romain et du Palatin*, Paris, 1965.

MOREL 1981

MOREL, J. P., *La céramique campanienne. I. Les formes*, (BEFAR, 244), Roma, 1981.

OXÉ, COMFORT, KENRIK 2000

CORPUS VASORUM ARRETINORUM, drugo izdanje, Bonn, 2000.

OZIOL, POUILLOUX 1969

OZIOL, T. – POUILLOUX, J., *Salamine de Chypre I, Les lampes*, Paris, 1969.

OŽANIĆ 1998

OŽANIĆ, I., *Gradina Osječanica – antičko razdoblje*, OA vol. 22. Zagreb, 1998., str. 27-80.

PAHIČ 1978

PAHIČ, S., *Najdbe z rimske ceste Slovenska Bistrica – Pragersko*, AV 29, Ljubljana, 1978., str. 129-290.

PATSCH 1996

PATSCH, C., *Povijest i topografija Narone*, Metković, 1996.

PERLZWEIG 1961

PERLZWEIG, J., *Lamps of The Roman Period*, The Athenian Agora, vol. VII, New Jersey, 1961.

PETRU 1969a

PETRU, P., *Poskus časovne razporeditve lončenine iz rimskih grobov na Dolenjskem in Posavju*, Razprave, VI, Ljubljana, 1969., str. 195-212.

PETRU 1969b

PETRU, P., *Rimski grobovi iz Dobove, Ribnice in Petrušnje vasi*, Razprave, VI, Ljubljana 1969., str. 5-53; tab. 1-29.

PETRU 1969

PETRU, S., *Rimski grobovi iz Globodola*, Razprave, VI, Ljubljana, 1969., str. 83-98; tab. 1-8.

PETRU 1972

PETRU, S., *Emonske nekropole*, Katalogi in monografije, 7, Ljubljana, 1972.

PETRU, PETRU 1978

PETRU, P. – PETRU, S., *Neviodunum (Drnovo pri Krškem)*, Katalogi in monografije, 15, Ljubljana, 1978.

PLESNIČAR–GEC 1971

PLESNIČAR–GEC, LJ., *Kronološka determinacija keramike tankih sten sa severnega grobišča Emone*, Radovi simpozijuma, Hronološka i tipološka determinacija rimske keramike u Jugoslaviji, Zenica, 1971., str. 117-126.

PLESNIČAR–GEC 1972

PLESNIČAR–GEC, LJ., *Severno emonsko grobišče*, Katalogi in monografije, 8, Ljubljana, 1972.

PLESNIČAR–GEC 1977

PLESNIČAR–GEC, LJ., *Keramika emonskih nekropol*, Dissertationes et monographiae, Mestni muzej, Ljubljana, 1977.

PLESNIČAR–GEC 1990

PLESNIČAR–GEC, LJ. with contributions by M. Strmcnik–Gulic and I. Tušek, *Some new Data on Production of thin walled Pottery from Poetovio*, RCRF, XXVII/XXVIII, 1990., str. 149-154.

POTENTIA 2001

Potentia, Quando poi scese il silenzio ... (ured. E. Percossi Serenelli), katalog izložbe, Milano, 2001.

RAMADORI 2001

RAMADORI, L., *I corredi funerari della necropoli di Potentia. Una proposta di lettura di un fossile guida: il significato della lucerna nel corredo funerario*, u: *Potentia, Quando poi scese il silenzio ...* (ured. E. Percossi Serenelli), katalog izložbe, Milano, 2001.

RJEČNIK SIMBOLA 1986

RJEČNIK SIMBOLA, Zagreb, 1986.

ROBINSON 1959

ROBINSON, H. S., *Pottery of the Roman Period, Chronology*, The Athenian Agora V, Princeton, New Jersey, 1959.

RUGGIU 1980

RUGGIU Z., A., *Le lucerne fittili di Museo Civico di Treviso*, Roma, 1980.

SACKETT 1992

SACKETT, L. H., *Knossos from Greek City to Roman Colony / The Roman Pottery*, BSA vol. 21, 1992.

SANADER 2003

SANADER, M., *Tilurium I, Istraživanja 1997.–2001.* (ured. M. Sanader), Zagreb, 2003., str. 7-86.

SCHÄFER 1990

SCHÄFER, S. und L. Marczoch, *Archäologische Reihe Lampen der Antikensammlung*, Frankfurt am Main, 1990.

SCHINDLER 1976

SCHINDLER, M., *Service I und II Formen eines auf den Magdalensberg importierten italischen Sigillata-Fabrikates*, AV XXVI, Ljubljana, 1976., str. 127-137.

STARAC 1994

STARAC, A., *Rimske svjetiljke iz nekropole na Marsovom polju u Puli*, Histria Archaeologica, 22-23, Pula, 1994., str. 5-43.

SUCEVEANU 1996

SUCEVEANU, A., *La céramique romaine à Histria (I er – III e s.)*, RCRF, XXI / XXII, 1996., str. 23-32.

ŠIMIĆ-KANAET 2003

ŠIMIĆ-KANAET, Z., *Keramika*, Tilurium I, Istraživanja 1997.-2001. (ured. M. Sanader), Zagreb, 2003., str. 109-166, tab. 1-22.

ŠUBIĆ 1976

ŠUBIĆ, Z., *Rimske oljenke v Sloveniji*, AV XXVI, Ljubljana, 1976., str. 82-85; tab.1-14.

TOPÁL 1995

TOPÁL, J., *Glasierte Kasserollengriffe von Pannonien*, RCRF, XXXIV, 1995., str. 101-113.

TOPIĆ 1999

TOPIĆ, M., *Keramika*, Ad basilicas pictas (ured. F. Oreb, T. Rismondo, M. Topić), Split, 1999., str. 66-94.

VEGAS 1969

VEGAS, M., Munigua, *Römische Keramik des 1. Jahrhunderts n. Chr.*, MM 10-1969, str. 199-250; tab. 46-47.

VEGAS 1973

VEGAS, M., *Cerámica común romana del Mediterráneo occidental*, Instituto de Arqueología y Prehistoria de la Universidad de Barcelona, Barcelona, 1973.

VIKIĆ-BELANČIĆ 1971a

VIKIĆ-BELANČIĆ, B., *Antičke svjetiljke u Arheološkom muzeju u Zagrebu*, VAMZ, sv. V, Zagreb, 1971., str. 97-182.

VIKIĆ-BELANČIĆ 1971b

VIKIĆ-BELANČIĆ, B., *Karakter rimske keramike južne Panonije i problematika njene tipologije i kronologije*, Radovi simpozijuma, Hronološka i tipološka determinacija rimske keramike u Jugoslaviji, Zenica, 1971.

VIKIĆ-BELANČIĆ 1975

VIKIĆ-BELANČIĆ, B., *Antičke svjetiljke u Arheološkom muzeju u Zagrebu, II dio*, VAMZ, sv. IX, Zagreb, 1975., str. 49-160.

VIKIĆ–BELANČIĆ, DAMEVSKI 1982

VIKIĆ–BELANČIĆ, B. – DAMEVSKI, V., *Apulske vaze Gnathia stila u Arheološkom muzeju u Zagrebu*, VAMZ, sv. XV, Zagreb, 1982., str. 97-129.

ZABEHLICKY–SCHEFFENEGGER 1979

ZABEHLICKY–SCHEFFENEGGER, S., *Burnum I*, Erster Bericht über die Kleinfunde der Grabungen 1973 und 1974 auf dem Forum, Wien, 1979.

ZABEHLICKY–SCHEFFENEGGER 1982

ZABEHLICKY–SCHEFFENEGGER, S., “*Die Geschäfte des Herrn Lucius G.*” *Ein Arbeitsbericht*, RCRF, XXI/XXII, 1982., str. 105-115.

ZABEHLICKY–SCHEFFENEGGER 1991

ZABEHLICKY–SCHEFFENEGGER, S., *Frühe padanische Filialen einiger arretinischer Töpferlein*, RCRF, XXIX/XXX, 1991., str. 95-104.

ZABEHLICKY–SCHEFFENEGGER 1992

ZABEHLICKY–SCHEFFENEGGER, S., *Terra sigillata tardo–padana*, RCRF, XXXI/XXXII, 1992., str. 415-443.

ZHURAVLEV 2000

ZHURAVLEV, D., *Terra sigillata and red slip pottery from the late Skythian necropolis of the south–western Crimea*, RCRF, 36, 2000., str. 151-161.

Note: The selection of the objects is published in the author’s article in the catalogue of the exhibition *Augusteum Narona*, Oxford 2004.

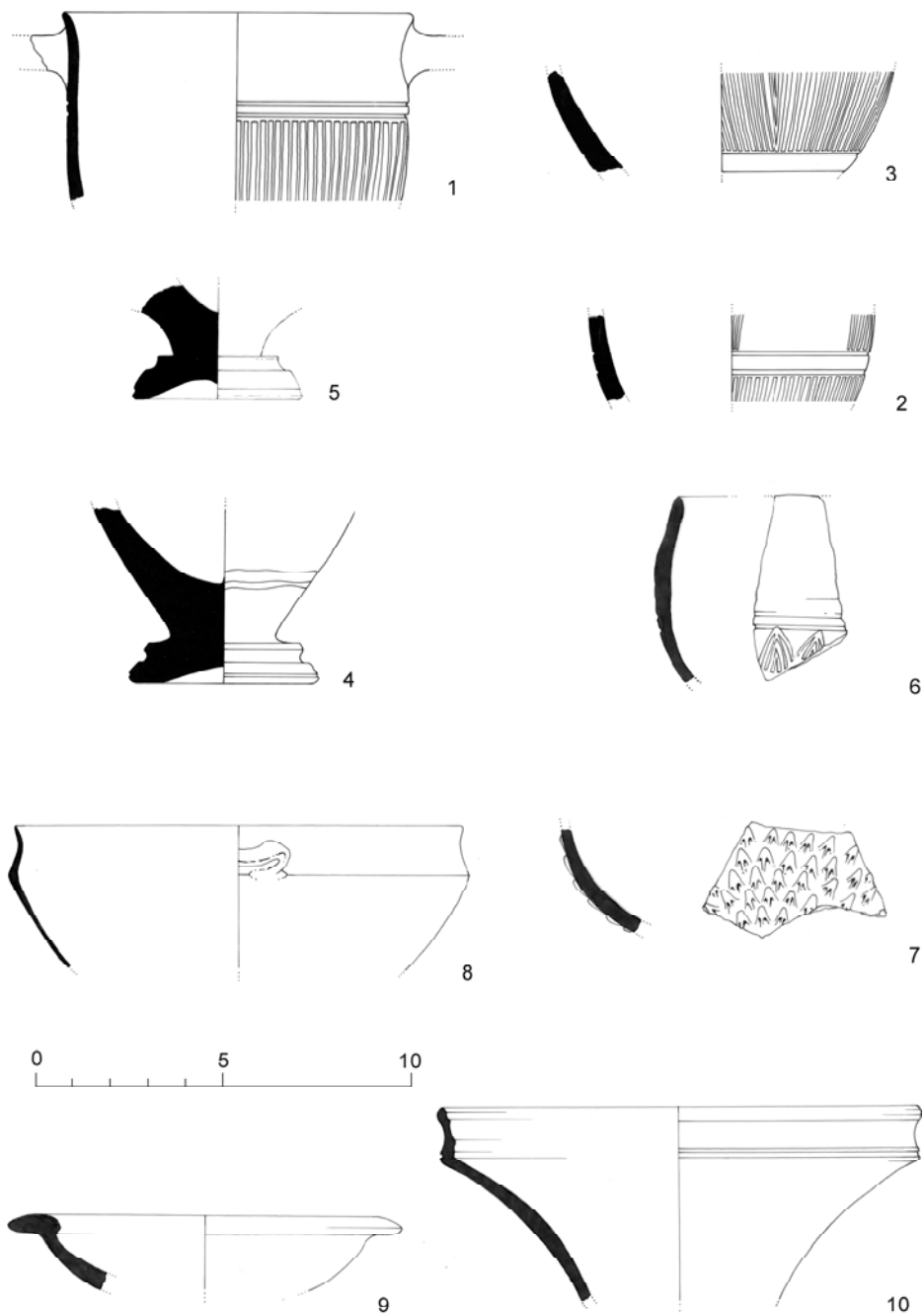

Tab. 1

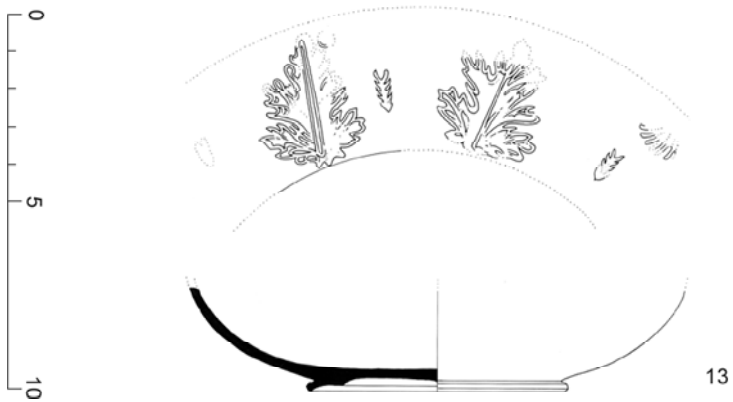
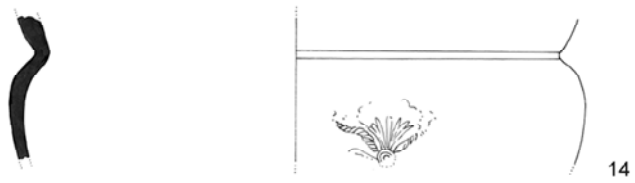
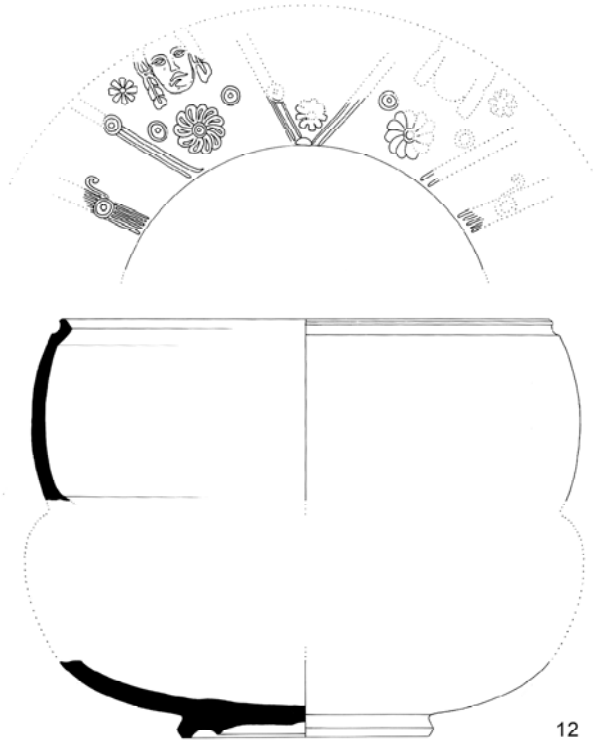

Tab. 2

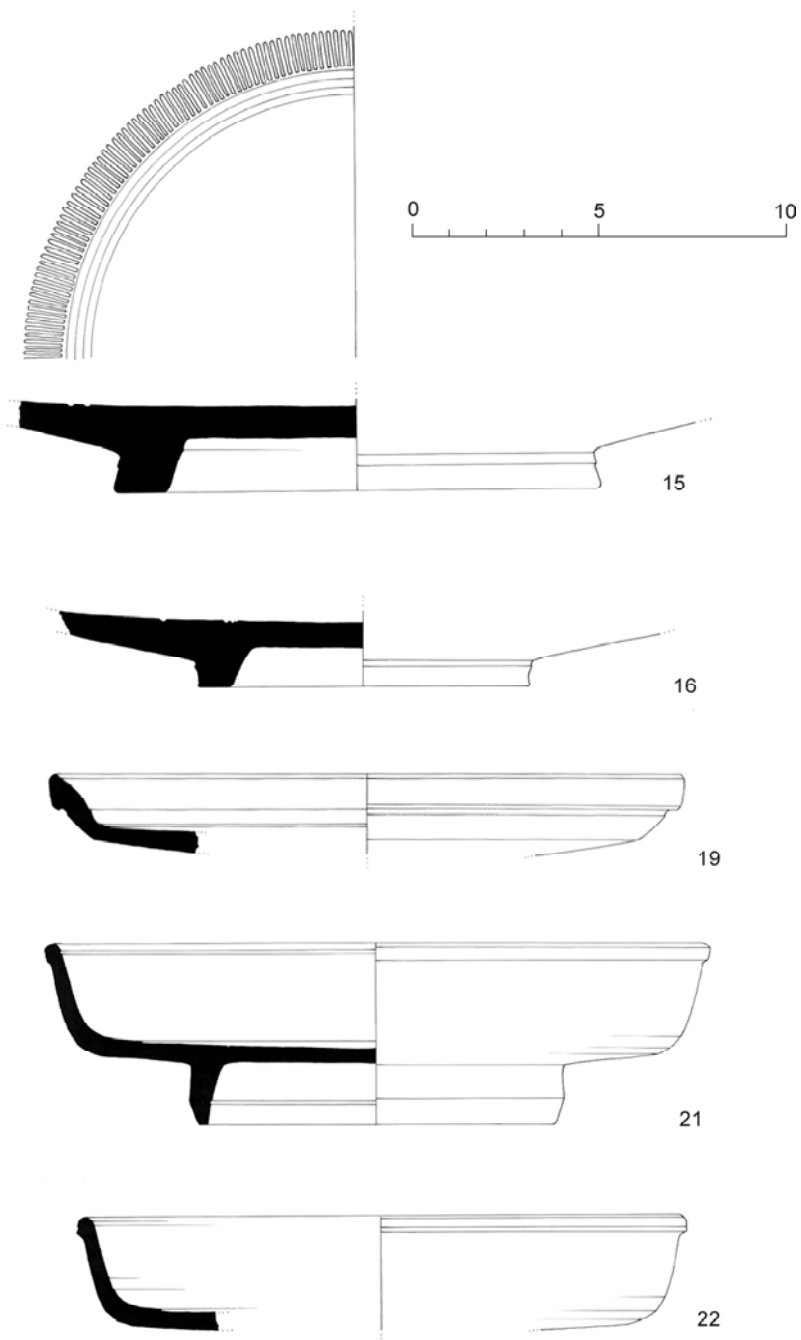

Tab. 3

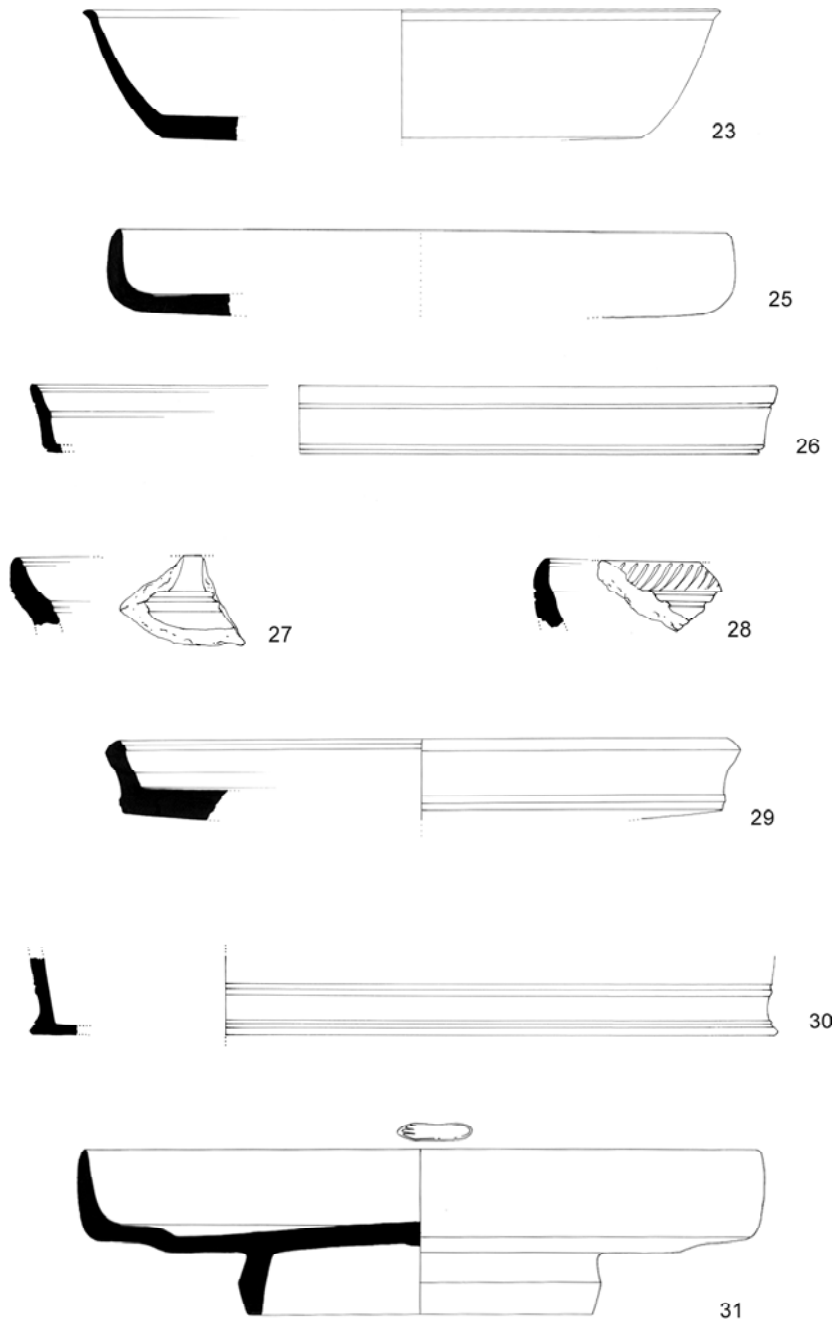

Tab. 4

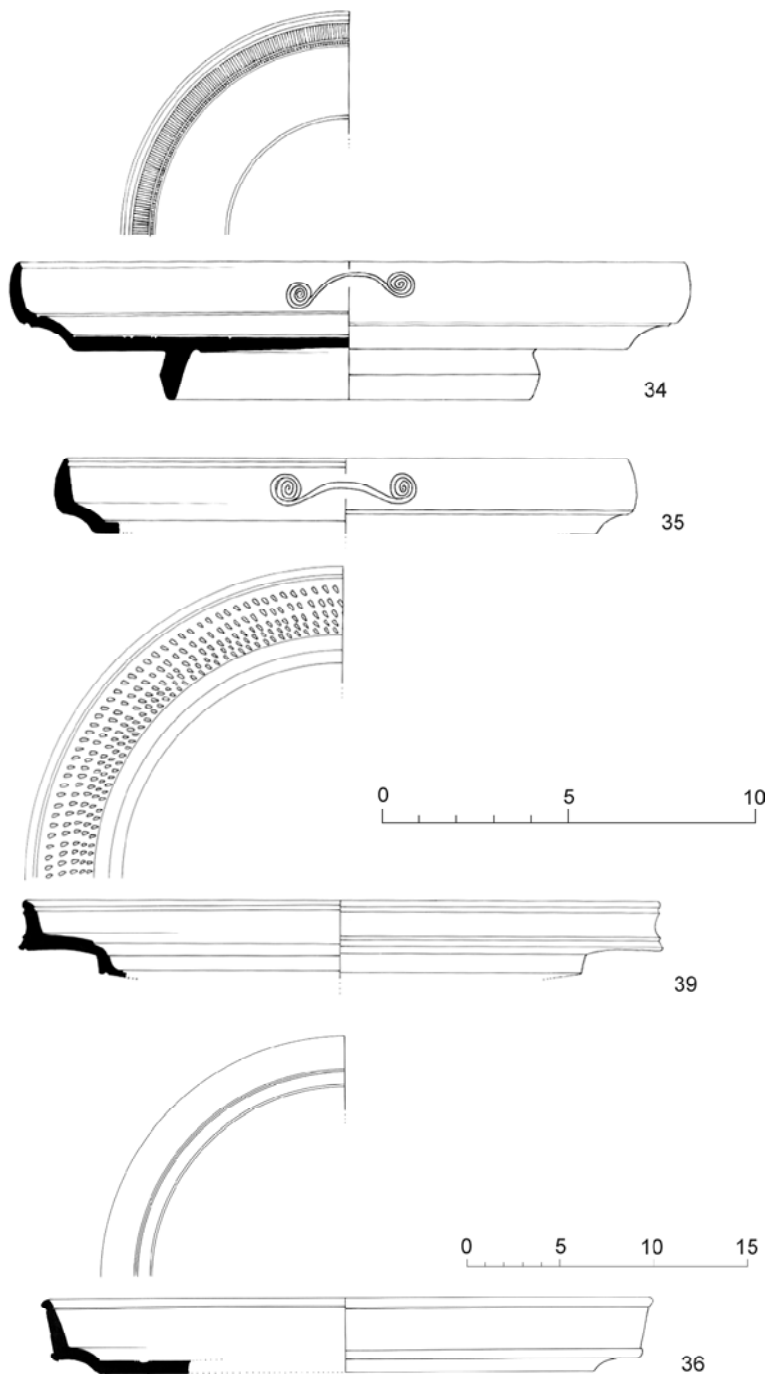

Tab. 5

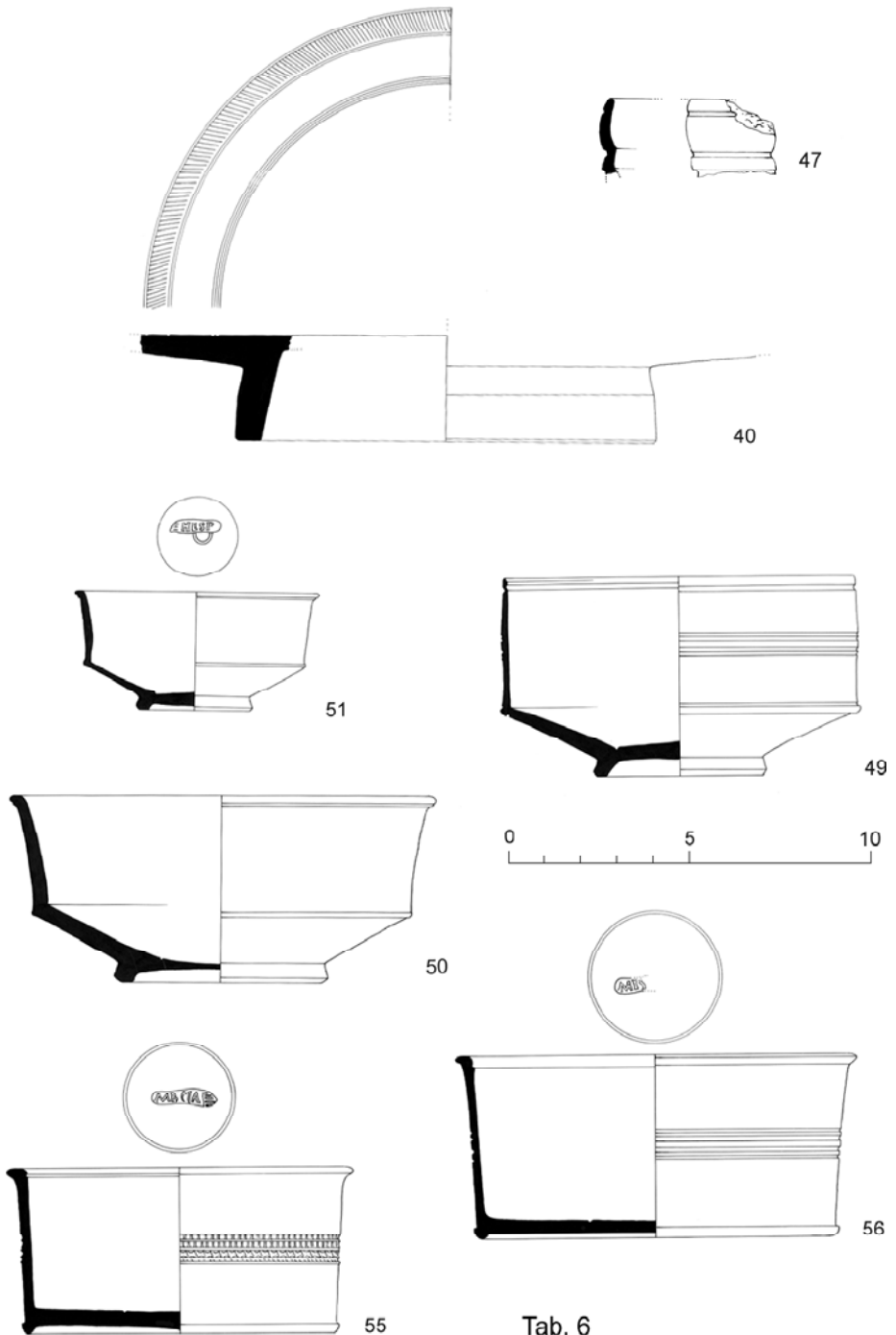

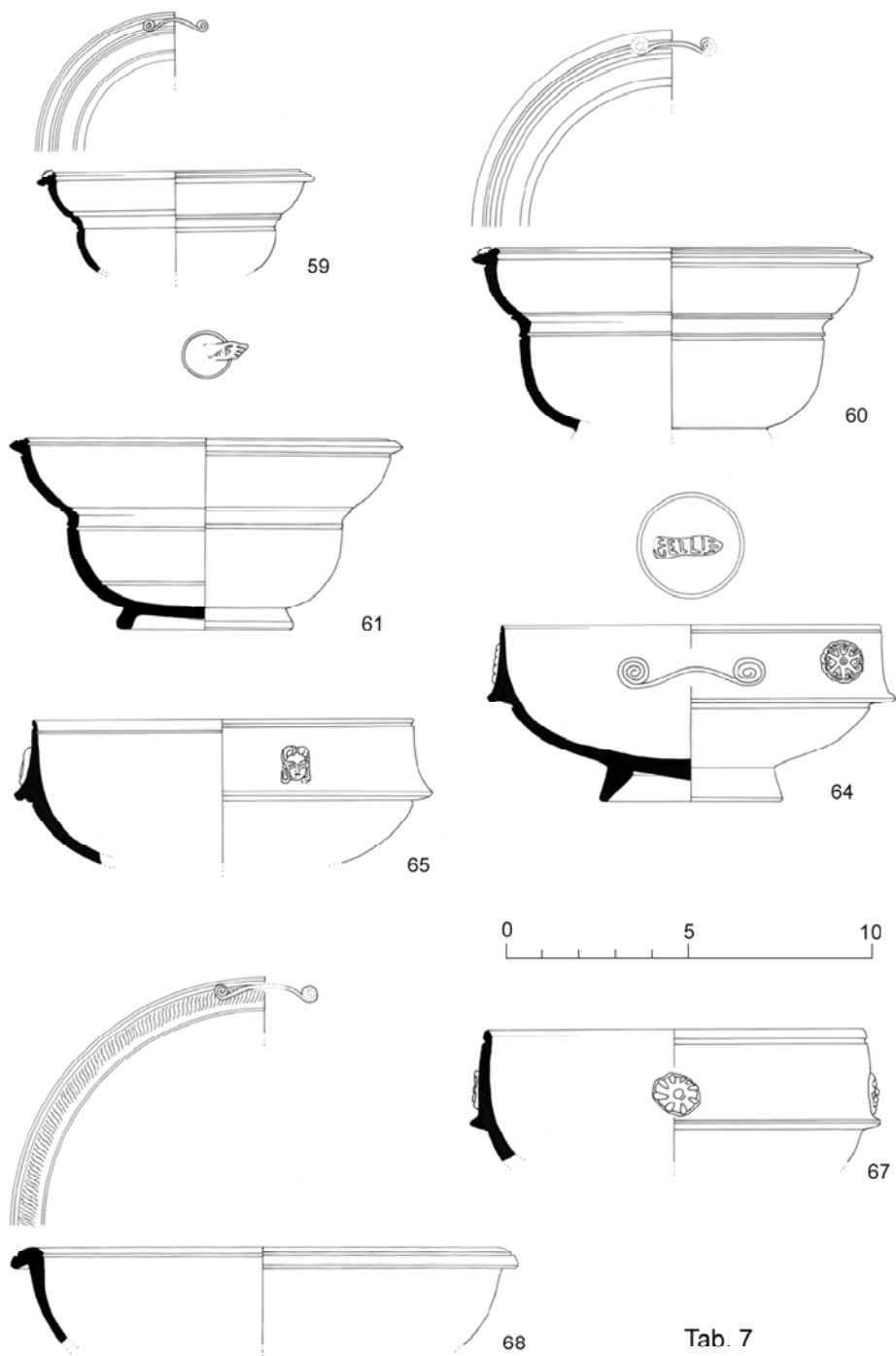

Tab. 7

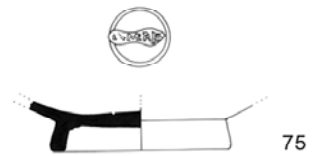
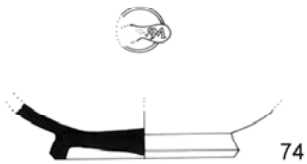
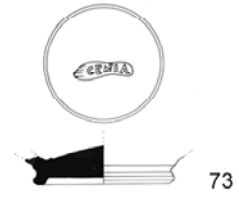
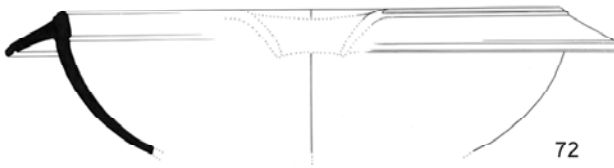
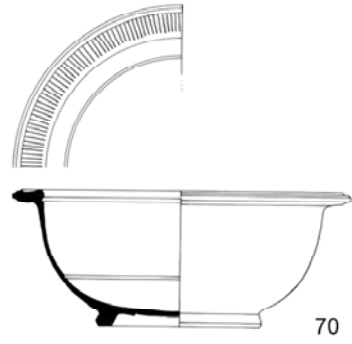
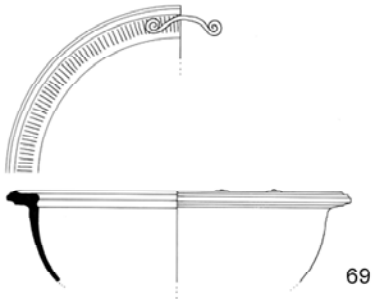

Tab. 8

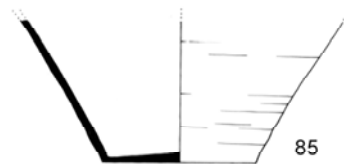
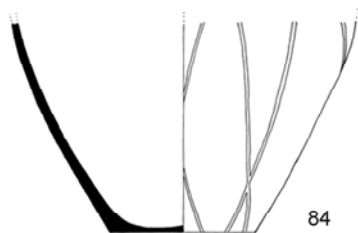
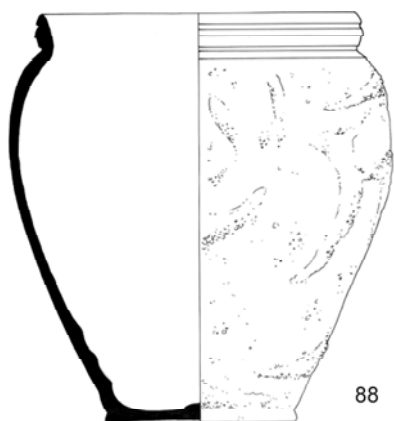
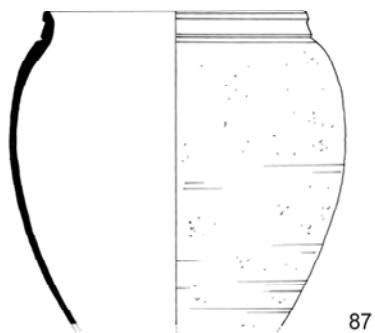
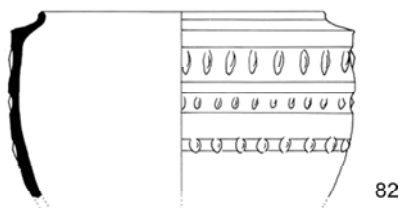
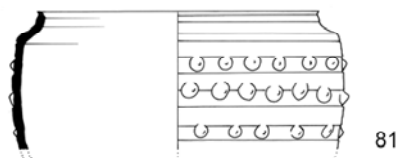
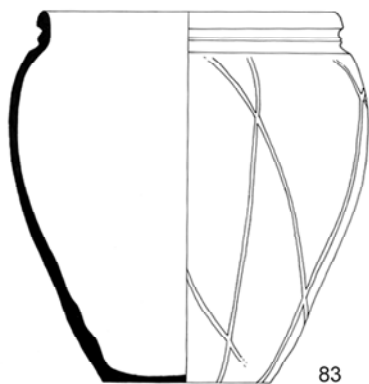
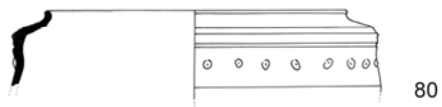
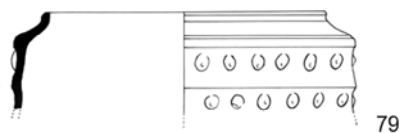

Tab. 9

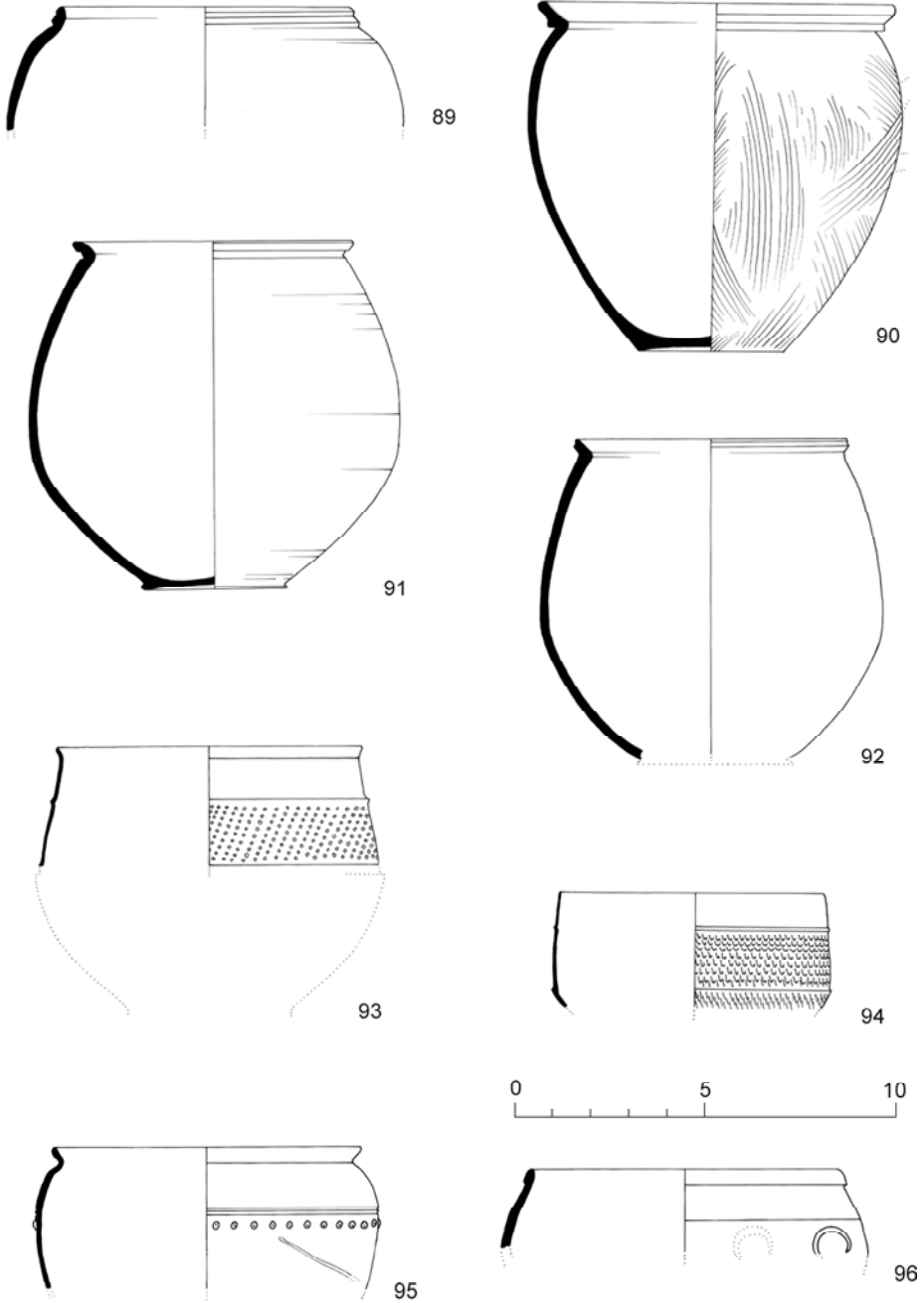

Tab. 10

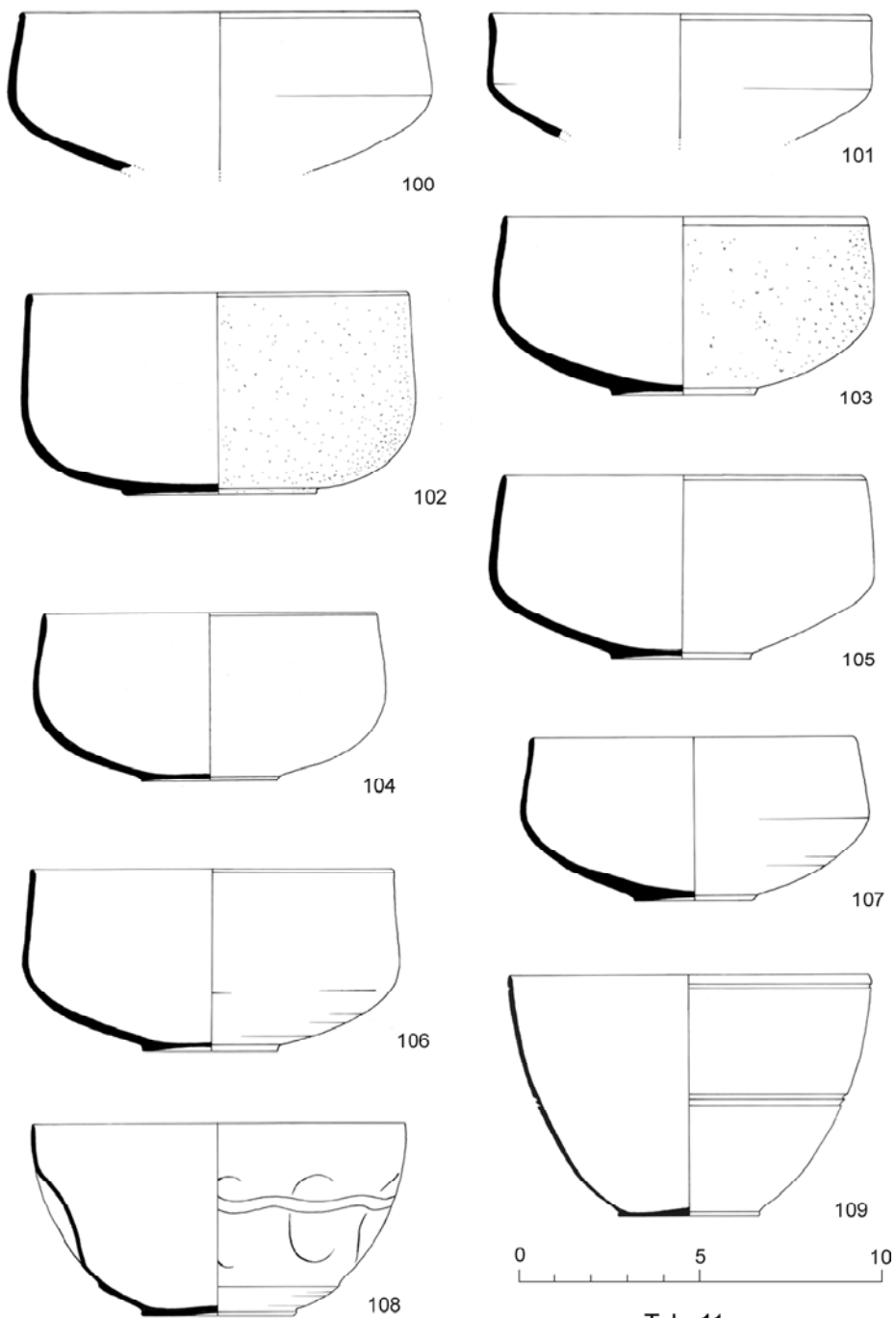

Tab. 11

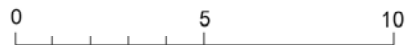
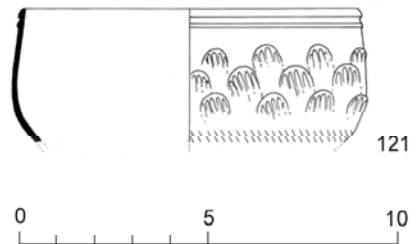
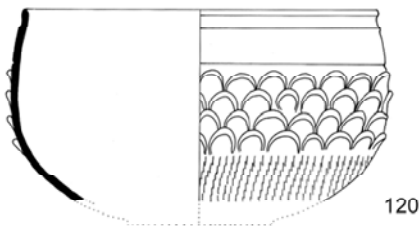
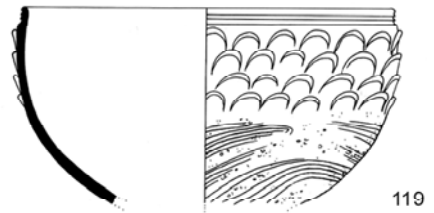
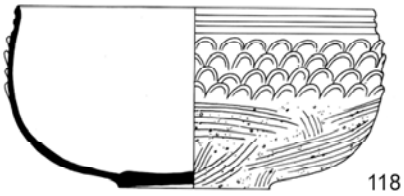
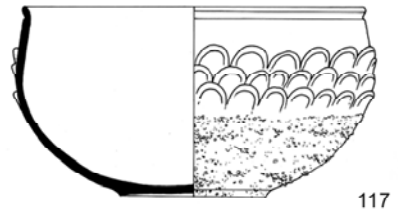
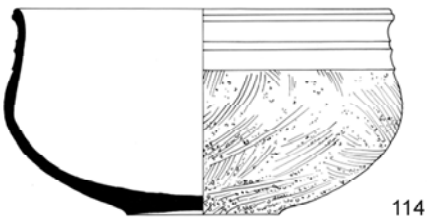
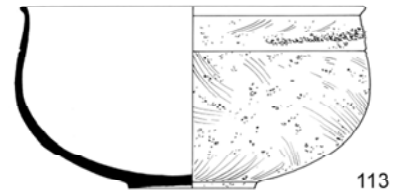
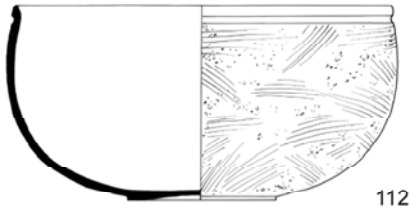
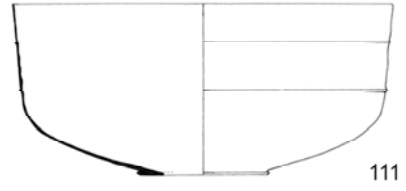
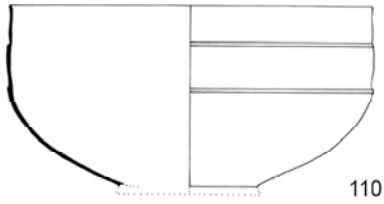

Tab. 12

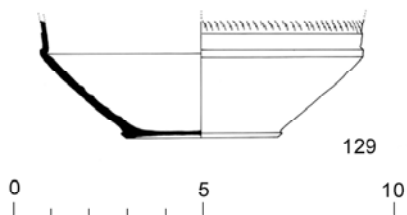
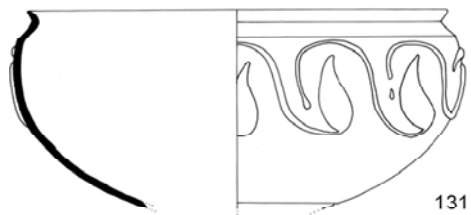
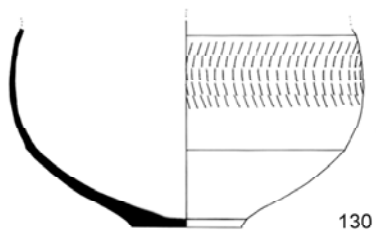
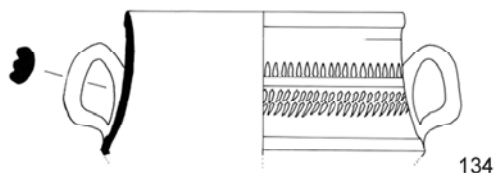
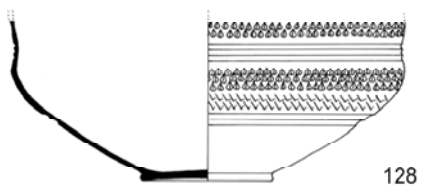
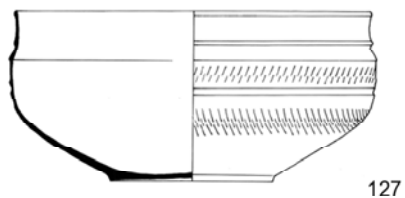
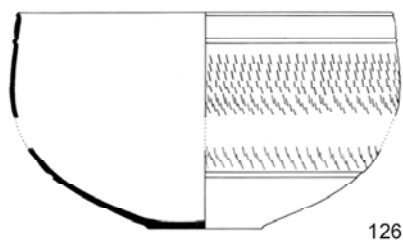
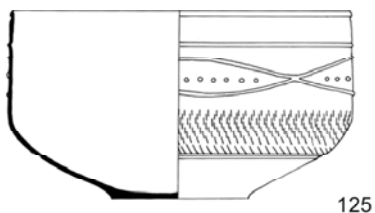
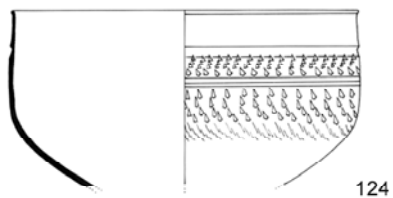
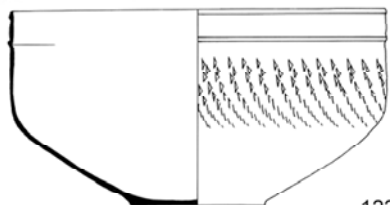

Tab. 13

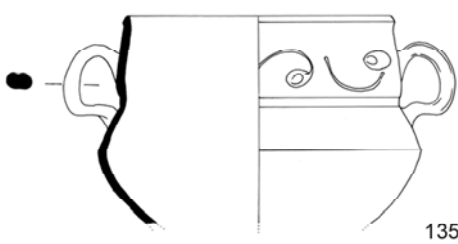

135

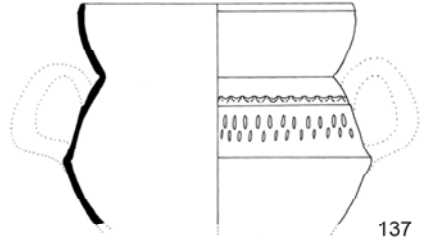

137

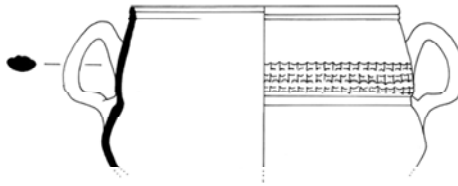

136



138

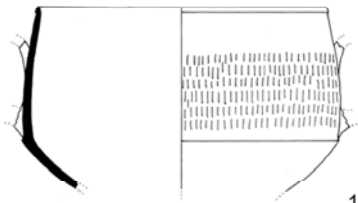

139

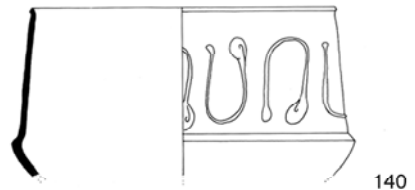

140

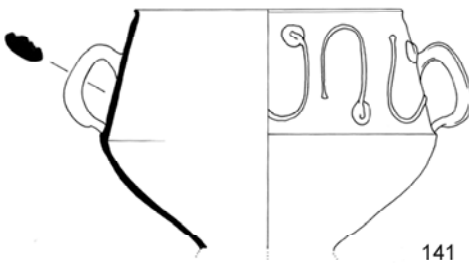

141

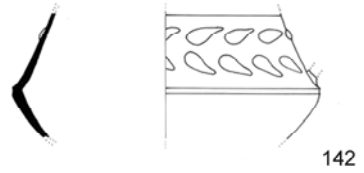

142

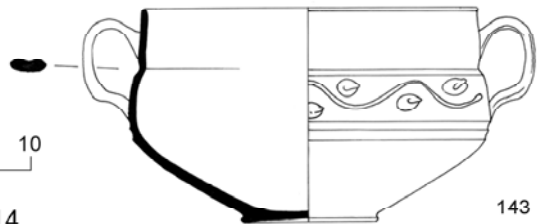
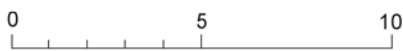

143

Tab. 14

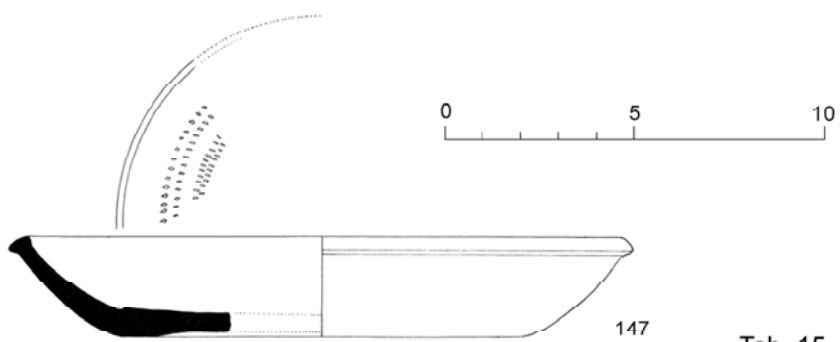
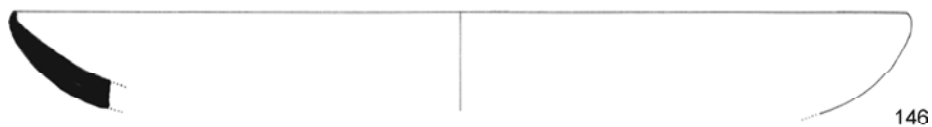
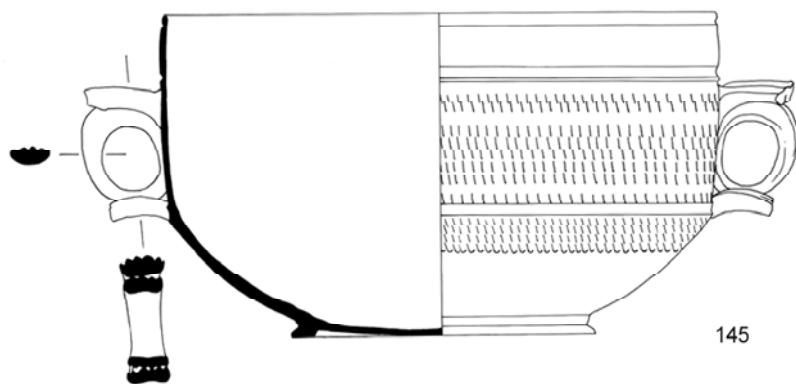
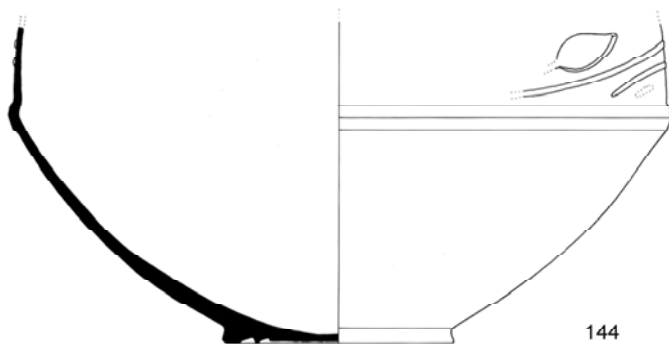

Tab. 15

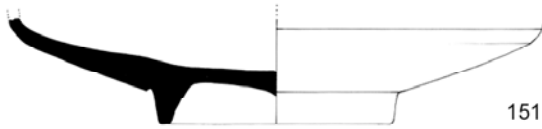
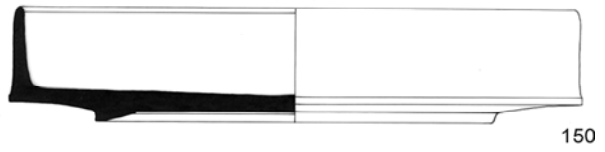
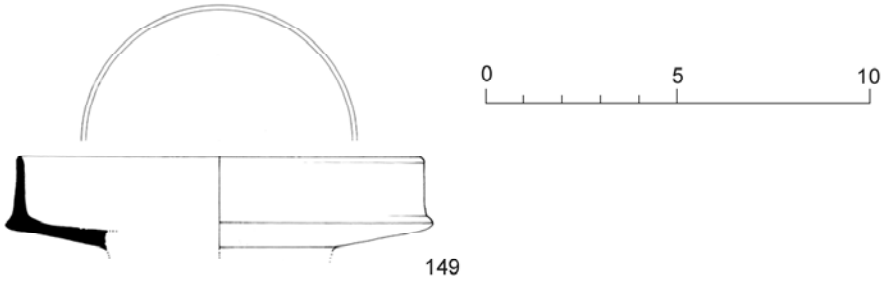

Tab. 16

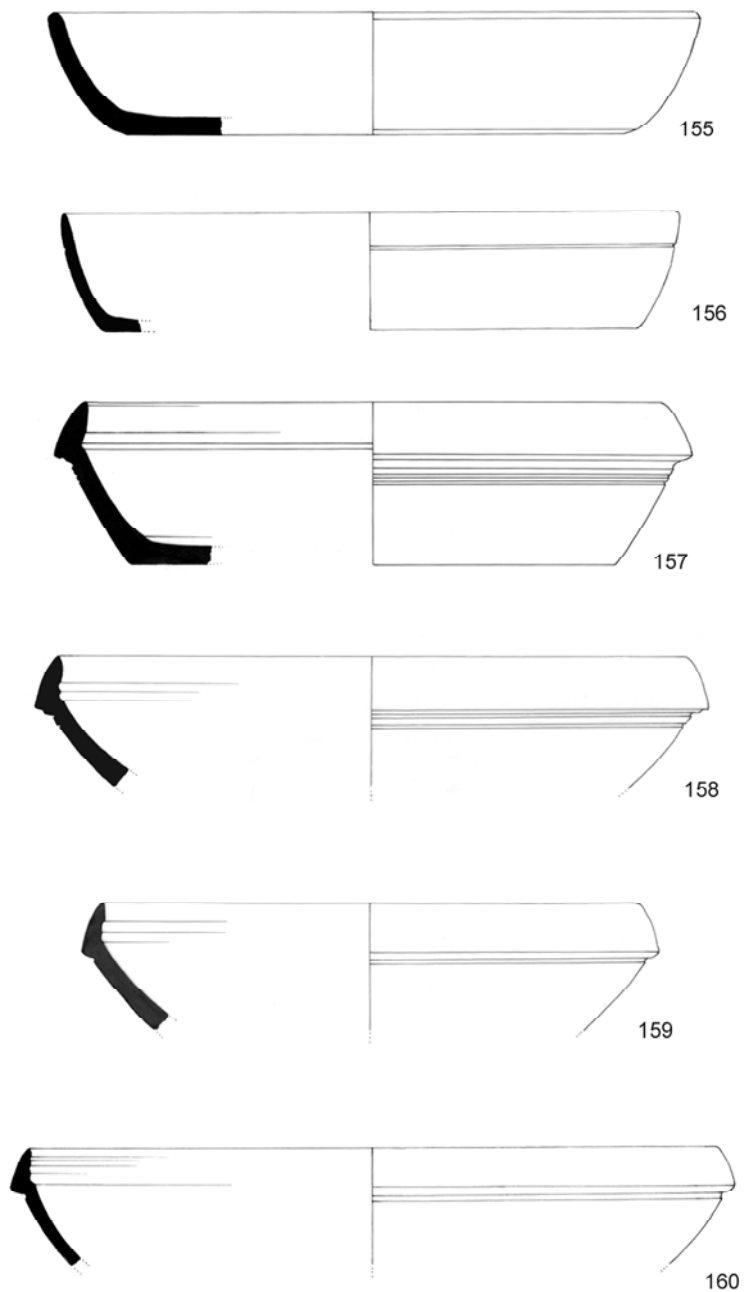

Tab. 17



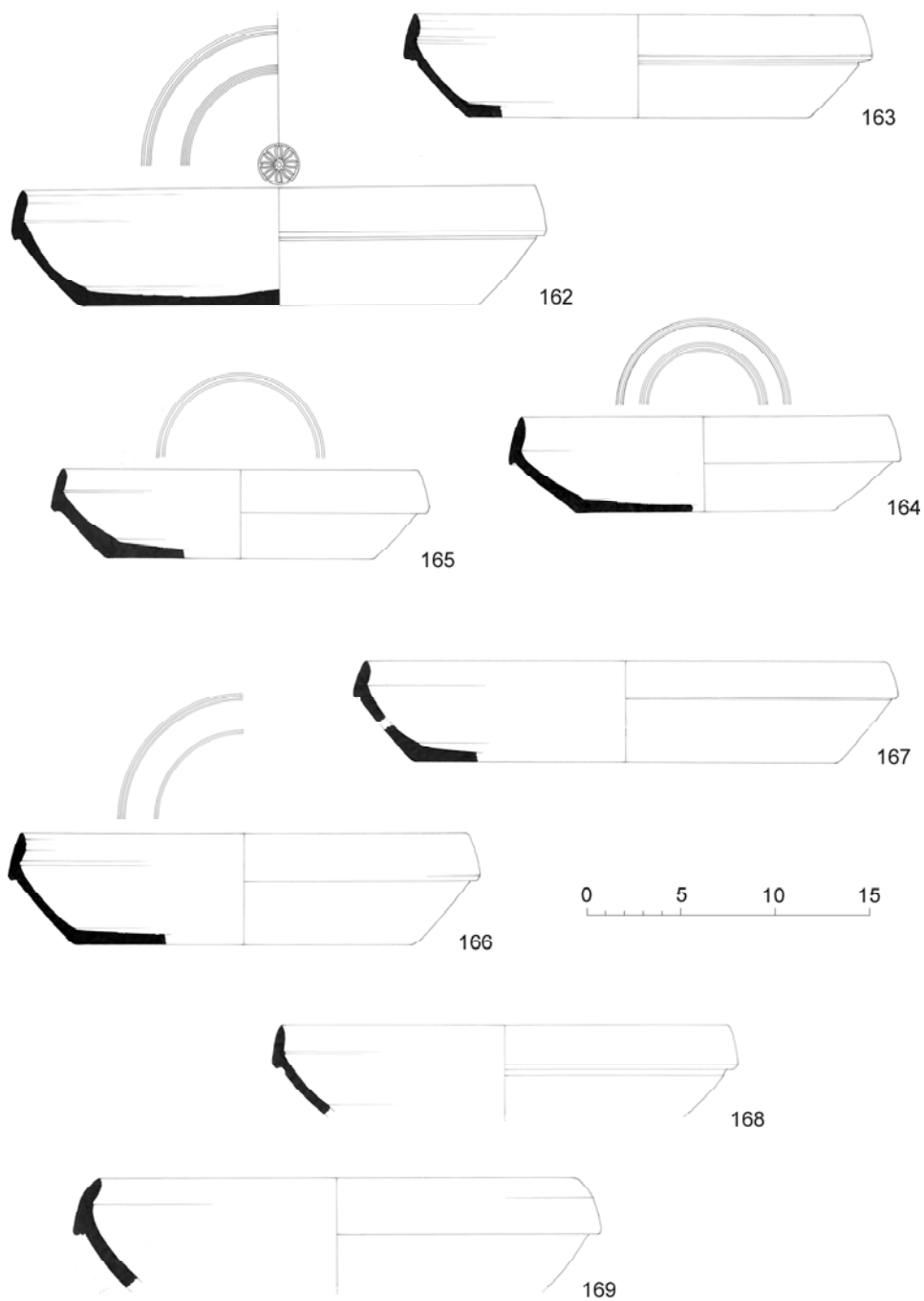

Tab. 18

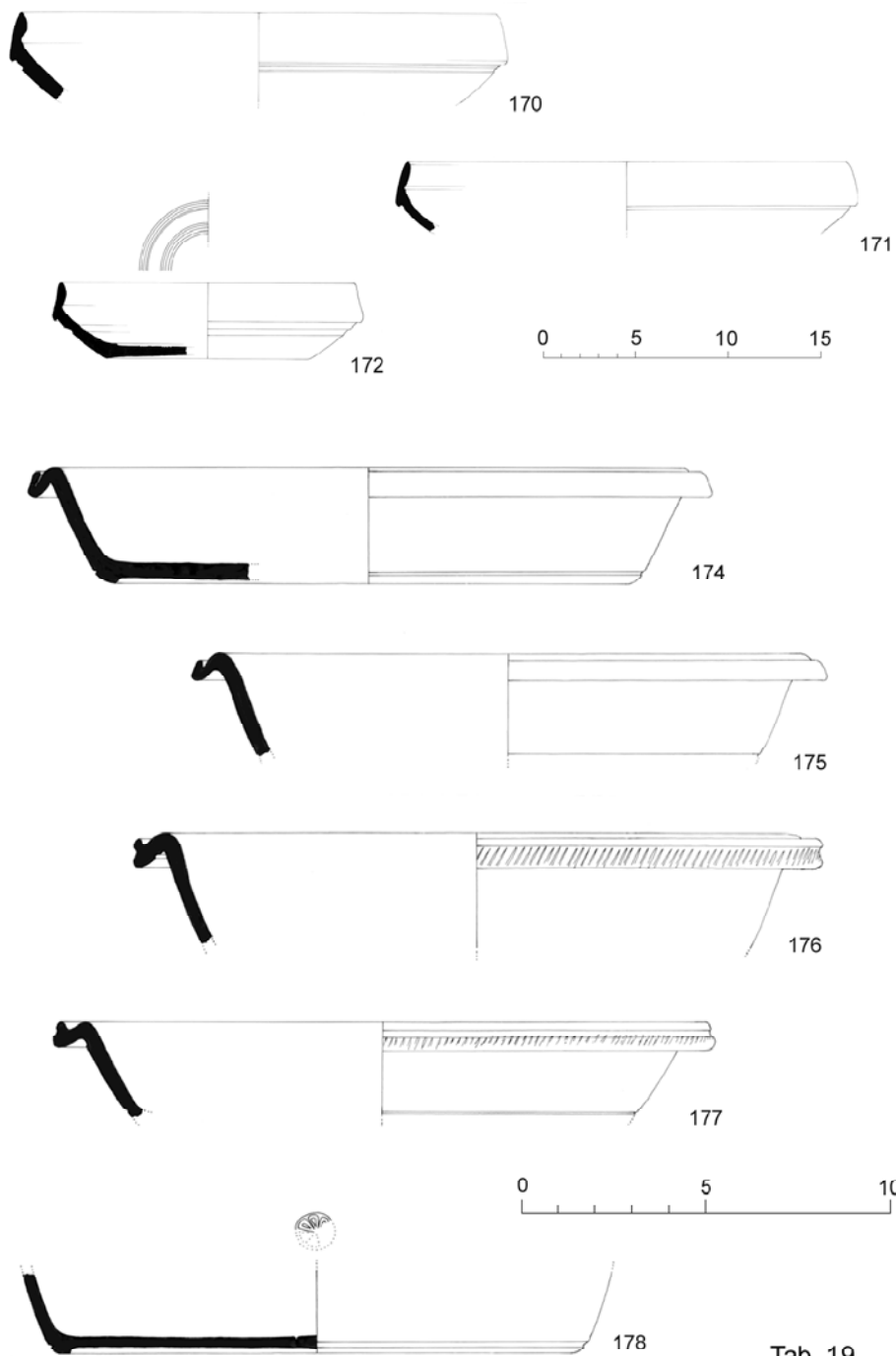

Tab. 19

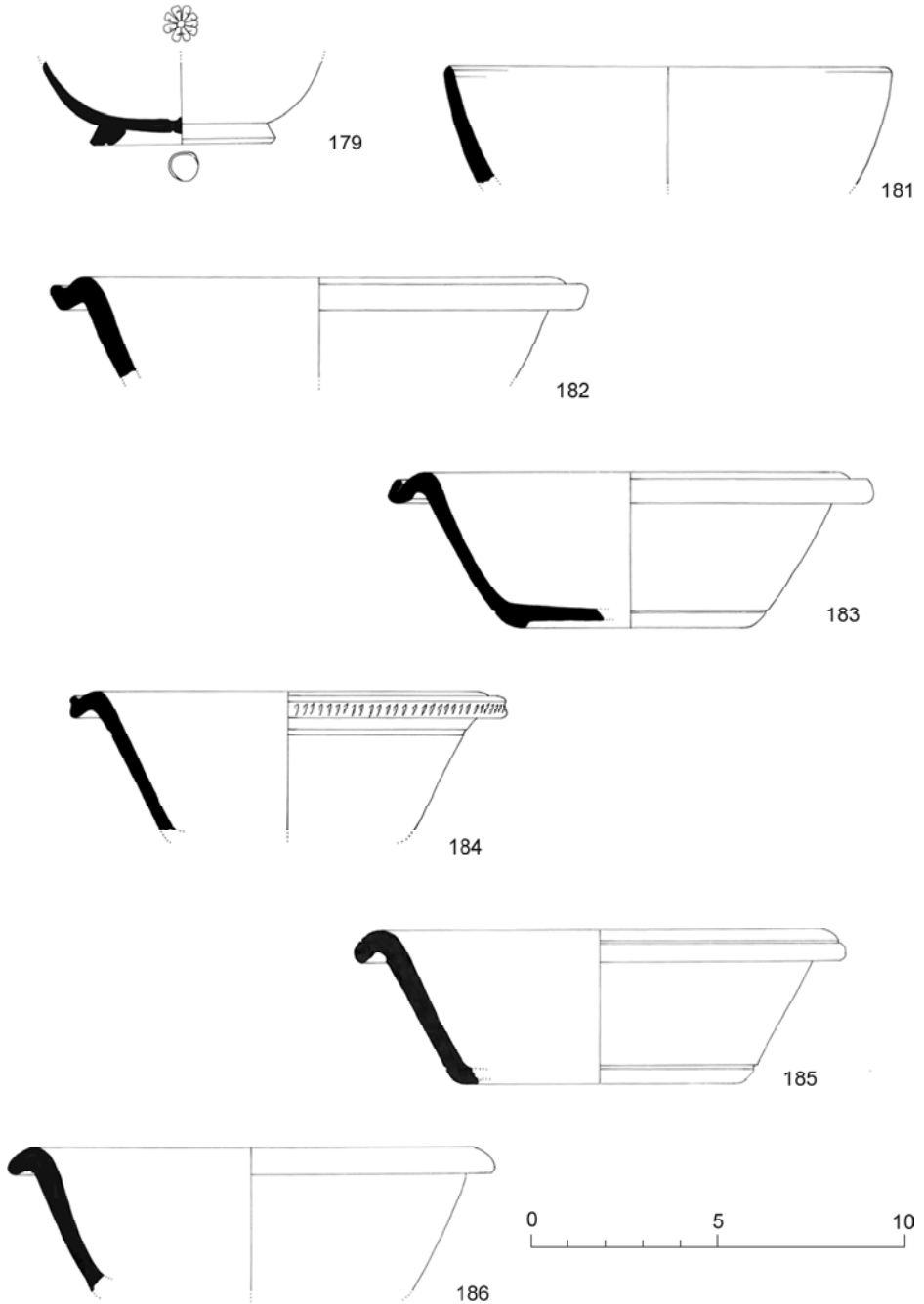

Tab. 20

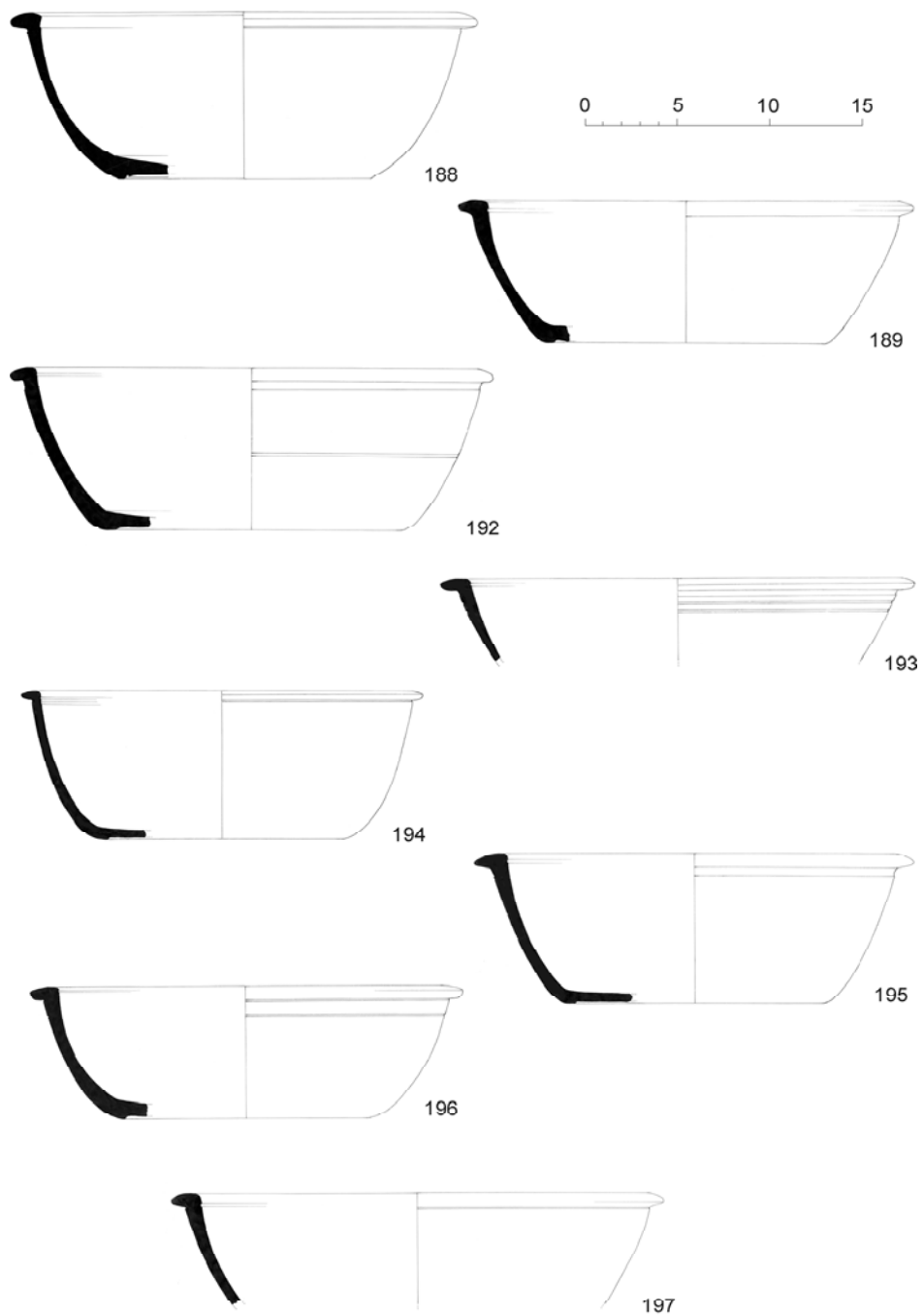

Tab. 21

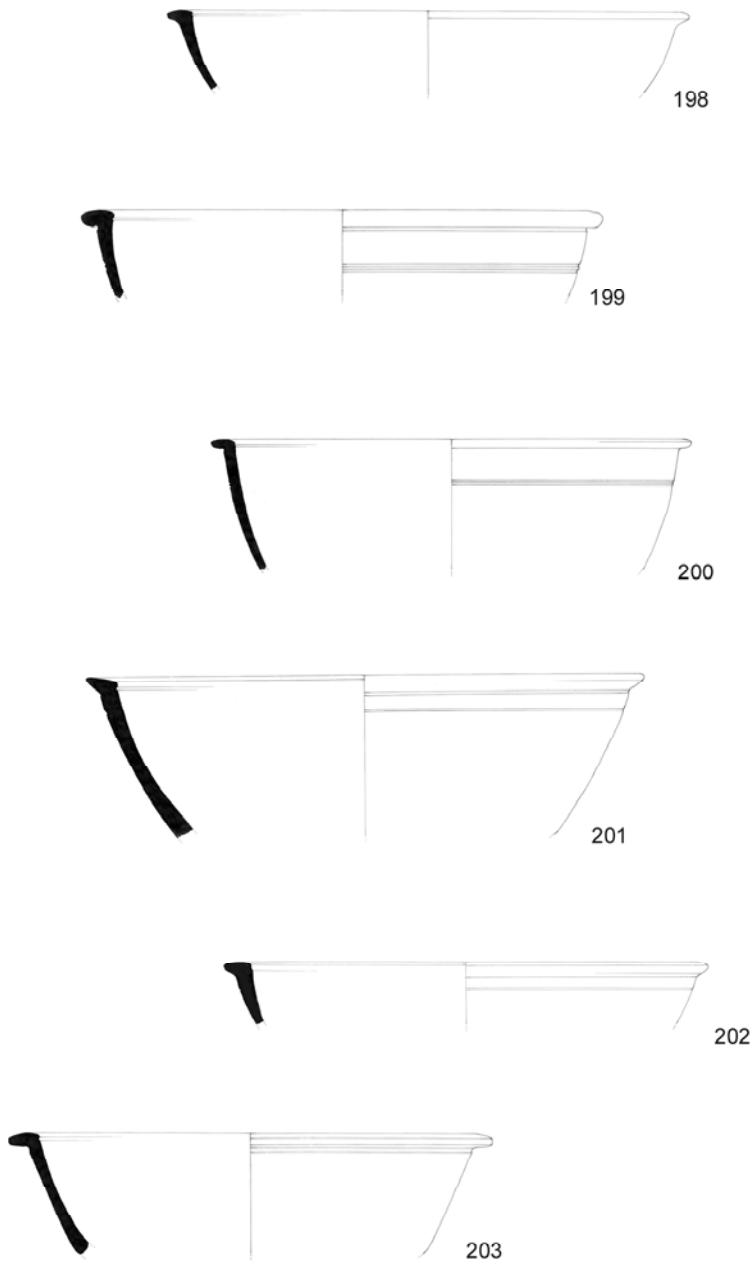

Tab. 22

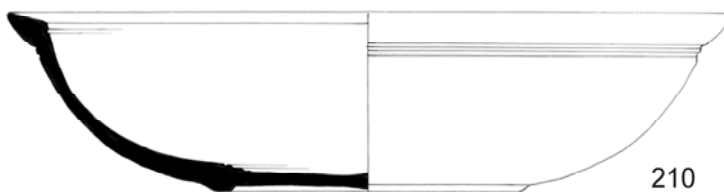
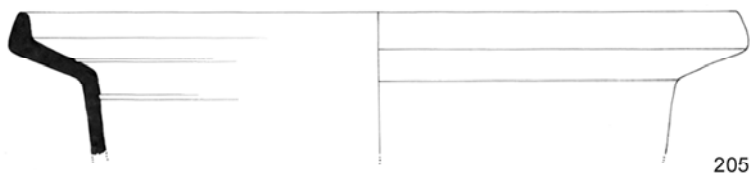
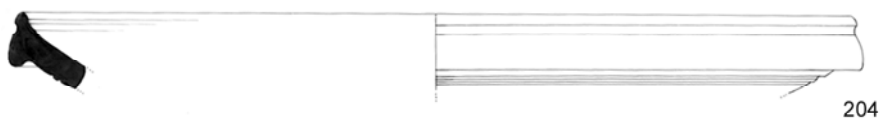

210 Tab. 23

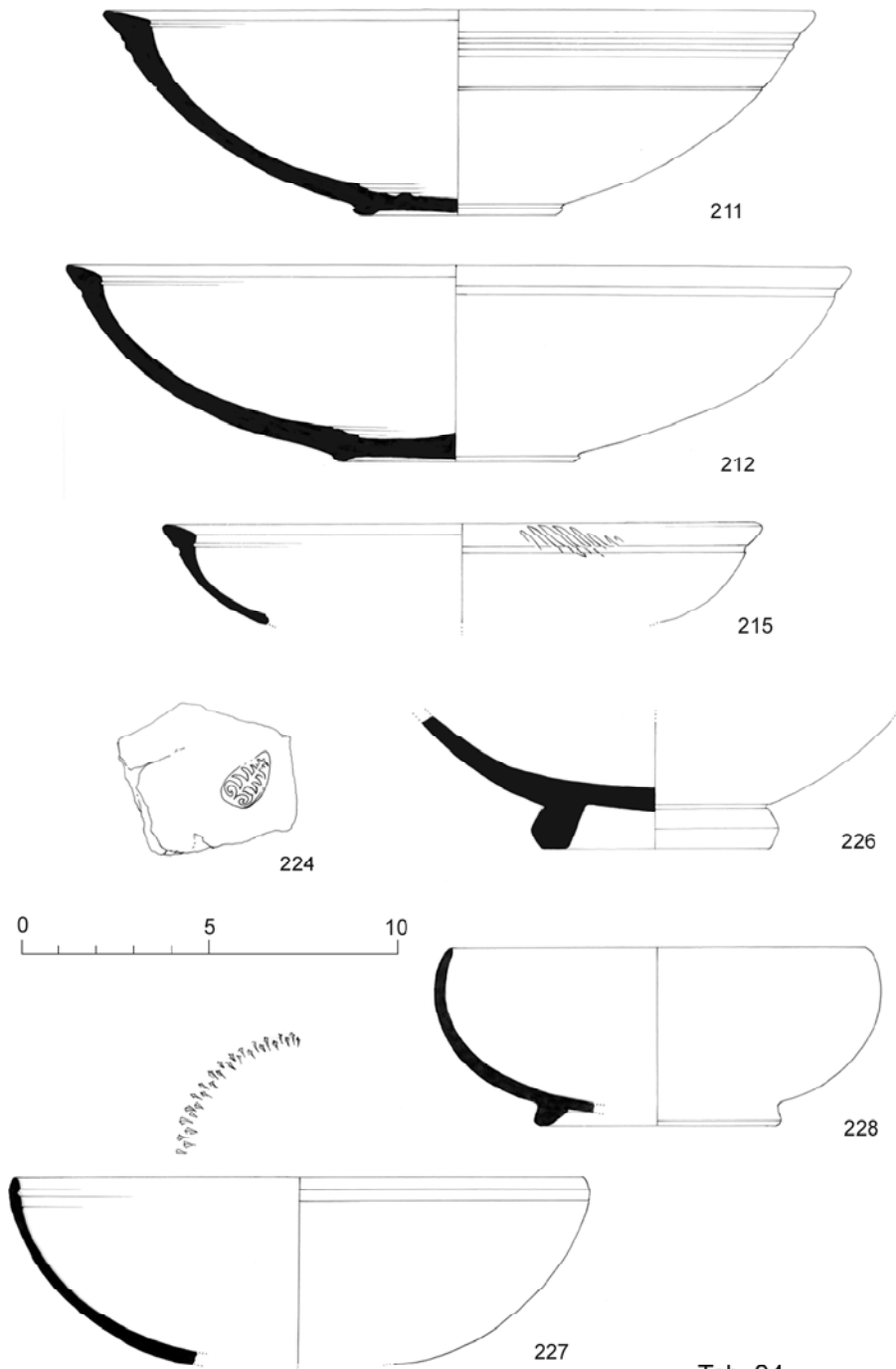

Tab. 24

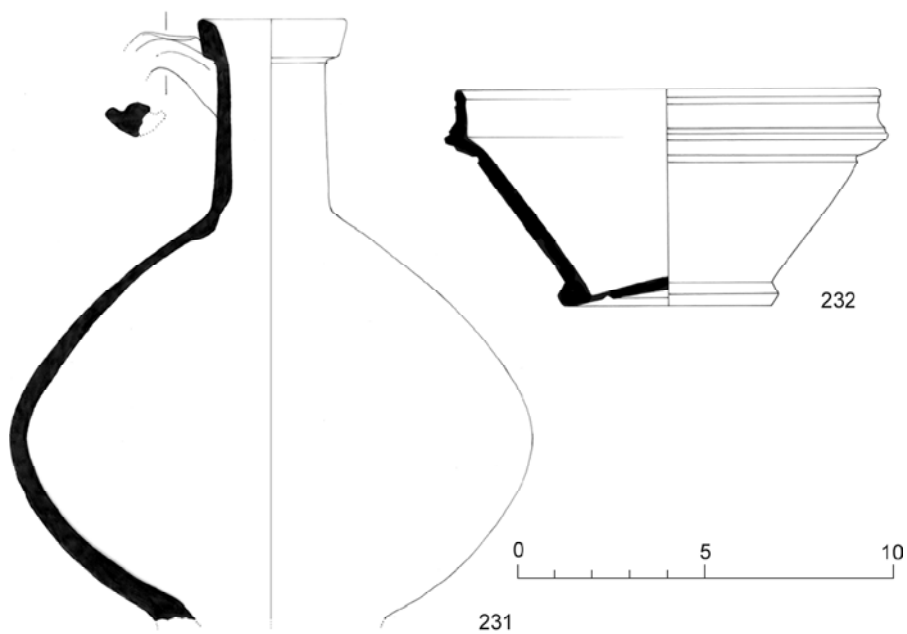
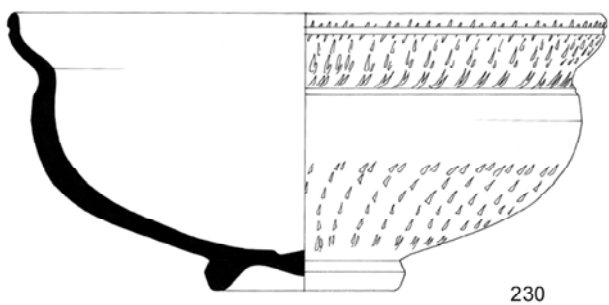
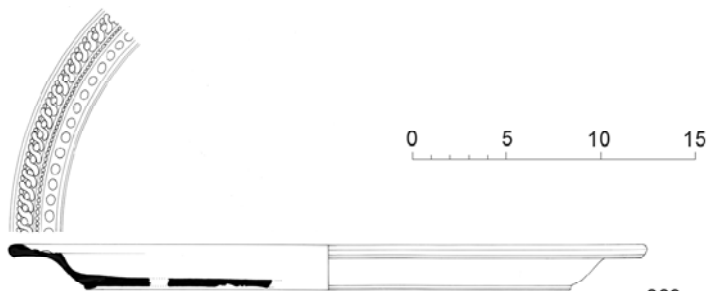

Tab. 25

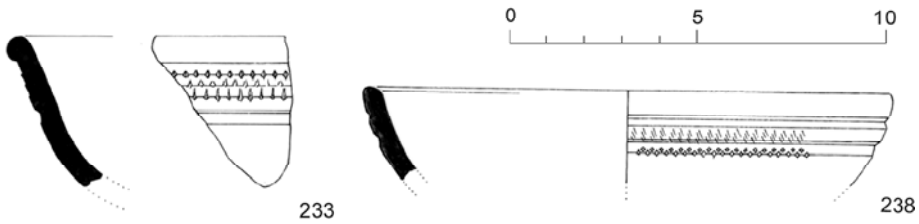
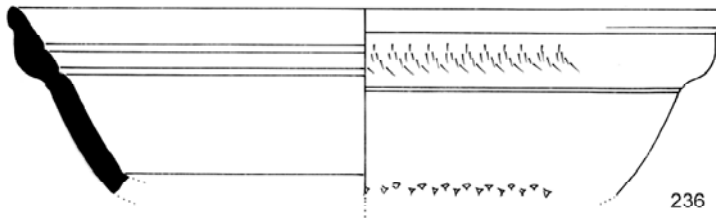
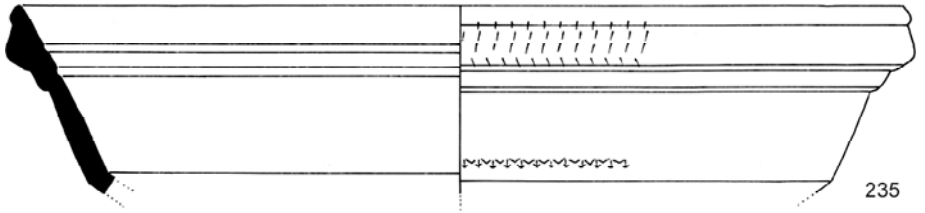
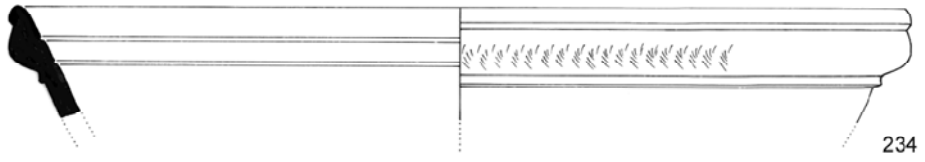

Tab. 26

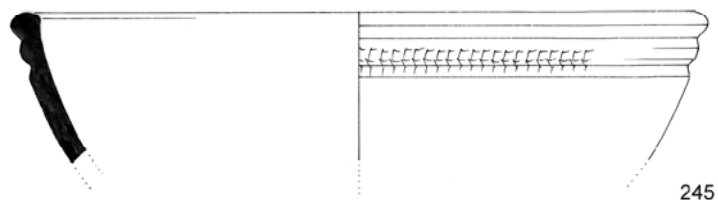
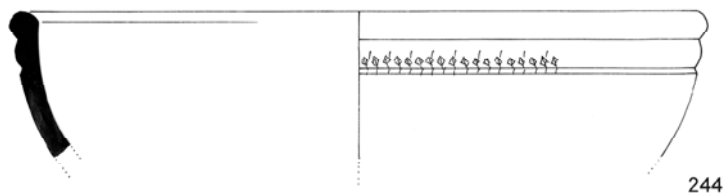
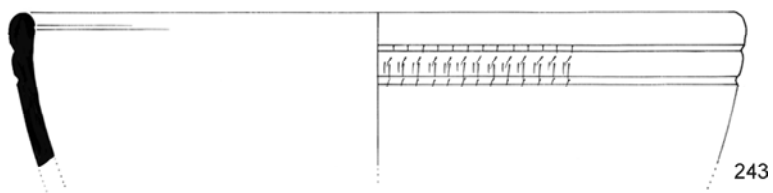
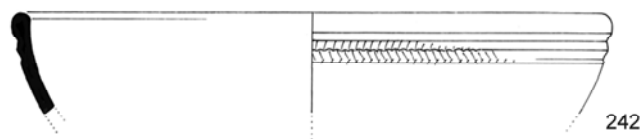
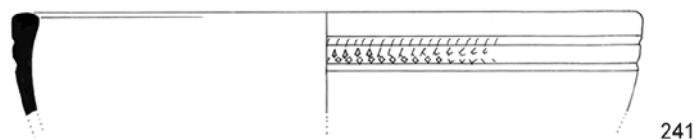
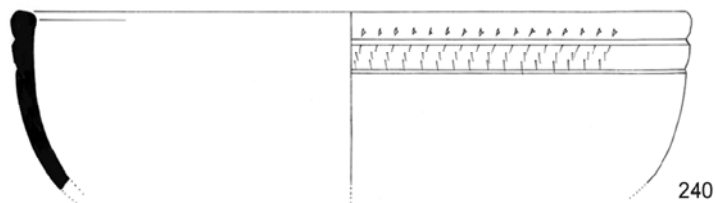

Tab. 27

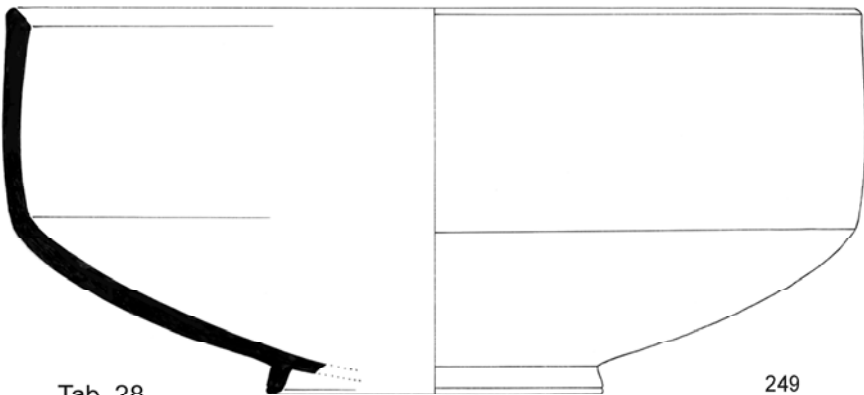
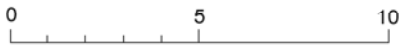
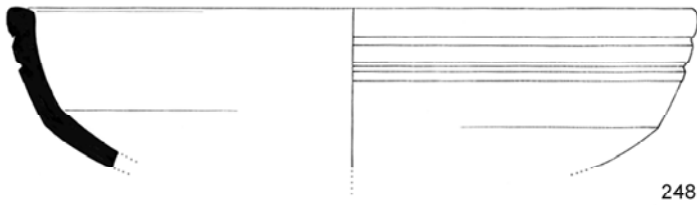
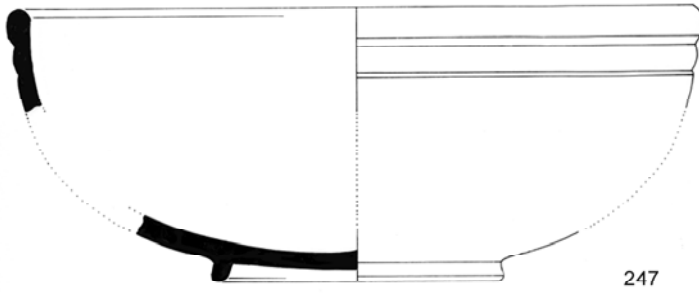
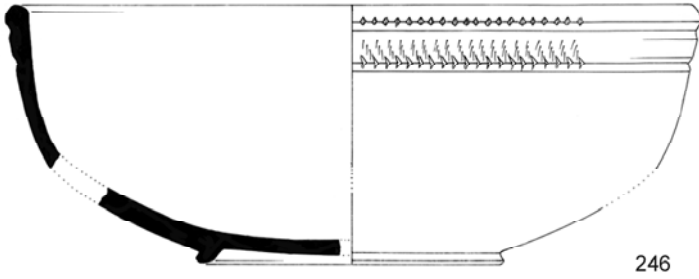

Tab. 28

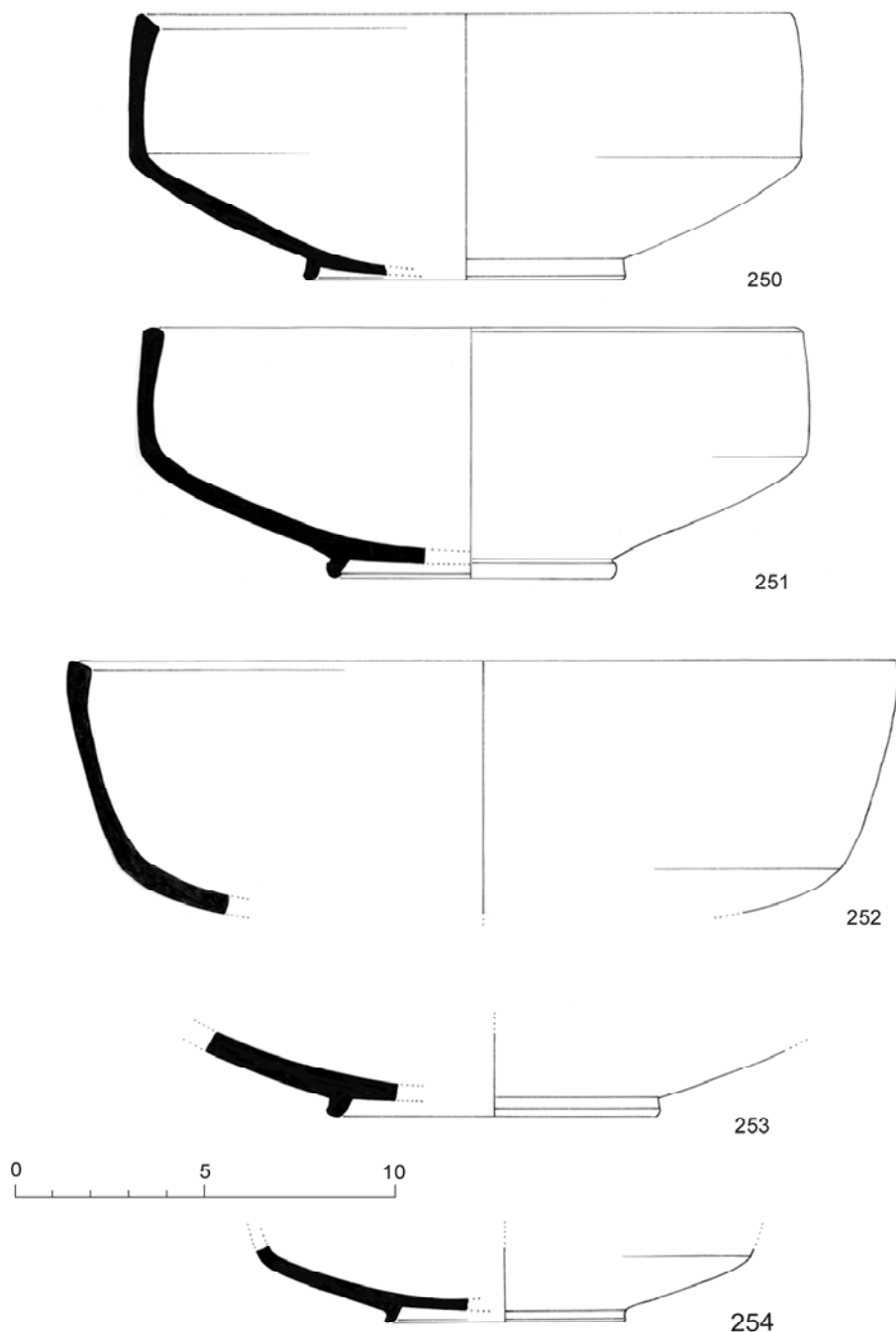

Tab. 29

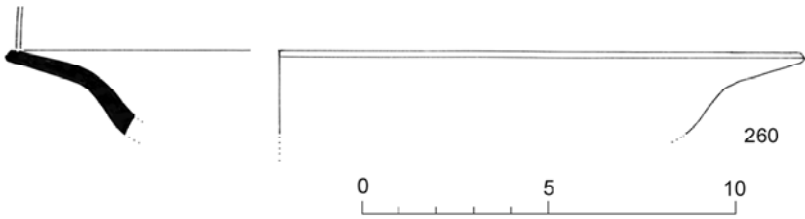
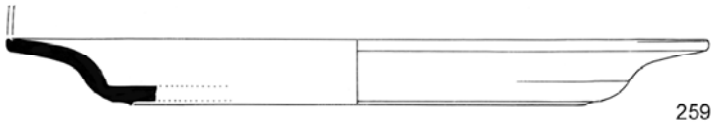
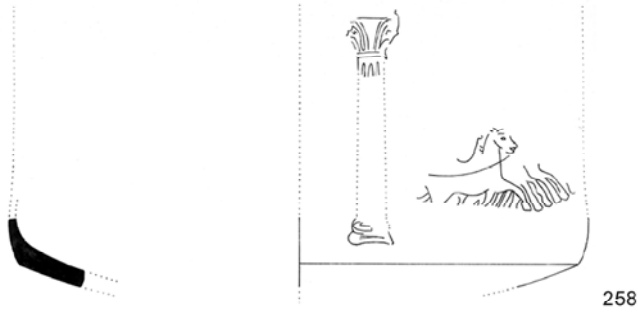

Tab. 30

0 5 10 15

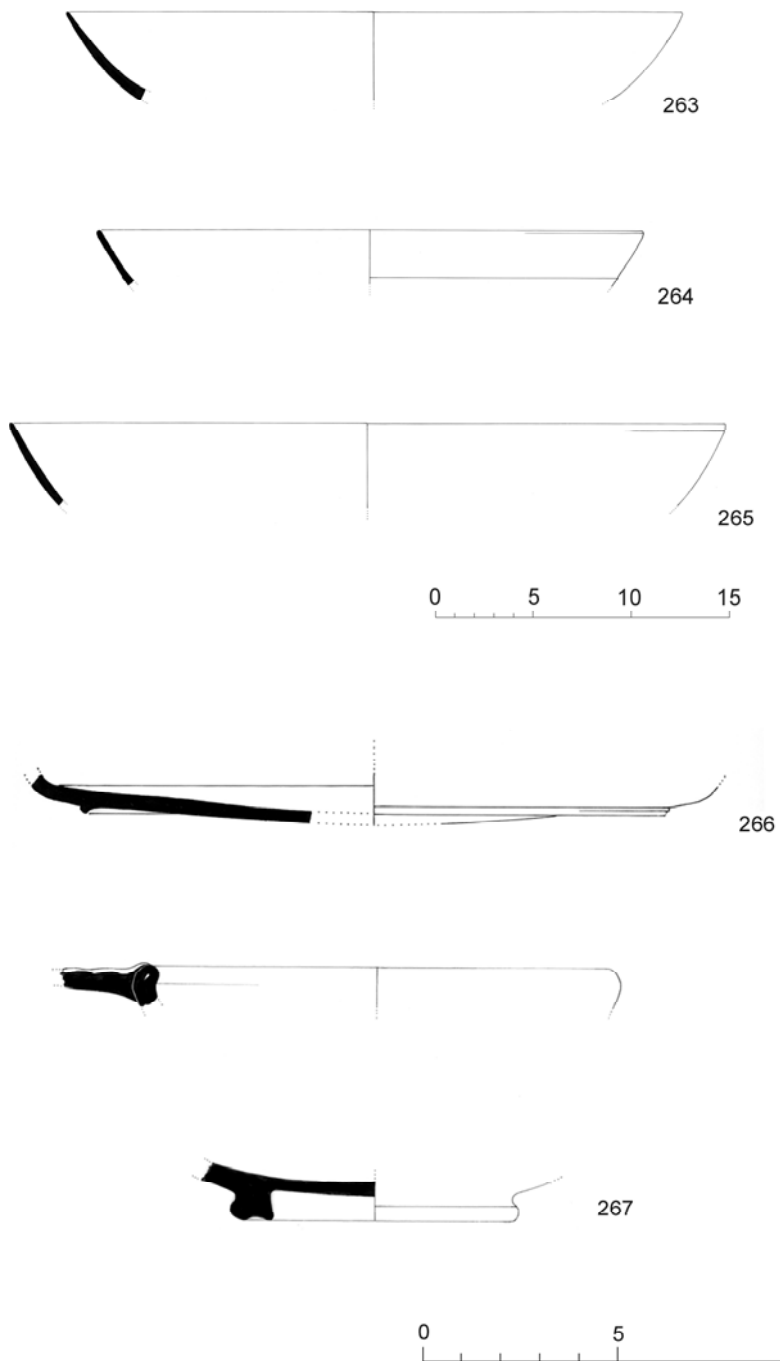

Tab. 31

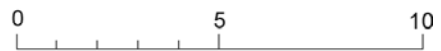
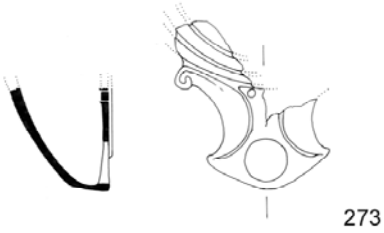
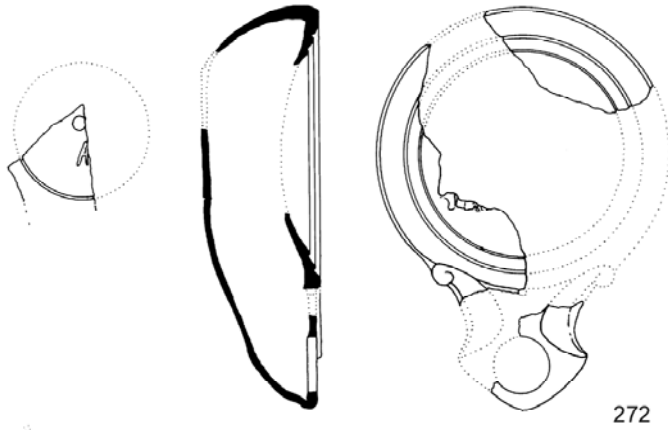
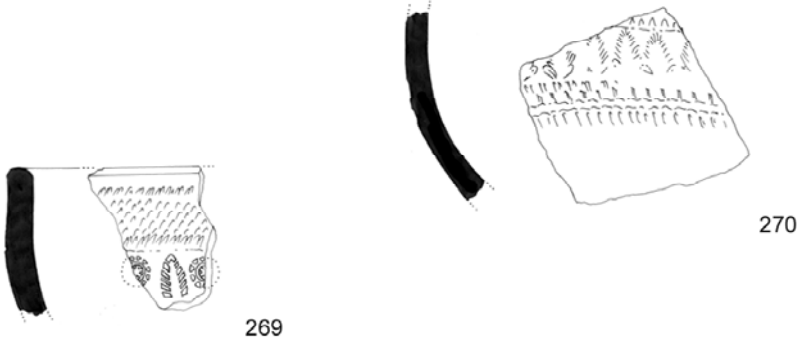
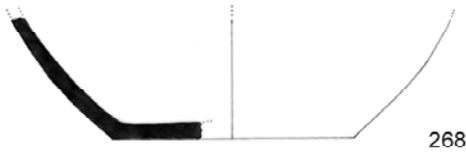

Tab. 32

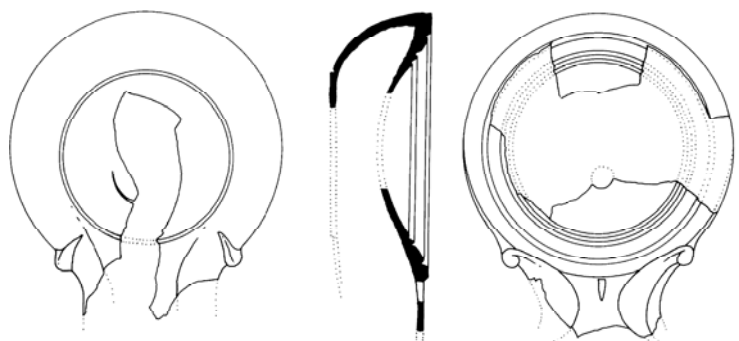

274

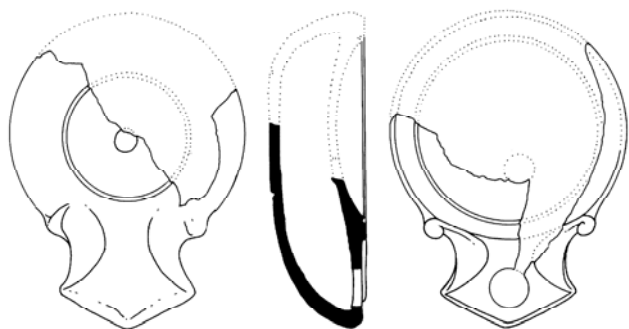

276

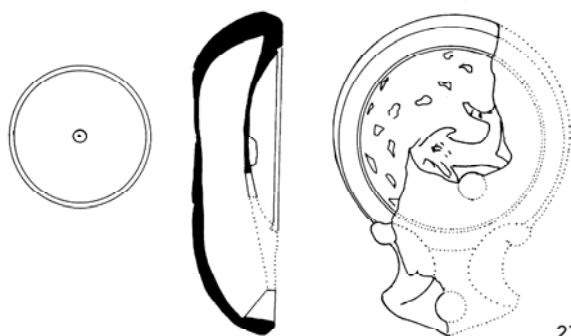

277



Tab. 33

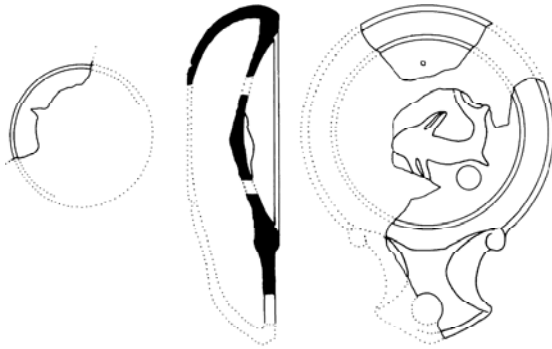

278



279

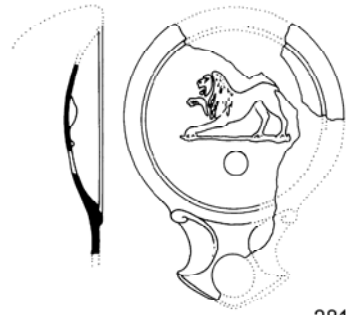

281

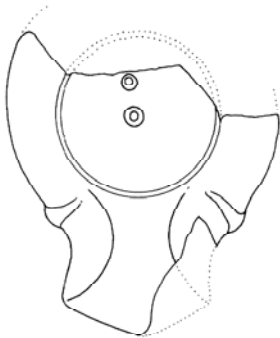
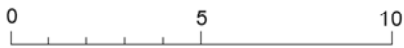

280

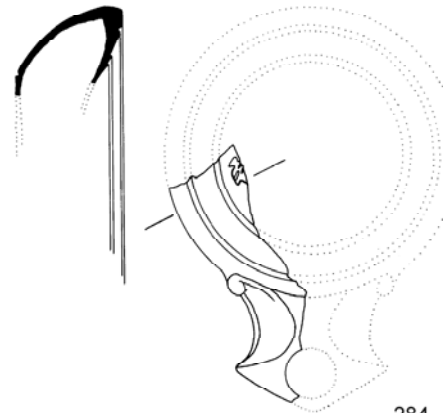

284

Tab. 34

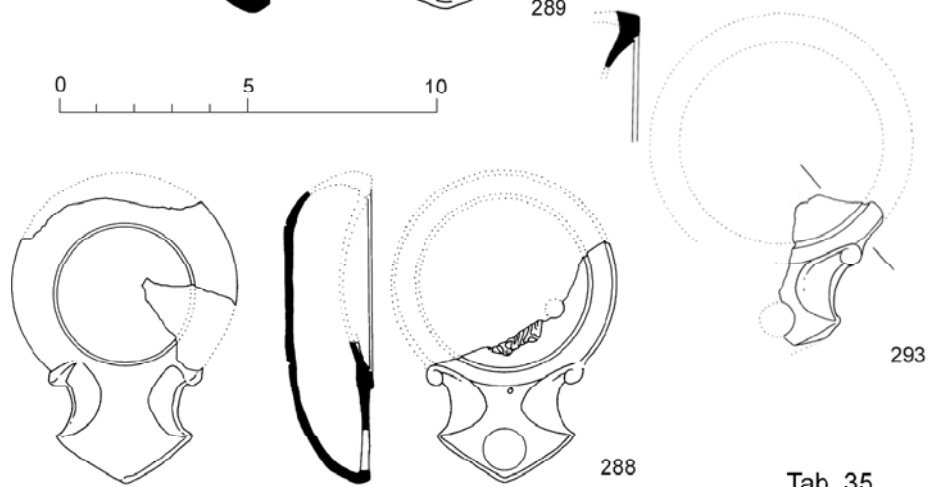
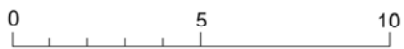
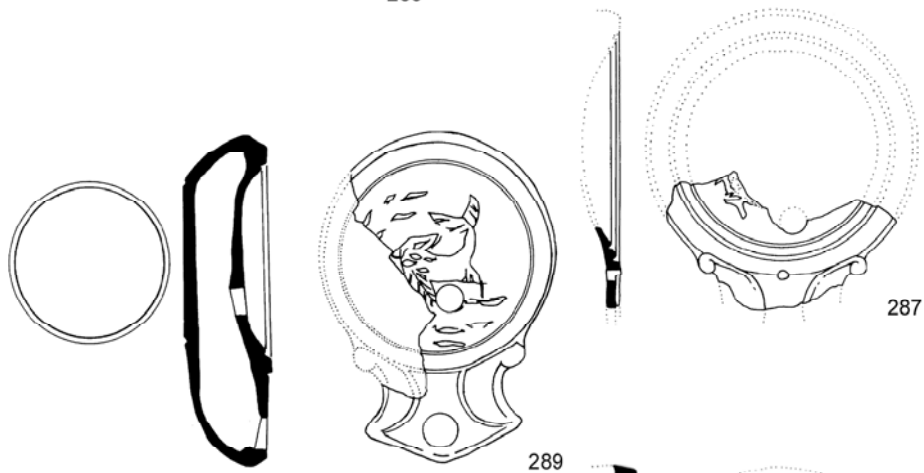
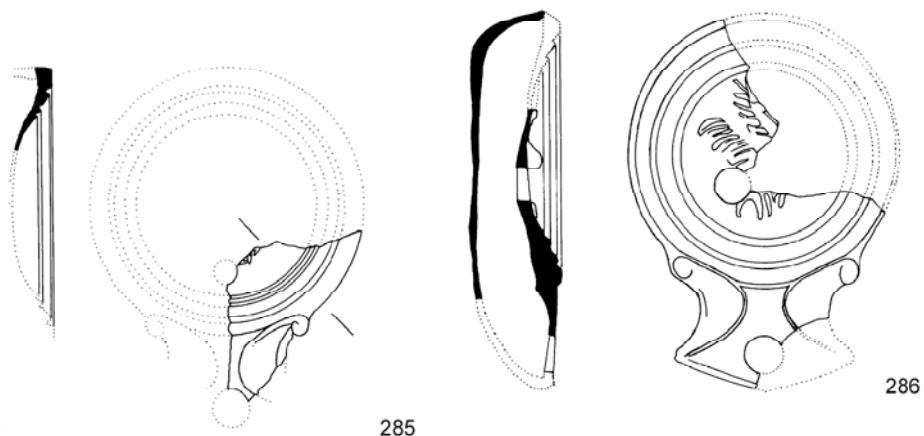

Tab. 35

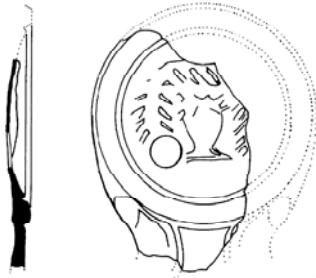

292

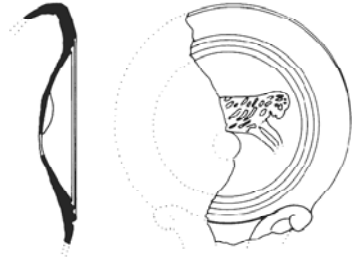

296

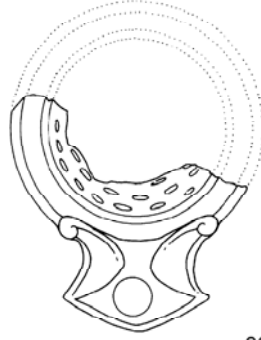

294



297

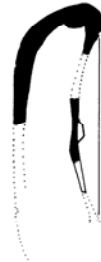

298



299



300

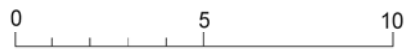

Tab. 36

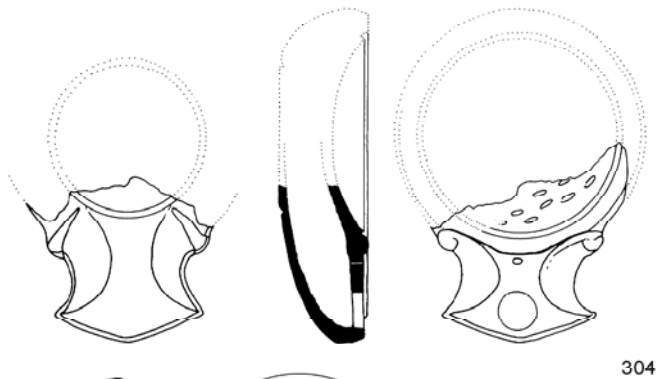
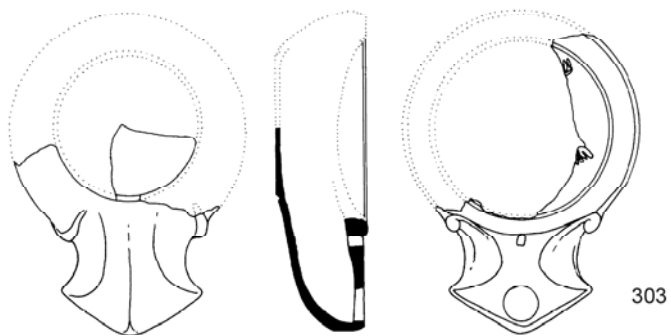
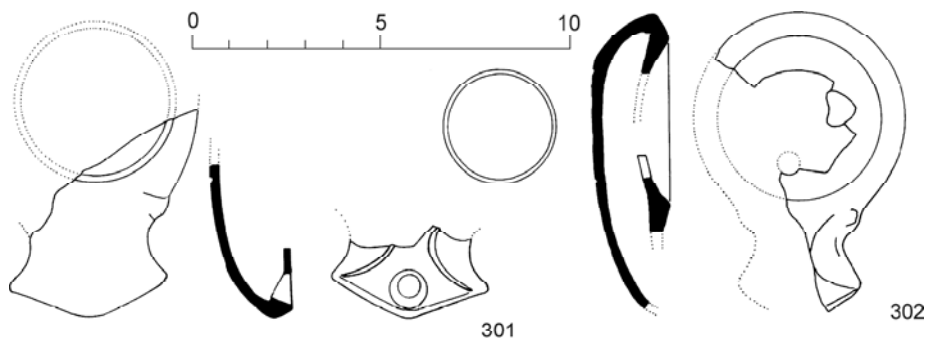

Tab. 37

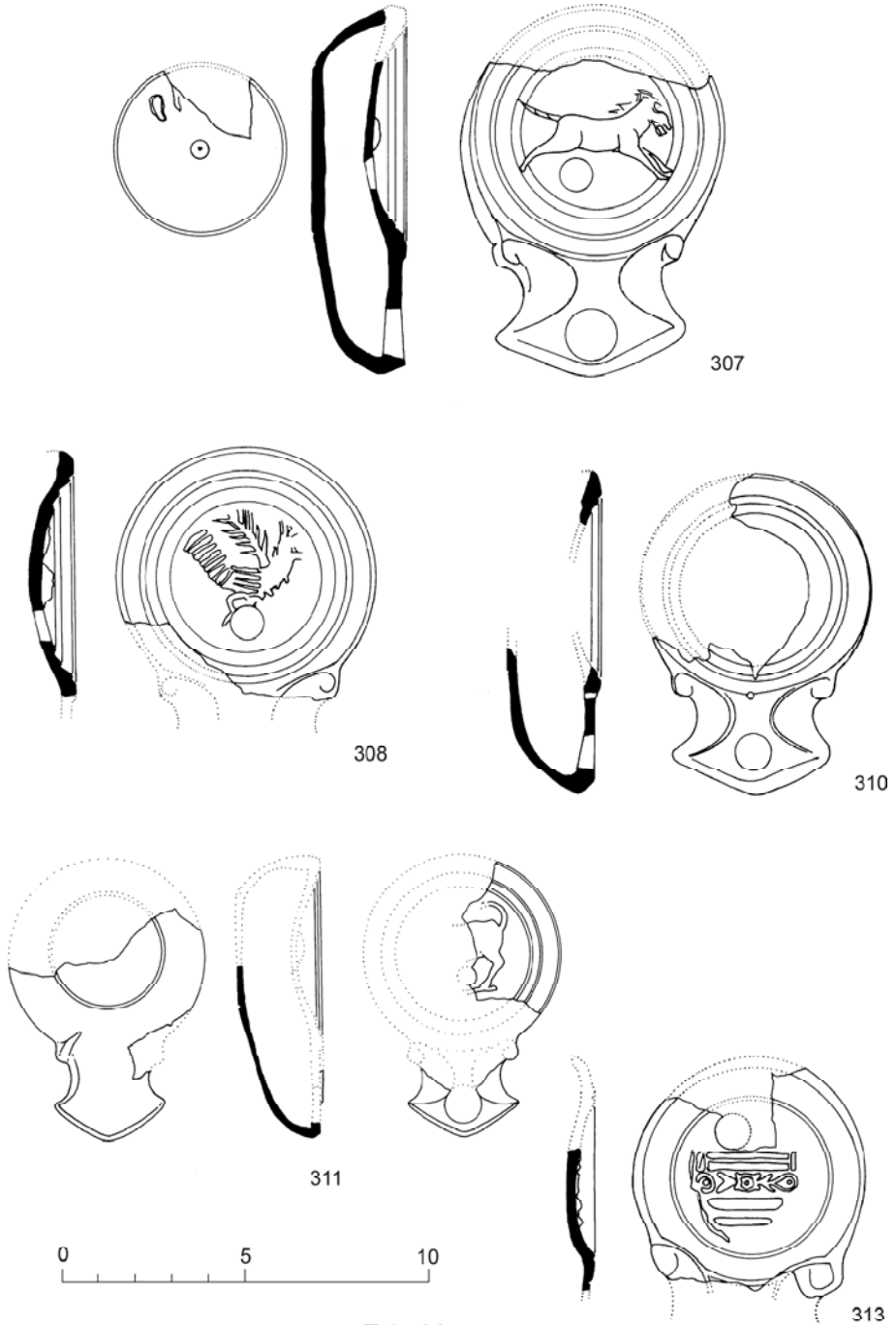

Tab. 38

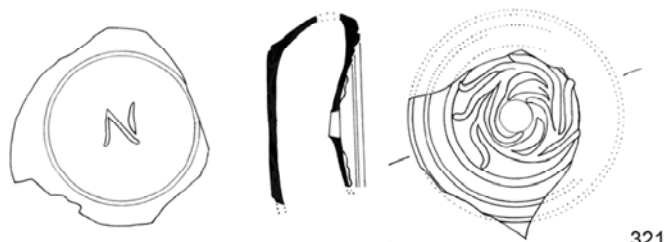
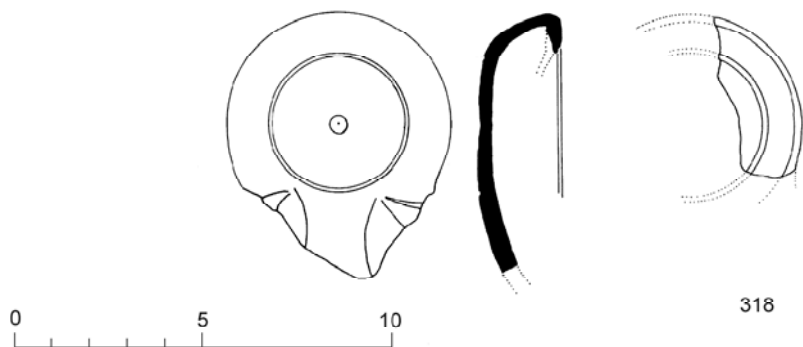
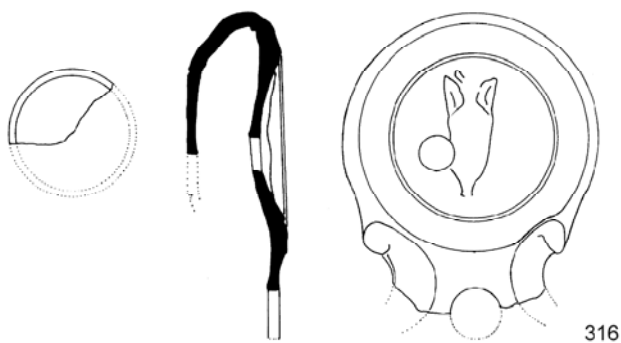

321

Tab. 39

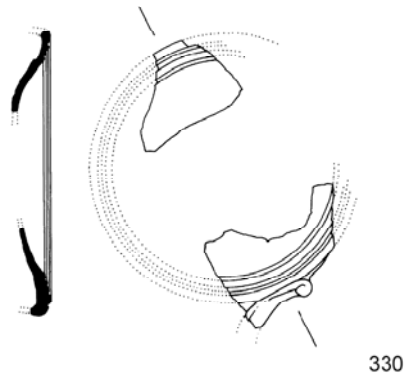
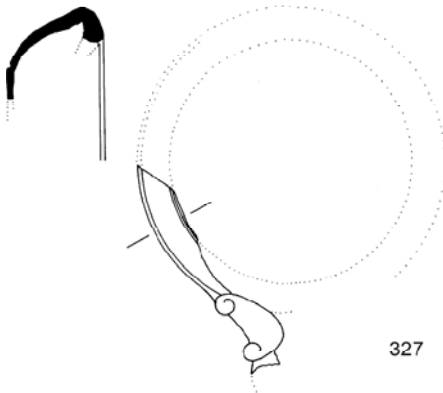
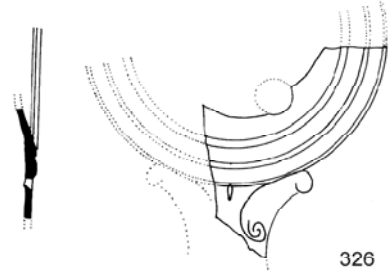
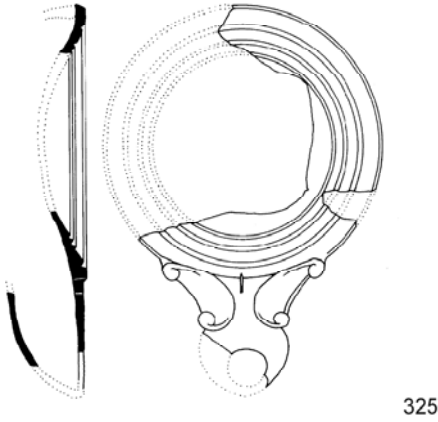
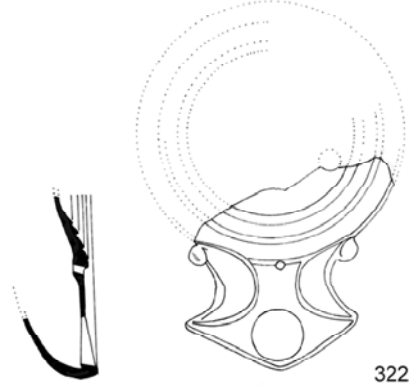
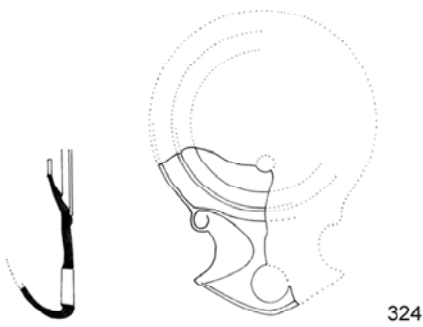

Tab. 40



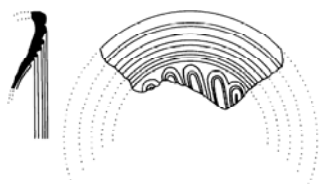

331

332

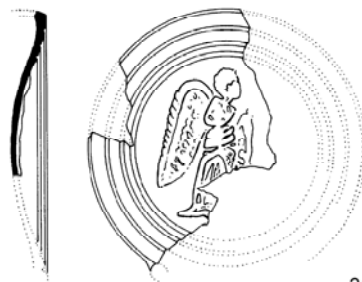
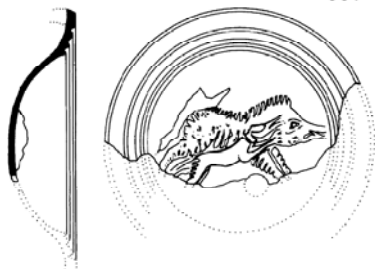

334

336

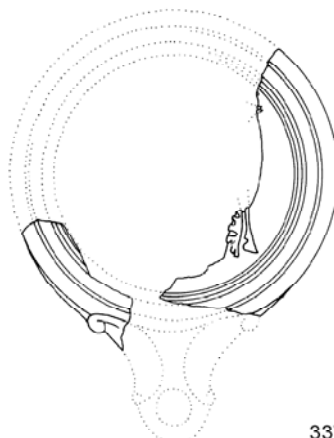
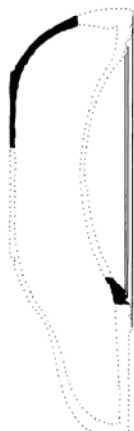
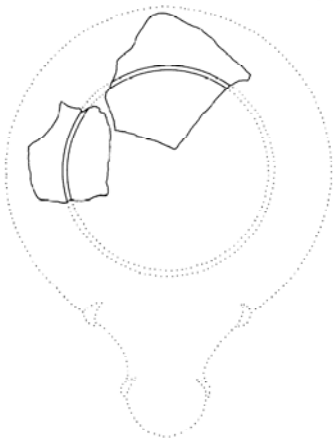

337



335

Tab.41

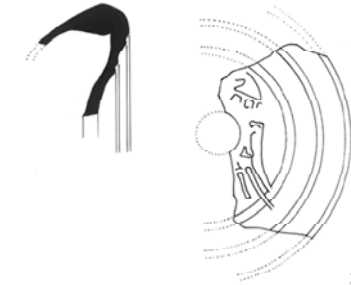

339



342

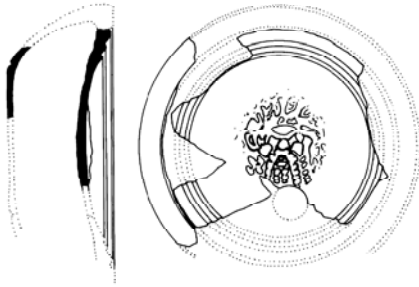

343

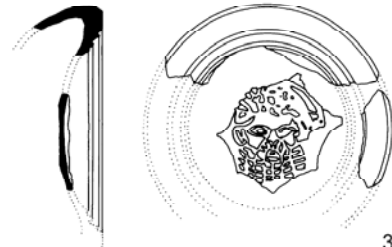

344

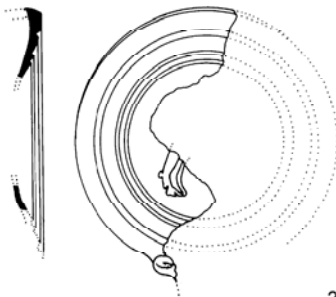

345

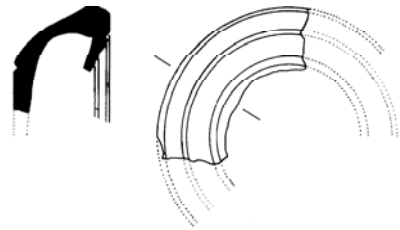

346

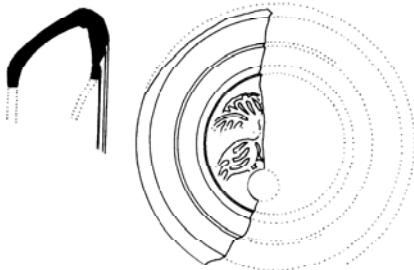

347

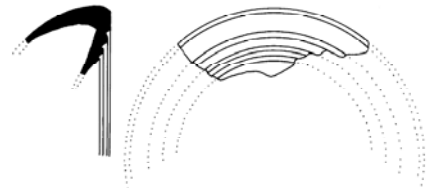

348



Tab. 42

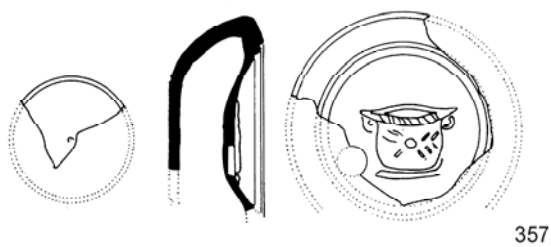
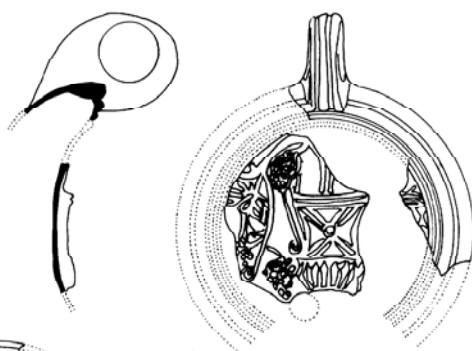
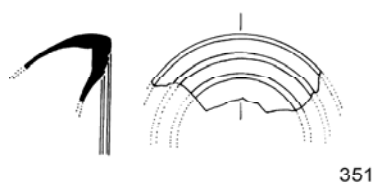
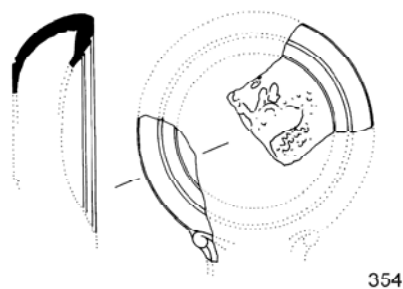
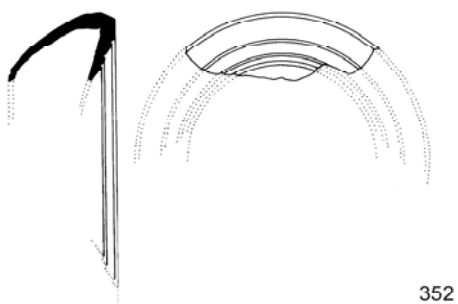
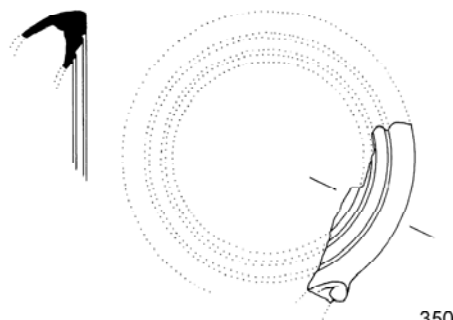
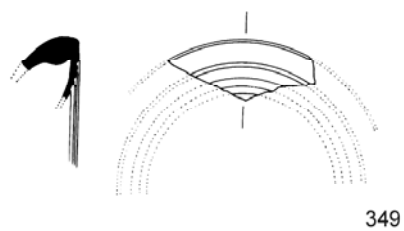

Tab. 43

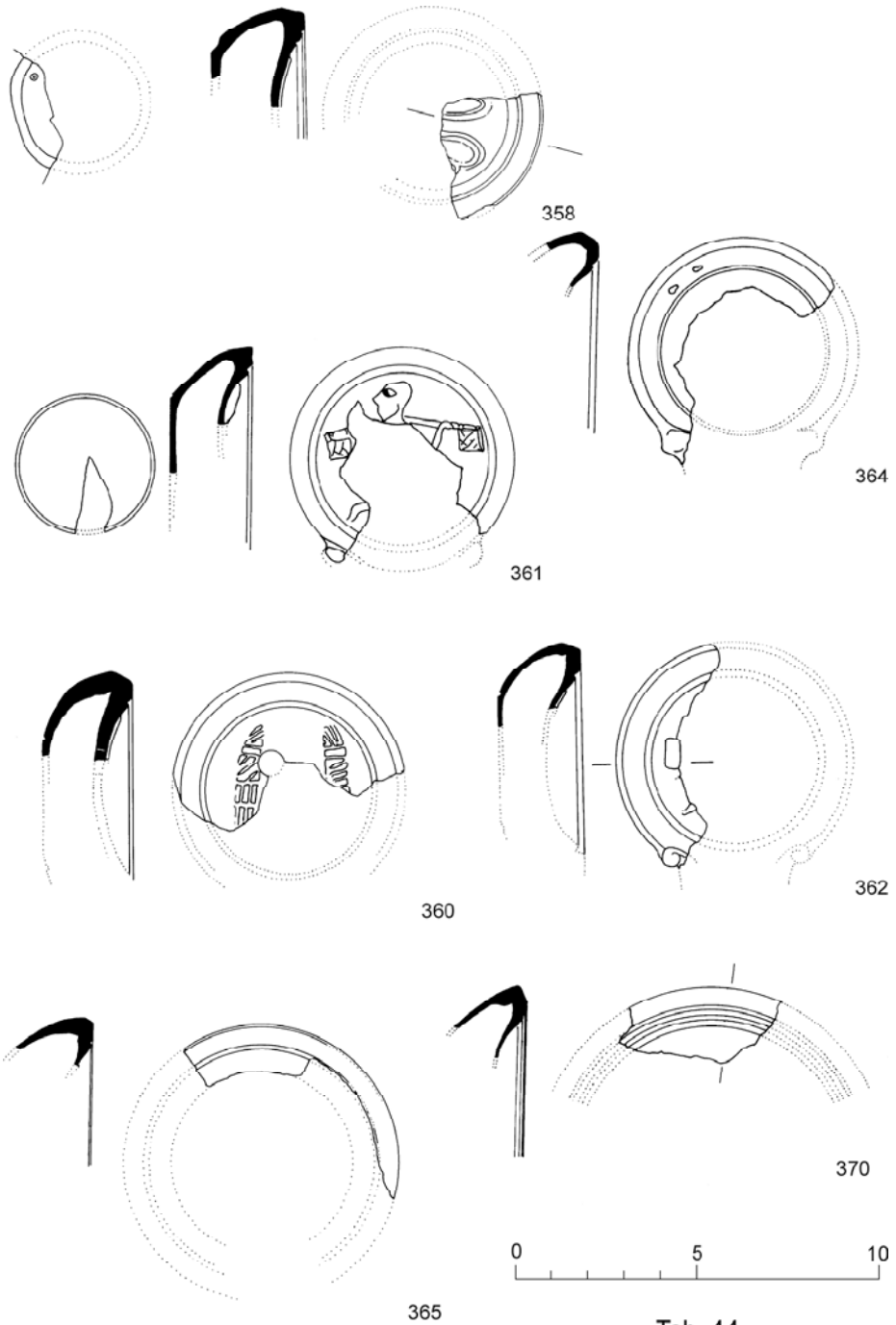

Tab. 44

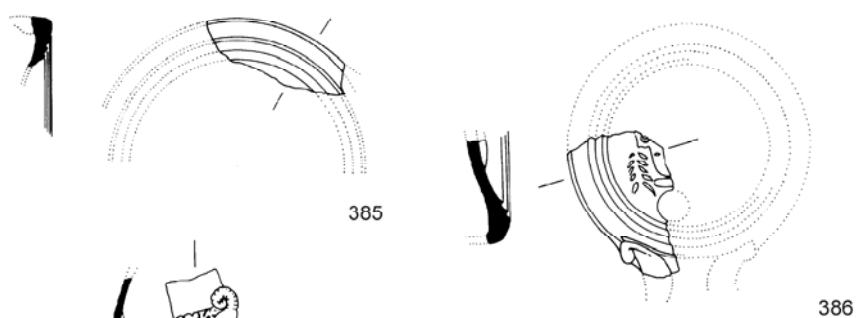
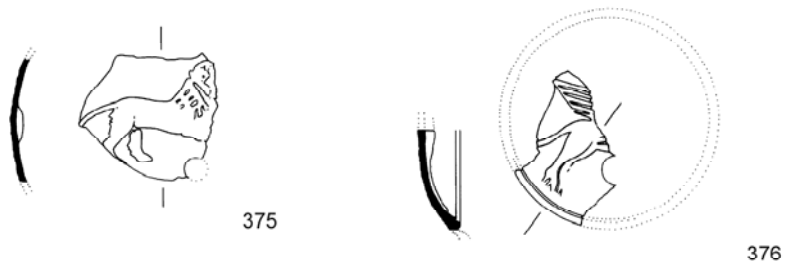
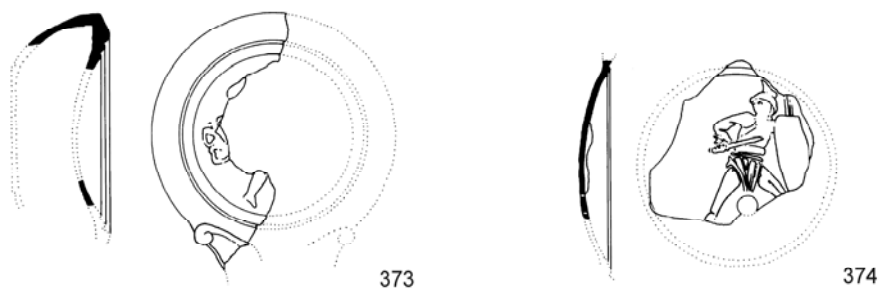
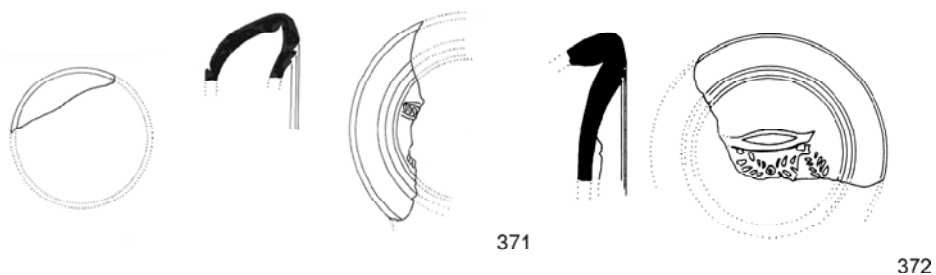

Tab. 45

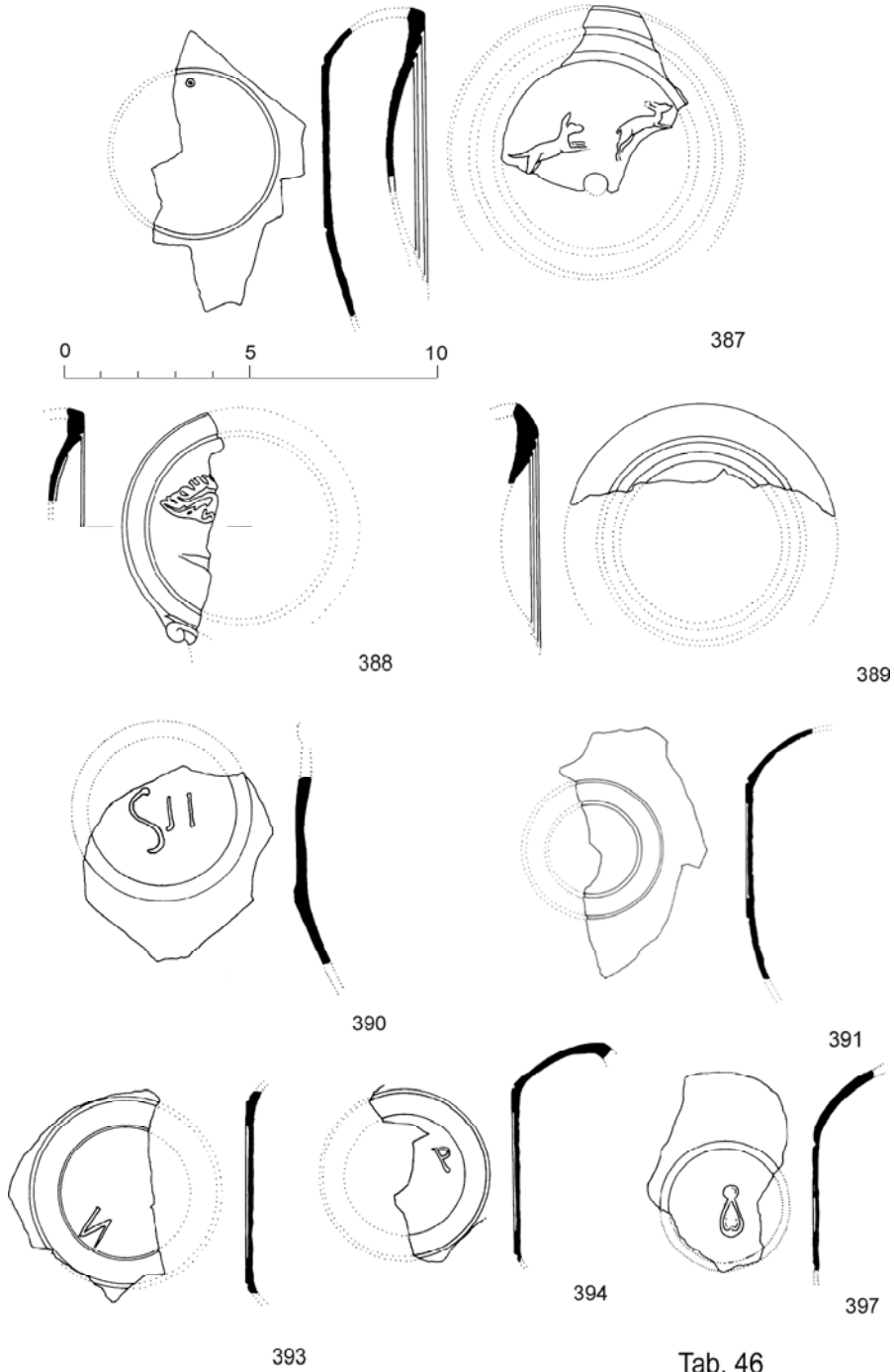

Tab. 46

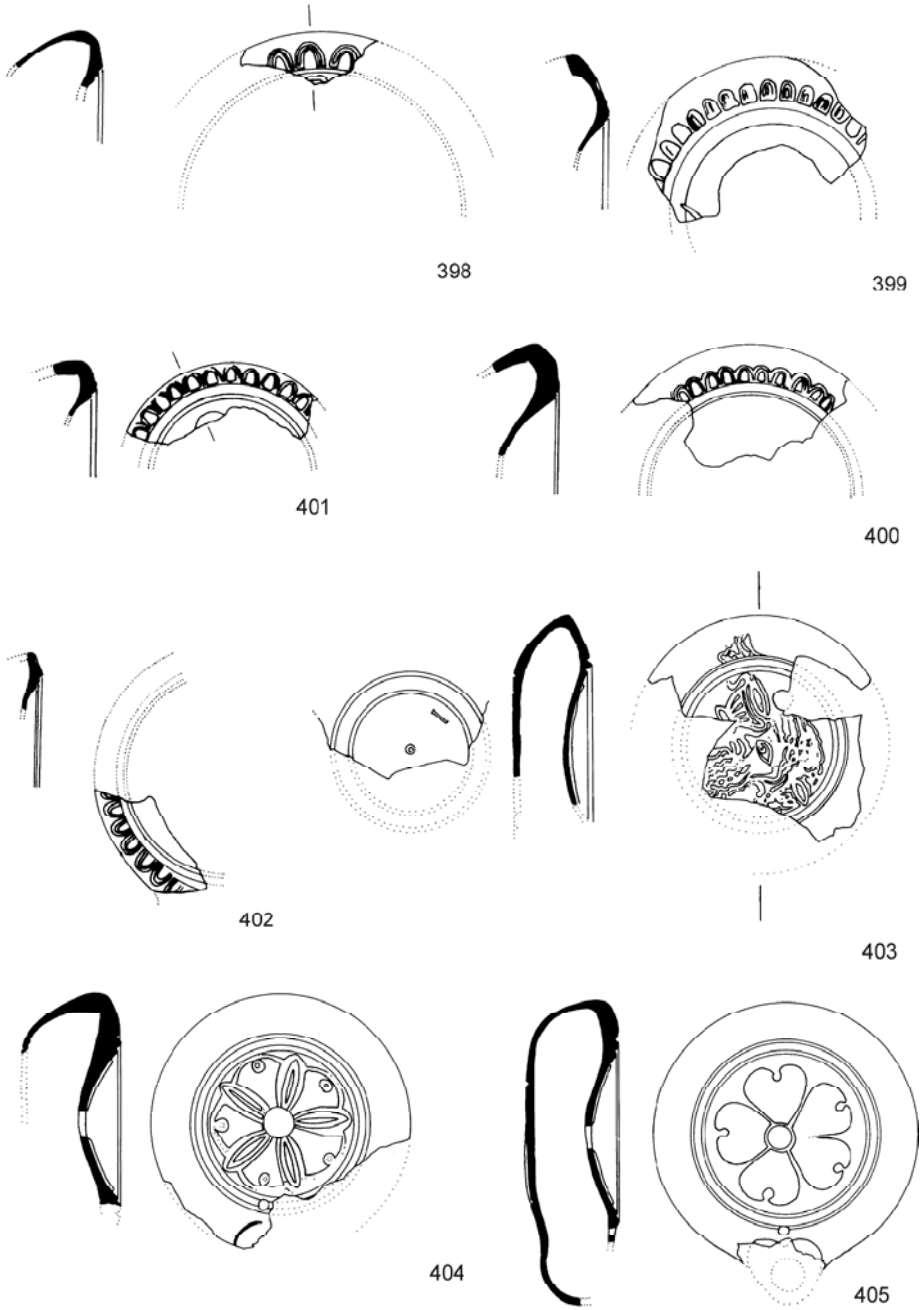

Tab. 47

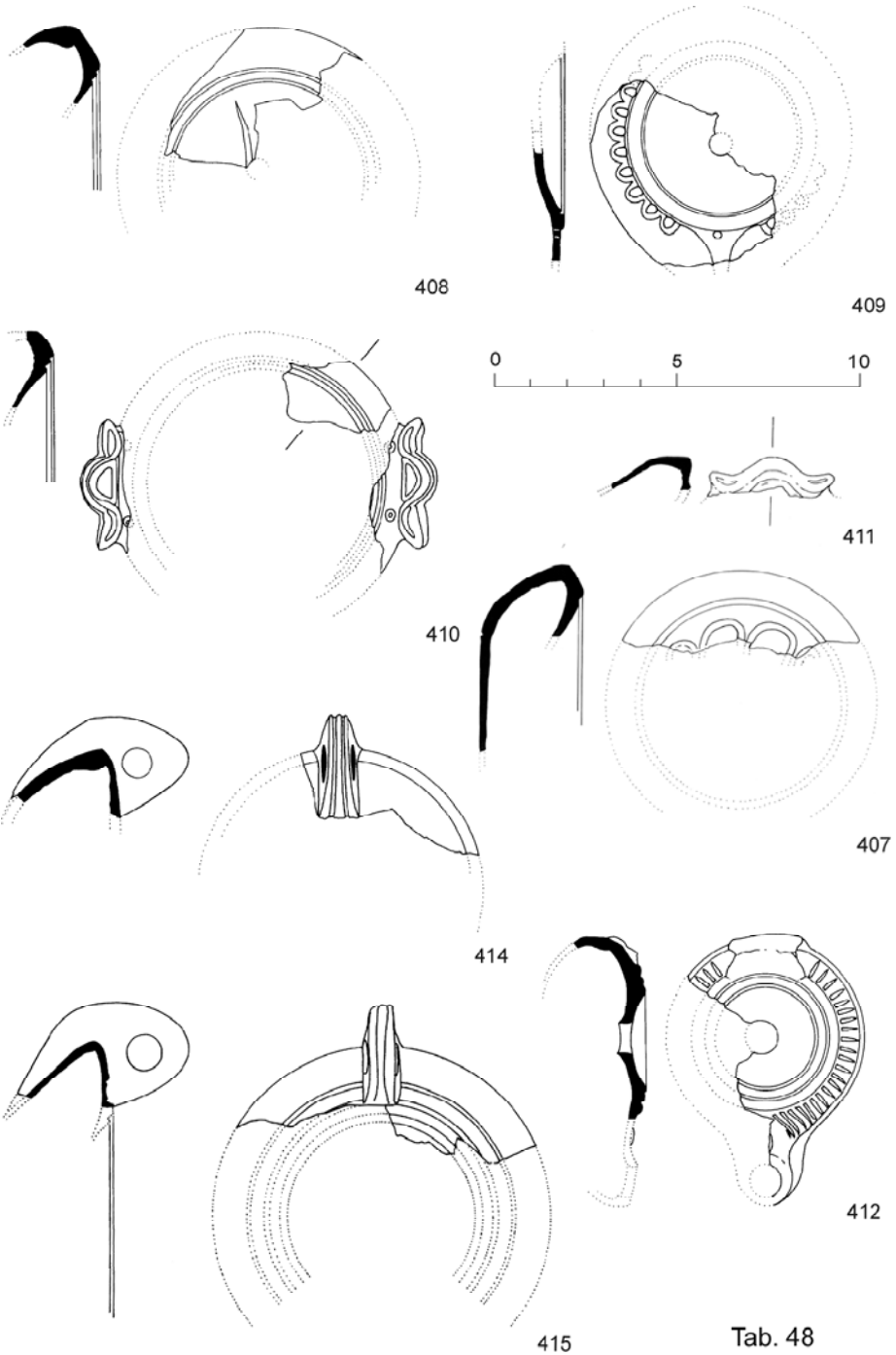

Tab. 48

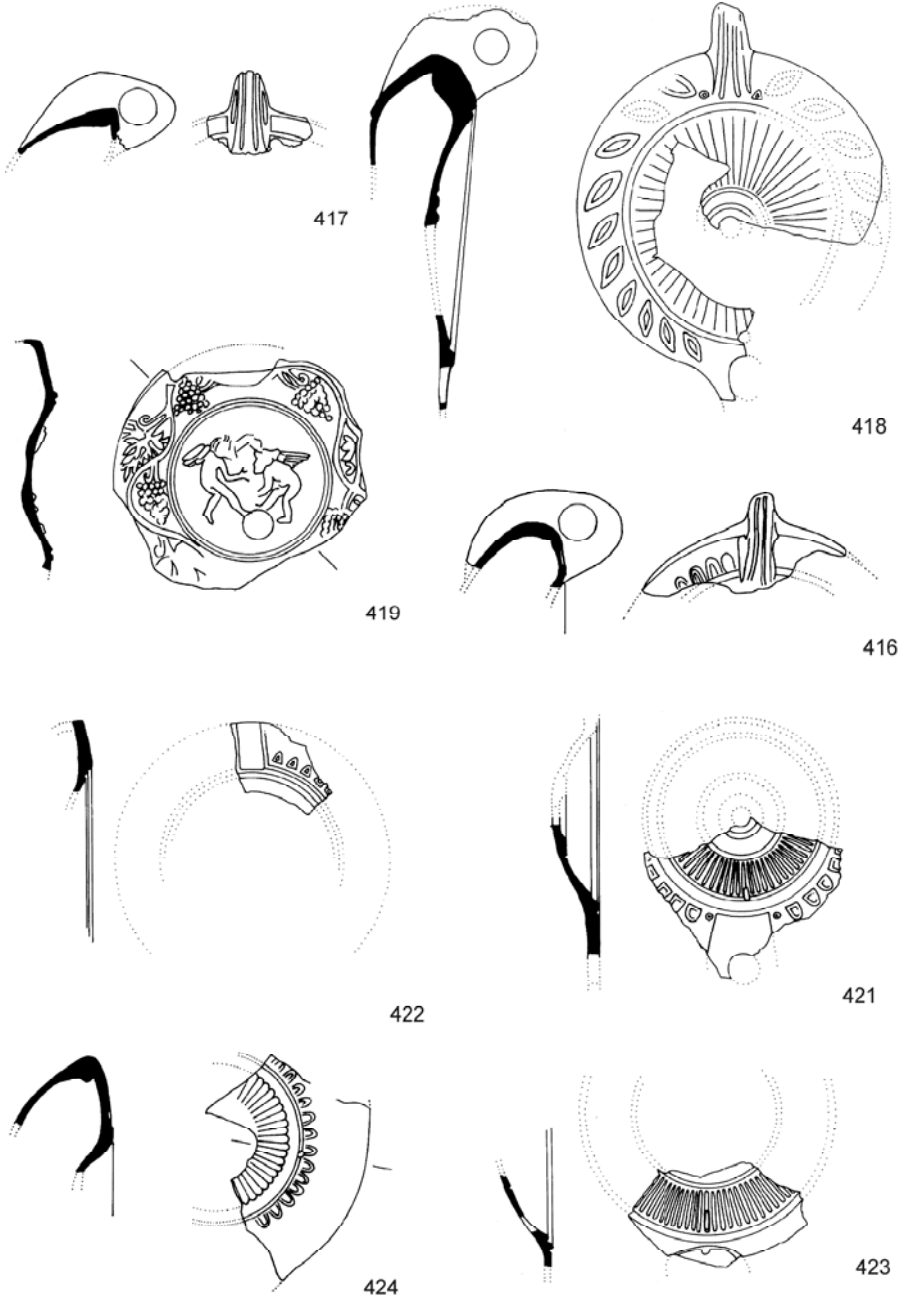

Tab. 49



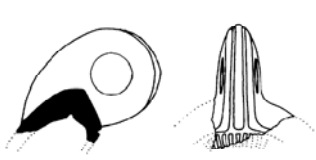

426



427

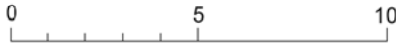
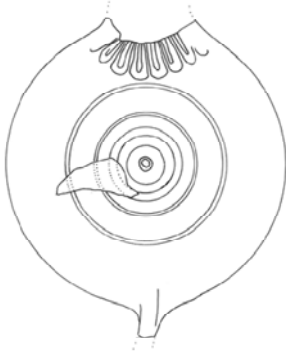

428

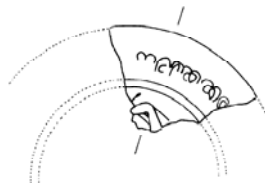

425

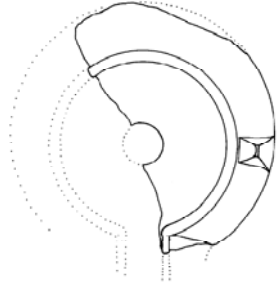

434

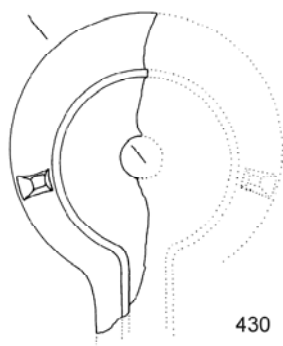

430

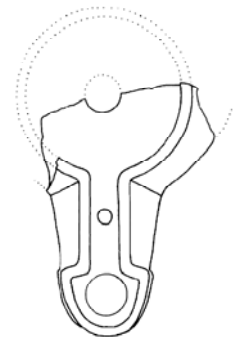
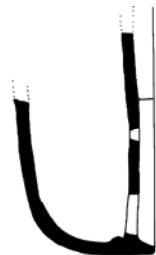

432

Tab. 50

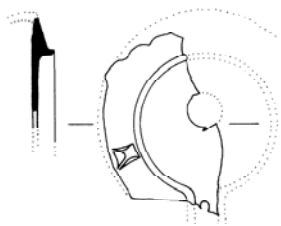

436

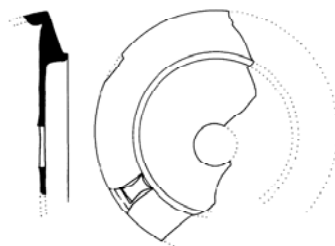

440

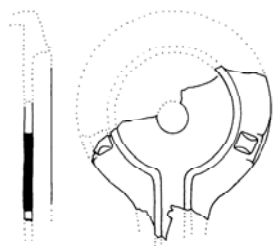

437

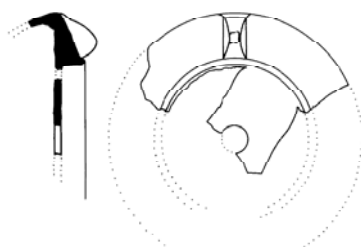

442

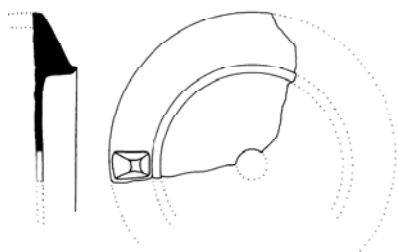

441

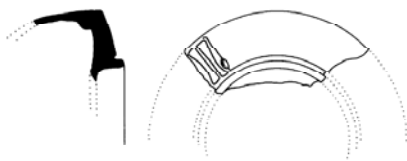

444

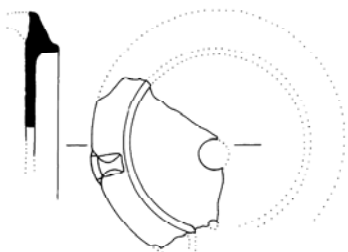

443

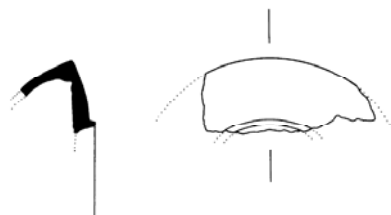

445



Tab. 51

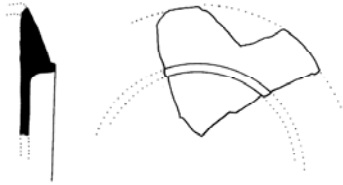

446

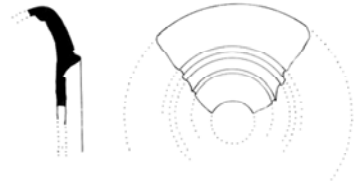

447

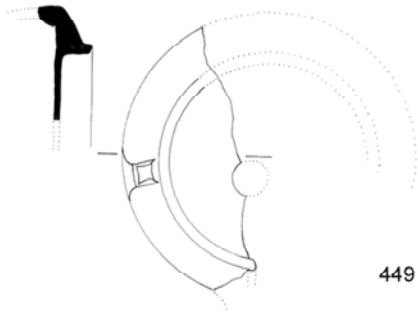

449



448

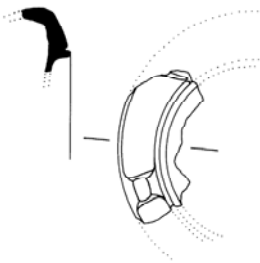
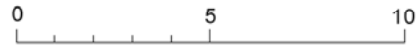

450

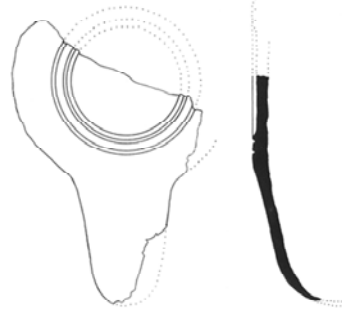

451



429



435



433



431

Tab. 52