

## Nada Grujić – Ivan Tenšek

Filozofski fakultet, Zagreb  
Institut za povijest umjetnosti, Zagreb

# Domus illorum de Caboga

Izvorni znanstveni rad – *Original scientific paper*

predan 29. 12. 2001.

### Sažetak

Na temelju analize arhivskih podataka i provedenih istražnih radova na Kući Kaboga (Bandureva ul. 3), autori prikazuju jedan od vrhunskih primjera dubrovačke renesansne stambene arhitekture s početka 16. stoljeća, a u kontekstu kuća koje su od 13. stoljeća na Pustijerni pripadale ovom vlasteoskom rodu.

*Nastavljajući radom koji smo zajedno otpočeli, posvećujemo ovaj članak Mariji Planić Lončarić.*

Neosporno je da renesansna stambena arhitektura u Dubrovniku nastaje na srednjovjekovnim temeljima. Osobito se to potvrđuje u jugoistočnom predjelu grada, na Pustijerni, gdje gotovo i nema gradnje *ex novo*; nove prostorne sheme superponiraju se na stare tipove kuća, a da ne poništavaju u potpunosti njihove prethodne rasporede. Dokazali su to i istražni radovi na kući obitelji Kaboga u Bandurevoj ulici 3 koja se u literaturi javlja kao Kuća ili Palača Kaboga (Kabužić). Stratifikacija te kuće uključuje više slojeva. Stoga se odgovor na pitanja koja se odnose na njezin renesansni sloj morao potražiti u srednjovjekovnom sloju.

Međutim, od srednjovjekovne stambene arhitekture – kako na samoj Pustijerni, tako i na onom njenom dijelu gdje su od sredine 13. stoljeća bile kuće Kaboga – sačuvani su samo manji fragmenti koji se međusobno teško povezuju. Zbog preraspodjele posjeda, nadogradnji i ispunjavanja slobodnih prostora postalo je gotovo nemoguće shvatiti početni volumen tih kuća i njihov prvobitni izgled. Stoga je pri restituciji stanja, koje je prethodilo gradnji Kabogine renesansne kuće, korišten svaki dostupni arhivski podatak i arhitektonski fragmenti inkorporirani u kasnije građevine.

Pripadnici vlasteoskog roda Kaboga gradili su svoje kuće u sjeveroistočnom dijelu Pustijerne, a tragovi njihovih gradnji obuhvaćaju površinu na kojoj se danas nalaze četiri kuće. Portal s grbom Kaboga sačuvan je na južnom rubu parcele koju će zauzeti kuća u Bandurevoj ulici 1; na osnovi dokumenata može se pretpostaviti da im je pripadala i susjedna kuća (u Ulici kneza Damjana Jude 4). Renesansna kuća u Bandurevoj ulici 3, koju podižu na samom početku 16. sto-

ljeća, veoma se brzo povezala sa susjednom kućom u začelju (u ulici Od Pustijerne 6), što znači da je i ona tada bila u njihovu vlasništvu.

Ocupljanje više obitelji jednog plemićkog roda u nekom dijelu srednjovjekovnoga grada opća je pojava. Vjerojatno je i u Dubrovniku, premda to nije izrijekom navedeno u njegovu Statutu iz 1272. godine, širenje posjeda na susjedne čestice bilo omogućeno pravom prvokupa koje je uključivalo i srodnike.<sup>1</sup> Posjedovni odnosi bili su u seksteriju Pustijerne utvrđeni prije donošenja Statuta i zacijelo se pravo vlasništva nad teritorijem dugo zadržalo. Grupiranje pripadnika vlasteoskog roda pomagalo je njihovu usponu; u ranijim stoljećima, kad se dubrovački rodovi nisu još razgranali, ono se u arhivskoj građi iskazuje na razne načine. Katkad se po rodovima zovu pojedini uži dijelovi gradskog prostora (primjerice, prema regulaciji iz 1272. jedna će nova ulica voditi »ad territoria illorum de Gondula«).<sup>2</sup> Ponekad se opet po tradicionalnom sjedištu nazivaju pojedini ogranci: vlasteoski rod Gozze dijeli se od 13. stoljeća na *Gozze de Pusterna* i *Gozze de Platea*.<sup>3</sup> Na Pustijerni su se okupili i neki od Ragnina: spominju se godine 1358. u vezi s vratima Nikifora Ragnine (»de cluendo et serrando portam illorum de Niciforo«)<sup>4</sup> i u odluci iz 1435. o popločavanju ulice »a superiori parte domorum illorum de Ragnina inferius usque ad angulum domorum ipsorum de Ragnina«.<sup>5</sup> Tri kuće u istoj inzuli i danas nose njihove grbove.<sup>6</sup> Susjedstvo više obitelji istoga roda zadržalo se i kasnije.<sup>7</sup> Međutim, malokad se arhivski podaci mogu potvrditi i u sačuvanim zdanjima. Razlozi su promjene vlasništva, velike pregradnje koje su uslijedile nakon potresa 1667. i neprecizne ili nikakve naznake o loka-

cijama kuća u dokumentima. Kad neki povijesni izvor i omogućiti točnije lociranje neke obitelji, redovito njezine kuće više nema. Stoga mogućnost kakvu pruža slučaj Kaboga – da se grupiranje pripadnika jednog roda prati i kroz dokumente i na arhitektonskim strukturama – u dubrovačkim je okvirima doista iznimna.

Prisutnost više pripadnika roda Kaboga na Pustijerni, precizirajući i mjesto njihovih kuća, potvrđuju arhivski dokumenti koji su kasniji od njihove gradnje. Vijeće unoljenih je 31. srpnja 1420. izglasalo »da se uspostave obrambeni hodnici na zidinama oko cijelog grada... da treba sa tarace kuće Đurđevića napraviti drveno stubište na taracu kuće Nikole Kabužića. Od tarace kuće Marina Kabužića do Sv. Tome da na zidu nema obilaznih hodnika ni malih svodova, koji drže hodnik«. <sup>8</sup> Proistječe da Kaboge imaju dvije susjedne kuće, da svaka ima svog vlasnika i svoju terasu na gradskom zidu. U ugovoru koji je 1424. sklopio Petar Prodanello za gradnju svoje kuće spominje se terasa Nikole Điva Kaboge (*Nicola de Ziu de Caboga*). <sup>9</sup> Kako pak proistječe iz genealoških tablica Irmgard Mahnken, drugi spomenuti Kaboga, Marin, bio je sin Mihajlov.

Neke pojedinosti iz povijesti ovog roda pomoći će da se uspostave veze između pojedinih vlasnika kuća i dati podatke za dataciju ranijih građevinskih faza. Prethodno navedeni Nikola i Marin pripadnici su dva ogranka koja se, zahvaljujući obrađenim arhivskim dokumentima, prate u 13. stoljeću, a potječu od četiri sina Jurjeva (*Georgius de Disica*). Po Jurjevoj smrti najstariji je sin Mihajlo (*Michael Georgii de Caboga*) dobio 1281. dio nasljedstva i odvojio se, a *Marinus*, *Johannes* i *Blasius* nastavili su živjeti s majkom Dragom. <sup>10</sup> Znači da će Mihajlo tada, potkraj 13. stoljeća, sagraditi za sebe i novu kuću, vjerojatno uz roditeljsku. Među Mihajlovim potomcima i nasljednicima te kuće je i spomenuti Nikola. Stara kuća koju je Juraj mogao podići polovinom 13. stoljeća pripala je braći Marinu i Vlahu te njihovim nasljednicima. Obojica sa svojim obiteljima ostaju na Pustijerni. Marin je od 1275. do 1310. vodio gospodarske poslove i u ime svoje braće. <sup>11</sup> Njegova snaha Frana ostavlja 1348. novac za jednu ikonu u crkvi sv. Ivana u Pustijerni. <sup>12</sup> Među Vlahovim pak unucima nalazi se početkom 15. stoljeća i Marin, sin Mihajlov.

Oba vlasnika kuća koje se spominju 1420. godine, i Nikola i Marin, pravi su predstavnici dubrovačke trgovačke aristokracije. Već je i Nikolin djed Junije (*Junius Give de Caboga*) uspješno trgovao tkaninama i kožom; Junije i njegova žena unrlu su u epidemiji kuge 1363. i ostavili za sobom maloljetnog Đivu (*Give Junii de Caboga*) koji se kasnije nije osobito istakao. Međutim, njegovi sinovi, polubraća Nikola i Luka, poslovali su zajedno i njihov *Libro di negozio Nicolo e Luca Caboga 1426*, najstariji je sačuvani dokument te vrste u Dubrovniku. Bavili su se kupovinom raznih vrsta srebra, zlata, koža i voska u Bosni i Srbiji te prodajom tih roba u Italiji, osobito u Veneciji. <sup>13</sup> Svakako u njihovo vrijeme znatno se obogatio upravo taj ogranak roda i potomci Nikole Kaboge mogli su naručitelji renesansne kuće o kojoj je riječ u ovom prikazu. <sup>14</sup>

I Marinovi preci, djed Vlaho (*Blasius Georgii de Caboga*) i njegovi sinovi Đive i Mihajlo, razvili su u 14. stoljeću značajnu aktivnost. Trgovali su žitom; nalazimo ih u Ankoni,



Istočni dio Dubrovnika prije potresa 1667. godine, detalj slike Giovannija Battista Fabri (1736), Dubrovački muzej.

*East part of Dubrovnik before the earthquake of 1667. Painting by Giovanni Battista Fabri (1736, detail), Town Museum, Dubrovnik*

Draču, Ulcinju, Carigradu, Manfredoniji, Barletti. Marinov otac Mihajlo boravio je od 1361. godinu dana u Apuliji i nabavljao žito za dubrovačku općinu. Marin je za rata osamdesetih godina dubrovačke galije opskrbljivao kruhom i dvopekrom (bio je *officialis* za pripremanje dvopeka), a trgovao je i uljem, sirom i lojanicama. Godine 1394. bilježi se u Veneciji kao *factor Ragusinus*. Nakon 1397. nekoliko je puta biran za kneza. <sup>15</sup> Njegov sin iz prvog braka, Mihajlo (*Michiel Marini de Caboga*) postao je protovestijar hercega Hrvoja. U odluci Maloga vijeća iz 1435. Danijel, sin Marinov iz drugog braka s Margaritom (zvanom *Colona bianca*) navodi se kao vlasnik kuće na Pustijerni: on i njegovi susjedi moraju ukloniti drva i ostalu građu koja je zakrčila javnu ulicu počev od vratiju Pustijerne do crkve svetoga Tome. <sup>16</sup>

Kuće Kaboga spominju se na istoj lokaciji i u vezi s izgradnjom novoga gradskog zida prema luci, o čemu se od 1470.

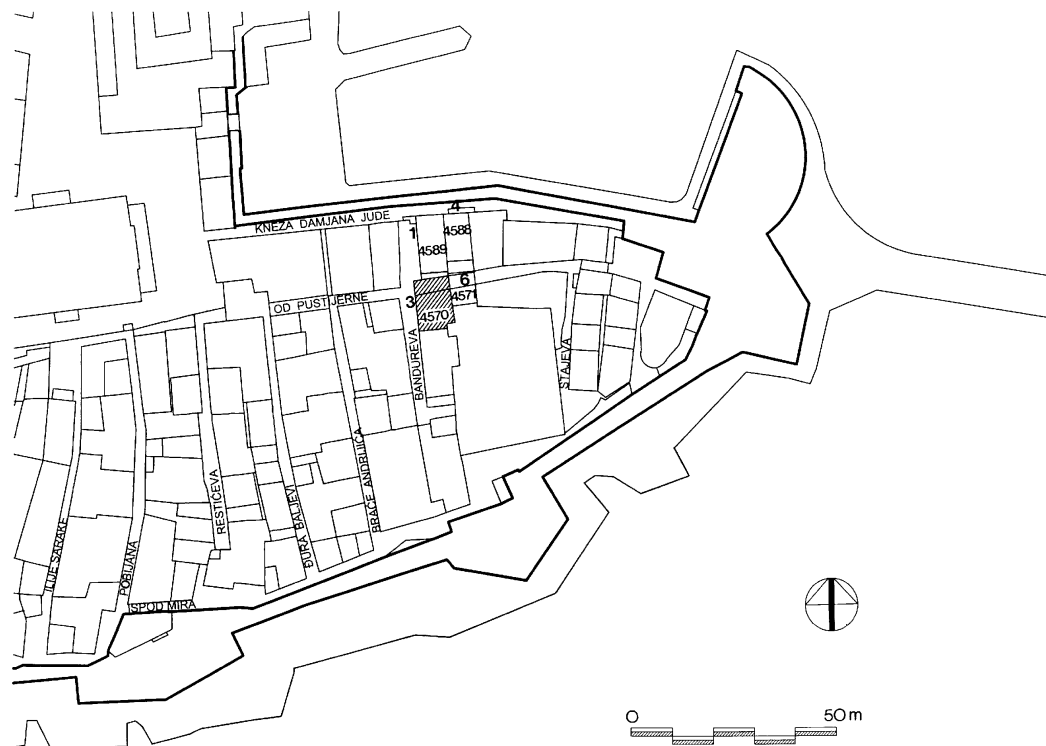

Plan Pustijerne s naznačenom kućom obitelji Caboga  
 Plan of Pustijerna with Caboga family house

do 1475. u Vijeću umoljenih raspravlja više puta.<sup>17</sup> Dokument od 25. svibnja 1475. počinje napomenom da raspravi o zamolbi koju je uputio *ser Blasius de Caboga* ne mogu prisustvovati srodnici »*illorum de Caboga et ser Nicole D. Ragnina*«. Raspravlja se, naime, o smanjenju debljine zida na dijelu koji je ispred kuća Kaboga, kuće Nikole Ragnine i hospitala (»*de minuendo grossicie muri ad portum quantum capiunt domus illorum de Caboga et domus ser Nicole D. de Ragnina et hospitale*«).<sup>18</sup> Lukša Beritić prevodeći isti dokument donosi da je Vijeće umoljenih zaključilo da se debljina zida (smanjena već prethodno sa 8 na 5 lakata) »smanji još za jedan lakat, ali samo na mjestu gdje su kuće Miha Kabužića, pok. Nikole Ranjine i ubožista«. <sup>19</sup> Čak i da ime i nije točno pročitano, nejasno je o kojem je Mihajlu riječ.<sup>20</sup>

Iz arhivskih podataka koji se odnose na Kaboge dade se naslutiti i struktura vlasteoske obitelji. Sastav kućanstava se zbog različitih okolnosti mijenjao, što je utjecalo i na preinake starih kuća i na gradnju novih. Građevinska djelatnost nije ionako tijekom 14. i 15. stoljeća imala jednaki intenzitet. Epidemije kuge dovodile su u pitanje čak i opstanak nekih rodova.<sup>21</sup> K tome nerijetko više članova neke porodice gradi jednu kuću: nasljednici Marina Gozze, tj. zajednica braće, Rafo, Klement, Nikola i Frano 1450. podižu svoju palaču.<sup>22</sup> U takvoj višestrukoj obitelji u Dubrovniku Zdenka Janeković Römer vidi »model obiteljskog života karakterističan za one grupe u kojima sinovi nastavljaju ekonomske aktivnosti oca, na temelju istih izvora bogatstva, to jest zemljišnog posjeda i trgovine«, pa zaključuje da je takvo »višestruko kućanstvo osiguravalo pripadnicima bogatih obitelji gospodarski i društveni probitak«. <sup>23</sup> Gradnje i pregradnje su iteka-

ko ovisile o strukturi obitelji. Pod istim se krovom moglo naći više obitelji kako zbog nedjeljivosti vlasništva nad kućom među nasljednicima, tako i poradi zajedničkog upravljanja obiteljskim nekretninama. Male kuće gotovo je nemoguće bilo podijeliti po vertikali, tako da svi nasljednici dobiju jednaki dio (npr. pročelja). Stoga se prati umnožavanje kuća u kojima u najvećoj blizini žive obitelji povezane zajedničkim interesima ili linijom nasljeđivanja. K tome, s vremenom djeluje i objedinjavanje čestica, koje okupljaju najuspješniji članovi vlasteoskog roda da bi izgradili nove, veće rezidencije.<sup>24</sup>

Užoj se obitelji, u srednjovjekovnim gradovima Italije, pridružuju u istim ili u susjednim inzulama zetovi ili rođaci pa tako nastaju i privatne ulice i prostori okruženi kućama istog roda.<sup>25</sup> U Dubrovniku će se naći i »*ruqa illorum de Binzola*« (1391) i »*cortinum nobilium de Menze*« (1497).<sup>26</sup> Dok se feudalna organizacija prostora u dubrovačkom urbanizmu jasno iskazuje velikim pravilnim vlasteoskim blokovima koji su do 1272. postojali u središnjem dijelu grada,<sup>27</sup> *civitas* posebno predio Pustijerne ima neke specifičnosti. Kakva je struktura posjeda na njoj prethodila pravilnoj mreži ulica i parcelaciji – teško je ustvrditi, no već je i sama konfiguracija tla mogla uvjetovati slobodnije oblike.<sup>28</sup> Potkraj 13. stoljeća, kad se prvi Kaboge javljaju u dokumentima, parcelacija Pustijerne već je bila provedena, a izdužene *insulae* vjerojatno izgrađene sa dva niza kuća.<sup>29</sup> Jednakovrijednim parcelama u početku se zadovoljavaju niži i srednji slojevi, no razvojem trgovine struktura stanovnika Pustijerne se postupno mijenja. U doba velikog intenziteta gospodarskih aktivnosti povezanih s trgovinom, u 14. i 15. stoljeću, blizina luke vodi

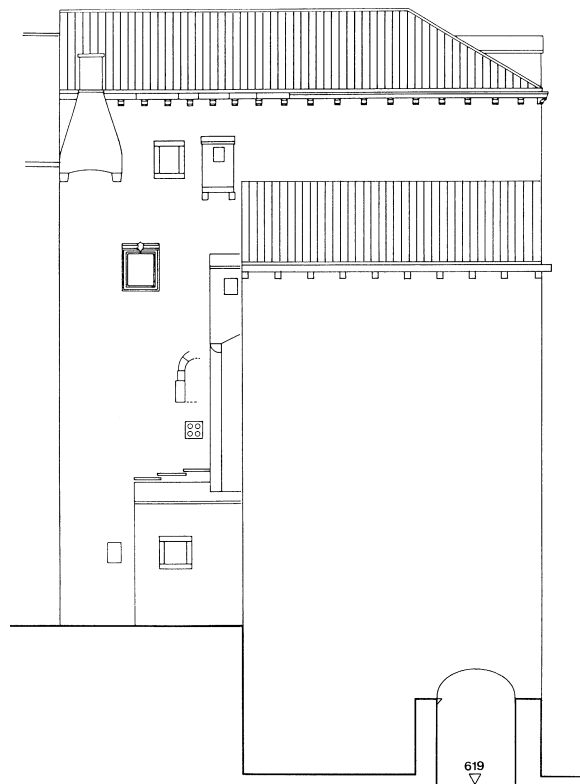
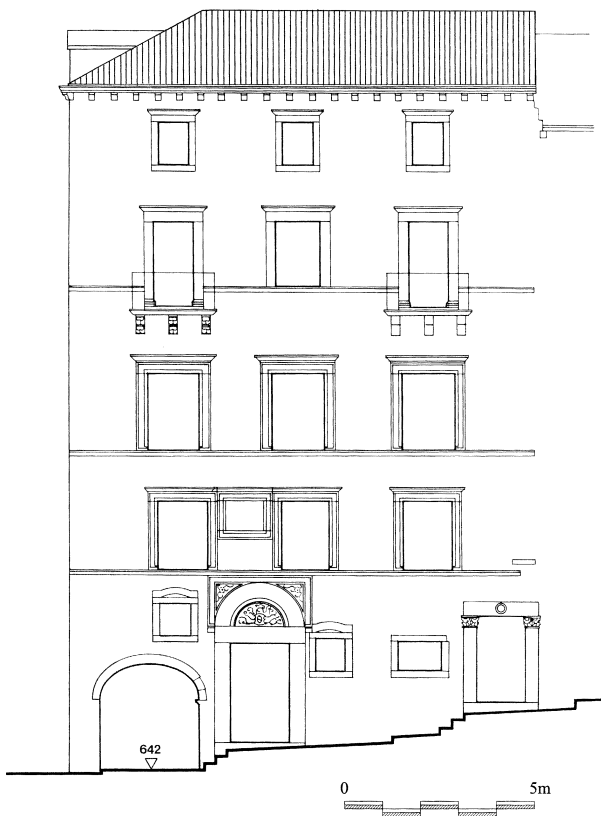

Portal s grbom Caboga u Ulici Od Pustijerne  
*Portal with Caboga coat-of-arms in Od Pustijerne Street*  
 Kuća Caboga (Bandureva ulica 3), pročelje  
*Caboga house, Bandureva ulica 3, façade*

Sjeveroistočni dio Pustijerne, isječak tlocrta grada u zoni prizemlja  
*Northeast part of Pustijerna, detail of ground-plan*  
 Začelje  
*Back of building*

sve jačoj koncentraciji trgovaca i sve intenzivnijoj izgradnji.<sup>30</sup> Taj će se proces odraziti i na razvoj parcelacije i na arhitekturu samih kuća.

Premda se ne ubrajaju među najbrojnije ni najbogatije rodove, Kaboge su tipični predstavnici dubrovačke trgovačke aristokracije koja iz generacije u generaciju uvećava svoj imetak.<sup>31</sup> Graditeljska aktivnost Kaboga na sjeveroistočnom dijelu Pustijerne prati se od 13. stoljeća. Ako se Kaboge dotada i ne spominju, to ne znači da im se preci (možda pod imenom *Disice*) nisu tu već i ranije nalazili. Sama činjenica da su njihove kuće premostile ulicu Od Pustijerne mogla bi značiti da je ulica prošla preko privatnog posjeda. Naime, odredbe Statuta iz 1272. koje vrijede za nove ulice po svoj se prilici oslanjaju na starije pravne običaje: »A oni koji sada posjeduju nešto zemljišta kuda vode prije spomenute <nove> ulice neka smiju nad tim ulicama podići svodove; onomu pak koji od sada nadalje kupi navedena zemljišta neka nije slobodno podizati te svodove«.<sup>32</sup>

Gradnja prve kuće Kaboga sredinom 13. stoljeća povezala bi se s imenom rodonačelnika Jurja; gradnja druge kuće potkraj 13. stoljeća pak s imenom njegova najstarijeg sina Mihajla. Iz tog doba potječu i najraniji arhitektonski fragmenti: za-

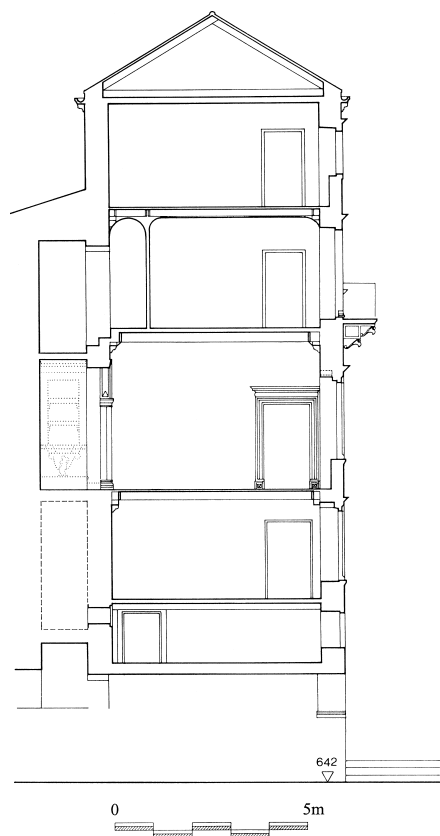

Poprečni presjek (a-a), s pogledom na jug  
Cross-section (a-a), looking south

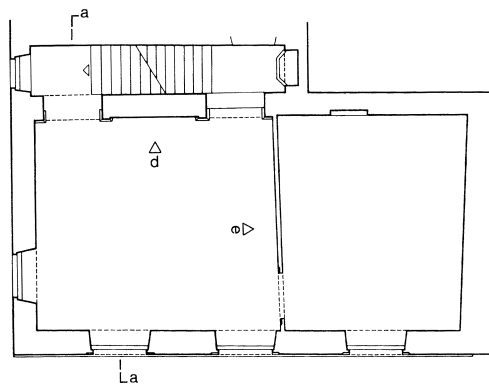

Tlocrt drugoga kata  
Second floor plan

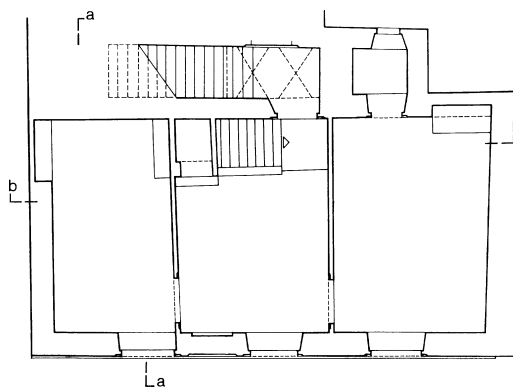

Tlocrt prvoga kata  
First floor plan

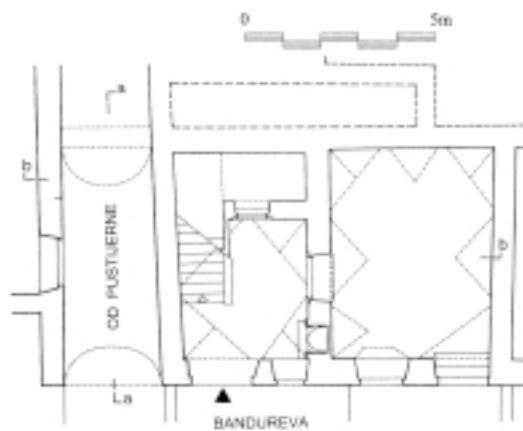

Tlocrt prizemlja  
Ground floor plan



Glavni portal  
*Main portal*

Glavni portal, luneta  
*Main portal, lunette*

Glavni portal, detalj okvira  
*Main portal, spandrel*

Sporedni portal  
*Side portal*



zidani otvori. Na začelju kuće u Bandurevoj ulici 3 (k.č. 4570), u visini drugog kata nalazi se romanički prozor srpastog luka; na južnom rubu parcele koja pripada kući u Bandurevoj ulici 1 (k.č. 4589) trag je romaničkog portala (desni dovratnik i peta luka) koji se otvarao na ulicu Od Pustijerne. U donjem nivou, koji je nekada bio znatno niži od razine današnje Ulice kneza Damjana Jude,<sup>33</sup> ostatak je romaničkog luka orsana.<sup>34</sup> Njime se otvarala prema moru prostorija bačvastog svoda. Ziđe je u zoni luka fine strukture od kvadara složenih u redove nejednake širine, znatno kvalitetnije od onog na južnoj fasadi gdje je bio ulaz u stambeni dio koji s prostorijom u donjem nivou (zbog pada terena i drugačije funkcije) nije bio povezan.

Južna fasada u 14. je stoljeću pregrađena:<sup>35</sup> romanički portal zamijenjen je gotičkim. Pravokutan okvir ima ugaone profilirane konzole u svijetlom otvoru, a na nadvratniku grb obitelji Kaboga. Vrijeme radova na ovoj kući možda otkriva i ugovor iz 1341. godine: klesar Radoslav Radostić je Vlahu Kaboga<sup>36</sup> obećao izraditi dvadeset lakata kamenog kanala.<sup>37</sup> Na kraj 14. stoljeća odnosi se i podatak da se 1382. nakon smrti Mihajla Vlahova (*Michael Blasii de Caboga*), uspješnog trgovca, u podrumu njegove kuće nalazilo 1260 dubrovačkih modija soli. Njegov sin Marin spominje se kao vlasnik kuće s »taracom« u odluci Vijeća umoljenih iz 1420. o uspostavi obrambenih hodnika na zidinama oko grada.

Podsjetimo, navodi se »da treba sa tarace kuće Đurđevića napraviti drveno stubište na taracu kuće Nikole Kabužića«, i zatim »od tarace kuće Marina Kabužića do Sv. Tome da na zidu nema obilaznih hodnika ni malih svodova, koji drže hodnik«. <sup>38</sup> Redoslijed nabiranja traži da se u razmatranje uvrsti i susjedna kuća sa istočne strane koja bi bila bliža crkvi sv. Tome, a pripadala bi Marinu Kabogi. Kako su izgledale te »tarace« sugerira ugovor za gradnju kuće Petra Prodanella iz 1424. godine: »taraca« Nikole Đivova Kaboge koja mu služi kao uzor (*E passa quatro et lista a yperperis 2 grossi 2 passo, e passa vndezi de lasta per tarazo come e quella de ser Nicola de Ziue de Caboga a yperperis 3 passo larga 2/3 de brazo*). Ovaj ugovor govori i o mogućem izgledu kuća na tom potezu, naravno, početkom 15. stoljeća: Prodanello naručuje »fenestre due sarachine e fenestre due balchonzellj... e vna fenestra sblanzada lauorada con schachi longa braza 2 e larga braza 1 1/2 a grossi tre palmo«. <sup>39</sup>



Sporedni portal, kapitel  
*Side portal, capital*



Sporedni portal, grb  
*Side portal, coat-of-arms*



Pročelje, konzole balkona  
*Façade, balcony consoles*

Kuća sa sjeverne strane ulice Od Pustijerne (Kneza Damjana Jude 4; k.č. 4588) sačuvala je iz tog doba veći broj elemenata.<sup>40</sup> U prizemlju na strani luke također je »orsan« s lučnim otvorom. Na razini ulice Od Pustijerne nalazi se usko dvorište s gotičkom krunom cisterne i pilom. Premda se u izvornost njihova mjesta može posumnjati, pojedini su klesani elementi doista mogli pripadati zdanju koje se spominje u 15. stoljeću: gotički portali na južnom pročelju i mali četvrtasti prozor na drugom katu sjeverne fasade.<sup>41</sup>

Iz doba koje neposredno prethodi gradnji renesansne kuće ostalo je najmanje materijalnih podataka. Na mogući izgled kuća koje su podignute sa sjeverne strane ulice Od Pustijerne upućuje poznata molba braće Menze Malom vijeću koji žele svoju kuću osloniti na gradski zid kao i svi ostali susjedi koji su na zidu učinili terase za obranu luke.<sup>42</sup> Obećaju da će terasu izvesti za godinu dana i platiti za dio gradskog zida koliko je uobičajeno i da do visine prvog kata neće prema luci učiniti prozore a od prvog do drugog kata da će sve prozore zatvoriti rešetkom kao i one koje bi učinili iznad drugog kata.<sup>43</sup>

Iz ugovora koji je sklopljen 1449. godine proistječe da zidari Juras Stjepković i Rusko Živković grade kuću Nikoli Kaboga.<sup>44</sup> Kako uz Nikolino ime nije navedeno ime njegova oca, nije jasno da li je riječ o Nikoli Đivovom koji se već potvrdio na ovoj lokaciji ili o Nikoli Marinovom Kaboga koji je potomak drugog Vlahova sina *Michaela*.<sup>45</sup> U ugovorima koji se odnose na gradnje Kaboga nije precizirana lokacija pa kad su posrijedi pojedini naručiocci mogu biti korišteni samo uvjetno.

Kuća u Bandurevoj ulici 3, koju Kaboge početkom 16. stoljeća grade ili, točnije, pregrađuju, ističe se položajem, prostornim konceptom i kvalitetom izvedbe. Pojedine su njezine karakteristike, međutim, zajedničke kontekstu gradskog predjela u kojem se nalazi. Kuća je smještena s južne strane ulice

Od Pustijerne i svojim je sjevernim krajem premošćuje. Bez obzira na recentne preinake u gornjem dijelu, zadržala je visinu od pet etaža. Po tome nije iznimna, jer se na Pustijerni na nedostatak prostora – koji se tu nije mogao osvojiti u dubinu – odgovaralo povišenjem kuća, odnosno umnožavanjem broja katova. Visina kuća i nije možda bila posljedica povećanja broja stanovnika već vrijednosti građevinskog zemljišta koju ono u nekim dijelovima grada ima za pojedine profesije. Osim rasta u visinu, druga mogućnost širenja stambenog prostora bilo je premoštenje ulice: ovaj način zauzimanje javnog prostora prethodio je statutarnoj odredbi iz 1272. godine. Treće rješenje bilo je povezivanje sa susjednom kućom. Kabogina kuća u Bandurevoj 3, vratima u stubištu koje je u prostor kanala ugrađeno već u 16. stoljeću, povezala se s kućom koja se nalazila s njezine istočne, začelne strane (Od Pustijerne 6, k. č. 4571); to je bilo, naravno, moguće samo u slučajevima kad su obje kuće pripadale istom vlasniku ili istoj obitelji.

Praćenje građevinskih faza kuće podrazumijeva i razvoj njezne parcele; parcelacije koja je na Pustijerni bila rano fiksirana, itekako je ovisila o gospodarskoj dinamici. Nove zgrade zauzimaju prostor prethodnih manjih parcela: širina malih tzv. elementarnih kuća udvostručuje se. Međutim, prethodne strukture sputavat će kasniji razvoj građenja. Stari granični zidovi između kuća postat će razdjelni zidovi unutar kuće; cijele zidne plohe starih zdanja inkorporirat će se u nova;

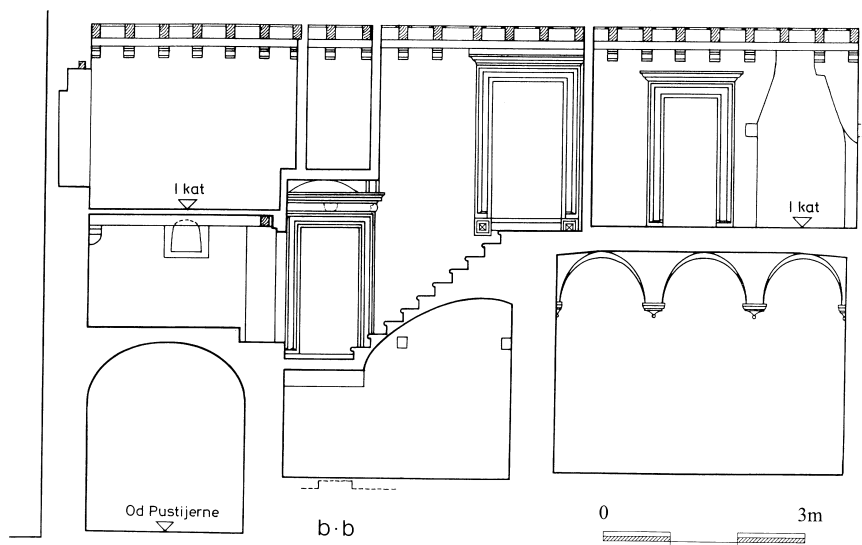

Uzdužni presjek (b-b) kroz prizemlje i prvi kat s pogledom na istok  
*Cross-section (b-b) through ground and first floors, looking east*

stari otvori zadržavaju se na začeljima kuća kao dokaz da su bile pregrađene samo napola; ako su zidovi izgledali čvrsti, vlasnici bi se zadovoljavali preinakom pročelja.

Kronološki redoslijed čitanja Kabogine renesansne kuće iziskivao bi da se poče od začelja: ono je jedino sačuvalo tragove romaničke i gotičke faze. Zid na kojem su romanički prozor i »gaifus« graničio je u dužini cijele kuće s kanalom sve dok u veći njegov dio nije ugrađeno stubište. Prvobitno začelje prati se od prizemlja pa preko prvog i drugog kata, gdje taj zid dijeli stubište od dvorane, sve do trećeg kata, gdje je na njemu otkriven i trag kamina. Južni dio začelja otkrio se 1667. godine, kada se u potresu srušila kasnorenesansna palača.<sup>46</sup> Osim ovih srednjovjekovnih, sve ostale, kasnije faze složene građevinske povijesti ove kuće prate se na samom pročelju. Svako je stoljeće počev od 16. pa sve do 20. ostavilo na njemu traga, mijenjajući ono što je prethodilo s više ili manje obzira.

Pročelje valja čitati usporedo s prostornom podjelom unutrašnjosti; redoslijed, hijerarhija i ukrašavanje pojedinih dijelova vanjštine odrazuju program podjele i namjene prostorija. Važnom odrednicom kompozicije pročelja pokazuje se njegov odnos spram ulice. Glavni portal koji vodi u predvorje i gornje katove postavljen je na najotvorenijem mjestu, uz sotoportik ulice Od Pustijerne. Nalazi se, znači, gotovo u osi glavnog pristupa. Njegov položaj na najistaknutijem dijelu pročelja najavljuje i smještaj dvorana u gornjim katovima.

Prizemlje se otvara na Bandurevu ulicu sa dva portala i prozorima: njihova veličina, oblik i ukras sukladni su gotičkom komponiranju fasada, gdje prevladava logika funkcije prostorija kojima pripadaju pojedini otvori. Najistaknutiji otvor pročelja je portal kojim se ulazi u stambeni dio kuće. Po tipu je neosporno romaničke tradicije, a takvi portali šiljastog luka i gotičkog ukrasa bili su veoma česti i u 15. stoljeću;<sup>47</sup>

tu je po strukturi srednjovjekovni otvor dobio renesansne oblike i dekoraciju. Monolitni dovratnici i nadvratnik nose polukružni luk upisan u pravokutni okvir; u sredini lunete je grb Kaboga, a na njenom rubu motiv ovula; luneta i kutovi između luka i okvira ispunjeni su lišćem. Mekoća i preciznost kojom su ukrasi izvedeni svrstavaju ovaj portal u vrhunska klesarska ostvarenja dubrovačke arhitektonske plastike. Drugi portal je manji, pravokutnog oblika i vodi u prostoriju koja je vjerojatno imala gospodarsku namjenu. Pa ipak, njegovi dovratnici imaju dobro oblikovane lisnate kapitele, a nadvratnik vijenac s grbom Kaboga. Oba portala, naspram veoma skromnim prozorskim okvirima ove zone, najveći su ukras ovog pročelja i na najbolji način predočuju njegovu renesansnu fazu.

Karakteristike tog stila nastavljaju se i na prvom katu sa tri prozora plitko profiliranih okvira i vijenaca koji su (kao što će biti i gornji) postavljeni u jednakim razmacima; između dva prozora nad portalom umetnut je još jedan manji (sada zazidan) koji naglašava os portala i označuje mjesto male renesansne dvorane prvog kata. Jednakog su profiliranog okvira i nešto veći prozori drugog kata. Na trećem katu ostale su iz renesansne faze samo dvostruke, bogato ukrašene konzole dva balkona. Izostanak razdjelnih vijenaca između trećeg i četvrtog kata navodi na pretpostavku da su prozori trećeg kata bili znatno viši i da je u toj etaži u 16. stoljeću zapravo bila velika dvorana.<sup>48</sup> Na katovima koji su u novije vrijeme pretrpjeli mnoge promjene nema više tragova izvorne tlocrtno podjele. Gornji dio sjeverne fasade ima u drugom i trećem katu prozore koji odgovaraju dvorani drugog kata i onoj pretpostavljenoj trećeg kata. Tim prozorima potvrđuje se promjena u prostornoj koncepciji kuće koja dobiva obilježja uglovnice: dvorana koja je dosad bila smještena na mjestu s najboljim pogledom bit će odsad i najbolje osvijetljena prostorija.





Predvorje, balustrada stubišta  
*Entrance hall, staircase balustrade*



Kruna cisterne u predvorju  
*Entrance hall, cistern top*

Od istočne fasade vidi se samo južni dio, sjeverni u gotovo cijeloj visini pokriva kuća u ulici Od Pustijerne 6. Uz donji dio začelja prigraden je nužnik, u visini drugog kata vidi se fragment zazidanog romaničkog prozora koji položajem pokazuje da je pri kasnijim pregradnjama promijenjena visina katova. Manji pravokutni prozor profilirana okvira s grbom na trećem katu najvjerojatnije je ugrađen nakon potresa 1667. godine. U četvrtom katu sačuvani su, sada već rijetki, elementi dubrovačke srednjovjekovne stambene arhitekture: *gaiufusi* – manje prigradnje na konzolama.<sup>49</sup> Veći *gayfus* (*caifus*) ima dimnjak i služio je kao ognjište; manji je služio kao nužnik s otvorom između konzola. Kabogina kuća pokazuje jasno kako je korišten kanal u ranijoj fazi, a kako u kasnijoj, kada se u njegov prostor smjestilo stubište.

U unutrašnjosti se nakon istražnih radova potvrdila jednaka višeslojnost, ali drugačijeg redoslijeda. Naime, intervencije barokne faze počinju ranije nego što pročelje to otkriva. Prizemlje je sačuvalo izgled iz 16. stoljeća; u prvom katu je u 18. stoljeću promijenjen tlocrt, u drugom katu dvorana je i formatom i oslikom poprimila obilježja novog stila. Gornji katovi izgubili su tragove obje navedene faze, ali su pod recentnim žbukama otkriveni ostaci nekih ranijih.<sup>50</sup>

Prizemlje koje je podijeljeno na dva dijela jakim razdjelnim zidom u tlocrtu jasno pokazuje da je ova kuća nastala ujedinjavanjem dviju manjih čestica. Granični zid između dvije srednjovjekovne kuće postao je razdjelni zid unutar nove kuće. Spojevi se u ovakvim slučajevima gradnjom novog pročelja potpuno brišu, no često ostaju vidljivi upravo u tlocrtima prizemlja.

Predvorje, usprkos ograničenom prostoru, pokazuje visoku razinu reprezentativnosti: tu su ukrašena kruna cisterne u niši profiliranog okvira, balustrada stubišta, profilirani okviri vrata i konzole svoda ukrašene listovima. Svi kameni dijelovi klesani u oblicima karakterističnim za rano 16. stoljeće bili su kasnije obojeni ružičasto-smeđom bojom, a želju da se ostavi dojam plemenitijeg materijala upotpunjuje popločenje kamenim, dijagonalno postavljenim bijelim, sivim i ružičastim pločama. Susjedna, gospodarska prostorija ima obično kameno popločenje, a svod sa susvodnicama nose jednostavnije konzole. Iza predvorja, širinu kanala zaprema manja prostorija s tragovima starijeg, nešto užeg stubišta.

Stubište u Kaboginoj kući nije više samo funkcionalna vertikalna veza između katova, već dobiva ulogu u estetskom oblikovanju prostorija kroz koje prolazi. U dubrovačkoj stam-



Konzola svoda u predvorju  
*Entrance hall, vault console*

Vrata u južnoj sobi prvog kata  
*First-floor south room door*

Balustrada na prvom katu  
*First floor balustrade*

Zazidani portal na odmorštu prvog kata  
*Immured portal on first-floor landing*

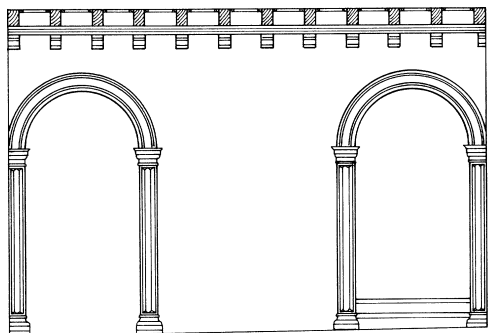

d

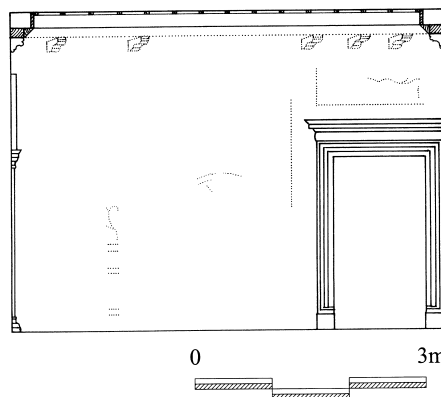

Dvorana drugoga kata, istočni zid (d) i južni zid (e)  
*Second-floor hall, east wall (d) and south wall (e)*

- a pod II kata
- b slijepi pod
- c letvice
- d stropna greda
- e čeona daska (maska)
- f profilirani drveni vijenac (rekonstr.)
- g vjenčanica
- h kamena konzolica
- i podgled stropa

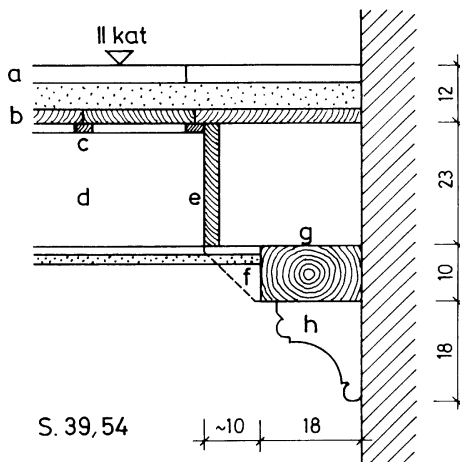

Detalj drvenoga grednika u dvorani drugog kata  
*Detail of second-floor hall wooden ceiling*

benoj arhitekturi to stubište načinom na koji povezuje prizemlje i prvi kat pokazuje inovacijom u usporedbi, primjerice, s onim skućenim i gotovo skrivenim u obližnjoj Ranjini- noj kući s kraja 15. stoljeća ili pak s onim samo malo razvedenijim iz sredine 16. stoljeća u palači Tome Stjepovića, također na Pustijerni.<sup>51</sup> Stube tu nisu više zatvorene između dva zida: oslonjene samo jednom stranom o zid, oslobađaju drugu stranu za balustradu od simetričnih, dobro proporcio- niranih balustara. Dva kraka koja pod pravim kutom vode u središnju prostoriju prvoga kata otvaraju se u nju također balustradom, podsjećajući na istodobna rješenja u ljetnikov- cima. Veza prve dvije etaže odvija se unutar izvornog peri- metra kuće da bi se od prvog kata naviše uspostavljala du- gačkim strnim krakovima smještenim u prostor kanala. Stu- bište koje povezuje gornje katove strukturalno je od prvog

dijela odvojeno, a tvore ga pojedini odvojeni segmenti. Okvi- ri vrata na odmoru prvog kata i odmoru drugog kata posvjedočuju da je stubište ugrađeno u prostor kanala već u 16. stoljeću.

U prvom katu u renesansnoj su fazi bile dvije sobe: južna manja i sjeverna veća, osvijetljena sa tri spojena prozora; o izvornom rasporedu svjedoči *terrazzo*<sup>52</sup> i oslik drvenih gred- nika.<sup>53</sup> U baroknoj fazi sjeverna je prostorija podijeljena u dvije manje, pri čemu je zazidan njezin mali srednji prozor. Južna je soba zadržala izvorni format; na začelnom zidu bio je kamin s napom a do njega su vrata profiliranog okvira vodila u malu prostoriju (nužnik), uzidanu u kanal između dva niza kuća.

Na drugom je katu zatečen raspored s dvoranom u većem sjevernom dijelu i sobom u južnom dijelu. Pregradni zid iz-

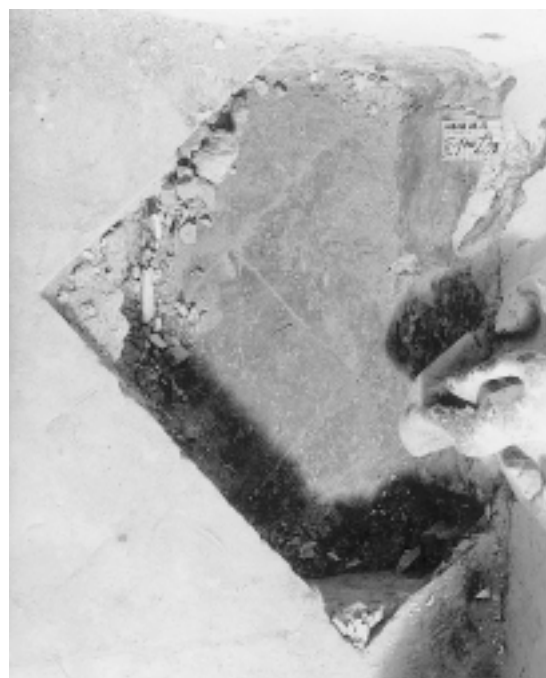
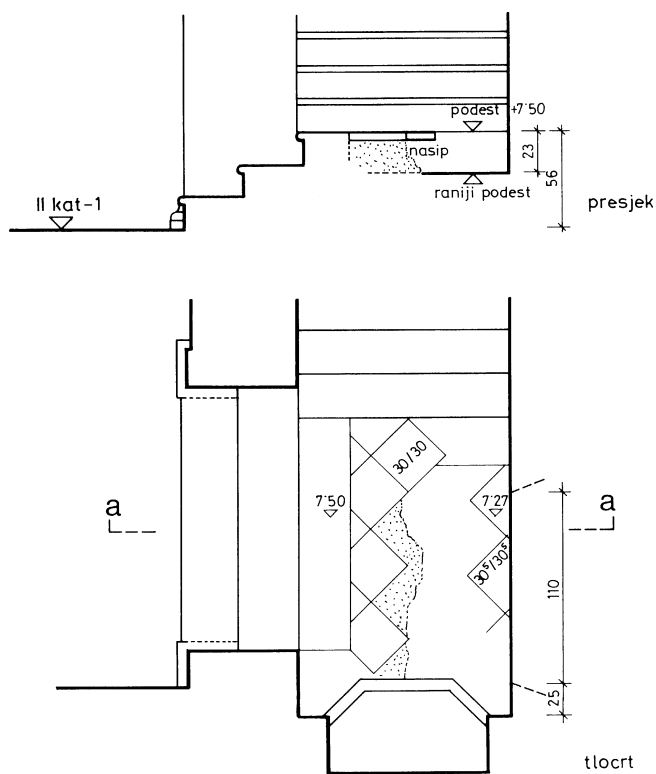

Detalj grednika u dvorani drugog kata  
*Detail of second-floor hall ceiling*

Južno odmorilište stubišta u drugom katu, tlocrt i presjek  
*South landing of second-floor staircase, plan and section*

Oslik grednika u dvorani drugog kata, detalj  
*Decoration of second-floor hall ceiling, detail*

Sonda ispred zidnog umivaonika  
*Probe in front of the wash-basin*



Oslík grednika u južnoj sobi drugog kata, detalj  
*Decoration of second-floor south room ceiling, detail*



Zidni umivaonik, konzola police  
*Wash-basin, shelf console*



Zidni umivaonik na odmoríštu drugog kata, čeona strana bazena  
*Wash-basin on wall of third-floor landing*

među njih naknadno je neznatno pomaknut: južna soba je u 16. stoljeću bila nešto manja. U prostoru dvorane nema više tragova neke podjele koja bi se datirala u 16. stoljeće i osporila izvornost ove prostorije. Iz tog vremena sačuvao se i zidni umivaonik na odmoríštu stubíšta. Najveća izmjena u baroku odnosi se na zid između dvorane i stubíšta koje se u dvoranu otvorilo sa dva velika lučna otvora. Na podu dvorane dijagonalno su poredane velike ploče od pečene zemlje; oslikani su zidovi i parapeti prozora;<sup>54</sup> oslikan je i drveni grednik koji kvalitetom nadilazi stropove ostalih prostorija u ovom i donjem katu.<sup>55</sup> Najjasnije se sudar dviju faza očituje na odmoríštu: u renesansnoj fazi razina popločenja bila je niža za oko 20 cm, pa je cijeli donji dio umivaonika s likom dječaka na čeonoj strani bazena bio vidljiv. Umivaonik je pravokutnog oblika s dvije police. Dekoracijom nadilazi istodobne primjere u gradu: na konzolama polica prikazani su *putti* svirači. Začelni zid odmoríšta pokazuje trag niše, vjerojatno zidnog ormara susjedne kuće. Na tom nivou, gdje je barokni zahvat dominantan i zadire u samu strukturu zida, izostaje povezivanje sa začelnom kućom.

Izvorni format južne prostorije na drugom katu pokazuje promjena slikanog motiva na gredniku.<sup>56</sup> Istraživanja žbuke koja je skrivala originalne otvore dala su sljedeće rezultate: iz renesansne faze otkriven je na začelnom zidu profilirani okvir vrata koja su u toj fazi zacijelo vodila u istu onakvu prizidanu prostoriju (nužnik) kakva je u prvom katu. Konzolno istaknuti nužnici uz sobe u prvom i drugom katu govore o razini kulture stanovanja. Na istom zidu ispod žbuke pokazala se i zapuna romaničkog prozora koji se nakon pregradnje u 16. stoljeću našao previsoko te je tada ili već i ranije zazidan.

Današnja visina, tlocrtni raspored i opremljenost iduće etaže nisu ni renesansni niti su takvi bili u baroku. Sve upućuje na pregradnju 19. stoljeća. Ipak i tu neki tragovi upućuju na moguću raniju organizaciju i trećeg i četvrtog kata. Kako je rečeno, već i sam raspored otvora na pročelju, odnosno rast njihovih dimenzija i ostaci njihova ukrasa pokazuju da su prostorije stupnjevane po reprezentativnosti pa se može pretpostaviti kako se najveća dvorana u 16. stoljeću nalazila upravo na ovom, tada završnom katu. Na pročelju na tu gra-



Pilo u kuhinji četvrtog kata  
*Fourth-floor kitchen sink*



Ostatak kamina u kuhinji četvrtog kata  
*Remains of fourth-floor kitchen fireplace*

daciju upućuju i konzole balkona i dodatni ukras profiliranog vijenca dentima, a u enterijeru činjenica da se na trećem katu prekida stubište. Na njegovom graničnom zidu (prvobitnom začelju) pronađen je trag dimnjaka koji je pripadao nekom kaminu. Iz trećeg kata na četvrti kat vodile su neke drvene stepenice prislonjene uz južni granični zid.<sup>57</sup> Njima se dolazilo u kuhinju: na njezinom istočnom zidu su ostaci ognjišta i niše nužnika čiji su gajfusi sačuvani na začelju. Na mjestu nužnika sada je pilo, a ono izvorno služi kao polica na južnom zidu.

Sličnu vertikalnu organizaciju završnog kata imat će nešto kasnije i već spomenuta palača Tome Stjepovića. Poput mnogih drugih dubrovačkih kuća, i Kabogina je u potresu 1667. godine izgubila završni, najviši i najrastvoreniji kat, a u obnovi nakon potresa nije mu vraćena uloga koju je ranije imao. Nisu obnovljene ni balkonske ograde ni prozorski okviri, a prostor dvorane je usitnjen. Nema više pokazatelja da je cijela etaža bila jedinstveni prostor, ali po analogiji s brojnim dubrovačkim primjerima, moglo bi se to i ovdje pretpostaviti.

Arhivski podaci koji bi otkrili pojedinosti o gradnji kuće Caboga te otkrili ime naručitelja i majstora nisu poznati.<sup>58</sup> U okvirima dubrovačke arhitekture tog doba, kuća već i samom izvedbom svjedoči o imućnosti vlasnika. Pretpostavku da su to mogli biti potomci Nikole Đivovog, potvrđuju na posredan način neki dokumenti. Naime, u dva ugovora javljaju se Kaboge tog ogranka s narudžbama koje obično slijede po završetku grubih građevinskih radova i označuju uređenje nove kuće. Zavrđuju pažnju i stoga što smo svjesni da prostori kuća 16. stoljeća nisu izgledali onako kakvima ih zatičemo i prikazujemo na osnovi sačuvanih elemenata arhitekture. Nedostaju različiti drveni elementi koji su ispunjavali kamenom izgrađeni, zadani prostor kako bi se u njemu lakše i ugodnije odvijao svakodnevni život većeg broja osoba. Velike prostorije su se na razne načine usitnjavale, unutar njih bi se često odijelilo neki manji prostor pregradnim drvenim stijenama da se osigura privatnost. Drugi su elementi od

drva, tkanine ili kože pridonosili udobnosti i ljepoti prostorija.

Godine 1521. slikar Pietro di Giovanni iz Venecije presuđuje u jednom sporu koji se poveo između Frana Kaboge (*Franciscus Christophori de Caboga*) i slikara Frana Matka Milovića i Petra Radonjića oko izrade škrinje i *spaliera* (*»pro coffano et aliquibus spalieriis factis fieri pictis«*).<sup>59</sup> Riječ je o zavjesama koje su prekrivale donji dio zidova; u početku je *spalliera* bila ovješena iza klupe u blagovaonici da bi se o nju uzvanici mogli osloniti leđima; kasnije je isti naziv upotrebljavan i za tkanine većih dimenzija no uvijek razvijene u horizontalnom smjeru. Za *spalliere* je najčešće upotrebljavano platno ili neka tkanina, pa i koža. Istim nazivom označuje se i oplata od drvenih ploča koja kruži duž zidova neke prostorije.<sup>60</sup>

Drugi dokument je gotovo istovremen, iz 1522. godine: *ser Nicola Christophori de Caboga* naručuje *brachia circiter 38 armature cum suis pirolis sive zappis, rosis et aliis fornimentis necessariis et opportunis*.<sup>61</sup> Armatura je drvena konstrukcija koja se nalazila duž zidova ili kao oplata ili kao greda na koju su se stavljali ili o koju su se vješali razni predmeti: tanjuri, ogledala, ručnici, ukrasne svilene ili oslikane marame.<sup>62</sup> Narudžba za izradu 38 lakata (oko 19 m) armature posvjedočuje da će se neka prostorija kuće opremiti i ukrasiti na način koji se u Dubrovniku zadržao sve do sredine 16. stoljeća.

*Franciscus Christophori de Caboga* (1486–1532) i *Nicola Christophori de Caboga* (1490–1540) bili su unuci Nikole Điva Kaboge. Prvi se oženio 1518. s Orsulom iz roda Menze; drugi 1517. Magdalenom iz roda Ragnina.<sup>63</sup> Ako su obojica ostali u roditeljskoj kući, osnivanje dviju novih obitelji mogao je biti povod i velikom graditeljskom poduhvatu i uređenju kuće. Moguće je stoga da se oba ugovora odnose na istu, upravo prikazanu kuću Kaboga – koju je opravdano, u dubrovačkim injerilima, smatrati palačom. Kako god bilo, ona na najbolji način pokazuje domete rane renesanse u dubrovačkoj stambenoj arhitekturi.

**Bilješke**

- 1  
**D. Zelić**, *Gradski statut kao izvor za povijest urbanog razvoja Šibenika*, »Radovi IPU«, 19, 1995, str. 37–51. Na moguću podudarnost između onih prava kupoprodaje i nasljeđivanja nekretnina koja su u Dubrovniku postojala u vrijeme donošenja Statuta (1272) i odredbi koje te odnose određuju u IV. knjizi Šibenskog statuta, upozorio nas je Danko Zelić. »Pravo prvokupa nekretnina dano je po Šibenskom statutu nasljednicima prodavaoca do četvrtog stupnja srodstva, odnosno njegovim srodnicima do trećeg stupnja. Godine 1438. propisano je i pravo prvokupa nekretnina u korist susjeda...« (Isto, str. 42).
- 2  
*Statut grada Dubrovnika 1272*, Dubrovnik, 1990, (VIII, 57), str. 463.
- 3  
**I. Mahnken**, *Dubrovački patricijat u XIV veku*, Beograd, 1960, str. 237.
- 4  
**L. Beritić**, *Ubikacija nestalih građevinskih spomenika u Dubrovniku*, »Prilozi povijesti umjetnosti u Dalmaciji« 10, 1956, str. 30–31.
- 5  
**R. Jeremić, J. Tadić**, *Prilozi za istoriju zdravstvene kulture starog Dubrovnika II*, Beograd, 1938, str. 45 (*Consilium Minus*, sv. 6, f. 283').
- 6  
**N. Grujić**, *Ranjinina kuća u Dubrovniku od XV. do XX. stoljeća*, »Peristol« 39, 1997, str. 69–84.
- 7  
Iz 1434. je odluka da se poploče ulice *que sunt inter illos de Gondola, videlicet ser Johannem et fratres, ser Nicolam Pauli, ser Petrum et ser Federicum, omnes de Gondola* (**R. Jeremić, J. Tadić**, n. dj. /5/ I, str. 48); klesari Petar Martinović i Radić Ostojčić 1460. izrađuju »Orsatu Zamanjiću i njegovoj braći velika dvorišna vrata s grbom, poput onih na susjednom dvorištu Stjepana Zamanjića« (**C. Fisković**, *Naši graditelji i kipari XV. i XVI. stoljeća u Dubrovniku*, Zagreb, 1947, str. 123).
- 8  
**L. Beritić**, *Utvrđenja grada Dubrovnika*, Dubrovnik, 1955, str. 42 (*Consilium Rogatorum*, sv. 2, f. 137'–138').
- 9  
Die VI octubris 1424  
*Ser Petrus Theodosij de Prodanello ex parte vna et Dobrassin et Nicola fratres Radinouichi lapicide parte ex altera, insolidum deueniunt intra se et ad infrascriptam conuentionem et pactum pro laborerijs infrascriptis provt attulerunt in vna cedula scriptam huius tenoris et continentie, videlicet. In Christo, amen. 1424 a di 6 octubris. Io Piero de Prodanello fazo patto con Dobrassin e Nicola Radinouichi petrarj pro fenestre due sarachine e fenestre due balchonzellj tutte fatte in la casa de ser Theodoro de Prodanello a yperperis octo 1 una. E vna fenestra sblanzada lauorada con schachi longa braza 2 e larga braza 1 1/2 a grossi tre palmo. E passa quatro et lista a yperperis 2 grossi 2 passo, e passa vndezi de lasta per tarazo come e quella de ser Nicola de Ziue de Caboga a yperperis 3 passo larga 2/3 de brazo. Tutte queste cose che me son tegnuty a dare ala Pasqua 1425 in caso non me le dessen, che posso io Piero comprare ale soe spese, per le quale cose aueno pro parte de pagamento yperperi cinquanta. Promittentes partes predictae omnia et singola supradicta et ad terminum uz supra continetur attendere et obseruare. (Diversa Cancellariae, sv. 43, f. 33'), ispis: Ante Marinović.*
- 10  
**I. Mahnken**, n. dj. (3), str. 166.
- 11  
**Z. Janeković Römer**, *Rod i grad*, Dubrovnik, 1994, str. 39.
- 12  
*Anno Domini MCCCXLVIII, die XVIII de marco intrante. Frana uxor de lure de Caboga... Ancora sia facto far l-a anchona de yperperi XX e sia posta a sancto Johanne de Pusterla... (J. Tadić, Grada o slikarskoj školi u Dubrovniku XIII–XVI v. I, Beograd, 1952, str. 12).*
- 13  
**D. Kovačević**, *Trgovačka knjiga Nikole i Luke Kabužića*, »Historijski pregled«, Beograd, I, 1954, str. 46–48; **Z. Janeković Römer**, n. dj. (11), str. 117.
- 14  
Prema genealoškoj tablici Irmgard Mahnken Nikola je iz dva braka (s Ursulom Martola de Zamagna od 1413. i Bielavom Nikole de Poča od 1431) imao osamnaestoro djece.
- 15  
**I. Mahnken**, n. dj. (3), str. 167, 168.
- 16  
*Captum fuit quod ser Doimus de Chughvila, ser Daniel de Caboga et ser Marinus de Gondola, hinc per totum mensem julii proxime futuri, debeant asportasse lignamina et alia impedimenta que sunt in via publica et illam occupant, incipiendo a porta Pusterne usque ad ecclesiam sancti Thome, sub pena yperperorum XXV pro quolibet (Cons. Minus, sv. 6, f. 260); ispis: Ivo Šundrica.*
- 17  
*Prima pars est de habendo quod attinentes habentium domos supra portum non possint sedere in consilio rogatorum in deliberatione facienda, vtrum murus faciendus ad fortificandum portum fieri debeat coniunctus dictis domibus aut separatus et una via mediante inter dictas domus et murum faciendum (Cons. Rog. sv. 21, f. 22); ispis: Ivo Šundrica.*
- 18  
*Prima pars est quod attinentes illorum qui habent domos super portum possint sedere in facto suplicationis ser Blasii de Caboga, exceptis attinentibus illorum de Caboga et ser Nicole D. de Ragnina... Prima pars est de minuendo de grossicie muri ad portum quantum capiunt domus illorum de Caboga et domus ser Nicole D. de Ragnina et hospitale.*  
*Prima pars est de sequendo quantum capiunt dicte domus cum grossicie capta pro altitudine brachiorum novem et ab inde supra retagliari debeat unum brachium.*  
*Secunda pars est de sequendo cum grossicie capta pro altitudine brachiorum octo et ab inde supra retagliari unum brachium.*  
*Prima pars est de ordinando quod a modo non possit fieri aliquod laborerium novum in domibus ad portum, incipiendo a palatio communis usque ad turrin Moli, tam de lignamine quam de petris, quod porrigat extra muros, sub pena ducatorum centum, qua pena soluta pur dictum laborerium destrui debeat, et hec ordinatio non possit revocari nisi per tres partes minoris consilii et per tre partes consilii rogatorum. (Cons. Rog. sv. 22, f. 205'); ispis: Zdravko Šundrica.*
- 19  
**L. Beritić**, n. dj. (8), str. 99, 102, 103.
- 20  
U to doba živjela su dva Mihajla: jedan je bio potomak Marinov i franjevački redovnik a drugi potomak Nikolin. No, možda je riječ o kući Mihajla, oca Marinova; naziv se zna zadržati i nakon vlasnikove smrti pogotovo ako je bio poznata ličnost. Npr. Vrata Ranjine nazivaju se po Nikiforu sve do 15. stoljeća (**L. Beritić**, n. dj. /4/, str. 30–31).
- 21  
Prema Juniju Rastiću samo je kuga 1348. odnijela 6000 pučana i 273 pripadnika vlastele (**R. Jeremić, J. Tadić** I, n. dj. /5/, str. 65–102). Pomor među vlastelom izazvan epidemijama kuge zahvatio je i rod Caboga; mnogi su umrli u ranoj mladosti i nisu stigli razviti neku djelatnost (**I. Mahnken**, n. dj. /3/, str. 168).

22

Tom prilikom naručuju »lijepi portal s lukom iskićenim lišćem i češaricom u vrhu« a 1451. naručuju »nekoliko bifora i gotičkih prozora za dvoranu, studio i ostale sobe« (C. Fisković, n. dj. /7/, str. 124.).

23

Z. Janeković Römer, n. dj. /11/, str. 25–28.

24

N. Grujić, *Kuća »savršenog trgovca« po Benediktu Kotruljeviću*, »Dubrovnik« 4, 1995, str. 198–212.

25

J. Heers, *La ville au moyen âge en Occident*, Paris, 1986, 224–229.

26

Vlasništvo nad parcelama s obje strane ulice proteže se i na ulicu: privatne ulice, primjerice, *ruga illorum de Binzola* (1391), razlikuju se od javnih: *ruga civitatis*, *via publica*, *via comunis* (1414, 1415), (R. Jeremić, J. Tadić, n. dj. (5), I, str. 34–35; II, str. 45). *Cortinum nobilium de Menze* spominje se u seksteriju svetoga Vlaha. Otac Šiška Menčetića je u ulici Od Polača imao dvije susjedne kuće, jednu od oca, drugu od strica, a u blizini su kuće izgradili još neki rođaci (Z. Janeković Römer, *Okvir slobode*, Zagreb–Dubrovnik, 1999, str. 339).

27

M. Planić Lončarić, *Planirana izgradnja na području Dubrovačke Republike*, Zagreb, 1980, str. 13, 14, 7–31.

Od svih koji su se bavili dubrovačkim urbanizmom Marija Planić Lončarić prva je prepoznala u današnjem tkivu njegove najranije slojeve – srednjovjekovnu strukturu nepravilnih i pravilnih vlasteoskih blokova koji su prethodili regulacijama 13. stoljeća.

28

Bili bi to nepravilni, zatvoreni blokovi sa slijepim prilazom i zajedničkim dvorištem koji se još naziru u tkivu zapadno od crkve sv. Stjepana, zapadno od Jezuita i zapadno od katedrale (M. Planić-Lončarić, *Zajednički prostori stambenih zona srednjovjekovnog Dubrovnika*, »Radovi IPU«, br. 12–13, 1988–1989, str. 65–75).

29

Provedena je svakako prije donošenja Statuta 1272. i treba je povezati s periodom mletačke vlasti, znači nakon 1205. godine. U Italiji se takav tip parcelacije nalazi već od kraja 12. stoljeća. Godine 1222. prvi put se u pisanom dokumentu spominje jedna kuća s mlinom na Pustijerni: *Ioannes f. Michaelis de Gundulae* kuću koja je pripadala njegovom ocu poklanja samostanu sv. Jakova na Višnjici (T. Smičiklas, *Codex Diplomaticus III*, str. 216).

30

N. Grujić, *Dubrovnik – Pustijerna, istraživanja jednog dijela povišnog tkiva grada*, »Radovi IPU«, br. 10, 1986, str. 7–39.

31

Sve brojniji članovi roda neće se zadržati samo na prvobitnom sjedištu, nego će se s vremenom nastaniti i u drugim dijelovima grada. Martolica Kaboga imao je kuću u Ulici Đ. Baljivija, sa istočne strane palače Tome Stjepovića Skočibuhe kako proistječe iz ugovora o kupnji susjednih parcela (F. Kesterčanek, *Nekoliko podataka o renesansnoj palači Skočibuha Bizzarro u Dubrovniku*, »Anali Histojskog Instituta JAZU u Dubrovniku«, br. IV–V, 1955–1956, str. 240).

32

N. dj. /2/, V, 41, str. 172.

33

A. Ničetić, *Povijest dubrovačke luke*, Dubrovnik, 1996, str. 15–25, 71, 77.

34

Luk srpastog oblika tvore radijalno poredani klinasti kamenovi; sam vrh luka je uništen naknadnim vratima.

35

Katove pokriva susjedna kuća Kaboga (Bandureva ulica 3) kojoj pripada prostor iznad ulice Od Pustijerne. Gornje etaže kuće u Bandure-

voj ulici 1 podignute su nakon potresa 1667. godine. Barokni dio je kraći tako da su navedeni portali ostali izvan funkcije (usp: elaborat, *Dubrovnik – Pustijerna I*, Zagreb, 1984, str. 51–52).

36

Vjerojatno je to (*Vlacus*), sin Đive i unuk onog Vlaha koji je s majkom Dragom ostao živjeti u roditeljskoj kući dok je drugi Vlahov unuk, Marin trebao naslijediti kuću koju je gradio njegov otac Mihajlo.

37

C. Fisković, *Prvi poznati dubrovački graditelji*, Dubrovnik, 1955, str. 72 (*Div. Canc.* sv. 13, f. 57').

38

Usp. bilj. 8.

39

Usp. bilj. 9.

40

K. Horvat-Levaj, *Problemi interpolacije u nizu »sub varicos« na Pustijerni u Dubrovniku*, »Godišnjak zaštite spomenika kulture Hrvatske« 14/1988 – 15/1989, str. 97–109; tekst u n. dj. (35), str. 54, 55.

41

Koliko je bila u 15. stoljeću visoka ova kuća (danas šesteroetažna), teško je zaključiti jer je u 18. i 19. stoljeću pregrađena i nadograđena.

42

*Captum fuit de acceptando petitionem infrascriptam porrectam per ser Marinum et ser Savinum fratres, filios olim ser Petri de Menze. Magnifici signori, misser lo Rector de Ragusi cum el suo consiglio. Marino Pietro de Menze et fradelli humilmente se raccomandano. Magnifici signori, la vostra Signoria sa che lli patroni de le case che guardano al porto de le cadene, vicini nostri, tuti se hano appressato al muro de la terra et tuti hano facto teraze che guardano sopra el dicto porto, et questo per bisogno della defexa della terra se bisognasse, excepto che la casa nostra non e appressata puocha cosa. Per la qual cosa suplichemo alla vostra Signoria che li piazza conceder gratia che possiamo anche noi appressare et haver faza delo muro della citta sopra el porto alla casa nostra, cussi come hano le altre case de li vicini nostri. Et moi promettimo alla Signoria vostra far infra un anno al piu tardi, alle spexe nostre, la teraza sopra el muro como la hano facto altri vicini nostri per bisogno della defexa del porto. Et de piu Signori promettemo alla Signoria vostra de pagarvi per lo muro quello che e consueto, zoe quando uno se achosta al muro de uno altro. Con questo etiam che dal fondamento fin al primo palmento non possiamo in lo muro verso porto far alcuna fenestra. Et dal primo palmento fin al segundo tute le fenestre le qual faremo dobiamo inferarle. Et del segundo palmento in suso non siamo tenuti ad inferar le fenestre le qual faremo. Et che in la grosseza del muro non possiamo tochar alcuna cosa, sotto la pena de yp. cento per ogni volta et per ogni cosa de le predicte nella qual contrafaremo. Ser Stephanus de Basilio, ser Marinus Ge. de Goze, ser Andreas Helie de Crieva, facti fuerunt officiales ad faciendum mensurare et extimandum murum civitatis de quo supra fit mentio, videlicet tantum ad quantum se achostabunt suprascripti ser Marinus et fratres de Menze (Cons. Minus, sv. 16, f. 217')*; ispis: Zdravko Šundrica.

43

Izgradnja na liniji staroga gradskog zida bila je strogo regulirana. Godine 1412. Malo vijeće dopušta probijanje triju prozora kroz ondašnji gradski zid prema luci, i to u blizini samostanskog zida sv. Tome (*Reform.* sv. 34, f. 44); Malo vijeće dopušta 1424. Tomu Lucari da na zidu svoje kuće nad lukom otvori kvadratni prozor od 1 i 1/4 lakta po stranici, koji mora imati jaku rešetku (*Cons. Minus* sv. 3, f. 157); godine 1480. kada sinovi pok. Lovre Ragnine žele graditi kuću blizu gradskog zida, ne smiju je približiti zidu niti graditi izvan starih temelja a ulica između kuće i zida mora biti široka bar 4 lakta (*Cons. Minus*, sv. 21, f. 182). I nakon izgradnje novog zida prema luci postoje odredbe o ovim kućama: iz 1505. je odluka o zazidavanju prozora *sub variches* kroz koje bi se moglo doći u predzide; ako nemaju rešetaka, moraju ih vlasnici postaviti u roku petnaest dana ili ih zazidati; prozori *sub varichis* koji gledaju u predzide pregledani su 1509, a



iste je godine odlučeno da se otvori u gradskom zidu kod kuće Nikole Ranjine zazidaju (**L. Beritić**, n. dj. /4/, str. 118, 120).

44

**C. Fisković**, n. dj. /7/, str. 55, 56.

45

*Nicola Marini de Caboga* oženio de 1419. Venturinom, kćeri Vlaha de Menze; imao je s njom devetero djece. Zajedno s Alojzijem de Resti bio je 1444. uhićen u Ugarskoj (**Z. Janeković Römer**, n. dj. /11/, str. 164–165).

Njegov sin Vlaho spominje se 1483. prilikom skupljanja novca od bogatih plemića i pučana za plaćanje turskog danku (**Z. Janeković Römer**, n. dj. /26/, str. 163). Umro je 1493. ostavivši sve sinu Franu.

46

**Ž. Rapanić**, *Arheološka istraživanja nakon potresa i počeci Dubrovnika*, u: *Obnova Dubrovnika 1979–1989*, Zagreb–Dubrovnik, 1989, str. 339–345; Isti, *Novi detalj gradske jezgre Dubrovnika*, u: *Likovna kultura Dubrovnika 15. i 16. stoljeća*, Zagreb, 1991, str. 69–73.

47

U jednom je ugovoru iz 1424. opisan portal s grbom u luneti i ukrašen lišćem (*Div. Canc.* sv. 42, f. 255'); tom opisu oblikom i ukrasom najbliži je gotički, ali nešto kasniji, portal kuće Braichi Isusović na Prijekom. Od sačuvanih slični su portali Sorkočevićeve (Biskupske) palače datiran sa 1475. godinom i portal Ranjinine kuće s kraja 15. stoljeća, oba na Pustijerni, te oni na Bunićevoj poljani i u Strossmayerovoj ulici.

48

Tipološka specifičnost dubrovačke stambene arhitekture, potvrđena na nizu primjera – *piano nobile* u posljednjem katu, osvjetljen visokim otvorima – može se pratiti se od sredine 15. do sredine 16. stoljeća. (**N. Grujić**, *Renesansna palača, renesansni ljetnikovac i gotička tradicija*, u: *Likovna kultura Dubrovnika 15. i 16. stoljeća*, Zagreb, 1991, str. 52–63; *Balatorij u dubrovačkoj stambenoj arhitekturi XV. stoljeća*, »Prilozi povijesti umjetnosti u Dalmaciji«, br. 37, 1997–1998, str. 137–154).

49

U Statutu grada Dubrovnika iz 1272. (n. dj. /2/, V, 5, str. 112), u poglavlju *De gayfis et coquina* piše: *Quelibet domus facere potest in suo medio celo gayfum et in ipso gayfo coquinam, ita tamen, quod ab ipso non spargeat aquam in via*. U dokumentu iz 1342. piše da na trećem katu jedne kuće treba učiniti »...*unum gayfum de petra cocta foris de doma et coperire*...« (*Div. Canc.* sv. 13, f. 122), **R. Jeremić**, **J. Tadić**, n. dj. (5), str. 12, 13, 26, 54–59.

50

Godine 1988. Institut za povijest umjetnosti i Zavod za restauriranje umjetnina iz Zagreba proveli su istražne radove, a elaborat Zavodu za obnovu u Dubrovniku predan je 1989. godine. Sudjelovali su: dr. Nada Grujić, dipl. ing. arh. Ivan Tenšek i restauratori: Egidio Budicin (analiza i opis sondi), Zlatko Bielen, Josip Turk, Darwin Butković i Vlaho Pustić. Arhitektonski snimci u ovom članku prikazuju djelomičnu rekonstrukciju izvornog stanja na osnovi rezultata koji su detaljno objašnjeni u elaboratu, kao što se u njemu ostale i sve one pojedinosti korištene pri analizi koje bi suvišno opteretile ovaj tekst.

51

Usp. **N. Grujić**, n. dj. (6), str. 69–84. Dio stubišta u palači Tome Stjepovića zadržan je iz prethodne gradnje. Korčulanski kamenari Matko i Ivan Pavlović, prema ugovoru iz 1552. godine, izrađuju 35 kamenih stepenica kojima je zadana dužina, širina i visina (*Div. Canc.* sv. 135, f. 209).

52

Premda je *terrazzo* teško datirati, takva vrsta podova izvodi se u Dubrovniku već u drugoj polovini 15. st. (**C. Fisković**, *Sorkočevićev ljetnikovac na Lapadu*, »Rad JAZU«, knjiga 397, Zagreb, 1982, str. 34). Javlja se i u ugovorima tog vremena: »...*facere in sala dicte domus*

*unam tarazam, vedilicet tarazare totam salam... de bono et pulcro tarazio rubeo bene colorato*...

53

Grednik u srednjoj prostoriji ima oslikane letvice čija pravilna ortogonalna mreža sugerira kazetirani strop; motiv hrastovih listova na letvicama izveden je crnom, plavkastozelenom, smeđom i crvenom bojom, a rubovi letvica žutom bojom. U južnoj sobi letvice su jednako oslikane, u sredini njihovih »kazeta« narančastom bojom izveden je cvijet.

54

Osluk je najbolje sačuvan na južnom zidu dvorane: na podlozi sivo-okeraste boje, u donjem dijelu tamnijim bojama, smeđom i crvenkastom, označeni su vodoravni profili visokog sokla. Ispod ovog sokla nađen je još jedan tamnosivi sokl. U srednjem dijelu zida vide se tragovi biljne ornamentike: veliki list akanta i manji listovi sa cvijetom izvedeni tamnosmeđom, crvenom i crnom bojom. Na gornjem dijelu zida istin su bojama naslikane konzole u kosoj projekciji, s profilacijom kakvu imaju i kamene na istočnom i zapadnom zidu; tamnom bojom naznačena je uz svaku i njena sjena. Bojom je imitiran i profilirani drveni vijenac iznad konzola. Iznad portala u pravokutnom okviru naslikane su dvije girlande na čijim krajevima vise medaljoni; isti je motiv pronađen i na prozorskim parapetima.

55

Gredu vjenčanicu na kamenim konzolama prekrivala je profilirana greda s obojenim pojedinim profilima. Oslikane su bile letvice grednika i okomito postavljene daske koje zatvaraju ležišta stropnih greda a i same grede. Na letvicama se na ciglastocrvenoj podlozi nižu crnobijeli hrastovi listovi i cvjetovi sa šest žutih latica. Bočne daske imaju na smeđoj i ciglastocrvenoj podlozi zelenom bojom izvedenu biljnu dekoraciju sa crnim vitičastim crtežom.

56

Grednik ima letvice oslikane istim motivom kakav je na grednicima prvog kata, i ovdje je u kasetama cvijet.

57

Kada je s južnog zida otučena žbuka, na kamenoj građi pokazala se kosa crvena crta i otisak stepenica. Na istočnom zidu pronađeno je i najviše slojeva žbuke, a na samoj kamenoj podlozi i crtež izveden crvenom bojom koji prikazuje biskupsku mitru.

58

Jedini dokument iz tog vremena ne odnosi se na kuću u gradu: Nikša Luksić dovršava 1495. Franu B. (*Blasii*) Kabogi ložu u njegovom ljetnikovcu. Podaci o gradnjama na posjedima Kaboga javljaju se i ranije: godine 1455. o kući Iva Kaboga na Pelješcu a 1489. o vrtovima Iva M. Kaboga u Rijeci i Lozici (**C. Fisković**, n. dj. /7/, str. 78, 81, 151).

59

Godine 1521. *Franciscus Christophori de Caboga* naručuje kod Frana Matka Milovića i Petra Radonjića izradu dvije velike, tri osrednje i tri male škrinje koje će biti i oslikane (**J. Tadić**, n. dj. /12/ II 998, 1013: *Div. Canc.* sv. 110, f. 192).

60

**P. Thornton**, *Interni del Rinascimento italiano 1400–1600*, Milano, 1992, str. 48; **V. Han**, *Upotreba dekorativne kože u renesansnom Dubrovniku*, »Anali Historijskog instituta JAZU u Dubrovniku«, Dubrovnik, 1955/56, str. 247.

61

*Div. not.* sv. 96, f. 128: u: **J. Tadić**, n. dj. (11), II 1015.

62

**V. Han**, *Drveni gotičko-renesansni vijenac iz Tuzićeve palače u Dubrovniku*, »Prilozi povijesti umjetnosti u Dalmaciji«, br. 10, 1956, str. 133–136; **N. Grujić**, *Ljetnikovac Klementa Gučetića u Rijeci dubrovačkoj*, »Radovi IPU«, br. 11, 1987, str. 132–133.

63

Podatke o pripadnicima vlasteoskog roda Kaboga u 16. stoljeću dugujem dr.sc. Zdenki Janeković Römer.

## Summary

**Nada Grujić – Ivan Tenšek**

### **Domus illorum de Caboga**

The renaissance house of the patrician Caboga family is situated in Pustijerna, a southeast quarter of Dubrovnik. The family had been mentioned from the 13<sup>th</sup> century onwards, and its members built their houses in the aforementioned quarter on locations that can be determined on the basis of 15<sup>th</sup> century archival documents. Research has shown a very complex construction history of the said renaissance house: the stratification of layers can be traced through the entire height of the building. The ground floor plan is apparently the result of merging two smaller mediaeval lots: at the back of the building there is a fragment of a Romanesque window on the second floor (13<sup>th</sup> century); on the last floor there is what remains of a kitchen and its bracketed protruding additions from the 14<sup>th</sup> and 15<sup>th</sup> centuries, the least preserved phase. The renaissance reconstruction of the house dates from the early 16<sup>th</sup> century. The façade, especially the portals on the ground floor and the balcony consoles on the third, shows clear features of the renaissance style and high quality in execution. The first and second floors have kept the forms and sequence of the 16<sup>th</sup> century windows, while the third and fourth floors were refurbished, first after the earthquake

of 1667, and then again recently. What remains of the balconies and the cornice lets us assume that in the 16<sup>th</sup> century there used to be a great hall on the third floor. Although baroque interventions on the façade are almost invisible, in the interior they can be traced from the first floor onwards, especially in the second-floor hall (staircase arches, wall decorations). Yet, what places this house on the top of Dubrovnik's renaissance residential architecture is its entrance hall with beautifully cut parts of the design (balustrade, cistern top, ceiling consoles), the painted ceilings on the first and second floors, as well as the preserved renaissance wash-basin on the first floor wall. The staircase belongs to mature solutions. Its lower part climbs inside the original perimeter of the house and enters with its balustrade into the entrance hall and the small first-floor hall. Its upper part (from the first to the third floors) is situated within the space of the canal that separated two rows of houses in the mediaeval blocks. The end of the construction is marked by two orders (from 1521 and 1522), for painted *spalliers* and 19 m of *armature*, which shows high level of interior decoration in one of Dubrovnik's finest examples of renaissance residential architecture.