

**Starohrvatska prosvjeta**  
III. serija - svezak 43/2016.

UDK: 726.822(497.583Split)  
272-5(497.583Split)“652/653”  
Izvorni znanstveni rad

Ivan BASIĆ

Filozofski fakultet Sveučilišta u Splitu,  
Odsjek za povijest  
Put iza Nove bolnice 10c  
HR – 21000 Split  
ibasic@ffst.hr

## Nova razmatranja o kristijanizaciji Dioklecijanova mauzoleja

### New Remarks on the Christianization of Diocletian's Mausoleum

*Autor prezentira dio svojih istraživanja (proizašlih i iz doktorske disertacije iz 2013.) problema kristijanizacije Dioklecijanove palače i mauzoleja na razmeđu kasne antike i ranoga srednjeg vijeka. Pitanju transformacije carskog mauzoleja u kršćansku crkvu pristupa interdisciplinarno; bavi se pitanjima kronologije i kontekstualizacije tog događaja. Argumentira mišljenje da je carev grobni spomenik prošao kroz podjednake procese aproprijacije i postupnih preinaka, realiziranih u nekoliko različitih etapa, kroz kakve su prošle druge slične građevine unutar Rimskoga Carstva. Rad predstavlja nastojanje da se revidira uobičajeno viđenje kršćanske konverzije Dioklecijanova mauzoleja.*

**Ključne riječi:** *Split, Dioklecijanova palača, Dioklecijanov mauzolej, kristijanizacija, konverzija, poganstvo, kršćanstvo, kasna antika, rani srednji vijek*

Ovaj prilog pristupa problemu transformacije mauzoleja rimskog cara Dioklecijana u Splitu u kršćansku crkvu; točnije, bavi se pitanjima kronologije tog događaja i okolnostima u kojima je do njega došlo. Pokušat ćemo pokazati da je carev grobni spomenik prošao kroz podjednake procese apropiacije i postupnih preinaka, realiziranih u nekoliko različitih etapa, kroz kakve su prošle druge slične građevine unutar Rimskoga Carstva. Dosad prevladavajuće mišljenje u literaturi moglo bi se svesti na konstataciju da se kod kristijanizacije carske grobnice u Splitu radilo o jednokratnom, jednoznačnom i nepovratnom procesu koji se datirao u 7. stoljeće (povremeno dopunjen pretpostavkama o destrukciji careva sarkofaga još u 4. stoljeću, navodno uslijed trijumfa kršćanske religije). Novi pristupi izučavanju konverzije poganskih zdanja širom Carstva, u širem kontekstu interdisciplinarnih studija i novih interpretativnih paradigmi – u kombinaciji s postojećom pisanom i materijalnom evidencijom – upućuju, međutim, na sasvim drukčije zaključke. S te točke gledišta, ovaj rad predstavlja nastojanje da se revidira – i, donekle, obrne – dosad uobičajeno viđenje kršćanske konverzije Dioklecijanova mauzoleja.

Prema parametrima kataloga kojeg je koncem 1980-ih sastavio belgijski istraživač starog vijeka Jan Vaes, osnovna pitanja na koja je potrebno odgovoriti u svakom pojedinom slučaju konverzije su sljedeća: u kakvom je obliku i stanju objekt bio zatečen uoči reutilizacije; u kakvoj se funkciji u tom

trenutku nalazio; s kakvom namjenom i kada je sagrađen; koliko dugo je trajao u prvotnoj funkciji; kako i kada je transformiran, te s kakvim ciljem<sup>1</sup>. Pokušat ćemo odgovoriti na neka od tih pitanja. Pristupi analizi tog problema mogu biti različiti, ali nipošto ne moraju biti uzajamno isključivi. Stephen Emmel, Ulrich Gotter i Johannes Hahn, urednici utjecajnog zbornika *From temple to church. Destruction and renewal of local cultic topography in Late Antiquity*, objavljenog prije desetak godina, na sljedeći način ocrtali glavne analitičke smjernice: „Ukoliko se pogled istraživača usredotoči na *spomenike*, tada se diskusija nužno vezuje uz učinak koji su destrukcija ili transformacija kulturnih središta imale na lokalni kulturni pejzaž (...) Ukoliko se agresivno razaranje hrama sagledava kao stvarno povijesno *zbivanje*, tada središnjim konceptom postaje sukob, konflikt (...) Viđenje, pak, koje se fokusira na *diskurs* o uništavanju hramova jamči dvostruku dobit. S jedne strane, diskurzivna ostvarenja nude ključ za percepcije kako poganskog kulta, tako i religijskog sukoba. (...) S druge strane, pažljivo proučavanje relevantnih literarnih diskursa može pojasniti prisutnost i funkciju (teme) hramske

tekstu prilagođenom inozemnoj znanstvenoj zajednici, u nj nisu sustavno bile uključene sve raspoložive bibliografske jedinice hrvatskoga govornog područja relevantne za problem koji raspravljam, već jedino one tematski i jezično pristupačnije međunarodnom krugu stručnjaka. Ovdje objavljen tekst zrcali engleski izvornik, ali je mjestimice osvježen najnužnijim novim kritičkim aparatom, u onoj mjeri u kojoj je u posljednje vrijeme obogaćena literatura o raspravljanom problemu. Premise, teze i zaključci proistječu iz doktorske disertacije: I. BASIĆ, *Poleogeneza Splita na razmeđu kasne antike i ranoga srednjeg vijeka*, Filozofski fakultet Sveučilišta u Zagrebu, 2013; ondje su sakupljeni svi izvori i relevantna literatura, kao i iscrpan pregled historiografije s osvrtom i novim tumačenjima. Istraživački pristup i zaključci nisu se mijenjali. Rad na ovome prilogu velikim je dijelom ostvaren zahvaljujući stipendiji Mađarske akademije u Rimu – Istituto Balassi (*Balassi Intézet, Római Magyar Akadémia*), koja je autoru omogućila jednomjesečni istraživački boravak u Rimu u veljači 2015. godine.

J. VAES, *Christliche Wiederverwendung antiker Bauten. Ein Forschungsbericht*, *Ancient Society* 15-17, Louvain, 1984 - 1986, str. 305-443. – J. VAES, „Nova construere sed amplius vetusta servare“: la réutilisation chrétienne d'édifices antiques (en Italie), u: *Actes du XI<sup>e</sup> Congrès International d'archéologie chrétienne, Lyon, Vienne, Grenoble, Genève et Aoste (21-28 Septembre 1986)*, vol. I, (ur. N. Duval, F. Baritel, Ph. Pergola), Roma - Città del Vaticano, 1989, str. 299.

<sup>1</sup> Rad je nastao na temelju izlaganja pod naslovom „From *Sepulcrum divi Diocletiani* to *Ecclesia glorio-sae Virginis*: New propositions on the Christianization of Diocletian's mausoleum in Split“, predstavljenog na međunarodnoj konferenciji *Pagans and Christians in the Late Roman Empire: New Evidence, New Approaches (4th-6th centuries)* u organizaciji Department of Medieval Studies (Central European University) koja se održavala u Budimpešti i Pečuhu od 7. do 10. ožujka 2013. godine. Tekst izlaganja na engleskom jeziku pod naslovom „Pagan tomb to Christian church: The case of Diocletian's mausoleum in Split“, bit će objavljen u zborniku radova proisteklih iz konferencije: *Pagans and Christians in the Late Roman Empire: New Evidence, New Approaches (4th-6th centuries)*, Series Medievalia, vol. 18, (ur. M. Sággy, E. M. Scholman, Z. Visy), u izdanju CEU Press u Budimpešti, čije je tiskanje najavljeno za 2017. godinu. Kako se izdavanje zbornika odužilo, a engleski izvornik teksta u međuvremenu više puta bio modificiran, odlučio sam inačicu rada na hrvatskom jeziku (uz dozvolu urednika) ponuditi na objavljivanje *Starohrvatskoj prosvjeti*. Budući da se u integralnoj varijanti priloga radilo o

destrukcije u raznolikim literarnim žanrovima u kojima se taj diskurs javlja<sup>2</sup>.

Od 19. stoljeća nadalje znanstvena je literatura posvetila znatnu pažnju problemu izvorne strukture i funkcije Dioklecijanova mauzoleja u Splitu, dakako, u kontekstu cjelovite analize carske rezidencije čiji je sastavni dio<sup>3</sup>. S druge strane, povijesno

trajanje građevine do 8. ili 9. stoljeća ostalo je u prikrakju istraživačkog zanimanja, djelomice zbog manjka cjelovitih i koherentnih izvora. Međutim, tijekom posljednjih nekoliko desetljeća umnožila su se istraživanja relevantnih pisanih izvora i arheoloških artefakata, dočim je na međunarodnom planu došlo do sistematiziranja spoznaja o općim procesima kristijanizacije poganskih građevina (radovi istraživača kao što su Arce, Bayliss, Brenk, Caillet, Cantino Wataghin, Caseau, Deichmann, Emmel, Foschia, Goddard, Gotter, Guyon, Hahn, Hillner, Janvier, Karivieri, Lavan, Meier, Saradi, Spieser, Vaes, Ward-Perkins itd.) što je povratno omogućilo da se razviju nova, složenija tumačenja i sofisticira-

<sup>2</sup> S. EMMEL - U. GOTTER, - J. HAHN, „From temple to church“: Analysing a Late Antique phenomenon of transformation, u: *From temple to church. Destruction and renewal of local cultic topography in Late Antiquity*, (ur. J. Hahn, S. Emmel, U. Gotter), Leiden, 2008, str. 4, 5: „If one takes a perspective that focuses on the *monuments*, then the discussion concerns the effects that the destruction or transformation of cult centres had on the local cultic landscape (...) If one looks at the aggressive destruction of a temple as a real historical *event*, then the central concept is conflict (...) A perspective that focuses on *discourse* about the destruction of temples promises a double gain. On the one hand, discursive creations offer a key to the perceptions both of pagan cult and of religious conflict (...) And then, on the other hand, an explicit examination of the relevant literary discourse(s) can clarify the presence and function of temple-destructions in the various literary genres in which that discourse appears“. Dobar pregled osnovnih linija historiografskog diskursa na temu kristijanizacije poganskih sakralnih građevina daju G. CANTINO WATAGHIN, ... *Ut haec aedes Christo domino in ecclesiam consecratur*: Il riuso cristiano di edifici antichi tra tarda Antichità e alto Medioevo, u: *Ideologie e pratiche del reimpiego nell'alto Medioevo. Settimane di Studio del Centro Italiano di Studi sul Alto Medioevo XLVI/2*, Spoleto, 1999, str. 676-678. – B. CASEAU, Polemein Lithois. La désacralisation des espaces et des objets religieux païens durant l'Antiquité tardive, u: *Le sacré et son inscription dans l'espace à Byzance et en Occident. Études comparées*, (ur. M. Kaplan), Paris, 2001, str. 63-66. – R. BAYLISS, *Provincial Cilicia and the archaeology of temple conversion* (BAR Int. Ser. 1281). Oxford, 2004, str. 24-27 i L. LAVAN, The end of the temples: towards a new narrative?, u: *The archaeology of Late Antique 'Paganism'*, (ur. L. Lavan, M. Muryan), Leiden - Boston, 2011 [Late Antique Archaeology 7], str. xix-xxii.

<sup>3</sup> O Dioklecijanovoj palači (dispozicija, osnovne komponente, stanje istraživanja, suvremeni istraživački pristupi) vidi preglede u S. MCNALLY, Introduction. State of scholarship, u: *Diocletian's Palace. American-Yugoslav joint excavations*, (ur. S. McNally, I. Dvoržak Schrunck, J. Marasović, T. Marasović), Minneapolis, 1989, str. 3-43. – J. MARASOVIĆ - T. MARASOVIĆ, Le ricerche nel Palazzo di Diocleziano a Split negli ultimi 30 anni (1964-1994), *Antiquité Tardive* 2, Turnhout, 1994, str. 89-106. – W. KUHOFF, Zwei Altersresidenzen römischer Kaiser: *Aspalathos* und *Romuliana*, u: *Humanitas – Beiträge zur antiken Kulturgeschichte. Festschrift für Gunther Gottlieb zum 65. Geburtstag*, (ur. P. Barceló, V. Rosenberger), München, 2001, str.

149-189. – A. JACQUES - N. DUVAL, XI – Split, le palais de Dioclétien (E.-M. Hébrard, 1909), u: *Italia Antiqua. Envois de Rome des architectes français en Italie et dans le monde méditerranéen aux XIX<sup>e</sup> et XX<sup>e</sup> siècles*, (ur. A. Jacques, S. Verger, C. Virlouvvet), Paris, 2002, str. 282-304. – N. CAMBI, *Antika*, Zagreb, 2002, str. 173-181. – N. CAMBI, Dioklecijanova palača i Dioklecijan (lik i ličnost), u: *Dioklecijanova palača. Katalog izložbe*, Split, 1994, str. 11-27; pretnuto u: *Dioklecijan i Split*, Split, 2005, str. 145-179. – J. BELAMARIĆ, The date of foundation and original function of Diocletian's Palace at Split, *Hortus Artium Medievalium* 9, Zagreb - Motovun, 2003, str. 173-185. – J. BELAMARIĆ, *Gynaecium Iovense Dalmatiae - Aspalatho*, u: *Diokletian und die Tetrarchie. Aspekte einer Zeitenwende*, (ur. A. Demandt, A. Goltz, H. Schlange-Schöningen), Berlin - New York, 2004, str. 141-162. – J. MARASOVIĆ - K. MARASOVIĆ - S. PEROJEVIĆ, Le mausolée de Dioclétien à Split: construction et restitution, u: *L'architecture funéraire monumentale: la Gaule dans l'Empire romain*, (ur. J.-C. Moretti, D. Tardy), Paris, 2006, str. 497-506. – S. MCNALLY, The Palace of Diocletian at Split, u: *Croatia: aspects of art, architecture and cultural heritage*, (ur. J. Beresford-Peirse), London, 2009, str. 48-59. – W. KUHOFF, Das tetrarchische Herrschaftssystem und seine Darstellung in der Architektur: Herrscherresidenzen und Altersruhesitze als Ausdruck kaiserlicher Regierung und Repräsentation, u: *Dioklecijan, tetrahija i Dioklecijanova palača o 1700. obljetnici postojanja. Zbornik radova s međunarodnog simpozija održanog od 18. do 22. rujna 2005. u Splitu*, (ur. N. Cambi, J. Belamarić, T. Marasović), Split, 2009, str. 95-116. – T. MARASOVIĆ, Diciasette secoli di ricerche e restauri nel Palazzo di Diocleziano a Spalato, u: *Dioklecijan, tetrahija i Dioklecijanova palača*, str. 15-50. – S. PEROJEVIĆ - K. MARASOVIĆ - J. MARASOVIĆ, Istraživanja Dioklecijanove palače od 1985. do 2005. godine, u: *Dioklecijan, tetrahija i Dioklecijanova palača*, str. 51-94. – G. NIKŠIĆ, Diocletian's Palace - design and construction, u: *Bruckneudorf und Gamzigrad. Spätantike Paläste und Großvillen im Donau-Balkan-Raum*, (ur. G. von Bülow, H. Zabelhicky), Bonn, 2011, str. 187-202.

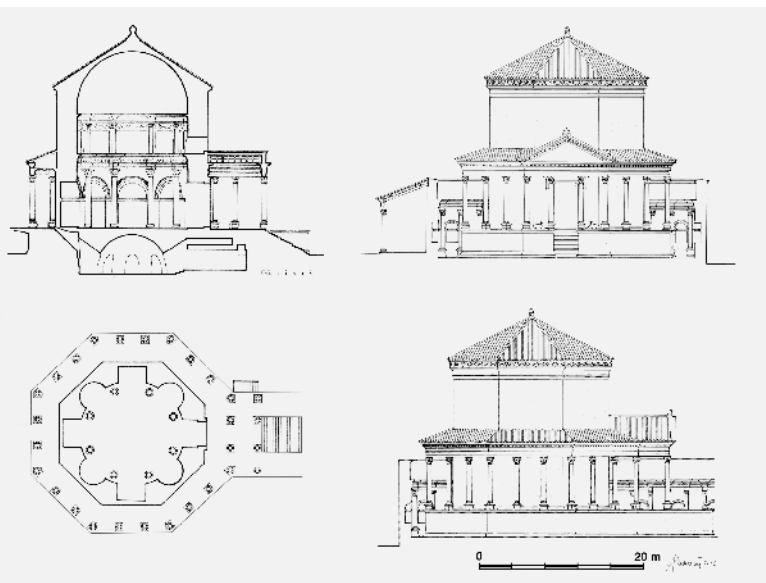

sl. 1a. Split, Dioklecijanov mauzolej, rekonstrukcija izvornog izgleda (J. Marasović, K. Marasović, S. Perojević, 2006, fig. 9).

niji analitički pristupi problematici. Slijedeći i naglašavajući navedene inovativne pristupe odnosnim tekstualnim vrelima, pokušat ćemo istodobno predstaviti neka nova materijalna svjedočanstva kako bismo potkrijepili hipotezu da je carski mauzolej u Splitu opstao bez znatnijih modifikacija sve do 6. stoljeća. Nadalje, iznijet ćemo nekolicinu pokazatelja koji upućuju na zaključak da je do promjena dolazilo kroz nekoliko etapa u vremenskom slijedu. U prvoj fazi, građevina je očigledno preinačena u relativno jednostavnu crkvu, da bi tek u kasnijoj, kvalitativno drukčijoj i supstancijalno važnijoj fazi došlo do promaknuća crkve u katedralu. Ova „studija slučaja“ transformacije poganskog spomenika u kršćanski, sadrži mnogo važnih činitelja koji bi mogli baciti novo svjetlo na opće procese transformacije poganskih građevina u crkve.

Oktogon Dioklecijanove palače (sl. 1a) prvi put je eksplicitno identificiran kao carev mauzolej u narativu *De administrando imperio*, pripisanom bizantskom caru Konstantinu VII. Porfirogenetu i njegovim suradnicima, iz sredine 10. stoljeća<sup>4</sup>.

<sup>4</sup> CONSTANTINE PORPHYROGENITUS, *De Administrando Imperio*, (ur. G. Moravcsik, prev. R. J. H. Jenkins), Dumbarton Oaks, 1967, str. 136 (XXIX/237-242): “Ὅτι τοῦ Ἀσπάλαθου κάστρον, ὅπερ “παλιῶτον μικρόν” ἐρμηνεύεται, ὁ βασιλεὺς Διοκλητιανὸς τοῦτο ἐκτίσεν· εἶχεν δὲ αὐτὸ ὡς ἴδιον οἶκον, καὶ αὐλὴν οἰκοδομήσας ἐνδοθεν καὶ παλάτια, ἐξ ὧν τὰ πλεῖονα κατελύθησαν. Σώζεται δὲ μέχρι τοῦ νῦν ὀλίγα, ἐξ ὧν ἐστὶν τὸ ἐπισκοπεῖον τοῦ κάστρου καὶ ὁ ναὸς τοῦ ἁγίου

Dvojbe iznesene u literaturi oko točne lokacije polaganja Dioklecijanovih posmrtnih ostataka unutar mauzoleja (u kripti ili u monumentalnijoj gornjoj celi koja je mogla poslužiti kulturnim i komemorativnim funkcijama) i dalje su aktualne<sup>5</sup>. Kako su izgledali obredi vršeni u oktogonalnoj celi je na trenutnoj razini spoznaja nemoguće utvrditi, uslijed posvemašnjeg manjka izvora o tom pitanju. Prema analogijama, moglo bi se, s više ili manje opreza, pretpostaviti da je ta veća i raskošnija prostorija sadržavala kulturnu plastiku (kipove, reljefe, dekoraciju) i žrtvenik posvećen preminulom caru, tj. da se radilo o svojevrsnom svetištu namijenjenu kultu deficiranog vladara. U tom kontekstu, potrebno je iznova upozoriti na dva najranija poznata latinska termina pripisana mauzoleju: onaj čijim se autorom katkad smatra Adam Parižanin, i onaj splitskoga kroničara Tome Arhidakona. Prvonavedeni termin (*templum Iovi*) vjerojatno nije stariji od druge polovine 11. stoljeća, dok potonji (*templum Iovis*) datira iz 13. stoljeća (oko 1266. – 1268.)<sup>6</sup>. Dvoumice,

Δόμου, ἐν ᾧ κατὰκειται ὁ αὐτὸς ἅγιος Δόμνος, ὅπερ ἦν κοιτὼν τοῦ αὐτοῦ βασιλέως Διοκλητιανοῦ. – „Da taj grad Aspalat, što upravo znači ‘mala palača’, sazda car Dioklecijan; držaše ga kao vlastitu kuću, sagradivši unutra dvor i palače, od kojih većina bi porušena. Sačuvano je do sada malo, od čega je episkopij kastruma i hram svetog Domna, u kom je položen isti sveti Domno, što bijaše počivalište istoga cara Dioklecijana“ (prijevod: M. LONČAR, *Filološka analiza Porfirogenetovih vijesti o Hrvatima*, doktorska disertacija, Filozofski fakultet Sveučilišta u Splitu, Zadar, 2002, str. 244). Šire: I. BASIĆ, *Gradovi obalne Dalmacije u De administrando imperio: najstarija povijest Splita u svjetlu dvaju pojmova Konstantina VII. Porfirogeneta, Radovi Zavoda za hrvatsku povijest 42*, Zagreb, 2010, str. 65-82. – I. BASIĆ, *Spalatensia Porphyrogenitiana. Some issues concerning the textual transmission of Porphyrogenitus’ sources for the chapters on Dalmatia in the De Administrando Imperio*, *Byzantinoslavica LXXI/1-2*, Prag, 2013, str. 91-110.

<sup>5</sup> O ovome vidi S. MCNALLY, Introduction, str. 22. – M. J. JOHNSON, From Paganism to Christianity in the Imperial mausolea of the Tetrarchs and Constantine, u: *Niš and Byzantium. Fifth Symposium. The Collection of Scientific Works*, vol. V, (ur. M. Rakocija), Niš, 2007, str. 116, 122-123 i M. J. JOHNSON, *The Roman Imperial Mausoleum in Late Antiquity*. Cambridge, 2009, str. 67-68.

<sup>6</sup> TOMA ARHIDAKON, *Historia Salonitana. Povijest salonitanskih i splitskih prvosvećenika*, (predgovor, latinski tekst, kritički aparat i prijevod na hrvatski jezik O. Perić, povijesni komentar M. Matijević Sokol, studija „Toma Arhidakon i njegovo djelo“ R. Katičić), Split, 2003, c. IV, str. 16, 18: *Et quia Dalmatinus erat origine, nobilium edificium prope Salonam edificari*

međutim, preostaje i dalje, pošto iz formulacijâ nije izvjesno je li se mislilo na Jupitrov hram (*templum Iovis*) ili hram njegova božanskog sina i štichenika, Jovija Dioklecijana (*templum Iovii [Diocletiani]*)<sup>7</sup>. Problem interpretacije careva mauzoleja kao kulturnog mjesta i dalje je otvoren. O tome može li se carev oktogon shvaćati kao hram-mauzolej, je li Dioklecijan u njemu nakon smrti bio kulturno štovani i koliko dugo – nema konsenzusa u literaturi. Otvoren je i problem Dioklecijanova božanskog statusa kao takvog. Car je komemoriran, doduše, na dva miljo-kaza iz Herakleje-Perinta kao *divus Diocletianus* (*Divis Diocletiano et Constantio et Gal. Maximiano Augg.*)<sup>8</sup>, ali datiranje i interpretacija tih natpisa

*iussit in modum urbis munitissime, quasi imperiale palatium, in quo templa facta sunt ydolorum Iovis, Asclepii, Martis, sicut apparet usque in hodiernum diem.* – D. FARLATI, *Illyricum sacrum*, tom. I. Venetiis, 1751, str. 419 (Tertia vita S. Domnii): *Ac deinde reversi in Diocletiani aedificio, quod tribus ferme millibus a Salonis distat, Spalatum appellatum, sedem sibi posuerunt, templumque, olim Iovi dicatum, ejectis idolis, per Joannem Archiepiscopum sanctae Dei genitrici Mariae consecrarunt.* – Nedavno su izneseni ozbiljni argumenti kako tzv. Treći život sv. Dujma ne bi trebalo pripisivati Adamu iz Pariza – B. LUČIN, Povratak Adama Parižanina, u: *Splitska hagiografska baština: povijest, legenda, tekst. Zbornik radova s međunarodnog znanstvenog skupa održanog u Splitu od 26. do 27. rujna 2011.*, (ur. J. Belamarić, B. Lučin, M. Trogrlić, J. Vrandečić), Split, 2014, str. 99-106.

<sup>7</sup> O imenskim formulama Prve i Druge tetrahije vidi N. CAMBI, Dioklecijanova i Konstantinova „politika“ odabira imena, *Rad HAZU* 485, Zagreb, 2002, str. 31-55. – N. CAMBI, *Dioklecijan, vir prudens, moratus callide et subtilis ili inventor scelerum et machinator omnium malorum. Povijesne kontroverze i današnje dileme.* Split, 2016, str. 53-61; o dvosmislenosti između *Iuppiter* i *Iovius* vidi N. CAMBI, Toma Arhidakon, Dioklecijan, tetrarsi, Dioklecijanova palača, *Starohrvatska prosvjeta*, ser. 3, sv. 30, Split, 2003, str. 108. – N. DUVAL, Hommage à Ejnar et Ingrid Dyggve. La Théorie du palais du Bas-Empire et les fouilles de Thessalonique, *Antiquité Tardive* 11, Turnhout, 2003, str. 298 i bilj. 116 – M. MATIJEVIĆ SOKOL, Od Ivana Ravenjanina do Adama Parižanina. Poruke *Splitskog evangelijarija*, u: *Splitska hagiografska baština*, str. 75.

<sup>8</sup> *L'Année épigraphique* 1998 (2001), str. 440-441, n. 1180 i 1181. – S. CORCORAN, *Divus Diocletianus?*, izlaganje na 13<sup>th</sup> International Congress of Greek and Latin Epigraphy, Oxford, 2007. Natpis donosi članove Prve tetrahije (293. – 305.), ali bez Maksimijana-Herkulija. Nadalje, posvećen je dvama augustima iako se izrijeком navode trojica (*Augg. umjesto Auggg.*), dok cezari uopće nisu spomenuti. Nije jasno ni na koga se sve odnosi oznaka *divus* – na svu trojicu vladara ili

su veoma problematični. Nedavno je britanski povjesničar Simon Corcoran upozorio da Dioklecijan nije nakon smrti bio službeno deificiran (nasuprot tvrdnji Eutropija, *Breviarium*, IX, 28) jer nema poznatih primjera novca kojim bi bila komemorirana njegova *consecratio* (takve kovanice su izdavane i sačuvane za sve ostale članove Prve tetrahije, Druge tetrahije i Konstantinove dinastije koji su doživjeli apoteozu). Bogom je, u oficijelnoj rimskoj religiji, mogao biti smatran tek nakon provedenog službenog obreda *consecratio*. Kasniji carevi se, u službenim prilikama, nisu referirali na Dioklecijana kao boga, ali u papirološkim i pravnim izvorima iz ranih 320-ih postoji nekoliko mjesta na kojima je on zabilježen kao *divus Diocletianus*. Ukoliko bivši car nije doista bio diviniziran, tada ni njegov mauzolej u Splitu ne bi mogao funkcionirati kao pravo svetište božanskog Dioklecijana (makar je mogao kao takav za careva života biti zamišljen i realiziran s odgovarajućim ikonografskim obilježjima, u očekivanju posmrtno apoteoze)<sup>9</sup>.

Prema tradicionalnom tumačenju, konverzija Dioklecijanova mauzoleja vezuje se uz uspostavu Splitske nadbiskupije, tj. obnovu prijašnje Salonitanske nadbiskupije u Splitu, prilikom koje je oktogon iskorišten kao pogodna arhitektonska struktura za katedralu potrebnu novoj crkvenoj jedinici (te samim tim činom pretvoren u crkvu). Ovaj se događaj

samo neke od njih? *Terminus post quem* za nastanak natpisa je, svakako, 306. godina, kada je umro Konstantije Klor koji je preminuo prvi od trojice spomenutih na natpisu, te bio diviniziran. Moguće je i da je nastao nakon smrti Galerija (311.) i Dioklecijana (njegova smrt se različito datira između 311. i 316.). Za pregled mišljenja o datumu Dioklecijanove smrti vidi B. J. NAKAMURA, When did Diocletian die? New evidence for an old problem, *Classical Philology* XCVIII/3, Chicago, 2003, str. 283-289 i N. CAMBI, *Dioklecijan*, str. 25, 33, 117-125 (o Dioklecijanovoj konsekraciji str. 120-121 i bilj. 397).

<sup>9</sup> O tim obilježjima vidi D. RENDIĆ MIOČEVIĆ, O uništenom središnjem motivu friza Dioklecijanova mauzoleja u Splitu, *Prilozi povijesti umjetnosti u Dalmaciji* 32, Split, 1992, str. 104, 108, 110, 113-114. – S. ŽIVKOV, *Varia Diocletiana*, u: *Dioklecijan, tetrahija i Dioklecijanova palača*, str. 515-516. Šire: T. MARASOVIĆ, O hramovima Dioklecijanove palače, *Prilozi povijesti umjetnosti u Dalmaciji* 35 [*Petriciolijev zbornik I*], Split, 1995, str. 89-103. O carskim mauzolejima kao mjestima kulturnog štovanja vidi J.-C. RICHARD, *Tombeaux des empereurs et temples de „divi“: notes sur la signification religieuse des sépultures impériales à Rome*, *Revue de l'histoire des religions* 170/2, Paris, 1966, str. 130-138 i M. J. JOHNSON, *Roman Imperial Mausoleum*, str. 186-190.

u literaturi različito datirao (od 7. do 9. stoljeća)<sup>10</sup>, ali je – neovisno o predloženoj dataciji – redovito bio percipiran kao jednokratni čin, pri čemu se realnost tog i takvog slijeda zbivanja u pravilu nije dovela u pitanje. Interpretacija za kojom se povodila većina istraživača utemeljena je isključivo na kronici *Povijest salonitanskih i splitskih prvosvećenika (Historia Salonitana)* splitskog arhiđakona Tome (dovršenoj oko 1266. – 1268.), u čijem se jedanaestom poglavlju iznosi naracija o prvom splitskom nadbiskupu, Ivanu Ravenjaninu: „Jupiterov hram, koji je bio podignut u samom carskom zdanju na povišenim zidovima, očistio je od likova poganskih bogova i postavio vrata i zasune. Tada se na objavljenu svečanost posvećenja odasvud skupio mnogobrojan narod. Stvorio je on, dakle, od onoga hrama crkvu, posvetivši je u slavu Božju i slavne Djevice Marije uz veliku pobožnost i radost svih koji su bili došli“<sup>11</sup>. Gotovo konsenzualno pristajanje literature uz vrlo simplificiranu povijesnu sliku kakvu nudi Arhiđakonova kronika, istraživači su ipak povremeno doradivali i dopunjavali ponešto drukčijim argumentima; ponuđeno je, primjerice, plauzibilno mišljenje da je carska grobnica podvrgnuta temelji-

toj destrukciji manje ili više neposredno nakon proglašenja Milanskog edikta (veljača 313. godine), da bi potom bila prepuštena propadanju sve do trenutka kada su se u Dioklecijanovoj palači, kao svom novom prebivalištu, smjestili izbjegli Salonitanci te iskoristili monumentalnu građevinu za stolnu crkvu<sup>12</sup>. Nove, međutim, interpretativne paradigme – koje su, nažalost, uglavnom zaobišle splitski primjer – zajedno s novim arheološkim pokazateljima koji se ubrzano umnožavaju, dovode tradicionalne interpretacije pod znak pitanja.

Naime, povijesna vrela svjedoče da vrhunac kršćanskog neprijateljstva prema poganskim starinama nije uslijedio neposredno nakon crkvenog mira 313. godine, čak ni dugo nakon njega<sup>13</sup>. Zapravo, uglavnom je vezan uz represivne mjere Teodozija Velikoga posljednjih desetljeća 4. stoljeća, kada Crkva i država složno djeluju nauštrb poganskih svetišta i drugih politeističkih prežitaka. Međutim, čini se da je Crkva i tada uglavnom samo pasivno reagirala na inicijativu vrhovnih državnih vlasti koje su sve oštrijim legislativnim mjerama regulirale poganski kult. Prvi takvi propisi javljaju se za Konstantina. No rimsko carsko zakonodavstvo 4. i 5. stoljeća notorno je nedosljedno po tom pitanju, tako da povjesničarev odabir samo određenog dijela tog zakonodavstva nužno rezultira iskrivljenom slikom: ili slikom pravocrtnog radikalnog zatiranja poganskih kultova, s dramatičnim posljedicama, ili slikom više-manje mirne koegzistencije dviju vjera, podcrtanom brigom carevâ oko očuvanja starih spomenika<sup>14</sup>.

<sup>10</sup> Za pregled glavnih smjernica vidi I. BASIĆ, *Između historiografske tradicije i novih tumačenja. Problem postanka Splitske nadbiskupije u djelu Nade Klaić*, u: *Nada Klaić i njezin znanstveni i nastavni doprinos razvoju historiografije. Zbornik radova sa znanstvenoga skupa s međunarodnim sudjelovanjem održanog u Zagrebu 29. - 30. studenog 2013. godine*, (ur. T. Galović, D. Agičić), Zagreb, 2014, str. 133-169. – I. BASIĆ, *Poleogeneza Splita na razmeđu kasne antike i ranoga srednjeg vijeka*, doktorska disertacija, Filozofski fakultet Sveučilišta u Zagrebu, 2013, str. 181-185, 324-330, 350-351, 373-374, 427-431, 547-566. – I. BASIĆ, *Sjeverna i srednja Dalmacija u ranome srednjem vijeku*, u: *Nova zraka u europskom svjetlu: Hrvatske zemlje u ranome srednjem vijeku (oko 550. – oko 1150.)*, (ur. Z. Nikolić Jakus), [Povijest Hrvata, I], Zagreb, 2015, str. 433-435 i I. BASIĆ, *New evidence for the re-establishment of the Adriatic dioceses in the late 8th century*, u: *Imperial spheres and the Adriatic: Byzantium, the Carolingians and the Treaty of Aachen (812)*, (ur. M. Ančić, J. Shepard, T. Vedriš), Farnham, 2017, u tisku.

<sup>11</sup> TOMA ARHIĐAKON, *Historia Salonitana*, c. 11, str. 48: *et templum Iouis, quod in ipso augustali edificio excelsioribus fuerat structuris erectum, ab ydolorum mundavit figmentis ianuas in eo serasque constituens. Tunc solempnitate dedicationis indicta magnus undique populus coadunatus est. Fecit ergo ex phano illo ecclesiam consecrans eam in magna deuotione et tripudio omnium, qui conuenerant, ad honorem Dei et gloriose Virginis Marie.*

<sup>12</sup> Npr. Ž. RAPANIĆ, *Od carske palače do srednjovjekovne općine*. Split, 2007, str. 70-71. – Ž. RAPANIĆ, *Tri ljubavne anegdote kao povijesni izvor*, u: *Scripta Branimiro Gabričević dicata*, (ur. J. Dukić, A. Milošević, Ž. Rapanić), Trilj, 2010, str. 207-212. Tradicionalno tumačenje u novijoj literaturi zastupa, primjerice, T. MARASOVIĆ, *Splitska katedrala u ranome srednjem vijeku*, *Archaeologia Adriatica* IV (2010), Zadar, 2011, str. 177-201.

<sup>13</sup> H. SARADI MENDELOVICI, *Christian attitudes toward pagan monuments in Late Antiquity and their legacy in later Byzantine centuries*, *Dumbarton Oaks Papers* 44, Washington, 1990, str. 47 i d.

<sup>14</sup> B. CASEAU, *Polemiein Lithois*, str. 70: „Le Code Théodosien reflète ainsi une situation confuse, ce qui permet à certains historiens de s’imaginer une société empreinte de violence religieuse et à d’autres, au contraire, une société fondée sur le respect des valeurs classiques et le maintien des traditions urbaines“. Niz carskih zakona između 341. i 511. godine sažima C. J. GODDARD, *The evolution of pagan sanctuaries*

U nastavku ćemo izložiti manje-više kompletan popis svih relevantnih zakonskih akata.

Početno je 320./21. godine zabranjeno privatno prinositi žrtve (*CTh.* XVI, 10, 1), što je 341. godine protegnuto na sve načine žrtvovanja (*CTh.* XVI, 10, 2), pa 356. godine osnaženo kaznom smrti (*CTh.* XVI, 10, 6). Zatim su 346., 354. ili 356. godine svi hramovi službeno zatvoreni (*CTh.* XVI, 10, 4). Zabrana žrtvovanja je opetovana 381. i 382. godine (*CTh.* XVI, 10, 7; XVI, 10, 8) te je još jednom, 391. godine, strogo zabranjeno prinošenje žrtava (*CTh.* XVI, 10, 10) i naređeno zatvaranje hramova (*CTh.* XVI, 10, 11). Iako je 392. najstrože svečano zabranjeno javno i privatno praktcirati bilo kakav oblik poganskog kulta (*CTh.* XVI, 10, 12), ipak je bilo potrebno 395. godine iznova naložiti da se zabrane žrtve i zatvore hramovi (*CTh.* XVI, 10, 13), čemu je 399. godine slijedio nalog da se potihom uklone izvangradski hramovi (*CTh.* XVI, 10, 16), da bi napokon 435. godine bilo naređeno sustavno uklanjanje svih hramova, uz obligatno ponavljanje zabrane žrtvovanja (*CTh.* XVI, 10, 24)<sup>15</sup>.

Istodobno je, međutim, isto to zakonodavstvo 342. ili 346. godine zaštitilo izvangradske hramove i poganske festivale (*CTh.* XVI, 10, 3), pa 382. i 399. godine kipove bogova u hramovima i umjetničke spomenike (*CTh.* XVI, 10, 8; XVI, 10, 15), a zatim 399. godine i sâme hramske objekte (*CTh.*

XVI, 10, 18), koje se, 401. godine, naziva ukrasom grada (*CTh.* XV, 1, 41). Briga oko održavanja gradskih hramova na javnim površinama je 400. godine naložena gradskim tijelima (*CTh.* X, 3, 5). Zapadnorimski car Majorijan je, 458. godine, zabranio krnjenje hramova, jer se radi o gradskim uresima<sup>16</sup>.

Na ovom mjestu treba iznova ponoviti: „Potpora koju je car Konstantin pružio kršćanstvu nakon svoje pobjede u bitci na Milvijskom mostu 312. godine, nije značila da je od ovog dana nadalje štovanje tradicionalnih bogova naprasno prestalo, niti da su poganska svetišta bila smjesta napuštena u korist novosagrađenih kršćanskih bazilika“. Sve do 380. godine dvije vrste kulta nastavile su usporedno trajati, kako u domeni svakodnevne religijske prakse tako i na službenoj ravni; „Sve do vladavine cara Gracijana (367. – 383.), carski službenici bili su zaduženi za održavanje poganskih hramova, jer su oni bili javne građevine. Od 382. godine nadalje, pridruženi su privatnoj sferi, dočim su kršćanske bazilike počele stjecati status javnih građevina. Tijekom većeg dijela četvrtog stoljeća, dakle, obnova i rekonstrukcija hramova ovisila je o carskim vlastima“<sup>17</sup>. Nakon zakonodavnih mjera Teodozija Velikoga, primjetna je opća tendencija razlučivanja poganskih kulturnih objekata od poganskih obreda vršenih u njima. Dok se ove potonje potiskivalo, prve se sve više smatralo javnim spomenicima koje je valjalo zaštititi ili prenamijeniti za drugu svrhu. Do tada je, nadalje, došlo do pomaka u shvaćanjima izvornoga sakralnog karaktera poganskih svetišta, jer se po-

in Late Antique Italy (fourth-sixth centuries A.D.): a new administrative and legal framework. A paradox, u: *Les cités de l'Italie tardo-antique (IV<sup>e</sup>-VI<sup>e</sup> siècle). Institutions, économie, société, culture et religion*, (ur. M. Ghilardi, C. J. Goddard, P. Porena), Rome, 2006, str. 282. Njihov najpotpuniji popis i analizu donose Y. JANVIER, *La législation du Bas-Empire romain sur les édifices publics*. Aix-en-Provence, 1969. – P.-P. JOANNOU, *La législation impériale et le christianisation de l'Empire romain (311-476)*. Roma, 1972, str. 63-116 i G. CANTINO WATAGHIN, *Ut haec aedes*, str. 735-749.

<sup>15</sup> H. SARADI MENDELOVICI, Christian attitudes, str. 54. – C. J. GODDARD, The evolution, str. 281-284, 286-290. Vidi i B. CASEAU, The fate of rural temples in Late Antiquity and the Christianisation of the countryside, u: *Recent research on the Late Antique countryside*, (ur. W. Bowden, L. Lavan, C. Machado), Leiden - Boston, 2004 [Late Antique Archeology 2], str. 113, bilj. 43. J. ARCE, *Fana, templa, delubra destrui praecipimus: the end of the temples in Roman Spain*, u: *The archaeology of Late Antique 'Paganism'*, (ur. L. Lavan, M. Mulryan), Leiden - Boston, 2011, [Late Antique Archeology 7], str. 199 upozorava da se zakon iz 435. godine može shvatiti i kao dozvolu da se hramovi fizički očuvaju u prijašnjem obliku, ali „pročiste“ križem.

<sup>16</sup> L. LAVAN, The end of the temples, str. xxii-xxiii. – G. CANTINO WATAGHIN, *Ut haec aedes*, str. 735-749.

<sup>17</sup> Oba citata iz L. FOSCHIA, The preservation, restoration, and (re)construction of pagan cult places in Late Antiquity, with particular attention to mainland Greece (fourth–fifth centuries), *Journal of Late Antiquity* 2, Baltimore, 2009, str. 209, 214: „The support for Christianity by the emperor Constantine after his victory at the battle of the Milvian Bridge in 312 did not mean that from this date onward the worship of the traditional gods suddenly stopped and that pagan shrines were deserted in favor of newly built Christian basilicas. (...) Until the reign of Gratian (367–383), imperial officials were in charge of the maintenance of pagan temples because they were public buildings. From 382 onward, they rejoined the private sphere whereas Christian basilicas began to acquire public status. For almost all of the fourth century, therefore, temple restoration and reconstruction depended on imperial authorities“. Usp. također H. G. SARADI, *The Byzantine City in the Sixth Century: Literary Images and Historical Reality*. Atena, 2006, str. 355-384.

stupno razvio senzibilitet prema ovim građevinama kao ukrasima javnih površina. Ipak, čitav ovaj opisani obrat, koliko god bio blagotvoran po postojeće poganske objekte, nije bio ni nužan niti primjenjiv na carsku *res privata*, neotuđivo vlasništvo careva. Svetišta u tim imovinskim sklopovima imala su poseban pravni status, tako da su posljedice njihove destrukcije ili desakralizacije bile uvelike različite. Ona su bila nepovrediva i sakrosaktna, zbog čega je njihovo oštećivanje bilo smatrano svetogrđem i podvrgavano strogim sankcijama.

Postoji niz naznaka da se obalno područje današnje splitske luke kontinuirano nalazilo u državnom vlasništvu od ranog 1. stoljeća. Ušavši tada u *ager publicus*, *Spalatum* je kasnije apsorbiran u carski *fiscus*, pridružen carskom posjedu iz tri razloga: prvo, radilo se o zemljištu na kojem je podignuta carska rezidencija; drugo, u samoj palači ili u njezinoj neposrednoj blizini nalazio se *gynaecium Iovense Dalmatiae Aspalatho*<sup>18</sup>; treće, nedaleko od palače nalazila se i državna tvornica oružja – *fabrica Salonitana armorum*<sup>19</sup>. Nadalje, Dioklecijanova

se palača, kao carska rezidencija, također nalazila na posjedima fiska koji su je okruživali. Ima, k tome, indicija da su se carski posjedi prostirali i na drugim točkama splitskoga poluotoka, primjerice oko franjevačkog samostana (ranokršćanski kompleks Sv. Feliksa) zapadno od palače; ondje se – sudeći prema dvama natpisima – najkasnije od 3. stoljeća nalazilo groblje zaposlenika u salonitanskoj državnoj tvornici oružja (*fabrica Salonitana armorum*), koja se stoga mogla nalaziti negdje u blizini (dakako, na zemljištu u vlasništvu države). Iz svih tih razloga, priobalno područje *Spalatum* stajalo je pod jurisdikcijom rimske države, a ne obližnje kolonije Salone. Nakon Dioklecijanove smrti, pošto bivši car nije imao zakonitih nasljednika, čitav kompleks je povraćen državi kao carski posjed. U prilog takvu zaključku upućuju prvorazredni izvori poput Amijana Marcelina, ranobizantskog kroničara Komesa Marcelina, Konstantina Porfirogeneta, kao i splitskoga srednjovjekovnog kroničara Tome Arhidakona.

Godine 356. kradljivac po imenu Dan (*Danus*) otuđio je grimizni pokrov s Dioklecijanova groba<sup>20</sup>. Car Konstancije II. poslao je u *Spalatum* carsko

<sup>18</sup> J. BELAMARIĆ, The date of foundation, str. 173-185. – J. BELAMARIĆ, Gynaecium, str. 141-162. – J. BELAMARIĆ, *Dioklecijanova palača – razmatranja o okolnostima utemeljenja i izvornoj funkciji*, doktorska disertacija, Filozofski fakultet Sveučilišta u Zagrebu, 2009, str. 82-117.

<sup>19</sup> O tom lokalitetu usp. N. CAMBI, Frammento di sarcofago paleocristiano nel convento dei Francescani 'in ripa maris' a Split, u: *Memoriam sanctorum venerantes. Miscellanea in onore di Mons. Victor Saxer*, Città del Vaticano, 1992, str. 97-109. – N. CAMBI, Antička baština samostana sv. Frane u Splitu, *Adrias* 12, Split, 2005, str. 135-159. – I. BASIĆ, Prežitci kulta sv. Feliksa u salonitanskom ageru u ranom srednjem vijeku - arhitektonska pozadina kulta relikvija, u: *Hagiologija: kultovi u kontekstu*, (ur. A. Marinković, T. Vedriš), Zagreb, 2008, str. 189-210. – I. BASIĆ, Najstariji urbonimi kasnoantičkog i ranosrednjovjekovnog Splitske: *Aspalathos, Spalatum* i Jeronimov *palatium villae* u svjetlu povijesnih izvora, u: *Munuscula in honorem Željko Rapanić*, (ur. M. Jurković, A. Milošević), Zagreb - Motovun - Split, 2012, str. 115-155. – I. BASIĆ, *Poleogeneza*, str. 471-496. – I. BASIĆ, *Spalatensia Porphyrogenitiana (II)*. Prilozi proučavanju poleogeneze i urbanog razvoja ranosrednjovjekovnog Splitske, u: *Grad hrvatskog srednjovjekovlja: Slika grada u narativnim vrelima - stvarnost i/ili fikcija?*, (ur. I. Benyovsky Latin), Zagreb, 2017, u tisku, gdje su i reference na sve relevantne povijesne izvore. Da se radilo o carskom posjedu, pokazuje i reljef Viktorije-Nike nad zapadnim vratima, stari carski simbol zamijenjen u kasnom 6. stoljeću novim carskim simbolom - križem istog tipa kakav se javlja na tadašnjem bizantskom

novcu uz legendu VICTORIA AVGVST(i) ili VICTORIA AVGG (Augustorum), identificirajući ovog puta carsku pobjedu s likom križa. Oba motiva upućuju na kontinuitet carskog vlasništva nad palačom. Usp. N. CAMBI, The relief on the architrave of the western gate of Diocletian's palace in Split, *Assaph: Studies in Art History* 10-11, Tel Aviv, 2005 - 2006, [Kalathos. *Studies in honour of Asher Ovadiah*], str. 143-154. – Zahvalan sam akademiku Cambiju što mi je stavio na raspolaganje primjerak ovoga članka.

O carskim posjedima na Splitskom poluotoku usp. I. BASIĆ, *Spalatum – ager Salonitanus?* Prilog tumačenju pravno-posjedovnog položaja priobalja Splitskoga poluotoka u preddioklecijanske razdoblje, *Povijesni prilozi* 42, Zagreb, 2012, str. 9-42. – I. BASIĆ, Natpis Gaja Orhivija Amempta, *Vjesnik za arheologiju i historiju dalmatinsku* 108, Split, 2015, str. 37-77

<sup>20</sup> *Ammiani Marcellini Rerum gestarum libri qui supersunt*, (ur. W. Seyfarth), Leipzig, 1978 = *Amm. Marc.* XVI, 8, 3-7. O ovoj aferi: H. FUNKE, Majestäts- und Magieprozesse bei Ammianus Marcellinus, *Jahrbuch für Antike und Christentum* 10, Münster, 1967, str. 156. – J. DEN BOEFT - J. W. DRIJVERS - D. DEN HENGST - H. C. TEITLER, *Philological and historical commentary on Ammianus Marcellinus XXVI*. Leiden-Boston, 2008, str. 161. – J. BELAMARIĆ, *Dioklecijanova palača*, str. 118-137 (s referencama na stariju literaturu) i Ž. RAPANIĆ, Tri ljubavne anegdote, str. 200-212, gdje je uz to izložen niz vrijednih zapažanja o kulturološkom miljeu i povijesnom ambijentu nastanka narativnih slika poput Amijanove.



istražno povjerenstvo sačinjeno od najviših dužnosnika – kao što su *comes sacrarum largitionum* Ursul i *praefectus praetorio* Mavorcije – kako bi istražili optužbe i proveli sudski postupak<sup>21</sup>. Osumnjičenik (i navodni počinitelj) proglašen je krivim po zakonu o uvredi veličanstva (*crimen laesae maiestatis*) te pogubljen. Čitava anegdota, sadržana u djelu Amijana Marcelina, svjedočanstvo je da se još polovinom 4. stoljeća – za vladavine Konstantinovih potomaka – naglašeno pazilo na carski mauzolej u *Spalatumu*, koji je i dalje bio respektirano i od strane države zaštićeno mjesto, i to neovisno o eventualnoj negativnoj reputaciji preminulog cara kao progonitelja kršćana. Amijanov narativ nije samo pouzdan dokaz da je više od četrdeset godina nakon Dioklecijanove smrti njegova grobnica nastavila trajati u svojoj prvotnoj funkciji i privilegiranom statusu<sup>22</sup>; povjesnikov tekst jednako tako ukazuje na jasnu distinkciju između carskoga groba kao mjesta omražene poganske prošlosti, i istoga groba kao carskoga memorijalnog spomenika što pripada liniji legitimnih prethodnika Konstantinove dinastije na rimskom tronu. Jedan od kojih je bio, dakako, Dioklecijan.

Upravo je te, 356. godine, Konstancije II. izdao dva vrlo oštra zakona uperena protiv poganstva: prvi (datiran 19. veljače 356.) je pod prijetnjom smrtno kazne zabranjivao žrtvovanje i štovanje idola; drugi (datiran 1. prosinca 356.) je, također pod prijetnjom smrću, naređivao zatvaranje hramova u svim gradovima i svim mjestima (*omnibus locis atque urbibus*)<sup>23</sup>. Zanimljivo je, međutim, da je isti

car iste godine izdao zakon kojim strogo zabranjuje povredu grobova<sup>24</sup>. Grobnice se u njem nazivaju *aedificia manium* i *domus defunctorum*, a onima koji razvrgavaju grobnice kako bi došli do građevnog materijala spočitava se da uznemiruju mrtve pljačkanjem i kaljaju žive recikliranjem grobne građe. Nadalje, najstrože se zabranjuje odnošenje bilo kakve stvari s grobova, pod prijetnjom visoke novčane kazne u zlatu. Zakon je izdan 13. lipnja 356., dakle upravo u vrijeme kad se, u kasno ljeto i jesen iste godine, u Dioklecijanovoj palači vodio proces protiv Danusa koji je svoj prekršaj evidentno počinio nešto ranije, u prvoj polovini godine. Ne možemo, dakako, tvrditi da je upravo slučaj s Dioklecijanovom grobnicom motivirao Konstancija II. na donošenje novog zakona, ali taj akt svejedno pokazuje stupanj respekta zakonodavca prema grobnim spomenicima; i to upravo u trenutku koji nas ovdje zanima zbog podudarne kronologije s aferom oko krađe purpurnog vela iz careva mauzoleja. Ono što je još važnije: taj zakon nadopunjuje naše spoznaje o Konstancijevim zakonima od 19. veljače i 1. prosinca 356., kojima se zabranjivalo žrtvovanje i kult u hramovima. Ukazuje na finu distinkciju između tretmana aktivnih poganskih kultova, s jedne strane, i tradicionalnoga pobožnog respekta spram *res religiosae*, s druge strane. Malo je poznato da je isti taj vladar, desetak godina ranije, ediktom zaštitio hramske zgrade: „Premda sva praznovjerja treba potpuno iskorijeniti, ipak je Naša volja da zgrade hramova, koji se nalaze izvan zidina, ostanu netaknute i neoštećene“<sup>25</sup>. Srž problema je u diferencij-

<sup>21</sup> A. H. M. JONES - J. R. MARTINDALE - J. MORRIS, *The Prosopography of the Later Roman Empire, A.D. 260-395*. Cambridge, 1971, str. 988, s.v. Ursulus 1; str. 512-514, s.v. Q. Flavius Maesius Egnatius Lollianus signo Mavortius 5.

<sup>22</sup> Tako već F. BULIĆ, *Il sepolcro di Diocleziano a Split (Spalato)*, *Vjesnik za arheologiju i historiju dalmatinsku* XLVI, Split, 1923, str. 4. – F. BULIĆ, *L'imperatore Diocleziano. Nome, patria e luogo della sua nascita; anno, giorno, luogo e genere della sua morte*, *Bullettino di archeologia e storia dalmata* XXXIX, Split, 1916, str. 48 i d. – F. BULIĆ - LJ. KARAMAN, *Palača cara Dioklecijana u Splitu*. Zagreb, 1927, str. 70 i d. – E. MARIN, *La tomba di Diocleziano*, *Rendiconti della Pontificia Accademia Romana di Archeologia* LXXVIII, Roma, 2005 - 2006, str. 517. – M. J. JOHNSON, *Roman Imperial Mausoleum*, str. 59.

<sup>23</sup> *Theodosiani libri XVI, cum Constitutionibus Sirmondianis, et Leges novellae ad Theodosianum pertinentes*, (ur. T. Mommsen, P. M. Meyer), Berlin, 1905. = *CTh.* XVI, 10, 6; XVI, 10, 4. Dio literature datira prvi zakon u 346. godinu. Oba se u literaturi ponekad

povezuje s aferom oko Dioklecijanova groba, npr. J. BELAMARIĆ, *Dioklecijanova palača*, str. 133-134. O tim zakonima v. G. L. THOMPSON, *Constantius II and the first removal of the Altar of Victory*, u: *A Tall Order. Writing the Social History of the Ancient World. Essays in honor of William V. Harris*, (ur. J.-J. Aubert, Z. Várhelyi), Leipzig - München, 2005, str. 87.

<sup>24</sup> *CTh.* IX, 17, 4. O toj konstituciji vidi C. KUNDE-REWICZ, *La protection des monuments d'architecture antique dans le Code Théodosien*, u: *Studi in onore di Edoardo Volterra*, vol. IV, Milano, 1971, str. 143-144. Prema starijem zakonu istoga cara iz 340. godine, gospodaru počinitelja će biti konfiscirana kuća ili vila u koju je dospjela stvar ukradena s groba (*CTh.* IX, 17, 1). Za preciznu dataciju Danusove afere: J. BELAMARIĆ, *Dioklecijanova palača*, str. 128.

<sup>25</sup> *CTh.* XVI, 10, 3: *Quamquam omnis superstitio penitus eruenda sit, tamen volumus, ut aedes templorum, quae extra muros sunt positae, intactae incorruptaeque consistant*. Zakon je prvotno izdan 342., ponovljen 346. godine.

jalnom određenju između „praznovjerja“ u svetištima i sâmihi građevina u kojima se „praznovjerja“ vrše. Prva je poželjno ukloniti, druge zaštititi od propadanja. Taj je novi smjer najbolje sažet u jednoj Teodozijevoj konstituciji iz 382. godine: kipove davnašnjih bogova u hramovima treba mjeriti po njihovoj umjetničkoj vrijednosti, radije nego po njihovu božanstvu<sup>26</sup>.

Uza sve to, za svoga posjeta Rimu, 357. godine, Konstancije II. vršio je i svoju funkciju *pontifex maximus*, ispunivši prazna mjesta u poganskim svećeničkim kolegijima novim kandidatima<sup>27</sup>. Potkraj 356. ili početkom 357. godine – dakle, u isto vrijeme kada je izdavano njegovo oštro protupogansko zakonodavstvo – za novog je gradskog prefekta Rima imenovao poganina Orfita (*pontifex deae Vestae, pontifex dei Solis*)<sup>28</sup>, ekvilibrirajući na taj način između različitih vjersko-političkih struja Carstva. Jedan drugi slučaj, iz istog vremena i s istim protagonistima, u ovom kontekstu ima posebnu važnost. Riječ je o čuvenoj aferi s uklanjanjem oltara Pobjede (*Victoria*) iz rimskog Senata, koja se s promjenjivim uspjehom odvijala od 357. sve do 394. godine. Naime, žrtvenik Viktorije i njen kip su u zgradi Senata bili fizički odvojeni. Kada je pred Konstancijev posjet Rimu bilo potrebno ukloniti iz Kurije sav poganski kulturni inventar, uklonjen je samo žrtvenik, dok je kip zadržan, jer je bez pripadajućeg oltara sada predstavljao samo bezopasan, vjerski neutralan simbol carske moći<sup>29</sup>. Osnovna, dakle, razlika između carskih simbola (spomenika, memorije) i simbola poganskog kulta odnosila se na

pitanje jesu li oni prvi u stanju biti objekti poganske kultne prakse. Ukoliko su, naime, bili materijalno onemogućeni da se obredno štiju na davnašnji način, tada više nisu bili kontroverzni, niti je na njih trebalo primjenjivati oštre represivne mjere. Sličan bi se odnos mogao pretpostaviti i prema Dioklecijanovoj uspomeni u njegovu mauzoleju u Splitu, premda se na današnjoj razini spoznaja još uvijek ne može zaključiti kada je u njemu prestao svaki oblik kulturnog štovanja mrtvog cara (moguće godine su 356., 407. ili 408., 435. itd.)<sup>30</sup>. Kao institucija, prestao je postojati, ali je fizički opstao zahvaljujući činjenici da se nalazio na davnašnjem carskom posjedu; zadržat će taj isti status i u nekoliko predstojećih stoljeća.

Sama činjenica što je još 356. godine careva grobnica bila prekrivena grimizom svjedoči da se na nju nakon Dioklecijanove smrti kontinuirano pazilo, bez obzira na službeno proklamiranu religiju Carstva. Više od četrdeset godina koliko je otada prošlo – što uključuje smjenu dinastija, nestanak tetrahijskog sustava vlasti i uzdizanje kršćanstva na razinu državne religije – ukazuje da su naredni carevi ipak oficijelno održavali Dioklecijanov mauzolej. U tome vjerojatno treba vidjeti brigu za dinastičkim kontinuitetom, jer se radilo o jednome u nizu legitimnih prethodnika Konstantinove dinastije. Samom činjenicom što su se ondje nalazili ukopani pokojnici, mauzoleji su postajali *loca religiosa*, i time postojano nepovredivi, što je važno isprva jedino na italskom tlu, a zatim i u provincijama (ondje su grobni spomenici smatrani *pro religioso*). Ne samo da je strogo održavana zabrana svakog doticaja s mrtvim tijelom ili njegova prenošenja, već se grobnicu nije moglo ni podvrgnuti popravku ili pregradnji bez posebne dozvole svećeničkog kolegija i prinošenja obredne žrtve (*piaculum*)<sup>31</sup>. Alternativno se, barem od vremena kasnog principata, moglo u tim pitanjima prizvati na careve, po svemu sudeći kao arbitre u njihovoj ulozi *pontifex maximus*. Njihovi reskripti postojano potvrđuju uvjerenje da grobnice nisu mogle biti predmet kupoprodajnih transakcija te da su bile pravno izuzete iz potraživanja u raznim sporovima. Činjenica, pak,

<sup>26</sup> C. Th. XVI, 10, 8: *simulacra feruntur posita artis pretio quam divinitate*. Usp. C. J. GODDARD, *The evolution*, str. 282 i Y. A. MARANO, *Fonti giuridiche di età romana (I secolo a.C. - VI secolo d.C.) per lo studio del reimpiego, Antichità Altoadriatiche LXXIV*, Trieste, 2012, str. 74.

<sup>27</sup> G. L. THOMPSON, *Constantius II*, str. 95.

<sup>28</sup> A. H. M. JONES - J. R. MARTINDALE - J. MORRIS, *Prosopography*, str. 651-653, s.v. Memmius Vitrasius Orfitus signo Honorius. – G. L. THOMPSON, *Constantius II*, str. 89. Orfit je već jednom služio kao prefekt Rima između 353. i 355. godine. Za svoga drugog mandata podigao je svetište Apolonu (CIL VI, 45).

<sup>29</sup> G. L. THOMPSON, *Constantius II*, str. 91-93, 103. Oltar je kasnije vraćen u Senat, vjerojatno za kratke Julijanove vladavine (361. - 363.), da bi ga zatim 382. godine ponovno uklonio car Gracijan. O Viktoriji kao carskom simbolu vidi N. CAMBI, *Križ na zapadnim vratima Dioklecijanove palače, Kulturna baština VII/11-12*, Split, 1981, str. 6-14. – N. CAMBI, *Antika*, str. 176. – N. CAMBI, *The relief*, str. 143-154.

<sup>30</sup> J. BELAMARIĆ, *Dioklecijanova palača*, str. 133, mišljenja je da je zakon iz 356. godine primijenjen u Dioklecijanovoj palači, tj. da su istodobno zatvoreni tamošnji hramovi i mauzolej.

<sup>31</sup> F. MILLAR, *The Emperor in the Roman world (31 BC - AD 337)*. London, 1992, str. 360-361.

da se u našem slučaju istodobno radilo o jednom od poganskih careva čija je reputacija među kršćanskim stanovnicima Carstva bila naročito negativna, mogla je utjecati na ukidanje eventualnih obreda vezanih uz kult mrtvog cara, ali ne i na sâmo postojanje njegova mauzoleja; utoliko više što se nalazio sred carskog posjeda. Vrlo opipljivo svjedočanstvo o odnosu Konstantinove dinastije spram Dioklecijana jest činjenica da je Konstantin Veliki dao na hipodrom u Konstantinopolu dopremiti Dioklecijanov kip iz Nikomedije, kojim je ondje ukrašena carska loža (*Kathisma*) uz kipove Julija Cezara i Augusta<sup>32</sup>. Neovisno, dakle, o njegovim vjerskim opredjeljenjima, Dioklecijanu se nije mogla poreći uloga u legitimnom nizu prethodnih careva. Naposljetku, valja ukazati na primjer cara Julijana Apostate (361. – 363.), koji je nakon smrti sahranjen uz pune počasti, a tijelo mu kasnije i preneseno u carski mauzolej uz crkvu sv. Apostolâ u Konstantinopolu, gdje je položeno uz grobnice kršćanskih careva. Nedugo nakon Julijanove smrti, njegov je nasljednik, kršćanski car Jovijan (363. – 364.), posjetio i ukrasio grobnicu svoga prethodnika u Tarzu; kasniji carevi Valentinijan I. (364. – 375.) i Valent (364. – 378.), također kršćani, uložili su znatnu brigu u Julijanov mauzolej, ne štedeći troška i šaljući

arhitekta u Tarz kako bi se pobrinuli za što reprezentativniji spomenik. Važno je, nadalje, što Grgur Nazijanski (c. 329. – 390.) opisuje Apostatin grob kao kombinaciju mauzoleja, hrama i temenosa. To bi značilo da je s arhitektonskog motrišta nalikovao Dioklecijanovu mauzoleju u Splitu ili mauzolejima Maksimijana i Maksencija u Milanu odnosno Rimu. Ujedno, takav arhitektonski tip ukazuje da su Julijanovi kršćanski nasljednici na carskom tronu dopustili i realizirali upravo takav kompleks kao grob posljednjega poganskog cara – respektirali su njegov religijski odabir i carsko dostojanstvo<sup>33</sup>. Dioklecijan je, kakva mu god bila reputacija, legitimni prethodnik careva konstantinske dinastije, grobnica mu se nalazi na carskom posjedu te je kao takva dvostruko sakrosaktna. Inače, kada se o tome raspravlja, obično se zaobilazi činjenica da je Dioklecijan kao *senior augustus* zadržao izvjesne počasne i savjetodavne funkcije i u privatnosti<sup>34</sup>. U svemu, dakle, pri razmatranjima o destrukciji ili konverziji njegova groba valja pomišljati i na izvjesni „službeni“ karakter splitske palače kao sjedišta seniora augusta, koje se nije moglo oštetiti bez sankcija. Destrukcija ili privatizacija važnijih poganskih spomenika potrebovala je carsku privolu koja, u slučaju Dioklecijanova mauzoleja, očito nije dana.

Formalnopravno svi su hramovi i sveta mjesta Carstva potpadali pod kategoriju javnih (hramovi državnih kultova u Italiji, posvećeni u ime cara ili rimskog naroda) ili privatnih svetišta. Rimsko je pontifikalno pravo strogo diferenciralo pravni status svetog mjesta (u smislu kulturne građevine), zajedno sa svim fundacijskim povlasticama i inventarom koje je ono uključivalo u trenutku posvećivanja,

<sup>32</sup> A. CAMERON - J. HERRIN (ur.), *Constantinople in the early eighth century: The "Parastaseis Syntomoi Chronikai"*. Leiden, 1984, str. 158-159 (c. 76); Πάτρια Κωνσταντινουπόλεως, u: T. Preger (ur.), *Scriptores originum Constantinopolitanarum*, vol. II, Leipzig, 1907, str. 189 (II, 73). *Parastaseis syntomoi chronikai* kompilacija je iz posljednje četvrtine 8. stoljeća, sastavljena od materijala sakupljanog od prve četvrtine 8. stoljeća nadalje. Ovisno o prijevodu, kip se nalazio „in front of the Kathisma“ ili „in the middle of Kathisma“. S. G. BASSETT, *The Antiquities in the Hippodrome of Constantinople*, *Dumbarton Oaks Papers* 45, Washington, 1991, str. 92: „Images of Julius Caesar, Augustus, and Diocletian represented men who had ruled Rome from Republic to Empire and Tetrarchy, and their presence may have been intended to achieve for the Hippodrome what the re-use of the Trajanic, Hadrianic, and Antonine reliefs accomplished for the Arch of Constantine. In the Roman arch a sequence of images of sound rulers from the halcyon days of the empire's past evoked at once the memory of a Golden Age and, by means of comparison, the idea of its resurgence in the present under the enlightened rule of Constantine“. Šire o problemu odnosa kasnijih careva prema Dioklecijanu: H. SCHLANGE SCHÖNINGEN, *Felix Augustus oder αυτοκράτωρ δειλαιος: Zur Rezeption Diokletians in der konstantinischen Dynastie*, u: *Diokletian und die Tetrarchie*, str. 172-192.

<sup>33</sup> O Jovijanovu posjetu: *Amm. Marc.* XXV, 10, 5. O Julijanovu mauzoleju: M. J. JOHNSON, *Roman Imperial Mausoleum*, str. 11, 16, 103-104; autor upozorava da se pokrivanje carskih sarkofaga skupocjenim tkaninama spominje još u izvorima 12. stoljeća (sarkofag Konstantina Velikoga). Općenito o carskim sahranama: M. J. JOHNSON, *Roman Imperial Mausoleum*, str. 8-16, 180-181. – J. M. C. TOYNBEE, *Death and burial in the Roman world*, Ithaca, 1971, str. 56-61. – J. ARCE, *Imperial funerals in the later Roman Empire: change and continuity*, u: *Rituals of power from Late Antiquity to the Early Middle Ages*, (ur. F. Theuvs, J. L. Nelson), Leiden - Boston - Köln, 2000, str. 115-129.

<sup>34</sup> Uravnotežen pregled teorija o Dioklecijanovom statusu nakon abdikacije daje S. MCNALLY, *The Palace*, str. 57, dok sintetski pregled donosi N. CAMBI, *Dioklecijan u Splitu*, *Radovi Zavoda za hrvatsku povijest* 42, Zagreb, 2010, str. 169-194 i N. CAMBI, *Dioklecijan*, str. 48-49.

od votivnih darova i sličnih pokretnina koje je steklo naknadno, i koje su spadale pod *res profanae*<sup>35</sup>. Kompetencije koje je car imao nad municipalnim i privatnim svetištima, dozvoljavale su vrlo fleksibilan pristup, koji je mogao uključivati desakralizaciju svetog mjesta, ali i stanovitu brigu za njegovim održanjem. Javni hramovi, posvećeni u ime cara ili rimskog naroda, bili su sakrosanktni, nepovredivi i neotuđivi. Njihova sudbina, nakon 313. godine, ovisila je o nizu faktora: njihovu pravnom statusu, arhitektonskom kontekstu u kojem su se nalazili i njegovu značaju za urbano tkivo, stupnju kristijanizacije njihova okružja te promjenjivim namjerama i vjerskim orijentacijama vlasnika – careva. Najkasnije od vladavine Aleksandra Severa (222. – 235.) sva su se javna, državna svetišta (*loca sacra*) nalazila pod kontrolom cara; prema Libanijevu spisu *Pro templis* (387. – 390.), javni hramovi smatrani su carskom imovinom. Što se tiče zemljišnih posjeda u vlasništvu hramova (*fundi templorum*), oni su definitivno konfiscirani u korist carske *res privata* konstitucijom cara Honorija iz 415. godine, koja je određivala da *omnia etiam loca, quae sacris error veterum deputavit (...) nostrae rei iubemus sociari*, pozivajući se pritom na poznati reskript cara Gracijana iz 382. – 383. godine<sup>36</sup>. Same hramske objekte, kako je već navedeno, nije bilo potrebno konfiscirati jer su se otprije nalazili pod carevom ingerencijom. Hramovi su kroz 4. stoljeće postupno zatvarani, napušteni i desakralizirani: car je kao *pontifex maximus* – što je titula koju su carevi zadržali sve do Gracijanove vladavine – imao vrhovnu ovlast da *locus sacer* prevede u *locus profanus*<sup>37</sup>. Taj proces je bio spor, nesustavan te različitih mjerila ovisno

o pojedinom caru; varirao je od regije do regije<sup>38</sup>. Usprkos tome, čini se da su se hramovi službeno nastavili voditi pod kategorijom *loca sacra* sve do konca 4. stoljeća, kada su 399. godine za Honorijeve vladavine postali *ornamenta*, javne građevine bez vjerskih konotacija, koje je carska vlast bila dužna održavati (*CTh.* XVI, 10, 15).

Hram *Marneion* u Gazi često je citiran u literaturi kao uzoran primjer konverzije jednog poganskoga kulturnog objekta u kršćansko svetište (hram je početkom 5. stoljeća srušila carska vojska, a njegovo kamenje je iskorišteno za pločnik oko nove crkve na mjestu hrama, kako bi simbolički proklamiralo kršćansku pobjedu nad poganstvom). Međutim, nije u dovoljnoj mjeri bila naglašena činjenica da je inicijatoru cijeloga postupka, biskupu Porfiriju, bilo potrebno ukupno čak sedam godina da ukloni hramove u Gazi (uz *Marneion* uništeno je još sedam hramova). Prve tri godine svoga biskupovanja Porfirije je posvetio pripremama za kristijanizaciju grada, da bi tek 398. godine preko svojih poznanstava u Konstantinopolu ishodio pozitivan odgovor od utjecajnog carskog savjetnika, *praepositus sacri cubiculi* eunuha Eutropija (uz posredovanje patrijarha Ivana Zlatoustoga) na traženje da se hramovi zatvore. Carskom konstitucijom hramovi Gaze su doista i stavljeni izvan funkcije, no valjalo je pričekati daljnje četiri godine da bi se postigla dozvola za fizičko uklanjanje hramskih zgrada (što je trebalo u djelo provesti vojska). U tu svrhu, biskup je morao poći u osobnu audijenciju kod carice Eudoksije, da bi tek na njeno zalaganje, 402. godine, dobio carsko dopuštenje za razaranje gradskih hramova. Pritom car Arkadije nije propustio naglasiti da grad uredno izvršava svoje porezne obveze, te da s načelne točke gledišta zapravo i nema opravdanja za uznemiravanje stanovništva uništavanjem njihovih poganskih svetišta<sup>39</sup>. Sa stajališta države,

<sup>35</sup> O tome vidi G. LONGO, *Sul diritto sepolcrale romano*, Iura XV, Napoli, 1964, str. 137-158 i Y. THOMAS, *La valeur des choses. Le droit romain hors la religion*, *Annales. Histoire, Sciences Sociales* LVII/6, Paris, 2002, str. 1443-1444.

<sup>36</sup> *CTh.* XVI, 10, 20. – R. DELMAIRE, *Largesses sacrées et res privata. L'aerarium impérial et son administration du IV<sup>e</sup> au VI<sup>e</sup> siècle*. Rome, 1989, str. 643. – B. CASEAU, *Sacred landscapes*, u: *Late Antiquity. A guide to the postclassical world*, (ur. G. Bowersock, P. Brown, O. Grabar), Cambridge, Mass. - London, 2000, str. 30. – C. J. GODDARD, *The evolution*, str. 283-284. Honorijev zakon se odnosio, treba naglasiti, *non tam per Africam quam per omnes regiones in nostro orbe positas*.

<sup>37</sup> F. MILLAR, *Emperor*, str. 360-361. – B. CASEAU, *Sacred landscapes*, str. 24-25, 31. – B. CASEAU, *The fate*, str. 110-111. – Y. A. MARANO, *Fonti giuridiche*, str. 74.

<sup>38</sup> Zabranjuje se žrtvovanje: 341., 346., 353., 356., 381., 385., 391., 392., 395., 399. (dvaput) i 435. godine; zatvaraju se hramovi: 346. i 399. godine; zabranjuje se štovanje idola: 356. i 391. godine; konfiscira se imovina hramova: 392. i 415. godine; uništavaju se idoli: 408. godine. Sve odredbe su iz 16. knjige Teodozijevog zakonika – usp. H. SARADI MENDELOVICI, *Christian attitudes*, str. 48, bilj. 13.

<sup>39</sup> B. CASEAU, *Sacred landscapes*, str. 32. Zanimljivo je da je i nakon carske naredbe da se svi hramovi zatvore, 398. godine, *Marneion* ipak ostao u funkciji, jer je državni službenik – koji je pristigao s vojskom kako bi proveo edikt – bio podmičen od lokalnog poganskog življa. Šire o ovom slučaju: H. SARADI

dakle, reakcija na ovaj konkretni problem mogla bi se prije nazvati pragmatično-fleksibilnom, negoli religiozno-teološkom. Uvelike je ovisila o osobnim stavovima i preokupacijama određenih ključnih protagonista (carica Eudoksija, patricij Eutropije), no ingerencije rimske države nad hramskim kompleksima nisu dolazile u pitanje. Proces konverzije i kristijanizacije bio je i ovdje spor i postupan te se odvijao u više etapa.

Usporedan primjer pruža glasoviti aleksandrijski Serapej (*Serapeum*). Najraniji datum uništenja Serapeja, 389. godinu, donosi kronika Komesa Marcelina iz 6. stoljeća: *Templum Serapis apud Alexandriam Theodosii imperatoris edicto solutum est*<sup>40</sup>. Datiranje tog događaja varira ovisno o poklanjanju povjerenja Marcellinovu zapisu nauštrb protupoganskog edikta cara Teodozija iz 391. godine i obrnuto<sup>41</sup>. U tom je smislu instruktivan komentar

MENDELOVICI, Christian attitudes, str. 49, 53-54. – J. BELAMARIĆ, The first centuries of Christianity in Diocletian's palace in Split, u: *Acta XIII Congressus Internationalis Archaeologiae Christianae, Split - Poreč, 25. 9-1. 10. 1994.*, vol. III, (ur. N. Cambi, E. Marin), Città del Vaticano - Split, 1998, str. 63. – L. LAVAN, The end of the temples, str. xx.

<sup>40</sup> KOMES MARCELIN, *Marcellini viri clarissimi Comitum Chronicon / Kronika*, (uvodna studija, povijesni komentar i prilozi H. Gračanin, prir. i prev. B. Kuntić-Makvić), Zagreb, 2006, str. 82 (389.4).

<sup>41</sup> U literaturi su se iskristalizirale različite datacije u rasponu od 389. do 397. godine (vidi pregled u J. HAHN, The conversion of the cult statues: the destruction of the Serapeum 392 A. D. and the transformation of Alexandria into the „Christ-loving“ city, u: *From temple to church. Destruction and renewal of local cultic topography in Late Antiquity*, (ur. J. Hahn, S. Emmel, U. Gotter), Leiden, 2008, str. 340 i bilj. 16), te tri uže datacije: 389., 391. i 392. godina. O dataciji razaranja Serapeja vidi najiscrpnije u R. W. BURGESS – J. H. F. DIJKSTRA, The 'Alexandrian World Chronicle', its *Consularia* and the Date of the Destruction of the Serapeum (with an Appendix on the List of *Praefecti Augustales*), *Millennium* 10/1, Berlin - New York, 2013, str. 39-114, naročito str. 96-102, koji, uz dobar pregled literature, uvjerljivo pobijaju mišljenje J. HAHNA, *Vetustus error extinctus est*. Wann wurde das Serapeion von Alexandria zerstört?, *Historia* 55, Wiesbaden, 2006, str. 368-383, o dataciji u 392. godinu. Donedavno je prevladavalo mišljenje da je uništenje Serapeja stajalo u uzročno-posljedičnoj vezi s Teodozijevim zakonom od 16. lipnja 391. godine (*CTh.* XVI, 10, 11), dok to nisu osporili J. HAHN, *Vetustus*, str. 371-374, J. HAHN, Conversion i R. W. BURGESS – J. H. F. DIJKSTRA, *Alexandrian*, str. 97. Teodozije nije izdao naredbu da se unište hramovi u Aleksandriji. Do propasti je Serapeja, svakako, došlo između kasnog lipnja 391. i ranog travnja 392. godine.

Brune Kuntić-Makvić koja, između ostaloga i na temelju kroničareva izraza *solutum*, zaključuje kako „Serapej nije bio naprosto svetište idola, već dio elitne institucije Muzeja koja je obuhvaćala i kršćanima svete knjige. K tome je, kao dio ptolemejskog naslijeđa, bio pod carskim nadzorom. Stoga je obustava rada – raspuštanje carskom odredbom akt koji prethodi raspolaganju inventarom. (...) Uklanjanje poganskoga Serapeja doista se moglo odvijati u više faza, kroz nekoliko godina: obustava rada – raspuštanje, izuzimanje dijelova inventara, pljačka, uništenje i/ili kristijanizacija“<sup>42</sup>.

Usprkos svemu navedenom, još uvijek nije posvećeno dovoljno istraživačke pažnje pitanju kasnijeg života poganskih carskih mauzoleja na carskim imanjima. Ipak, nešto je više istraživača bilo fokusirano na sudbinu svetištâ (u užem smislu riječi) na carskim posjedima. U tom je pogledu neobično važna konstitucija iz 407. ili 408. godine<sup>43</sup>, kojom se jasno razlikuju:

a) oltari i likovi bogova u hramovima – naređuje se da se posvuda uklone, bilo da ih pogani trenutno koriste za svoje obrede, bilo da su kultno štovani u prošlosti (*simulacra, si qua etiam nunc in templis fanisque consistunt et quae alicubi ritum vel acceperunt vel accipiunt paganorum, suis sedibus evellantur; arae locis omnibus destruantur*);

b) javni hramovi – naređuje se da se privedu javnoj upotrebi, neovisno o tomu nalaze li se u gradu ili na selu (*aedificia ipsa templorum, quae in civitatibus vel oppidis vel extra oppida sunt, ad usum publicum vindicentur*);

c) hramovi na carskim posjedima – naređuje se da se iskoriste za prikladnu upotrebu (*omniaque templa in possessionibus nostris ad usus adcommodos transferantur*);

<sup>42</sup> KOMES MARCELIN, *Kronika*, str. 195.

<sup>43</sup> *CTh.* XVI, 10, 19. Usp. A. FRANTZ, From Paganism to Christianity in the temples of Athens, *Dumbarton Oaks Papers* 19, Washington, 1965, str. 187. – R. DELMAIRE, *Largesses sacrées*, str. 642, 649. – G. CANTINO WATAGHIN, *Ut haec aedes*, str. 747, n. 23. – B. CASEAU, Sacred landscapes, str. 32. – A. KARIVIERI, From pagan shrines to Christian churches: methods of conversion, u: *Ecclesiae Urbis. Atti del Congresso Internazionale di Studi sulle chiese di Roma (IV-X secolo)*, Roma, 4-10 settembre 2000, (ur. F. Guidobaldi, A. Guiglia Guidobaldi), vol. I, Città del Vaticano, 2002, str. 79. – R. BAYLISS, *Provincial Cilicia*, str. 51. – C. J. GODDARD, The evolution, str. 290. – J. ARCE, *Fana, templa, delubra*, str. 198-199.

d) hramovi na privatnom vlasništvu – naređuje se da ih unište njihovi vlasnici (*domini destruere cogantur*).

U citiranom je zakonu primjetno više istančanih nijansi što dobro osvjetljuje situaciju u kojoj su se nalazili poganski kultovi početkom 5. stoljeća: prvo, zakonodavac očito ne očekuje da još uvijek postoji velik broj „aktivnih“ hramova, sa sačuvanim kulturnim inventarom (*simulacra, si qua etiamnunc in templis fanisque consistunt*); drugo, luče se kulturni likovi (*simulacra*) od same hramske zgrade (*aedificia ipsa templorum*). Hram kao institucija, prema odredbama ovoga akta, evidentno predstavlja opasnost jedino ako i dalje predstavlja kulturnu cjelinu, odnosno ako se u njemu kontinuirano nalaze žrtvenici i prikazi božanstava ka kojima je usmjeren kult. U suprotnom, fizički sačuvana hramska zgrada u religijskom je smislu neutralna, jer je ispražnjena od za kršćane potencijalno opasnog sadržaja. Nadalje, za proučavanje kristijanizacije carskih posjeda i eventualnih grobnih mjesta osobito su značajne završne odredbe: strogo se zabranjuje slavljenje poganskih pogrebnih gozbi na grobnim mjestima (*non liceat omnino in honorem sacrilegi ritus funestioribus locis exercere convivium*), kao i bilo kakvih drugih svečanosti (*vel quicquam sollemnitatis agitare*). Neobično je važno što su ovim propisom biskupi ovlašteni da suzbijaju sve gorenavedene poganske kulturne prakse (*episcopis quoque locorum haec ipsa prohibendi ecclesiasticae manus tribuimus facultatem*). Primijenimo li sve navedeno na Dioklecijanov mauzolej u njegovoj palači, može se pretpostaviti da je najkasnije 407. godine (ako ne već 356. godine) careva grobnica prestala funkcionirati kao kulturni objekt, ali da je opstala kao građevina te da su u njoj nastavili počivati posmrtni ostatci.

Sudeći po stihovima galskog biskupa i pisca Sidonija Apolinara iz kasnog 5. stoljeća, carev je mauzolej u njegovo vrijeme još bio u funkciji; on, naime, u panegiričkom spjevu *Carmen ad Consentium v. c. civem Narbonensem* pri kraju spominje i Dioklecijanov grob: „Odatle je u kupke, ne one Neronove, niti one što ih je poklonio Agripa, već onaj čiji se grob vidi u dalmatinskim Salonama“<sup>44</sup>. Apo-

linarov navod datira se između 461. i 466. godine, točnije 465. ili 466. godine, prema kasnoj dataciji oko 469. godine<sup>45</sup>. Budući da Sidonije Apolinar donosi vijesti o postojanju Dioklecijanova mauzoleja barem do druge polovine 5. stoljeća (a nema razloga posumnjati u egzaktnost tog piščeva podatka, jer je u protivnom teško zamislivo da bi bio upotrijebljen činjenično netočan navod, makar i kao sporedan detalj topike), opravdano je potražiti kvalitativno nove, strukturalne promjene te građevine u kasnijemu razdoblju. Osvrćući se po arheološkoj ostavštini carskoga grobnog kompleksa, u prvi plan doista izlaze nalazi ranokršćanske dekorativne plastike, koji zasad predstavljaju najraniji raspoznatljivi postetarhijski kulturni sloj u tom objektu (v. *infra*). Nisu poznati primjeri arheoloških artefakata koji bi se mogli ranije datirati.

Tijekom 5. stoljeća poznato je i nekoliko službenih stanovnika Dioklecijanove palače: to se ponajviše odnosi na posljednjega legitimnog cara Zapadnoga Rimskog Carstva, Julija Nepota, koji se nakon svrgavanja s prijestolja od strane Oresta 475. godine povukao u Dalmaciju. Bez obzira na prije-pore oko datacije prepuštanja Dalmacije u korist Istočnoga Rimskog Carstva (427. ili 437.) i kolizije formalno-pravnih obilježja s realnim posljedicama toga čina, gotovo da ne može biti sumnje kako je Nepot u svojstvu legitimnoga vladara *partis Occi-*

*men ire sed libebat / privato bene praebitas pudori*. Prijevod (uz nekoliko neznatnih preinaka) preuzet iz Ž. RAPANIĆ, Tri ljubavne anegdote, str. 205. Jednako ispravan prijevod glasio bi: „Odatle je u kupke, ne one Neronove, niti one što ih je poklonio Agripa, već onaj čiji grob gledaju dalmatinske Salone“ ili „Odatle je u kupke, ne one Neronove, niti one što ih je poklonio Agripa, već onaj čiji grob vide dalmatinske Salone“. Prijevod SIDONIUS, *Poems and Letters*, I, prev. i pril. W. B. Anderson, (Loeb Classical Library 296), Cambridge, Ma. - London, 1963, str. 317 glasi: „Hence to the baths; they were not those of Nero or those given by Agrippa or by him whose tomb Dalmatian Salonae views, but we were pleased to go to baths fittingly provided for privacy and modesty“. Prema Rapanićevu mišljenju, Dioklecijanovu grobnicu Apolinar spominje „samo da bi se potkrijepila priča o njegovim glasovitim rimskim termama“ te „stoga to ne bi mogao biti valjan argument kojim bi se potkrijepilo trajanje careva štovanja u njegovoj splitskoj palači“ (Ž. RAPANIĆ, Tri ljubavne anegdote, str. 206).

<sup>44</sup> Gai Sollii Apollinaris Sidonii epistulae et carmina, (ur. C. Lütjohann), *Monumenta Germaniae Historica, Auctores Antiquissimi*, VIII, Berlin, 1887, str. 261 (*Carmen XXIII*, stih 495-499): *Hinc ad balnea, non Neroniana, / nec quae Agrippa dedit, vel ille cuius / bustum Dalmaticae vident Salonae / ad thermas ta-*

<sup>45</sup> Tako već F. BULIĆ, *Il sepolcro*, str. 4. – F. BULIĆ, *Imperatore*, str. 49 i d., 65. – F. BULIĆ - LJ. KARAMAN, *Palača*, str. 71, 182. – E. MARIN, *La tomba*, str. 517 je suglasan, a donosi i pregled različitih datacija Sidonijeva navoda. – M. J. JOHNSON, *Roman Imperial Mausoleum*, str. 59.

*dentis* i nakon svrgavanja, 475. godine, u Dalmaciji kojom je zapravo samostalno vladao, uživao izuzetan položaj makar se, po svemu sudeći, pokrajina i dalje nalazila pod nominalnim istočnorimskim nadležštvom<sup>46</sup>. Tome položaju zakonitoga zapadnorimskog cara, koji rezidira u jednoj od provincija pod vrhovništvom svoga istočnorimskog carskog kolege, vjerojatno treba pripisati činjenicu što se njegova dalmatinska rezidencija nalazila u Dioklecijanovoj palači, na prostoru carskoga posjeda koji je kao legitimni vladar imao puno pravo uživati. Godine 480. Julije Nepot ubijen je u palači, pri čemu kroničar nedvosmisleno kvalificira mjesto njegove smrti formulacijom *villa sua*, tj. imanjem cara Nepota<sup>47</sup>. Poslije Nepotova umorstva u Dioklecijanovoj palači, 480. godine, novi vladar Italije, germanski vođa Odoakar, odlučio je intervenirati protiv njegovih ubojica, čime je dobio izgovor da pripoji Dalmaciju. Kada je naposljetku u tome uspio (480. – 482.), Odoakrovo osvajanje i Nepotova smrt označili su i ugasnuće zakonite carske vlasti u toj pokrajini. Dalmaciju su, naime, kao i Siciliju, Odoakar, Teodorik i njihovi nasljednici smatrali privatnom svojinom (*patrimonium*), kako proizlazi iz njihove administracije, zakonodavstva i isprava<sup>48</sup>. Ukoliko je taj zaključak opravdan, može se zaključiti da je ostrogotski vladar mogao manje-više slobodno raspolagati svim posjedima, bilo državnima ili carskima, unutar svoga kraljevstva. Na eventualnu prisutnost predstavnikâ ostrogotske vlasti u negdašnjoj Dioklecijanovoj palači možda upućuje osobito temeljit egzorcizam (v. *infra*) proveden u etapi Justinijanove rekonkviste nad više kulturnih mjesta unutar njenoga perimetra. Taj bi postupak

bio nepotreban ukoliko spomenuta mjesta nisu prije bila kompromitirana heretičkim arijanskim kultom gotskih vlastodržaca<sup>49</sup>. Pod ostrogotskom upravom Dalmacija je zajedno s Dioklecijanovom palačom ostala sve do bizantsko-gotskog rata (535. – 555.). Nakon povratka palače pod direktnu carsku kontrolu poslije Justinijanove rekonkviste, ona se vratila u nadležnost fiska. Upravu nad njom u ime fiska vjerojatno je vršio fiskalni predstavnik *conductor domus regiae*, dok je čitav kompleks (zajedno sa zavisnim zemljištem) potpadao pod *fundi iuris publici*, odnosno u višoj instanci pod *comes privatarum*; taj je pak ovisio o *comes sacri patrimonii*<sup>50</sup>. Je li pritom carska vlast dodijelila određene prostore palače nadležnoj crkvenoj dijecezi (salonitanskom nadbiskupu) ili je sâma inicirala izgradnju crkava, ostaje otvoreno pitanje.

Postoji simetrija u kultovima koji su u Dioklecijanovoj palači i u Ravenni nastajali nakon protjerivanja Gota po svršetku Justinijanove rekonkviste. Naime, u obama gradovima su sredinom 6. stoljeća slični činitelji uvjetovali jaku ekspanziju istih kultova: Teodora, Martina, Apolinara i, možda, *Anastasis*, sve redom kultova s antiarijanskim konotacijama, u atmosferi Justinijanove reafirmacije ortodoksije. U Splitu su ti kultovi u 6. stoljeću uneseni gradnjom crkviceâ nad sjevernim (Martin), zapadnim (Teodor), istočnim (Apolinar) i južnim (Anastazija – *Anastasis*) vratima (sl. 1b)<sup>51</sup>. Dioklecijanova palača tada je još bila carsko imanje i, nominalno, carska rezidencija, dok je Ravenna bila glavni grad prvo Zapadnoga Rimskog Carstva, zatim Ostrogotskoga Kraljevstva, napokon Ravenskoga Egzarhata. Stoga je u objema tim točkama obiju jadranskih obala težnja za temeljitim egzorcizmom heretičkih uspomena ostrogotskog razdoblja zacijelo bila vrlo izražena. Sustavno zamjenjivanje kulturnih mjesta potisnutoga kulta novim naslovniciima išlo je za tim

<sup>46</sup> Analizu ovih zbivanja, s izvorima i literaturom, vidi u I. BASIĆ, *Poleogeneza*, str. 84 i d.

<sup>47</sup> KOMES MARCELIN, *Kronika*, str. 126 (480.2): *His consulibus Nepos, quem dudum Orestes imperio abdicaverat, Viatoris et Ovidae comitum suorum insidiis haut longe a Salonis sua in villa occisus est*. O ovome vidi I. BASIĆ, *Diocletian's villa in Late Antique and Early Medieval historiography: a reconsideration*, *Hortus Artium Medievalium* 20, Zagreb - Motovun, 2014, str. 63-76.

<sup>48</sup> A. H. M. JONES, *The Later Roman Empire 284-602. A Social, Economic and Administrative Study*, vol. I. Oxford, 1964, str. 255-256. – R. DELMAIRE, *Largesses sacrées*, str. 693. – M. NIKOLANCI, *Die Dalmatinische Dynastie und der Untergang des Weströmischen Reiches*, *Vjesnik za arheologiju i historiju dalmatinsku* 77, Split, 1984, str. 273-292. – P. MACGEORGE, *Late Roman Warlords*. Oxford, 2002, str. 62.

<sup>49</sup> J. J. WILKES, *Diocletian's Palace, Split: residence of a retired Roman emperor*. Sheffield, 1986, str. 72 izrazio je mišljenje da je ostrogotski *comes* mogao stanovati u Palači.

<sup>50</sup> R. DELMAIRE, *Largesses sacrées*, str. 693.

<sup>51</sup> N. JAKŠIĆ, *Patron saints of the Medieval gates in Diocletian's palace*, *Hortus Artium Medievalium* 9, Zagreb - Motovun, 2003, str. 187-194. – N. JAKŠIĆ, *The cults of Byzantine-Ravennate provenance in Diocletian's Palace of Justinian's age*, *Bulletin de l'Association pour l'Antiquité tardive* 11, Paris, 2002, str. 79-83. Šire o tim crkvama: A. MILOŠEVIĆ, *Pre-dromanički zvonici u Dalmaciji i ranosrednjovjekovnoj Hrvatskoj*. Dubrovnik - Split, 2011, str. 151 i d.

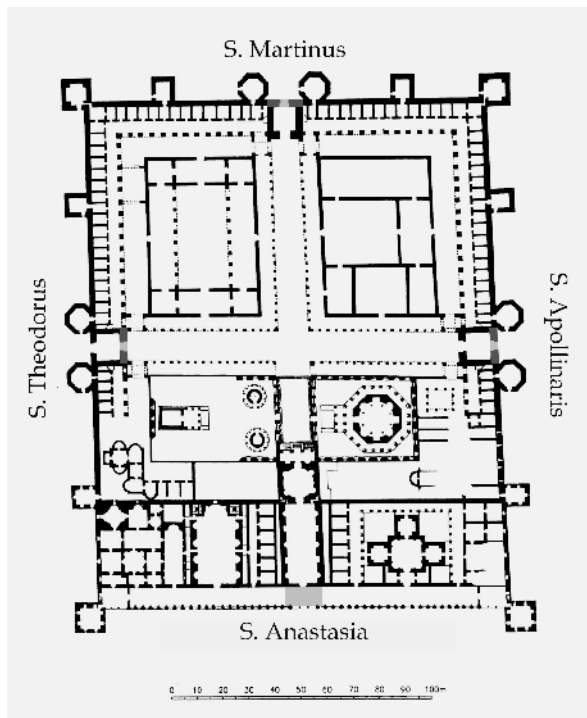

sl. 1b. Dioklecijanova palača, lokacije ranokršćanskih crkava na glavnim vratima (tlocrt: J. Marasović).

da u programatskom ključu svetaca neupitnih pravovjernih, upravo antiarijanskih odlika, poništi negativnu energiju mjesta ranijega „neispravnog“ štovanja. Paralelnost izbora svetih zaštitnika za takva mjesta u Ravenni i Dioklecijanovoj palači dopušta pretpostavku da su na obama mjestima sveci-zaštitnici izabrani po istoj osnovi u isto vrijeme.

Katolički nadbiskup Ravenne, Agnellus (557. – 570.) izvršio je nakon bizantsko-ostrogotskog rata svojevrstan egzorcizam bogoslužnih prostora arijanskog kulta sada prenamijenjenih rimokatoličkom kultu, obimnu *reconciliatio*, kako taj postupak naziva ravenski kroničar iz 9. stoljeća u biskupovoj biografiji: *Igitur iste beatissimus (sc. Agnellus archiepiscopus) omnes Gothorum ecclesias reconciliavit, quae Gothorum temporibus vel regis Theudericici constructae sunt, quae Ariana perfidia et hereticorum secta doctrina et credulitate tenebantur*<sup>52</sup>.

<sup>52</sup> AGNELLUS QUI ET ANDREAS, *Liber pontificalis ecclesiae Ravennatis*, (ur. O. Holder-Egger), *Monumenta Germaniae historica, Scriptores rerum Langobardicarum et Italicarum saec. VI-IX*, Hannover, 1878, str. 334 (c. 86). – A. URBANO, *Donation, dedication, and Damnatio memoriae: the Catholic reconciliation of Ravenna and the Church of Sant' Apollinare Nuovo*, *Journal of Early Christian Studies* XIII/1, Baltimore, 2005, str. 82, 84-85, 92. – D. M. DELIYANNIS, *Ravenna in Late Antiquity*. Cambridge, 2010, str. 206-213.

Slijedi popis crkava o kojima je riječ, što uključuje ostrogotsku arijansku katedralu (*Anastasis*) te druge crkve u gradu (Teodorikova palatinska kapela), kao i izvan njega. Sastavni dio tog procesa bila je promjena posvete crkava. Tako je Teodorikova dvorska crkva preposvećena u čast sv. Martina (da bi zatim u 9. – 10. stoljeću bila nazvana S. Apollinare Nuovo), dok je arijanska katedrala posvećena sv. Teodoru (današnji *Spirito Santo*). Sv. Apolinar je bio glavni zaštitnik grada Ravenne. Apolinar, Anastazija i Martin prikazani su na mozaiku u S. Apollinare Nuovo, i to Martin na počasnom mjestu kao prvi u povorci muških svetaca; njegov je kult nosio jasne antiarijanske konotacije<sup>53</sup>. Ovim preinakama prethodio je izgon iz Ravenne svih Gota koji nisu u gradu posjedovali nekretnine. Same, pak, posjede arijanske Crkve carska je vlast konfiscirala te dodijelila ravenskoj Crkvi zajedno s crkvenim građevinama, o njima ovisnim osobama i pratećom infrastrukturom<sup>54</sup>. Uslijedilo je obredno čišćenje i nova posveta crkava okaljanijem arijanskom herezom.

S obzirom na sve navedeno, veoma se slična situacija može pretpostaviti u Splitu, gdje se uloga nadbiskupa Petra (554. – 562.) kao zastupnika carske ortodoksije u salonitanskoj regiji može pretpostaviti utoliko više što je on, Petar, kao eksponent carske politike svoj položaj zadobio nakon smjene prethodnika Frontinijana (547. – 554.) koji je podupirao shizmu *Tria Capitula*. Neovisno o dilemama glede formalno-pravnog statusa crkava u palači, kler koji ih je opsluživao zasigurno je bio lokalni, salonitanski. Samim tim postaje moguće pratiti postupni ulazak mjesnih crkvenih struktura u carsku građevinu, kao i polagano povezivanje salonitanskih nadbiskupa s njom, već u ranom 6. stoljeću.

Još u 7. stoljeću, novi stanovnici Dioklecijanove palače salonitanskog podrijetla bili su dužni priskrbiti carsku dozvolu za preuzimanje carske palače i trajan boravak u njoj, kao davnašnjoj državnoj imovini. Cijeli sklop tih zbivanja detaljno je opisan u kronici Tome Arhidakona (građani su bizantskim carevima poslali *petitio*, na što su primili *sacrum rescriptum* s potrebnom dozvolom za ulazak u carski posjed), pri čemu je važno naglasiti da je kritika pokazala kako pravni termini i formule (*supplicatio*

<sup>53</sup> D. M. DELIYANNIS, *Ravenna*, str. 167-168.

<sup>54</sup> AGNELLUS, *Liber Pontificalis*, str. 333 (c. 85). – A. URBANO, *Donation*, str. 84.



*tio, petitio, sacrum rescriptum, iussio*) doista odgovaraju suvremenoj bizantskoj proceduri<sup>55</sup>.

\* \* \*

Od kasnih 1970-ih naovamo, davnašnja stajališta njemačkog arheologa i bizantologa Friedricha Wilhelma Deichmanna i njegovih nasljedovatelja uvelike su revidirana. Revizija je, uz literarne i zakonodavne izvore, obuhvatila i arheologiju koja je u posljednjih tridesetak godina pokazala – u nizu regionalnih studija – da je kronologija konverzija hramova mnogo kasnija nego što se prije mislilo te da najčešće ne proizlazi iz izravnih kršćansko-poganskih konflikata<sup>56</sup>. Evidentirane su, doduše, i destrukcije hramova, ali u veoma malom broju<sup>57</sup>. Od oko tri stotine zabilježenih slučajeva prenamjene hramova u crkve (prema slobodnijem proračunu), veoma je malen broj onih koji se mogu datirati u 4. ili 5. stoljeće. Većina ciljanih akcija preoblikovanja poganskih kulturnih mjesta u crkve započinje tek koncem 5. stoljeća, a vrhunac doživljava u 6. stoljeću. U tom trenutku, jasno, ona se već odavno nisu nalazila u funkciji, a mnoga među njima bila su u ruševnom stanju<sup>58</sup>.

U Grčkoj, primjerice, vrlo često do gradnje crkve na mjestu razrušenog hrama dolazi tek naknadno, nakon dugog vremenskog razmaka: drevna atenska svetišta (Erehtej, Hefestej) transformirana su u crkve tek potkraj 6. ili početkom 7. stoljeća, uz iznimku Partenona. Približno između 432. i 485. godine iz njega je uklonjena Fidijina kulturna statua Atene te je hram zatvoren<sup>59</sup>. Nakon određenog, poblize neodredivog, vremena, hram je preinačen u kršćansku baziliku posvećenu Bogorodici; precizniju dataciju tog događaja nije na temelju sadašnjih saznanja moguće odrediti, no sudeći po stilskim karakteristikama reljefa ugrađenih u novu crkvu, to se moralo dogoditi najkasnije u prvoj četvrtini 6. stoljeća. I u slučaju Partenona, dakle, može se precizno pratiti slijed: zabrana kulta – uklanjanje poganskoga kulturnog inventara – zatvaranje hrama – razdoblje neiskorištenosti – konverzija u crkvu. Prva crkva u gradskoj jezgri Atene smjestila se u Hadrijanovoj knjižnici, u drugoj četvrtini 5. stoljeća; kult Asklepija je u rudimentarnu obliku preživio u eponimnom atenskom hramu sve do 485. godine, kada su ga kršćani razorili te ondje podigli crkvu na samom kraju stoljeća<sup>60</sup>. S druge strane, mnogi grčki hramovi nisu

<sup>55</sup> TOMA ARHIDAKON, *Historia Salonitana*, c. X, str. 44, 46. O ovim terminima vidi R. KATIČIĆ, *Vetustiores ecclesiae Spalatensis memoriae, Starohrvatska prosvjeta*, ser. 3, sv. 17, Split, 1987, str. 17-51 i I. BASIĆ, *Poleogeneza*, str. 166-180.

<sup>56</sup> L. LAVAN, The end of the temples, str. xxi-xxii i bilj. 21. Do kraja 1970-ih, najutjecajniji radovi su bili F. W. DEICHMANN, *Frühchristliche Kirchen in antiken Heiligtümern, Jahrbuch des Deutschen Archäologischen Instituts LIV*, Berlin, 1939, str. 105-136 i F. W. DEICHMANN, *Christianisierung (der Monumente)*, u: *Reallexikon für Antike und Christentum*, Bd. II, Stuttgart, 1954, str. 1228-1241. Usp. također F. W. DEICHMANN, *Vom Tempel zur Kirche*, u: *Mullus. Festschrift Theodor Klauser*, (ur. A. Stüber, A. Hermann), [Jahrbuch für Antike und Christentum, *Ergänzungsband I*], Münster, 1964, str. 52-59.

<sup>57</sup> B. WARD-PERKINS, Reconfiguring sacred space: from pagan shrines to Christian churches, u: *Die spätantike Stadt und ihre Christianisierung*, (ur. G. Brands, H.-G. Severin), Wiesbaden, 2003, str. 285-290. – R. BAYLISS, *Provincial Cilicia*. – B. CASEAU, The fate.

<sup>58</sup> B. CASEAU, *Polemein Lithois*, str. 103, 105-106. – J. VAES, *Christliche Wiederverwendung*, str. 310-313 zaključuje da je između 30 i 50% svih ranokršćanskih i ranosrednjovjekovnih crkava sagrađeno u pretkršćanskim (kulturnim i profanim) objektima. F. W. DEICHMANN, *Frühchristliche Kirchen*, mogao je u svoje doba zabilježiti ukupno samo 89 primjera prenamjene.

<sup>59</sup> H. G. SARADI, Late paganism and Christianisation in Greece, u: *The archaeology of Late Antique 'Paganism'*, (ur. L. Lavan, M. Mulryan), Leiden - Boston, 2011 [Late Antique Archaeology 7], str. 268-270.

<sup>60</sup> A. FRANTZ, *From Paganism to Christianity*, str. 202-204. – J.-M. SPIESER, *La christianisation des sanctuaires païens en Grèce*, u: *Neue Forschungen in griechischen Heiligtümern*, (ur. U. Jantzen), Tübingen, 1976, str. 310-311. – H. SARADI, *Byzantine City*, str. 360. – H. G. SARADI, *Late paganism*, str. 273-276. Dapače, A. FRANTZ, *From Paganism to Christianity*, str. 195 tvrdi da je: „Temple of Asklepios, under pressure of the imperial edicts, was deconsecrated, but not destroyed, shortly before Proclus' death in 485, and its destruction, whether at the hands of Christians, by earthquake, or from natural decay, occurred toward the end of the fifth century or the beginning of the sixth, to be followed after the closing of the schools in 529 by the construction of the church amidst the temple's ruins“. P. CASTRÉN, *Paganism and Christianity in Athens and vicinity during the fourth to sixth centuries A.D.*, u: *The idea and ideal of the town between Late Antiquity and the Early Middle Ages*, (ur. G.-P. Brogiolo, B. Ward-Perkins), Leiden - Boston - Köln, 1999, str. 218-219, dovodi u pitanje dataciju tetrakonhalne građevine u Hadrijanovoj knjižnici te ostavlja otvorenom mogućnost da je crkva sagrađena u drugoj polovini 5. ili u 6. stoljeću. Smatra da je tetrakonh zamijenio svetište carskoga kulta koje se moralo nalaziti negdje u knjižnici. Utoliko je ova situacija nalik onoj u Tarragoni (vidi *infra*).

uopće aktivno destruirani, već pasivno prepušteni prirodnom propadanju nakon što su zatvoreni (Zeusov hram u Olimpiji, Apolonovi hramovi u Delfima i Delu)<sup>61</sup>. Od oko stotinu dosad zabilježenih slučajeva konverzije hramova u crkve na grčkom ozemlju, velika većina datira iz 5. i 6. stoljeća<sup>62</sup>. Kronologija konverzije hramova u crkve je jednako kasna i u Italiji: u Trstu je gradska katedrala instalirana na Kapitolij u drugoj polovini 5. stoljeća, u Novari je crkva sv. Petra i Pavla zauzela prijašnji hram oko 500. godine, hram Minerve u Sirakuzi kristijaniziran je u 6. stoljeću, a hramu Konkordije u Agrigentu isto se dogodilo tek 597. godine<sup>63</sup>. Što se tiče Male Azije, hram Reje, majke bogova, u Kiziku posvećen je kultu Bogorodice za Zenonove vladavine (476. – 491.); sredinom 6. stoljeća kršćanskom su kultu privedena dva hrama u Komani u Kapadokiji; neposredno uz Dionizijev hram u Miletu sagrađena je crkva sv. Mihovila između 595. i 605. godine<sup>64</sup>. Svratimo li pogled na Hispaniju, proizlazi da ni ondje arheološki, literarni i zakonodavni izvori ne dozvoljavaju dataciju konvertiranih hramova raniju od 6. stoljeća (u ponekim slučajevima čak i 7. stoljeća)<sup>65</sup>. U Sjevernoj Africi, kroz veći dio 4. stoljeća nema svjedočanstava o konverziji hramova, ali ni

o organiziranim aktivnostima kršćana protiv hramskih zdanja. Kod nekoliko primjera transformacija hramova u crkve datacija na prijelaz 4. u 5. stoljeće je moguća, ali problematična. Većina pouzdanije datiranih slučajeva potječe iz bizantskog razdoblja (nakon 534.), kada su niz starijih svetišta zauzele i počele koristiti bizantske trupe. Dio istraživača smatra da je uzrok tome bilo zaziranje kršćana od poganskih građevina i njihove negativne spiritualne moći. Općenito govoreći, u Africi prije kasnog 5. stoljeća rijetko se javljala konverzija hramova u crkve<sup>66</sup>. U svemu, dakle, na Zapadu prije 6. stoljeća gradnja crkava u hramovima ili blizu njih nije bila ni česta, ni uobičajena pojava<sup>67</sup>.

Propadanje hramova više je, izgleda, bilo posljedica njihova polaganog dotrajavanja nego koordiniranog i ravnomjernog zatiranja, koje i nije bilo posvemašnje. Francusko-švicarski arheolog Jean-Michel Spieser nakon arheoloških istraživanja provedenih na poganskim kulturnim objektima Grčke zaključuje: a) da su kršćani razorili vrlo malo poganskih hramova u Grčkoj; b) da u ono malo slučajeva kada i jest došlo do programatskog zatiranja, nad ostatcima poganskih svetišta uopće nisu bile građene kršćanske crkve; c) da, s veoma malo iznimaka, crkve koje jesu građene na poganskom kulturnom toposu datiraju iz toliko kasnijega vremena da mjesto njihovog podizanja tada nije više uopće moglo imati ikakav protupoganski značaj<sup>68</sup>. U situacijama, dakle, kada postoji topografska koincidencija između hrama i crkve, valja provjeriti je li hram uništen neposredno prije negoli je crkva sagrađena, ili između tih dvaju događaja postoji vremenski

<sup>61</sup> J.-M. SPIESER, La christianisation, str. 310-317. – V. DÉROCHE, Delphes: la christianisation d'un sanctuaire païen, u: *Actes du XI<sup>e</sup> Congrès International d'archéologie chrétienne, Lyon, Vienne, Grenoble, Genève et Aoste (21-28 Septembre 1986)*, vol. III, (ur. N. Duval, F. Baritel, P. Pergola), Roma - Città del Vaticano, 1989, str. 2713-2723. Na ovu postupnost u preuzimanju hramova za kršćansku namjenu upozorava i J.-P. CAILLET, La transformation en église d'édifices publics et de temples à la fin de l'Antiquité, u: *La fin de la cité antique et le début de la cité médiévale de la fin de III<sup>e</sup> siècle à l'avènement de Charlemagne. Actes du colloque tenu à l'Université de Paris X-Nanterre les 1, 2 et 3 avril 1993*, (ur. C. Lepelley), Bari, 1996, str. 196-197, 200.

<sup>62</sup> H. G. SARADI, Late paganism, str. 303.

<sup>63</sup> F. W. DEICHMANN, Frühchristliche Kirchen, str. 134-135. – J.-P. CAILLET, La transformation, str. 199-200.

<sup>64</sup> F. W. DEICHMANN, Frühchristliche Kirchen, str. 129-130. – J.-P. CAILLET, La transformation, str. 200-201.

<sup>65</sup> J. ARCE, *Fana, templa, delubra*, str. 198-206. Autor upozorava da je Tarragona zasad jedini hispanski primjer hrama kristijaniziranog prije kasnog 6. ili ranog 7. stoljeća, što je i arheološki dokazano. Ipak, autor ostavlja otvorenim sljedeće pitanje: „By the time it was converted the temple may well have no longer been regarded as a pagan structure by the inhabitants of the city“.

<sup>66</sup> G. SEARS, The fate of the temples in North Africa, u: *The archaeology of Late Antique 'Paganism'*, (ur. L. Lavan, M. Mulryan), Leiden - Boston, 2011 [Late Antique Archaeology 7], str. 246, 249-250, 252-255. O zaziranju od hramskih građevina: H. SARADI MENDELOVICI, Christian attitudes, str. 50. – R. BAYLISS, *Provincial Cilicia*, str. 59-61.

<sup>67</sup> B. WARD-PERKINS, Re-using the architectural legacy of the past: *entre idéologie et pragmatisme*, u: *The idea and ideal of the town between Late Antiquity and Early Middle Ages*, (ur. G.-P. Brogiolo, B. Ward-Perkins), Leiden, 1999, str. 225-244. – B. WARD PERKINS, Reconfiguring sacred space, str. 286-287. – R. BAYLISS, *Provincial Cilicia*, str. 26-29. – L. LAVAN, The end of the temples, str. xxxvi. Prvi datirani slučaj je preinaka hrama u Novari u crkvu oko 500. godine, o kojoj piše Enodije (G. CANTINO WATAGHIN, *Ut haec aedes*, str. 731).

<sup>68</sup> J.-M. SPIESER, La christianisation. – H. SARADI MENDELOVICI, Christian attitudes, str. 49-50.

hijat<sup>69</sup>. U potonjem slučaju, treba pokušati utvrditi koliko je dug taj hijat bio, i temeljem toga zaključiti je li gradnja crkve na mjestu hrama uopće mogla imati ikakvu protupogansku simboliku nakon toliko proteklog vremena.

U istraživanju koje je obuhvatilo čitavo Carstvo i sve vrste raspoloživih materijalnih i pisanih izvora, engleski arheolog Richard Bayliss je pokazao da je samo 120 hramova bilo konvertirano u crkve (prema njegovom konzervativnijem proračunu), od čega se samo trećinu konverzija može datirati prije kraja 5. stoljeća. S druge strane, aktivna destrukcija hramova bila je vrlo rijetka pojava, uglavnom vezana uz sâm kraj 4. stoljeća, kada ju je podupiralo carsko zakonodavstvo Teodozija I.: prema Baylissu, na ozemlju Carstva zabilježena su 43 slučaja uništenja ili desakralizacije hramova, od čega samo 4 pouzdano arheološki potvrđena<sup>70</sup>. Simptomatično je da većina od ta 43 slučaja potječe s Levanta (21) i iz Egipta (7), što upućuje na regionalne varijacije u procesima napuštanja, razaranja i konverzije hramova<sup>71</sup>. U tim varijacijama zapadna polovica Carstva, svakako, nije igrala veliku ulogu u transformacijama hramskih građevina, naročito ne prije 6. stoljeća. Zato valja računati s regionalnim specifičnostima unutar određenih dijelova Carstva. No, i regionalne studije su pokazale da su destrukcija i konverzija – naročito u zapadnim provincijama – veoma kasne i neuobičajene. Nasuprot tome stoje tisuće poganskih svetišta o čijoj se destrukciji ili konverziji nije sačuvalo ni pisanih, ni materijalnih tragova. No problem s identificiranjem svetišta koja su pasivno negirana napuštanjem i zatvaranjem, njihova je arheološka (ne)vidljivost. Kako su istaknuli Stephen Emmel, Ulrich Gotter i Johannes Hahn: „Jer, ne samo da je moguća ranokršćanska reupotreba određenog hrama ili bilo koje druge građevine – a da to uopće ne urodi značajnim i trajnim tragovima – nego je jednako moguća i prvotna, profana reupotreba kulturnog objekta čak i prije nego je zadobio ulogu crkve“<sup>72</sup>.

<sup>69</sup> R. BAYLISS, *Provincial Cilicia*, str. 58-64. – S. EMMEL, U. GOTTER – J. HAHN, „From temple to church“, str. 12.

<sup>70</sup> R. BAYLISS, *Provincial Cilicia*, str. 16-25, 32-49, 50-57, 107-120, 124-129.

<sup>71</sup> G. CANTINO WATAGHIN, *Ut haec aedes*, str. 716-717. – R. BAYLISS, *Provincial Cilicia*, str. 64-69.

<sup>72</sup> S. EMMEL - U. GOTTER - J. HAHN, „From temple to church“, str. 10: „For not only is an early Christian reuse of a temple or of any other building possible without there being any relevant or enduring traces left

Gore spomenuti inovativni pristupi problemu reupotrebe polučili su nekolicinu važnih zaključaka: ustanovljena su tri različita razdoblja transformacije rimskodobnih poganskih i profanih građevina u crkve, svako od njih s prepoznatljivim značajkama; u prvoj fazi (odnosi se pretežito na 4. stoljeće) kršćanske preinake odnosile su se prvenstveno na adaptacije profanih, privatnih zgrada; tijekom druge faze reutilizirane su javne građevine svih vrsta; u trećoj fazi (u 5. i 6. stoljeću) prisvajani su na koncu i poganski hramovi te svetišta<sup>73</sup>. Primjer Splita izvrsno se uklapa u ove opće razvojne linije. Ovome treba dodati da su navedene studije pokazale kako je mnoga važna rimska svetišta i javne spomenike (npr. „Romulov hram“, Panteon, Atensku akademiju, Serapej u Aleksandriji, hramski kompleks na otoku File kod Asuana itd.) Crkva prisvojila tek nakon dugog i složenog postupka koji je uključivao niz koraka – pri čemu je njihova konverzija i kristijanizacija bila posljednji korak. Ta postupnost stjecanja bila je još izraženija u slučajevima kada se pokušavalo doći do dijelova carskih imanja ili javnih dobara, koja se nisu mogla uzurpirati nekažnjeno i proizvoljno (ovo, dakako, vrijedi *a fortiori* kada se, k tome, radi o *carskoj grobnici* na *carskom posjedu*). Reupotreba poganskih kulturnih objekata predstavljala je posljednju fazu u kronološkom razvitku, zato što je postojao popriličan vremenski razmak od napuštanja hrama do njegove preinake u crkvu. Na taj je način konverzija ustvari izgubila svaki protupoganski karakter. Drugim riječima, često je bila više utilitarne, nego ideološke naravi<sup>74</sup>.

behind to begin with, but just as possible is a first, profane reuse of a cultic building before it found a new character as a church“.

<sup>73</sup> J. VAES, *Christliche Wiederverwendung*, str. 310-313. – A. KARIVIERI, *From pagan shrines*, str. 77.

<sup>74</sup> J. Arce sažima diskusiju na sljedeći način: „This anomaly [i.e. the fact that over 200 years had elapsed after the closing by law of the pagan sanctuaries before a temple of Rome was converted into a church] means that several possible motives may lie behind temple destruction: (i) temples were destroyed or razed as an expression of fanaticism and intolerance by certain Christians; (ii) temples were slowly and deliberately dismantled in order to reuse their materials (*spolia*) in other buildings or for other purposes (such as lime-burning); (iii) they were simply abandoned, a process which perhaps began before the 4th c. In this way, a temple could have lain empty and unused and deprived of meaning, but with the building still being respected; (iv) temples were abandoned but still respected by Christians, if only for practical reasons, something we get a hint of within the imperial legislation and in

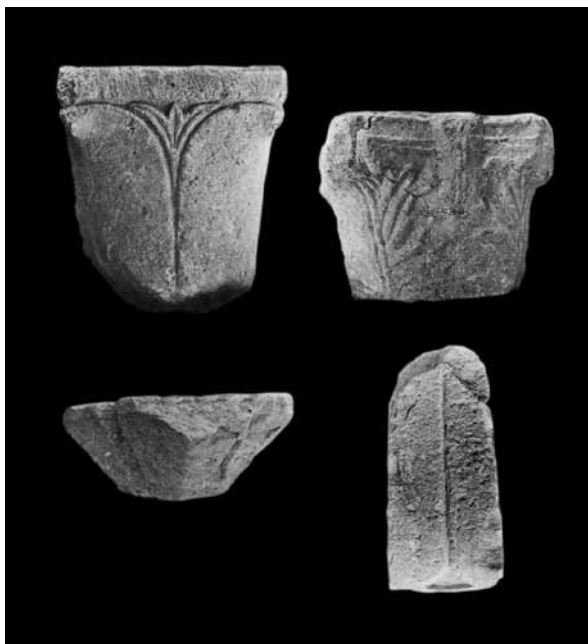

sl. 2a. Split, ranokršćanski ulomci pronađeni u okružju katedrale sv. Dujma, 6. stoljeće (I. Mirnik, 1989, Pl. 15).

Prema tome, transformacija poganskih spomenika nužno ima mnogo lica, i plauzibilni odgovori su mogući jedino ukoliko „postavljamo pitanja o lokalnim religijskim, društvenim i političkim konfiguracijama, i to u regionalnom kao i u carskom kontekstu“<sup>75</sup>. Kako je Konstancije II. izdao nekoliko zakonskih akata zabranjujući poganska žrtvovanja i obrede, istodobno stavljajući poganske spomenike pod pasku države kao javne urese, dužni smo razlikovati fizički kontinuitet poganskih svetišta od kontinuiteta njihove aktivne upotrebe. Drugim riječima, postoji vremenski odnos – nerijetko i znatan vremenski odmak – između napuštanja ili zatvaranja svetišta i njihove preobrazbe u kršćanske crkve. U ovom slučaju moramo računati s „izrazitim prekidom, s desakralizacijom koja je bila praćena, no tek u kasnijem i odjelitom navratu, resakraliza-

some Christian writers; (v) temples were abandoned but then exploited for other functions, such as housing, workshops or storage spaces; or, lastly, (vi) they were transformed into churches. This may have occurred after some of the changes above“ (J. ARCE, *Fana, templa, delubra*, str. 197-198, citirajući R. KRAUTHEIMER, *Rome: Profile of a City, 312-1308*. Princeton, 1980, str. 72).

<sup>75</sup> S. EMMEL - U. GOTTER - J. HAHN, „From temple to church“, str. 4: „pose questions about local religious, social and political configurations within both regional and imperial contexts“.

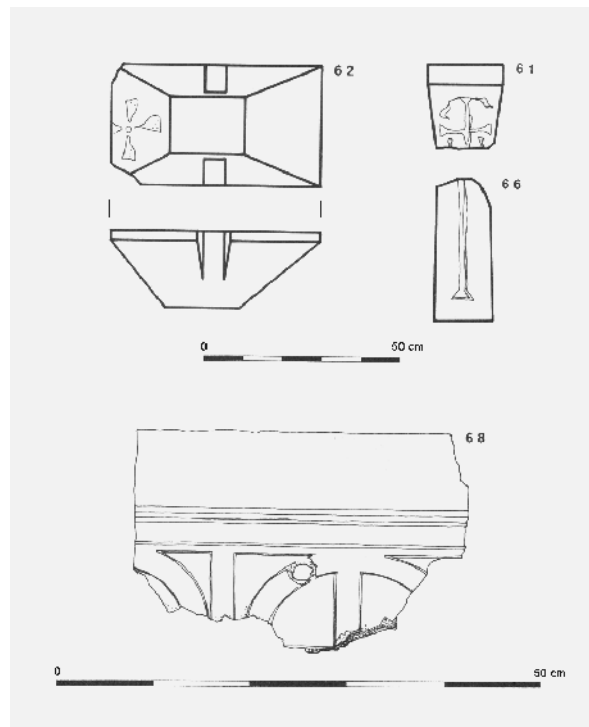

sl. 2b. Split, ranokršćanski ulomci pronađeni u okružju katedrale sv. Dujma, 6. stoljeće (I. Mirnik, 1989, Pl. 8).

cijom negdašnjeg kulturnog prostora“<sup>76</sup>. Odlučujuća arheološka evidencija o tome u slučaju Splita su spomenuti ulomci koji pripadaju 6. stoljeću. Konverzija mauzoleja u crkvu, stoga nije bila direktna, već se odigrala dva stoljeća nakon Dioklecijanove smrti, dok je sama adaptacija svedena na jednostavno opremanje interijera oktogona ranokršćanskim liturgijskim instalacijama tipičnim za to doba.

Pošto je nedvojbeno da je Dioklecijanova palača (a moguće otprije i samo zemljište na kojem je građena) bila dio carskog posjeda, zadržanog u fiskalnom vlasništvu u narednim stoljećima, zaobilaznje te činjenice prirodno je rezultiralo nekim zastarjelim teorijama koje će u predstojećim studijama trebati postupno nadilaziti. Kao dio neotuđivog krunskog vlasništva, splitska palača i mauzolej bili su pod carskom nadležnošću. Stoga je za svaki zahvat koji bi doveo u pitanje funkcioniranje palače – i njenih sastavnica – nužna bila carska odredba. Eventualno uklanjanje poganskih sadržaja moralo se odvijati u više etapa, u duljem trajanju: obustava

<sup>76</sup> S. EMMEL - U. GOTTER - J. HAHN, „From temple to church“, str. 5: „marked break, with a de-sacralization that was followed, only in a later and separate step, by a re-sacralization of the former cultic space“.



sl. 3a. Split, Arheološki muzej, ranokršćanski pilastar (lijevo) pronađen uz katedralu sv. Dujma, 6. stoljeće (foto: I. Basić).

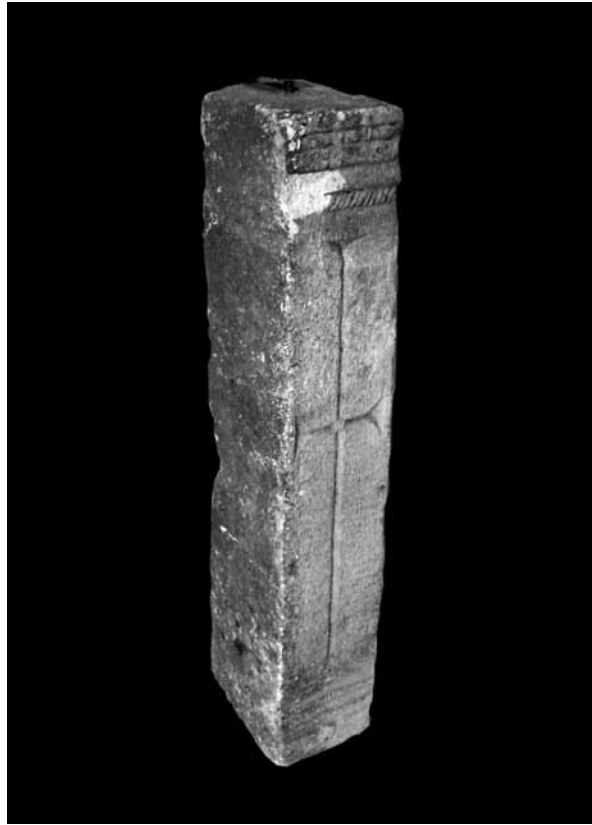

sl. 3b. Split, katedrala sv. Dujma, ranokršćanski pilastar, 6. stoljeće (foto: I. Basić).

kulturnih obreda, desakralizacija, razvrgavanje inventara, egzorcizam, zatvaranje, adaptacija, kristijanizacija.

Arheološki nalazi najranije postdioklecijanske faze nisu osobito zastupljeni u stručnoj literaturi, premda se radi o realno neobično važnim i egzaktnim materijalnim pokazateljima koji mogu baciti novo svjetlo na kasniji razvoj cijelog kompleksa. Riječ je o nekolicini primjeraka ranokršćanske reljefne plastike, pronađenih u iskopavanjima interijera i neposrednoga eksterijera katedrale, a može ih se pouzdano datirati<sup>77</sup>. Jugoistočno od mauzoleja pronađena su dva ranokršćanska kapitela, od kojih je jedan bio reutiliziran u ranosrednjovjekovnom zidu; taj arheološki jasno utvrđen stratigrafski po-

kazatelj pouzdano upućuje da je cjelina kojoj su ranokršćanski kapiteli pripadali bila razvrgnuta već u ranom srednjem vijeku. Većina ranokršćanskih ulomaka Dioklecijanove palače kojima je moguće pratiti stratigrafski kontekst potječe iz sektora neposredno sjeveroistočno i neposredno jugoistočno (oko termi) od careva oktogona, s još jednom zonom u jugoistočnom kvadrantu palače, između triklinija i istočnoga poteza obodnoga zida. Ti nalazi uključuju: dio sanduka sarkofaga, dio poklopca drugog sarkofaga, dva impost-kapitela dekorirana križevima, tri manja pojednostavljena kapitela vegetabilne dekoracije, dva fragmenta pluteja, ostatak jednostavne tranzene i dio pilastra s urezanim križem (sl. 2a-b)<sup>78</sup>. Svi su nalazi odmah po pronalaženju datirani u 6. stoljeće, a ta datacija se s

<sup>77</sup> Većina ulomaka sakupljena je u S. PIPLOVIĆ, *Ranokršćanski Split, Grada i prilozi za povijest Dalmacije* 21, Split, 2008, str. 141-171 i I. BASIĆ, *Poleogeneza*, str. 424-469. Nekoliko novouočenih istovrsnih ulomaka iz drugih dijelova palače donose K. MARASOVIĆ - T. MARASOVIĆ, *Naseljavanje Dioklecijanove palače*, u: *Munuscula in honorem Željko Rapanić. Zbornik povodom osamdesetog rođendana*, (ur. M. Jurković, A. Milošević), Zagreb - Motovun - Split, 2012, str. 97.

<sup>78</sup> I. MIRNIK, *Roman architectural fragments*, u: *Diocletian's Palace. American-Yugoslav Joint excavations*, vol. VI, (ur. S. McNally, I. Dvoržak-Schrunk), Minneapolis, 1989, str. 6, 25, 35-36 (kat. br. 61-72 i Pl. 8, 14, 15). Za naša razmatranja je važno naglasiti da je plutej (str. 36, kat. br. 68 i Pl. 8) pronađen unutar jugozapadnog dvorišta temenosa Dioklecijanova mauzoleja.



sl. 4a. Split, katedrala sv. Dujma, ranokršćanski reljef s prikazom kantarosa, 6. stoljeće (M. Ivanišević, 1987, sl. 2).

vremenom samo učvrstila. Moguće im je pridružiti još tri pilastra s križevima (sl. 3a-b), te u literaturi prilično zanemareni reljef s prikazom kantarosa (sl. 4a), pronađen u jasnom stratigrafskom kontekstu unutar sjeveroistočne niše u Dioklecijanovu mauzoleju, kojeg se i ikonografski i stilski može pouzdano datirati u 6. stoljeće<sup>79</sup>. U funkcionalnom smislu svi ti ulomci, osim sarkofaga, predstavljaju ostatke arhitektonske plastike i liturgijskih instalacija – oltarnih ograda (pluteja, pilastara, stupića i kapitela), pilastara bifora i prozorskih elemenata – tipične za crkvene interijere Justinijanova razdoblja (527. – 565.)<sup>80</sup>. Njihova topografija, pak, koncentri-

<sup>79</sup> M. IVANIŠEVIĆ, Stari oltar svetog Staša u splitskoj prvostolnoj crkvi, *Starohrvatska prosvjeta*, ser. 3, sv. 17, Split, 1987, str. 137-138 i sl. 2. Reljef je dovoljno usporediti s plutejem iz bazilike sv. Feliksa i Fortunata u Vicenzi (sl. 4b) [*Corpus Architecturae Religiosae Europaeae (saec. IV-X)*, vol. II.1: *Province di Belluno, Treviso, Padova, Vicenza*, (ur. G.-P. Brogiolo, M. Ibsen). Zagreb, 2009, str. 253-254 i fig. 11] datiranim u prvu trećinu 6. stoljeća, nedugo prije izbijanja rata 535. godine. Za još jednu komparaciju, vidi F. W. DEICHMANN, Konstantinopler und ravnatische Sarkophag-probleme, *Byzantinische Zeitschrift* 62, München, 1969, str. 291-307, Abb. 2. Za ostale pilastre vidi I. BASIĆ, *Poleogeneza*, str. 103-104, 434.

<sup>80</sup> Za analogije usp. *Salona I. Catalogue de la sculpture architecturale paléochrétienne de Salone*, (ur. N. Duval, E. Marin, C. Metzger), Rome - Split, 1994. (Co-



sl. 4b. Vicenza, Museo Diocesano, plutej oltarne ograda s prikazom jaganjaca i kantarosa, iz bazilike sv. Feliksa i Fortunata, 6. stoljeće (CARE, II.1, 2009, str. 253, fig. 11).

rana na okruženje Dioklecijanova oktogona, indikativna je jer ukazuje da se po svemu sudeći radilo o ostacima ranokršćanskih reljefa vezanih upravo uz nekadašnji carski mauzolej. Oni zasad predstavljaju najstariji sloj skulpture koji je moguće vezati uz Dioklecijanov oktogon. Samim time, predstavljaju i najstariji materijalni trag prenamjene tog kulturnog prostora u kršćanske svrhe<sup>81</sup>. Zbog oblika zdanja

llection de l'École française de Rome, 194), str. 15 (N. Duval), str. 22-39 i Pl. IX-XII, str. 124-130 i Pl. XXV-XXX.

<sup>81</sup> Materijalni tragovi međurazdoblja (4. i 5. stoljeće) za sada nisu razaznati među raspoloživom arheološkom građom iz oktogona i njegove najuže okoline. Prostorija neутvrđene funkcije sjeveroistočno od mauzoleja, okružena trijemom i opremljena podnim mozaicima (Bulićeva ulica) ne može se uzimati kao argument za kristijanizaciju mauzoleja raniju od 6. stoljeća, iz dva temeljna razloga: prvo, ne radi se o prostoru Dioklecijanova mauzoleja, nego o prostoru neprijeporno izvan njegova perimetra (štoviše, izvan mauzolejeva temenosa) te bi bilo deplasirano s njim povezivati kristijanizaciju mauzoleja; drugo, nedokazivo je da je zgrada ukrašena spomenutim mozaicima bila sakralne namjene, jer za to nema nikakvih pokazatelja. Ondje istražene i prezentirane mozaike J. Jeličić-Radonić uvjerljivo povezuje s mozaicima Simferijevo-Hezihijeve bazilike u Saloni i redatira u početak 5. stoljeća. O istraživanjima tog lokaliteta vidi LJ. KARAMAN, O počecima srednjevjekovnog Splita do godine 800., u: *Serta Hoffilleriana [Vjesnik Hrvatskog arheološkog društva, XVIII-XXI (1937 - 1940)]*, Zagreb, 1940, str. 422-423. – J. MARASOVIĆ - T. MARASOVIĆ - S. MCNALLY - J. WILKES, *Dioklecijanova palača. Izvještaj o jugoslavensko-američkom projektu istraživanja jugoistočnog dijela Palače. Prvi dio*, Split, 1972, str. 13-17, 42-44. – J. JELIČIĆ RADONIĆ, Mozaici Simferijevo Hezihijeve katedrale u Saloni, *Prilozi povijesti umjetnosti u Dalmaciji* 38, Split, 1999 - 2000, str. 60-67.



sl. 5. Split, katedrala sv. Dujma, križevi urezani na vanjskom južnom zidu (foto: A. Milošević).

pogodnog za kršćansku liturgiju, strukturalne promjene su trebale biti minimalne: dovoljno je bilo instalirati oltar u glavnu apsidu, te crkvu opremiti najnužnijim liturgijskim namještajem<sup>82</sup>.

Polazeći od svih navedenih podataka i od njihove konfrontacije s općim razvojem kristijanizacije poganskih zdanja – kako je ovdje u najširim crtama izneseno – dolazimo do zaključka kako su najranije, arheološki potvrđene liturgijske instalacije kršćanskoga kulta u Dioklecijanovom mauzoleju u njega umetnute u 6. stoljeću<sup>83</sup>. Radi se o najstarijim potvrdama kršćanskog bogoslužja u prijašnjem tetrarhijskom oktogonu. Ovakav zaključak, s jedne

strane, izgleda da potvrđuje da je do adaptacije carskog mauzoleja došlo barem stotinjak godina prije tradicionalno usvojenog datuma (sredine 7. stoljeća); s druge strane, ovakav zaključak implicira da je Dioklecijanova grobnica trajala u svojem izvornom stanju i funkciji mnogo duže nego što se prije pretpostavljalo. Dodatnu potvrdu tim egzaktnim arheološkim pokazateljima pruža nekoliko tekstualnih izvora, iz 4., 5. i 6. stoljeća. Uz Amijanovo izlaganje o aferi iz 356. godine, naročitu važnost ima podatak koji donosi Sidonije Apolinar (oko 430. – 489.) koji, čini se, potkrepljuje zaključak da je careva grobnica u njegovo vrijeme još uvijek bila u funkciji.

Iako su ove činjenice i materijalni tragovi odavno poznati, ni rezultati arheoloških istraživanja niti njihove implikacije po proces konverzije nisu nikada dovedeni u korelaciju<sup>84</sup>. U skladu s time, mnogi argumenti i doprijašnji zaključci o kristija-

<sup>82</sup> Usp. sličan slučaj s Panteonom 609. godine: S. DE BLAAUW, *Das Pantheon als christlicher Tempel*, *Boreas* 17, Münster, 1994, str. 13-26. – A. ZIOLKOWSKI, *Pantheon*, u: *Lexicon topographicum urbis Romae*, vol. IV, (ur. E. M. Steinby), Roma, 1999, str. 54-61. – J. ARCE, *Fana, templa, delubra*, str. 196.

<sup>83</sup> Jasna indicija u tom smislu je i činjenica što je na vanjskim (više na južnim nego na sjevernim) zidovima splitskog oktogona urezan niz križeva (sl. 5), dio njih ranokršćanske tipologije (premda ih u nedostatku sistematiziranog korpusa križeva na istočnom Jadranu nije moguće apsolutno kronološki klasificirati). Križevi nisu objavljeni, a o njima je pisao jedino A. MILOŠEVIĆ, *Križevi na obložnicama ranosrednjovjekovnih grobova u okolici Sinja*. Dubrovnik - Split, 2008, str. 63 i bilj. 110. S morfološke točke gledišta, dio tih križeva je pouzdano ranokršćanski, iako su neki vjerojatno kasniji, ranosrednjovjekovni ili kasnosrednjovjekovni. Dio križeva prekrila je, inkorporirala ili poništila gotička škropionica ugrađena uz desni dovratnik južnog portala, što je jasna indikacija njihove starosti. Zanimljivo je što su križevi uklesani ponajviše na vanjskim zidovima između južnih vrata katedrale i prezbiterija.

<sup>84</sup> U ranijoj literaturi, pretpostavke o oktogonu kao mogućoj ranokršćanskoj crkvi načela je B. MIGOTTI, *Vrste i namjene ranokršćanskih zdanja u Dalmaciji, Radovi Filozofskog fakulteta u Zadru, Razdio povijesnih znanosti* 34(21), Zadar, 1994 - 1995, str. 122. Da se posveta mauzoleja ne mora nužno povezati uz osnutak biskupije prvi je točno konstatirao N. CAMBI, *Kult Marije u Solinu i Splitu (IV. - XI. st.) u svjetlu arheološke evidencije*, *Bogoslovska smotra* XLIV/2-3, Zagreb, 1974, str. 284. – Slično i G. NIKŠIĆ, *Svjetlo u katedrali sv. Duje u Splitu*, *Kulturna baština* XX/28-29, Split, 1997, str. 38: „Vrlo vjerojatno je i prije Ivana Ravenjanina, prijenosa kostiju solinskih mučenika i osnutka katedrale u Mauzoleju postojala ranokršćanska crkva posvećena svetoj Mariji. Ta najranija faza osim nekim povijesnim indicijama nije još potvrđena materijalnim dokazima“.

nizaciji mauzoleja neizbježno su ostali polovični i nedorečeni. Neke druge iznenađujuće pojedinosti – što stoje u raskoraku s tradicionalnim viđenjima o represivnoj kršćanskoj reakciji – također nisu nikada bile zadovoljavajuće objašnjene. Kako je, primjerice, moguće da je kružni friz pod kupolom u unutrašnjosti mauzoleja – s reljefnim likovima Dioklecijana, Priske, erotâ i Hermesa Psihopompa<sup>85</sup> – netaknut preživio navodnu kršćansku represiju? Dapače, kako je moguće da je u ikonografskom smislu najvažniji reljef toga friza, smješten unutar gornjeg reda trabeacije točno iznad glavne istočne niše – vjerojatno s prikazom Jupitra i/ili careve apoteoze – neoštećen opstao sve do 15. ili 16. stoljeća<sup>86</sup> (kad je na njegovom mjestu probijen prozorski otvor)? Sve izneseno iznova upućuje na zaključak da nije bilo neposredne, spomena vrijedne kršćanske represije nad memorijom umrlog cara. Točnije rečeno, ikonografski važni dijelovi poganskog interijera oktogona ostavljeni su na licu mjesta barem do 6. stoljeća, kada dolazi do prvih funkcionalnih modifikacija. Nažalost, nemoguće je znati u kakvom je stanju Dioklecijanov mauzolej bio u trenutku kada je u 6. stoljeću reupotrijebljen. No nakon dvije stotine godina, ako se nije koristio u neku drugu svrhu, realno je pretpostaviti da je bio u trošnom i zapuštenom stanju. Taj proces je najbolje sažela bizantologinja Alison Frantz: „Proces transformacije sastojao se od dvije, možda tri, faze: dekonsekracija uklanjanjem kultne statue i ostalog poganskog inventara; moguća međufaza kada je građevina korištena kao bogoslužni prostor, ali bez ikakvih strukturalnih promjena; konačno, arhitektonsko preinačavanje kako bi se prostor prilagodilo zahtjevima kršćanske liturgije; (...) Međufaza, po prirodi stvari, ne ostavlja materijalnih tragova“<sup>87</sup>.

<sup>85</sup> Niz novih pogleda na taj dio dekoracije interijera iznosi N. CAMBI, Dioklecijanova žena Prisca i kćerka Valeria, *Rad HAZU* 489, Zagreb, 2004, str. 1-18. – N. CAMBI, *Prisca* u frizu Dioklecijanova mauzoleja i *Valeria* na tzv. Malom slavoluku u Galerijevoj palači u Solunu, u: *Spatumque dedit ortum. Zbornik povodom desete godišnjice Odsjeka za povijest Filozofskog fakulteta u Splitu*, (ur. I. Basić, M. Rimac), Split, 2014, str. 135-147.

<sup>86</sup> O tom zahvatu koji se prije netočno pripisivao nadbiskupu Dominisu: G. NIKŠIĆ, *Svjetlo*, str. 40 i 46, bilj. 13.

<sup>87</sup> A. FRANTZ, *From Paganism to Christianity*, str. 201: „The process of transformation consisted of two, perhaps three, stages: deconsecration by means of the removal of the cult statue and other pagan trappings;

U svemu, dakle, povijesni usud arhitektonskih sklopova poput Dioklecijanova mauzoleja u Splitu ovisio je koliko o njihovu pravnom statusu, toliko o stajalištima njihovih vlasnika<sup>88</sup>. U ovom konkretnom slučaju, pravni status mauzoleja kao carske imovine jamčio je njegovo održavanje i čuvanje, iako možda ne i izvornu sepulkralnu kultnu praksu. Štoviše, prema raspoloživim izvorima, stajališta odgovarajućih vlasnikâ – a to znači carevâ 4. i 5. stoljeća – bila su u dostatnoj mjeri indiferentna da ne dođe do destrukcije, ali ni do reupotrebe. Permanentno pod paskom službenika zaduženih za carsku *res privata*, splitski je mauzolej dva stoljeća nakon svoga nastanka ostao zaštićen od razaranja i oštećivanja.

Palača je, dakle, kroz čitavo kasnoantičko doba ostala ekskluzivno carsko dobro na koje se nisu primjenjivali restriktivni propisi izdavani od Konstantinove vladavine nadalje. Preostaje odgovoriti na pitanje dokad i u kojoj mjeri je taj status potrajao. Kada je, dakle, i kako Dioklecijanov mauzolej kristijaniziran? Vjerojatno nećemo pogriješiti povežemo li kronološki taj trenutak s prvim desetljećima 6. stoljeća, kada se u Rimu odvija veoma zanimljiv slučaj preobrazbe jednog poganskog objekta u kršćansko svetište. Papa Feliks IV. (526. – 530.) preuredio

possibly an intermediate period when the building was used as a place of worship without any structural alteration; and finally, architectural remodeling to conform to the demands of the Christian liturgy; (...) The middle phase, by its very nature, leaves no physical traces“ . Usp. također B. CASEAU, *Polemein Lithois*, str. 98.

<sup>88</sup> Nedavna arheološka istraživanja omogućila su nam da u Naroni precizno datiramo prestanak carskog kulta: kipovi deificiranih vladara u tamošnjem Augusteju sustavno su pobacani sa svojih mjesta i dekapitirani na samome kraju 4. stoljeća, a primjetna je i izrazita doza nasilja prema portretnim glavama pojedinih carskih statua (npr. Germanik, Agripina) i njihovim rukama, koje su odsječene. Utvrđeno je, međutim, da se ovdje nije radilo o organiziranoj akciji lokalne kršćanske zajednice, niti o odrazu Teodozijeve protupoganske legislative (jer je kult cara tad već odavno poprimio formalni, oficijelni karakter civilnih počasti, i izgubio obredni značaj), nego o prvenstveno politički motiviranom činu – E. MARIN, *The temple of the imperial cult (Augusteum) at Narona and its statues: Interim report*, *Journal of Roman Archaeology* 14, Ann Arbor, 2001, str. 91, s važnim dopunama u P. LIVERANI, *Narona: la distruzione dell’augusteo*, u: *Le regioni di Aquileia e Spalato in epoca romana*, Treviso, 2007, str. 36-37, 39-40, 44-46. Uzroci destrukcije u Naroni traže se u nezadovoljstvu stanovništva mjerama carske vlasti koje su 390. - 395. godine fiskalnim teretima teško opteretile Ilirik kako bi se moglo izdržavati Gote, tada važne Teodozijeve federate.



je tada rotundu na Forumu (tzv. Romulov hram, zapravo kružni vestibul kakve su rimski arhitekti koristili kada je bilo potrebno prikriti koliziju dviju ukošenih zidnih ploha) u crkvu posvećenu mučenicima Kuzmi i Damjanu. To je bilo moguće učiniti tek nakon što je dobivena dozvola ostrogotske kraljice Amalasuante, tada namjesnice kralja Atalarika (526. – 534.). Radilo se o prostoriji foruma predviđenoj za biblioteku, dok je njoj susjedna prostorija identificirana s dvoranom Galenove medicinske škole (162. – 210.)<sup>89</sup>. Budući da je ista građevina prije sadržavala javnu šetnicu (*statio*) dočim je jednu od obližnjih dvorana Vespazijanova foruma koristio Galen za svoja predavanja o anatomiji, lokaciju za novu crkvu liječničkih svetaca papa očigledno nije odabrao proizvoljno. Kulturni je kontinuitet, naime, s prethodnom namjenom do određene mjere bio zadržan, iako u vrlo širokom smislu<sup>90</sup>. Osim toga, građevine Vespazijanova foruma pripadale su fisku, pošto je državno vlasništvo zapadnorimskih careva prešlo u ovlasti ostrogotskih kraljeva, pa je bilo potrebno posebno odobrenje kako bi Crkva zgrade mogla prisvojiti i preurediti. Ono je ishodu od kraljice Amalasuante između 526. i 530. godine. Svi gorenavedeni objekti su potom inkorporirani u crkvu sv. Kuzme i Damjana; ubikacija i dedikacija bazilike u namjernom su kontrastu s obližnjim kultom braće Kastora i Poluksa, štovanih u hramu Dioskura u neposrednoj blizini<sup>91</sup>. To je prva kršćanska crkva na Forumu (i na carskim forumima uopće),

tradicionalno asociranom uz uspomene poganskoga Carstva; ujedno jedna od prvih kršćanskih gradnji nastala adaptacijom poganske građevine.

Događaji oko bazilike sv. Kuzme i Damjana značajni su za razmatranje splitskog slučaja, iz hagiografskih, ali i iz pravno-posjedovnih razloga. Naime, carsko dodjeljivanje državnih zemljišta Crkvi za izgradnju crkava imalo je dugu tradiciju u Rimu, no pravo suverena na raspolaganje javnim dobrima bilo je i u tim slučajevima skrupulozno respektirano. Zahtjev za dodjeljivanjem državne imovine (*petitio, postulatio*) upućivao se odgovarajućim državnim službenicima (*praefectus urbi*, u čije ime su javnom imovinom ravnali *curator operum maximorum* i *curator operum publicorum*), a u krajnjoj instanci je imalo uslijediti carsko dopuštenje (*concessio*) nakon čega je izgradnja mogla početi. Careva dozvola mogla se ishoditi i direktno, osobnom intervencijom pape, neovisno o uobičajenoj proceduri (*sacra adnotatio*)<sup>92</sup>. Svakako, najpoznatiji slučaj konverzije hrama jest onaj Panteona: papa Bonifacije IV. je 609. godine od bizantskog cara Foke dobio dopuštenje da ga preinači u crkvu posvećenu Bogorodici i svim mučenicima (*Sancta Maria ad Martyres*)<sup>93</sup>. Car Heraklije dozvolio je

führung, str. 311. – J. GUYON, La marque de la christianisation dans la topographie urbaine de Rome, u: *La fin de la cité antique et le début de la cité médiévale de la fin de III<sup>e</sup> siècle à l'avènement de Charlemagne. Actes du colloque tenu à l'Université de Paris X-Nanterre les 1, 2 et 3 avril 1993*, (ur. C. Lepelley), Bari, 1996, str. 224. – M. GHILARDI, Trasformazioni del paesaggio urbano: il *Templum Pacis* durante la guerra greco-gotica (a proposito di Procop., *Goth.* IV 21), u: *Les cités de l'Italie tardo-antique (IV<sup>e</sup>-VI<sup>e</sup> siècle). Institutions, économie, société, culture et religion*, (ur. M. Ghilardi, C. J. Goddard, P. Porena), Rome, 2006, str. 142-143.

<sup>89</sup> S. FOGAGNOLO - F. M. ROSSI, *Il Templum Pacis* come esempio di trasformazione del paesaggio urbano e di mutamenti culturali dalla prima età imperiale ai primi del '900, *Bollettino di Archeologia on line* I, 2010, str. 36.

<sup>90</sup> O tom kontinuitetu: B. BRENK, Zur Einführung des Kultes der heiligen Kosmas und Damian in Rom, *Theologische Zeitschrift* LXII/2, Basel, 2006, str. 304-305.

<sup>91</sup> *Le Liber Pontificalis*, tom. I, (ur. L. Duchesne), Paris, 1886, str. 279, n. 3: *fecit basilicam sanctorum Cosme et Damiani in urbe Roma in loco qui appellatur Via Sacra iuxta templum urbis Romae*. Usp. također R. KRAUTHEIMER, *Corpus basilicarum christianarum Romae*, vol. I. Città del Vaticano, 1937, str. 137-143. – B. M. APOLLONJ GHETTI, Nuove considerazioni sulla basilica romana dei SS. Cosma e Damiano, *Rivista di Archeologia Cristiana* 50/1-4, Roma, 1974, str. 7-54. – R. KRAUTHEIMER, *Rome*, str. 71, 93 i d. – *Lexicon topographicum urbis Romae*, vol. I, (ur. E. M. Steinby), Roma, 1993, str. 324-325, s.v. *Ss. Cosmas et Damianus, basilica* (Silvana Episcopo). – J.-M. SANSTERRE, Felice IV, santo, u: *Enciclopedia dei papi*, vol. 1, Roma, 2000, str. 489. – B. BRENK, Zur Ein-

<sup>92</sup> Važno je primijetiti da je Crkva pritom koristila preciznu pravnu terminologiju: državna zemljišta na kojima se želi sagraditi crkva nisu poklonjena Crkvi kao instituciji (*donatio*), već joj je ustupljena dozvola da gradi na javnoj površini (*concessio*). Usp. dodjelu zemljišta papi Sikstu III. (432. - 440.) za baziliku San Lorenzo koju mu je dao car Valentinijan III. – *Le Liber pontificalis*, I, str. 234: *Fecit autem basilicam sancto Laurentio, quod Valentinianus Augustus concessit*. – J. HILLNER, Le chiese paleocristiane di Roma e l'occupazione degli spazi pubblici, u: *Ecclesiae Urbis. Atti del Congresso Internazionale di Studi sulle chiese di Roma (IV-X secolo)*, Roma, 4-10 settembre 2000, (ur. F. Guidobaldi, A. Guiglia Guidobaldi), vol. I, Città del Vaticano, 2002, str. 321-329.

<sup>93</sup> *Le Liber pontificalis*, I, str. 317: *Eodem tempore petiit a Focate principe templum qui appellatur Pantheum,*

papi Honoriju I. (625. – 638.) da za popravak bazilike sv. Petra iskoristi brončane ploče sa hrama Venere i Rome<sup>94</sup>. Kada je, međutim, Heraklijev unuk Konstans II. boravio u Rimu, 663. godine, iskoristio je svoj posjet kako bi zaplijenio i u Konstantinopol odaslao svu brončanu dekoraciju zatečenu na gradskim građevinama, pri čemu papinska kronika naglašava da je to uključivalo i brončane ploče s Pantheon<sup>95</sup>. Konstansov potez pokazuje da su bizantski carevi i dalje – čak i tako kasno kao što je druga polovina 7. stoljeća – pridržavali vrhovna prava vlasništva nad javnim građevinama, naslijeđena od svojih rimskih prethodnika. Ukoliko se pak radilo o carskom posjedu, a ne državnom, on se nalazio u nadležnosti carskih dužnosnika, točnije *comes rei privatae*, kojima je trebalo uputiti molbu za dodjelom dijela carskog patrimonija. Ovaj je uključivao carevu privatnu imovinu, kao i nasljedna krunska dobra rimskih vladara koja su se umnožavala od početka principata (*palatia, villae, horti*)<sup>96</sup>. Ukoliko, dakle, prihvatimo ranokršćansku konverziju Dioklecijanova mauzoleja kao vjerojatnost, onda se taj događaj nije mogao odviti bez pažljive pravne procedure.

Da je konac poganskih kultova u Italiji bio manje dramatičan nego što se to smatralo u literaturi ranog 20. stoljeća, pokazao je nedavno francuski povjesničar Christophe J. Goddard. Prema njegovoj evidenciji, u 4. stoljeću (312. – 423.) je obnovljeno više poganskih objekata nego u cijelom 3. stoljeću (193. – 311.), što se može objasniti postupnom evolucijom carskoga zakonodavstva koje se odnosilo na hramske građevine, kao i naraslom ulogom Se-

nata<sup>97</sup>. Sudeći po Prokopijevu opisu jedne epizode koja je prethodila bizantsko-gotskom ratu, tijekom vladavine kralja Atalarika (526. – 534.) na Vespazijanovu forumu – premda su u njegovoj blizini prolazile tegleće životinje – još uvijek su se nalazile monumentalne skulpture od bronce i kamena, s čitljivim natpisima; izazivale su, štoviše, pozornost rimskog stanovništva, jer se spominje razgledavanje kipova te čitanje natpisâ i pokušaji identifikacije odgovarajućih kipara; na trgu je i dalje funkcionirala barem jedna javna fontana. Usprkos, dakle, očiglednoj ruralizaciji grada, forum Vespazijanova doba i dalje je bio u relativno dobrom stanju očuvanosti te, barem djelomice, u funkciji. Prokopijev izvještaj nedavno su u bitnome potvrdila i arheološka istraživanja koja su pokazala da je forumski kompleks, doduše, izgubio mnoge svoje prvotne funkcije iz vremena Flavijevaca (bio je znatno preinačen za vrijeme rata 530-ih i 540-ih, a dio trga se počeo koristiti kao groblje), no da je svejedno usčuvao važne elemente javnoga trga sve do poodmaklog 6. stoljeća<sup>98</sup>. Na koncu, da je država zadržala nadzor nad forumom ukazuje i gorespomenuta Amalasantina donacija papi.

*in quo fecit ecclesiam beatæ Mariæ semper virginis et omnium martyrum; in qua ecclesia princeps dona multa optulit.* Šire o konverziji: F. W. DEICHMANN, *Frühchristliche Kirchen*, str. 135. – R. KRAUTHEIMER, *Rome*, str. 72. – S. DE BLAAUW, *Das Pantheon*. – J.-P. CAILLET, *La transformation*, str. 200. – A. ZIOLKOWSKI, *Pantheon*. – T. A. MARDER, *The Pantheon after Antiquity*, u: *The Pantheon in Rome: Contributions*, (ur. G. Graßhoff, M. Heinzemann, M. Wäfler), Bern, 2009, str. 145-153.

<sup>94</sup> *Le Liber pontificalis*, I, str. 323: *Hic cooperuit ecclesiam omnem ex tegulis aereis quas levavit de templo qui appellatur Romæ, ex concessu piissimi Heraclii imperatoris*; B. CASEAU, *Polemoin Lithois*, str. 106.

<sup>95</sup> *Le Liber pontificalis*, I, str. 343: *XII dies in civitate Romana perseverans, omnia quæ erant in aere ad ornatum civitatis deposuit; sed et ecclesie sanctæ Mariæ ad martyres quæ de tegulis aereis erant discoperuit et in regia urbe cum alia diversa quas deposuerat direxit.*

<sup>96</sup> J. HILLNER, *Le chiese paleocristiane*, str. 325-326.

<sup>97</sup> C. J. GODDARD, *The evolution*, str. 281-308.

<sup>98</sup> *Bellum Gothicum* IV, 21. – M. GHILARDI, *Trasformazioni*, str. 137-138, 140-143, 147-148. Prokopijevi suvremenici su kipove temeljem natpisâ pripisivali Fidiji, Lizipu i Mironu. Ghilardi donosi i dva autoritativna mišljenja uglednih stručnjaka o stanju u kojem se sredinom 6. stoljeća nalazio *Forum Pacis*, pri čemu se obojica pozivaju na Prokopijev pasus: jedni naglašavaju kontinuitet funkcije foruma (A. Augenti), drugi definitivno napuštanje i destrukciju (F. Guidobaldi). Vidi i H. G. SARADI, *The Byzantine City*, str. 377. Na koncu, da je kulturna aula *Forum Pacis* koliko-toliko održavana sve do u 6. stoljeće (makar možda ne u prvotnoj funkciji) ukazuje činjenica da je tek tada došlo do spolijacije njene mramorne podne oplata (*opus sectile*) čija je barem jedna *rota* između 526. i 530. ugrađena u baziliku Kuzme i Damjana – vidi S. FOGAGNOLO - F. M. ROSSI, – *Il Templum Pacis*, str. 39. Groblje je vjerojatno generirala crkva; nedavno je otkriveno 30-ak metara sjeverozapadno od crkve, u jugoistočnom uglu foruma. Grobovi su stratigrafski datirani u 6. stoljeće: M. CAPPONI - M. GHILARDI, *Scoperta, nel Templum Pacis*, di un'area sepolcrale probabilmente contemporanea alla fondazione dei SS. Cosma e Damiano, u: *Ecclesie Urbis. Atti del Congresso Internazionale di Studi sulle chiese di Roma (IV-X secolo)*, Roma, 4-10 settembre 2000, (ur. F. Guidobaldi, A. Guiglia Guidobaldi), vol. I, Città del Vaticano, 2002, str. 737-739. – S. FOGAGNOLO - F. M. ROSSI, *Il Templum Pacis*, str. 39-40.

Sukladan primjer je Tarragona (*Tarraco*) u Hispaniji. Monumentalni kompleks namijenjen carskom kultu podignut je na akropoli, gdje se već u republikansko doba nalazilo utvrđeno sjedište rimskog garnizona – *praesidium* (218. – 201. prije Krista). Na gornjoj terasi akropole, nedaleko od postojećeg Augustovog žrtvenika, nedugo nakon careve smrti uz Tiberijevu dozvolu započela je izgradnja monumentalnog Augustova hrama. Nedavna geofizička istraživanja locirala su hram božanskog Augusta direktno ispod srednjeg broda današnje katedrale. Bio je okružen četverostranim portikatom dovršenim za Tiberijeve vladavine ili nešto kasnije. Za Flavijevaca, čitav je kompleks dodatno proširen i monumentaliziran: postojeći recinkt oko hrama je uklonjen i zamijenjen novim, prostranijim temenosom, koji je zauzeo čitavu akropolu te bio građen po predlošku *Forum Pacis* u Rimu; u osi hrama sred začelja portika konstruirana je i kulturna aula<sup>99</sup>. Početkom Vespazijanove vladavine cijeli plato je dobio dodatnu ulogu, onu foruma provincije: izdvojen je iz nadležnosti grada Tarraco, podvrgnut jurisdikciji *Concilium provinciae Hispaniae Citerioris*, te u tom svojstvu bio u funkciji od oko 70. godine do kraja 3. stoljeća. O tom dijelu povijesti gornjega grada Tarragone svjedoči niz natpisa istraženih u radovima Géze Alföldyja: *Concilium provinciae* zauzimao je površinu od oko osam hektara, ispunjavajući funkcije oficijelne religije, reprezentacije i provincijske administracije. Objedinjavao je provincijsku skupštinu i provincijski carski kult<sup>100</sup>.

Čini se, međutim, da je kompleks na gornjem gradu Tarragone i nakon gašenja provincijske skupštine i carskog kulta, donekle zadržao svoj politički, službeni, civilni značaj, jer o tome svjedoči natpis posvećen carevima Lavu I. i Antemiju (467. – 472.) pronađen ondje: *B(eatissimo?) f(lorentissimo?) s(aeculo?) / dd(ominorum) nn(ostrorum) Leonis et / Anthemi Augg(ustorum)* (sl. 6)<sup>101</sup>. I ranije, kroz



sl. 6. Tarragona, natpis careva Lava I. i Antemija (467. – 472.) (CIL Photothek, Nr. PH0010199, <http://db.edcs.eu/epigr/bilder.php?bild=PH0010199>).

4. stoljeće, nastavljena je sekularna uloga *concilium provinciae*, o čemu svjedoče natpisi na bazama kipova posvećeni carevima Liciniju i Konstantinu I., te njegovim sinovima Krispu i Konstanciju<sup>102</sup>. S obzirom da su te natpise postavljali provincijski dužnosnici, realno je pretpostaviti da su oni bili zaduženi i za održavanje cijelog kompleksa (na gornjem gradu se, uz to, nalazio i *praetorium*, službeno sjedište namjesnika). Dio reprezentativnih prostora nekadašnje *area sacra* evidentno je i dalje održavan, jer je pripadao državnom vlasništvu. Do bitnih promjena u funkcioniranju trga dolazi tek nakon 476. godine, kada *Tarraco* postaje dijelom vizigotskog Tolosanskoga Kraljevstva. Čini se da tek tada dolazi do bitnih i trajnih promjena u funkciji gornjega grada, jer se između 475. i 525. godine datira gradnja episkopija uz sjeveroistočni ugao hramskog temenosa (vjerojatno uoči crkvenog sabora u Tarragoni 516. godine)<sup>103</sup>. Premda još uvijek nema konsenzusa oko točne lokacije u prvobitne

<sup>99</sup> Najbolji pregled stanja istraživanja i najnovijih zaključaka: P. PENSABENE - R. MAR, Il tempio di Augusto a Tarraco. Gigantismo e marmo lunense nei luoghi di culto imperiale in *Hispania e Gallia, Archeologia Classica* LXI, Roma, 2010, str. 243-307.

<sup>100</sup> J. M. MACIAS SOLÉ - J. J. MENCHON BES - A. MUÑOZ MELGAR - I. TEIXELL NAVARRO, The archaeology of Tarragona Cathedral. The memory of the stones, u: *La catedral de Tarragona. In sede, 10 anys del Pla Director de restauració*, Tarragona, 2007, str. 154-158, 161-162.

<sup>101</sup> RIT 100 (CIL II<sup>2</sup>/14, 947 = II 4109 = ILS 815). – M. PÉREZ MARTÍNEZ, *Tarraco a l'època tardoromana*.

Història política i eclesiàstica, u: *Tarraco christiana civitas*, (ur. J. M. Macías Solé, A. Muñoz Melgar), Tarragona, 2013, str. 95-96. – M. PÉREZ MARTÍNEZ, El final del Imperio romano de Occidente en *Tarraco*. La inscripción de los emperadores León I y Anthemio (467-472 d.C.), *Pyrenae* 45/2, Barcelona, 2014, str. 127, 129, 133.

<sup>102</sup> S. KEAY, Tarraco in Late Antiquity, u: *Towns in transition: urban evolution in late antiquity and the early Middle Ages*, (ur. N. Christie, S. T. Loseby), Aldershot, 1996, str. 28-29.

<sup>103</sup> S. KEAY, Tarraco, str. 36. – J. M. MACIAS SOLÉ - J. J. MENCHON BES - A. MUÑOZ MELGAR - I.

*domus ecclesia* (sredina 3. stoljeća), biskupske bazilike (početak 5. stoljeća) i vizigotske katedrale u Tarragoni, arheološke sondaze pod lađom današnje katedrale urodile su pronalaskom ulomaka koji se datiraju u konac 5. i prvu polovinu 6. stoljeća, a kojima je postupno zamjenjivan poganski kulturni inventar Augustova hrama i cjelokupnoga kulturnog kompleksa (*area sacra*), istovremeno razgrađujući i pregrađujući zgrade u kojima se ovaj nalazio; čini se da je barem jedan dio recinkta tada, na prijelazu 5. u 6. stoljeće, bio transformiran u crkvu koja i nije morala biti ranokršćanska stolnica Tarragone<sup>104</sup>.

Važno je istaknuti da je poganska *area sacra* – iako neizbježno postupno gubeći poganske konotacije – nastavila funkcionirati pod državnim pokroviteljstvom kao javni prostor, sve do 460-ih i 470-ih godina, o čemu je natpis careva Lava I. i Antemija prvorazredno svjedočanstvo. Do pravih, strukturalnih promjena nije došlo prije kraja 5. i početka 6. stoljeća. Sudeći po egzaktnim arheološkim pokazateljima, nekadašnja *area sacra* postala je kršćansko kulturno mjesto u ranom 6. stoljeću.

Zbivanja u Rimu 526. – 530. godine u kojima su sudjelovali Feliks IV. i Amalasuhta uputila su popularnost kulta svete braće, Kuzme i Damjana, do tada štovanih ponajviše na Istoku. Približno u isto vrijeme kult sv. Kuzme i Damjana prodro je u Ravennu, gdje su njihovi likovi prikazani u *Cappella Arcivescovile*<sup>105</sup>, sagrađenoj od nadbiskupa Petra II. (494. – 520.); samo nekoliko desetljeća kasnije, oba sveca uvrštena su u mozaik trijumfalnog luka ravenke crkve San Michele in Africisco (posvećena 545. godine)<sup>106</sup>. Iz glavnoga grada bizantske Italije

TEIXELL NAVARRO, *The archaeology*, str. 161. – J. M. MACIAS SOLÉ - A. MUÑOZ MELGAR - A. PEÑA JURADO - M. RAMON MAS - I. TEIXELL NAVARRO, *Praesidium, templum et ecclesia. Les intervencions arqueològiques a la catedral de Tarragona 2010-2011. Memòria d'una exposició temporal*. Tarragona, 2012, str. 71.

<sup>104</sup> J. M. MACIAS SOLÉ - A. MUÑOZ MELGAR - I. TEIXELL NAVARRO, *Arqueologia a la nau central de la Catedral de Tarragona, Tribuna d'Arqueologia*, Barcelona, 2010 - 2011, str. 151-152, 156, 161, 163.

<sup>105</sup> D. M. DELIYANNIS, *Ravenna*, str. 194.

<sup>106</sup> G. CUSCITO, *Origine e sviluppo del culto dei santi Cosma e Damiano. Testimonianze nella Venetia et Histria*, u: *San Michele in Africisco e l'età giustiniana a Ravenna*, (ur. C. Spadoni, L. Kniffitz), Milano, 2007, str. 105. – M. VICELJA-MATIJAŠIĆ, *Istra i Bizant. Neki povijesno-ikonografski aspekti u interpretaciji umjetnosti 6. stoljeća u Istri*. Rijeka, 2007, str. 151-152. – D. M. DELIYANNIS, *Ravenna*, str. 254.



sl. 7. Split, Arheološki muzej, arhitrav oltarne ograde s natpisom sv. Kuzme i Damjana, 9. stoljeće (foto: I. Basić).

njihov se kult brzo proširio prateći smjer Justinijanove rekonkviste (Trento, Grado, Poreč)<sup>107</sup>; drugim riječima u uskoj korelaciji s kretanjima carskih trupa. Relativno nagli procvat kulta ovih svetaca vjerojatno je rezultat njihove navodne uloge u ozdravljenju Justinijana od teške bolesti (obično se poistovjećuje s tzv. Justinijanovom kugom), što je zabilježio Prokopije Cezarejski. Taj je događaj, nadalje, doskora pretvorio dvojicu svetaca u careve osobne zaštitnike, što je samo pridonijelo njihovoj općoj omiljenosti. Osobito je značajno za naš kontekst što je na mozaiku u rimskoj bazilici uz sv. Kuzmu i Damjana komemoriran i sv. Teodor, maloazijski svetac iz Euhaite u Pontu, vrlo popularan u Istočnoj Carstvu, gdje se na više mjesta štovao upravo u kombinaciji sa sv. Kuzmom i Damjanom (Apameja, Gerasa). Uvođenje kulta ove trojice odabranih svetaca u staro središte Rima, i to na reprezentativan način, za pontifikata Feliksa IV., bilo je znak političkog i kulturnog približavanja carigradskog i ostrogotskog dvora za Amalasantina regentstva<sup>108</sup>. Ono nam ujedno daje i stanovita kulturološka uporišta za uvođenje kulta Kuzme i Damjana u Diodoklijanovu palaču, zajedno s kultovima Teodora, Martina, Apolinara i Anastazije. Kult sv. Kuzme i

<sup>107</sup> S. TAVANO, *Mosaici parietali in Istria, Antichità Altoadriatiche* 8, Udine, 1975, str. 267-269. – J.-P. CAILLET, *L'évêrgetisme monumental chrétien en Italie et à ses marges*. Rome, 1993, str. 69, 71, 331. – M. PERRAYMOND, *Linee di diffusione del culto dei Santi Anargiri attraverso le testimonianze monumentali ed epigrafiche del VI secolo*, u: *Acta XIII Congressus Internationalis Archaeologiae Christianae, Split-Poreč, 25. 9-1. 10. 1994.*, vol. II, (ur. N. Cambi, E. Marin), Città del Vaticano - Split, 1998, str. 673-686. – G. CUSCITO, *Origine e sviluppo*, str. 105-108. Sve ove potvrde njihova kulta u navedenim crkvama mogu se čvrsto datirati u rano 6. st.

<sup>108</sup> B. BRENNK, *Zur Einführung*, str. 313-314.

Damjana može se u splitskoj katedrali pratiti barem od sredine 9. stoljeća. Prvi put ih kao suzaštitnike splitske katedrale spominje darovnica hrvatskog kneza Trpimira iz 852. ili 844. godine (*coenobium sanctorum martyrum Domnii, Anastasii, Cosmae et Damiani*), dok jedan ulomak arhitrava (sl. 7), vjerojatno također iz katedrale (oko 800.), isto tako spominje ovu dvojicu svetaca<sup>109</sup>. Pošto kult Kuzme i Damjana, sudeći po svemu, nije pristigao u Split zajedno s kultom salonitanskih svetaca-mučenika u 7. ili 8. stoljeću, moguće je da mu je prethodio, tj. da se radi o prvotnoj ranokršćanskoj posveti oktogona<sup>110</sup>. Popularnost Kuzme i Damjana doživjela je vrhunac u prvoj polovini 6. stoljeća, nakon što im je pripisano čudotvorno izlječenje cara Justinijana. Činjenica, pak, da je u porečkoj Eufrazijevoj bazilici kult Kuzme i Damjana kombiniran s kultom ravenškog biskupa Severa (4. stoljeće) dozvoljava nam da pretpostavku o istovremenom unosu kulta Kuzme i Damjana te Severa u Dioklecijanovu palaču smatramo još čvršćom. U Poreču je, naime, sjeverna apsida Eufrazijane ukrašena mozaikom s prikazom Krista koji mučeničkim vijencem kruni Kuzmu i Damjana (sl. 8). U odgovarajućoj južnoj apsidi bazilike na isti su način prikazani sv. Sever te još jedan nepoznati svetac (vjerojatno ravenški zaštitnik Apolinar, čiji se blagdan podudara sa Seve-



sl. 8. Poreč, Eufrazijeva bazilika, sjeverna apsida, mozaik s prikazom sv. Kuzme i Damjana, 6. stoljeće (M. Prelog, 2007 [1957], str. 185, sl. 152).

rovim)<sup>111</sup>. Uz ikonografsku i hagiografsku važnost, porečki mozaici značajni su i jer ih je moguće pozdano datirati: do Eufrazijeve narudžbe moralo je doći prije 557. (shizma Triju poglavlja), možebitno i prije Drugoga carigradskog koncila 553. godine<sup>112</sup>. Time kultovi Kuzme, Damjana i Severa u Poreču postaju u svakom pogledu kronološki sukladni njihovoj splitskoj pojavi, gdje je istodobno zabilježen i Apolinarov kult (u crkvi nad istočnim vratima palače). Istovremeno, taj paralelizam ukazuje na pravac iz kojeg su oba kulta pristigla i u Split i u Poreč – iz Ravenne. Kao što je ranije spomenuto, u Dioklecijanovu palaču oni nisu stigli izolirani, već zajedno s nekolicinom drugih ravenških kultova snažne antiarijanske simbolike. Predstavlja li kult sv. Kuzme i Damjana u splitskoj katedrali prežitak izvorne ranokršćanske posvete tog kultnog prostora, ostaje za vidjeti. Nema, međutim, sumnje da je oktogon preuređen u ranokršćansku bogomolju u 6. stoljeću, a to znači na vrhuncu popularnosti spomenutih svetaca. Promaknuće crkve na rang katedrale,

<sup>109</sup> Darovnica: *Codex diplomaticus regni Croatiae, Dalmatiae et Slavoniae*, vol. I, (ur. J. Stipišić, M. Šamšalović), Zagreb, 1967, str. 5. – Natpis: R. MIHALJČIĆ - L. STEINDORFF, *Glossar zur frühmittelalterlichen Geschichte im östlichen Europa, Beiheft 2: Namen-tragende Steininschriften in Jugoslawien vom Ende des 7. bis zur Mitte des 13. Jahrhunderts*. Wiesbaden, 1982, str. 67.

<sup>110</sup> J. BELAMARIĆ, *First Centuries*, str. 65, upućuje na pretpostavku C. Fiskovića prema kojoj bi kult Kuzme i Damjana direktno zamijenio Eskulapov kult u malom hramu palače te bio prenesen u sučelni mauzolej; Belamarić smatra da „even with all the information we currently possess, we are unable to ascertain when St. Cosmas and St. Damianus became joint protectors in Split“. Njihov kult iščezava već u zrelom srednjem vijeku: kao suzaštitnici Splita posljednji put su prikazani na romaničkim korskim sjedalima iz 12./13. stoljeća. Nakon toga se u Splitskom statutu, 1312. godine, kao zaštitnici grada spominju samo Dujam i Anastazije, bez Kuzme i Damjana – vidi I. OSTOJIĆ, *Benediktinci u Hrvatskoj i ostalim našim krajevima*, II. Split, 1964, str. 368.

<sup>111</sup> S. TAVANO, *Mosaici parietali*, str. 268-269. – G. CUSCITO, *Origine e sviluppo*, str. 106-107. Jednako je moguće da je riječ o sv. Ursu ili sv. Ursicinu, ravenškim biskupima iz 4., odnosno 6. stoljeća.

<sup>112</sup> O ovom paralelizmu vidi C. RIZZARDI, *La cultura artistica a Parenzo in età giustiniana fra Ravenna e Costantinopoli: cosmopolitismo e autonomia, Atti e memorie della Società istriana di archeologia e storia patria* 100 (N. S. 48), Trieste, 2000, str. 62. – C. RIZZARDI, *I mosaici parietali di Ravenna di età giustiniana e la coeva pittura occidentale e orientale*, u: *San Michele in Afrisico e l'età giustiniana a Ravenna*, (ur. C. Spadoni, L. Kniffitz), Milano, 2007, str. 84, 88. O podrijetlu njihova kulta uopće: M. VAN ESBROECK, *La diffusion orientale de la légende des saints Cosme et Damien*, u: *Hagiographie, Cultures et Sociétés, IV<sup>e</sup>-XII<sup>e</sup> siècles*, (ur. P. Riché, E. Patlagean), Paris, 1981, str. 61-77. – P. CHEVALIER, *Ecclesiae Dalmatiae. L'architecture paleochrétienne de la province romaine de Dalmatie (IV<sup>e</sup>-VII<sup>e</sup> S.) en dehors de la capitale, Salona [Salona II]*. Rome - Split, 1995, str. 44-45. – G. CUSCITO, *Origine e sviluppo*, str. 100 i d.

pak, zbit će se tek dosta kasnije, u 7. ili 8. stoljeću<sup>113</sup>. To je drukčiji i suštinski različit proces.

U svemu, dakle, treba analitički i stvarno razlikovati konverziju poganskog mauzoleja u crkvu od kasnijega promaknuća crkve u prvostolnicu, što je bio vremenski mlađi i kontekstualno različit događaj. U kakvim je okolnostima u *Spalatumu* došlo do prvotne kristijanizacije oktogona? Upravo od kraja 5. i tijekom 6. stoljeća može se govoriti o prvim u pravom smislu riječi urbanim konsolidacijama unutar Dioklecijanove kasnoantičke građevine, jer ih potvrđuju arheološki tragovi kao i pisana vrela čiji predlošci sežu upravo u to vrijeme, poput popisa jadranskih *civitates* anonimnog kozmografa iz Ravenne, među kojima mjesto zauzima i naselje *Spalathron* (*Spalatum*). Važnost tetraarhijske palače – sada kao omanjeg naselja razvijenog u njoj i oko nje – time je bezuvjetno potvrđena u tom razdoblju. U literaturi je općenito usvojeno mišljenje da podaci Anonimnog Ravenjanina zrcale geografsko i

topografsko znanje fiksirano prije 560-ih godina. Proizlazi, dakle, da je carska palača zadržala svoj važan položaj u razdoblju koje je prethodilo 6. stoljeću, da bi se dodatno razvila formiranjem naselja unutar svoga perimetra približno na prijelazu 5. u 6. stoljeće. Neovisno o rijetkim pisanim izvorima, postojanje naselja *Spalatum* arheološki je potvrđeno nizom ranokršćanskih crkava u palači, podignutih najkasnije u 6. stoljeću<sup>114</sup>.

Po svemu se čini da je Dioklecijanov mauzolej definitivno kristijaniziran – i iz njega uklonjeni carevi posmrtni ostatci – između najkasnijega spomena funkcionirajuće careve grobnice oko 469. godine (kod Sidonija Apolinara) i najranijih materijalnih tragova kršćanskih kulturnih instalacija unutar mauzoleja, koje se sa stilske točke gledišta može datirati oko sredine 6. stoljeća. U tom i takvom vremenskom rasponu pomaljaju se tri moguća povijesna konteksta konverzije mauzoleja:

a) Julije Nepot je kao legitimni car mogao između 475. i 480. godine prepustiti Dioklecijanov mauzolej Crkvi<sup>115</sup>, kako bi služio za bogoslužje u njegovu boravištu;

<sup>113</sup> Po našem mišljenju, u kasnom 8. stoljeću, ali ovdje nije mjesto elaboriranju tih postavki, pošto se radi o problemu kvalitativno različitom od pitanja kristijanizacije carskog mauzoleja. Vidi I. BASIĆ - M. JURKOVIĆ, Prilog opusu *Splitske klesarske radionice* kasnog VIII. stoljeća, *Starohrvatska prosvjeta*, ser. 3, sv. 38, Split, 2011, str. 149-185. – I. BASIĆ, Ulomci najstarijeg ciborija splitske katedrale. Dopune *Splitskoj klesarskoj radionici*, u: *Majstorske radionice u umjetničkoj baštini Hrvatske. Zbornik radova znanstvenog skupa „Dani Cvita Fiskovića“ održanog 2012. godine (Zbornik Danâ Cvita Fiskovića, 5)*, (ur. D. Milinović, A. Marinković, A. Munk), Zagreb, 2014, str. 21-36. – I. BASIĆ, Sjeverna i srednja Dalmacija, str. 434. – I. BASIĆ, *Poleogeneza*, str. 181-421. – I. BASIĆ, New Evidence. Posljednji su o tome pisali M. MATIJEVIĆ SOKOL, *Toma Arhiđakon i njegovo djelo. Rano doba hrvatske povijesti*. Jastrebarsko, 2002, str. 75-121. – Ž. RAPANIĆ, *Od carske palače*, str. 171-210. – T. MARASOVIĆ, O vremenu obnove Salonitanske crkve u Splitu, u: *Salonitansko-splitska crkva u prvom tisućljeću kršćanske povijesti. Zbornik Međunarodnoga znanstvenog skupa u povodu 1700. obljetnice mučeništva sv. Dujma, Split, 14.-15. svibnja 2004.*, (ur. J. Dukić, S. Kovačić, E. Višić-Ljubić), Split, 2008, str. 417-433. – N. BUDAK, *Furta sacra et inventio traditionis*. Je li doista postojao kontinuitet između Salonitanske i Splitske biskupije?, u: *Munuscula in honorem Željko Rapanić*, (ur. M. Jurković, A. Milošević), Zagreb - Motovun - Split, 2012, str. 153-175. – Ž. RAPANIĆ, Donat, biskup zadarski, Ivan, biskup splitski i njihovo ravenatsko ishodište, u: *Prelogova baština danas. U povodu devedesete obljetnice rođenja Milana Preloga*, (ur. K. Horvat Levaj), Zagreb, 2013, str. 224-249, svi iscrpno rekapitulirajući prijašnju literaturu. Usp. komentar u I. BASIĆ, *Poleogeneza*, str. 231, 324-330, 373-374 i bilj. 923.

<sup>114</sup> O citiranim podacima Anonimnog Ravenjanina vidi I. BASIĆ, Najstariji urbonimi, str. 143-144.

J. Belamarić je u posljednjih nekoliko godina u više navrata iznio mišljenje da je do konverzije Dioklecijanova mauzoleja i hramova Dioklecijanove palače došlo u ranom 5. stoljeću. O tome je govorio na nekoliko znanstvenih skupova: na međunarodnom znanstvenom skupu povodom 1700. obljetnice mučeništva sv. Dujma *Salonitansko-splitska crkva u prvom tisućljeću kršćanske povijesti* (Split, 14-15. svibnja 2004.); u izlaganju „The urban development of ‘Diocletian’s Palace’ from 4<sup>th</sup> to 7<sup>th</sup> century“, na 12. međunarodnom kolokviju Međunarodnoga istraživačkog centra za kasnu antiku i srednji vijek *The Town in the Middle Ages* (Motovun, 26. - 29. svibnja 2005.); u izlaganju „Profanacija Dioklecijanova groba po Amijanu Marcelinu (XVI, VIII, 3-7)“ na međunarodnom simpoziju *Dioklecijan, tetraarhija i Dioklecijanova palača o 1700. obljetnici postojanja* (Split, 18. - 22. rujna 2005.). Isto je mišljenje spomenuo i u doktorskoj disertaciji: J. BELAMARIĆ, *Dioklecijanova palača*, str. 137. Pošto je autor te zaključke zasad iznio samo preliminarno, u iščekivanju da objavi argumente za taj zanimljivi prijedlog, iznosimo svoje mišljenje, koje je u tom pogledu suprotno od upravo navedenog.

<sup>115</sup> Moglo bi se pomišljati da je u carskom mauzoleju pokopan Julije Nepot koji je ubijen u Dioklecijanovoj palači, ali o čijoj grobnici ništa nije poznato. Realno je pretpostaviti da je sahranjen u nekom crkvenom ambijentu. U tom kontekstu moglo je doći do uklanjanja Dioklecijanovih ostataka i konverzije mauzoleja u crkvu. No okolnosti Nepotove smrti isuviše su nejasne

b) do prenamjene mauzoleja moglo je doći za ostrogotske vladavine, ustupanjem dijelova palače Crkvi;

c) konverzija je mogla biti provedena za Justinijanove vladavine, kada su u stražarske hodnike palače instalirane crkve Martina, Teodora, Apolinar i Anastazije, u želji za kristijanizacijom iznova zadobivenoga carskog posjeda<sup>116</sup>. Ovu prenamjenu mauzoleja u crkvu treba strogo diferencirati od kasnije prenamjene iste crkve u katedralu.

Naše je mišljenje da upravo u trećenavedenom razdoblju, sredinom 6. stoljeća, dolazi do prve prenamjene Dioklecijanova mauzoleja, njegova posvećivanja u kršćanski kulturni objekt namijenjen svetkovanju sv. Kuzme i Damjana. Pošto su na svim četirima vratima Dioklecijanove palače dokazane ranokršćanske crkve, i to s ravensko-bizantskim kultom<sup>117</sup>, logično se nameće pretpostavka da je ranokršćanski kult imala i najreprezentativnija građevina u palači – oktogon. A da je on stvarno u ranokršćanskom razdoblju bio crkva, dokazuju ulomci ranokršćanske plastike iz 6. stoljeća. Kult Kuzme i Damjana nije onamo donesen kada je mauzolej pretvoren u katedralu (tada su uneseni kultovi Bogorodice, Dujma i Anastazija), niti ima dokaza da su Kuzma i Damjan uopće štovani u ranokršćanskoj Saloni<sup>118</sup>. Nije vjerojatno ni da je kult Kuzme i Da-

mjana ušao u splitsku katedralu nakon transformacije oktogona u katedralu, za vrijeme ranoga srednjeg vijeka, jer se on tada spominje na sporednom mjestu, a doskora gotovo potpuno iščezava. S obzirom da se kult Kuzme i Damjana na Zapadu uopće ne javlja prije 500. godine<sup>119</sup>, ni njihov splitski kult (kao ni drugdje uokrug jadranskog bazena) ne bi smio biti stariji. Činjenicu da se njihov kult od 9. stoljeća nadalje spominje uz dominantne kultove salonitansko-splitskih zaštitnika Dujma i Anastazija, smatramo prežitkom ranokršćanske posvete mauzoleja u crkvu, kojoj će tek koncem 8. stoljeća uslijediti njeno promaknuće u katedralnu crkvu, prvostolnicu salonitansko-splitskog nadbiskupa. Nakon što je tada uveden kult salonitanskih mučenika, stariji par svetaca je zadržan među naslovnici crkve, ali na sekundarnom mjestu. Na takav zaključak upućuje nas prije svega činjenica da nema materijalnih potvrda kršćanskog kulta u mauzoleju starijih od 6. stoljeća, ali i činjenica da je slavljenje Kuzme i Damjana gotovo posvuda na Sredozemlju vezano uz Justinijanov horizont.

Kako nema podataka o tome da su se u ranokršćanskoj Saloni sveta braća štovala zajedno s lokalnim mučenicima, smatramo da je štovanje Kuzme i Damjana u Dioklecijanovom mauzoleju starije od vremena dolaska Salonitanaca u Split (7. stoljeće) i obnove nadbiskupije u njemu (8. stoljeće), odnosno da pripada vremenu 6. stoljeća, kada je mauzolej postao crkva. U trenutku obnove nadbiskupije i posvećivanja oktogona salonitanskim svecima, kulturno štovanje Kuzme i Damjana je u njemu već zatečeno, te priključeno Dujmu i Anastaziju kao poglavitim svecima.

i izvangradskih bazilika Salone, u: F. BULIĆ, *Izabrani spisi*, (ur. N. Cambi), Split, 1984, str. 537-546. – P. CHEVALIER, *Ecclesiae Dalmatiae*, str. 44-45. – B. MIGOTTI, Naslovnici ranokršćanskih crkava u Dalmaciji, *Arheološki radovi i rasprave* 12, Zagreb, 1996, str. 222. – M. GAULTIER, *La diffusion du christianisme dans la cité de Salone. De la persécution de Dioclétien au pontificat de Grégoire le Grand (304-604)*, doktorska disertacija, Université Paris-Est Créteil Val de Marne, Paris, 2006, str. 174-175, 186.

<sup>119</sup> Prvi zabilježeni slučaj je oratorij koji je toj dvojici svetaca u čast podigao papa Simah (498. - 514.) u Rimu uz crkvu S. Maria Maggiore: *qui ad sanctam Mariam oratorium sanctorum Cosmae et Damiani a fundamentis construxit (Le Liber pontificalis, I, str. 262)*. Usp. *Lexicon topographicum urbis Romae*, vol. I, (ur. E. M. Steinby), Roma, 1993, str. 325, s.v. Ss. *Cosmas et Damianus ad sanctam Mariam Maiorem* (Giuseppe De Spirito).

za takav zaključak. Jednako tako, moglo bi se pretpostavljati da je Odoakar nakon osvajanja Dalmacije, 482. godine, na neki način počastio uspomenu na Nepota, čijim se legitimnim nasljednikom predstavljao.

<sup>116</sup> Posljednji su o obliku i funkcijama Dioklecijanova mauzoleja pisali E. MARIN, *La tomba* i M. J. JOHNSON, *Roman Imperial Mausoleum*, str. 58-70. U oba se rada nalazi navedena starija literatura. Marin smatra da treba razdvojiti uništenje carskog sarkofaga od uvođenja nove namjene u mauzolej te nagada da je do profanacije grobnice došlo za vrijeme bizantsko-gotskog rata (535. - 555.). Nešto dalje u istom članku zalaže se za tradicionalnu dataciju prenamjene mauzoleja u crkvu u 7. stoljeću pozivajući se na analogije s Pantonom.

<sup>117</sup> N. JAKŠIĆ, *Patron saints, passim*. – N. JAKŠIĆ, *The cults, passim*. – J. BELAMARIĆ, *First Centuries*, str. 57-59, prvi je iznio dataciju tih crkava u ranokršćansko razdoblje. Smatra da je ravenkog podrijetla i kult sv. Eufemije, čije se crkve u oba grada nalaze uz *Porta Aurea*.

<sup>118</sup> Nasuprot tome, poznate su ranokršćanske crkve Kuzme i Damjana u Kaštel Gomilici i na Trsteniku u Splitu, obje datirane u 6. stoljeće. Usp. hagiografije u F. BULIĆ, *I titoli di dedica delle basiliche urbane ed extraurbane di Salona, Vjesnik za arheologiju i historiju dalmatinsku XLVII-XLVIII*, Split, 1924 - 1925, str. 11-20; hrvatski prijevod: *Posvete gradskih*

Nedavni nalaz dvaju ranokršćanskih relikvijara iz 6. stoljeća u Splitu – od kojih jedan nosi natpis sv. Severa, a drugi sadrži relikvije sv. Dujma, Anastazija, Jurja i drugih svetaca – također ukazuje da je do postupnog unošenja relikvija i kulturnog funkcioniranja različitih svetišta u Dioklecijanovoj palači došlo već za vrijeme Justinijanove vladavine (527. – 565.)<sup>120</sup>. Uz to, Severove relikvije neizbježno upućuju na kontakte s Ravenom (otprije utvrđene drugim kultovima), gdje je ovaj svetac naročito štovan. Kult Severa, prvog poznatog biskupa Ravenne (oko 343.) vjerojatno nije bio osobito razvijen prije ranog 6. stoljeća, kada općenito dolazi do kanonizacije i bujanja kulta ranih ravenkih biskupa. Crkvu posvećenu sv. Severu je u Classeu utemeljio nadbiskup Petar III. (570. – 578.), a dovršio njegov nasljednik Ivan II. (578. – 595., crkva posvećena 582. godine). Ondje je crkva sv. Severa činila svojevrsnu skupinu građevina posvećenih ranim ravenkim biskupima (uz San Apollinare in Classe i San Probo)<sup>121</sup>. Iznova upozoravamo na to da su i Kuzma i Damjan zajedno sa Severom kulturno komemorirani u to isto vrijeme u bočnim apsidama Eufrazijeve bazilike. Stoga smatramo da su počeci kultova sv. Kuzme i Damjana, Apolinara, Teodora, Martina, Anastazije i Severa u Dioklecijanovoj palači kronološki istovremeni te da ih treba vezati uz vladavinu Justinijana I. nakon bizantske pobjede u ostrogotskom ratu (posljednja dionica između 552. i 555. godine). U to vrijeme carska se palača postupno ispunjava ranokršćanskim kulturnim objektima vezanima uz tipične svece Justinijanove rekonkviste, namijenjenima bizantskoj posadi te pastoriziranima od strane salonitanskog svećenstva i gradskog nadbiskupa, čiji se povremeni boravci u palači mogu s razlogom pretpostaviti.

Pažljiva evidencija keramičkih nalaza iz Dioklecijanove palače, pronađenih u znatnim količinama i ponajviše podrijetlom iz Sjeverne Afrike, urodila je njihovom datacijom u 4. i prvu polovinu 5. stoljeća. Kako ta arheološka evidencija pokazuje, tijekom čitavog 4. stoljeća sve do u prvu polovinu idućeg vijeka unutar zidina Dioklecijanove palače je bu-

jao život. To pokazuje količina i raznolikost datiranih keramičkih nalaza, redom fine sjevernoafričke (*African Red Slip Ware*) i maloazijske keramike (*Phocaeian Red Slip Ware*). Dvije trećine nađenih ulomaka može se sigurno datirati u vrijeme između Dioklecijanove smrti i sredine 5. stoljeća, što je neobično značajan, mada zanemaren podatak<sup>122</sup>. Istom vremenu pripadaju i nalazi amfora, novca, stakla i svjetiljki, tada najbrojniji. Sav taj import pokazuje da je potrošača u Dioklecijanovoj građevini tada itekako bilo te da ih se ne može uvijek poistovjetiti s pratnjom ovog ili onog visokog dostojanstvenika kakvi su povremeno posjećivali staru carsku palaču. Preostala trećina keramike datirana je u kasnija razdoblja, golema većina od sredine 5. do sredine 6. stoljeća.

Naselje, bez sumnje, datira iz vremena ranijeg od napušćivanja *Spalatuma* salonitanskim stanovništvom u 7. stoljeću. Osim toga, gorespomenu te preinake, adaptacije, pregradnje i prilagodbe strukturâ Dioklecijanove palače potrebama nove, kršćanske populacije morale su se odviti tijekom 6. stoljeća; nositelji tih zahvata nedvojbeno su bili tadašnji stanovnici carske palače. Preostaje pitanje tko je bio prvotni inicijator tih zamašnih intervencija, naročito onih što su se odnosile na instaliranje crkvenih prostora u raspoložive reprezentativne i fortifikacijske dijelove carske *villae*. Imajući na umu dobro poznatu politiku cara Justinijana I. prema Crkvi nakon bizantsko-ostrogotskog rata od 535. – 554. godine, smijemo pretpostaviti da su bizantske vlasti barem neke dijelove Dioklecijanove palače dodijelile lokalnoj crkvenoj jedinici, tj. da ih je na uživanje dobila *Ecclesia catholica Salonitana* pod nadbiskupima Honorijem II. (528. – 547.) ili Petrom (554. – 562.)<sup>123</sup>. Stoga se, u krajnjoj liniji, pretežiti dio građevinskih intervencija u službi kristijanizacije prostora palače, može pripisati njima, po svemu sudeći u bliskoj suradnji s predstavnicima carske vlasti i bizantskim vojnim odredima, tada stacioniranim u palači.

<sup>120</sup> A. DUPLANČIĆ, Dva starokršćanska relikvijara iz Splita, *Vjesnik za arheologiju i povijest dalmatinsku* 106, Split, 2013, str. 205-229. Autor smatra da je Severov relikvijar sa sobom donio Ivan iz Ravenna u 7. stoljeću kako bi imenjakovim relikvijama počastio gradskog prvaka Velikoga Severa. No, kako ističe sâm Duplančić, relikvijar tipološki pripada 6. stoljeću, tako da nema razloga za dataciju u idući vijek.

<sup>121</sup> D. M. DELIYANNIS, *Ravenna*, str. 213, 274-275.

<sup>122</sup> I. DVORŽAK SCHRUNK, Dioklecijanova palača od 4. do 7. stoljeća u svjetlu keramičkih nalaza, *Vjesnik Arheološkog muzeja u Zagrebu*, ser. 3, sv. XXII, Zagreb, 1989, str. 92-94 i bilj. 6.

<sup>123</sup> O njima vidi J.-P. CAILLET, L'eglise salonitane à l'époque des évêques Étienne et Honorius II, u: *Salonitansko-splitska crkva u prvom tisućljeću kršćanske povijesti. Zbornik Međunarodnoga znanstvenog skupa u povodu 1700. obljetnice mučeništva sv. Dujma, Split, 14.-15. svibnja 2004*, (ur. J. Dukić, S. Kovačić, E. Višić-Ljubić), Split, 2008, str. 211-219.