

# Iz zapisa Andrije Ivančana (IV)

Po struci biolog,<sup>1</sup> odličan matematičar i pisac rasprava s područja astronomske geografije,<sup>2</sup> Andrija je Ivančan i pri bilježenju narodnoga života i običaja, znao upotrebljavati numeričke i grafičke oznake što će biti posebno vidljivo pri označavanju međusobnih rodbinskih odnosa. Na žalost, taj dio građe nije do kraja objašnjen pa budućim istraživačima ostaje prilika da je popune. Kao pisac pučkih drama i komedija<sup>3</sup> A. Ivančan je često crpio dijaloge iz svakodnevnoga života, pogotovo kad se radilo o pripremi nekog djela pisanoga kajkavskim dijalektom. Završavajući time izbor iz zapisa Andrije Ivančana, mi ćemo na kraju ovoga napisa objaviti nešto iz tih dijaloga.

## Život vu obitelji

Mož se skrbi za drva, krave rani, kosi, orje, drva pilji i cepa, pritrvrđuje stanje, trešča na-teše, na pijac s konji, s kravami i svinjami.

Žena kuha, pere, prede, tere i tke, šiva, postelje dela, zmeće, vodo nosi, peglja, ima s decom brigo, deco v školo otpravlja, vrta pleje.

Nekoja ga zove (muža o. I. I.) z imenom i on njo, nekoja veli japek, japa, čovek, mož, star-rec, ili (pogrdno o. I. I.) poteri vas Jezuš, njer-geš, prelejan, semeg, kanuner. Kad drugom pri-poveda — moj gazda (mrcina mrcinska).

Žena, mati, majka, stara, baba. Pred drugem — moja gazdarica i z imenom.

Žena možu veli — ti. Predi so znali govoriti i — vi.

Lepo živejo, ne čuti svađo med njemi. Nikod se ne sodavaju kad im ne treba, neg so lepo doma skupa i sigdi so lepo skupa. On njo sluša, ona njega sluša, niti jedan ne okaša na drugoga. Ako dojd med svet, lepo jeden drugo-ga zapitava i lepo odgovarja.

Navek se karajo, točo, bijo, i preklinjajo i imena jeden drugom nađeva: prasica, životinja. (U slučaju kad se ne slažu o. I. I.). Jeden drugom ne da prav, niti žena čoveku, niti čovek ženi. Nigdar sloge ni mira nema. Ako žena veli: »Bi to...« Čovek: »Bi to...« Čovek oti-de, I tože se i drugem i sudu. Ima koji so se od velike ljubavi zeli, pak neso bili jeden z drugem zadovoljni — nego ide saki na svojo stran-o. A ima ji koji se na silo zemo, pak potlam lepo živejo. Najviše ji ima kaj se žene za rali i hiljade, kaj se priterava. Najviše se svađajo kej mož ide drugi ženi ili žena drugom čove-

ku. Ili: Joča obeća dela, da tuliko zemlje da, a dok ide mernike vodit, zemlje ima napol. Onda to je greh. Truca jo mož i celo društvo. Kako so obećali, a toga ve nema.

Vekšem delom se svađajo. Svekrva na sna-ho objali. Onda sina navek nahuškava, navek. I eto ti svađe: ne zna hižo pomesti, postelj na-praviti, kruva omesiti, ne zna presti, ne zna tka-ti, ne zna živati. Mož ženo bije. Nečo da se što med nje meša i pušca. Kojpot se i tože na su-du. Svet zamerja. Koj pot i ostavi moža i oti-de k materi i jocu. Oni onda zeta kleno. Zlo žive. Zato je mrsko jenomu prez drugoga, mla-dem ljudem.

Ima ji koji i na vero živejo (nevjenčano o. I. I.). Tem se veli i slameni čovek i slamena žena. Joška Pejičev dobro žive, vujec Litvičev je navek lepo živel z Janokom. Ima ji kej se i bijo. Svet je ž njemi, kak i z drugemi koji so venčani.

Rad i gospodarenje vu obitelji. Ako čovek sam se ne napravi, onda nikaj ni nema. Malo daj ovomu, malo onomu i onda se razdeljiš (pred branje). Imam još tak jeno 50 litre ra-kije i jeno pet veder vina. Čovek mora na to paziti. Bogzna kakva bo ova letina. Da čovek tak ne dela, kam bi došel. Ja sem od rata za ove petnajst let dožel od pet rali na osamnajst. Znaš da sem imal dve kravice, a sad ih je 10. Imel sem slamom pokritoga štaglja, a sad imam s črepom dva. Sena imam dosti. Dva koša za kuruzo, a oto kotec je kak kakva se-nica. Deca, ž njemi čovek ima brigo, teško se koje. Za to vreme žena nemre nikaj delati, onda je treba oblačiti. Ako je možko onda i bo-žepomzi, ali ako je žensko, onda nemreš naz-magati za dučan. Sad špice, sad opleček, onda so došli i nekakvi kombinezi, lakasti cipeliši, svilne bluze i frtuni i pomade i parfini. Onda se čovek nemre ni mleka najesti, se ide na mlekaro. Ili se vrca. Onda vrnje pobere trgovec, a mi si odne-semo vodo. Nečo jo ni mačka jesti, a mi jo je-mo. — I onda nešče veli, kakve so to snehe, se imajo sušico. A kak ne bodo imale. Imajo bluzo, kej se čez njo cela vidi, onda rokavi do lakt, onda je bluz napre zvezana do cec-kov, odzač so gola cela pleča. Suknje so do kolena, čez štomfe se koža vidi, a cipeliši sa-mo prste pokrivajo. Onda se napije vrcanoga mleka i mora sušico dobiti. — Samo se bokci ne muče. Istina malo slabe jedo, ali se ne ki-ne. Oni si baš nikej nemro zaslužiti. Samo dok se kosi i to dva tri dana i više ništ. Se si saki sam obdela. Em je sramota da ja težaka zo-

vem, kad si Školjaš sam dela, kaj je od mene dvapot bogateši. Bi mi rekli da sem len. Predi si je bogec mogel nekeje spariti, denes niš. Predi so bokca zvali i, dakak, penez neje bilo, ali se je najel, i doma si je odnesel slanin i kruha, pak so i deca jela. A na jesen dok se je pobralo, dobil je zasipačo melje, vreče kokruze, kablíč gra, dve tri maža krompera i siromak je zimnico preživel. — A mi denes baš se ničesa ne vžijemo. Nigdar nikej plopga ne pojemo, nema što pripraviti, nema sad gazdarice doma, koja bi blago, svinje i kokoši ranila, deco čuvala i nekeje toploga pripravila. Si idemo vun. Zememo si sira, slanin, luka, kruha, solji, i to je obed i večerja, a višepot i froštukelj. Je, kajčeš, ako čovek nekaj ima, nekaj i vredi, a koj nema ništ, nikaj ni ne vredi. Oto, oni koji nekeje imajo, nje i za večnika zebero. To se nikaj ne pita, jel se vu kaj razmedo il se ne razmedo. Sad se nekoji srde kej pak neso zebrani. A kak bi je zebrali, kad so samo klimali biležniku i Jeftiču dok je bila diktatura.

— Pa kak to da so klimali?

— Hu, kaj misliš, klimali so kej bi dože večniki ostali. Marena Peršekova rekla je svogemu Stefini: — Ti samo čkomi, nej se ničemu protiviti, samo kaj boš dože večnik. — I zbilja, Stefina je čkomel, ali je vrag Jeftiča odnesel i sad so žalosni. To ti je prefrigano. Dok je trebalo batine dobivati i vrešt iti, onda so se si bili povlekli vu se, a sad im Novaković neje dober. Pijanec je. Oni bi bolši bili, a ne pijanec (Oni ništ ne promisle, da je on bez ikakvih sredstava obletao dan i noć sela i negdje nešta, a negdje ništa jeo. Pokvario si želudac i sad istina pije, ali je još uvijek čovek. o. A. I.). Više se gače ne vide. To je sramota. I one drapljo. Bolje je dučansko, koje se mam od znojja razide. Dečki nedo bosí. Nego v cipeliši. Snehe nemajo dece, ili imejo po jedno kržlje, pak samo za dečke plasičo i može varajo. A oni imajo penez pak druge plačajo. — Predi se neje tak moglo obogateti i mleko se je moralo doma potrošiti ili težakom dati, kokruzo i seno prodavali so samo prčijaši i bilo je zato da je nešče pomalo bogatel, ali to je bilo retko. Denes se gazde tak nadelajo, kej se sprepano i kej nikam nemro. Boži nema čas ni spati. On spi dok hoda. Ili si počiva dok kola vozi. Jempot je išel čez šumo oko jene vure po polnoči. Išel je kosit. Ali mu je došla mala nužda. Koso je del doli i obavljaj je nužno krej jenoga rasta. No bil je tak pospan, da se je naslonil na rast i zaspal. Metemtoga išel je lugar i mislil je da nešče oče drvo krast. Dojde bliže, a to čovek hrče. On ga pogleda i zdrma. — O, sused, vi ste to? — Je, eto malo sem pridremal. Taj isti obrezinjem od slanin plača težake.

Roditelji i deca. Ljudi sebi ne žele deco. Leže jim je živeti prez dece. Moro iti kam oče i dojo da očo. Nemajo ž njemi brige nikakve. Ako je žensko dete mora mu se grunt zamoš dati, ako je više moške dece onda se delje, pak obokčajo. Više žele moško dete. Malo se rodi mrtve dece... Ima već puno da že-

na ne poji dete — s kravskem mlekom, pak lepo krompera je, žemljico z mlekom, grezci — Najde si sosedo ili materi svoji odneso i oni čuvajo i rane dete i govore deci i popevajo. Govore: mileno moje i zlatica moja, dragulji moji, cukori moji, kokuranka moja, mili, kušvenje moje, zlatastico moje i milostico moje i srebro moje. Nekoji zibljjo, nekoji ne. Lepo postupajo, davajo igračke koje, vekšinom sami naprave. Uče ga hodati. Nastave ga i vičo: — Tal, taal! Ili dok se dete već nastavljja, onda dok dojde v mlado nedeljo od meše koj mešar onda zeme čislo i stane pred dete i viče: Odi, na babica, odi dobiš babico! I dete onda ide za čislom. I onda na staljek s kotači. Mati se z detetom više bavi i stara mati. Dete se rani kak i družina pri stolu. Moško dete nosi suknjico do 2 leta, a potli ancuga. Nešče daje deci na voljo i preveč, a nešče neda. Deco kazne, šibom bijo, rokom pluščo, za lasi i za vuva vlečo i nekoja kleče. Nekoje zapro kmično hižo. Dece baš pokvarjene nema. Nazivajo zločesto deco: Ej, to je lopov, pustajija, prasec, svinjče, mrcina jena, odura jena. Deco nišče ne pretera. Deca ido v službo siromašna, moška dok svrši školo. Kej ide z blagom na pašo. Sama deca nedo od doma. S pastorka se vekšinom slabo postupa. Na dečke se slabo pazi. Ido v noći kam očo, bečare ido k ženam. Roditelji vele: — Pak mi nikej ne donese doma! Neki roditelji i špotajo. Na dekle se pazi i one nedo nikam, niti se zijejo z ljudme. Dogodi se zato, da i dekla s čovekom pregreši. Roditelji so gospodari dece do 15 let. — Mama, papa, mamica, mami, papica, japek. Deca roditeljima vele ti. Vu većini deca žive dobro z roditeljima. Neso gosti slučaji zločestoga postupka spram roditeljem. Vmoril neje nišče, a nit prosit poslal. Roditelji nedo od dece. Nema toga, da bi joča dal tuđem, a nebi dal sinu.

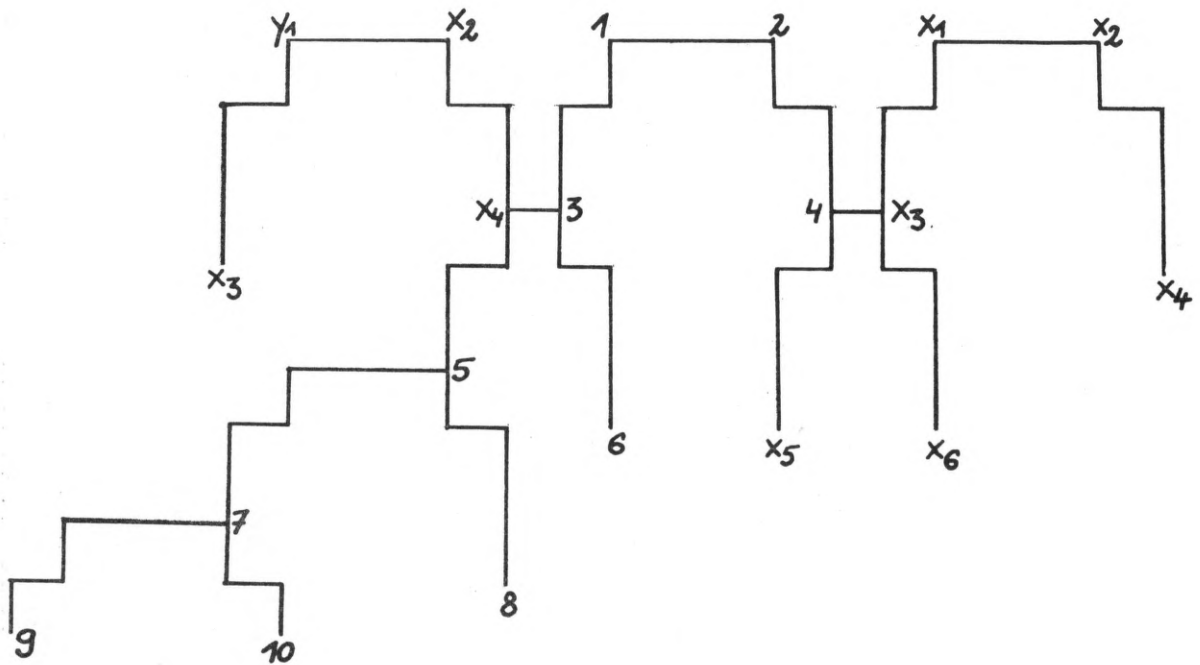

Rodbina: Za rodbinu se smatraju.

Otac 1, mati 2, sin 3, kći 4.

Kada se 4 uda u  $x_3$  to su  $x_1$ ,  $x_2$ , 1 i 2 prijatelji. Za 3 je  $x_3$  svak.  $x_5$  i  $x_6$  su za 1 : 2 mločići, za 3 su sestrične, za 5 i 6 su sestra i brat. 4 je za  $x_4$  nevesta, a  $x_4$  je za 4 baček (ako je muško o. A. I.), ako je žensko je zelva, veli se čeča.

Kad se 3 oženi s  $y_4$  onda su mu  $y_1$  i  $y_2$  tast i punica, a on njima zet.  $Y_3$  je za 3 šurjak, a 3 je za  $y_3$  svak.  $Y_1$  i  $y_2$  za 1 i 2 su prijatelji.

Unuci odnosno 3. koleno spadaju u veliku rodbinu i ne žene se, 4. koleno so već daljši rođaki.

Za 6 je 4 teca ako je žensko, a stric ako je moško.

Za  $x_5$  je 3 vujec ako je moške, a teca ako je ženska. Strina i teca veli se, a ne zna se po čemu.<sup>4</sup>

Da rodbina lepo žive vidi se po tom, kej jedan drogom pomaže, jeden drogom dohađa, daje jeden drogom ako mu kej sfalji i treba je.

### Život sosede

Sosed soseda navek treba. Ak ti kej sfalji i pri hiži, sosedu vikneš; Dej ako imaš posodi mi. Ak ti je nesreča pri marvi, ak ti nekaj pofalji pri zdravlju, ak ti treba kola porinoti s terkom na guvno hodi sosed. Ako dopelja teške

furke šume, odi sosed. Dohadajo sosedi na razgovor i zabavo. Sosedi lepo živejo, dok jeden na drugoga ništ ne govori, jeden drugom pomaže, ne svadajo se. Naročito velike prijateljov nema. Nema velikoga prijateljstva ni med ženama. Nekoji se sosedi svadajo. Koji su takvi ljudi koji samo nek pišče zije na vrt — zlo, ako sadje visi na drugo stran, za međe i druge stvari. Svinjče zije na vrt, a i jalen je jeden drugom. I žene se još rejše svadajo. Mož veli tak kej žena veli.

### Život prema dobi

Do 12 let je dečec. Od 12 do 17 ili 18 je dečko, od 18 do soldačije je dečkov za ženidbo, dok otsluži ako se ne oženji je stari dečkov. Dečki nemajo posebna odelja, družje se skupa naročito večer i hodajo okolo deklam pod obloke, imajo igre z deklami skupa, popevajo kak i drugi narod. Obisti nema nikakve. Dečku se tak ne zamerja ako kej i klopi i napravi i brane ga. Ido i k udatim ženam. Na fucanje so plesali. Dekle i snehe se družje. Momci dohadajo deklam po nedeljaj i sastajo se po njihovim hižami.

Dok ne svrši školo veli se deklička, od 14 je dekla, a od 15 let je dekla za zamož, dok je 18 let već i vele stara dekla. Po ničemu se ne vidi da je dekla za zamož, nego na nji da je odrasla. Na dekle se posebno ne pazi. Ruho ji se spravlja, i sama i mati ji. Noseče dekla pri

nas nema. Dekla ne otide nigdar k dečku brez venčanja.

Jeden drugom se je dopal. Pozna se po tom; ako dečkov ide gošče k dekli, ako se igrajo, navsek njo lovi, ak plešo, njo vleče plesat. I tak se pozna da jo rad ima, a i pred drugemi veli da je rad ima. Roditelji so zadovoljni ako je dekla bogata, ako je sirota prigovarjajo i ne jim prav.

Sneha dela kaj i drugi. Naročito zdele pere, vodo nosi i krpa, svekrvi na lim nameče.

Sakak je ženski posel lakši, ali žena više dela u letu, a pogotovo v zimi. Žena se menje poštuje i časti. Ako nešče nekaj oče, najpredi se pita muža. Muž je hižna glava. Dekli je najugodnejši život.

Žena mora prati i pegljati i ako je zima jelo mu kuhati. Deco kojiti, dok je vekše raniti i pojiti, čistiti i prati i opravice šivati. V školo opravljati. Rano oprati i vmiti, dati mu jesti. O poldan dočakati z ranom kej je, onda ga pak v školo slati. Mati ima navek posla z detetom, pogotovo ženskem. Onda i druge brige pri gospodarstvu. Krave dojiti, svinje raniti, čupe obirati, moltil a i na polje se mora delat iti. Veselja ima svojom decom, ako lepo napredujo. Saki više poštuje ono ženo koja ima deco. Dovici prez dece je leže, z malom decom ji je teško, z velikemi sini leko i lepo. Skoro više ostajo dovce. Dovce se vdajo, kak koja ima srečo.

Mož dela menje poslov, ali so mu težeši. On orje, kosi, drva seče, cepa, pilji i stara se za celo hižo. Dečku je nejlepši život. Dovcu je lakše prez dece, javci teško z malom decom, leže z velke sini. Dovci se obično nabrzo ženje osim one koji imaju veliko deco te se kojipot i ne ženje.

Starci se ne drže točno starinskog običaja. Starci tak po dvoru kokoške narane, pak z vrta pajcekom dračeka nabero. Ido k meši. Dober im je život. Poštuju ih. Pozdravljaju ih i starom se stolec ponodi. Pri stolo jim je prvo mesto. Starci navek špotajto i vele da oni neso tak delali dok so mladi bili. Nekomemu se neče vmreti, a nekoci vele da mi je bar vmreti.

## ŽIVOT PREMA ZANIMANJU I IMETKU

Kak je zajednica razdeljena prave pastirov više ni nema.

## Običaji

### Porod

Gatanje i vjerovanja o porodu: Ako je mož pijan dok ženom, onda je dete još vekši pijanec. Ako žena za detetom (po porodu o. A. I.) ide k meši, onda dok doje od meše škrljaka dene na glavo dok ide š čovekom spat. Onda je drugo moško. Po prvom detetu dok ima pranje (menstruaciju o. I. I.), onda z onom krvlju namaže krake na plugu, onda po tom računa da bo drugi pluač.

Ako je mož trezen, onda so pametna deca. Stari ljudi: Da nek nebo prvo noć ženom, da mu vok žerebe zakolje. Ako so čovek i žena razinjani onda je dekla. Veliko prelo se dela. Zobe stisnuti kej se malo prelo dela.

Ako je jaka i ima v špince čerevo, misli da nosi moško dete, ako je široko čerevo i ne bluje — ženska. Ako se češa onda se podraplje, onda se onakov sad pokaže detetu na telu i na onakvom mestu gde se mati podraplje.

O porodu ne sme spati, nego mora biti budna. Nekoja jela nesme jesti, da bi to detetu škodelo.

Rađa kak koja. Nekoja na postelji, a većinom dolje na zemlji čepi, a drugi jo odzad drži. Pri rađanju je primalja ili sami ukućani. Ako žena teško rađa, onda ide v krop i pritapljajo črepe na križice. Ako nemre baš roditi, onda jo nekoi prima za roke, za pleča i onda jo pred sobom malo strkne da ji se kosti bolje raskapče. Ako još nede ni s tem, onda po doktora i babico. Babico većina ima.

Popek se sveže i okoplje dvaput dok se dobro ispere, povine v belo plavto. Pa ako je žensko onda ji dajo iglo v šake, kej bo švelja, a ako moško, onda flajbaz šake kej bo gospon, onda ga na kožuh povalja kej bo rudaste lasi imal. Pod peč ga deno, kej bo dobro. Ako prvi gospon dojde, onda to bo gospon, a ako bogec dojde, onda jaj si ga njemu.

Babljenice. Ako je posteljica sama ne zide, onda ji primalja sneme. Onda jo primalja opere. Onda je pretere čerevo i onda jo z ropcem sveže. Onda ide v krevet, mirna i neda ji se spati jedan ili dve vure. V jutro najpredi pije malo rakije i kolača i ako ima prekuhanega mesa. Onda tomu kava, a o poldan vekšinom kisela mladinska juha, meso i kolača. Ako pije i vino, z vodom.

Ako ji doje kmica, veli da je mrak. A večer ne pusti nikoga k sebi i veli: Nedete k meni, mraka mi donesete. Ni k detetu ne pusti.

Za kume se pobirajo pajdaši, pajdašice. Samo čovek i žena, a more biti i brat i sestra. Kuma nosi dete na krst. Dok ide dete na krst onda donese pol litre rakije, tanjer prkačev, malo pečenke, flašo vina. — Dok doje s detetom s krsta, onda vu robec šareni je dete pokrito dok ide na krst, to ostavi pri detetu, da bo dete bolše. Dok donese pogačo onda si to odnese.

Rođaki k babljenici dohađajo i kuma, da ji saki ponekej donese. Kuma donese pogačo, flašo vina, pol litre rakije, kokoš, lonec juhe kuhane z mladincetom i zdela prkačev. I rodbina tak isto. Kuma dva pot s korpom doje. Pogačo kuma načinje nad detetom i govori: — Tak brzo govorilo i hodilo kak ja režem! Onda ji obično dado onoga komadiča nazaj. Tu nema nikakve svečanosti.

Babljenica ostane v postelji tjedan ili dva dana, a nakon tri tjedna ide k meši. Dok se digne nesme k sosedu, dok nede k meši. Računajo da je smetna, dok pop ne očisti. V cirkvi prema obredu.



## Ženidba<sup>5</sup>

Dekle v 14, a dečkov več u 16. Šalji se z dekom več od maloči. Se to prede dok se boš ženil. Za koga poješ, na sosede nabrajamo. Ima i takovih kej dečko ni ne misli, a roditelji spremljo svate. Više se toga ženji kej si jo sami ne zebero, nego ji druge babe nasukčo: — To zemi, to zemi, ovo bi, ono bi. Dok doje vreme. Onda jena vre je, vekšinom koja je bogateša, koja večega dela ima. Dečkov dohađa k njemu. Nekoji se pokažo, a nekoji se skrivčki vole.

Vekšinom stareši deci vele da se treba ženiti. Najpredi babe po strani, tece, kume, strine, to počno i dekli i dečku govoriti i nje skupa sprave. Onda ido starešem. — Bil ti to štel? Onda ako veli, jena i druga stranka, očem, onda ide k roditeljem: — Em pak jo zemeti ona je dobra. Ona se zna: Šljengati, našivuvati, tkati, presti, kruha speči. Tuliko i tuliko dela ima. Ra i pol 2, 3 hiljade.

Nagovaranje i odgovaranje od ženidbe:

Boš znala računati kak ti leta ido.

Kej boš išla tam, tam imaš starce. Boš z njemi brigo imala. Idi rejši tam gde si sama, kej ti ne bo nišče zapovedal. Neboš se z nikem deljila.

Boš kruha gladna.

S torbom pojete, gladuši.

Nej, čerka, bo ti dobro.

Nej dete, pak ga ne boš na glavi nosila.

Bo ti dober.

Boš znala kam boš štela.

Samo kad je dober gazda.

Ne boš kruha gladna.

Ima celo gospodarstvo, kravo, svince, a ipak je gospon. Krava se doji pak si svinče zakoljete.

Em boš polek njega delala kej boš štela.

Pak si poleg njega prebereš koga boš štela.

Pak ima i više dečkov.

Otiješ kam boš štela, doješ dok boš štela.

Ne poješ nikomu za težaka.

Tuliko i tuliko ima dečkov. Em je jedinec.

Bo bogat. Ne bo se dejila z nikem.

Da oni ne bodo delali tulikoga grunta, da jim bo leže na strani Hendrek.

Durino z bičem smicala, a Barena je sama čeljila svojo prčijo na guvnu. Bila ga je žena ostavila da se je bil zadrvenel. Onda so išli po spoved. Sem oprašča samo ne jocu: — njemu ne opraščam ni na ovom ni na onom svetu. Njemu nek pred skranjo vuro igra 12 mužikašov i 12 vragov neg ga trga, a drugem sem opraščam. Joča mu dela ne da, a on bi štel iti na stran. Kumica Popčeva je takej otišla na stran. — Cera ti je sveča svetila, a denes bi išel na delo. Jel te ne sram. Imajo jeno 18 rali grunta, a nigdar težake nemajo. A podruma zapre, a on veli, zakej delam.

Dekla i dečkov malo se potulje, onda veli, idem pojem: — pak da jo ne bi štel ne bi tu došel bodljati (našivavati o. A. I.).

Kad roditelji priteravaju, a deca nečo, ili dok deca očo, a stareši ne dado doje, to se

zna, svađa. Vekšinom se priterava i gleda na del. Del ima zadnje reč: — Ako daš to, bo, ako ne daš ne bo. Pak najte na sakej gledeti kak dobite dobro, vrlo dekle. Vam bo dobro, lepo ž njom. Ona je vredna, a ja nemrem više dati. A, hajda, pak naj bo. Ako ne, onda mi nečem drugu, i zbogom. Ako se naredi, onda ide dečkov po kaparo. Ako se spunta onda ji jo odnese na stolu, a ako se dekla spunta, onda ostane brez nje: — Nedado ni se stareši ženiti i tak.

Mladenci morajo znati da se očo. Mladoženja s pajdašom ili rođakom otide k mladi, tam ga prkači dočekajo, piti i onda se razgovarjajo i dobi kaparo. Mlajši ne pobirajo stranjske, a događa se da i rodbino pobirajo. — On je ves okužen, njemu niš ne škodi. Da te vgrizne, gorje bi ti bilo neg cucek. Kolompar. Vu kolena su se mogli zeti, ali so imeli čez celi život pokoro. Na Srce Isusovo so išli na spoved i pričest. Bero se rodbina radi dele, da ga nikom drugom ne dado, nego da si oni svojemu dado.

Dekla veli: — Ja nedu baš za njega. Ja njega baš nečem, ali on meni neje ni malo pri srcu. — Samo ti njo ženi, ona ima dela velikoga. — Pak si jo zemi. Ja njo nečem. — Potri te Kristuš, kej boš tak. Pak se moraš ženiti. Moraš zeti onoga kej te oče. Ja pojem zamoš, a ti boš kral, ako boš dečkov. Ti se moraš ženiti makar te vrag zeme. (ako ne pomaže nagovaranje onda se špota o. I. I.):

Svinče, da bi bogda pocrkali, se vas pogotim, ja vam nemrem nazmagati, Kristuš vas vubil Nazarenc, vi ste vrazi, ti bitanga velika, marva teda li marva, krmak jeden, nemrem spati od brige i od jada, da bi te muka zgrabila, da bi te muka ščapila, sedem nevolj te spopalo, na počeku te presećem, da bi te strela vudrila, da bi te grom vudril, da bi se vrazi u tebe nastanili i s tebe ručali, da bi ti Bog da roke i noge vsele, osušile ti se roke na hrženo betvo, svi te vrazi trgali, da bi ti joči spucale iszurele, nek ti se rak v čerevu navrgne, da ti se bodo čurke za teбом vkle, tat, pustajija, krvavi, šekret, smrad, ništarija, glavonja, imaš to glavo glupavo komaj jo nosiš, triglav, frnteš, heronja, nakaz, šuft, nesi za ništ, nesi se vredna oprati, mrcina rastelezana, odura sega sveta, kurva, mam ti bodo čurke frtunu, stekla ili ponorela bogda, bogda postala lazar, evo figo tebi, figuc tebi, prasec, marše, lopov, fakin, razvuzdanec, vušivec, posranec, nesramljivec, nesram, smrdljivka, poscanka, čoba beee, krizača, talak, mosura, cmizdra, cvilindretva, bula bosanska, ti si Marica Belovarčeva, šuvasta, kobila, krava, prasica, potri te vrag, vrag te dal šuvasti, telica, potrla te mleko koje si cekala, šepuga, čora, hamljuš, mula, jopica, glavača.

— Ja baš nedem, ja se pojem rejši v Dravo vtopiti. Ite si vi. Ja nedem.

Svati se onda žalosni po onoga koj je priteran. Dekla previše plače, a dečkov pak na dekle ni ne gleda.

Za gosti je jednako, samo za ruho je drugač. Pri dečku treba samo postelj 1 blazina,

vankuš i vilan. Dekla pak pet blazin, 6 vankušnic i 6 male, dva ormara i to napunjeni platnom, vilane, stolnicami, obrisači, 2 stolica, debela dunja, ambrelo, pegljo, vojčico, korito, gunje v štalu, se nevolje, 3 ponjave. Sad dekla puno košta. Se dalje i dalje ide. Jedni počno, onda i drugi. — Ja bom još više.

Osim spravljanja za svate nema nikoj neobičnoga. Jedino ako nekaj pri dečku dela, onda jim zna dekla pomagati. — Dela već celo leto.

On šake zgubi. Oče potrošiti.

Dečkov ide k rodu svate zastavnikom i po zovičom i s celom možikom. Doje tam s flašom vina: — Hajd kupete se na moje svate! Da jim sakojem po jempot piti. Samo imaju ružmarina. A mladoženja ima i svojega venca. Dok se pozove i dok se skupe, ido k večerji. Dok se navečerjajo ido k mladi na vence: — Ide starešina, dever, zastavnjiki i mužika i mladoženja. I?čo srno (starešina o. A. I.): — Pak nam je tu pobegla! Onda je iščo: — Mi lovca peljamo! — Nek jo išče zakej jo je zgubil! Onda ido si za njem. Onda so 1 vuro, dve, tak ido nazaj, kej se malo naspe. Drugi den se stano, pak se oblečo. Ido po mlado, z mladom ido na venčanje: 2 zastavnjika, saki ima flašo v rokaj i na flaši za grkljan ropčec zvezan. Te bo njem. Ako koga svojega sretno, onda mu dajo piti. Onda mlada i klencer, onda mladoženja i klencerica, onda starešina i 1 podsnehalja, a s deverom druga podsnehalja i onda možika. Predi so išle podsnehalje z mladoženjom, a on je išel i tam i nazaj z mladom i držali so se med prste. Klenceri so se zvali pri majstori podekljici, a mlada je išla zastavnikom. Majstori so imali zastav na tanjeru. Pozovič je bil mladi, pak ako so ga babe zapre, onda je išel zastavnjik oslobadat.

Svatovski običaji (druga verzija o. I. I.)

Pred večer mladoženja ide z možikom pozivat najbližo rodbino vu svatove. Na večer pred venčanje ide se z možikom na vence k mladi. Na gančene vrati čeka je domači starešina. Dok dojo, veli dever: — Dober večer! Domači starešina: — Bog dej. Kej vi iščete tak kesno v noč? Dever: — Zgubili smo ovco, pak smo po tragu tu došli, nebi li tu bila. Domači starešina: — Ote, pak poiščete! Dever ide mlado iskat i mladencu je na dvor dopelat. Onda ido v hižo. Plešo, a venci se prišivavajo na škriljak, a na prsa ruža z ružmarinom. Nekuliko pot otlešo i otido. Na ranje dojo po mlado i vode je na venčanje. Z venčanja jo dopeljajo doma k nje, a onda mladi otide k sebi svojemi svate. Dok ido na obed očo malo mimo preti, onda domači poprek pota vože svežo. Dok dojo v dvor, starešina se predstavi: — Mi smo došli, da li nas primate na konak? Domači starešina: — Očemo, samo ako nema med vami stranske ljudi, da se nebi kej dogodilo med nami. Malo se nato zabavljajo, a onda ido v kolo. Slože se od leva na desno: Starešina, mladoženja, mlada, podsnehalje i onda dever. Onda zapjevajo: — Igraj kolo... I hodajo, dok ne dojdou za stol. Mladi i mlada dojdou pred zrcalo. Zastavnik ostane vune i ide z gazdaricama po

juho. On donese prvo zdelo, a drugo gazdarico nanašajo. Svati stoje i molje. Starešina vodi očenaš i zdravomarijo. Dok se ne najedo onda se jeden opravi kak fašenjek, v roko zeme lopato i ogreblico, a v drugo šefljo, š čem novce pobira. On s ogreblicom suče po redu, a svati v šefljo hičo novce. Dok novce pobere onda ide zastavnikom plesat. Onda zastavnik zeme novce skupljene i odnese v kuhinjo, i to je gazdaricama na prper, slatko papriko. Znado i kost deti v šefljo od šale. Potli se do večerje zabavljajo. Navečer more se najti da nekoj nekaj spriča. (Kak smo se skupili, fala gospodaru i koji nas dvori, gazdaricam i nekome bolšem vu svati o. A. I.). Igrajo se: Mulca jašo, očo prodati. Dva se pograbe, stolnicom omotajo, čupa na glavi, a metla je rep. Pogadajto se. Muštrajo ga, nečo ga dobro platiti, a prodavač se rasrdi, vudri ga po glavi, čuje se potere i onda otido: — Bog nam je stvoril zemljico, zemljica rodi trseka, trsek nam rodi dva grozda, jedan je (Ime mladoženje o. A. I.), drugi je (Ime mlade o. A. I.), Bog ih poživi obadva!

Alaj imaš plave oči dragane  
koji bi jošte taki bijo, da ji ne vole.  
Usta so ti ko pupoljak mala, rumena  
A vedro ti čelo krasí kosa svilena.  
Ajde lola sad u kolo sada biraj ti  
Ko će tvoja medna usta lola ljubiti.  
Još da bi mi jedna rekla da ne ljubim ja  
Da ne ljubim medna usta tva.

Brzo se pleše, ide se u kolo i kušuju se. Oko pol noći starešina botom vudri v gredo: — Japek i majka, deca prose božjega blagoslova! Nešče veli: — Otišli so lena pukat! Mužika zaigra 1 tanec. Starešina drugi pot: — Japek itd. Nešče veli: — Otišli so konoplje namakot (Možika o. A. I.). Starešina treći pot: — Japek, majka, deca prose božjega blagoslova! Treći pot oni dojdou i vele: — Dej im ga Bog i Majka Marija, mi otpušćamo od srca, nej putuju v miru i blagoslovu i dej im Bog sreče, svaki den veče! Onda se svati sprave i otido. Mladoženja i zaročnica ido pod ambrelom makar je i lepo vreme. Za njemi podsnehalje, a onda starešina i dever. Pri dečku: — Sinko kej si mi dopeljal? Mladi: — Mira i blagoslova! Otac: — Daj nam ga Bog, ja ti z vinom, a Bog z mirom, ja š čašicom, a Bog srećicom! Potom natoči dve čaše. Jedno da mladi, drogo mladencu, svaki pol popije, a pol za se hiti. Da jim deca ne buju pijana. Kuma: — Sinko, na teбом se moj mili danas sveta sila vila, koja vas je dvoje u jedno zavila, i u jedno cvala vam je sreća da vam je pala starina veča (Stari roditelj s jedne i druge strane o. A. I.), za starino svojo vi molite Boga, oni bodo za vas za života svoga; da veselo raste i cvate ljubav očina, majčina i dečina; da se tako veselo vije barjak med vama pod kojega ste stupili prvi pot na svetom krstu, drugi pot na svetoj potvrđi, a treći pot danas na svetoj pri-segi; živili mladenci i svi ostali; u zdravico ovo ispijte saki čašico svojo!

**Božić.** Na božično navečerje, kak slama dojde, molji se anđelsko pozdravljenje i doda očenaš i zdravomarija novorođenomu Kralju, da bi se nastanil vu ovo kučo i blagoslovil celo društvo, koje vu nji obitava i celo gospodarstvo, koje se drži ove hiže. Po tom se stol slaže ovem redom: v križ slama se dene, onda se žita napoprek posiplje na stol, onda na to dve vreće vu križ, onda malo sena. Na to dojde stolnjak. Na stolnjak na vogel malo lena i nekaj od penez, mali lebić kruha (božični kruh o. A. I.), onda dojde drugi stolnjak gore. Na te seme v lončičku i sveča vnoter. Sveča mora biti lojena. Pri ti sveči se Bog zmolji na stoječ. Ako ide vun na vrata, onda nešče pri ti hiži vmerje, ako ide ravno gore (dim o. I. I.), onda ne vmerje.

Dok stola slože onda prime v roku gra i hiče ga gazdarica po slami i viče: — Čuko belo, čuko šareno, čuko sakojačko! To se zato dela da se kokoši bolje kote. Gazda pak pod stol donese jarma, da bo blago zdraveše (dok Božić prede mažo ga lojenom svečom o. A. I.), sekiro da se ono leto ne pukne, jarma da marvi šija ne puca, motilnico, moždara, biča da je marva metelneša, vože vu čem slama doje. Onda z voža na Božić i na Mlado leto kokoši rane da bodo i ovo leto bolje skupa, da nedo širom. (Od užeta naprave krug i u nj stave hranu o. I. I.).

Za večerjom, predi nek počne, seno se puče, da tak bo veliki len. Mrvinje se hiče na vrčak, to je bože droptinjiče i ž njega bo biljka bože droptinjiče (tako se zove o. I. I.) narasla. Na stol se nesmedo lakti deti, jer bi mogel, dobiti mozole. Kosti se v jogenj hičo.

Pod stol se denu tri repe. Te se repe čuvajo do fašenka. One se na fašenjek kuhajo i od te juhe da se blagu i ljudem, koji so pri hiži. I koj je, govori: — Bež kača gluva, ovo je fašenkova juva! To zato da ono leto ni čoveka ni marše kača ne vje. Na slami se leži da se dugo žive i da čovek ne bo ono leto betežen. On koj pod stolom spi, najde ono leto nože. To nejrejši delajo pastiri, koji nože gube. Na Božić i na Novo leto daruje se voda bilo z orajom ili z jabokom i veli se: — Ja tebe darujem z ovem malem darom, a ti mene i mojo družino zdravljem i veseljem! Jogenj celo noć i cel dan gori, jer se nikej v selo posoduivat nede. Nede se ni bertijo ni nikam, samo v cirkvo. Da se deca zastraše, plaše je, da ji bodo lasi smodili, a ženska pak ne sme v selo ni na Stefanje, da bi se pri ti hiži ono leto sekire trle. Nekoji zbude blago, ako spi, dok dojo s polnočke, da jim je blago ono leto vrleše. Poležaj mora mirno sediti, kej kokoši mirno sede dok piščence ležo. Poležaju se da rakija, ladletina, pečeno meso (kobasice i friško meso s paca o. A. I.) i kolači. Poležaj dok doje veli: — Faljen Isus i Marija, na tom mladom letu zdravi i veseli častiti i bogati, dej vam bog telič, praščić, žerebič, janjič i pilič i kej si godi od Boga želete, dušnoga zveličenja najviše! Odgovor: — Amen Bog dej!

Na Božić na večer najprija se našem vilam ovak: — Zdravo ostale naše vile da bi nadja-

čale druge vile i naše polje i gore obranile! To pri večerji gazda napija, a društvo mu vu to ime odgovarja: — Tak napito, tak bilo!

Na Jendraševo, treći den, se slama pobira i sadje veže, da bolje rodi ono leto, to je njegov božični dar.

### Ivanje

Ladarice so imale vence od poljske ruže, više vrsti. Vekše ruže v sredini. Med seбом so nobile korpo. Đurđevčice so išle knam, a naše pak v druga sela. Vu njo jajca i drugo pobirale.

Dober dane gospodare

Oj lepo lado, lado, lado

Što vam nosi rani obed

Mlada sneja Katarina

Žnjač do žnjača, snop do snopa

Križ do križa, voz do voza

To so žnjači naženjali

A mlaci so namlatili

Pune škrinje i ambare

Sjetite se gospodare

I za nas pevačice male

Pa i nama od tog dara dali.

(Druga verzija o. I. I.)

Faljen Isus i Marija

Oj lepo lado, lado, lado

Bog pomagaj tomu stanju

Tomu stanju, gospodaru

I stari majki gazdarici

Koja kuha rani obed

Nosila ga mlada sneha

Mlada sneha Katarina

Donesla je ona obed

Tam je bilo do sto žnjača

Snop do snopa sto vežača

A mlaci so namlatili

Pune škrinje i hambare

Bog pomagaj tomu stanju

Tomu stanju gospodaru

Ponajbolje stari majki

Stari majki gazdarici

Koja nas je nadeljala.

### Pabirci (Dijalozi)

Dečkov je rekel da bi štel to i to deključko, na samo Marenj. Onda sam ja govorila njenem starešem. Oni so rekli: — Mi se dojemo naređuvat! Vu tom toga je došla dečku imobrekli: — Bode! I da dečkov nej doje tam. I dečkov se lepo opravil da doje tam ali so one poročile da nej nede, da joča i brat ido na zabavo, da ji nebo doma. Dober izgovor.

— Joška, em sem čula da se boš ženjil!

— Bom se ženjil majka, bom.

— Pak jel koga imaš na redu?

— Ponođajo<sup>6</sup> mi to i to, ali mi se je neče

Kateno šanjičevo, nego da bi štela Lončareva iti, njo probajte, njo oču!

— Bom govorila, nešče nadiđe.

———— \* ————

Pili smo pri liciteru. Ja sam si išla po litru gverca.

— Bi šteli dati Marico zamoš.

— \* —

Došla dekla svaku.

— Kaj Cila, jel bomo k jeseni plesali.

— Bomo ako dečka najdemo.

— Pak za dečka neje teško, vičo celo leto po potu.

— Koga imaš na redu?

— Vam je blizu u susedstvu, samo mu treba reči.

— Koga? (Na to se malo posrami o. A. I.)

— Boltina Vincekov.

— Dobro, pa ja mu bom govorila.

— \* —

Jempot smo se zestali na potu.

— Boltek, jel se boš ženil?

— Bom se ženil, imam i deklo, ali mi se je neče, ima mali del.

— I ova nema veliki.

— Samo naj bo lepša od ove prveše, samo da na nečem bom profitala.

— Biče valda i lepša.

— No pa, koja je.

— Bara Halačekova.

— Dobro, ja ne prigovarjam curi, samo oču da znam kakov bo miraz.

Onda smo govorili njezinom ocu. On je došiel k nam na pogađanje. Onda smo poslali i po Boltinu.

— Falen Bog.

— Naveke.

— No, reko, vujec, da ne časimo čase došel je Boltina. I sad mu nejte obećati, vujec, više, kej mu ne bote mogli dati, a ti pak Boltek nej iskati kej vujec ne bodo mogli dati. Rečete, vujec koliko bote z deklom dali. (Vujec se je česal, a Boltina je pušil o. A. I.)

— Dakle, bom dal to pred Lodetinemi pol-drug firtalj i na Beljevinaj firtalja. Pol napišem na jednoga, pol na drugoga. I dve hiljade.

— Je japek, bote dali četiri hiljade.

— To ti Boltek ne bom dal.

— Vi vujec nekej denete, a on nek nekej pusti, pak se nagodite. Pak nebote saki den vdavali.

— Je nemrem dati, još da je to za kojega drugoga ja bi i dal, ali tebi ne dam.

— Pak onda Boltek ti popusti.

— Nek se oni malo poprave, pa se bom i ja.

— Vujec, rečete, ja bi dal da bi mogel.

— Ja baš njemu ne dam.

— Onda si japek bote premislili, pak mi poročite. (Ustane o. A. I.)

— Nebom si nikej promislil.

— Zbogom.

Mi smo ga onda špotali.

— Pa kej bi ja njemu dal, kad je on grof.

— \* —

— Čija dekla je bolji težak? Kej bi vruga bila. Za delo je preveč dobra. Za štalo i za sa-kej. Kosi, pluži i se dela.

— \* —

Dva dana praktika je bila. Prvo oporuko je poništio. Pri bolesnikovom krevetu so se skoro potokli. Boga i Kristuša so kleli dva dana so se karali. Več je joča zanemel, a oni so se još karali.

— Pak to sašče zamerja.

Mati, Markina i Jeva so zadovoljni, a Đurina, Martinec i Janena neso zadovoljni. Pol hiže Martini, pol materi i pol rali. Đoltica je doživotno pravo materino. Druge dve rali na so bračo, samo Jeva ne. Jeva je dobila dok je išla zamoš.

— Ima v Đoltici dela.

— V izi nema.

## Bilješke

1 Andrija Ivančan, osim što je predavao prirodopis, javljao se je prije i poslije Drugog svjetskog rata u časopisu »Priroda«, manjim člancima. Preostaje da se jednog dana načini bibliografija tih njegovih radova.

2 Eto članka i rasprava do kojih smo mogli doći bez temeljitog i duljeg istraživanja.

Sunce i sjena. Čovjek i prostor 104. god. VII. Zagreb studeni 1960. Str. 2. Izdavač: Savez arhitekata Hrvatske. Konstruiranje granične linije između osunčanja i sjene. Čovjek i prostor 130. Siječanj 1964. St. 6. Izdavač: Savez arhitekata Hrvatske.

Novi način utvrđivanja insolacije. Građevinar 12. Godina XII. Prosinac 1960. Str. 398—404. Časopis Saveza građevnih inženjera i tehničara N. R. Hrvatske.

Promjene stupca zaštite od sunca kod manjih skretanja u orijentaciji pročelja. Građevinar 9. God. XIII. Rujan 1961. Str. 279—281. Časopis Saveza građevnih inženjera i tehničara N. R. Hrvatske.

Zaštita od sunca dvodijelnim prisolejem. Građevinar 12. God. XIII. Prosinac 1961. Str. 387—388.

Egzaktno utvrđivanje insolacije u urbanizmu. Građevinar 8. Godina XIV. Kolovoz 1962. Str. 274—279.

Zasjenjivanja što ih čine uzvisine. Građevinar 3. Godina XVI. Ožujak 1964. Str. 89—90.

Konstruiranje sjene koju u određenom času čini pročelje zgrade. Građevinar 7. Godina XVII. Str. 263—265.

Grafičko rješavanje nautičkog trokuta. Geodetski list 10—12. God. XXVI (39.). Zagreb 1962. Str. 364—373.

Grafičko rješavanje nautičkog trokuta. Geodetski list 10—12. God. XIX (42). Zagreb 1965. Str. 272.

Prividno godišnje kretanje sunca. Pedagoški rad 6—7. Septembar 1955. Str. 286—290.

Toplinski pojasi (nacrt jedinice za V razred osmogodišnje škole i I razred gimnazije). Pedagoški rad 1—2. God. XI. Zagreb 1956. Januar—februar. Str. 59—63.

3 Andrija Ivančan objavio je knjigu Pod vedrim nebom (i druge glume za školu i kazališne dobrovoljce). Sadržaj: 1. Ciklama, 2. Pod vedrim nebom, 3. Kapetan Joško, 4. Popis pučanstva, 5. Naukovni ugovor, 6. Kumstvo. Posljednje tri pisane su u kajkavskom dijalektu. Ovi se igrokazi i danas s uspjehom izvode. Objavljeni su u Krapini 1936. u tiskari S. Sinovec.

Vrlo pozitivnu recenziju tih igrokaza napisao je povodom njihova objavljivanja Aleksandar Freudenreich.

4 Očito A. Ivančan nije završio ovo istraživanje. Strina je žena od strica tj. očevog brata. Teca je žena tetca tj. mamine sestre muža. A. Ivančan nije shemu dalje razrađivao na slijedeće koljeno tj. na mloke (unučad), a pogotovo na premluke (praunučad).

5 Vrlo malen izvod iz zapisanih svadbenih običaja objavio sam u knjizi Narodni plesovi Hrvatske 2. Zagreb 1963. Izdanje Saveza muzičkih društava Hrvatske.

6 Nuđenje, ponodanje, cura za udaju, vrlo je star običaj i kod nas rijedak. Upravo je u Podravini bio najbolje sačuvan.