

IVICA ŠESTAN

TRADICIJSKA STAMBENA ZGRADA U ĐAKOVŠTINI

U V O D

Područje Đakovštine danas obuhvaća uglavnom dio starog biskupijskog vlastelinstva, i to onaj dio koji je ostavljen vlastelinstvu nakon osnutka Vojne krajine (1742—1749)¹. Godine 1745. vlastelinstvu su oduzeta i priključena Vojnoj krajini sela Mikanovci, Strizivojna, Vrpolje, Čajkovci, Andrijevi, Perkovci i Topolje. Seljaci Perkovca, koji nisu htjeli pod upravu Vojne krajine, osnovali su Nove Perkovce na vlastelinskom posjedu. Nakon oduzimanja tih sedam sela, i osnivanja Novih Perkovaca, vlastelinstvo je obuhvaćalo 54 sela.² Danas na području općine Đakovo ima 57 sela i gradsko naselje Đakovo.³

¹ M. Cepelić—M. Pavić: Josip Juraj Strossmayer, biskup bosansko-đakovački i sriemski, god. 1850—1900, Zagreb 1900—1904. str. 849.

² Cepelić—Pavić: *ibid.*, str. 848 — Manuskript Petra Bakića od 1717: Budrovci, Strizivojna, Piškorevci, Vrpolje, Perkovci (stari), Čajkovci, Andrijevi, Topolje, Beketinci, Satnica, Usarevci (god. 1810. preseljeni u Satnicu), Ivanovci, Tomašinci, Gorjani, Bračevci, Slatenik, Popovci (njegda kod Podgorja), Drenje, Potnjiane, Pridvorje, Nabdje, Povučje, Čenkovo, Breznica, Gašinci, Varoš, Slobodna Vlast, Ratkov dol, Silonci i Dubrovnik (sela njegda izmed Majara i Musića, danas pustoseline na putu kroz šumu Ovčare), Majar, Hrkanovci, Lapovci, Dubravnik (sada pustoselina u šumi Djedovom dolu kod razvaljene crkve sv. Nikole), Trnava, Svetoblažje, Lazanci (Kondrić), Selce, Radinovi (njegda na Kaznici med Selcima i Piškorevcima) Viškovci, Lopušanci (njegda selo izmed Viškovaca, Semeljaca i današnje Vuke), Forkuševci, Vučevci, Junakovci (njegda izmed Semeljaca i Forkuševaca), Semeljci, Koritna, Kešinci, Vrbica, Mikanovci, Jurjanci, Bižanija (njegda selo kod Gjurgjanaca na Jošavi naprama đakov. Pisku), Podgorje, Preslatinci i Musić.

Prvi stanovnici Đakovštine kao nosioci tzv. sopotske kulture gradili su domove u obliku polukokopanih busara ili pletera s kružnom osnovicom. U nastambu se ulazilo preko nekoliko u zemlji iskopanih stepenica i taj dio je bio pokriven strehom od slame ili pletera. Otvoreno ognjište je bilo u središtu nastambe, a uz rub su bila iskopana sjedišta za čeljad.⁴

Dolaskom Ilira neolitska kultura pomalo nestaje. Došljaci poznaju bakar, broncu, lončarsko kolo, savršenije poljodjelstvo. U početku stanuju u malim kvadratičnim brvnarama, a poslije grade veće, dvodjelne kuće.⁵ Neko vrijeme Ilirima su na ovom području vladali Kelti, no izgleda da njihova kultura nije uspjela sasvim istisnuti stariju ilirsku.

U ustanku protiv Kelta na terenu Đakovštine ratovalo je ilirsko pleme Breuci. Pobjedom nad Keltima, Iliri su postali slobodni do dolaska Rimljana.

Rimljani su gotovo sto godina ratovali da bi pokorili Ilirik. Kada se činilo da im je to uspjelo, 6. g. n. e. buknuo je poznati ustanak Breuka pod vodstvom Batona.⁶ Ipak se Iliri nisu mogli oduprijeti snažnoj rimskoj vojsci. Nakon pobjede, ovaj kraj ostaje pod rimskom vlašću sve do velike seobe naroda. Ovom seobom dolaze i Slaveni. U prvim spomenicama panonski Hrvati se nazivaju Slovinci (Sclavi, Sclavonia)⁷.

Hrvatima su u početku vladali Avari, kojih se oslobađaju tek uz pomoć Franaka.

U 9. st. Bugari nameću panonskim Hrvatima za vladara svog čovjeka. Nakon pada bugarske moći vladar postaje knez

⁴ Prema evidenciji Uprave prihoda općine Đakovo: Arduševac, Borojevci, Breznica, Budrovci, Čenkovo, Đurđanci, Ivanovci, Kuševac, Levanjska Varoš, Majar, Merolino, Milinci, Musić, Novi Perkovci, Ovčara, Paučje, Piškorevci, Ratkov Dol, Slobodna Vlast, Soljak, Strizivojna, Viškovci, Vrbica, Vučevci, Bračevci, Bučje, Drenje, Forkuševci, Gašinci, Kešinci, Koritna, Kućanci, Lipovac, Mandićevac, Mrzović, Paljevine, Podgorje, Preslatinci, Pridvorje, Potnjani, Satnica, Selci, Semeljci, Slatnik, Dragotin, Gorjani, Hrkanovci, Josipovac, Jurjevac, Kondrić, Krndija, Lapovci, Punitovci, Svetoblažje, Široko Polje, Tomašanci, Trnava.

⁴ M. Marković: Đakovo i Đakovština, Zbornik Đakovštine br. 1. — JAZU Zagreb, Centar za znanstveni rad — Vinkovci knj. 3. Zagreb 1976. str. 152.

⁵ M. Marković: *ibid*, str. 153.

⁶ M. Marković: *ibid*, str. 155.

⁷ M. Marković: *ibid*, str. 160.

Pribina, za čijeg se vladanja odvijaju seobe panonskih Hrvata na širokom prostoru od Blatnog jezera do Save i Dunava. Tim seobama bio je zahvaćen i đakovački kraj.

Poslije dolaska na vlast zajedničkog hrvatskog kneza kasnije kralja Tomislava, koji sprečava prodor Ugara preko Drave, đakovački kraj proživljava mirnije razdoblje.⁸ Ulaskom Hrvata u uniju s Ugarskom javlja se u Hrvatskoj feudalno uređenje. U 13. st. ovamo je premješteno iz Bosne i sjedište biskupije, jer je u Bosni djelovanje biskupa onemogućeno radi jakog utjecaja bogumilske hereze.

Đakovo 14. st. ima rang opiduma, oko kojeg su smještene mala agrarna selišta biskupovih kmetova. Zbog slabe naseljenosti biskupi ovdje vrlo rano naseljavaju stanovništvo iz Bosne. U 15. st. u strahu od Turaka iz Bosne sele u Slavoniju, pa i Đakovštinu, Hrvati katolici koje đakovački biskup naseljava na svom feudu. Kada su 1463. Turci osvojili Bosnu, Đakovština postaje raskrsnica seobnih struja.⁹

Đakovština je bila pod turskom vlašću 1536—1687. godine. Za to vrijeme Đakovo je primilo izgled tipičnog istočnjačkog naselja s uskim mahalama i sokacima. Stanovništvo su činili doseljeni Turci i domaći ljudi koji su primili islam. Izvještaji govore da je domaće gradsko stanovništvo brzo primilo islam i priznalo tursku vlast. Razloge treba tražiti vjerojatno u tome što je nova vlast predstavljala povoljniju alternativu staroj. To se pokazalo kao ispravno samo za gradsko stanovništvo. Turci kod agrarnog stanovništva nisu ni forsirali primanje islama, već su se zadovoljavali time što je sva administracija i uprava u rukama muslimana. Korumpirana lokalna uprava u znatnoj je mjeri koristila antagonizam između pravoslavne i katoličke crkve i kao izvore prihoda i priliku da arbitrira u međusobnim sukobima, što je svakako išlo u prilog učvršćenju vlasti. Pripadnost katoličkoj, pravoslavnoj ili kalvinskoj crkvi Turci su tolerirali sve dok je narod bio poslušan. U samom Đakovu je postojala i posebna četvrt — »kaurski mečit« — za pripadnike katoličke crkve. Tako je Jakova (Đakovo) imala sredinom 17. st. oko 5.000 stanovnika muslimana i oko 200 katolika.¹⁰

Za vrijeme turskog vladanja Đakovštinu naseljavaju Srbi iz južnijih krajeva preko Bosne i donose čisti štokavski govor,

⁸ M. Marković: *ibid.*, str. 160, 161.

⁹ M. Marković: *ibid.*, str. 167.

¹⁰ M. Marković: *ibid.*, str. 171.

jekavski izgovor i novu akcentaciju. U početku naseljavaju sela u brdskom dijelu, a poslije ulaze i u ostala sela kao veće grupe ili pojedine porodice.¹¹

1757. i 1758. dolaze 373 doseljenika iz derventskog kraja u Bosni, najviše iz Plehana i okolice. Đakovački biskup osniva za njih tri nova sela: Josipovac (kasnije nazvano Vuka), Široko Polje i Punitovce. U svako od tih sela naselio je deset do dvadeset rodova, a ostale u Beketince, Koritnu i Dragotin.¹²

Oko 1865. dolaze iz Bačke, Baranje i Šomođa Nijemci i Madžari, no istovremeno dolaze i Hrvati iz Like i Bačke. Hrvati se još u većem broju doseljavaju poslije 1918. a još mnogo više poslije 1945, kada ostaju puste velike površine poslije odlaska Nijemaca.¹³ Najnoviji doseljenici su porijeklom iz Dalmacije, Like, Gorskog kotara, Hrvatskog zagorja, Međimurja i Hercegovine.

OPĆENITO O ARHITEKTURI ĐAKOVŠTINE

Iako granice administrativnih jedinica ne predstavljaju i granice različitih tradicija, pa prema tome ne mogu ograničiti ni etnološko istraživanje na područje određene jedinice, one ipak nisu bez utjecaja na oblikovanje tradicijske kulture unutar njih. Primijenjeno na Đakovštinu to znači da se arhitektura Vojne krajine ne razlikuje od arhitekture Paorije toliko da bi se moglo govoriti o dva tipa arhitekture, ali oba područja ipak imaju svoje specifičnosti.

Strizivojna je jedino selo današnje Đakovštine koje je prije bilo u sastavu Vojne krajine. Ostali dio je bio pod civilnom upravom pa ga je narod nazivao *Paorija* (od njem. *Bauer* — seljak).

Iako graničarsku arhitekturu u Đakovštini predstavlja samo ono jedno selo, to ne treba uzeti kao nešto što ne pripada Đakovštini i što u ovom kontekstu ne treba biti razmatrano. Isto tako ne može se izuzeti ni brdski dio Đakovštine sa svojim značajkama, naročito u smislu organiziranja sela.

¹¹ S. Pavičić: Podrijetlo naselja i govora u Slavoniji, Zagreb, 1953. str. 260.

¹² Pavičić: ibid, str. 275.

¹³ Pavičić: ibid, str. 275.

Način gradnje Vojne krajine i Paorije razlikuje uglavnom korištenje luka kao rješenja za povezivanje stupova trijema (*trim na kube*) što je u prošlosti bilo češće kod trijemova graničarskih kuća nego ostalog dijela Đakovštine. To naravno ne znači da i u Paoriji nije bilo takvih primjera. Vjerojatno je narod za takvo korištenje luka imao uzor u primjerima vojnih i administrativnih zgrada krajiških vlasti. U Paoriji se luk najčešće upotrebljava kod kuće s ulaznim vratima koja vode s ulice na trijem.

Specifičnost brdske gradnje ogleda se u nedosljedno provedenom ušoravanju. Trnava npr. ima centar s ulicama ušorenim poput ostalih sela, ali je periferija sasvim rasuta po okolnim brežuljcima.

Promatrati arhitekturu s etnološkog stajališta ima samo onda smisla, ukoliko se ona promatra kao dio tradicije, tim više ako je, kao obično, rezultat različitih tradicija.

Ne bih se složio sa S. Brlošićem kada kaže: »Arhitektonski razvoj se ne mora podudarati s *vremenskim razvitkom* (pretpostavljam da se radi o povijesnom razvitku društva — podvukao I. Š.) jer to ne mora teći usporedno. Arhitektonski razvoj nije toliko ovisan o godinama nastajanja koliko o materijalnoj osnovi, tj. ekonomskoj osnovi onoga koji gradi, a ekonomske okolnosti bile su ne samo vrlo raznolike već su se mijenjale, nekad polagano, nekad skokovito.«¹⁴

Ova teorijska postavka, koja bi trebala važiti kako za arhitekturu tako i za ostale elemente narodne kulture, suviše je jednostavna da bi objasnila svu kompliciranost razvitka pojedinog elementa. Arhitekturu treba promatrati samo kao dio tradicije, dakle rezultat kolektivnog stvaralaštva, na koje je utjecaj pojedinca bio malen. Drugim riječima, bolje ekonomsko stanje pojedinca ne može unijeti značajnije inovacije u tradiciju njegove okoline. Eventualni novitet u načinu gradnje na zgradi pojedinog bolje stojećeg seljaka može ostati samo izoliran izuzetak, koji ne treba biti predmet etnološkog izučavanja. Bolje ekonomske prilike cijele grupe rezultiraju ili prodorom neke druge tradicije izrasle u boljim ekonomskim uvjetima ili stvaranjem nove, autohtone novine u tradiciji. Kod takvih promjena bitno je to da se ekonomske okolnosti

¹⁴ Stjepan Balošić: Gradnja kuće u selima Đakovštine — Zbornik Đakovštine I. JAZU Zagreb 1976. Centar za znanstveni rad Vinkovci, str. 393.

mogu mijenjati »nekad polagano, nekad skokovito«, no tradicija se uvijek mijenja postepeno i dugo stara ostaje prisutna u novoj.

Ekonomske okolnosti imaju utjecaja na razvoj tradicijske arhitekture samo onoliko koliko učestvuju u oblikovanju određene tradicije, a u njezinu oblikovanju učestvuje više faktora. Kod različitih primjera omjeri utjecaja tih faktora su različiti, pa nije npr. obavezno da »bolje ekonomske prilike« razvijaju i viši stupanj arhitekture. Ako se neki, ili više faktora promijene, može se promijeniti i tradicija, ali nikada istovremeno i jednako brzo. Tradicija je dakle ta koja se mijenja i ta se promjena reflektira u razvoju arhitekture, a materijalna osnova je tek faktor koji može uticati na tradiciju, pa i na arhitekturu, no taj faktor nije jedini i najvažniji.

Iako S. Brlošić spominje na jednom mjestu tradiciju i njezinu ulogu u razvoju arhitekture¹⁸, čini to samo uzgredno i indirektno, ne respektirajući takav stav u praktičnom prikazu građe.

Da bismo utvrdili razlike i sličnosti u arhitekturi nekoga područja i njegove okolice, pa prema mogućnostima i porijeklo takvog načina gradnje, osnovno je bar razlučiti karakteristične tipove zgrada. Tek tada se mogu, ukoliko postoje znanstveni dokazi, pojedini arhitektonski elementi pripisati nekoj od tradicija koje su imale utjecaja na narodno stvaralaštvo dotičnog područja.

Ako se složimo u pitanju utjecaja tradicije na razvoj narodne kulture, onda je takav postupak neophodan, ako ga je moguće provesti.

Osim do sada spomenutog treba naglasiti da se arhitektura Đakovštine ne može promatrati izvan konteksta arhitekture Slavonije i Panonije. Zato se i ne može tragati za nekom karakterističnom arhitekturom same Đakovštine.

IZGLED SELA

Selo i kuća

Iz oskudnih podataka o predturskoj Đakovštini nije moguće zaključiti kako je bilo oblikovano selo prije dolaska

¹⁸ S. Brlošić: *ibid*, str. 392

Turaka, no vjerojatno nije bilo ušoreno. To možemo pretpostaviti na temelju opisa austrijskog vladinog savjetnika F. Taubea, koji je oko godine 1750. proputovao Slavoniju i Srijem. Govoreći o Slavoniji on kaže da seljaci tridesetak godina prije njegovog dolaska u Slavoniju nisu gradili kuće na okupu, nego rasute podalje od glavnih cesta, da izmaknu davanju vojničkih i drugih obaveza.¹⁶ Budimski profesori Piller i Mitterpacher borave u požeškoj županiji 1782. i kažu da se u to doba kuće u požeškom kraju, u susjedstvu Đakovštini, grade jedna uz drugu, ali da su se prije rijetko gradila zbijena naselja, nego su češće bile široko rastrkane pojedine zgrade.¹⁷ Moguće je, da su Turci forsirali razvitak drumskog tipa sela¹⁸ život i običaje južnih Slavena, knj. 46, Zagreb, 1970., str. 168 (grupiranih kuća uz drum, ali ne ravnih ulica), no koliko su u tome uspjeli, nema podataka.

Nakon osnutka đakovačkog vlastelinstva uredbom iz Beča sela u Đakovštini su ušorena, kao i u većem dijelu Panonije. O tome govori i M. A. Reljković u drugom izdanju svog »Šatira« (1779);

...jer sva sela već u redu stoje
svaka kuća ima misto svoje
sve u redu i po numeri...

U komentaru tog izdanja Reljković ističe zapovjednike gradiške regimente i njihov trud oko uređenja sela. Govoreći o zapovjedniku Ljubibratiću: »...drumove po koncu široko iskrči, s obe strane voće i različita stabla posadi, mostove tvrde i negibljujuće popravi. Sela, koja su blizu, s obe strane druma po koncu pruži, a ostala u red postavi i gradiškoj krajini čisto drugo lice dade.«¹⁹ Iako u ovom opisu jasno možemo raspoznati selo Đakovštine iz nedavne prošlosti, kojoj i danas tragove nalazimo, ušoravanje tada vjerojatno nije do kraja provedeno. Tako su neka sela (Pisak, Trnava, Mandičevac, Musić) ostala neušorena.

¹⁶ Tomo Matic: Iz hrvatske književne baštine. — Matica Hrvatska, Zagreb—Slav. Požega, 1970., str. 339

¹⁷ Tomo Matic: Narodni život i običaji u požeškoj županiji krajem osamnaestoga vijeka. — Zbornik za narodni život i običaje južnih Slavena — Zagreb, 1951. knj. 35, str. 8 i bilješka br. 3 na str. 25.

¹⁸ M. Marković: Selo Gorjani kraj Đakova. — Zbornik za narodni

¹⁹ T. Matic: ibid, str., 337.



Sl. 1. Gorjani — Ušorena ulica — Foto: Mladen Tomljenović



Sl. 2. Musić — Neušoreno selo — Foto: Mladen Tomljenović

Po osnutku đakovačkog vlastelinstva izvršena je prva poznata komasacija ovdašnjih posjeda i parcelacija sela (oko god. 1750) pa je svaki vlastelinski kmet dobio parcelu za kuću i okućnicu.²⁰

Oblik te parcele, uz drum uski a u dubinu izduženi pravokutnik znatno je utjecao kako na uređenje kućišta tako u krajnjoj posljediici i na lik sela. Zadani okvir gotovo i nije dozvoljavao varijacije u rješavanju dijela kućišta koji je vidljiv sa sokaka, dok je unutar tog okvira kmetu ostavljena izvjesna sloboda da prema vlastitoj želji raspoređi gospodarske objekte.

Tu slobodu on je u pravilu koristio podijelivši kućište na dva dvorišta:

U prvom dvorištu — AVLIJI — smještena je kuća za stanovanje, gotovo redovno uzdužno uz rub parcele, tako da dva prozora (rjeđe jedan) na zabatnom dijelu gledaju na sokak. Takav položaj kuće u odnosu na sokak ponavlja se u neprekinutom nizu kućišta s jedne i druge strane ulice-SOKAKA. Ostale zgrade i gospodarski objekti raspoređeni su uglavnom tako da su u AVLIJI smješteni, osim kuće, AMBAR (spremište za žitarice), bunar, KIJERI (KILJERI, — u Strizivojnoj kažu KUCARI) — sobe za mlađe bračne parove — članove zadruge, DRVLJANIK — DRVNIK (mjesto za pilenje ogrijevnog drveta), krušna — VANJSKA PEĆ, ŠTAGALJ, ČARDAK (spremište za kukuruz), a u drugom dvorištu — STRAŽNJOJ AVLIJI ili BARČI — svinjac, mali vrt (VRTAL ili BOSTANAK), đubrište i zahod. Kroz vrata STRAŽNJE AVLIJE izlazilo se u šljivik i dalje u polje ili na drugi sokak.

Odstupanja od ove sheme vrlo su česta kako unutar cijelog kućišta tako i unutar pojedinih dvorišta, pa ovakav raspored ne treba uzeti kao pravilo.

Sama kuća je jedini objekt, kojoj je položaj u dvorištu i odnos prema sokaku zadan vlasniku oblikom, dimenzijama i položajem kućišta, a tokom vremena i položajem i odnosom prema susjednim kućama. Kućišta su, naime, međusobno tako temeljito odvojena stražnjim zidom kuće (na kojemu nije bilo nikakvih otvora) kao da vlasnicima nije bila namjera samo da ih razgraniče, nego i potpuno izoliraju. Tako su na jednoj strani ulice na svim kućama otvori na istoj strani, a i kuće su na istoj strani NUMERE, pa je tako pružena prilika svakom od dvojice susjeda da po vlastitoj želji rasporede gospodarske objekte i organiziraju intimni život obitelji.

²⁰ M. Marković: *ibid*, str. 169, 170.

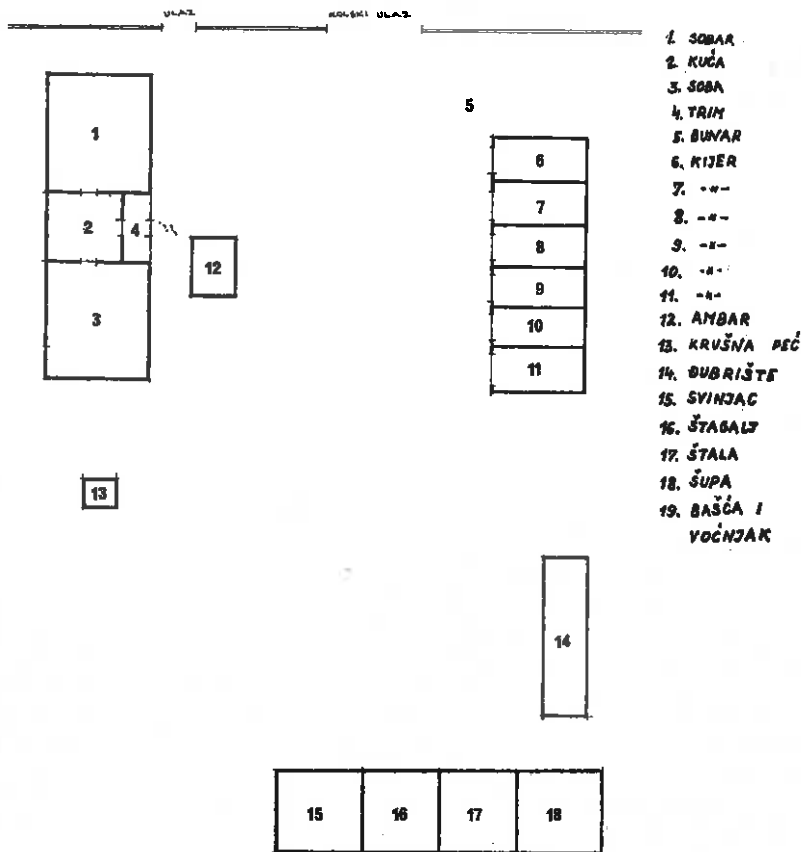

19

Sl. 3: Plan kućišta zadruge Karalić

Komuniciranje između susjeda odvija se sokačom, osim kod susjeda koji su bili RAZDILNICI, tj. nekadašnji članovi iste zadruge. Član koji se odvojio od zadruge i sagradio kuću do stare, zadružne, često nije kopao novi bunar, ili bar ne u prvo vrijeme, nego se kroz vrata u ogradi služio zadružnim.

Danas su dvorišta ograđena i prema susjedu i prema sokaku visokom ogradom (zidanom, drvenom) dok je nekada prema kazivanju starijih kazivača ta ograda bila od pletera i znatno niža. U ogradi su ostavljeni kolni ulaz i ulaz za ljude. Kod nekih kuća su ulazi ugrađeni u pročelje zgrade (kod kuće »u ključu«), a kod drugih je samo ugrađen ulaz za ljude, pa se ulazi sa sokaka ravno u trijem. Kod zgrada s takvim ulazima gornji dio vrata često je riješen lukom (KUBOM) kojoj polukružni dio može biti ispunjen plohom od raznobojna stakla.

Ovakav položaj kuće koji je, kao što je već rečeno, dao pečat selima većeg dijela Panonije, imao je i svoje izuzetke. Ma kako oni brojni bili, to su ipak prije svega izuzeci. Radi se o kućama, koje su stražnjim zidom postavljene uz rub parcele prema sokaku. Naravno da je takav položaj znatno utjecao na



Sl. 4. Kuća uzdužnom stranom uz sokak — Gorjani, Grobljanska ul. 3
Foto: Ivan Germovšek

izgled kuće. Takve kuće mogu imati prozore na stražnjem zidu ili je trijem na zabatnom zidu (umjesto na prednjem uzdužnom). Svakako je tako mogao kuću postaviti samo onaj kome je numera imala dovoljno široko pročelje uz sokak. Čim nije

bio sputan diktatom kućišta i njegovih dimenzija, seljak je reagirao na tu slobodu.

Ovi izuzeci su toliko česti da se nikako ne mogu zane-mariti, ali su dovoljno rijetki da se mogu i moraju proučavati jedino kao netipični primjeri.

S. Brlošić kao ilustraciju svojoj raspravi uzima četiri tlo-cрта od kojih su dva upravo takvi primjeri.²¹ Oni mogu u istra-živanju biti vrlo značajni, ali za stvaranje slike o arhitekturi određenog područja neophodno je upozoriti da se radi o izu-zecima. Kod Brlošićevih primjera se stiče dojam da su sva četiri tlocrta ravnopravno zastupljena na cijelom području.

KONSTRUKCIJA I GRADNJA KUĆE

Kuće starije gradnje su 5—6 metara široke i 12—16 me-tara dugačke prizemnice, građene brvnima na kanate.

Kanatnu konstrukciju drvene kuće predstavlja sistem vertikalnih i horizontalnih elemenata spojenih kombinacijom DUPKI, UTORA i KULAKA. Za izradu takve konstrukcije bila je potrebna znatna vještina koju je u pravilu poznavao svaki seljak, no bilo je i vještijih, koji su gradili drugima za plaću.

Osnovni građevni materijal-drvo, kojim je Đakovština obilovala, dovlačio se iz obližnjih šuma. Balvani se najprije izmjere COLŠTUKOM, s njih se skine kora, a zatim se grubo obrade PLANKAČOM (velikom sjekirom) i dorade BRADVOM. Tako obrađena građa se SRIŽE.

Sutpovi kostura konstrukcije (UŠACI) POKULAČENI su na oba kraja, tj. svaki kraj je obrađen u obliku klina (KU-LAKA) od kojih jedan ulazi u DUPKU u PODSJEKU, a drugi u VINCU.

Prije nego se montiraju dijelovi kuće, priredi se prostor na kojem će kuća stajati. Nekada je kuća počivala na PODVAL-CIMA tj. velikim kladama ili kamenju, koje se podmetalo pod svaki ugao kuće. Na taj je način kuća bila odvojena od tla, što je bilo dobra izolacija od vlage. U drugoj polovici 19. st. kuće podziđuju. Iskopa se jama dužine i širine kuće i u nju se slaže cigla, koja se posipa usitnjenom zemljom. Time se postiže ravna i stabilna osnova za kuću. Ovisno o terenu visina temelja varira od tridesetak centimetara do dva metra.

²¹ S. Brlošić: *ibid.* str. 411.

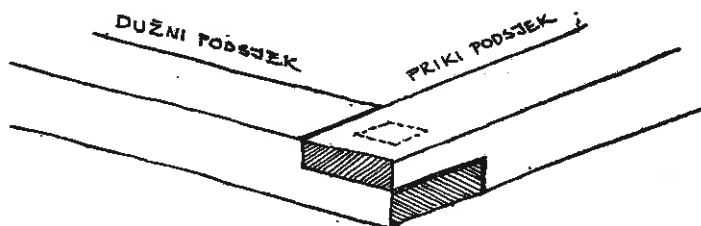

SL. 5. Spoj DUŽNOG i PRIKOG PODSJEKA

U slučajevima kada je zbog kosog terena potrebno na jednom kraju više podzidati kuću, tada se prostor ispod kuće koristi kao podrum. To je čest slučaj u vinorodnom dijelu Đakovštine. U tom dijelu područja ima i podruma iskopanih ispod nivoa tla, dok se u drugim selima podrum koristi za spremanje namirnica za zimu (krumpir, luk, kiseli kupus. .), ali nisu česti i ne mogu se smatrati karakterističnom prostorijom tradicijske kuće.

Kada je priređen prostor na kojem će stajati kuća, polaganjem PODSJEKA na TEMELJ počinje postavljanje konstrukcije.

PRIKI PODSJEK — grede koje služe kao podloga za batnim zidovima-spaja se s DUŽNIM (grede, na kojima počiva prednji i stražnji uzdužni zid) tako da se krajevi PRIKOG PODSJEKA polože preko DUŽNOG. Za tu svrhu, obje su grede na mjestu spoja urezane.

Uspravni stupovi kostura konstrukcije (UŠACI) POKULAČENI su na oba kraja, tj. svaki kraj je obrađen u obliku klina (KULAKA) od kojih donji ulaz u DUPKU u PODSJEKU, a gornji u VINCU.

U PODSJEKU se DLICETOM (dlijetom) izdubi DUPKA u koju ulazi KULAK UŠAKA. UŠACI su raspoređeni na svakih 80—100 cm, sa svake strane svakog otvora (vrata, prozora) u zidu, te na svakom uglu kuće po jedan.

Grede VINCA, u kojima su također izdubene DUPKE, polažu se preko KULAKA na gornjem kraju UŠAKA.

Kostur konstrukcije učvršćuje se KRIVACIMA — kosim stupovima vezanim KULACIMA za PODSJEK i UŠAK na svakom uglu kuće. Kod zgrada većih dimenzija KRIVACIMA se učvršćuje više UŠAKA.

* Sve crteže izradio je Krešimir Rončević.

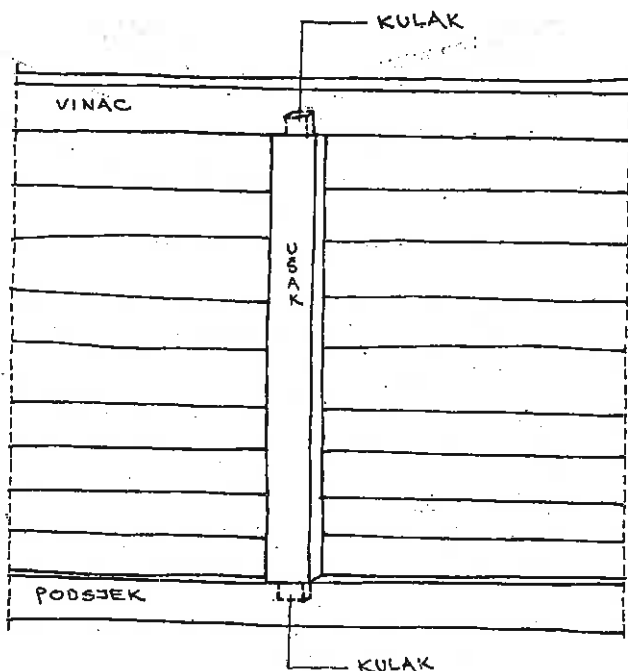

SI. 6. PODSJEK, USAK, VINAC

GREDE, koje nose krovnu konstrukciju, vezane su s VINCEM spojem NA ZUB. Nad širim prostorijama po sredini stropa je vijoima za GREDE pričvršćena TETIVA — greda, koja ojačava stropnu konstrukciju. Kod trodjelne kuće kojoj su sve prostorije iste širine, TETIVA povezuje strop cijelom dužinom zgrade, a kod kuća kojima prostorije nisu iste širine, TETIVA je samo iznad najšire prostorije — SOBE.

U DUPKE na krajevima GREDA ulaze KULACI na krajkovima ROGOVA. Razmak između ROGOVA iznosi jedan metar i naziva se ČLAN. Krakovi ROGA mogu na vrhu biti spojeni na dva načina i učvršćeni drvenim klinom.

Oko 1,5 m ispod vrha ROGA učvršćena je vodoravna prečka PAJANTA, no kod užih objekata (naročito gospodarskih) nema uvijek PAJANTE. ROGOVI su stabilizirani VJETRENJANOM koja koso povezuje po nekoliko ROGOVA sa svake strane krova.

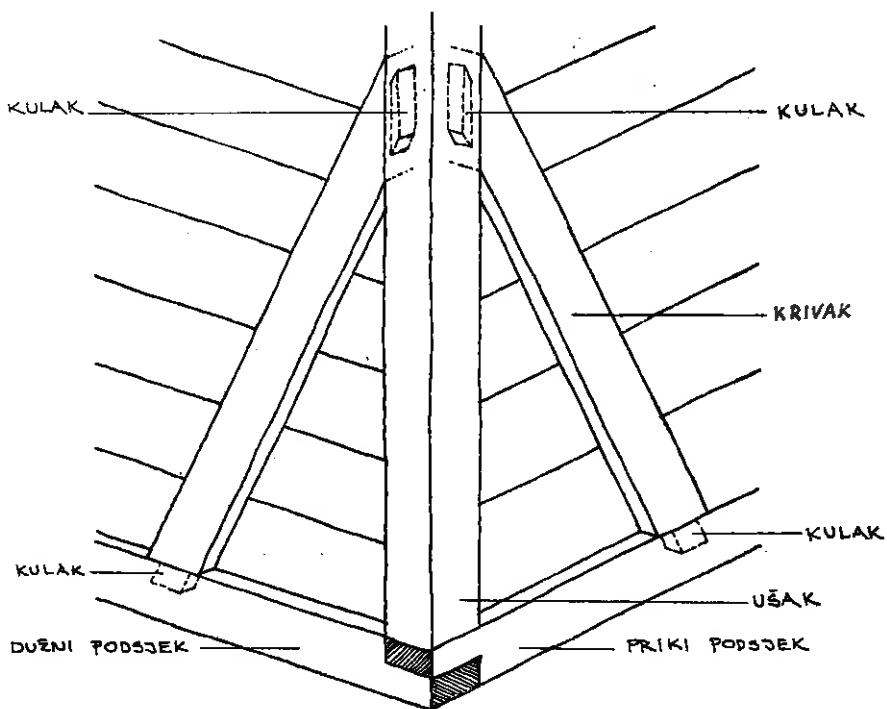

Sl. 7. Ugao zgrade

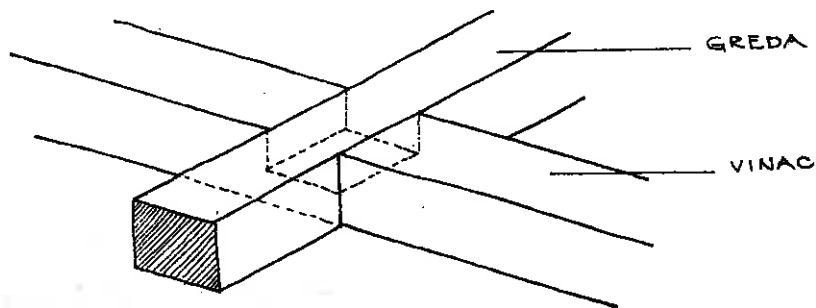

Sl. 8. Spoj NA ZUB

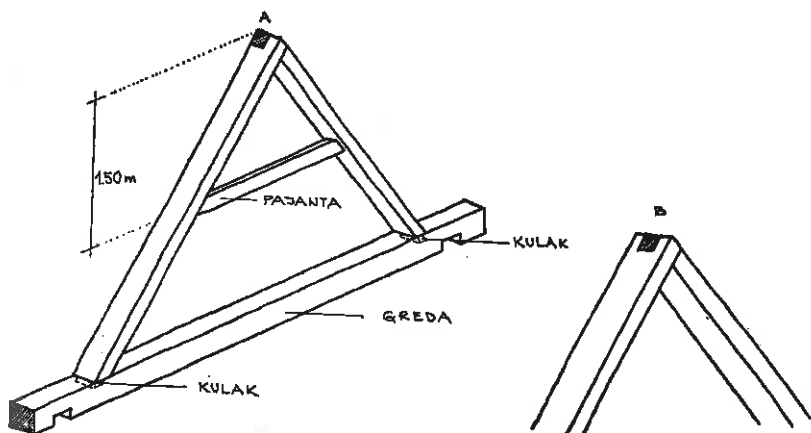

Sl. 9. Dva načina spajanja krakova ROGOVA

Kuća Grge Živkovića iz Đakovačkih Selaca, građena 1876. godine, nema VJETRENJACE, iako je većih dimenzija ($18 \times 6,20$ m). Današnji vlasnik Mijo Matković pretpostavlja, da graditelji nisu držali da je potrebno posebno učvrstiti krovnu konstrukciju jer je starinski ODŽAK svojom masivnošću dovoljno stabilizira. Ako je ta pretpostavka ispravna, vjerojatno u prošlosti mnoge kuće nisu imale VJETRENJACU.

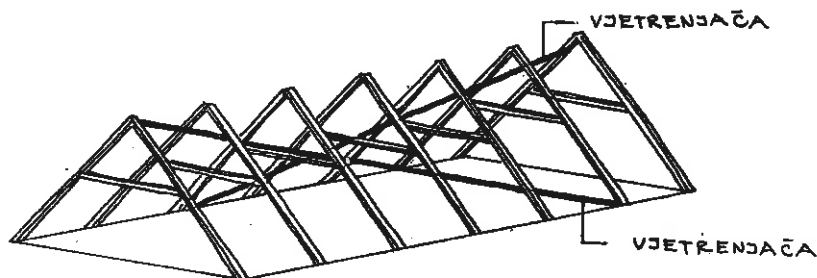

Sl. 10.

LETVANJE (inf. gl. LETVATI tj. pribijati LETVE koje nose materijal za pokrivanje krova) zavisi od načina pokrivanja krova. Prije se pokrivalo trskom ili raženom slamom, a u novije doba crijepom na dva načina.

Za duplo pokrivanje crijepom LETVE se pribijaju u razmaku od 6 COLI a za jednostavno pokrivanje u razmaku od 9 COLI.

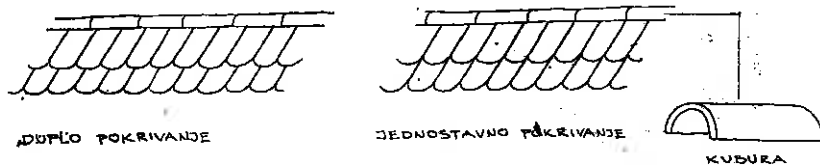

Sl. 11. Dva načina pokrivanja crijepom



Sl. 12. Kuća pokrivena trskom — Foto: Ivan Germovšek

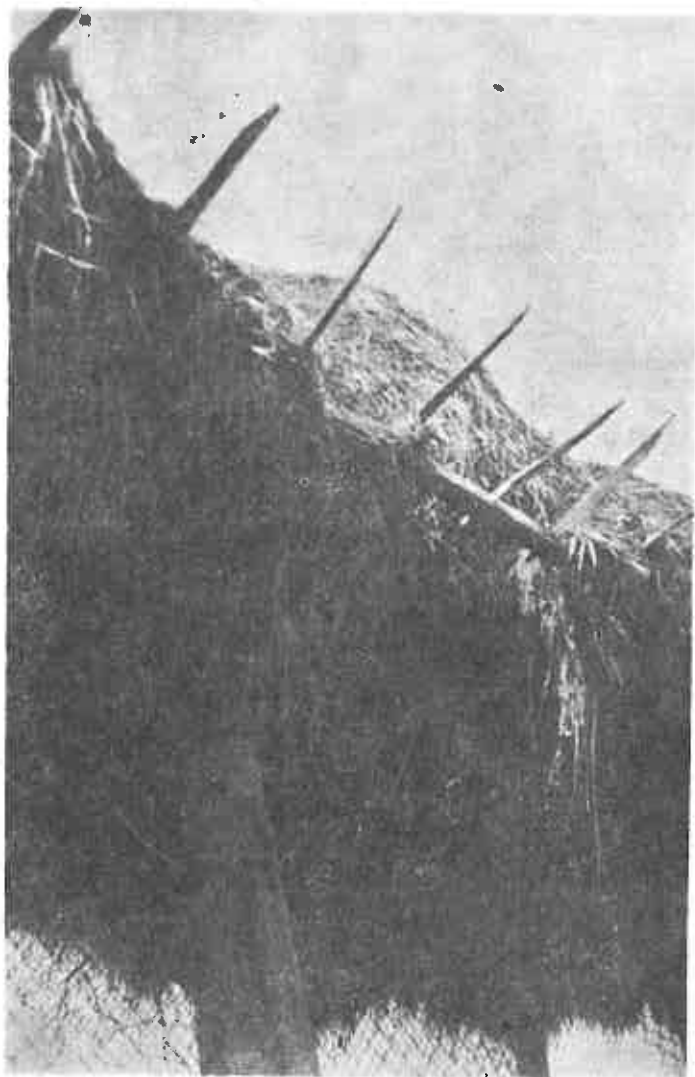

SL. 13. OBODNICA na ČARDAKU Poljoprivredne zadruge u Đakovačkoj Breznici — iste su OBODNICE bile na stambenim zgradama
Foto: Ivica Šestan

LETVE za krov pokriven slamom izrađivali su sami graditelji, a za krov pokriven orijepom LETVE su se kupovale. Krov pokriven slamom, imao je uz rub letvu s drvenim klinovima — OBODNICU, koja je sprečavala klizanje slame.

Kada je kuća pokrivena, kanatna konstrukcija se popunjava BRVNIMA. Često su to tanje oble cjepanice, rascijepljene uzdužno po polovici.

Tesanjem suženi krajevi BRVANA uglavljaju se u žljebove na UŠACIMA. Na nekim UŠACIMA (obično ako su tanji) žljebovi se ne dubu, nego se postižu pribijanjem po jedne tanje letve (ŽIVOKE) sa svake strane BRVNA.

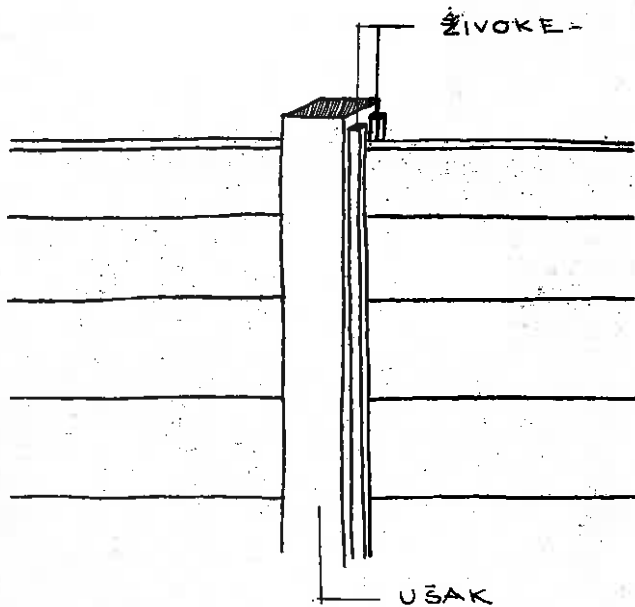

Sl. 14.

Prazan prostor između krakova ROGOVA na zabatu ispunjen je kod starijih kuća pleterom a kod novijih zidom od polovice cigle. Rijetke su kuće, kojima je taj prostor zatvoren BRVNIMA.

Strop iznad prostorija izrađen je od dasaka. Danas još ima nekoliko starijih kuća koje na stropu u kuhinji imaju široko izrezana otvor (ODŽAK), kroz koji je izlazio dim na

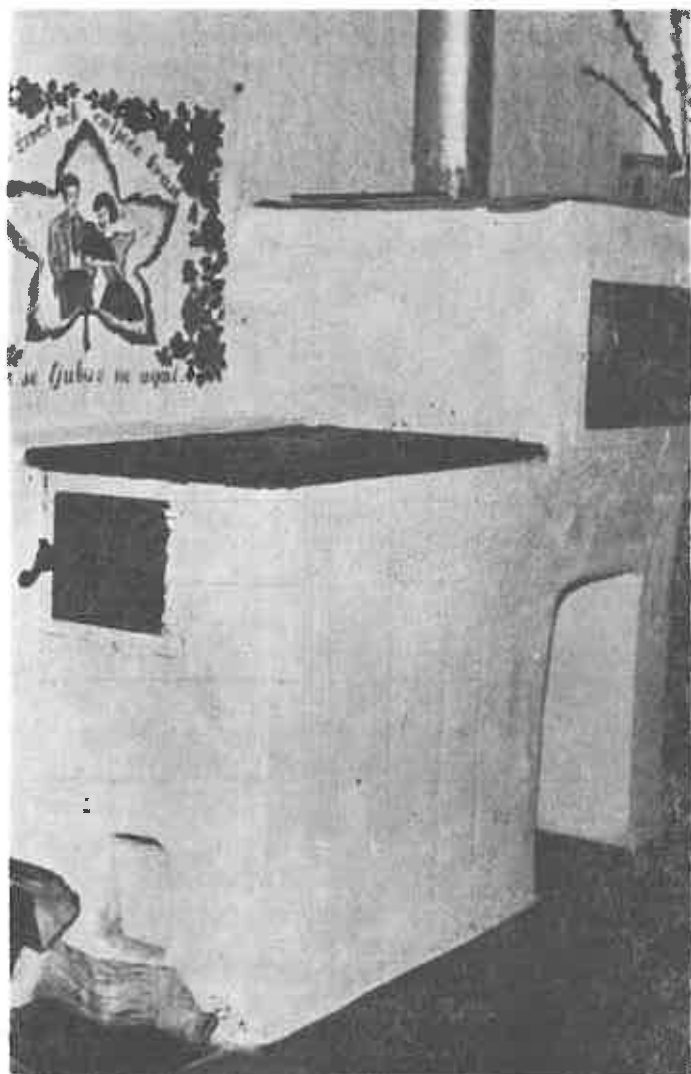

Sl. 15. ZIDANI ŠPORET u kući Kate Palcer — Foto: Ivica Šestan

tavan. Takvi su ODŽACI bili u upotrebi u vrijeme kad se hrana pripremala na otvorenom ognjištu. Taj se otvor nalazio u sredini kuhinje ili uz zid nasuprot ulaznim vratima, zavisno od toga gdje se nekada nalazilo ognjište.

Stariji ljudi izraz KUČA u značenju »prostorije za pripremanje jela« upotrebljavaju samo za takvu kuhinju koja nema ZIDANI ŠPÖRET i ZATVORENI ODŽAK, nego ÖGNJIS-TE ili bar njegov ostatak — OTVORENI ODŽAK. Prostorija bez tog otvora u stropu naziva se KUHINJA.



Sl. 16. OTVORENI ODŽAK u kući Lucije Stipanović, Punitovci, Radićeva 95 — Foto: Mladen Tomljenović

Kada je kuća OBRVNANA, priprema se prvi sloj MAZA. Čista ilovača se miješa s vodom i krupnom pljevom i izgazi konjima. Ta se smjesa nanosi na zidove na kojima su sjekirom napravljeni zasjeci, kako bi uz hrapavu površinu smjesa bolje prionula. Isti se MAZ nanosio i na stropove s tavana strane, kao dobra toplinska izolacija.

Za drugi sloj MAZA koristila se najfinija ilovača i naj-sitnija pljeva. Ovu su masu miješali ljudi motikama. Miješanje mase za oba sloja, obavljalo se u dvorištu, gdje se u tu svrhu pažljivo očistio dio prostora.

Prije nego se nanese MAZ sasvim osušio, žene su okre-čile zidove dodajući otopini vapna sitni pijesak i pepeo čime se sprečavalo pucanje MAZA.

Podovi su u prostorijama od nabijene zemlje. Nakon prvog nabijanja površina se premaže smjesom u vodi razmućene ilovače i pusti da se malo stegne. Zatim se još jednom nabije.

Bogatiji su seljaci gradili kuće od cigle i za taj posao uzimali zidare. Samo drvenu građu za krovnu konstrukciju su izrađivali sami.

Najprije se iskopao temelj u koji se uzidavala lošija cigla, a iznad nivoa tla zidalo se ciglom bolje kvalitete. Malter se kao vezivno sredstvo koristio jedino kod pravljenja lukova (KUBA) iznad prozora i vrata, kroz koja se sa sokaka ulazi u trijem.

Na zidove se polažu VINCI i ostala krovna konstrukcija NA STOLICU. Za tu vrstu krovne konstrukcije kažu stariji ljudi da je preuzeta od doseljenih Nijemaca.

Strop se sastoji od kolja (VIKLA), omotanog slamom natopljenom blatom, koje se slaže između GREDA.

Konstrukcija krova i način izrade stropa, koji se posve razlikuju od istih elemenata na drvenoj kući, pokazuju da se ni u potonjoj fazi arhitektura Đakovštine nije razvijala bez utjecaja.

O KUĆI

O starijoj arhitekturi Panonije danas možemo reći da je prilično ujednačena, bar što se tiče stambene zgrade. Kako je to bilo u prošlosti, ne možemo sa sigurnošću reći, ali je vjerojatno da su razlike između pojedinih područja bile oštrije izražene.

Ograničena trajnost drveta kao osnovnog građevnog materijala onemogućava nam rekonstruiranje arhitekture na opstojećim primjerima unazad više od sto godina. Toliko ili neznatno više unazad sežu i podaci dobiveni od kazivača.

Kuće starije gradnje, koje danas možemo naći u Đakovštini, nisu više kuće seoskih obiteljskih zadruga nego su uglavnom građene poslije podjele zadruga, iako su obično i nakon

podjele pojedine loze još neko vrijeme funkcionirale kao nove posebne zadruge. Njihove kuće imaju isti tlocrt, samo što su najčešće manjih dimenzija nego stare zadružne.

Nešto starije podatke pružaju historijski dokumenti pa i literarni tekstovi.

O arhitekturi predturskog perioda nema podataka, no za postturski period postoji nekoliko izvora. Unatoč nepotpunim podacima usporedba ide u prilog pretpostavci, da su razlike u stambenoj arhitekturi između pojedinih područja Panonije nakon odlaska Turaka bile znatne.

Za Đakovštinu podatke nalazimo u rukopisu biskupa Petra Bakića iz 1719: »Kuće po selima bile su od drveta, pokrivene daskom ili slamom, s malim prozorima, koji su više služili za puškarnice nego za dovod svjetla. Kuće najčešće imaju tri prostorije; jedna velika soba u kojoj je velika zemljana peć, služila je za stanovanje ukućana; u drugoj manjoj prostoriji bez tavana nalazi se ognjište za kuhanje i pečenje jela, s otvorenim ispustom na krovu za dim i u toj prostoriji se suši meso i slanina. U trećoj prostoriji spava kuće-gospodar ili razni gosti, a ponekad i svećenik, te državni službenici koje bi zatekla noć u selu. Svaki bračni par ima po jedan krevet, te nekoliko manjih i većih škrinja za spremanje posteljine i odjeće. Djeca spavaju u kolijevkama i u manjim krevetićima. Na sredini sobe je veliki stol za kojim jedu odrasli ukućani, a oko stola su klupe za sjedenje, kao i oko peći. Djeca jedu na zemlji ili uz niske male stolove. Pokućstvo izrađuju sami seljaci, a ima u Đakovu i po selima i takvih ljudi koji se bave izradom pokućstva...«²²

U prvom izdanju »Satira« 1762. Reljković između ostalog prigovora seljaku i zbog kuće.

...Najpri tebi kuća nevaljade,
to vas svak i od sebe znade,
jer iznutra niti baš izvana
nije ona mičim umazana,
neg izvana kroz brvna se vidi
kako starac u zapečku sidi...²³

²² Prof. dr. ing. Stjepan Romić: O načinu života u Đakovštini prije 250 godina — Đakovački vezovi, Prigodna revija 1975. str. 29.

²³ Tomo Matić: Iz hrvatske književne baštine. — Matice Hrvatska, Zagreb—Slav. Požega, 1970., str. 339.

Friedrich Wilhelm Taube, koji je 1776. boravio u Slavoniji po nalogu cara Josipa II opisuje kuće Slavonije i Srijema kao: »...kolibe od naboja, pokrite slamom ili trskom, bez staklenih prozora, tako da su više slične svinjcima nego stanovima razumnih stvorova, a iz njihovih krovova strše dimnjaci nalik crkvenim tornjima.« U selima Granice kaže da su kuće od naboja slične stanovima američkih divljaka. Cijela kuća ima jednu sobu bez prozora i bez namještaja.²⁴

Komentirajući ovakav Taubeov opis, Tomo Matić upozorava da ga treba uzeti s oprezom »jer se ni Taube nije znao uvijek posve oteti staroj navici Nijemaca da naše krajeve i ljude smatraju na pō divljima.«

Pet godina nakon Taubea, proputovali su Slavonijom od Osijeka do Požege Matija Piller, profesor »historiae naturalis« i Ludovik Mitterpacher, profesor »oeconomiae rusticae« sa budimskog sveučilišta. Osim rada na flori i fauni, oni bilježe i podatke iz narodnog života i običaja. Opisujući kuću, kažu: »Kuća je duguljasta oblika, a s pročelja je u sredini natrag uvučena, i tu se nalazi trijem. U trijem izlaze troja vrata: jedna u sredini, na koja se ulazi u kuhinju, iz nje u spremište i odande u sobu kućnog gazde; druga dvojna vrata su s jedne i druge izbočene strane trijema, jedna je strana određena za primanje gosta, koji se namjeni, a druga za blagovaonicu koja je zajednička za sve ukućane, te se u njoj sastaju domaći muškarci i žene i svršavaju poslove, koji se mogu raditi kod kuće ili po danu ili uvečer pri svijetlu. To je također jedina soba koja se za zimskih mjeseci grije naloživši vatru u peći, jer noćuju u hladnom. Ako kućni gazda ima ili braće ili sinova oženjenih, sagrade se odijeljeno, no ipak unutar iste ograde, za pojedine bračne parove posebne spavaće sobe, u kojima mogu spremiti svoje stvari i imati ih sami za sebe. Unutrašnjosti soba je jedini ures čistoća, na koju svi jako paze.«²⁵

RAZVOJ TRIJEMA U VEZI S RAZVOJEM TLOCRTA

Kao što je već rečeno, kuće starije gradnje su prizemnice koje se sastoje od dvije ilitri prostorije, s trijemom ili bez

²⁴ Tomo Matić: *ibid*, str. 341.

²⁵ Tomo Matić: *Narodni život i običaji u Požeškoj županiji krajem osamnaestog vijeka* — Zbornik za narodni život i običaje Južnih Slavena knj. 35. Zagreb 1951. str. 9.

njega. Najveća prostorija SOBA nalazi se uz sokak, no u prošlosti nije uvijek tako moralo biti. To možemo zaključiti po kazivanju Lucije Karalić (r. 1908.) iz Gorjana i Antuna Markovića (r. 1892.) iz Levanjske Varoši, rođenog u Musiću, koji tvrde da stare kuće njihovih obiteljskih zadruga nisu imale uz sokak SOBU, nego SOBAR odnosno SOBICU — najmanju prostoriju u zgradi u kojoj je spavao starješina zadruge sa ženom. SOBA je bila dalje prema dvorištu. Antun Marković kaže da su tako bile raspoređene prostorije u većini zadružnih kuća u Musiću. Navodno su se tako ljudi osjećali sigurniji od lopova koji su često znali ulaziti u dvorište kroz šljivik.

Ako je tako bilo, možda je do okretanja kuće, tako da SOBA bude uz sokak, došlo raspadom zadruga. Tako u Musiću danas nema kuće sa SOBICOM uz ulicu, jer je po kazivanju Antuna Markovića nekoliko starih zadružnih kuća preuređeno, a novije, iako imaju isti tlocrt, sve su građene poslije diobe zadruga. I kuća koju je otac Lucije Karalić sagradio poslije diobe zadruga, imala je SOBU uz sokak.

S obzirom na trijem, možemo razlikovati nekoliko varijanti tlocrta:

- kuća s trijemom koji ne zauzima prostor ispred SOBE
- kuća s trijemom koji zauzima prostor ispred cijele zgrade
- kuća kojoj su SOBA i SOBAR širi od KUĆE, pa je trijem samo ispred KUĆE
- kuća bez trijema.

Sve ove varijante (osim treće) mogu se naći kao dvodjelni i trodjelni primjeni i, naravno, kao razvijene varijante s dodatnim prostorijama različitih namjena.

Na pitanje o porijeklu pojedinih varijanti za sada nije moguće sa sigurnošću odgovoriti.

Srodnost svih varijanti (naziv KUĆA za kuhinju, posebna peć za grijanje SOBE i ognjište za kuhanje) ide u prilog pretpostavki o zajedničkom porijeklu. U tom slučaju svaka varijanta bila bi etapa u razvoju istog osnovnog tlocrta. Ukoliko je to točno, postavlja se pitanje vremena i mjesta nastanka svake varijante. Isto se tako postavlja i pitanje tradicije koja je razvila pojedine varijante.

Kada bi i bilo moguće dokazati pretpostavku o zajedničkom porijeklu, teško bi bilo odgovoriti na pitanja koja bi na takav način riješeni problem potakao.

U nedostatku podataka koji bi vjerodostojnije poduprli ili hipotezu o zajedničkom porijeklu ili o svakoj varijanti kao tekovini različite tradicije, možemo zamisliti redosljed koji bar djelomično rješava problem.

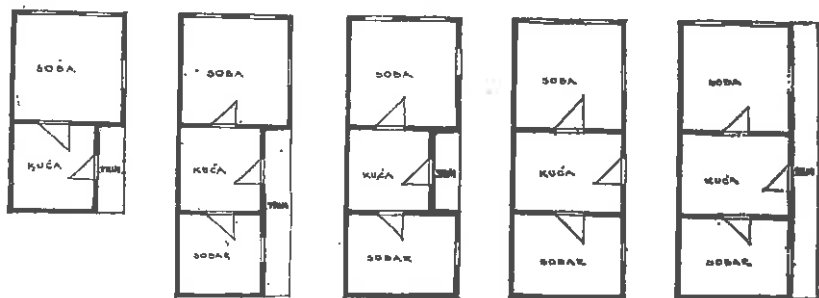

Sl. 17.

Prva dva primjera kuće, gdje trijem ne zauzima prostor ispred SOBE, očito su u genetskoj vezi. Jasno je da se radi o istom osnovnom tlocrtu, gdje je ili prostorija za priređivanje hrane pregrađena ili joj je dograđena nova prostorija. U ovom drugom slučaju logično je da se trijem produžio i ispred nje.

1974. godine u Gorjanima je srušena kuća Mirka Bogdanovića (Punitovačka ulica br. 1), koja je bila prije vlasništvo Jakoba Pavića. Iako se razvoj takvog dvodjelnog tlocrta u trodjelni počeo odvijati mnogo prije, ovaj primjer objašnjava vezu između ta dva tlocrta.

Spomenuta je kuća građena kao dvodjelna, a oko 1930. je KUĆA pregrađena da bi se dobio ŠPAJZ (KOMORA).

Taj se tlocrt poslije razvijao u dužinu, što dokazuju mnogi slučajevi koji ni danas nisu rijetki. Pitanje je da li se taj tlocrt razvijao i u širinu. U tom bi slučaju lako bilo objasniti vezu između ostalih varijanti.

Ako se najprije SOBAR izjednačio u širini sa SOBOM, trijem je ostao reduciran samo na prostor ispred KUĆE. Kada je i KUĆA dostigla širinu ostale dvije prostorije, trijem je bio ili potpuno istisnut, ili, u drugom slučaju, zauzeo je cijelu dužinu zgrade.

Za sada je ovako rekonstruiran razvoj, što se tiče razvoja u širinu, samo nagađanje, bar dok se ne dokaže da veza između pojedinih varijanti uopće postoji.

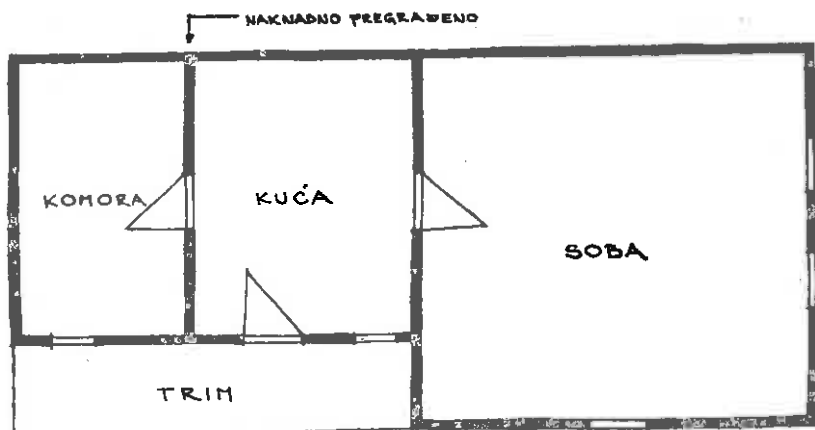

Sl. 18. Tlocrt kuće M. Bogdanovića

RAZVOJ TLOCRTA

Najveća prostorija u kući je SOBA, u kojoj spavaju djeca i stariji ukućani a zimi služi za dnevni boravak. Dva prozora ove prostorije gledaju na sokak a jedan u AVLIJU.

U SOBU se ulazi iz prostorije za pripremanje hrane, koja se naziva KUĆA ili KUJNA (KUINJA), zavisno od toga da li ima otvoreni ili zatvoreni ODŽAK. Kod starijih kuća, u kojima se jelo priređivalo na ognjištu, strop je imao širok, često vrlo širok otvor za odvođenje dima. Prostorija za priređivanje hrane u takvim zgradama nazivala se KUĆA a u zgradama koje su imale ZIDANI ŠPORET, pa prema tome i ZATVORENI ODŽAK, ta se prostorija nazivala KUJNA ili KUINJA.

Iako danas više nema kuća sa sačuvanim ognjištem, neke KUĆE u kojima se nekada koristilo, sačuvale su otvor u stropu i naziv KUĆA.

Iz KUĆE se na druga vrata, nasuprot onima koja vode u SOBU, ulazilo u SOBAR(U), ali nisu rijetki primjeri da SOBAR ima poseban ulaz sa TRIMA (GANJKA). To je prostorija starješine zadruga i njegove žene a prilikom posjete tu spava gost sa starješinom zadruga.

Dužina trijema u odnosu na dužinu zgrade i odnos širine SOBE prema širinama ostalih dviju prostorija dijeli kuće

starijeg tlocrta na tri tipa. Kod jednoga tipa je SOBA šira od KUĆE i SOBARA a trijem je samo ispred te dvije prostorije. Kod drugog tipa sve su prostorije iste širine, a trijem zauzima cijelu dužinu zgrade. Treći je tip zgrada kojoj su prva i treća prostorija (SOBA i SOBAR) širi od druge prostorije (KUĆE) pa je trijem samo ispred KUĆE.

Tlocrt sličan kući iz Đakovštine sa trijemom duž cijele zgrade postoji i u selima sjeverozapadne Hrvatske.²⁰ Usporedba starijeg tlocrta kuće iz Đakovštine, dakle, tlocrta u kojem je za prostoriju u kojoj se priprema hrana upotrijebljen naziv KUĆA, s tlocrtom iz sjeverozapadne Hrvatske, izvest će nas na put razvoja kuće iz Đakovštine.

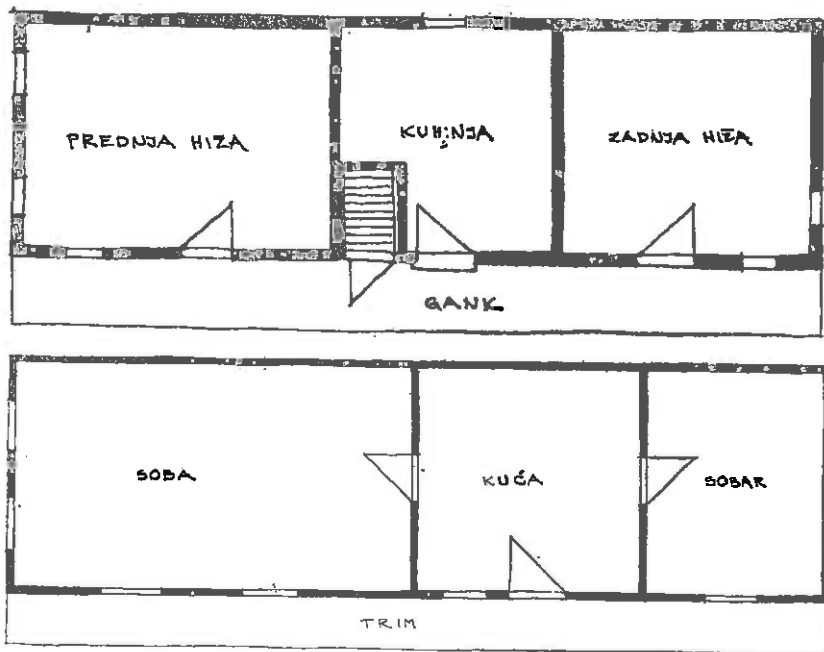

Sl. 19. Kuća Mije Matovića iz Đakovačkih Selaca i kuća u Donjem Vidovcu u Međimurju

²⁰ Zorica Šimunović: Trodjelna prizemna kuća u sjeverozapadnoj Hrvatskoj — Izvješća za 1971. god. Etnološkog društva Jugoslavije—Ogranak za SRH str. 21 tloris br. 1.

Uočljive su dvije bitne razlike. Kuća iz sjeverozapadne Hrvatske ima za svaku od tri prostorije poseban ulaz sa trijema (u SOBAR i KUĆU).

Druga je razlika u terminima. Prostorija za priređivanje hrane u Đakovštini se naziva KUĆA a u Donjem Vidovcu u Donjem Međimurju KUHNJA, dok se prostorija u kojoj se spava i boravi preko dana u Đakovštini zove SOBA a u Donjem Vidovcu PREDNJA HIŽA.

HIŽA odnosno KUĆA su izrazi koji istovremeno znače i cijelu zgradu, što se zadržalo iz vremena kada se nastamba sastojala samo od jedne prostorije, pa je isti izraz značio i cijelu nastambu i jedinu prostoriju u njoj — tu se priređivala hrana, spavalo se i boravilo preko dana. Od tog jednodjelnog tlocrta razvoj je tekao u dva pravca:

U jednom slučaju priređivanje hrane odvojeno je u novu prostoriju, a u drugom slučaju nova je prostorija služila za spavanje i dnevni boravak. Kuća iz Đakovštine pripada ovom drugom tipu, pa je prostorija za pripremanje hrane zadržala prvobitni naziv — KUĆA.

Velo Velikanović (r. 1898.) iz Musića, sin Pave Markovnovića (1854—1926) koji se 1883. g. priženio u zadrugu Veli-



Sl. 20. Pletneri zabat na kući Pere Babića, Kondrić, kbr. 56
Snimljeno s tavanačke strane. Foto: Foto-grupa srednjoškolskog
centra Đakovo

kanović u Musiću, kaže prema pričanju oca: »Kada je moj otac došao u zadrugu, bila je stara kuća PLETERAČA, a BRVNA su došla kasnije«.

Slijedeći dalje pravac na koji upućuje ovaj podatak, poslužimo se još jednom komparacijom: primjerom kuće iz okolice Cazina (selo Gradina).²⁷

Kao što je već konstatirano, u Đakovštini se gradi kombinacijom BRVANA i kanatne konstrukcije a jedino je prostor između ROGOVA na zabatu zatvoren pleterom.



Sl. 21. Kuća iz Gradine

Kuća iz Gradine rađena je na dva načina: jedan je dio građen brvnima a drugi (soba) kombinacijom kanatne konstrukcije i pletera. Upadljivo je da su brvna sasvim različita od onih u Đakovštini. To su dugačke horizontalne tesane gre-

²⁷Josip Predavec: Selo i seljaci, Zagreb, 1934, sl. br. 18.

de, dok u Đakovštini ne prelaze jedan metar i najčešće su to samo po dužini raspolovljene oblice. Kanatna konstrukcija sobe kod polubrvnare-polupletare jednaka je onoj u Đakovštini. U drugom dijelu zgrade umjesto kanatne konstrukcije vidi se samo jedan stup.

Iz ovoga proizlazi da je prije bar jedan dio kuće u Đakovštini bio možda građen pleterom u kombinaciji s kanatnom konstrukcijom pa se taj pleter kod starijih kuća zadržao na zabatu do danas.

Tome u prilog ide i mišljenje Jovana Cvijića: »Vajati su karakteristične zgrade koje idu uz brvnare i nesumnjivo su starog porekla, dok je međutim soba mahom recentnog porekla. Mislim pri tom na sobu kuće brvnare. U oblasti zapadne Srbije i dinarskih zemalja dalje od nje na zapad možemo precizno pratiti kako u početku 19. veka nije bilo soba u brvnari. izuzevši možda u kući po nekog kneza koji se ugledao na muslimane, ili još ovde onde u Mačvi po ugledu na Srem, vidimo kako se docnije sve više rasprostirala brvnara sa sobom iz ravnica oko Save i Dunava prema unutrašnjosti i prema planinskim krajevima. Taj deo kuće gde je soba, imao je duvarove od pleteri koja je lepom od blata i pleve premazana. . .« i dalje: »Ali nimalo nije verovatno da je stanovništvo centralne i istočne Bosne i zapadne Srbije odavno primilo sobu po ugledu na gornjo-nemačku ili franačku kuću, kao što misli Rudolf Meringer. Ovo se izvršilo kao što je predstavljeno poglavito u toku 19. veka, time što se nivo života dizao, što su ljudi osetili potrebu da imaju sobu na mesto vajata, koji su dotle vršili ulogu sobe; i kao što smo rekli, u tome je moglo biti ugledanja na najbliže krajeve severno od Save i Dunava.«²⁸

Iz citiranog se vidi da Cvijić dozvoljava mogućnost da je u 19. st. soba preuzeta u Dinarskom području iz »najbližih krajeva severno od Save i Dunava«. U izvjesnom smislu to se slaže i s Niederleovim mišljenjem o »bosanskoj kući«. On tvrdi da je soba »tvorba potpuno nova, stoljeća 19. iz Ugarske došla, kako već pokazuje mađarski naziv SOBA.«²⁹

Da je soba preuzeta na Balkanu u 19. st. i uklopljena u stariji tlocrt možemo uzeti kao vjerovatno uz uvjet da Niederle pod pojmom Ugarske podrazumijeva »krajeve severno od Save i Dunava«.

²⁸ Jovan Cvijić: Balkansko poluostrvo i južnoslovenske zemlje — osnove antropogeografije — knjiga prva, Beograd, 1922. str. 358.

²⁹ L. Niederle: Život starých Slovanu. Praha 1911—1925. str. 747.

Za Đakovštinu ostaje otvoreno pitanje — kada i gdje se uklopila SOBA u tolcrt zgrade?

Ako smo utvrdili da je kuća Đakovštine imala SOBU već 1719. g., a krajevi južno od Save i Dunava je primili jamačno tek u 19. st., onda je očito da takav tolcrt nije mogao biti unesen u Đakovštinu snažnim migracijama iz Bosne i južnih krajeva. Ostaje jedino mogućnost unosa sa sjevera. Što Niederle kaže za bosansku kuću, da se ne izdvaja iz reda kasnijeg njemačkog utjecaja, ne može važiti i za kuću Đakovštine, koja je pod tim direktnim ili indirektnim utjecajem morala primiti SOBU znatno prije. Ako Bakić u svoje vrijeme opisuje trodjelnu kuću, onda je ona tada u najmanju ruku vrlo raširen tip što nam govori da njezinu pojavu možemo staviti izvjesno vrijeme prije Bakićeva opisa.

U prilog tvrdnji o germanskom porijeklu sobe u Đakovštini ide i porijeklo termina SOBA (iz starovisokonjemačkog STUBA, što znači »peć« ili »prostoriju grijanu peći«.)⁸⁰

Razlike u nazivima za prostoriju, u kojoj se priređuje hrana, upućuju na zaključak da je trodjelni tip u Đakovštini nastajao na dva načina. Najprije su jednodjorne zgrade priključile gotovu SOBU s peći za zagrijavanje a zatim dodale treću prostoriju. U prostoriji za priređivanje hrane ostalo je ognjište i naziv KUĆA. Poslije bolje stojeći seljaci preuzimaju suvremenije uređene zgrade sa ZIDANIM ŠPORETOM koji ne puni KUJNU dimom. Do današnjeg dana na ovom terenu su se zadržali primjeri obje vrste.

Niederle se ne slaže s Meringerom⁸¹ u pitanju vremena kada je njemački utjecaj prodro do bosanske kuće. Dok Meringer tvrdi da je bosanska kuća pod utjecajem franačke još od vremena kada franačka nije imala posebnu prostoriju za spavanje, Niederle tvrdi da se radi o njemačkom utjecaju izvršenom u novije vrijeme. U svakom slučaju radi se na kraju o germanskom utjecaju. Bitne karakteristike bosanske kuće vrijede i za kuću Đakovštine: dva ognjišta o dkojih je jedno zatvoreno (peć u SOBI), a otvoreno ognjište je u prvobitnoj prostoriji koja zbog toga ima naziv KUĆA.

U smislu te, već poznate, teze o utjecaju franačke kuće na kuće u našim sjevernim (zapadnim) krajevima, možemo

⁸⁰ P. Skok: Etimologijski rječnik hrvatskog ili srpskog jezika. — Zagreb 1971. II svezak, s.v. SOBA.

⁸¹ L. Niederle: *ibid.*, str. 746, 747.

pokušati i usporedbu tlocrta franačke kuće i kuće Đakovštine. Naći ćemo razlike koje vjerojatno dolaze od toga što nije preuzet kompletan tlocrt, nego samo soba s peći za zagrijavanje,

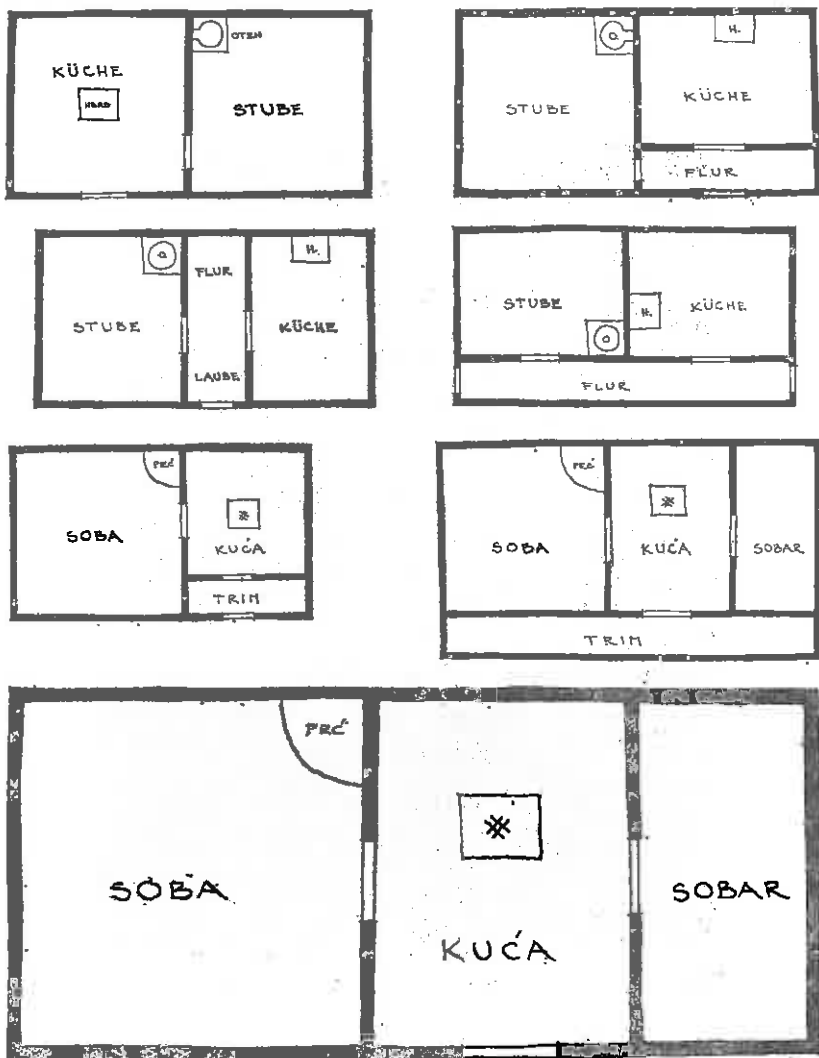

Sl. 22. Tlocrti franačke kuće i kuće Đakovštine

dok je zadržan način pripremanja hrane, koji je bio jednak franačkom.

Ako je točna tvrdnja J. Strzygovskog da je vezivanje brvana na ugao slavenskog porijekla a na stup nordijskog³², to upućuje na mogućnost germanskog utjecaja i na konstrukciju, a ne samo na tlocrt. Način vezivanja PRIKOG i DUŽNOG PODSJEKA odgovarao bi, naime, vezivanju na ugao a vezivanje zabatnog i uzdužnog zida vezivanju na stup.

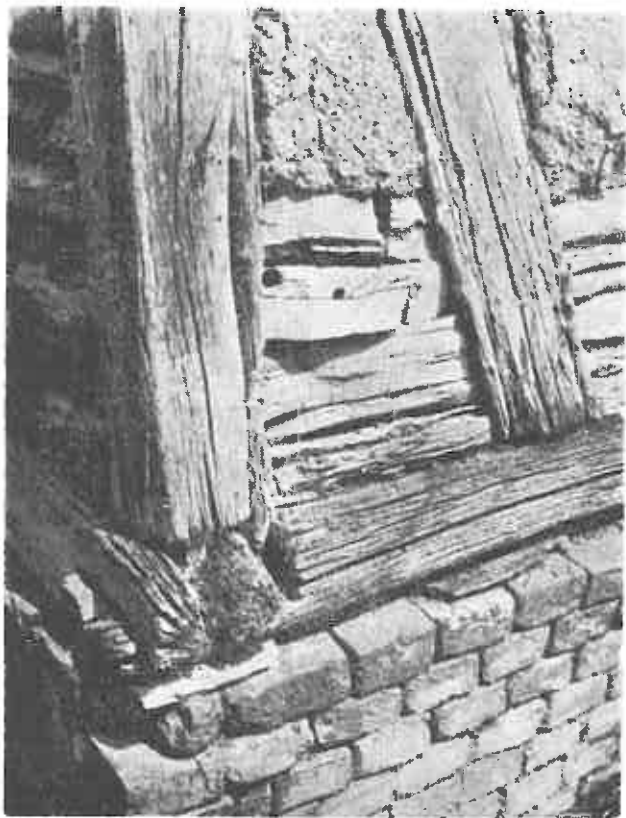

Sl. 23. Ugao štale Pave Tota, Levanjska Varoš kbr. 113
Foto: Ivica Šestan

³² Lubor Niederle: Slovenske starine — Matica Srpska, Beograd, str. 293, bilješka br. 21.

To ne bi moralo značiti, da je germanski način vezivanja preuzet istovremeno kad i SOBA.

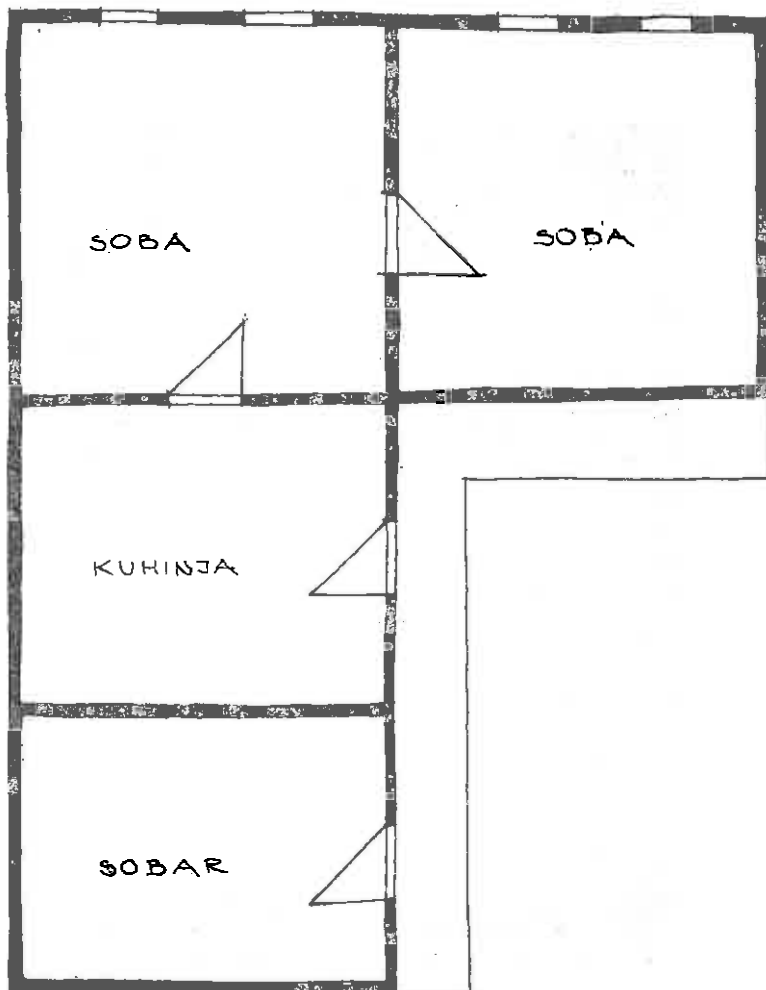

Sl. 24

KUĆA U KLJUČU

Osnovni građevni materijal kuća starijeg tipa je drvena tesana građa, ali ima i dosta primjera trodjelnih kuća s trijemom duž cijele zgrade, građenih ciglom (PRISNOM i pečenom).

U pravilu su ciglom građene novije kuće, tzv. kuće u ključu. Treba reći da pojava ovog tlocrta u Đakovštini stoji u nekoj za sada nejasnoj vezi s doseljavanjem Nijemaca u ovaj kraj (oko 1860. g.), jer su gotovo sve kuće ovog tlocrta bile njihovo vlasništvo.

Prvi uvjet za gradnju kuće ovoga tipa je šira NUMERA da bi uz sokak stale dvije podjednako velike SOBE. Vjerojatno Nijemcima nije bilo teško zadovoljiti taj uvjet jer doseljavaju u vrijeme teškog položaja domaćeg seljaka kao ekonomski jača i od tadašnjih vlasti favorizirana manjina.

U tlocrtu kuće u ključu lako možemo raspoznati tlocrt trodjelne kuće s trijemom duž cijele zgrade, kojoj je uz ulicu dodana još jedna SOBA.

Ako uzmemo u obzir da prvi Nijemci doseljavaju u Đakovštinu iz Bačke, ovakav razvoj nije nelogičan pa ipak se ne može čvršće dokazati.

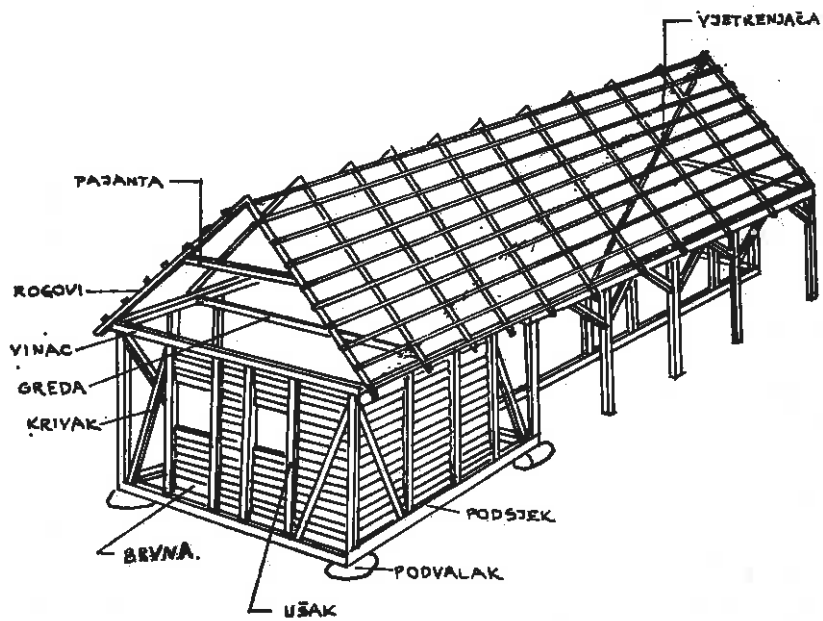

Sl. 25. Konstrukcija kuće



**Sl. 26. Maršić Antun, Strizivojna, Braće Radića 238
TRIM NA KUBE zadružnih KUČARA. Građeno 1921. godine
Foto: Ivica Šestan**



**Sl. 27. Filip Glavačević, Strizivojna, Braće Radića 153
TRIM NA KUBE stambene zgrade. Građeno oko 1908. godine
Foto: Ivica Šestan**

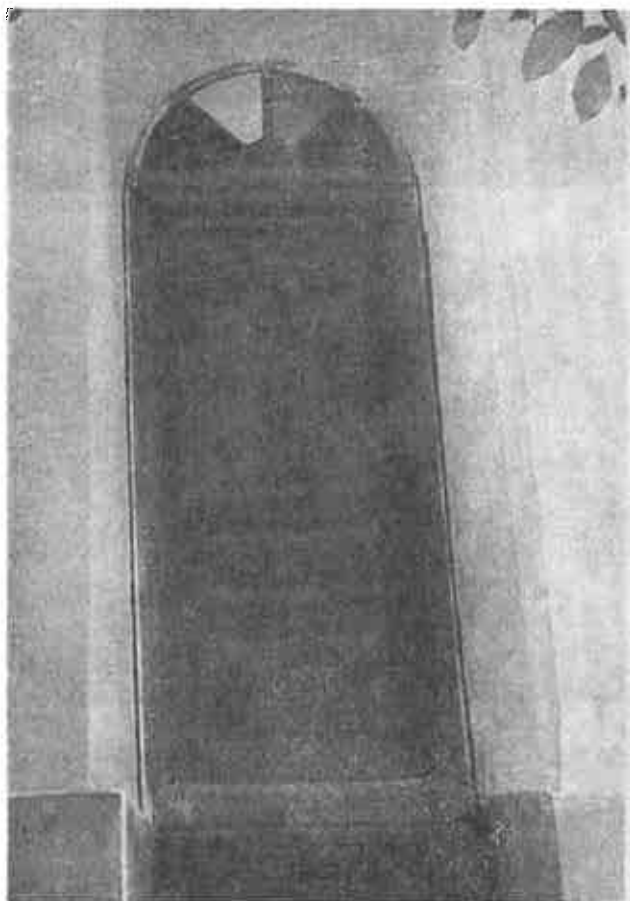

Sl. 28. Luk iznad vrata — KUBA — Gorjani .

Foto: Nada Varšava



Sl. 29. Luk iznad vrata — KUBA — Siroko Polje

Foto: Ivica Šestan



Sl. 30. Mirko Bogdanović, Gorjani, Punitovačka 1, nekada dvodjelna kuća, oko 1930. god. pregradnjom KUĆE da bi se dobila KOMORA, postala je trodjelna — Foto: Ivica Šestan



**Sl. 32. Ivo Poljarević, Putinovci, Radićeva 79
Foto: Mladen Tomljenović**

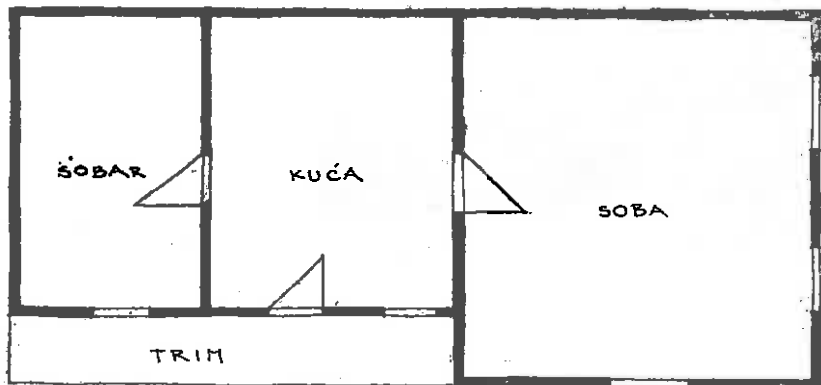

Sl. 31. Kuća Karalić Đurice, Gorjani.
Srušena 1972. god. — Foto: Ivan Germovšek

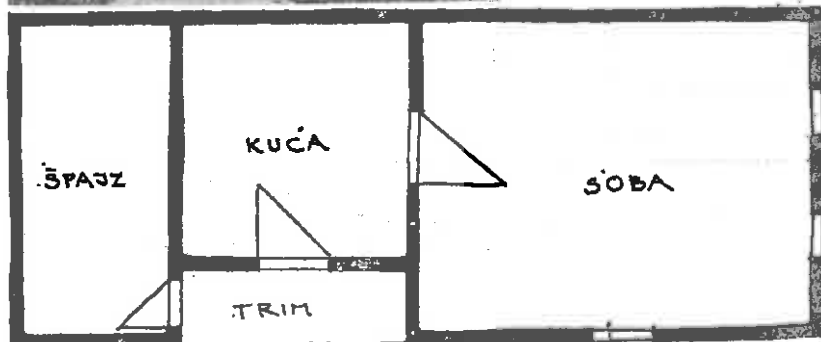

Sl. 33. Kata Poljarević, Punitovci, Radićeva 40
Foto: Mladen Tomljenović

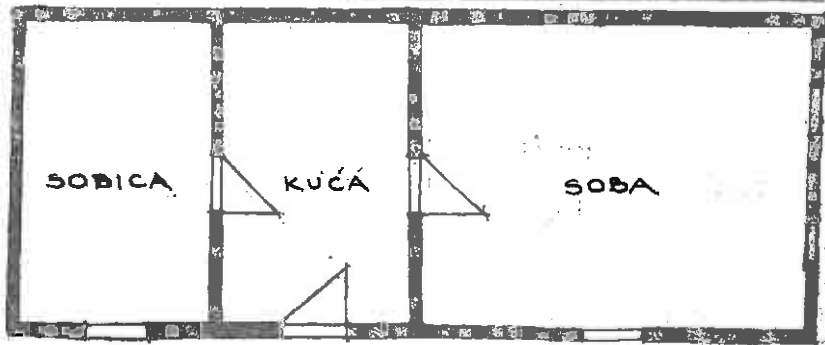

Sl. 34. Lucija Stipanović, Punitovci, Radićeva 95
Foto: Mladen Tomljenović

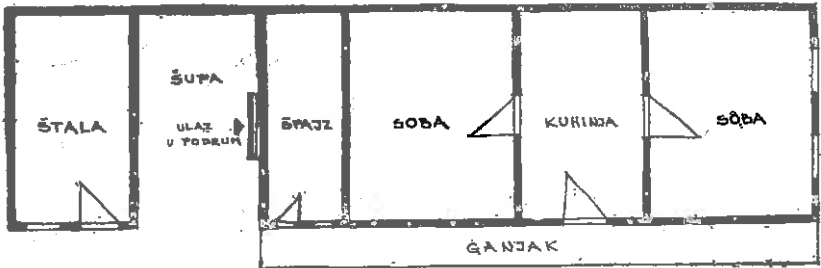

Sl. 35. Tomo Franjić, Trnava, kbr. 8. Kuća je kupljena 1955. god. u Vrpolju i prenešena u Trnavu. Podzidana je ciglom zbog strmog terena. Visoki podzid iskorišten je za podrum — Foto: Ivica Šestan

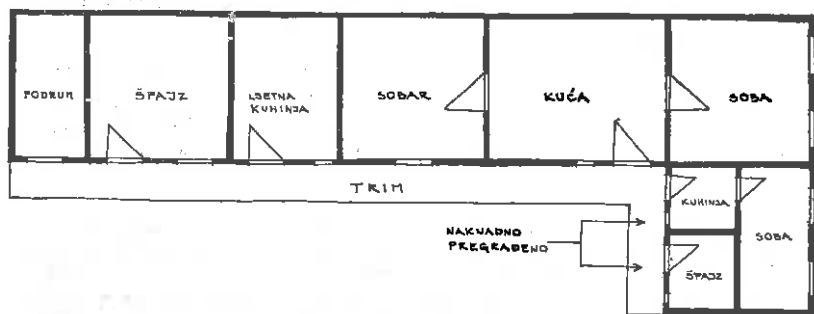

Sl. 36. Jelka Harc — Đakovački Seci. Kuća je građena 1923. god. za Nijemca Adama Geisera.