

Andelko Badurina

### RAZVOJ SAKRALNOG PROSTORA (IV)

#### Kršćanski sakralni prostori

##### 3. Zapadna crkva — rani srednji vijek (*Predromanika*)

Oblikovanje ranokršćanskoga sakralnog prostora svoj vrhunac građevne vještine i bogatstva razvedenosti i raščlanjenosti tlocrta, s obzirom na njegovu funkciju u društvenom životu, doživljava u razdoblju od 4. do 6. stoljeća u tadašnjim velikim kršćanskim središtima kao što su bili Rim, Carigrad, Ravena, Salona, Akvileja, Poreč itd. Međutim, na periferiji carstva stvaraju se na temelju tih službenih kanona i normi i drukčiji i često oblikovno i funkcionalno bogatiji prostori za liturgijsko okupljanje. Služeći se iskustvom vrhunskih dometa antičke arhitekture, kršćanstvo u tim perifernim krajevima stvara vlastitu arhitekturu s lokalnim značajkama. Te lokalne značajke još će više doći do izražaja u ranom srednjem vijeku (Sl. 1.).

Kršćanski »građevinski program« sakralnog prostora dovršen je u 6. stoljeću. U njemu se oblikovanje, funkcija i simbolika međusobno usklađuju i dopunjuju do krajnjih mogućnosti, tako da ni jedno od toga ne ide na štetu drugoga.

Bogatstvo funkcionalne razvedenosti prostora često opisuju tadašnji spisi, a jedan od najrječitijih jest onaj što ga donosi *Codex Theodosianus* iz 438. g. (*De iure asyli ecclesiarum*, 9,45.4) kada određuje koji sve prostori moraju biti na raspolaganju pribjegarima pred onima koji ih progone: »... Ne samo oltari i okolni oratoriji hrama koji crkvu prema unutra zatvaraju četverostranom ogradom zidova, nego i sve do posljednjih vrata crkve kroz koja prva ulazi puk koji želi ući na molitvu; zapovijedamo da bude oltar spasa onima koji pribjegnju, da unutar crkve koju smo opisali opasanu zidovima i iza javnih mjesta, što god leži unutar prvih vrata crkve: ćelije, kuće, vrtići, kupališta, dvorišta i trijemovi...«. Jedan pak od najpoetičnijih opisa ranokršćanske arhitekture i njegove simbolike sadržan je u Panegiričkom govoru Euzebija Pamfila prigodom Konstantinove obnove crkve sv. Groba u Jeruzalemu. Među ostalim kaže: »... Uresio je hram visokim prijestoljima u čast predsjedavajućih,

a osim toga subselijima raspoređenim po cijelom hramu, a naposljetku je u središte postavio svetinju nad svijetinjama, oltar. Da bi ovo svetište bilo nedostupno mnoštvu, ogradio ga je drevnom pregradom (cancelli) obrađenom sitnim umjetničkim uskrasima, da bi gledaocima pružala zadivljujući prizor... Nije zanemario ni tlo hrama... Nalaze se u ovom hramu prijestolja, subseliji i brojne klupčice. Na onom prijestolju koje je na čelu sjedi Krist, a na onima pak koja po dostojanstvu zauzimaju drugo mjesto (sjede) ostali kako bi mogli primati darove razdijeljene Kristove moći...» (Eusebii Pamfili, Ecclesiastice historiae Libri decem, X, IV. 14-18).

No tek što je kršćanstvo završilo funkcionalno i estetsko oblikovanje svoga sakralnog prostora, nad tadašnji se »svijet« (rimsko carstvo) sručila lavina koja mu je već davno prijetila na granicama. Carstvo su preplavili i vojnom silom njim zagospodarili nomadski narodi koji zbog nomadskog načina života jedva da poznaju arhitekturu (poznaju tek šator).

Dok se istočni dio carstva uspio odrvati naletima barbara, zapadni dio u narednim stoljećima (5. do 10.) proživljava tešku krizu. Razorene su gotovo sve građevine (osim u pojedinim emporijima), srušene su sve političke, društvene i kulturne institucije rimskog carstva. Preživjela je jedino Crkva, kao institucija premda su joj građevine teško stradale. Ipak, bogato građevinsko naslijeđe, iako kao gomila ruševina, još uvijek je tu, a Vitruvijevih Deset knjiga o arhitekturi monasi u svojim zaklonima tiho prepisuju i šire Evropom. Genij arhitekture živi i dalje premda se ne može manifestirati u velikim »imperijalnim« razmjerima.

Novonadošli »barbari«, pošto su porušili sve ono zbog čega su i krenuli na jugozapad Evrope, prihvaćaju sada ono što je jedino ostalo — kršćanstvo, i pomoću njega sada obnavljaju ono što su u prvom naletu porušili. Grade po uzoru na antiku, koja je još uvijek tu barem u tlocrtu, ali joj pridaju i neke specifičnosti. To će biti u isto doba i nasljedovanje i negacija antike, i to najprije *pasivna*, a kasnije *aktivna* negacija. Ponekad će samo adaptirati postojeće antičke prostore (kao kod nas Dioklecijanov mauzolej), dok će drugi put graditi potpuno nove po uzoru na antiku, ili će pak stvarati potpuno nove oblike u kojima je antika jedva prepoznatljiva. Pasivna negacija antike kada se gradi prema antičkoj koncepciji, bez obzira na pojedinačne »deformacije«, trajat će kroz čitavo razdoblje predromanike, sve do 10. stoljeća. Tek s romanikom, od 11. st. dalje, počinje u arhitekturi kreativno prevladavanje umorne antike, počinje stvaranje novih prostornih koncepcija, novog odnosa prema građevnoj masi u cjelini i u detaljima (M. Prelog).

Nosioci gradnje su zemaljski vladari, moćni feudalci, ali isto tako i biskupi i samostani. Veličina i bogatstvo građevine ovisit će o bogatstvu onoga koji daje crkvu graditi, ali i o potrebama mjesta na kojem se grade. Crkve se često grade u nama danas naizgled pustvm krajoliku, ali onda on nije bio tako pust, jer je bio pun ljudi vezanih uza zemlju,

a crkve se grade na raskršćima gdje će biti lako dostupne većim skupinama raspršenih ljudi (ratara i pastira). U danas pustom krajoliku, u šumama ili na vrhovima brda, crkve su se ponekad gradile i zato da bi se iskorijenio i zamijenio kult poganskih božanstava koji je izvan gradova još uvijek cvao.

Nakon velikih građevnih ostvarenja ranih stoljeća, kršćanski se Zapad definitivno odlučio za izduženi bazilikalni tip sakralnog prostora jer on najbolje odgovara slojevitom i hijerarhijskom uređenju i društva i same Crkve. Taj će oblik zadržati kao dominantan sve do 20. stoljeća, premda će se povremeno javljati i drukčije organizirani prostori, u prvom redu centralni (kružni, križni ili zrakasti) oblik (Sl. 2.). Centralni će oblik prostora biti osobito čest upravo u ovom razdoblju predromanike, a posebno će biti čest kod nas u južnoj Hrvatskoj. Dok će u ostalim krajevima Evrope taj oblik biti uglavnom u velikim središtima, kod nas je on zastupljen u krajoliku. Ponekad će civilna i crkvena moć u većim političkim središtima graditi crkve zbujujućih oblika i dimenzija, i to će gotovo uvijek biti centralni (kružni ili poligonalni) prostori s kupolom na stupovima ili stupcima. Takvi su npr. S. Constanza u Rimu, S. Satiro u Milanu (Sl. 3.), S. Vitale u Raveni, Sv. Donat u Zadru, (Sl. 4.), dvorska kapela u Aachenu (Sl. 5.) itd. Po uzoru na velike zemaljske gospodare i mali će feudarci na svojim posjedima za svoje podložnike podizati »na čast i uz pomoć Božju« znamenja i dokaze svoje zemaljske moći, što će često biti popraćeno i natpisima, kao što i kod nas imamo niz slučajeva: Višeslav, Godežaj, Zdeslav, Branimir. Posebno mjesto među njima ima crkva sv. Križa u Ninu, ta »najmanja katedrala na svijetu« (Sl. 6.).

Dok se u prvim stoljećima kršćanstva prostori koji su bili posebno građeni za liturgijske sastanke, nazivaju, po uzoru na antiku *templum* (hram), od 6. stoljeća dalje upotrebljava se gotovo isključivo termin *ecclesia* (crkva).

Oblik i veličina sakralnih prostora u ovom razdoblju najčešće ovise o mjestu gdje se grade. Prema tom kriteriju možemo ih podijeliti u nekoliko vrsta:

1. crkve u sjedištima moćnih feudalaca i u gradovima,
2. crkve u biskupskim sjedištima,
3. crkve velikih samostanskih zajednica,
4. crkve u slobodnom krajoliku.

Crkve u središtima i sjedištima vojno-političke (gradovi), crkvene (biskupska sjedišta) i gospodarske (samostani) moći, velikih su dimenzija, a oblik im je uglavnom izduženi, bazilikalni, ili pak rjeđe, a to je u centrima političke moći, centralni. U manjim mjestima i u krajoliku češći je centralni oblik, a dimenzije su znatno skromnije.

Bazilikalne prostore ovog razdoblja možemo podijeliti u tri tipa (prema L. Grodeckom):

a) Trobrodna bazilika sa stupcima, s niskim i likovima odvojenim transeptom, kojoj srednji brod ima neprekinutu jednaku širinu, te s tri apside na završetku (Sl. 7a).

b) Trobrodna bazilika sa stupovima, s trijumfalnim lukom i transeptom bez poprečnih lukova, te malom apsidom na kraju srednjeg broda (Sl. 7b).

c) Trobrodna bazilika sa stupcima, s trijumfalnim lukom i transeptom koji također ima dva »trijumfalna« luka, tako da se na sjecištu srednjeg broda i trijumfalnog luka stvara posebna četvorina, te tri apside na završetku (Sl. 7c).

Crkve u slobodnom krajoliku, građene najčešće na raskršćima, stjecištima putova ili na brežuljcima, manjih su dimenzija, a oblikom oponašaju crkve u većim središtima, tj. izduženi bazilikalni i centralni oblik, samo će centralni oblik biti češći nego u velikim središtima. Oba pak tipa bit će sažeta. Crkve izdužena oblika bit će gotovo redovito jednobrodne, rjeđe trobrodne, s lezenama na bočnim zidovima s unutarne i vanjske strane (što ima na neki način sugerirati stupove brodova), pomoću kojih se raščlanjuje ravna ploha zida, na završetku broda je polukružna apsida, a na sredini mala kupola (Sl. 8. i 9.). Centralni pak tip, zbog svojih malih dimenzija, ima bezbrojne varijante: jednostavni kružni oblik, zatim križni, trolisni, četverolisni, šesterolisni pa i osmerolisni oblik, a svi redovito imaju plitku kupolu, koja počiva na uglovima tlocrtnih elemenata, a ne na stupovima, kao što je to slučaj kod monumentalnih kružnih građevina u velikim centrima. Ovi sažeti tipovi izduženog i centralnog tipa osobito su česti bili (i do danas sačuvani) u južnoj Hrvatskoj zbog čega se ta arhitektura često naziva starohrvatskom, premda je ima i u ostalim krajevima Evrope, ali, vjerojatno zbog manje trajnog materijala (cigla, drvo), nisu sačuvane u tolikom broju.

Posebni »građevni program« u ovom razdoblju predstavljaju samostanski kompleksi na velikim latifundijima u kojima će građevna vještina doseći svoje najveće domete. Takvi su npr. Fulda, Centula, Macdara, Mistail, Canigou, Monte Cassino, a vrhunac koji doseže gotovo idealno savršenstvo te gradnje bit će sačuvani nacrt iz 9. st. za samostan St. Gallen (Sl. 10.) koji, na žalost, nije nikad do kraja izveden.

Prostor je geometrijski točno proračunat, a »gradi« se, i u tlocrtu i u volumenu, dodavanjem (adicijom) pravilnih geometrijskih likova i tijela (Sl. 11.). Simbolika brojeva u njima ima veoma važnu ulogu i u plošnim i u prostornim jedinicama. Zidovi su masivni, a relativno maleni otvori kroz koje prodiru tanke zrake svjetla, prema kojima se često može mjeriti vrijeme.

Građevni materijal je najčešće kamen, a rjeđe cigla i drvo. Crkve su (izgleda) izvana neožbukane, osobito one većih dimenzija, a kameni blokovi su brižno obrađeni, dok su one manjih dimenzija bile ožbukane.

Iznutra su pak i jedne i druge bile ožbukane, a često i oslikane, osobito dio svetišta, i to u Italiji mozaikom, a u ostalim krajevima fresko-tehnikom.

Kao što na Istoku u ovo doba čitavim prostorom dominira lik Pantokratora u kupoli, na Zapadu će to biti *Maiestas Domini* — Krist koji je u isto doba i učitelj i sudac, u lijevoj ruci drži knjigu a desnom blagoslivlje, a najčešće je smješten u konhi apside. Ponegdje će na dominantnom mjestu biti ukrašeni križ (bez Krista), kao npr. u Rimu i Raveni, ili pak Bogorodica kao npr. u Poreču. U Hrvatskoj će *Maiestas Domini*, križ (pletetni) ili Bogorodica biti prikazani na dominantnom mjestu — na trokutastom zabatu oltarne pregrade (Sl. 12. i 13.).

U ovom je razdoblju posebna pažnja bila posvećena oblikovanju svetišta. Ono je odijeljeno od ostalog dijela crkve namijenjenog vjernicima bogato ukrašenom pregradom, drvenom, ili kod nas, kamenom (Sl. 14.). Iza te ograde na sredini je oltar natkriven četverostranim ili poligonanim baldahinom, ciborijem (Sl. 15. i 16.), dok je u dnu apside na sredini tron, a njemu se strane kamene ili zidane klupe (subseliji) (Sl. 17.).

Iako unutrašnji koncept i raspored prostora slijedi dva usvojena ranokršćanska tipa (izduženi i centralni), u ovo se doba i vanjštini počinje davati posebna važnost. Očito je težnja za monumentalnošću i reprezentacijom, a kasnije i racionalizacijom, čak i kod crkava manjih dimenzija: masivni i snažni zidovi s malim otvorima, kupola, tornjevi (i to najčešće dva na pročelju) (Sl. 18.), a pri kraju će se ovog razdoblja tome pridružiti i arhitektonska dekorativna plastika (reljefi, koji su isprva apstraktno dekorativni, pleter, a kasnije i figurativni), iz čega će se neposredno iza 1000. godine početi postupno razvijati jedan cijeli ikonografski program, koji isprva na pročelju ponavlja u skulpturi ikonografski program koji je u unutrašnjosti naslikan, a nešto kasnije će biti nosilac bogatoga — teološkog i moralnog programa.

Crkve su u ovo doba najčešće posvećene Bogorodici, a zatim Presvetom Trojstvu, te apostolima, osobito sv. Petru, ili pak lokalnim mučenicima.

- Literatura: M. PRELOG, *Između antike i romanike*, *Peristil*, br. 1, Zagreb, 1954.  
LJ. KARAMAN, *Iz Kolijevke Hrvatske prošlosti*, Zagreb, 1930.  
E. DYGGVE, *History of Salonitan Christianity*, Oslo, 1951.  
E. KUBACH, V. H. ELBERN, *Das frühmittelalterliche Imperium*, Baden-Baden, 1968.  
K. ONASCH, *Kunst und Liturgie der Ostkirche*, Wien 1981.  
dtv-Atlas zur Baukunst, Bd. 2, München 1981.

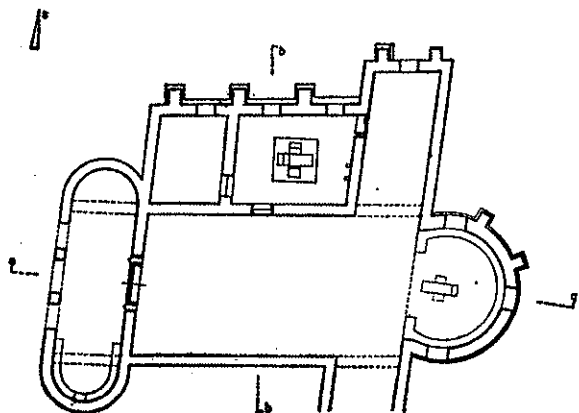

Slika 1.

Ranokršćanski kompleks u Lovrečini na Braču.  
Tlocrt, djelomična rekonstrukcija  
I. Fisković).

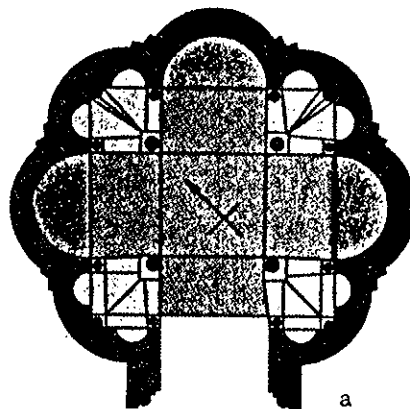

a

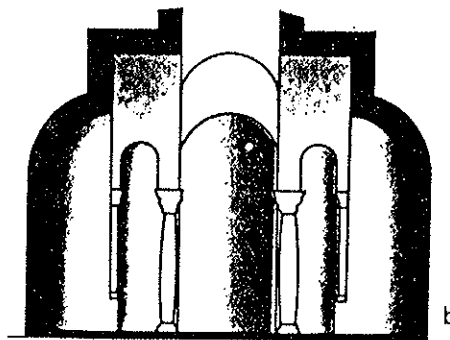

b

Slika 3.  
San Satiro u Milanu, 876. g.  
Tlocrt i presjek.  
Četverolist kombiniran s osmerolistom.

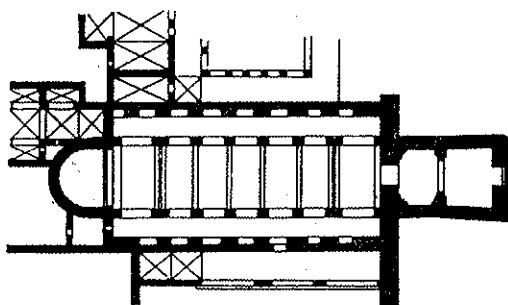

a

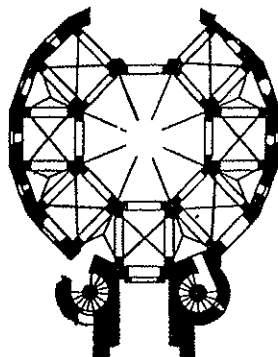

b

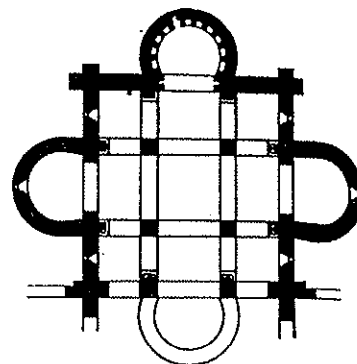

c

Slika 2.

Tri tipa ranosrednjevjekovnih crkava.

a) Izduženi. Sv. Petar u Vienni, 5.—9. st.

b) Centralni, poligonalni, Ahen, oko 800. g.

c) Križni i četverolisni kombinirani. Germigny-des-pres, 806. g.

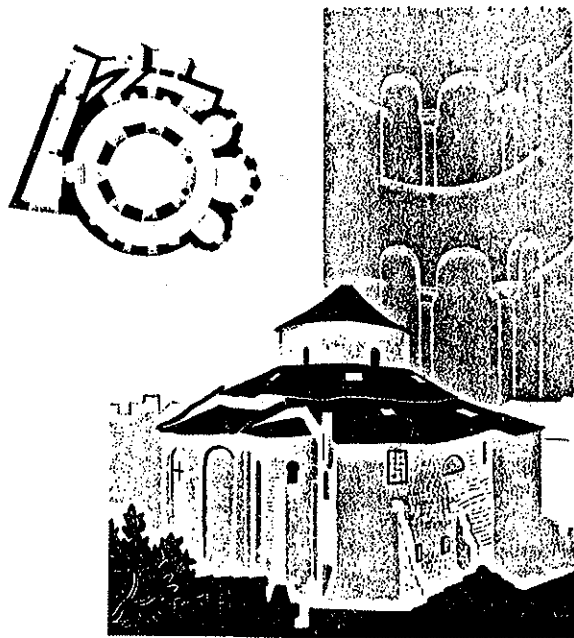

Slika 4.

Sv. Donat u Zadru, početak 9. st.  
 Centralni, kružni troapsidalni prostor s  
 kupolom. Tlocrt, unutrašnjost i pogled  
 (Lj. Karaman).

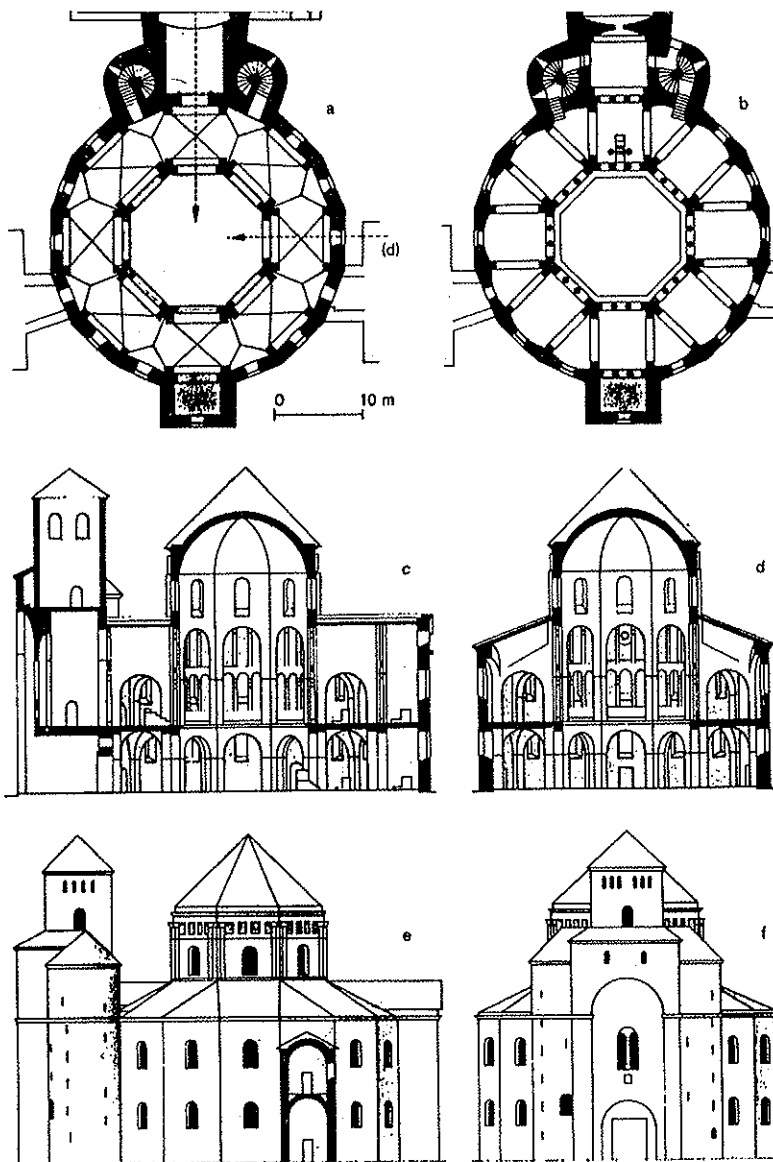

Slika 5.  
 Dvorska kapela Karla Velikog  
 u Ahenu, 794.—814. g.  
 a) tlocrt prizemlja, b) tlocrt kata,  
 c) uzdužni presjek, d) poprečni  
 presjek,  
 e) pogled sa strane, f) pogled  
 srijeda.

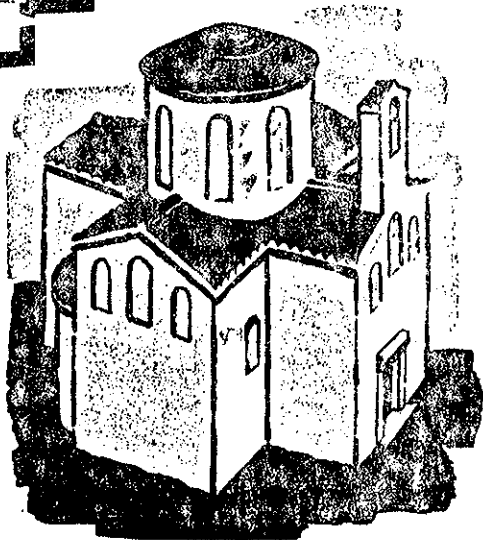

Slika 6.  
Dvorska kapela hrvatskih knezova, Sv.  
Križ u Ninu.  
Tlocrt i pregled (Lj. Karaman).

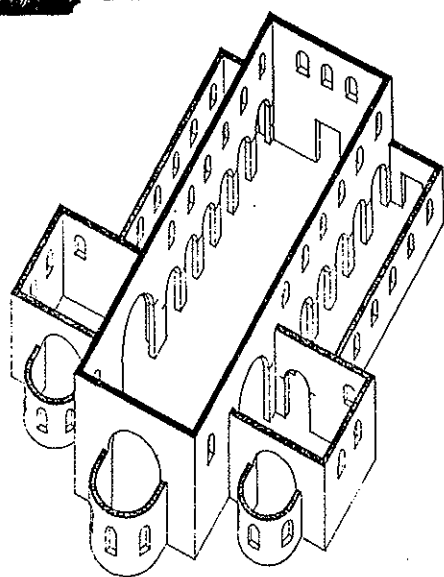

a

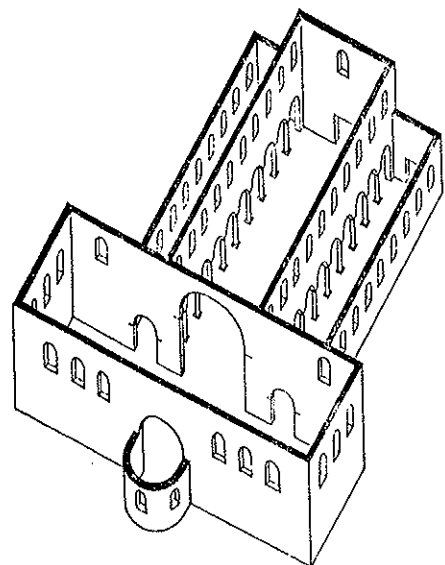

b

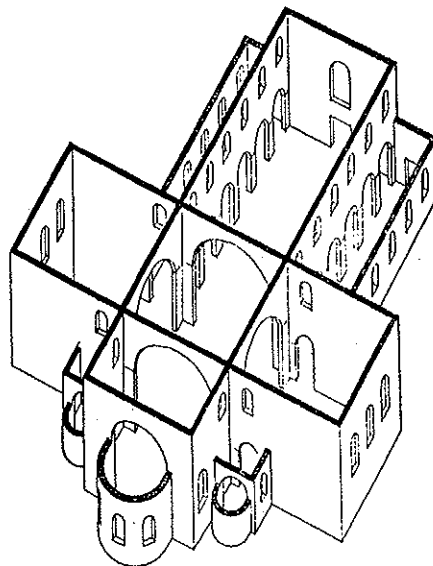

c

Slika 7.

Aksanometrijski prikaz  
triju tipova predromaničkih  
bazilika (L. Grodecki).



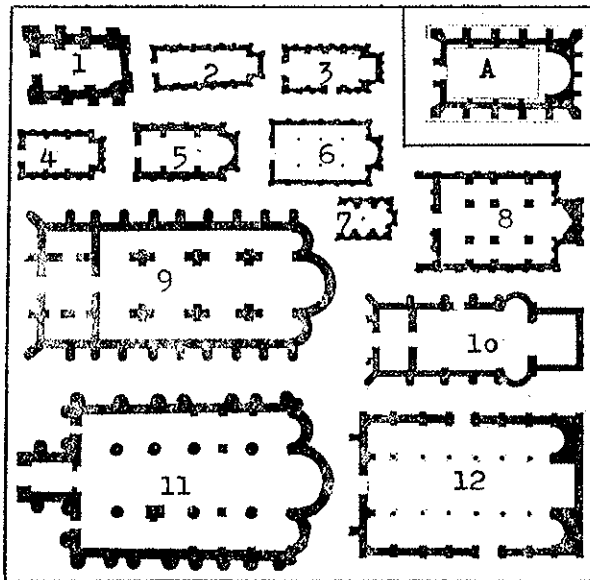

Slika 8.  
Tipovi ranosrednjovjekovnih »bazilikalnih« crkava u Dalmaciji (E. Dyggve).  
A — Memorija na groblju u Marušinec, kraj Solina (4. st).  
1. Sv. Luka na Lastovu, 2. Sv. Jure u Kaštel Starom, 3. Sv. Nikola u Dubrovniku, 4. Gospa kraj mora na Čiovu, 5. Sv. Petar u Prikui, Omiš, 6. Sv. Barbara u Trogiru, 7. Sv. Mihovil kraj Stona, 8. Sv. Stjepan u Solinu, 9. Stupovi kraj Knina, 10. Sv. Spas na vreli Cetine, 11. Biograd na moru, 12. Zvonimirova bazilika u Solinu.

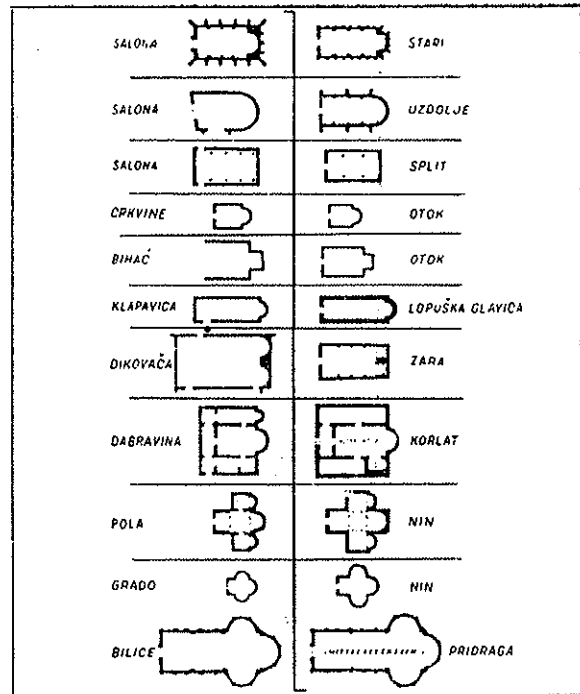

Slika 9.

Usporedni prikaz zavisnosti ranosrednjovjekovnih crkvenih prostora o ranokršćanskim crkvenim prostorima u Dalmaciji (E. Dyggve).  
Lijevo: ranokršćanski, desno: ranosrednjovjekovni.

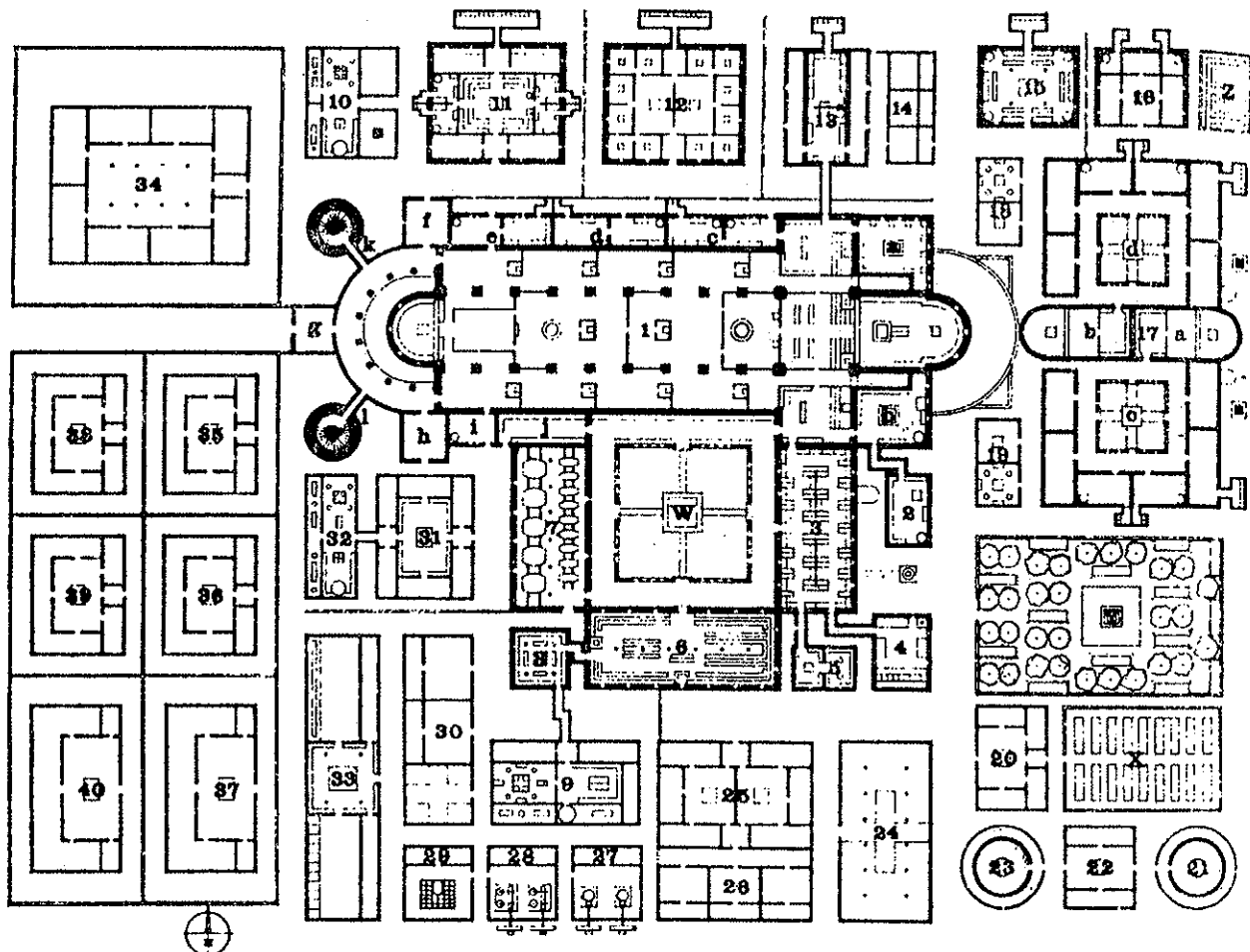

Slika 10. St. Gallen. Samostan — utopija, nacrt iz 9. st.

Slika 11.

Shematski prikaz adicije geometrijskih prostornih jedinica (dtv Atlas zur Baukunst)

1. Atrij, 2. Exonartex, 3. Zapadna »kula«, 4. Nartex, 5. Tornjevi, 6. Brod, 7. Transept, 8. Oltarni predio, 9. Glavna apsida, 10. Pobočne apside, 11. Confessio, u kripti, 12. Hodnik.

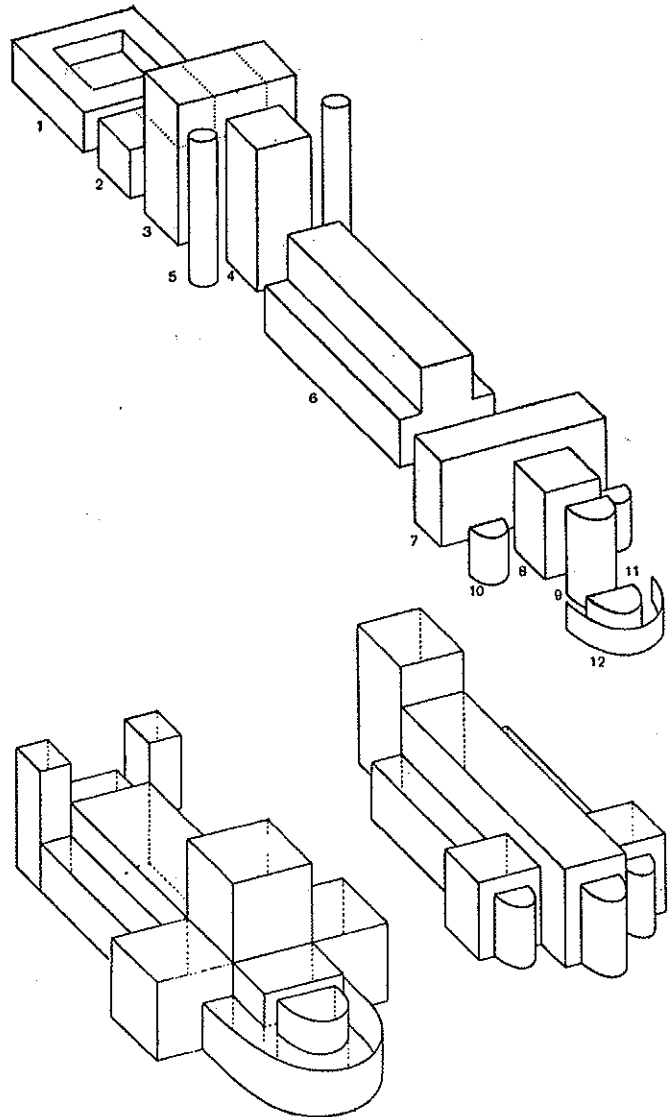

Slika 12.

Maiestas Domini iz samostanske crkve na Sustjepanu u Splitu.



Slika 13.

Trokutni zabat s likom Bogorodice i katedrale Sv. Marije u Biskupiji kod Knina (Lj. Karaman).

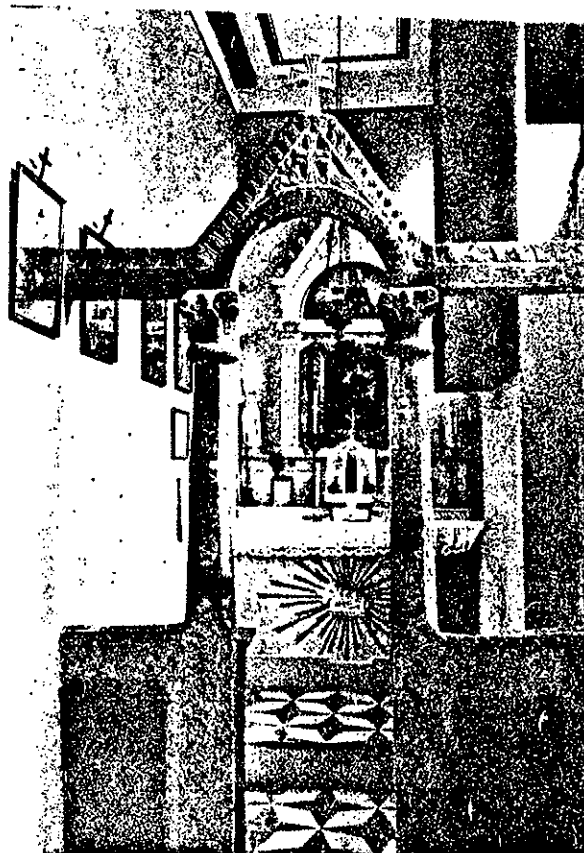

Slika 14.

Pleterna oltarna pregrada u crkvi sv. Martina iznad Zlatnih vrata Dioklecijanove palače u Splitu.

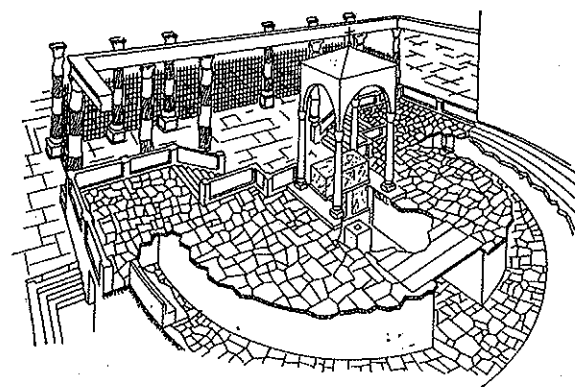
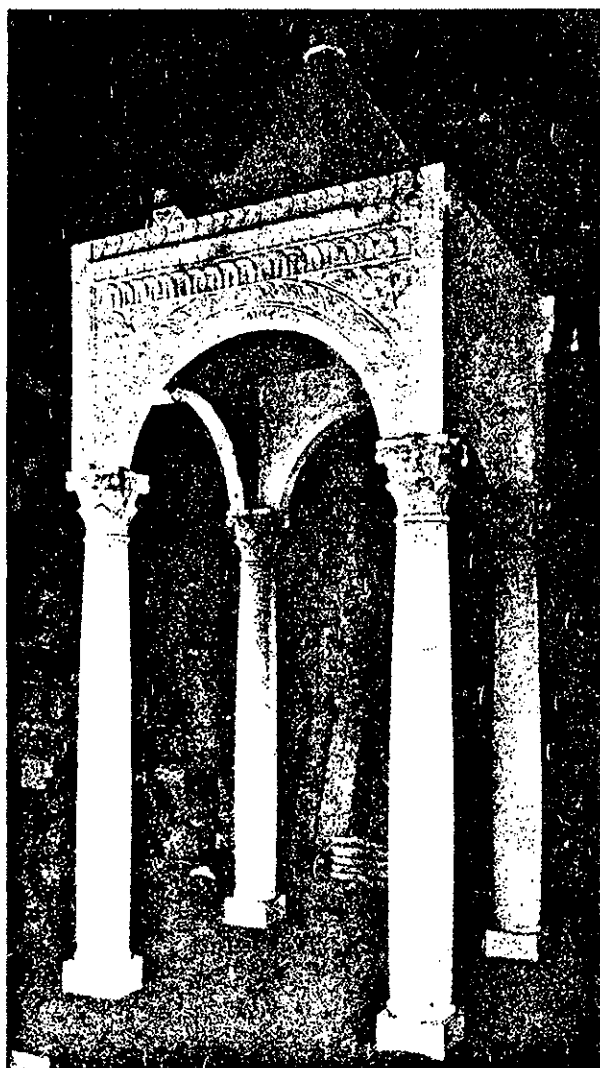

Slika 15.

Shematski prikaz svetišta, s oltarnom pregradom, ciborijem, oltarom i kriptom ispod oltara. (K. Onasch).

Slika 16.

Ciborij crkve sv. Marte u Biačama kraj Trogira, 9. st.

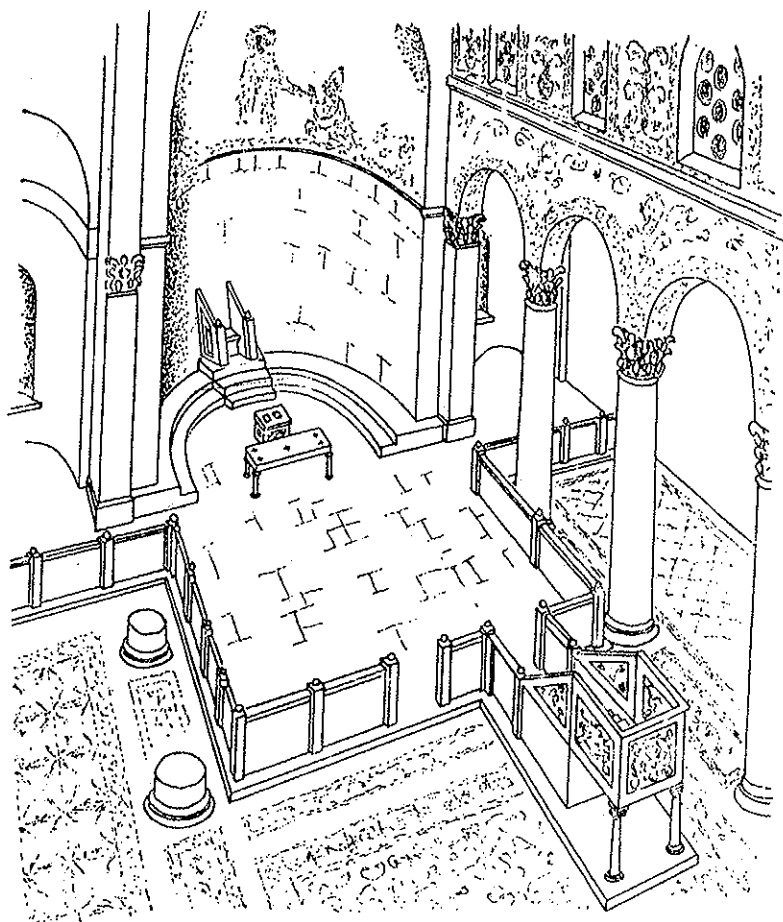

Slika 17.

Shematski prikaz svetišta  
(K. Onasch)  
Apsida, tron, subsediji, oltar  
bema.

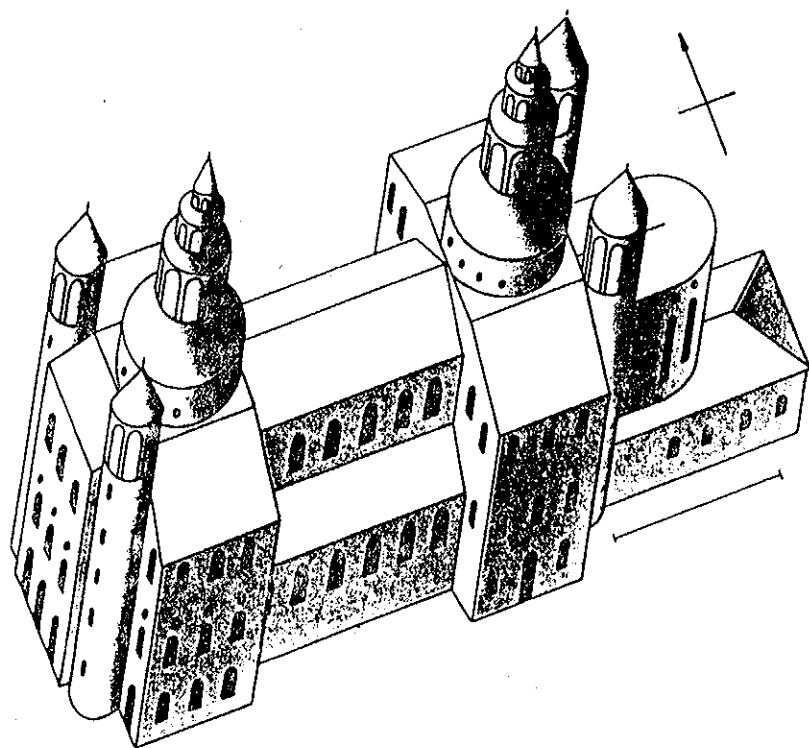

Slika 18.

Centula, St. Riquier, 790.—799. g.