

CRKVE NA MJESTU DANAŠNJE HVARSKE KATEDRALE SV. STJEPANA I.

Pri kopanju zemlje za gradnju cisterne 1840. godine u vrtu biskupskog dvora u Hvaru nađeni su ostaci apsida dvaju crkava s mozaicima, jedne iznad druge, koje se pružaju pod kapelom sv. Prospera, a u prezbitariju još jedna crkva, kada se uređivao 1990.-1993. za izradu biskupske grobnice i postavu novog glavnog oltara prema puku u hvarskoj katedrali. Ovdje donosim dokumentaciju tih nalaza, koji još nisu objavljeni.

Ključne riječi: ranokršćanske crkve u Hvaru; crkva sv. Marije od Lesne; Lesna; Hvar; hvarska katedrala; kanon za gradnju crkava

Hvaranin Nikša Petrić 1992. g. dolazi k meni s molbom, da mu nacrtam tlocrt ranokršćanske crkve koja se nalazi ispod kapele sv. Prospera u katedrali sv. Stjepana I., pape i mučenika, u Hvaru, i daje mi kopiju članka Joška Kovačića pod naslovom O arheološkom nalazu u Hvaru 1840. godine,¹ u kojem je vrlo detaljno opisan nađeni nalaz pri kopanju izdupka za gradnju cisterne s istočne strane zida kapele sv. Prospera, a kako je to Lujo Stalio iz Hvara u pismima, koje je Kovačić pronašao i proučio, pisao Nisiteu u Stari Grad. Budući da su apside i mozaici uništeni, jer je cisterna izvedena, Stalio je nalaz nacrtao, te fragment mozaika i žbuke sa zida apsida poslao Nisiteu u Stari Grad. Poslani nalazi nisu do danas nađeni, kao ni crtež.

Nikši Petriću sam nacrtao pretpostavljeni tlocrt ranokršćanske crkve (gornje) pod kapelom sv. Prospera, te je tražio da u istom tlocrtu naznačim mogućnost postojanja još jedne crkve na mjestu današnjeg biskupskog dvora, kako bi o tome nešto napisao.

Ponovno sam pomno pročitao i proučio napisano u članku J. Kovačića, kako bih te crkve mogao nacrtati. Nađene su dvije apside crkava i dva mozaika. Gornja crkva leži na donjoj manjeg tlocrta. Prvo se naišlo na zid apsida veće crkve, pa zatim na njen mozaik. Apsida je stršila iz istočnog zida kapele sv. Prospera kao kružni odsječak, kojemu je dužina bila 12 stopa, a širina 4,5 stopa (unutarnje mje-

¹ *Služba Božja* 1/1991., Makarska, 29-38.

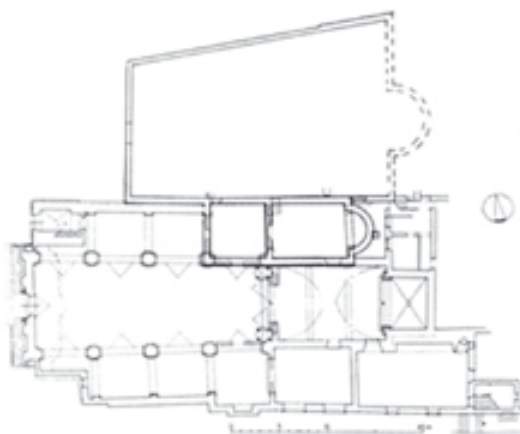

Crtež 1. Izradio Ivo Štambuk 1992. za Nikšu Petrića, s ucrtanom crkvom pod kapelom sv. Prospera u hvarskoj katedrali.

apsida su bili iste debljine od 2,5 stope, i temeljeni na istoj dubini od 11 stopa. Mozaici su, piše Stalio, slični, višebojni, fin rad, dobro sačuvani, na kojima se vide linije uokolo i malo ukrasa u obliku voluta (pletera). Donjem mozaiku pleter je dvostruk, a gornjem trostruk. Svi su nalazi uništeni (osim onih pod kapelom sv. Prospera), jer se gustirna kopala ispod dubine od 3,5 m. Stalio od donjeg mozaika, izgleda, nije uzimao fragment.

Stalio ne piše koliko je vanjsko lice zida apside udaljeno od zida prezbitorija crkve i zida biskupskog dvora, iako se kopalo za gustirnu i do tih zidova, jer ona danas zauzima cijeli taj prostor, 6 m u smjeru sjever-jug, na južnoj strani 3,10 m, a na sjevernoj 3,8 m. Nisu pronađeni crteži, koje je izradio L. Stalio, na kojima su sigurno i mjere u stopama. Stopa, o kojoj je ovdje riječ, jest bečka (= 32 cm), jer da je mletačka (1 mletačka stopa = 35 cm) ili hvarska (1 hvarska stopa = 37 cm) zidovi pronađenih crkava bili bi izvan okvira bočnih zidova kapele sv. Prospera, a oni se barem s jednom i to ovom gornjom trebaju poklapati.

U Muzejskoj zbirci dominikanskog samostana u Starom Gradu nalazi se fragment mozaika, za koji se ne zna odakle je. Na tom mozaiku, koji je raznobojan, ima trostruki pleter i kružne crte, po kojima sam, grafički i računski, utvrdio da medaljon u promjeru ima 8,25 stopa. Fragment mozaika velik je 35 × 35 cm, pa pretpostavljam da je to fragment kojeg je Stalio iz Hvara poslao Nisiteu u Stari Grad. U Muzejskoj zbirci dominikanskog samostana nema izloženog nikakvog fragmenata žbuke.

re). Mozaik je bio pronađen na dubini od 3 stope od razine vrta, a od razine poda kapele sv. Prospera na dubini od 4 stope. Mozaik je kružan (medaljon) u apside: dug 8 i širok 3 stope. Kopalo se dalje, dublje, uništivši ovaj nalaz, kod čega je Stalio uzeo fragment mozaika i zidne žbuke. Naišlo se na drugi polukružni zid apside, druge manje crkve, i na dubini od 6 stopa drugi mozaik. Zid donje apside dira unutarnje lice temeljnog zida apside gornje crkve. Zidovi



Crtež 2. Fragment mozaika iz Muzejske zbirke Dominikanskog samostana u Starom Gradu i rekonstrukcija mozaika - medaljona, koji po sredini ima još nešto, ali ne znamo što dok se ne izvrši arheološko istraživanje pod istočnim zidom kapele i cijelom kapelom sv. Prospera.

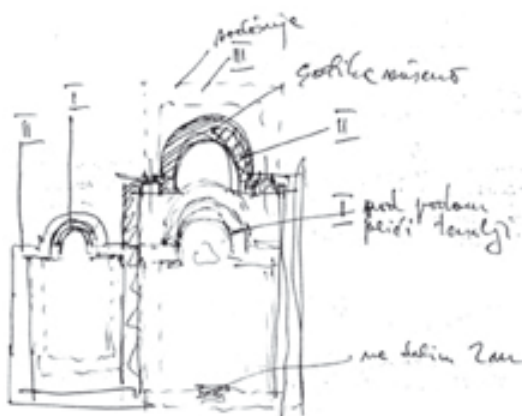

Crtež 3. Nalaz u prezbitariju hvarske katedrale izrađen kada se kopalo 1991. za izradu biskupske grobnice i temelja za novi oltar. Skicirao Ivo Štambuk.

Na crtežu 3. vidimo da su na poziciji hvarske katedrale bile udvojene crkve: jedna pod prezbitarijem (veća) i druga pod kapelom sv. Prospera (manja). Kovačić u članku *Pretpovijest hvarske katedrale*² navodi da su pod kapelom sv. Prospera ranokršćanske crkve, prva (donja) iz 4./5., a druga (gornja) iz 6./7. st. po Kristu. Dalje navodi da je pronađen komad ploče (pluteja) pregrade od jedne od tih dvaju ranokršćanskih crkava, kada se istraživalo u

prezbitariju katedrale 1991. godine. Arheološka istraživanja je vodila arheološkinja dr. Jasna Jeličić-Radonić iz Konzervatorskog odjela Ministarstva kulture

² *Kruvenica* 14/2010, 38-41.

u Splitu. Komadi pluteja su nađeni na dubini od 2 m, a to je 6,25 bečkih stopa, dakle na istoj dubini poda donje ranokršćanske crkve pod kapelom sv. Prospera. U istom članku navodi kako su dva fragmenta granitnog stupa (jedan pronađen u Mandraču, a drugi ugrađen kao stuba južno od katedrale, tj. sakristije) možda iz te ranokršćanske crkve, jer je takav materijal svojstven tom razdoblju.

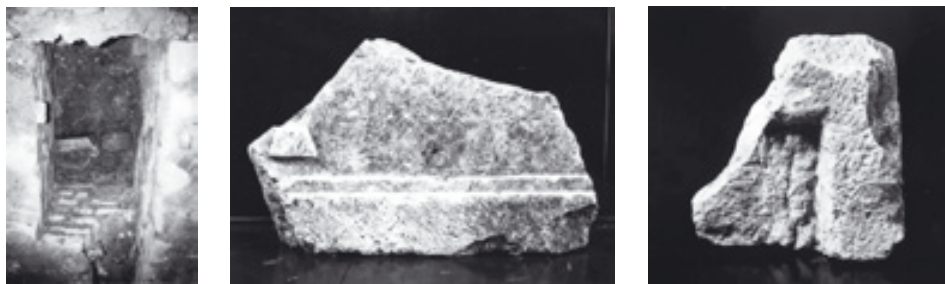

Sl. 1. Dva fragmenta kamene pregrade (pluteja) nađeni u sondi u prezbiteriju katedrale.

Na crtežu 4 prikazane su u tlocrtu kapele sv. Prospera dvije apside ranokršćanskih crkava istočno od zida kapele, prva (donja) obojena žutom bojom u pretpostavljenoj veličini, proizašloj temeljem konstrukcije kanona za izgradnju crkava. Ova crkva je u kanonu, što znači da je njezina širina jednako jedan, a cijela dužina zajedno s apsidom jednaka $\sqrt{3}$, odnosno u omjeru je 4 : 7.

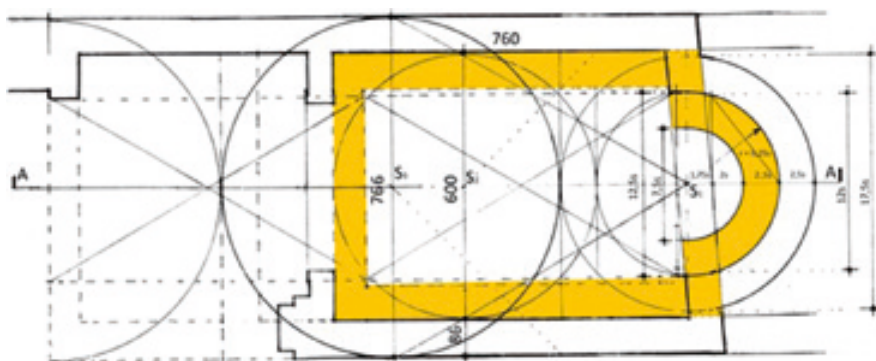

Crtež 4.

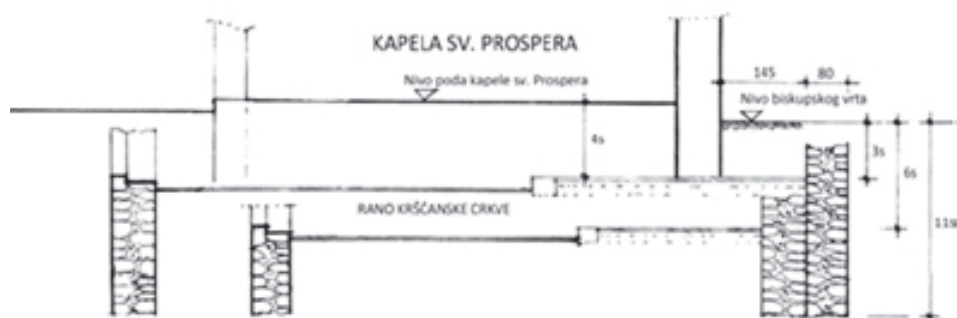

Crtež 5.

Gornja ranokršćanska crkva rađena je također po kanonu. Na njene zidove temeljeni su zidovi kapele sv. Prospera, sjeverni i južni, pa i istočni. Dio istočnog zida kapele, koji prolazi preko apside (gornje crkve), leži na mozaiku - medaljonu. Vidimo da je zapadni zid te gornje crkve unutar prostora današnje traveje Presvetog Otajstva. Izgleda da je i ostatak tlocrta te traveje bio u sastavu crkve, jer to potvrđuju proporcije; polukrug, koji tangira kružnicu kanona i istostranični trokuti, kojima je dužina stranice jednaka širini apside gornje crkve, a kojih stane ukupno četiri od apside na istoku do zapadnog kraja kapele Presvetoga. Tako je zamišljao i Nikša Petrić, da je ta crkva sv. Marije od Lesne zauzimala i prostor spomenute kapele (Crtež 1.).

Na crtežu 5. prikazan je uzdužni presjek A - A, u kojem se vidi gdje su apside, mozaici, čak i zapadni zidovi crkava. Date su mjere dubina podova crkava, na kojima su mozaici, i dubina temelja zidova. U presjeku vidimo u crkvama stubau-na kojoj je bila i pregrada, a ona se nalazi točno na sudaru dvaju kružnica kanona. Kada se bude istraživalo ispod poda kapele sv. Prospera, naići će se na mozaike, stubu, a možda i dijelove pregrade i drugog namještaja crkve sv. Marije od Lesne, jer ako je u apside pronađen mozaik, koji se podvlači pod temelj kapele, tada je sigurno da se ispod nalazi mozaik u svoj svojoj raskoši i ljepoti. Lujo Stalio je pisao Nisiteu da se nije ufao kopati ispod istočnog zida kapele sv. Prospera, pod kojim se podvlači mozaik, kako ne bi poremetio stabilnost njezinog zida.

J. Kovačić piše kako je najkasnije do početka 8. st. grad Lesna prestao postojati, i tako se zapašta crkva sv. Marije od Lesne.³ Je li to moguće, pitao sam se? Kako grad može prestati postojati? Zašto bi se svi stanovnici iselili iz jednog dobro utvrđenog grada, koji ima uokolo plodna polja, dobro more sa škojima i blagu klimu?

³ Isto.

Hrvati dolaze na Jadran u 7. st. i naseljavaju otoke, tako i Hvar. Dolaze u grad Lesnu i nalaze tamošnje stanovnike. Hrvati su došli s miroljubivom namjerom, ali stanovnici Lesne pružili su zasigurno otpor iz svog utvrđenog grada, pa se sukobiše. Hrvati zauzimaju Lesnu. To su bili neretvanski Hrvati, koji su osnovali svoju državu Paganiju. U to vrijeme vladala je nepismenost, pa pisanih izvora nema, koji bi nam štogod rekli o tom događaju. Otok Hvar bio je sastavni dio Paganije skoro 400 godina. Danas Hrvati slave dan mornarice 18. rujna i upravo tog datuma 887. g. pokraj ondašnje luke Mokron (Makarska) odigrala se legendarna pomorska i kopnena bitka između Mletaka i Pagana - Neretvana. Dužd Petar Kandijan s 12 ratnih galija krenuo je na Paganiju. Pagani - Neretvani nanijeli su strašan poraz Mlečanima, u kojem je dužd P. Kandijan bio ubijen. Ponovno su pretrpjeli poraz 948. god. pod vodstvom dužda Petra III. Kandijana. Nakon toga Mlečani pristanu plaćati danak Neretvanima za slobodan prolaz njihovim krajevima na moru i kopnu. Vjerojatno su mogli i pristajati u mirnu luku za ružna vremena, za što su isto trebali platiti. Prolaz Paklenim kanalom i zaklon u luci Lesne mletačkim brodovima, pogotovo trgovačkim bijaše dragocjen, što će se kasnije u 13. st. pokazati točnim. Prije toga Neretvani sa svojim brodicama gusarili i pljačkali druge lađe. Tako su radili i stanovnici Lesne, pa su se vjerojatno udružili s Paganima u gusarenju. To traje do 996. g. kada Mleci oduzmu od Pagana otoke Hvar i Korčulu pod vlašću Petra II. Orseola. Lesna padne pod vlast mlečana i tada grad Lesna isto nije prestao postojati.

Crkvu i samostan su Hrvati svojim dolaskom u Lesnu u 7. st. vjerojatno zapalili, kao i mnoge druge zgrade. Crkva sv. Marije od Lesne bila je ruina jedno vrijeme, što novim stanovnicima, neretvanskim Hrvatima, kojih je bilo vjerojatno u to vrijeme malo, nije bilo briga, jer su bili pogani, ali stanovnici Lesne bili su kršćani, pa im vjerojatno nije bilo drago što im sveti hram propada.

Pokrštavanje Hrvata je trajalo neko vrijeme, stoljeće, a možda i više, pa je crkva sv. Marije od Lesne zaista postala ruševina.

Dalje piše J. Kovačić, da su naši benediktinci (najvjerojatnije viški) negdje krajem 12. ili početkom 13. st. obnovili crkvu i samostan sv. Marije od Lesne. Ako su u Visu, koji je otok dalje od kopna, bili benediktinci, kako to da u Lesni nije bilo ni žive duše? Nevjerojatno mi je da se crkva tek nakon 500 godina ide obnavljati. Jesu li Hrvati već bili kršćani kada su benediktinci došli u Lesnu krajem 12. i početkom 13. st.? Ako su stanovnici Lesne postali kršćani u 9. ili 10. st., što bi čekali benediktince s Visa punih dva stoljeća da im sagrade crkvu? Ne vjerujem da su Hrvati već kršteni došli u Lesnu. Lesnu su naseljavali kasnije i

pokršteni Hrvati, koji su željeli imati Božji hram isti onakav u kojem su se krstili. Pokrštavali su se odrasli, pa zatim djeca. Benediktinci su došli u Lesnu pokrštavati, a to je bilo sigurno prije kraja 12. ili početka 13. stoljeća. Da bi pokrštavali, trebali su prvo sagraditi ili obnoviti staru crkvu sv. Marije od Lesne, da bi u njoj vršili, među ostalim, i sveti obred krštenja.

Nikša Petrić zamišljao je crkvu na poziciji zgrade Biskupije, a ona se zapravo nalazila pod prezbiterijem katedrale. Crkva pod kapelom sv. Prospera posvećena je sv. Mariji od Lesne, a ova pod prezbiterijem sv. Stjepanu I., papi i mučeniku. Ova crkva pod prezbiterijem gradi se nakon dolaska biskupa iz Starog Grada u Hvar, i ona bi trebala biti romanička. Biskup dolazi u Hvar iza 1278. godine i stoluje u benediktinskom samostanu, a do gradnje nove crkve - katedrale - u tu svrhu koristila je crkva sv. Marije od Lesne, izgleda više od 120 godina. Biskup Benvenut gradi oko 1400. g. prvu hvarsku katedralu posvećenu sv. Stjepanu, i to južno od crkve sv. Marije od Lesne.



Sl. 2. Fotografija prikaza arheoloških istraživanja u prezbiteriju hvarske katedrale 1990/91.

U prezbitерију je bila pronađena (1990.-1993.) apsida odmah pod podom, s ne dubokim temeljima, te temelj oltara. Pronađena apsida je veća od one prvootkrivene iza kapele sv. Prospera. Nisu crtana ramena apsida, jer nije istraženo sa južne strane, gdje su smetala korska sjedala. Sjeverni zid ove crkve je južni zid kapele sv. Prospera, odnosno druge gornje ranokršćanske crkve, odnosno obnovljene crkve sv. Marije od Lesne. Obnovljena je možda imala obilježja starohrvatske crkve. U prezbitерију su pronađeni zidovi kasnoantičkih zgrada i grobovi (na crtežu 6. apsida je crvena, kasnoantički zidovi žuti, a grobovi svijetloplavi). Korska su se sjedala uza sjeverni zid micala kako bi se pod njima moglo istraživati. Bočni zidovi (sjeverni i južni) zasigurno su i zidovi današnjeg kora. Otkriveni su zidovi kasnoantičkog Hvara koji su temeljeni duboko (2,5m dubine i više), te srednjovjekovni grobovi. U ono vrijeme crkva bijaše groblje.



Crtež 6. Dio tlocrta hvarske katedrale s prikazanim nalazima otkrivenim 1990.-1993. u prezbitерију, pod vodstvom dr. Jasne Jeličić-Radonić

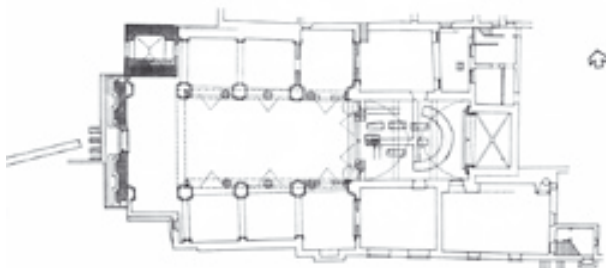

Crtež 7. Pretpostavljeni tlocrt gotičke trobrodne katedrale crkve sv. Stjepana I., unutar tlocrta hvarske katedrale, prema dr. J. Jeličić-Radonić.

Tlocrt arheologinje dr. Jasne Jeličić-Radonić pretpostavlja da je gotička katedrala bila trobrodna i kraća od današnje za jedan travaj, kako je to prikazano na crtežu 7. Crta glavni brod s okruglim stupovima (6 okruglih i 4 polukružna uz zidove). Dva takva stupa s bazama nalaze se u biskupskom vrtu, te jedan kapitel. Ne crta gotičkoj katedrali polukružnu apsidu, jer nije bila arheološki istražena, ali zazidane gotičke monofore na ramenima apsida dokazuju, da je gotička apsida bila manja.

Na crtežu 7. potamnila je dr. Jasna Jeličić Radonić dijelove katedrale koji pripadaju današnjoj, a to je novo pročelje i zvonik, a nije potamnila stupove glavne lađe, zidove nove apsida i zidove bočnih lađa. Nije crtala kako su izgledale bočne lađe gotičke katedrale. Budući da je glavna lađa gotičke katedrale nacrtana u crtežu 7. jednake širine na istoku i zapadu, tada bočne lađe ne mogu biti na istoku uže od zapadnog dijela. Glavna lađa gotičke katedrale nije bila nadsvođena, imala je samo krov. Budući da se nije arheološki istraživalo u glavnoj i bočnim lađama, ne može se tvrditi da je glavna lađa imala jednaku širinu na istoku i zapadu. Mogla je biti šira na zapadu, kao što je to slučaj kod glavne lađe današnje katedrale.

Kasnoantičke zgrade južno od crkve sv. Marije od Lesne su stambene zgrade grada Lesne, koje su vjerojatno u to vrijeme bile ruševine, a možda su pripadale samostanu. Nad tim porušenim zgradama počinje se graditi katedralu. Vidi moj pretpostavljeni tlocrt prve hvarske katedrale (crtež 8.). Od te crkve nije ostalo ništa u današnjoj katedrali, jedino dio apsida, koja je pola porušena, kao i temelji oltara za vrijeme arheoloških istraživanja, sve pokriveno novim podom prezbiterija; vidi se na fotografiji.



Sl. 3. Fotografije arheoloških istraživanja u prezbiteriju hvarske katedrale. Na prvoj fotografiji je početak iskopavanja 1990./91., u kojoj sondi su pronađeni fragmenti pregrade na dubini od 2 m. Na drugoj fotografiji je sonda između kasnoantičkog otkrivenog zida i sjevernog zida prezbiterija. Na trećoj fotografiji je ista sonda, na kojoj se vidi koliko je duboko temeljen kasnoantički zid.



Sl. 4. Otkriveni zidovi zgrada iz kasne antike i grobnice u prezbiteriju hvarske katedrale 1991. Na fotografiji se vidi srušeni dio apside i srušeni temelji oltara prve hvarske katedrale.

Na crtežu 8. vidimo dvije udvojene crkve: sa sjevera je crkva sv. Marije od Lesne, a južna sv. Stjepana (pretpostavljeni tlocrt izrađen temeljem kanona za gradnju crkava). Budući da je crkva sv. Marije od Lesne duža i ima pročelje na mjestu zapadnog zida traveja Presvetog Otajstva, novoj crkvi sv. Stjepana pročelje se radi malo ispred pročelja crkve sv. Marije od Lesne, jer se tako ne dira u konstrukciju te crkve; upotrebom kanona njena apside sagrađena je na mjestu gdje je bila i pronađena.

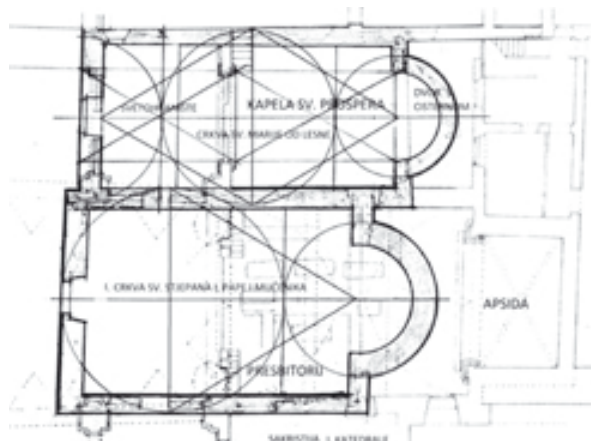

Crtež 8.

Ova romanička crkva, piše J. Kovačić, preživjela je par desetljeća, pa se za vrijeme biskupa Tome Tomasinija u 15. st. ona ruši (samo istočni zidovi s apsidom i pročelje, jer su sjeverni i dio južnog ostali, budući da je sa sjevera crkva sv. Marije od Lesne, a s juga sakristija), da bi se na njenom mjestu sagradila druga, trobrodna katedrala, s prezbitrijem i polukružnom apsidom u gotičkom stilu.

Ispod korskih sjedala u prezbiteriju, onih s južne strane, i u svetištu (apsidi) nije se istraživalo. Također istraživanja nisu vršena u glavnoj lađi, bočnim lađama i u kapelama.

Od gotičke katedrale ostade dio, koji je danas prezbiterij katedrale, i dijelovi ramena apside. Gotička crkva se gradi s polukružnom apsidom, kako je prikazano na crtežu 3.

Na istočnom zidu današnjeg prezbiterija, u stvari ramenima apside-svetišta, vidimo na crtežu 3. dvije gotičke monofore. Kada se gradila nova kuća, konačište za svećenike, u biskupskom vrtu 1973./1974., za vrijeme stolovanja biskupa Celestina Bezmalinovića, a koja se naslonila na zid prezbiterija i apside katedrale, otučena je žbuka s vanjske strane tih zidova, jer su oni postali unutarnji zidovi prostorija nove zgrade, te je otkriven kameni okvir monofore (desni), koji nije bio ponovno ožbukano, već je ostavljen vidljiv unutar prostora kata nove zgrade, koju je projektirao, vodio radove i nadzirao moj otac, viši arh. tehn. Dragutin Štambuk, Matin, a radove izvodilo Zanatsko poduzeće Hvar iz Hvara. Želio sam okvir monofore fotografirati, izmjeriti i nacrtati, ali radi ormara s knjigama, koji pokriva taj dio ugla zida, nije bilo moguće. Isti takav prozor nalazi se u prostoru Kaptolske knjižnice iznad sakristije, ali iza zida koji pokriva rame.

Vidimo da je gotičkoj katedrali srušena polukružna apside i izgrađena nova veća, pravokutna, u 17. st., kada se gradila nova, današnja, katedrala i tada su monofore bile sazidane.

Cvito Fisković u svojoj knjizi *Hvarska katedrala*,⁴ o toku gradnje piše da je u trenutku osnivanja biskupije u Hvaru sredinom 12. st. vjerojatno bila sagrađena u predromaničkom stilu katedrala na mjestu današnje, te da će to arheološki nalazi utvrditi. Ta se crkva, ako je bila, piše dalje, pregradila u 14. st. u gotičkom slogu, i da je od te stare gotičke crkve ostao samo kor, koji je između današnje glavne lađe i proširenog svetišta. Smatram da je gotička katedrala bila trobrodna, kako je to J. Jeličić-Radonić prikazala na crtežu 7. Kako su izgledale bočne lađe? Na crtežu nisu prikazane. Nisu izgledale kao današnje, jer se glavna lađa gotičke katedrale vjerojatno nije širila prema zapadu. To će trebati još istražiti.

⁴ Split, 1976.



Sl. 5. Svečano polaganje kamena-temeljca konačišta za svećenike u biskupskom dvorištu 1973. g. Hvarski biskup mons. Celestin Bezmalinović vrši blagoslov. Uz njega je don Jozo Jelinčić. Kamen-teljeljac polaže zidar Mate Kovačević-Vlasić, a iza njega je Dragutin Štambuk, arh., projektant i voditelj radova. Desno su časne sestre iz biskupskog dvora, jedan radnik pred Zorkom Kovačevićem-Kraljevićem, sakristantom, i još jedan radnik sasvim lijevo.



Sl. 6. Pred ulazom u završenu zgradu konačišta za svećenike uspravljena su dva stupa iz stare hvarske gotičke katedrale iz 15. stoljeća. Stupovima nedostaju kapiteli.



Sl. 7. Lijevo: crtež stupa s bazom i kapitelom iz gotičke katedrale; i desno: kapitel iz gotičke katedrale (nalazi se u vrtu biskupskog dvora).

Na zamolbu Joška Kovačića 2007. g. snimio sam detaljno fragment rozete gotičke katedrale u vrtu biskupskog dvora u Hvaru, kako bih je mogao rekonstruirati u crtežu. Sve što je ostalo od rozete je jedan komad. Pomoću tog fragmenta utvrdio sam da je rozeta deseterokutna. Takva slična rozeta nalazi se na pročelju crkve sv. Duha u Grodi u Hvaru. Rozeta je sastavljena od ukupno 21 komada fino isklesana kamena. Promjer joj je bio 155 cm zajedno s vijencem. Polumjer do vijenca iznosi 70 cm, a to su 2 mletačke stope.



Sl. 8. Rozeta gotičke katedrale. Crtao Ivo Štambuk.

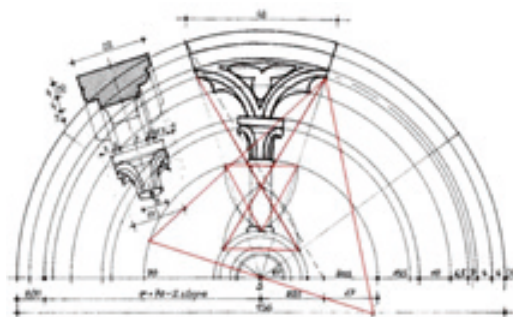

Sl. 9. Proporcije rozete gotičke katedrale. Crtao Ivo Štambuk.

Od centralnog kamena pa do prstena umanjuju se razmaci kamenih elemenata u koncentričnim kružnicama. Umanjenje razmaka je za $1/10$ stope. Logično, jer je broj 10 sadržan u deseterokutu kojim je konstruirana rozeta. Vidi se da su veličine zamijenjene kod stupića i centralnog kamena. To je urađeno zato, kako stupići ne bi bili niski, a kružni kamen predebeo. Inače, rozeta ne bi bila lijepa, skladna u svojim proporcijama. Sa zamjenom veličina doveden je red u rozeti. Red je doveden uz pomoć istostraničnog trokuta, koji je u stvari tajanstveno sakriven u konstrukciji rozete.

Zahvaljujem Muzeju hvarske baštine na danim crtežima pod brojevima 6 i 7, te fotografijama arheoloških istraživanja u prezbiteriju hvarske katedrale iz 1991.-1993. godine.

Ivo Štambuk

OLDER CHURCHES ON THE PLACE OF HVAR CATHEDRAL

Summary

While building a cistern in 1840 in the Bishop's garden in Hvar, behind the chapel of St. Prosperus in the Cathedral, there were found remnants of two early-Christian churches, one above the other. In the presbytery of the Cathedral other foundations of a church were found in 1990-1993, during archaeological researches for building a burial vault for bishops and erecting a new altar. This paper supplies documentation for those two events.

(Translation: Joško Kovačić)