

Boris Vučić ŠnepergerSVEUČILIŠTE U ZAGREBU, ARHITEKTONSKI FAKULTET
HR - 10000 Zagreb, Kačićeva 26Izvorni znanstveni članak • Original Scientific Paper
UDK • UDC 726.54(497.5 Svetvinčent)"15"Primljeno • Received: 04. 12. 1995.
Prihvaćeno • Accepted: 26. 01. 1996.**CRKVA SV. MARIJINA NAVJEŠTENJA
U SVETVINČENTU****THE CHURCH OF THE
ANNUNCIATION IN SVETVINČENT****Ključne riječi • Key words**

renesansa	Renaissance
sakralna arhitektura	sacral architecture
urbanistički razvoj	town planning development
Istra	Istria
Svetvinčent	Svetvinčent

Sažetak • Abstract

Autor u članku istražuje graditeljsko podrijetlo *župne crkve u Svetvinčentu*. Osim potvrde graditeljskog utjecaja Venecije, istražena je proporcionalna mreža crkve, utvrđena povezanost s nastankom renesansnog sloja naselja, čime je naznačen tok urbanog razvoja samog mjesta. Stilskom analizom crkve i pojedinih elemenata pretpostavljena je veza i s graditeljima portala nekih renesansnih crkava u Istri (Pazin, Mutvoran), te je utvrđeno vrijeme početka i završetka gradnje crkve, što je ujedno i vrijeme renesansne gradnje u Svetvinčentu.

The author analyzes the architectural origins of the *Parish Church in Svetvinčent*, confirming Venetian architectural influence. The proportional net of the church established links with the Renaissance stratum of the town, showing its urban development. The stylistic analysis of the church and some of its elements reveals links with the builders of the portals on some other Renaissance churches in Istria (Pazin, Mutvoran). The church was started and completed during Renaissance construction in Svetvinčent.

Uvod

Renesansa je na području političkog utjecaja Mletačke Republike vezana isključivo za umjetnički utjecaj matičnog grada, Venecije. To je vrijeme gubitka prevlasti trgovine za Serenissimu i preobrazba ekonomije u poljodjelstvo. Temelje bogatstva pojedinih (venecijanskih) plemićkih obitelji čine njihovi feudalni posjedi širom Terraferme. I na istočnoj obali Jadrana nastaju kašteli, vile, ljetnikovci i slične građevine (primjerice kašteli na području od Trogira do Splita), čak se, iako rjeđe, poduzimaju i neki veći graditeljski zahvati (npr. gradnja sela Segeta Donjeg kod Trogira, urbanizacija Velikoga i Malog Stona, djelomično Pag itd.).

Na našoj se obali renesansna umjetnost javlja s više od pola stoljeća zakašnjenja s obzirom na prvu pojavu tog stila u Toskani.¹ To je ponajprije rezultat jakog utjecaja tvrdoglave venecijanske težnje kićenosti i raskoši, kojoj savršeno pogoduje stil kasne gotike, kao i upornog održavanja "sjevernjačke" gotičke tradicije skromnih oblika u području austrijskog utjecaja.

U Istri nema briljantnih primjera arhitekture "novog" stila, poput onih u Dalmaciji. Malobrojne su kompletno i potpuno (dosljedno) dovršene građevine: nekoliko gradskih kuća, samo nekoliko crkava, relativno mala količina renesansnih arhitektonskih detalja, vrlo često mješovitoga gotičko-renesansnog stila. Rasprostranjenost takvih elemenata ovisila je o ekonomskim prilikama pojedinih krajeva. U gradovima uz obalu nešto su prisutniji renesansni ornamenti (primjerice u Kopru, Poreču, Rovinju i Vodnjanu, u izravnoj korelaciji s Pulom), dok je u unutrašnjosti uz blijedi otisak gradske profane arhitekture crkva bila gotovo jedini investitor gradnji početkom 16. st. (Pazin, Mutvoran, Roč, Opatalj, Buje).²

*

Svetvinčent je malo mjesto u središnjoj Istri, na pola puta između Pazina i Pule, tamo gdje sjeverniji, brdovitiji teren prelazi u ravnicu južne Istre.

Mjesto je nazvano po crkvi posvećenoj sv. Vincenciju, tj. svetom Vinku, koja je sagrađena na raskrižju putova Barban (Stari Gočan) - Vodnjan i Dvigrad - Mutvoran. Romanička je crkva sv. Vinčenta do 16. st. služila kao župna crkva porečke biskupije.³ Početkom 14. st. sagrađen je kaštel, ondašnjih gospodara Svetvinčenta, obitelji Castropola. Između crkve i kaštela razvilo se naselje scoskog tipa.⁴

Stoljećima je mjesto bilo na granici mletačkoga i austrijskog posjeda, što se odrazilo i na pregradnju velikog kaštela krajem 15. st.

Venecijanski plemići Morosiniji su kao vlasnici Svetvinčenta⁵ pokrenuli renesansnu preobrazbu mjesta scoskog karaktera u mali, urbani kristal organiziran prema zahtjevima praktičnosti i u "novom"

1 Lj. Karaman, 1963: 77-78: "Zanimljiva je činjenica da se prvi skromni počeci renesansnih oblika javljaju nekoliko godina prije negoli u Mlecima: svjedoci toga su portal danas uzidan u južnu stranu katedrale u Puli, izrađen u prijelaznom stilu renesanse 1456. godine i portal biskupskog doma u Poreču iz 1461. godine. Na ovim primjerima osim nago-vještaja renesansnog oblika i shvaćanja detalja likovnog prikaza ima malo od prave renesansne arhitektonike venecijanskog Arsenala (o. 1460)."

2 R. Ivančević, 1982:57.

3 G. F. Tommasini, 1837: 391-392; P. Kandler, 1875:143-144: "ecclesia San Vincenti".

4 B. Vučić, 1994.

5 C.deFranceschi, 1903:29-31: Venecijanski plemići Morosini postali su 1384. g. vlasnicima Svetvinčenta darovnicom porečkog biskupa Leonardu i Giacomu Morosiniju, djeci Andrea Morosinija i Nicolette Castropola.

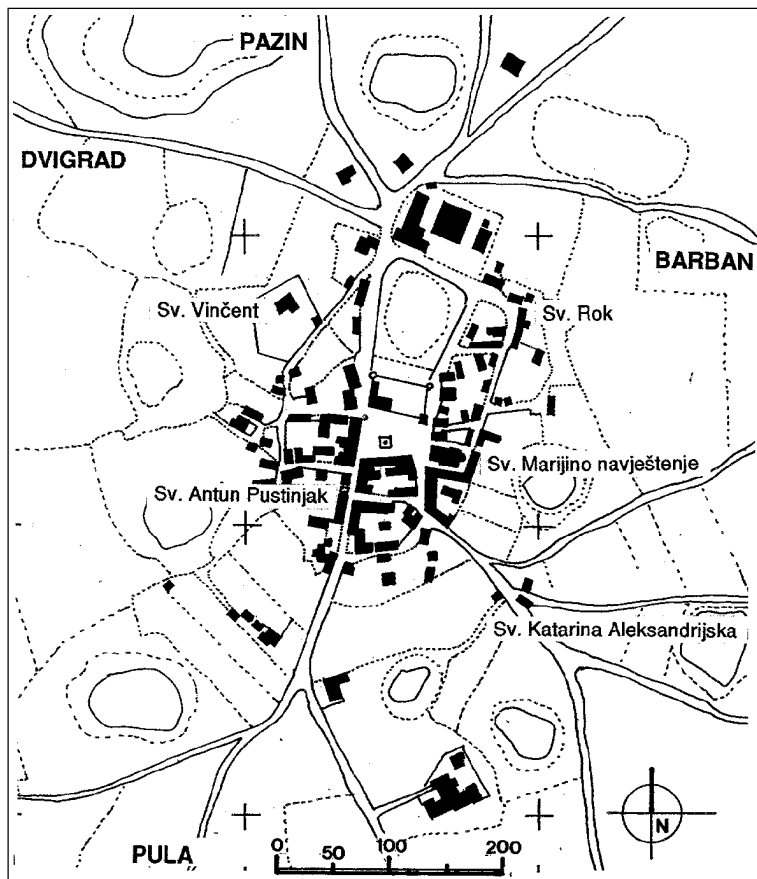

SL. 1. SVETVINČENT - PLAN
 NASELJA

Crtež • Drawing by
 B. Vučić, 1994.

FG. 1. SVETVINČENT - TOWN
 PLAN

stilu. Gospodari Svetvinčenta nisu zanemarili urbanu estetiku, koju su elegantno spojili s jednostavnošću i praktičnošću.

Na istarskom poluotoku ne nalazimo mnogo primjera renesansnoga graditeljstva, što samo potvrđuje teške prilike u kojima se Istra tada nalazila. U apokaliptičnom ozračju, između "ratova, gladi i bolesti", na istarskom tlu, predvorju Venecije, nastalo je samo nekoliko renesansnih građevina. Među malobrojnim graditeljskim primjerima 15. i 16. st. u Istri se pojavljuje Svetvinčentski ansambl renesansnog karaktera kao jedinstveni primjer i mala senzacija. Kvalitetom se ne može usporediti s venecijanskim primjerima, ali za istarske, provincijske prilike to je fantastičan pokušaj organizacije života na latifundiji, feudalnom posjedu.

Položaj i opis crkve

Primjereno novome urbanističkom planiranju, započela je i organizirana gradnja. Osnovni sadržaji trga kao jedinstvenog sklopa

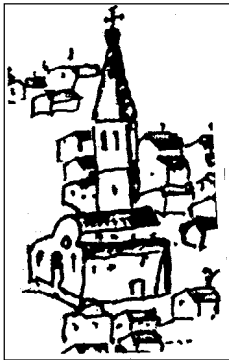

SL. 2. PRIKAZ CRKVE U SVETVINČENTU, 1681. GODINA

Izvor • Source

P. Petronio, 1681(1968): 382-383

FG. 2. THE CHURCH IN SVETVINČENT, 1681

6 Ili sv. navještenja Marijina. Najčešće je u upotrebi talijanski oblik imena *S.Maria Annunziata*.

7 P. Petronio, 1681 (1968): 382-383.

8 Iako je glavno pročelje relativno precizno nacrtano, zbnunjuje nepreciznost kojom se predložuje potpuno drukčiji sustav crkve - bazilicni tip s uzdignutim središnjim brodom. Crkva nije nikada bila trobrodna građevina. Takav je izgled rezultat nemarnog crteža, dobrim dijelom napravljenog po sjećanju.

9 U sakristiji je uzidani umivaonik s profilacijom koja je po svom izrazu potpuno maniristička. Nemoguće ju je precizno datirati, vjerojatno potječe iz 17. st. Pored vrata koja iz sakristije vode u svetište nalazi se i mala uzidana škropionica iz 1704. g.

10 Pjevalište je sagrađeno 1908. g. Među nacrtima župne crkve što se čuvaju u župnom arhivu u Svetvinčentu nalaze se dva projekta za izradu pjevališta: iz 1899-1901. datira projekt za konstrukciju pjevališta i prostora za orgulje. Premanjenu, zapotrebe pjevališta predlaže se probijanje velikog otvora u južnom zidu broda prema južnom dodatku. Pjevalište i orgulje bili bi smješteni u prostoriji na katu (iznad planirane crkvene riznice), upravo ondje gdje je pronađen grafit iz 1660. g. Otvor pjevališta trebao je biti uokviren elementima neoklasicističke arhitekture (taj je nacrt potpisao *Benussi, Rovigno, dicembre '99*). Drugi nacrt za pjevalište jest onaj po

dobivaju svoju materijalnu prezentaciju u gradskoj loži, javnim i stambenim zgradama te tada već postojećem, kaštelu i, svakako, u *župnoj crkvi sv. Marijina navještenja*⁶ kao najljepšega i najreprezentativnijeg renesansnog spomenika u Svetvinčentu.

Najraniji poznati prikaz crkve jest onaj na Petronijevu prikazu Svetvinčenta iz 1689. godine.⁷ Crkva je prikazana s jugozapada, pa se vide glavno i južno pročelje. Crkva je na crtežu bazilikalnog tipa: glavno pročelje zauzima cijelu širinu lađe i bočne dogradnje, koja nije posebno istaknuta. U pozadini se ističe zvonik. Na južnom se pročelju u donjoj zoni vide tri prozora i vrata (između drugoga i trećeg prozora), a u gornjoj zoni prozori se ponavljaju u istom rasporedu kao donji. Raspored otvora na glavnom pročelju odgovara stvarnom položaju portala i dvaju prozora sa strane te rozeti iznad ulaznog portala.⁸

Crkva je sagrađena na istočnoj, najužoj strani trga. Crkva, zajedno sa stambenom jednokatnicom (kč. br. 4) izgrađenom u istom razdoblju, potpuno zatvara tu stranu trga.

Elegantno kameno pročelje crkve, složeno od fino obrađenih klesanaca vrlo tankih spojnica, okrenuto je prema trgu, a sam je korpus s ostale tri strane okružen jednokatnim zgradama, od kojih su neke danas napuštene.

Crkva je jednobrodna građevina duguljastoga pravokutnog tlocrta, na čijem je istočnom kraju dodano izduženo svetište polukružnog završetka. Pokrivena je dvostrešnim krovom od kupa kanalice.

Na sjevernoj strani, na mjestu spoja apside i lađe, dograđen je zvonik koji se izdiže iznad crkvenog krova. Južno od apside je sakristija, koja je povezana s prostorijama dozidanim uz južni zid crkve. Te prostorije danas služe kao spremišta.⁹

Na sjevernom je pročelju pomoćni ulaz koji vodi izravno u crkvenu lađu. Drugi, sporedni ulaz vodi u crkvu kroz prizemlje zvonika i pomoćnu prostoriju u svetište.

Sporedna su pročelja gotovo nezanimljiva. Vjerojatno su i izvorno bila ožbukana kao i danas. Po tri izdužena prozora polukružnog nadvoja i visokog parapeta postavljeni su na oba bočna zida jednobrodnog prostora. Na zapadnome, ulaznom zidu još su dva jednaka prozora. S unutrašnje strane ulaznog zida dograđeno je pjevalište s orguljama.¹⁰

U crkvenoj su lađi četiri oltara većih dimenzija, od kojih su dva bliža trijumfalnom luku renesansna, a dva pokrajnja, bliža glavnom portalu, barokna. Najzanimljiviji je kameni oltar s uklesanom godinom 1555, a nalazi se lijevo od trijumfalnog luka.

Ravni strop lađe, koji je izvorno bio drven i kasetiran, danas ima štukature elipsoidnog oblika i fresku novijeg datuma kao jednu od brojnih varijacija na temu Tijepolovih fresaka.¹¹ Svod svetišta je u prednjem dijelu izvorno bilo obloženo istovjetnim drvenim kasetama.¹² Danas više nema drvene obloge, već je svod žbukani i obojeni. U svetište su postavljena izrezbarena drvena korska sjedala, a u dnu apside je

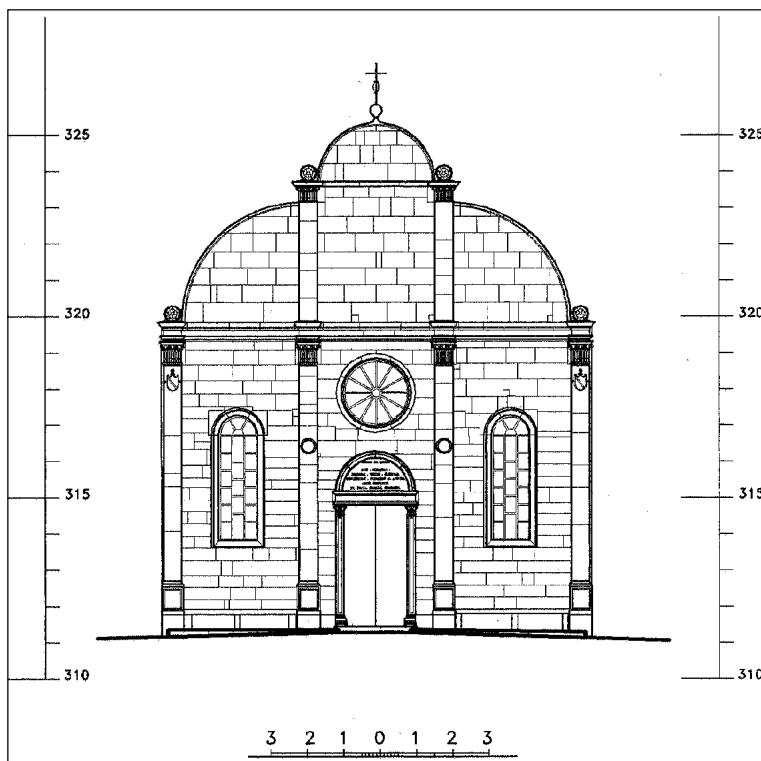

SL. 3. PROČELJE CRKVE SV. MARIJINA NAVJEŠTENJA

Arh. snimka • Arch. drawing
B. Vučić, 1996.

FG. 3. FACADE OF THE CHURCH OF THE ANNUNCIATION

kojemu je današnje pjevalište 1908. g. i izvedeno (u potpisu stoji: *Pisino li 28 Febbraio, E. Pejan (?)*).

11 I. Milovan, 1975: 28. Strop je 1871. g. potpuno obnovljen. Podaci potječu iz ŽAS: 1830: obnova crkvenog stropa; 1836. trokornik obnove zvonika i crkvenog krovišta; 1870. skica obnove krovišta. Prema skici za obnovu iz 1870. nije bilapredviđena izmjena krovišta. Stogamožda spomenuta stropna slikarija potječe iz 1830. g.

12 Prema fotografijama unutrašnosti crkve iz fototeke Državne uprave za zaštitu prirodne i kulturne baštine, Zagreb.

13 Natpisi sa stražnje strane oltara govore o naručitelju oltara Almoru Grimaniju. Natpis uklesan u lijevi donji kut glasi:

HERMOLAI * GRIMANI
RELIGIOSA * MUNIF*

ECCL * HANC * XPI * SPONATA
ANVIS * DOTAVIT * REDITIB
PLVRIMIS * DITAVIT * MUNERIB
HVIVS Q'XARAE *

PIA * DECORAVIT * ERECTIONE *

Natpis uklesan u desni donji kut stražnje strane oltara govori da je u oltar postavljeno tijelo (relikvija) sv. Viktorije 1670. g.:

B * VICTORIAE * V * M * CORPVS *
IN * HANC * DEIPARAE * AEDEM *
EX * ALMA * VRBE * TRASLATVM *
KAL * IVN * MDCLXX

BARTH * PETRONIO * CO * CAP
IO * PET * ABB * TAIPIERA * ARCH

14 A. Santangelo, 1935: 190. Vjerujem da te vratnice imaju neka zajednička stilska obilježja s korskim sjedalima u svetištu i namještajem (ormarima) u sakristiji.

15 R. Ivančević, 1984: 74, 86. Na više mjesta autor navodi da je svetvinčentska župna crkva trobrodna građevina, što nije točno.

16 Cijela se situacija može prikazati kao uvećani model "klastične" istarske crkvice koja na glavnom pročelju ima vrata i po jedan prozor sa svake strane ulaznih vrata.

podignut veliki barokni kameni oltar iz druge polovice 17. st.¹³ Drveni su stropovi podrijetlom vjerojatno srodnim originalnim drvenim vratima ulaznog portala.

Originalne vratnice glavnog portala bile su drvene i danas se čuvaju u crkvenom spremištu, predstavljaju lokalni rad majstora drvorezbara.¹⁴

Zvonik crkve naknadno je dograđen. Na prvom katu zvonika vidi se kosi rub završetka zabatnog zida glavnog crkvenog broda, kao i njegov vertikalni rub. Zvonik crkve sagrađen je prije 1681. g., kada je nastao Petronijev crtež.

Može se pretpostaviti da je bio planiran na drugome mjestu, čak odvojeno od crkve. Venecijanske crkve uglavnom imaju zvonike odvojene od korpusa crkve (slično je i u Istri, npr. Vodnjan, Bale, Pula), a ima i nekih crkava bez zvonika.

Tlocrt župne crkve

Trodijelno pročelje crkve sv. Marijina navještenja ne odgovara unutarjem, jednobrodnom prostoru.¹⁵ Pročelje kao da je nalijepljeno na korpus crkve. Ono je vrhunac provincijalne umjetnosti, a kao kontrast njemu, tlocrt je izrazito jednostavan.¹⁶ Pročelje je građeno kao dio scenografije trga i s njim korendira, a unutrašnjost crkve je svijet za sebe.

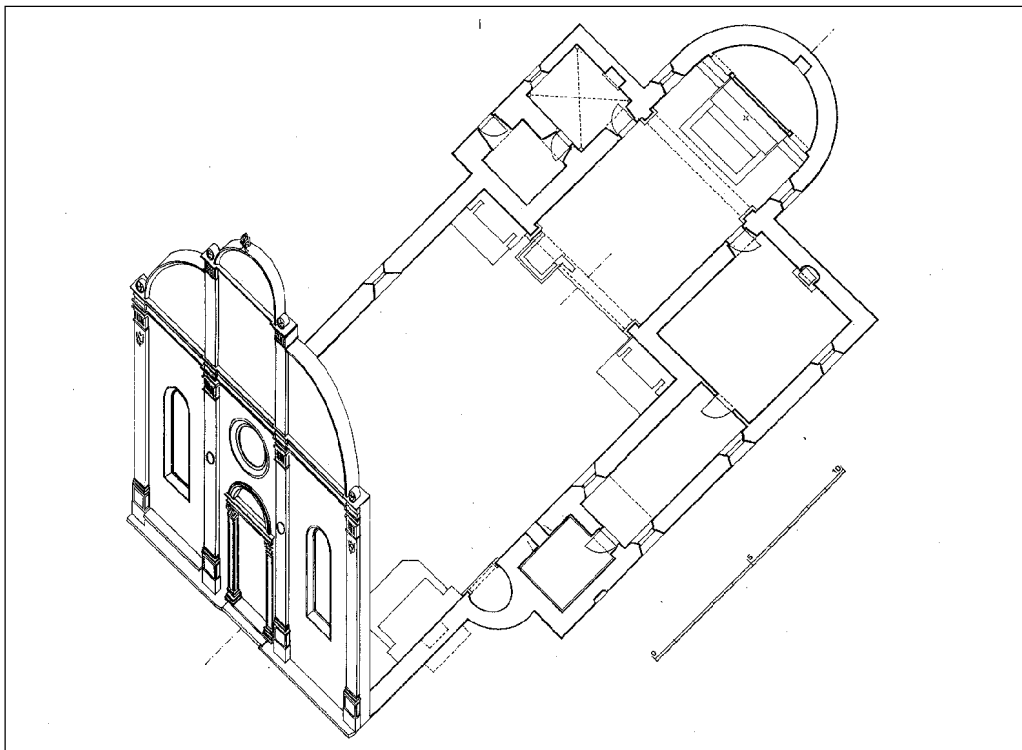

SL. 4. ODNOS PROČELJA I TLOCRTA CRKVE - AKSONOMETRIJA

Crtež • Drawing by B. Vučić, 1994.

FG. 4. CORRELATION BETWEEN FACADE AND GROUND PLAN, AXONOMETRIC PROJECTION

17 Na primjer, svetvinčentska crkva sv. Ante, izgrađena 1542. g. nema ništa napredniju arhitekturu od crkve sv. Katarine, koja je dvjesto godina starija. Usp. Lj. Karaman, 1963. Neke gotičke crkve imaju izduženije svetište projektirano prema omjeru bliskom *zlatnom rezu* ili, jednostavnije, načelu kvadrangulacije. Takvi tlocrti više svjedoče o utjecaju graditelja *alpskog kruga*.

18 J. McAndrew, 1980; D. Howard, 1980-1989.

19 D. Howard, 1980-1989:158: S. Francesco della Vigna; *ibid.*, 1980:169: S. Giorgio Maggiore, Il Redentore; J. McAndrew, 1980: 134-140: San Giobbe. Tradicija takvih svetišta utemeljena je otrpje. M. Pavat, 1960: 210: "Il capitolo collegiale, esistenteneI XVIsec., viene

Lokalne radionice nisu podložne brzom prihvaćanju novih estetskih vrijednosti, pa su tradicionalni oblici po pravilu jednostavni. Ipak, tlocrt tako izduženog svetišta neobičan je za istarsku renesansu.¹⁷ Ishodište te ideje treba potražiti u venecijanskom podneblju.

Među tlocrtima venecijanskih crkava prepoznatljivo je nekoliko tipova.¹⁸ Snažan utjecaj bizantske arhitekture (i crkve sv. Marka) očituje se u tlocrtu centraliziranome prema planu "grčkog križa". Nasuprot takvom tipu, postoji tlocrt kakav imaju crkve građene za potrebe pojedinih crkvenih redova. Ti su tlocrti oblikom prilagođeni funkciji, zbornom pjevanju ili zasjedanju crkvenog kolegija, te je tako nastalo izduženo svetište za smještaj redovničkog kora.¹⁹ Osim toga, nije neuobičajen ni jednobrodni prostor lađe, koji često ima i pokrajnje kapele.²⁰

Od završetka izgradnje gigantskog kaštela u Svetvinčentu 1485. g. dosljedno je provođena ideja o uređenju odgovarajućeg trga - trgovišta s okolnim kućama, unificiranog izgleda i podređenoga potrebama službenika na feudu.

Iz odrednica planiranog urbanizma razvijen je odgovarajući odnos dimenzija trga (koje proizilaze iz odnosa dimenzija kaštela), izveden u omjeru 3:5.²¹ Novoprojektirani (renesansni!) tlocrt crkve također se morao uklopiti u planiranu parcelaciju mjesta i proporcionalnu shemu trga na kojemu stoji.

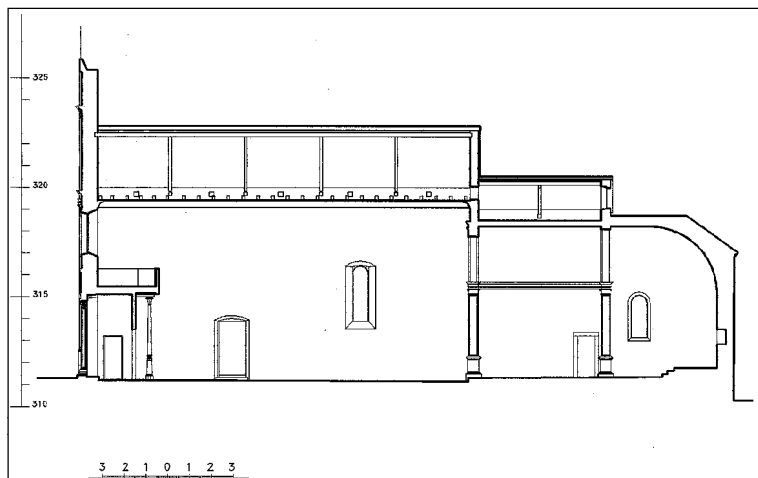

SL. 5. UZDUŽNI PRESJEK KROZ CRKVVU SV. MARIJINA NAVJEŠTENJA

Crtež • Drawing by
B. Vučić, 1996.

FG. 5. LONGITUDINAL CHURCH SECTION

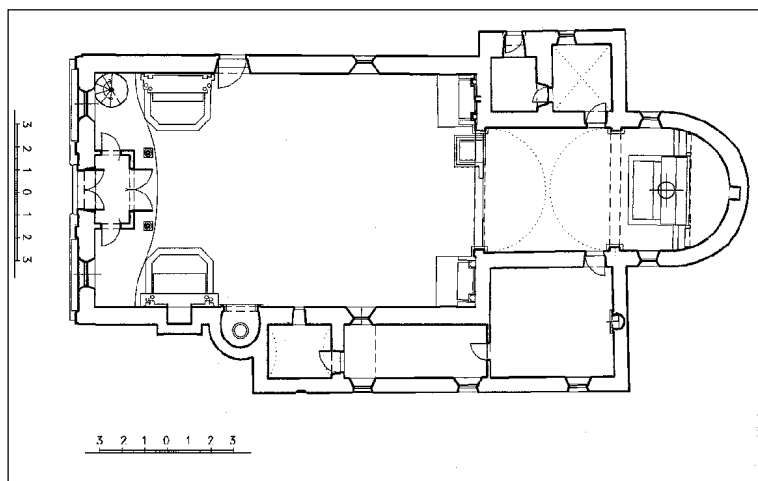

SL. 6. TLOCRT ŽUPNE CRKVE U SVETVINČENTU

Arh. snimka • Arch. drawing
B. Vučić, 1996.

FG. 6. GROUND PLAN OF THE SVETVINČENT PARISH CHURCH

Proporcionalni omjer 3:5²² odgovara i odnosu pojedinih dimenzija u župnoj crkvi, npr. tlocrta i presjeka broda, djelomično i pročelja, kapitela, a u taj se odnos uklapa i pretpostavljena shema konačnog tlocrta renesansne crkve.

Odnosi pojedinih elemenata crkvenih prostora promatrani su u zadanim sljedovima počevši iz položaja uzdužne osi crkve koja se podudara s pravcem i položajem osi postavljene na južnoj trećini širine pretpostavljenog pravokutnika trga (koji polazi od cisterne na trgu do simetrale glavnog ulaza u crkvu). Ta os čini uzdužnu simetralu pravokutnika ucrtanoga u tlocrt crkve. Prateći odnose jednobrodnoga glavnog dijela i izduženog svetišta, a u skladu odnosa na pročelju, moguće je uspostaviti proporcionalnu geometrijsku mrežu pravokutnika čije su stranice u omjeru 3:5.

soppresso nel 1840.²⁰ Svetvinčentska je crkva imala kaptol (*collegium canonicale*), čim se može opravdati izduženost svetišta (ubacivanje korskih sjedala u prednjem dijelu svetišta). O svetvinčentskom kaptolu v: S. Galimberti, 1982: 179; M. Pavat, 1960: 73; Kaptol je morao davati porečkom biskupu četvrtinu svojih prihoda; *ibid.*, 1960: 67; Osim daća "u naravi", kaptol je bio obavezan plaćati i 4 lire na godinu; I. Erceg, 1965: 269; oko 1850. u Svetvinčentu su bila tri kanonika, koji su formirali zborni kaptol; B. Milanović, 1967: 71; Kaptol (*collegio canonica*) u Svetvinčentu je ukinuo biskup Paetani (oko 1830).

²⁰ D. Howard, 1980-89: 158, 172.

²¹ B. Vučić, 1994. Hipoteza magistarskog rada jest da je renesansni Svetvinčent nastao kao rezultat planirane i projektirane ideje. U magistarskom je radu predočena pretpostavljena urbana mreža i proporcionalni odnos dimenzija kaštela, trga (koje proizlaze iz odnosa dimenzija kaštela), položaj pojedinih zgrada na trgu (crkve sv. Marije Annunziate, lože, okolnih kuća i gradske vodospreme) i ulica izvedenih u spomenutom odnosu.

²² Takav je omjer već primijenjen na proporciji gradskog trga, nekim elementima lože i obliku obodnih zidova kaštela.

SL. 7. POPREČNI PRESJEK KROZ CRKVVU SV. MARIJINA NAVJEŠTENJA

Crtež • Drawing by
B. Vučić, 1996.

FG. 7. TRANSVERSAL CHURCH SECTION

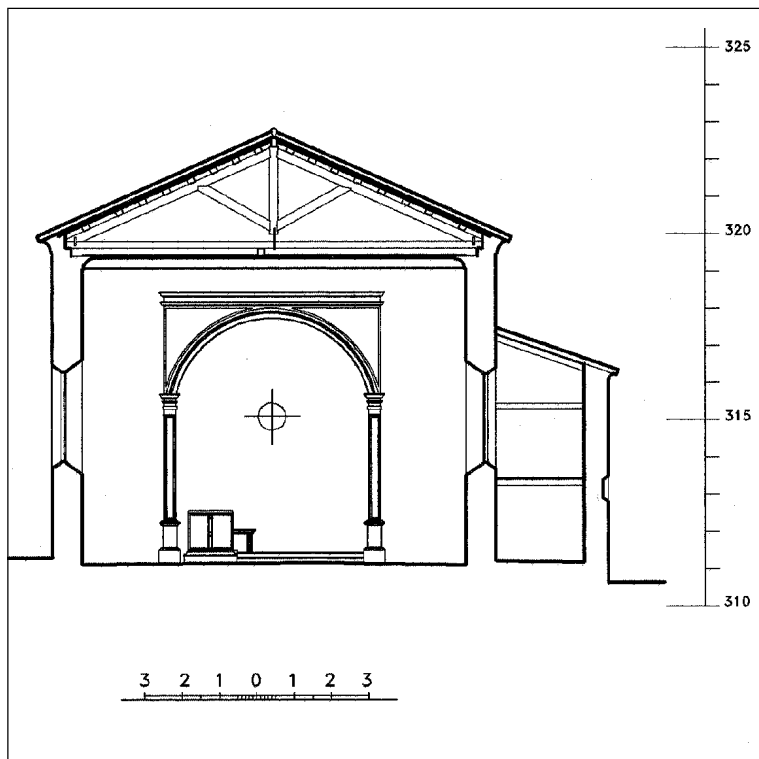

23 G. F. Tommasini, 1837:430. U toj je prostoriji najvjerojatnije bila stara crkvena riznica. I danas su vidljive dotrajale police i dijelovi inventara. Prostorija je izvorno bila povezana s crkvenom ladom vratima, koja su kasnije zazidana i pretvorena u prozor sa željeznim rešetkama.

24 U natpisu ugrebanom u žbuku na vanjskoj strani južnog zida lađe na razini gornje etaže stoji godina 1660, što dokazuje da je jednokatni dodatak već postojao kad je Petronio crtao prikaz mjesta i crkve. Natpis može upućivati na to da je riječ o nekom orguljašu (organistu), odnosno da su tu nekad bile smještene orgulje koje spominjei G.F. Tommasini, 1837: 430.

25 To bi mogla biti pretpostavljena širina crkve s bočnim kapelama, koje na tom mjestu nisu izvedene.

26 Vrata su najvjerojatnije izvorno postavljena. Prema svim primjerima izduženih apsida, na oba zida svetišta postavljena su vrata, npr. na samostanima dubrovačkog područja (primjeri u: A. Badurina, 1987: 113).

27 Očito je da je zvonik kasnije dozidan. Prostorija s "umivaonikom" ima križni, blago šiljati svod, ali u petama bridova postoje male kamene, poligonalne konzole. Moguće je pretpostaviti da je na njih kasnije dodan svod, građen kad i zvonik. Konzole i svod lokalnog su podrijetla, izgrađene nakon završetka crkve. Takav "gotički" izraz nasuprot novome, renesansnom oblikovanju crkve nesumnjivo pripada ornamentalnom rječniku neke domaće "staromodne" radionice koja još nije prihvatila novi stil. Ukrasi na vratima, način njihove ugradnje, zidovi različite debljine, naknadno dodan križni svod stropa i tip konzolica upućuju na pomisao o nedovršenosti sjevernog dodatka crkve.

Primijeni li se takav odnosni pravokutnik na ukupnu dužinu crkve, dobiva se omjer dužine lađe i apsida, koji je jednak 3:2. Dužina svetišta jednaka je dvama dijelovima (stranica kvadrata), a njezina širina jednaka je jednom dijelu. Širina broda jednaka je dužini apsida, tj. iznosi 2, a dužina, kao što je već spomenuto, 3 dijela.

Dodani se prostor južno od apsida sastoji od tri prostorije, današnje sakristije i spremišta. Zapadni dio spremišta zasebna je prostorija, nadsvođena plitkim svodom i obložena drvenim daskama. Vrata te prostorije su željezna²³. Na katu iznad nje, na zidu prema lađi, ugraviran je grafit s godinom 1660.²⁴ Na Petronijevu se crtežu vidi ta južna dogradnja. Sudeći prema renesansnim prozorima na dograđenom dijelu, zazidanim vratima iz "riznice" u lađu i vezom iz svetišta može se zaključiti da je ta dogradnja bila i izvorno planirana.

Proporcionalna mreža crkve to i dokazuje. Južna stranica ukupne širine pravokutnika (3 dijela) na toj se strani crkve podudara s južnim zidom sakristije.²⁵ Na predviđenom pravcu sa sjeverne strane nije ništa izgrađeno iako su na toj strani apsida izvorno napravljena vrata²⁶, kao i na južnoj. Danas su, kao proširenje prostora u tom dijelu, naknadno dograđeni zvonik i prostorija s "umivaonikom".²⁷

To upućuje na pretpostavku da crkva nije bila potpuno završena. Međusobni odnos veličina kvadrata koji oblikuju pravokutnik

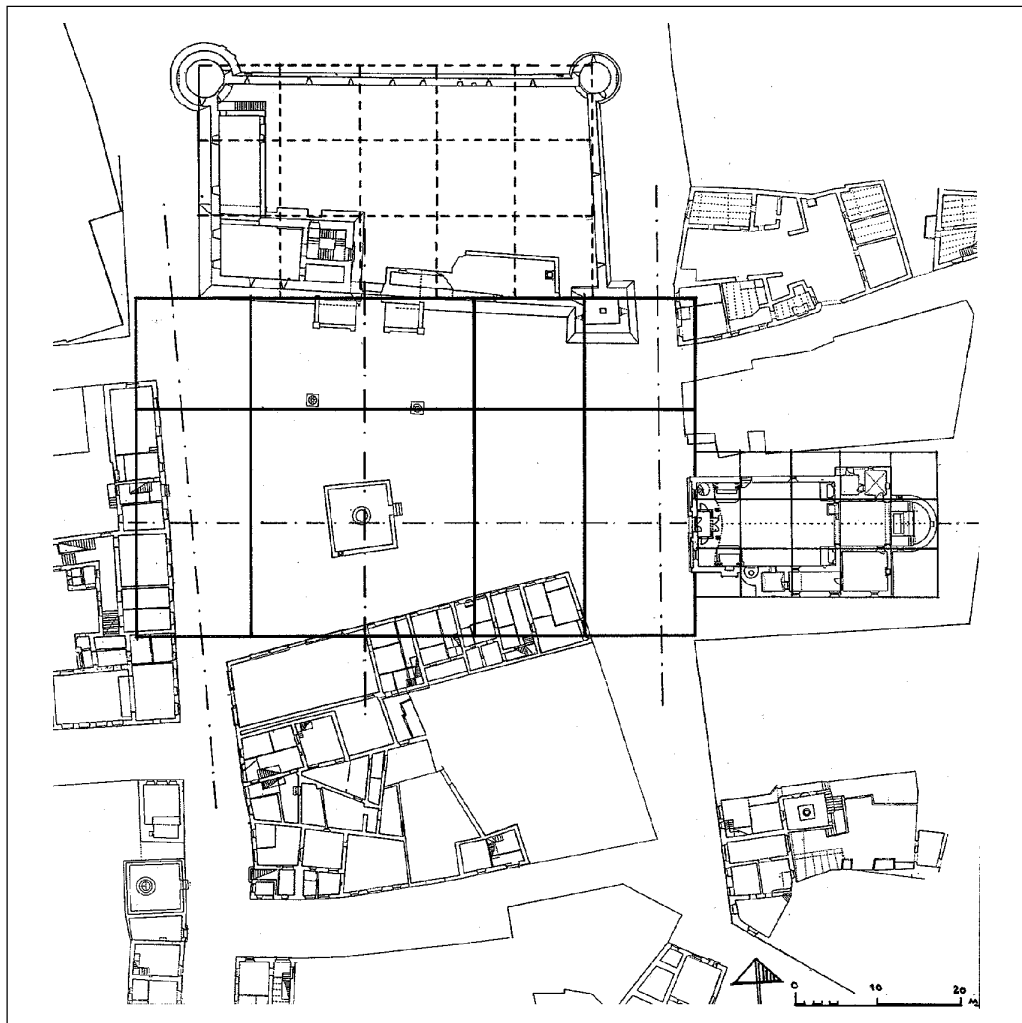

svjetle dimenzije tlocrta (a1), pravokutnik ukupne dužine crkve (a2) i pravokutnik unutar svetišta (a3) moguće je predložiti međusobnim omjerima na bazi $\sqrt{3}$: $a1 = a2 \cdot 3 = 3 a3$

Svijetla dimenzija broda također je rađena u omjeru 3:5, što je i potvrđeno mjerenjem crkve:

$$\text{širina} : \text{dužina} = 10,24\text{m} (1022) : 17,04\text{m} (1706) = 3:5.^{28}$$

U taj omjer ulazi i svijetla dimenzija presjeka. Odnos *širine broda* i *njegove visine* jest 3:5/2.

Svijetli tlocrt svetišta napravljen je u omjeru 3:6, odnosno 1:2, a ravni dio svetišta, bez polukružnog završetka, apsida, jest 3:4 1/2.

Presjek s polukružnim svodom ima omjer 3:6/2, odnosno 1:1.²⁹

SL. 8. PROPORCIONALNI ODNOS TLOCRTA CRKVE I TRGA U SVETVINČENTU

Crtež • Drawing by B. Vučić, 1994.

FG. 8. PROPORTIONAL CORRELATION BETWEEN SQUARE AND CHURCH IN SVETVINČENT

²⁸ U zagradama su dati brojevi koji odgovaraju odnosu 3:5 u omjeru harmoničkog intervala (E. Neufert, 1952:72). Prema mjerilu venecijanske stope (0,347 m) ovaj omjer bi iznosio: 30 stopa:50 stopa= 1043,136:1738,56 m iz čega proizilazi da je kvadrat dobiven dijeljenjem stranica pravokutnika na 3 i na 5 dijelova omjera stranica 10:10 stopa.

SL. 9. PERSPEKTIVNI CRTEŽ ISTOČNE STRANE TRGA

Crtež • Drawing by
B. Vučić, 1994.

FG. 9. PERSPECTIVE DRAWING OF THE EAST SIDE OF THE SQUARE



Pročelje župne crkve

Po svojim karakteristikama trolisno je pročelje župne crkve izravan nastavak tipične venecijanske crkvene arhitekture kružnih trolisnih pročelja³⁰ (npr. Codussijev San Michele in Isola) koja su se kao estetski predložak raširila u Veneciji, ali i na području njezina neposrednog utjecaja - na istočnoj obali Jadrana (npr. u Pagu, Dubrovniku, Hvaru, Šibeniku, Zadru, Osoru i Svetvinčentu).

U Istri se u 16. st. gradi relativno malo velikih sakralnih građevina: svetvinčentska župna crkva, crkva i samostan na Fratarskom (Verudskom) otoku pokraj Pule, novo pročelje crkve sv. Marije Magdalene u Mutvoranu, a i novi renesansni portal franjevačke crkve u Pazinu. U načelu su to jednostavne građevine, kvalitetno zidanih pročelja od kamenih blokova, gotovo uvijek trokutastog zabata.

Osim svetvinčentske župne crkve, u Istri nema više nijednog primjera trolisnog pročelja.

Izvorište trolisnih pročelja je Venecija.³¹ Osim na venecijanskom području, mnoštvo takvih pročelja postoji i na crkvama duž istočne strane Jadrana. Za razliku od ostalih pročelja na Jadranskoj obali, svetvinčentsko djeluje vrlo jednostavno, gotovo bez ukrasa. Svetvinčentska crkva ima pročelje s trolisnim zabatom na kojemu se očituje venecijansko podrijetlo. Njezino glavno pročelje odiše "novim duhom" u venecijanskoj tradiciji i potpuno pripada tipu codussijevskih trolisnih pročelja "pokazujući malo ili gotovo ništa od venecijanske strasti za dekoracijom".³²

U usporedbi s dalmatinskim trolisnim primjerima, pročelje svetvinčentske crkve nema bitnijih dodirnih točaka s njima.³³ Dalmatinske su crkve s takvim pročeljem³⁴, uz preuzetu osnovnu tipološku koncepciju, logične razvojne inačice trolisnog pročelja³⁵. Za njih je

29 Zanimljivi su međusobni odnosi dimenzija osnovnih jedinica - kvadrata dobivenih od pojedinih pravokutnika. To su kvadrat izveden iz pravokutnika cijelog tlocrta (a), kvadrat iz pravokutnika svijetle dimenzije broda (a1) i kvadrat iz pravokutnika svijetle dimenzije apsida (a2). Međusobni odnos jednake: $a : a1 = a1 : a2 = 1 : \sqrt{3}$

30 Lj. Karaman, 1933: 92-93: "Čini se da je motiv crkvenog pročelja svinute linije odgovarao intencijama i ukusu talijanske renesanse."

31 *Ibid.*, 1933: 92.

32 P. Murray, 1976: 98.

33 R. Ivančević, 1984: 75. Pročelje Sv. Marije u Zadru projektirano je 1507; J. McAndrew, 1980: 34-37 i 240-261: Ne tako davno dovršena su i pročelja nekih venecijanskih crkava takvog tipa (San Michele in Isola); Lj. Karaman, 1933: 93. San Zaccaria (oko 1500).

34 R. Ivančević, 1992: 95. Osim svetvinčentskog primjera, takva su trolisna pročelja u nas u Osoru (katedrala), Šibeniku (katedrala), Zadru (Sv. Marija), Hvaru (katedrala), Dubrovniku (Sv. Spas), Pagu (Sv. Juraj), Starom Gradu (Sv. Stjepan).

35 G. Cuscito, 1983: 74 (bilješka 9).

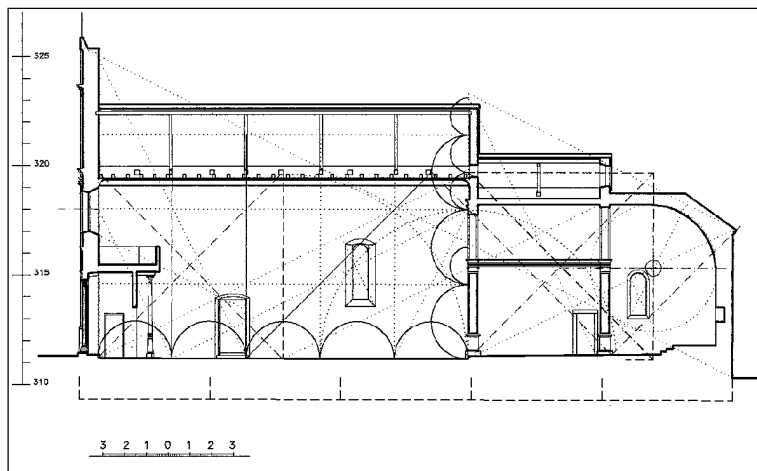
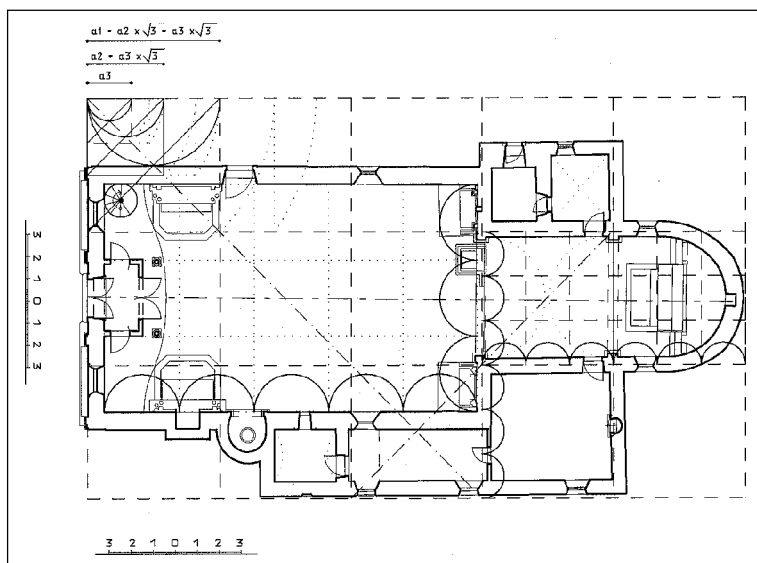
**SL. 10.** PROPORCIJE UZDUŽNOG PRESJEKA CRKVECrtež • Drawing by
B. Vučić, 1996.**FG. 10.** PROPORTIONS OF THE LONGITUDINAL CHURCH SECTION**SL. 11.** PROPORCIONALNI ODNOS TLOCRTA CRKVE SV. MARIJINA NAVJESTENJACrtež • Drawing by
B. Vučić, 1996.**FG. 11.** PROPORTIONAL NET ON THE CHURCH GROUND PLAN

veliko značenje imala gradnja i dovršenje šibenske katedrale³⁶. Primjetna je srazmjerno velika količina ukrasa i dekoracija, potencirana odnosu provincije nasuprot izvorištu ideje. Stoga je moguće tvrditi da dalmatinske crkve nisu imale nikakav utjecaj na graditelja pročelja u Svetvinčentu, i da je ono izravno venecijanskog podrijetla.

Projektiranim dimenzijama trga najvjerojatnije je zadana i dimenzija crkvenog pročelja. Visina glavnog vijenca crkvenog pročelja u perspektivi istočne strane trga odgovara visini strehe niza jednokatnica na južnoj strani, a na sjevernoj strani odgovara visini kruništa kaštela (faza kaštela iz 1485. g.). Zadanim je dimenzijama bio podređen raspored elemenata crkvenog pročelja.³⁷

36 Lj. Karaman, 1933:93. Šibensko katedralno pročelje dovršeno je 1536. g.

37 R. Ivančević, 1992: 85-110. Ne bih se složio da je pročelje svetvinčentske crkve manirističko djelo već je rezultat urbanih okolnosti.

38 G. Cuscito, 1983: 84 - "La facciata del duomo di Sanvincenti invece fa un passo avanti e, nel caratteristico trilobo di coronamento, nelle ritmiche spartizioni degli spazi, oltre che nell'uso di classiche lesene e trabeazioni, sembra aver imparato già la lezione coducciana, come forse quel prospetto di chiesa che appariva in un frammento d'affresco del duomo di Muggia fino a qualche decennio fa."

39 D. Howard, 1980-1989: 158. "Zorzi's ideas on proportion reflected his interest in Neo-platonic philosophy. For instance, he reduced all important dimensions to multiples of number three, which symbolized the Trinity in Christian thought" (bilj. 27, prema R. Wittkower, *The Age of Humanism*).

40 Napis u luneti ugrađen je 1846. godine.

41 Medaljoni su vjerojatno utjecaj venecijanske stambene arhitekture, u kojoj se oni po pravilu pojavljuju kao okrugli medaljoni drukčije boje kamena (porfir ili sl.) uklopljeni u neutralnu boju kamenog pročelja. J. McAndrew, nav. dj. str. 546: Medaljoni postoje i na pilastrima crkve S. Maria delle Visitazione. Na crkvi San Michele in Isola (Codussi) medaljoni se pojavljuju na gornjim pilastrima, i na uglovima oko rozete. Domaći primjeri renesansnih trokrisnih pročelja nemaju medaljone kao elemente ukrasa. Jedini je primjer hvarska katedrala, koja na polovici svojih pročelnih polupilastara ima isklesan cvijet-rozetu (ne medaljoni), ali je to element ipak više vezan za ornamentiranje dovratka negoli za pročelja. Vjerojatno su istog podrijetla (San Michele) i okrugli medaljoni na dva srednja polupilastara svetvinčentske župne crkve.

42 Interpretacija dimenzija prema venecijanskim stopama (34,7cm-Z.Herkov, 1977:107) jest: $11,90 \cdot 0,57 = 11,33$; $3 = 3,77$; $0,347 = 10,86$ (osovinska širina polja iznosi 11 stopa) = A ili 3a.

43 Mjereni su ovi prozori: oba prozora na pročelju, prozor na južnom zidu apsida i prozor na južnom zidu broda crkve, dostupan s njegove vanjske strane iz sakristije. Njihovom je izmjerom zaključeno da su prozori projektirani uglavnom prema omjeru 1:3, bez obzira na njihovu apsolutnu dimenziju.

Osnovna je podjela pročelja jednostavna i primjetno je da osim vrlo korektno izvedenog zadatka nije uložena znatniji napor u projektiranje i inventivnost.³⁸ Moguće je tvrditi da je to bio rutiniran i jednostavan posao za graditelja, prilagođen jednostavnosti sredine i zahtjevu investitora (Morosinija)³⁹. To je razumljivo ako se crkva promatra u svom stvarnom kontekstu: riječ je o provincijalnoj crkvi na privatnom posjedu koja se gradila privatnim kapitalom gotovo istodobno kad i ostali dio renesansnog kompleksa na trgu.

U odnosu prema osovini četiriju pročelnih polupilastara, "dvoetažno" pročelje vertikalno je podijeljeno na tri jednaka dijela. Nad bočnim trećinama zabat završava kao četvrtina kruga, a nad središnjim je dijelom zabat izveden polukružno. U bočnim poljima donjeg dijela pročelja napravljeni su uski visoki prozori s polukružnim nadvojem, a u sredini je postavljen tipični renesansni portal s polukružnom lunetom.⁴⁰ Na samom vrhu polukružnoga, središnjeg dijela zabata uzdiže se palmeta kojoj je u donjem dijelu sa svake strane dodan po jedan stilizirani cvijet. "Cvijetovi" se nalaze i nad završetkom svih četiriju polupilastara. Zanimljivi su i medaljoni uklesani na dva centralna polupilastara, u donjoj zoni, što je također nedvojbena znak venecijanske provenijence.⁴¹

Pročelje pri tlu ima istaknutu bazu polupilastara, iako sama polja nemaju istaknuto podnožje. Svi su vijenci i rubni kamenovi profilirani, a kapiteli pilastara kombinacija su jonske volute s ehinusom ukrašenim trima ovulusima i vertikalnih konkavnih profila. Vrlo elegantni, izduženi prozori i rozeta profilirani su na način zakošenoga vanjskog brida prozorskog okvira.

Trodijelna podjela pročelja sukladna je podjeli unutrašnjeg prostora prema proporcionalnom načelu pravokutnika 3:5 (širina : dužina).

Najdominantnija dimenzija pročelja jest osovinski razmak polupilastara postavljenih na jednakim udaljenostima A. Elementi jednaki trećini osnovne dužine označeni su sa a. Dakle, ukupna je širina crkve:

$$A/6 + 3A + A/6 \text{ ili } a/2 + 3a + 3a + a/2.^{42}$$

Vertikalna osovina prozora na pročelju postavljena je na polovicu osnovne dužine A, odnosno na polovici osnovnog razmaka između polupilastara. Visina prozora jednaka je istom razmaku (A). Širina im je $1/3A$, odnosno jednaka je manjoj dužini odnosno $1/10$ širine crkve.⁴³

Druga, veća osnovna dužina jest svijetli razmak među polupilastrima (B). Druga, manja osnovna dužina ($b=b/3$) višestruko se ponavlja na sljedećim elementima:

- visina sokla ispod polupilastara iznosi $1/2 b$
- širina i visina stope baze polupilastara jednaka je $1/2 b$
- visina kapitela polupilastara ($1/2b$), zajedno s vijencem, jednaka je b
- ukupna visina pročelja iznosi $11 \cdot 1/2 b$
- promjer rozete jest $3/2 b$ (ili $1/2 A$).

Dimenzija svijetlog razmaka između pilastara B ujedno je i promjer

polukružnog dijela zabata nad središnjim poljem.

Međusobni odnosi velikih i malih dimenzija pročelja, kao i elementi koji su prema tim dimenzijama postavljeni na pročelju, predloženi su na grafičkom prikazu u prilogu.

Širina vratnica ulaznog portala nije prilagođena nekoj od prije spomenutih dimenzija (A, B, a ili b), ali ne odudara potpuno od tog sustava. Naime, njihove se dimenzije također višekратно pojavljuju, i to kao:

- promjer polukružnog završetka središnjeg polja
- visina pilastara ulaznog portala (izuzimajući dodanu stopu baze)
- visina od vrha polukružne lunete nad portalom do glavnog vijenca.

Svi elementi *glavnog portala* profilirani su i ornamentirani: dovraci su pilastri s profiliranom bazom i "palmetastim" korintsko-renesansnim kapitelima. Iznad ravne i profilirane dvodijelne nadvratne grede nalazi se polukružna luneta. (Luneta osim ravnih profilacija ima i glatku profilaciju jonskog kimiona.)

Budući da su se ulazna vrata, tj. portali mogli naručiti neovisno o gradnji crkve, možda su te dimenzije slučajne.⁴⁴

Kapiteli pročelnih pilastara renesansna su varijanta jonskog kapitela s malim volutama povezanim ravnom trakom te ehinusom profiliranim kao jonski kimion s ornamentom ovulusa. Ispod njih je sedam konkavnih vertikalnih utora koji na vrhu završavaju polukružno. Na donjoj trećini utora u punoj su širini raspoređena konveksna ispupčenja. Iznad voluta nalazi se jaki abakus profiliran kimom.⁴⁵ Između kapitela i vijenca dodan je profilirani impost sastavljen od tri elementa: konkavnih, konveksnih i ravnih profilacija, naizmjenično postavljenih.

Vijenac je također sastavljen od više elemenata, a na vrhu završava elementom sime. Na svetvinčentskoj su crkvi kapiteli, promatrani zajedno s impostom, izrađeni u omjeru 3 : 5, a sam kapitel čini kvadrat.

Rozeta je postavljena u osovini srednjega "prizemnog" polja, iznad ulaznog portala. Nalazi se na sjecištu dijagonala (pod kutom 45°) koje se protežu od unutarnjih bridova polupilastarskih bridova, iznad stopa, prema sjecištu pravaca unutarnjih strana polupilastara i linije vijenca iznad polupilastara. Tu su i središta kružnica zabata nad bočnim poljima, odnosno središta 1/4 kružnih bočnih dijelova zabata. Sve to daje dijagonalne vrhove kvadrata koji se može opisati nad zabatom. Nadalje, udaljenost od središta rozete do vrha središta pročelja, odnosno polukružnog dijela zabata iznosi točno dvije dužine A, itd. Središte rozete točno odgovara središtu kvadrata upisanoga između svijetlog razmaka središnjih polupilastara i razmaka od vrha portalne lunete do vijenca.

Jednostavna kružna rozeta postavljena je neposredno iznad portala, u prvu etažu, jer to uvjetuje predviđena razina brodnog stropa. U drugim primjerima iz tog doba rozeta je obično postavljena u polje druge etaže (zabat), iznad glavnog vijenca, npr. u crkvi S. Michele in Isola. U nekim je crkvama zbog skučenosti zabatnog prostora rozeta morala biti pomaknu-

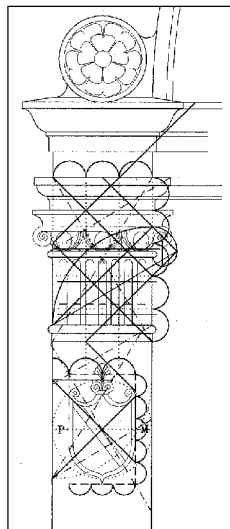

SL. 12. PROPORCIJE KAPITELA PILASTRA NA PROČELJU

Crtež • Drawing by
B. Vučić, 1996.

FG. 12. PROPORTIONS OF THE PILASTER CAPITAL ON THE FACADE

44 J. McAndrew, 1980: 233. Primjerice, portal crkve San Michele in Isola. Moguće je, dakle, pretpostaviti da je graditelj (ili naručitelj) crkve naručio portal od druge (klesarske) radionice, a projekt pročelja načinjen je zasebno.

45 Takvi su tipovi kapitela česti u venecijanskoj renesansi (S. Maria Novella u Firenci, San Michele in Isola u Veneciji, S. Marija dei Miracoli u Veneciji itd.).

SL. 13. PROPORCIONALNI ODNOS PROČELJA CRKVE SV. MARIJINA NAVJEŠTENJA

Crtež • Drawing by
B. Vučić, 1996.

FIG. 13. PROPORTIONAL SYSTEM OF THE CHURCH FACADE

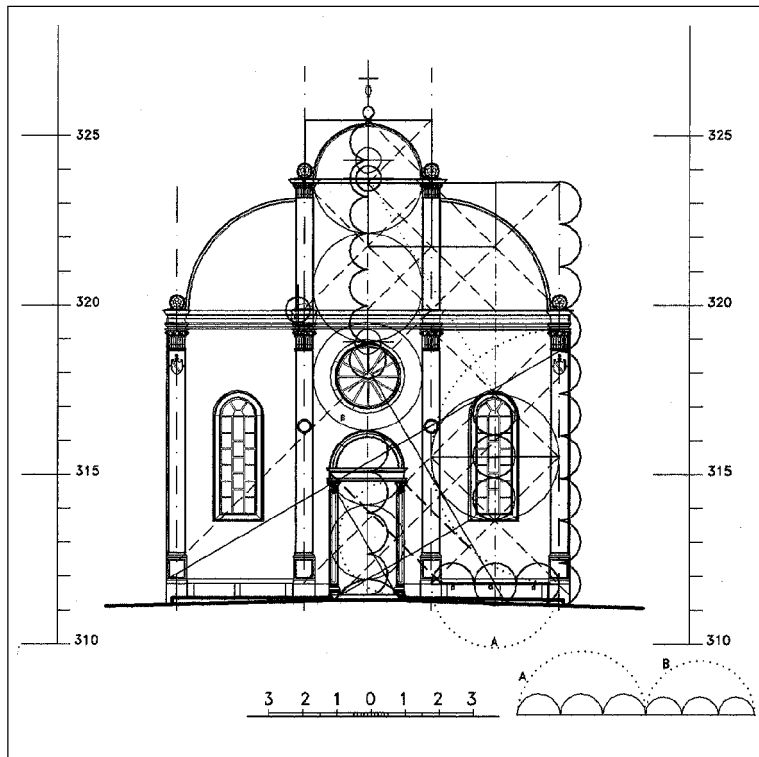

46 J. McAndrew, 1980: 508: "Pored trodijelnog pročelja, nešto drukčijeg zabatnog završetka, crkva ima i jednobrodni prostor i triapside. Gradio ju je Bartolomeo Bon 1495. godine". *Ibid.*, 1980: 506: "Bartolomeo Bon, Buon, or his native Bergamo Bono or Buono, sometimes called Bon il Bergamasco,..."

47 Gradio ju je B. Ammanati. Tobi mogla biti, osim morfoloških razloga, i estetska karakteristika (lombardske) renesanse.

48 Takav portal postoji i na ulazu crkve na Fratarskom (Verudskom) otoku pokraj Pule (B. Bačić, 1980). Osim takvoga (raskošnog) tipa portala, pojavljuje se i jednostavniji oblik u kojemu je nadvratnik iskladan kao ravna, profilirana greda. Nalazimo ga u manjim crkvama lokalnog značenja, npr. u crkvi sv. Marije u Draguču, crkvi sv. Antuna u Žrnjini itd.

49 A. Mohorovičić, 1957: 356. Portal pazinskog crkve datira iz 1481. godine.

50 B. Vučić, 1994.

51 *Ibid.*, 1994.

ta nadalje. Jedan od malobrojnih venecijanskih primjera tako nisko postavljene rozete jest crkva sv. Roka.⁴⁶ Pročelje kapele Colconi u Bergamu⁴⁷ u sličnom je odnosu s obzirom na postavu rozete i glavnog portala.

Glavni ulaz župne crkve sv. Marijina navještenja ima oblik tipičnoga renesansnog portala na kojemu dva pilastra nose profilirani ravni nadvratnik i polukružni luk koji oblikuje lunetu. Takav portal imaju brojne crkve.⁴⁸ U Istri portal takvog oblika imaju sljedeći primjeri renesansne sakralne arhitekture: župna crkva u Mutvoranu, franjevačka crkva u Pazinu (glavni portal) i župna crkva u Svetvinčentu.⁴⁹ Međusobnom usporedbom tih portala zapaža se niz sličnosti, ne samo po obliku, već i po načinu ukrašavanja pojedinih elemenata.

Pazinski je portal⁵⁰ najjednostavnije dekoriran. U jednostavnim profilacijama pilastra, jednostavnosti kapitela i dvostrukom nadvratku, koji je profiliran samo u gornjoj zoni, osjeća se oblikovna suzdržanost koja je možda rezultat i naručiteljeva karaktera. To ne mogu poreći ni stilizirani cvjetni ukrasi postavljeni obostrano na polukružnoj arhivolti.

Portal svetvinčentske župne crkve ima određen broj raskošnije oblikovanih ornamenata. Pilastru imaju bazu i složenu profilaciju, bogatiji kapitel, a jednostruka nadvratna greda osim standardnih profilacija ima i red dentila.

Pilastru mutvoranskog portala⁵¹ slično su dekorirani kao pilastru

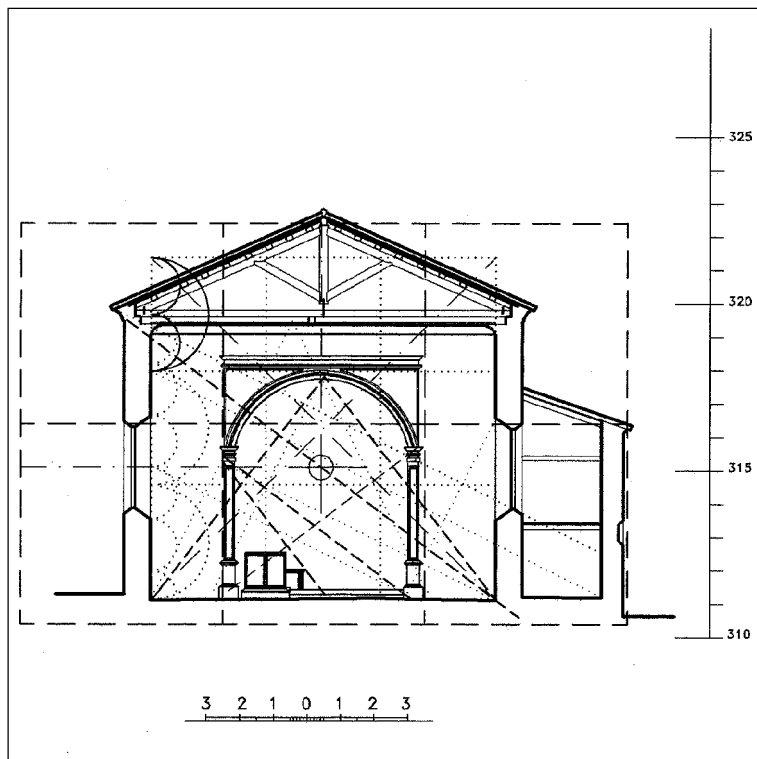

SL. 14. PROPORCIJE PO-PREČNOG PRESJEKA CRK-VE

Crtež • Drawing by
B. Vučić, 1996.

FG. 14. PROPORTIONS OF THE TRANSVERSAL CHURCH SECTION

svetvinčentskog portala, polukružni nadvoj ima također red dentila i ravni nadvratak, a bočno i na vrhu ima stilizirane cvjetove i palmetu. Ima i najbogatije dekoriran kapitel - standardne ugaone volute na donjem dijelu spaja lepezasti element, dok su na gornjem dijelu spojene rebrastom trakom.

Kapiteli su inačica standardnoga renesansnog kapitela korintskog tipa.⁵² Zbog velike sličnosti kapitela i načina upotrebe profilacija na portalima mutvoranske, pazinske i svetvinčentske crkve može se naslutiti da ih je izradila ista radionica. To bi mogla biti neka klesarska radionica koja je djelovala u južnoj Istri, a dobivala je narudžbe i iz Pazinske grofovije. Sudeći prema kvaliteti portala, majstori te radionice školovali su se (ili čak djelovali) u Veneciji, na nekom tadašnjem gradilištu.

Narudžba iz Svetvinčenta bila je, čini se, malo opsežnija. Kapitelima portala župne crkve vrlo su slični i kapiteli svetvinčentske lože, pa se može ustvrditi da su nastali u istoj radionici početkom 16. st.⁵³

Vrijeme nastanka crkve sv. Marijina navještenja

Nijedan poznati izvor ne navodi točno vrijeme gradnje crkve, početka ili završetka, kao ni vrijeme njezina posvećenja Gospinu na-

⁵² C. Fisković, 1975: 29; C. Fisković, 1977: 39-42. Donosi nacrt vrata sa sličnim kapitelom kao navedeni primjeri, a naziva ga kapitelom tipa palmetaste glavice.

⁵³ Jedan takav kapitel izložen je u topici crkve sv. Nikole u Rovinju, drugi u župnoj crkvi u Barbanu, ali oba su vrlo oštećena.

SL. 15. PORTAL ŽUPNE CRKVE U SVETVINČENTU

Fotografija • Photo by B. Vučić, 1994.

FG. 15. PHOTOGRAPH OF THE PORTAL OF THE PARISH CHURCH IN SVETVINČENT



SL. 16. PORTAL FRANJEVAČKE CRKVE U PAZINU

Fotografija • Photo by B. Vučić, 1994.

FG. 16. PHOTOGRAPH OF THE PORTAL OF THE FRANCISCAN ORDER CHURCH IN PAZIN



SL. 17. PORTAL ŽUPNE CRKVE U MUTVORANU

Fotografija • Photo by B. Vučić, 1994.

FG. 17. PHOTOGRAPH OF THE PORTAL OF THE PARISH CHURCH IN MUTVORAN



vještenju.⁵⁴ Datacija gradnje crkve smješta se na kraj 15. st. ili u prvu polovicu 16. st.

Sigurno je da "Svetvinčent u 16. stoljeću ima stolnu crkvu, građenu na početku istog stoljeća..."⁵⁵. Na pročelju su, na oba rubna pilastra, osim grba obitelji Morosini uklesana dva slova: P i M.

Početkom 16. st. (1508) počeo je rat između Venecije i Austrije.

Rat je završavao nekoliko puta, odnosno od 1516. do 1525. g., potpisivano je više primirja.⁵⁶ Budući da se Svetvinčent nalazio na samoj granici dviju zaraćenih država, malo je vjerojatno da je gradnja započeta prije završetka tog rata.

U to je vrijeme gospodar Svetvinčenta bio Pietro Morosini.⁵⁷ Slova uz grbove na pročelnim pilastrima crkve odgovaraju njegovim inicijalima. On je naručio gradnju crkve, a vjerojatno i gradnju ostalih zgrada na trgu.⁵⁸

Pietro Morosini pojavljuje se kao gospodar Svetvinčenta do 1529. godine, kada gospodaricom Svetvinčenta postaje njegova udovica Morosina Morosini.⁵⁹ Prema tome, gradnja nove župne crkve sigurno je započela prije 1529. g.⁶⁰

Morosinijevi su s porečkim biskupom Girolamom (Jerolimom) Campeggiom vodili sporove oko feudalnoga i vlasničkog prava na Svetvinčent, i to od 1517. do 1524. g.⁶¹ U papinskoj nagodbi iz 1524. g.⁶² ne spominje se nova crkva. Vjerojatno su tek nakon formalne potvrde njihova vlasništva nad Svetvinčentom godine 1524. Morosinijevi počeli graditi objekte na trgu, uključivši i crkvu.

Crkva sv. Marijina navještenja je vjerojatno bila izgrađena neposredno prije 1555. g.⁶³, a konačno je završena malo kasnije. Godine 1534-1555. u Svetvinčentu je kanonikom postao Ivan Antun Panthera.⁶⁴ Tek se od 1563. u dokumentima pojavljuje ime stalnog župnika u Svetvinčentu. Bio je to (Piovano) Biaggio Danese.⁶⁵ Logično je zaključiti da je novi (stalni) župnik imao i novu župnu crkvu. Župne se knjige u Svetvinčentu vode od 1568. godine.⁶⁶

Renesansni inventar crkve

Od renesansnog inventara u župnoj se crkvi nalaze oltari⁶⁷ (u dnu lađe), kamena propovjedaonica i drveni namještaj - vratnice ulaznih vrata i korske klupe.

Renesansni kameni *oltar Sv. Križa* nalazi se uz sjeverni zid lađe, lijevo od svetišta. To je i najljepši primjer renesansne plastike u Svetvinčentu. Izrađen je prema standardnoj shemi.⁶⁸ iznad menze je iluzionistički prikaz zbivanja u sakralnom interijeru. Scena je uokvirena monumentalnim trokutastim timpanonom na dvama stupovima. Renesansni predložak centralne perspektive dosljedno je proveden. Kompozicija unutarnjeg "prostora" križnog tlocrta naglašena je kupolom koju nose pandantivi. U dnu, u sredini, postavljeno je svetohranište uokvireno edikulom s trokutastim timpanonom. U parapetu edikule,

⁵⁴ U literaturi (Tommasini, Petronio, Tamaro, Cuscito, Pavat itd.) koja sadrži arhivske, povijesne podatke o Svetvinčentu ne navodi se točno vrijeme gradnje nove župne crkve. Može se pretpostaviti da ni u arhivima nema tih podataka.

⁵⁵ M. Pavat, 1960:209-210: "Sanvincenti nel secolo XVI aveva un 'Duomo', costruito all'inizio di quello stesso secolo, e un Capitolo piuttosto ristretto, comprendente solo due canonici e un pievano pure canonico."

⁵⁶ Dvojnost feudalne jurisdikcije nad Svetvinčentom definitivno završava nakon prvog rata između Venecije i Austrije (Cambrajske lige). C. de Franceschi, 1889:61-66 (poglavlje *La prima guerra con Venezia*); D. Gruber, 1924:217-225. Mirovnim ugovorima u Bruxellesu 1516, u Wormsu 1521; M. Pavat, 1960:40; M. Bertoša, 1960:101-108, u Trentu (Tridentu) 1525. godine, C. de Franceschi, 1889:69.

⁵⁷ M. Tamaro, 1893:659. Pietro Morosini bio je gospodar Svetvinčenta 1520. godine, ali se opravdano može pretpostaviti da je to postao prije toga.

⁵⁸ Osim tih inicijala uz Morosinijev grb, nema dokumentirane potvrde za pretpostavku da je crkvu dao napraviti baš Pietro Morosini. Zbog istovjetnosti stilskih elemenata moguće je pretpostaviti da je isti majstor (radionica) radio i ložu, a vjerojatno i ostale zgrade kompleksa. Na žalost, privatni Morosinijev arhiv (u Veneciji) nije istražen.

⁵⁹ M. Zjačić, 1970:33-103; M. Tamaro, 1893:660. "Nel 1520 Pietro Morosini regalò lo statuto a questo castello, e, nell'anno seguente, per interposizione di papa Clemente VII, fece, dopo lunghe questioni, una composizione col vescovo parentino Girolamo Campeggio, in virtù della quale metà di tutte le rendite, in cui però doveva venir compresa la quarta parte della decima spettante al clero capitolare del castello (alla quale partecipava con una quota il vescovo), doveva venire contribuita alla mensa episcopale... Nel 1529 comparisce la nobilidonna Morosina Morosini vedova di Pietro Morosini."

⁶⁰ D. Gruber, 1924:231: "... a za ukras kuline crkve (križevima, kaležima i svijecama) sto dukata. Nije definirano na koju se to crkvu odnosi, na novu ili na staru župnu crkvu sv. Vinčenta na groblju. Pitanje je nije li gradnja crkve Morosinijev doprinos presudi u sporu oko vlasništva nad Svetvinčentom.

SL. 18. NACRT ORIGINALNIH CRKVENIH VRATA

Izvor • Source
Arhitektonski fakultet, Zagreb, 1989.

FG. 18. ORIGINAL DOOR OF THE CHURCH

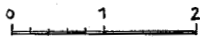
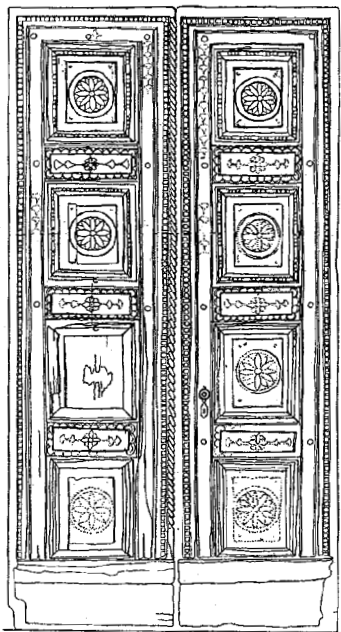

18

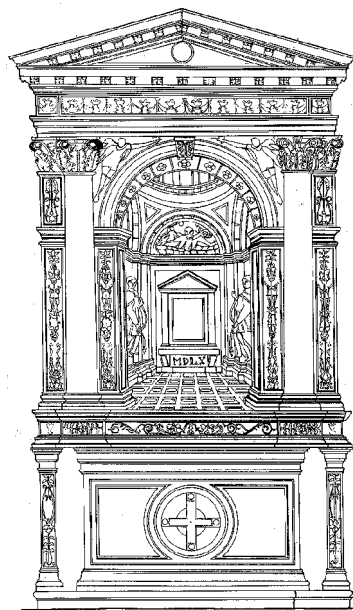

19

SL. 19. NACRT RENESANSNOG OLTARA SV. KRIŽA U CRKVI SV. MARIJINOG NAVJESTENJA U SVETVINČENTU

Izvor • Source
Arhitektonski fakultet, Zagreb, 1989.

FG. 19. THE RENAISSANCE ALTAR OF THE HOLLY CROSS IN THE CHURCH OF THE ANNUNCIATION IN SVETVINČENT

61 P. Petronio, 1681 (1968):386: Od 1517. godine vodi se spor za "kulu Svetvinčent", Pietro Morosini je već tada bio njezinim gospodarom. Godine 1524. papa je donio presudu da Svetvinčent pripadne gospodaru Pietru Morosiniju. Spor još spominju Tommasini, Benussi, Kandler, Gruber i Pavat, ali samu nagodbu posebno je obradio M. Zjačić, 1970:73-74.

62 D. Gruber, 1924:231. Odluka pape Clementa VII. od 21. siječnja 1524. godine.

63 Ta je godina uklesana na kamenoj kustodiji oltara Sv. Križa, lijevo od trijumfalnog luka. Može se pretpostaviti da oltar nije bio postavljen u nezavršenu crkvu.

64 M. Pavat, 1960:221: "...nel 1534-55 l'Arciprete Panthera era contempora neamente canonico di Parenzo e canonico soprannumerario di Due Castelli, Rovigno e Sanvincenti."

65 *Ibid.*, 1960:221: "Nel 1563 il canonico Biagio Danese era canonico di Parenzo e Pievano di Sanvincenti..." Cinjenica da Svetvinčent prije nije imao stalnog župnika nastanjenoga u mjestu upućuje na zaključak da nova župna crkva još nije bila dovršena.

66 S. Galimberti, 1982:179: "(...)I

ispod oslikanih vratašca (slika Sv. Križa) svetojhraništa uklesana je godina: MDLVI. Središte slike ishodište je perspektive. Pod "prostora" podijeljen je na mrežu kvadratnih polja: trake bijelog kamena koje snažno naglašavaju perspektivičnost stvaraju kvadrate ispunjene raznobojnim kamenom. Ravne plohe pilastara urešene su izmjeničnim nizanjem vitica, vaza, listastih biljaka. Na napustu oltara iznad girlandi proteže se niz ptica. U sferičnim trokutima, između polukružnog otvora scenskog prikaza i arhitekture oltara, nalaze se likovi krilatih anđela s peharom u ispruženoj ruci. Dva ljudska lika u crvenim tunikama postavljeni su uz bočne stranice iluzionističkog prostora, a iznad edikule, u polukružnoj luneti, stoji Božji lik raskriljenih ruku, okružen mnoštvom manjih likova anđela.

Nasuprot kvalitetno izvedenoj arhitekturi oltara zamjetna je primitivnija izrada likova i ukrasa. Moguće je da je oltar izrađivala lokalna radionica pod utjecajem tradicionalnih predložaka renesansne scenografije i prikaza likova, kao i srodnih arhitektonskih uzora.⁶⁹ Maniristički djeluje detalj istaknute volute koji izvire iz plošnosti polukružnog luka prikaza, lažno pridržavajući napust.

Drveni oltar sv. Antuna, desno od trijumfalnog luka, nastao je malo kasnije,⁷⁰ ali je slične arhitektonike kao već opisani kameni oltar Sv. Križa. Ostala tri oltara izrađena su prema ustaljenim načelima barokne umjetnosti.⁷¹

Propovjedaonica u župnoj crkvi sv. Marijina navještenja nalazi

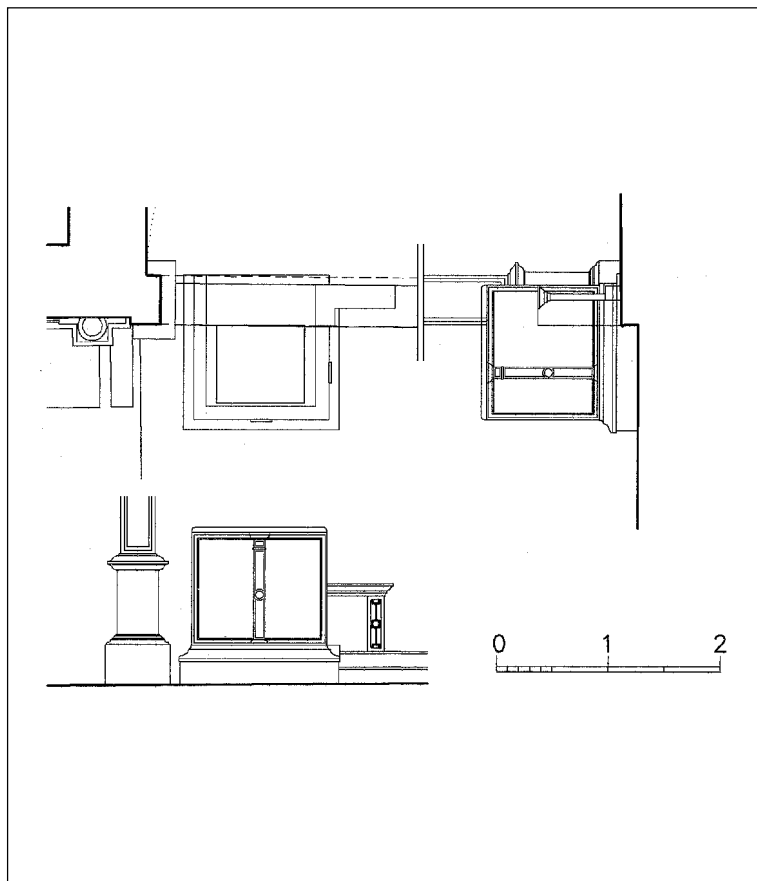

SL. 20. NACRT RENESANSNE PROPOVJEDAONICE U CRKVI SV. MARIJINA NAVJESTENJA

Crtež • Drawing by
B. Vučić, 1996.

FIG. 20. DRAWING OF THE RENAISSANCE PULPIT IN THE CHURCH IN SVETVINCENT

se uz sjeverni pilastar "trijumfalnog luka". Kvadratnog je tlocrta. Ograda propovjedaonice sastavljena je od tri kamene ploče od kojih dvije imaju prednje plohe reljefno dekorirane grbovima. Na pročelnoj strani smješteni su posebno klesani grbovi Morosinija i Grimanija. Na bočnom, sjevernom parapetu također su dva grba. Jedan grb prikazuje kulu okruženu cvjetnim laticama,⁷² a na drugome je kartuša vertikalno podijeljena na dvije polovice, od kojih je lijeva uzdignutija od desne.⁷³ Budući da su na pročelju grbovi obitelji gospodara, moguće je zaključiti da je ta propovjedaonica bila načinjena kao poklon ili zahvala Crkvi. Možda je darovana Crkvi prilikom velikog vjenčanja članova tih dviju obitelji 1560. g.⁷⁴

Propovjedaonica je pomalo nespretno postavljena u već definiran prostor, između kamenog oltara Sv. Križa i pilastra trijumfalnog luka. Osim toga, očito je da su grbovi na sjevernom parapetu propovjedaonice postavljeni tako da se ne mogu izravno vidjeti. Stoga se čini da na tome mjestu ili uopće nije bila planirana propovjedaonica ili je bila planirana, ali ne takvog oblika (ambon).

registri parrochiali iniziano nel 1568"; J. Jelincić, 1987:173: "Svetvinčentska matična knjiga krštenih se vodi od 1569. godine."

67 G. F. Tommasini, 1837:430.

68 L. J. Karaman, 1963:54. "U mletačkom Svetvinčentu nalazi se oltar od kamena, izrađen u plosnatom reljefu i obojen, tipični mletački renesansni rad."

69 Arhitektura oltara podsjeća na slavoluk Sergijevaca u Puli. Primjeri u Italiji i drugdje upućuju na standard u tematici prikaza.

70 Na lijevom je pilastru naslikan grb obitelji Grimani. Očit je lokalni izraz u izradi oltara.

71 A. Horvat - R. Matejčić - K. Prijatelj, 1982:597.

72 Grb s kulom je tijekom druge polovice 19. i početkom 20. st. prihvaćen kao grb općine Svetvinčent; P. Kandler, 1855:196; HAP, Prefekturalstre u Puli, izvještaji iz Svetvinčenta podestatu u Puli godine 1929.

73 Nije ga moguće pripisati nekome određenom. Sličan je grb moguće povezati s grbom grada Bergama, kao i s grbom obitelji Bon. U Svetvinčentu se pojavljuje prezime Bergamo (natpis na jednoj kući iz 1602. g.).

74 Grbovi obitelji prikazani su odvojeno, a ne kao na zajedničkom grbu iznad ulaza u kaštel.



SL. 21. PRIKAZ SAJMELOG DANA U SVETVINČENTU, 1842.

Izvor • Source

A. Tischbein, 1842. (prettisak E. Strenja - Zavič. nakl. Zakan Jun)

FG. 21. "MARKET DAY IN SVETVINČENT" - 1842

75 J. McAndrew, 1980:264. Codussi se prilikom gradnje zvonika S.Pietro di Castello odlučio za gradnju isključivo kamenom (*pietra d'Istria*), što nije često slučaj s venecijanskim zvonnicima koji su po pravilu od cigle.

76 Lj. Karaman, 1963:87-88. Snažne su interakcije pojedinih graditeljskih skupina odnosno radionica. Preklapanje djelovanja na pojedinim važnim građevinama rezultiralo je kaosom klesara, graditelja, utjecaja i ornamenata, odnosno teško rješivim rebusom iz kojega se rijetko izdvoje brilijantne pojave velikih umjetnika.

77 S. Štefanac, 1986-87:263-286.

78 Tako nova župna crkva nije doživjela svoje potpuno uobličenje.

79 M. Tamaro, 1893:660. Nakon 1550. g. Morosini nisu više imali muškog nasljednika koji bi postao

Zaključak

Venecija je uvijek bila izvorište arhitektonskih ideja za realizaciju kojih se vrlo često koristio i istarski kamen.⁷⁵ Ne treba zaboraviti da su se majstori lokalnih kamenarskih i klesarskih radionica nerijetko školovali u ondašnjem središtu umjetnosti - Veneciji.⁷⁶ Istarski su graditelji bili izravno povezani s venecijanskim arhitektima i realno je očekivati jake i neposredne venecijanske utjecaje u Istri.

Razvojna linija venecijanske trolisne renesanse započete u Codussijevu i Lombardovu okružju - preko G. Buore i B. Bona - snažno je utjecala i na projektanta svetvinčenskog pročelja.⁷⁷

Na žalost, čini se da transformacija Svetvinčenta nije nikada dovršena.⁷⁸ Usred graditeljske metamorfoze promijenili su se vlasnici grada.⁷⁹ Za razliku od obitelji Morosini, obitelji Grimani - novim gospodarima,⁸⁰ ipak je bila važnija obrambena i strateška važnost utvrde uz samu granicu s austrijskom pazinskom grofovijom, i to uoči drugoga velikog međusobnog sukoba početkom 17. st., negoli stvarna ekonomska vrijednost mogućnosti posjeda.

Daljnja istraživanja vjerojatno će maksimalno suziti klesarsko-graditeljski krug čiji su majstori izvršili narudžbu Pietra Morosinija, što će nas dovesti do stvarnog autora svetvinčenske crkve i svetvinčenskog kompleksa.⁸¹

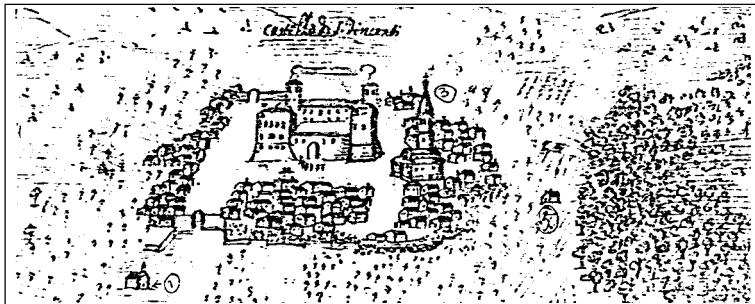

SL. 22. PRIKAZ SVETVINČENTA, (1681)

Izvor • Source
P. Petronio, 1681 (1968): 382-383

FG. 22. DRAWING OF SVETVINČENT (1681)

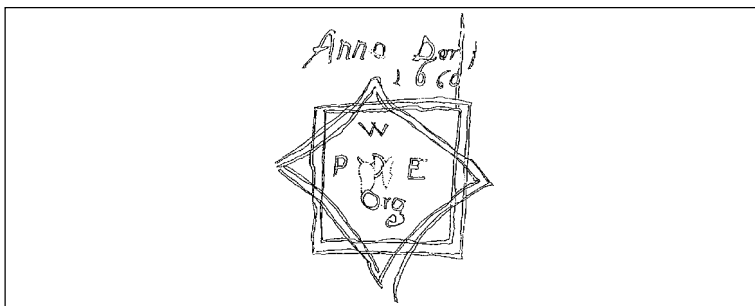

SL. 23. GRAFIT (1660) NA SJEVERNOM ZIDU KATA SAKRISTIJE

Crež • Drawing by
B. Vučić

FG. 23. GRAPHITE AT NORTH SACRISTY WALL

SL. 24. PROJEKT PJEVALIŠTA U ŽUPNOJ CRKVI SVETVINČENTA (1899-1901)

Izvor • Source
B. Vučić, 1994.

FG. 24. DESIGN OF CHOIR IN SVETVINČENT PARISH CHURCH (1899-1901)

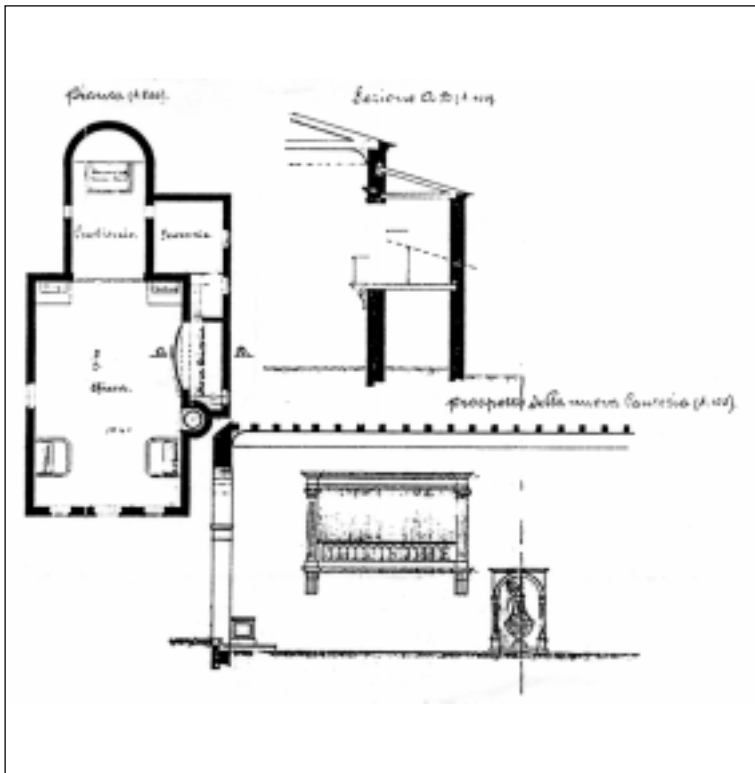

sljedeći gospodar Svetvinčenta. Deset godina kasnije, sestre Morosina i Angela Morosini udale su se za braću Marina i Almora Grimanija (P. Petronio, 1681 (1968):386) i, prema navedenom sporazumu iz 1524.g., Svetvinčent je kao miraz sestara Morosini pripao novom vlasniku (M. Tamaro, 1893:660). Iz podataka arhiva vidi se da je 1550.g. gospodaricom kaštela postala Chaira Morosini, udovica Andrea Morosinija. Nakon njih su ostale dvije kćeri, Morosina i Angela.

80 G. De Toto, 1942:66,88,93; A. Benedetti, 1933:27. Plemićka obitelj Grimani venecijanska je obitelj koja je dala i nekoliko duždeva. G. F. Tommasini, 1837: 429. "Grimani da San Luca". San Luca je široka ulica u Veneciji, u kojoj se nalazi i poznata palača Grimani (Sanmichelli, oko 1540-1565), koju je naručio Marinov i Almorov otac. A. Da Mosto, 1937:204. Marin Grimani, 1595.g. i sam postaje venecijanski dužd.

81 R. Ivančević, 1975:15: Budući da su se ikonografska iskustva prenosila u krugu majstorske radionice, unutar pojedinog obrta i zvanja, a ne na teoretskoj i idejnoj razini, to izvori nekih oblika i kompozicija..."

Literatura • Bibliography

1. Bačić, B. (1980), *O dalekoj prošlosti Vinkurana i njegove okolice*, Prilozi o zavičajju, sv. 2 (ur. J. Percan), Čakavski sabor: 21-32, Pula.
2. Badurina, A. (1987), *Sakralna arhitektura*, Katalog izložbe "Zlatno doba Dubrovnika XV. i XVI. stoljeće": 109-124, Dubrovnik-Zagreb.
3. Benussi, B. (1895), *Nel medio evo*, "Atti e memorie della societa Istriana e storia patria", vol. X (f. 3-4): Parenzio, 1897.
4. Bertoša, M. (1960), *Mletačka Istra u XVI. i XVII. stoljeću*, I-II, Istarska naklada, Pula.
5. Cuscito, G. (1983), *La facciata quattrocentesca del duomo di Muggia*, "AMSI", vol: 31, n.s.: 49-88, Trieste.
6. De Franceschi, C. (1902-1903), *Il comune polese e la signoria dei Castropola*, "AMSI", vol. 18-20, Parenzo.
7. De Franceschi, C. (1899), *Storia documentata della contedi Pisino*, "AMSI", vol. 10-12, Parenzo.
8. Erceg, I. (1965), *Prilog poznavanju stanovništva i njegovih ekonomskih uvjeta na području nekadašnje Istre*, "Ljetopis JAZU", knj.70:265-281, Zagreb.
9. Fisković, C. (1975-1976), *Duknovičeva vrata franjevačkog samostana u Anconi*, "Peristil", br.18-19: 29, Zagreb.
10. Fisković, C. (1977), *Politijev nacrt Duknovičevih vrata u Anconi*, "Peristil", br. 20: 39-42, Zagreb.
11. Galimberti, S. (1982), *Clero e strutture ecclesiastiche in Istria tra otto e novecento*, "AMSI", vol. 32, n.s.:179, Trieste.
12. Gruber, D. (1924), *Povijest Istre*, Braća Hrvatskog zmaja, Zagreb.
13. Herkov, Z. (1977), *Prinosi za upoznavanje naših starih mjera za dužinu i površinu*, "Zbornik historijskog zavoda JAZU", vol.8, Zagreb.
14. Horvat, A., Matejčić, R., Prijatelj, K. (1982), *Barok u Hrvatskoj*, Sveučilišna naklada Liber, Zagreb.
15. Howard, D. (1980-1989), *The Architectural History of Venice*, B.T. Batsford Ltd., London.
16. Ivančević, R., Prijatelj, K., Horvat, A., Šumi, N. (1982), *Renesansa u Hrvatskoj i Sloveniji*, Bibl. Umjetnost na tlu Jugoslavije, Spektar / Zagreb - Prva književna komuna / Mostar - Jugoslavija / Beograd.
17. Ivančević, R. (1984), *Odnos pročelja i prostora hrvatske katedrale i problem stilskog određenja* "Prilozi povijesti umjetnosti u Dalmaciji", br. 24: 73-98, Split.
18. Ivančević, R. (1992-1993), *Trolisna pročelja renesansnih crkava u Dalmaciji*, "Peristil", br. 35-36: 85-110, Zagreb.
19. Jelinčić, J. (1987), *Najstarije matične knjige Poreča i Poreštine*, "Porečki zbornik", knj. 2: 171-186, Poreč.
20. Kandler, P. (1855), *Indicazioni per riconoscere le case storiche del litorale*, Trieste.
21. Kandler, P. (1841-1842), *Memorie di un viaggio pittorico del litorale austriaco* (mapa litografija), A. Selb i A.Tischbein, Trieste.
22. Kandler, P. (1875), *Notizie storiche di Montona*, Trieste.
23. Karaman, Lj. (1933), *Umjetnost u Dalmaciji - XV. i XVI. vijek*, Matica hrvatska, Zagreb.

24. Karaman, Lj. (1963), *O djelovanju domaće sredine u umjetnosti hrvatskih krajeva*, Društvo historičara umjetnosti NRH, knj. 8, Zagreb.
25. McAndrew, J. (1980), *Venetian Architecture of the Early Renaissance*, The MIT Press, Cambridge - London.
26. Milanović, B. (1967), *Hrvatski narodni preporod u Istri*, I-II, Pazin.
27. Milovan, A. (1991), *Svetvinčentskim krajem*, "Jurina i Franina - časopis za istarsko domaćinstvo", sv. 47/1: 54-58, Pula.
28. Milovan, I. (1975), *Savičenta - jučer, danas*, Rovinj.
29. Mohorovičić, A. (1973), *Razvoj urbanih cjelina, arhitektonske izgradnje i likovnog stvaranja na tlu Istre u doba srednjeg vijeka*, "Ljetopis JAZU", knj.77: 305-363, Zagreb.
30. Murray, P. (1976), *The Architecture of Italian Renaissance*, Penguin, London.
31. Neufert, E. (1952), *Pravila građevinarstva*¹⁸, Građevinska knjiga, Beograd.
32. Pavat, M. (1960), *La riforma tridentina del clero a Parenzo e Pola*, Roma.
33. Petronio, P. (1681-1968), *Memorie sacre e profane dell'Istria* (A cura di Giusto Borri con collaborazione di Luigi Parentin), Trieste.
34. Santangelo, A. (1935), *Inventario degli oggetti d'arte d'Italia*, Provincia di Pola, s. 1: 38-96, Roma.
35. Štefanac, S. (1986-1987), *O arhitektonskim i kiparskim ukrasima osorske katedrale*, "Prilozi povijesti umjetnosti u Dalmaciji", br. 26: 263-286, Split.
36. Tamaro, M. (1893), *Le città e le castella dell'Istria*, vol. 2, Rovigno-Dignano.
37. Tommasini, G. F. (1837), *Commentari storico-geografici della Provincia dell'Istria*, "L'arheografo Triestino", vol. IV:429-431, Trieste.
38. Totto, (de) G. (1942), *Feudi e feudatari nell'Istria veneta*, "AMSI", vol. 51-52: 55-107, Trieste.
39. Vučić, B. (1994), *Svetvinčent - renesansna transformacija mjesta*, magistrarski rad, Arhitektonski fakultet Sveučilišta u Zagrebu, Zagreb.
40. Zjačić, M. (1973), *Posjedovni odnosi porečke crkve od VI. do XVI. stoljeća*, "Jadranski zbornik", br. 8: 33-103, Rijeka.
41. **** (1966), Enciklopedija likovnih umjetnosti¹, 4, (ur. A. Mohorovičić), JLZ: ad Svetvinčent (B. F.): 394, Zagreb.
42. **** (1704), *Nomi, cognomi, eta 'e blasoni* Araldicamente Descritii e Delineati de' Veneti Patrizi viventi e de' Genitori Loro DeFontis, Venezia MDCCXIV (iz Metroplitanske knjižnice Prvostolnog kaptola zagrebačkog, Nacionalna i sveučilišna biblioteka u Zagrebu).
43. *** (1979), *Leksikon ikonografije, liturgike i simbolike zapadnog kršćanstva*¹, (ur. A. Badurina), Sveučilišna naklada Liber - Kršćanska sadašnjost - Institut za povijest umjetnosti, Zagreb.
44. **** (bez godine) *Libro de nobeli con le chronichette et tutte le lor arme antiche e moderne* (iz Metropolitanske knjižnice Prvostolnog kaptola zagrebačkog, Nacionalna i sveučilišna biblioteka Zagreb).

Summary • Sažetak

THE CHURCH OF THE ANNUNCIATION IN SVETVINČENT

The article presents the results of research into the architecture of the Istrian town of Svetvinčent carried out in 1991-94. The main topic of this article is the Parish Church of the Annunciation.

Svetvinčent became an organized settlement in the Renaissance period, at the beginning of the 16th century, and Renaissance construction is one of the more complete urban strata. The Renaissance square is a homogeneous area and gives dominance to the Renaissance stage in the town's development. One of the Renaissance buildings is the new parish church, the only one in Istria with a trefoil facade.

Aesthetically and stylistically the church is a direct import from Venice and has nothing in common with Dalmatian churches that have the same type of facade. Its ground plan corresponds with the new urban situation and the architect used a unique proportional ratio of 3:5.

The proportional net of the church and the square with its buildings showed that the church fitted into the a matrix locationally and architecturally. Proportional relations in the ground plan show that the church was not completely finished. The facade corresponds with the buildings on the square and with the large fort.

The architecture and style of the portal show links with portals on two other churches in central Istria, in Mutvoran and Pazin, indicating the existence of an architectural and sculptural workshop in that part of Istria.

Comparative and historical analysis of the portal dated the Parish Church in Svetvinčent to the second decade of the 16th century. The article also lists the Renaissance inventory, especially the stone altar and the pulpit commissioned by the owners of Svetvinčent.

Boris Vučić Šneperger